

# DIMENSIONS

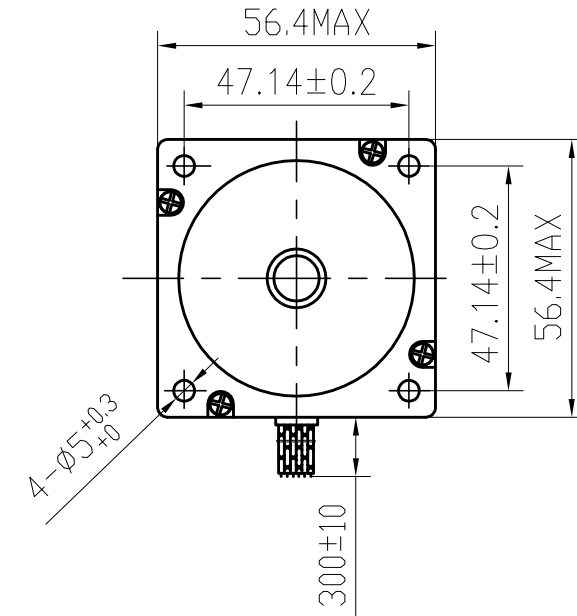

# SPECIFICATIONS unit=mm

PHASE	相数	4 PHASE	2 PHASE (A- $\bar{A}$ B- $\bar{B}$ )
STEP ANGLE	步距角	0.9± 5% ° /STEP	0.9± 5% ° /STEP
VOLTAGE	静电压	3.6V	5.04V
CURRENT	电流	2.0 A/PHASE	1.4A/PHASE
RESISTANCE	电阻	1.8± 10% Ω/PHASE	3.6± 10% Ω/PHASE
INDUCTANCE	电感	4.5± 20% mH/PHASE	18± 20% mH/PHASE
HOLDING TORQUE	静转矩	82 N.cm Min	110 N.cm Min
DETENT TORQUE	定位转矩	4N.cm Max	4 N.cm Max
INSULATION CLASS	绝缘等级	B	B
LEAD STYLE	引出线规格	AWG22 UL1007	AWG22 UL1007
ROTOR TORQUE	转动惯量	300 g.cm <sup>2</sup>	300 g.cm <sup>2</sup>

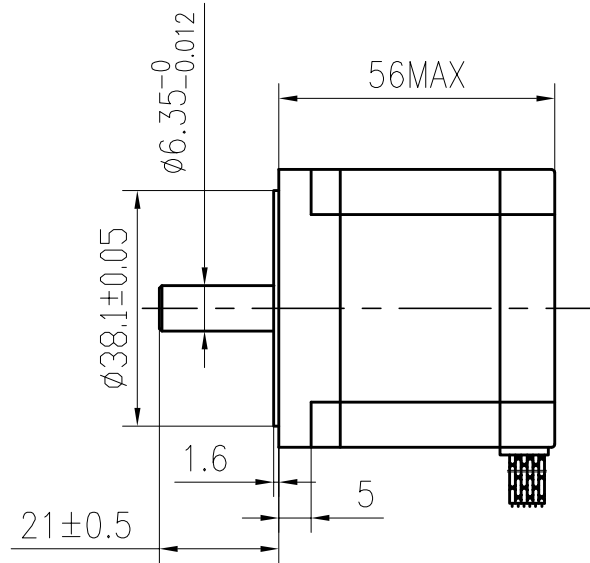
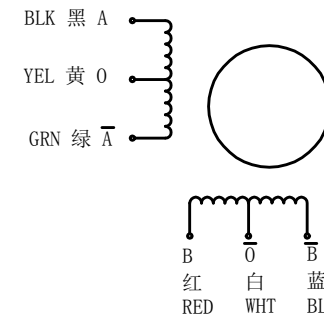

旧底图号  
底图总号  
日期 签名

A	更改单号	签名	日期
设计	ANDY	2014.2.25	
审核			
工艺			
标准化			
批准			

23HM6620			常州安科特电机有限公司 www.act-motor.com.cn		
			等级标记	重量	比例
技术规格书			1	共 张	