



**DEUTSCH**  
**ENGLISH**  
**FRANÇAIS**  
**NEDERLANDS**

**ITALIANO**  
**ČEŠTINA**  
**SLOVENSKÝ**

**Hersteller**

Wörlein GmbH  
Gewerbestr. 12  
D 90556 Cadolzburg  
GERMANY

Tel.: +49 9103/71670  
Fax.: +49 9103/716712  
Email: [info@soundmaster.de](mailto:info@soundmaster.de)  
Web: [www.soundmaster.de](http://www.soundmaster.de)



**HINWEIS ZUM UMWELTSCHUTZ**



Dieses Produkt darf am Ende seiner Lebensdauer nicht über den normalen Haushaltsabfall entsorgt werden, sondern muss an einem Sammelpunkt für das Recycling von elektrischen und elektronischen Geräten abgegeben werden. Das Symbol auf dem Produkt in der Gebrauchsanleitung oder auf der Verpackung weist darauf hin

Die Werkstoffe sind gemäß Ihrer Kennzeichnung wiederverwertbar. Mit der Wiederverwendung der stofflichen Verwertung oder anderen Formen der Verwertung von Altgeräten, leisten Sie einen wichtigen Beitrag zum Schutze unserer Umwelt

Bitte fragen Sie Ihre Gemeindeverwaltung nach der zuständigen Entsorgungsstelle.

	<b>WARNUNG</b>	
<b>Gefahr elektrischer Schläge Gerät nicht öffnen!</b>		
Zur Vermeidung von Stromschlägen darf dieses Gerät nicht geöffnet werden. Es enthält keine Bauteile, die vom Benutzer gewartet oder repariert werden können, Wartungs- und Reparaturarbeiten dürfen nur von Fachpersonal ausgeführt werden.		



**Dieses Symbol zeigt an, dass im Inneren des Gerätes gefährliche Spannungen vorhanden sind, und einen Stromschlag verursachen können.**



**Dieses Symbol weist auf wichtige Bedienungs- und Wartungsanweisungen bezüglich des Geräts hin.**

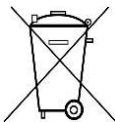

Verbrauchte Batterien sind Sonderabfall und gehören NICHT in den Hausmüll! Als Verbraucher sind Sie gesetzlich verpflichtet alle Batterien und Akkus (egal ob Schadstoffe \*) enthalten oder nicht zur umweltschonenden Entsorgung zurückzugeben.

Sie können alle Batterien und Akkus bei den öffentlichen Sammelstellen in Ihrer Gemeinde oder dort unentgeltlich abgeben wo Batterien und Akkus der betreffenden Art verkauft werden.

Batterien und Akkus bitte nur in entladendem Zustand abgeben.

\*) gekennzeichnet mit **Cd = Cadmium, Hg = Quecksilber, Pb = Blei**

- Verwenden Sie nur Batterien, die frei von Quecksilber & Cadmium sind.
- Batterien dürfen nicht in die Hände von Kindern gelangen. Kinder können Batterien verschlucken. Wurde eine Batterie verschluckt, muss sofort medizinische Hilfe in Anspruch genommen werden.
- Überprüfen Sie regelmäßig die Batterien um ein Auslaufen der Batterie zu vermeiden.
- Batterien dürfen keiner Hitze (z. B. Sonnenbestrahlung), Feuer ausgesetzt werden.
- **ACHTUNG:** Explosionsgefahr bei falscher Batteriehandhabung. Nur durch denselben oder baugleichen Batterietyp ersetzen.

	<b>WARNUNG</b>
<b>VERSCHLUCKEN DER BATTERIE FÜHRT ZU VERÄTZUNGEN</b>	
Das Produkt enthält eine Knopfzellenbatterie.	
Ein verschlucken dieser Batterie kann innere Verbrennungen verursachen und innerhalb von 2 Stunden zum Tode führen. Batterien dürfen nicht in die Hände von Kindern gelangen. Kinder können Batterien verschlucken. Wurde eine Batterie verschluckt, muss sofort medizinische Hilfe in Anspruch genommen werden. Wenn das Batteriefach nicht mehr ordnungsgemäß schließt, verwenden Sie das Produkt nicht weiter und halten es von Kindern fern. Wenn Sie meinen, dass Batterien verschluckt wurden oder sich in irgendeinem Körperteil befinden, suchen Sie unverzüglich medizinische Hilfe auf.	

	<b>Ständige Benutzung des Kopfhörers bei hoher Lautstärke kann zu Gehörschädigungen führen.</b>
--	---

- Das Gerät ausnahmslos nur in trockenen Innenräumen betreiben.
- Niemals mit Feuchtigkeit in Verbindung bringen.
- Schützen Sie das Gerät vor tropfenden oder spritzenden Flüssigkeiten, und stellen Sie keine mit Flüssigkeit gefüllten Gefäße (z. B. Vasen) auf das Gerät.
- Betreiben Sie das Gerät nur in einem gemäßigten Klima.
- Schließen Sie das Gerät nur an eine vorschriftsmäßig installierte und geerdete Netzsteckdose an. Die Netzspannung muss mit den Angaben auf dem Typenschild des Gerätes übereinstimmen.
- Achten Sie darauf, dass im Betrieb das Netzkabel niemals nass oder feucht wird. Das Netzkabel darf nicht eingeklemmt oder anderweitig beschädigt werden.
- Der Netzstecker dient als Trennvorrichtung und muss ohne Schwierigkeiten benutzbar sein.
- Achten Sie beim Verlegen des Netzkabels darauf, dass es beim Betrieb des Gerätes nicht zu einer Stolperfalle werden kann.
- Lassen Sie beschädigte Netzstecker oder Netzkabel sofort von dem Kundenservice austauschen.
- Prüfen Sie das Gerät, das Netzkabel sowie den Netzstecker regelmäßig auf sichtbare Beschädigungen. Verwenden Sie das Gerät auf keinen Fall, wenn Sie Beschädigungen festgestellt haben.
- Benutzen Sie das Gerät nicht, wenn es Beschädigungen aufweist, wenn es heruntergefallen ist oder nicht einwandfrei funktioniert.
- Sie dürfen das Gehäuse nicht öffnen oder reparieren. In diesem Falle ist die Sicherheit nicht gegeben und die Garantie erlischt. Reparaturen sind ausschließlich durch einen Service-Center/Kundencenter auszuführen.
- Ziehen Sie bei Gewitter oder einer längerer Abwesenheit (z.B. Urlaub) den Netzstecker und entnehmen Sie ggf. die Batterien.
- Kinder sollten das Gerät nur unter Aufsicht Erwachsener betreiben.
- Lassen Sie das Gerät während des Gebrauchs nicht unbeaufsichtigt.
- Das Gerät ausnahmslos nur mit einem trockenen Abstaubtuch reinigen.
- KEINE REINIGUNGSMITTEL oder TÜCHER mit GROBEN Material verwenden!!!
- Das Gerät keiner Sonnenbestrahlung oder anderen Hitzequellen aussetzen.
- Stellen Sie das Gerät so auf, dass kein Hitzestau entstehen kann, also frei und gut belüftet.
- Achten Sie darauf, dass an den Seiten ein Mindestabstand von 10 cm besteht, um eine ausreichende Luftzirkulation zu gewährleisten.
- Decken Sie niemals die Belüftungsöffnungen zu!!!
- Offene Brandquellen, wie z.B. brennende Kerzen, dürfen nicht auf das Gerät gestellt werden.
- Das Gerät an einem sicheren, erschütterungsfreien Platz aufstellen.
- Benutzen Sie das Gerät nicht, wenn es Beschädigungen aufweist, wenn es heruntergefallen ist oder nicht einwandfrei funktioniert.
- Gerät möglichst weit entfernt von Computern und Mikrowellengeräten platzieren, da es sonst evtl. zu Empfangsstörungen im Radiobetrieb kommen kann.
- Treten wegen einer elektrostatischen Entladung oder kurzzeitigen Netzüberspannung Fehlfunktionen auf, setzen Sie das Gerät zurück. Ziehen Sie hierfür den Netzstecker bzw. Netzadapter und schließen ihn nach einigen Sekunden wieder an.

## BEDIENELEMENTE

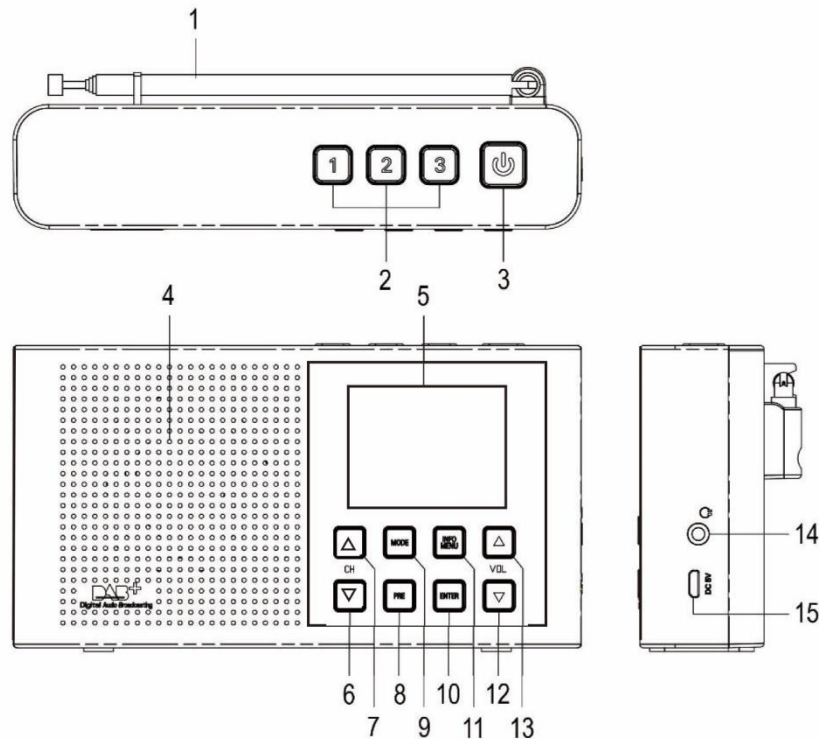

- |                      |                      |                      |
|----------------------|----------------------|----------------------|
| 1 Antenne            | 6 Auswahl abwärts    | 11 INFO/MENU         |
| 2 Stationstasten 1-3 | 7 Auswahl aufwärts   | 12 Lautstärke leiser |
| 3 Ein/Aus Taste      | 8 Festsenderspeicher | 13 Lautstärke lauter |
| 4 Lautsprecher       | 9 MODE               | 14 Kopfhörerbuchse   |
| 5 Farbdisplay        | 10 ENTER             | 15 Netzteilbuchse    |

## LIEFERUMFANG

- Gerät
- USB Ladekabel
- Bedienungsanleitung

## GRUNDBEDIENUNG

Das Gerät verfügt über einen eingebauten Lithium Akku. Benutzen Sie zum Laden das beige USB-Kabel.

### Akkuzustand anzeigen

Der Akkuzustand ist sichtbar in der rechten oberen Ecke in der Displayanzeige.

### Gerät einschalten

Drücken und halten Sie die "⏻" Taste am Gerät um es einzuschalten.

Um das Gerät auszuschalten drücken und halten Sie die gleiche Taste bis „Good Bye“ im Display erscheint und keine Anzeige mehr zu sehen ist.

### Lautstärkeregelung

Drücken Sie die „VOL ▼ / ▲“ um die Lautstärke zu verringern oder zu erhöhen.

## RADIOBETRIEB

### Radio-Modus wechseln

Während das Gerät in Betrieb ist können Sie durch Drücken der „**MODE**“ Taste zwischen DAB und FM-Modus wechseln.

### DAB Sendersuchlauf

Beim ersten Mal, wenn das Gerätes eingeschalten wird, wird automatisch ein Sendersuchlauf durchgeführt. Nach Beendigung des Sendersuchlaufes wird automatisch der erste Sender angezeigt und abgespielt.

Im Falle, dass im Display “Kein Empfang” erscheint, starten Sie erneut den automatischen Sendersuchlauf.

1. Drücken und halten Sie die Taste „**INFO/MENU**“ bis das Hauptmenü erscheint.
2. Wählen Sie mit “CH ▼ / ▲ “ die Funktion „Suchlauf“ und drücken Sie „**ENTER**“.
3. Der Sendersuchlauf startet. Im Display wird die Anzahl der gefundenen Sender angezeigt und der erste gefundene Radiosender ist zu hören.

### Senderauswahl

Drücken Sie die “CH ▼ / ▲ “ Taste um den Radiosender auszuwählen und drücken Sie die „**ENTER**“ Taste.

### FM Sendersuchlauf

Wechseln Sie in den FM-Modus durch Drücken der „**MODE**“ Taste. Drücken und halten Sie die “CH ▼ / ▲ “ Taste und das Gerät startet automatisch den Suchlauf. Der Suchlauf stoppt automatisch, wenn ein Sender gefunden wurde.

Um Manuell einen Sender zu suchen drücken Sie die “CH ▼ / ▲ “ Taste. Die Abstimmung erfolgt in 50kHz-Schritten.

### Festsender speichern

1. Drücken und halten Sie die „**PRE**“ Taste und im Display erscheint “Sender speichern”.
2. Wählen Sie mit den “CH ▼ / ▲ “ Tasten den Stationsplatz aus wo der Sender gespeichert werden soll.
3. Drücken Sie abschließend die **ENTER** Taste. Im Display wird “Sender gespeichert” angezeigt.

Hinweis: Sie können auch den gewählten Sender durch Drücken der Stationstasten 1, 2 und 3 direkt auf diese abspeichern. Drücken und halten Sie dazu die entsprechende Stationstaste gedrückt bis “Sender gespeichert” angezeigt wird.

### Festsender abrufen

1. Um gespeicherte Sender abzurufen, drücken Sie kurz die „**PRE**“ Taste.
2. Wählen Sie mit den “CH ▼ / ▲ “ Tasten gewünschten Speicherplatz aus.
3. Drücken Sie zum Bestätigen die „**ENTER**“ Taste und der angezeigte Sender wird abgespielt.

### Informationen (Info)

Während ein Sender abgespielt wird, können Sie durch wiederholtes Drücken der „**INFO/MENU**“ Taste verschiedene Informationen angezeigt werden (sofern vom Sender ausgestrahlt!).

**Bei DAB**

- DLS (Dynamic Label Segmenting): Informationen über Titel, Interpret, usw.
- PTY (Genre): Zeigt die Art der Sendung an (Musik, Talk, News, usw).
- Kanal/Empfangsfrequenz: Zeigt die Empfangsfrequenz an z.B. "11C 220.352MHz".
- Signalstärke: Zeigt die Signalstärke des Senders grafisch an.
- Audio Info: Zeigt die Übertragungs-Bit-Rate an.
- Uhrzeit/Datum: Zeigt die Uhrzeit und Datum an (wird automatisch eingestellt).

**Bei FM**

- RT (Radio Text): Textinformationen die vom Sender ausgestrahlt werden.
- Programmtyp: Zeigt die Programmart des Senders an.
- Frequenz: Zeigt die Empfangsfrequenz des Senders an.
- Uhrzeit/Datum: Zeigt die Uhrzeit und Datum an (wird automatisch eingestellt).

**MENU OPTIONEN**

1. Drücken und halten Sie die „**INFO/MENU**“ Taste bis das Hauptmenü im Display erscheint.
2. Wählen Sie mit "CH ▼ / ▲ " die gewünschte Option und drücken Sie „**ENTER**“.
3. Wählen Sie mit "CH ▼ / ▲ " die Einstellung und bestätigen Sie mit „**ENTER**“.

Folgende Menu – Optionen sind verfügbar:

Option	DAB	FM	Beschreibung
Sender liste	X		Zeigt die DAB-Senderliste an
Senderspeicher	X	X	Ruft gespeicherte Sender vom Senderspeicher auf
Sender speichern	X	X	Speichert Sender ab Senderspeicher ab
Suchlauf Einstellung		X	Wählen Sie zwischen „Alle Sender“ oder „Starke Sender“
Suchlauf	X		Startet den DAB Sendersuchlauf
Manuelle Suche	X		Manuelles einstellen von DAB Sendern
Leeren	X		Entfernt nicht empfangbare Sender von der DAB Senderliste
Beleuchtung	X		Stellt die Helligkeit der Displaybeleuchtung and deren Abschaltzeit ein.
Uhrzeit / Datum	X		Manuelles Einstellen der Uhr und des Datums (wird nach ausschalten gelöscht)
Sleep	X	X	Einschalftimer einstellen
EQ	X	X	Auswahl von Klangeffekten
Sprache	X	X	Sprachauswahl für Displayanzeige
Werkseinstellung	X	X	Setzt das Gerät in den Auslieferungszustand zurück.
System Version	X	X	Zeigt die installierte Software Version an.

Die aktuelle Version der Bedienungsanleitung kann unter [www.soundmaster.de](http://www.soundmaster.de) heruntergeladen werden  
 Technische Änderungen und Druckfehler vorbehalten

Copyright by Woerlein GmbH, 90556 Cadolzburg, [www.soundmaster.de](http://www.soundmaster.de)  
 Vervielfältigung nur mit ausdrücklicher Genehmigung der Woerlein GmbH



**ENVIRONMENTAL PROTECTION**



Do not dispose of this product with the normal household waste at the end of its life cycle. Return it to a collection point for the recycling of electrical and electronic devices. This is indicated by the symbol on the product, user manual or packaging

The materials are reusable according to their markings. By reusing, recycling or other forms of utilization of old devices you make an important contribution to the protection of our environment.

Please contact your local authorities for details about collection points.

	<b>WARNING</b> Risk of electric shock Do not open!	
Caution: To reduce the risk of electric shock, do not remove the cover (or back). There are no user serviceable parts inside. Refer servicing to qualified service personnel.		



**This symbol indicates the presence of dangerous voltage inside the enclosure, sufficient enough to cause electric shock.**



This symbol indicates the presence of important operating and maintenance instructions for the device

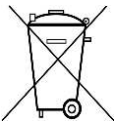

Used batteries are hazardous waste and NOT to be disposed of with the household waste! As a consumer you are legally obligated to return all batteries for environmentally responsible recycling – no matter whether or not the batteries contain harmful substances\*)

Return batteries free of charge to public collection points in your community or shops selling batteries of the respective kind.

Only return fully discharged batteries

\*) marked Cd = cadmium, Hg = mercury, Pb = lead

- Only use mercury and cadmium-free batteries.
- Used batteries are hazardous waste and NOT to be disposed of with the household waste!!!
- Keep batteries away from children. Children might swallow batteries.
- Contact a physician immediately if a battery was swallowed.
- Check your batteries regularly to avoid battery leakage.
- Batteries shall not be exposed to excessive heat such as sunshine, fire or the like.
- CAUTION: Danger of explosion if battery is incorrectly replaced
- Replace only with the same or equivalent type

	<b>WARNING</b>
<b>DO NOT INGEST BATTERY, CHEMICAL BURN HAZARD</b>	
This product contains a coin/button cell battery. If the coin/button cell battery is swallowed, it can cause severe internal burns in just 2 hours and can lead to death.	
Keep new and used batteries away from children. If the battery compartment does not close securely, stop using the product and keep it away from children.	
If you think batteries might have been swallowed or placed inside any part of the body, seek immediate medical attention.	



**To prevent possible hearing damage, do not listen at high volume levels for long periods**

- Use the device in dry indoor environments only.
- Protect the device from humidity.
- This apparatus is for moderate climates areas use, not suitable for use in tropical climates countries.
- No objects filled with liquids, such as vases, shall be placed on the apparatus.
- The mains plug or an appliance coupler is used as the disconnect device, the disconnect devices shall remain readily operable.
- Connect this device to a properly installed and earthed wall outlet only. Make sure the mains voltage corresponds with the specifications on the rating plate.
- Make sure the mains cable stays dry during operation. Do not pinch or damage the mains cable in any way.
- A damaged mains cable or plug must immediately be replaced by an authorized service center.
- In case of lightning, immediately disconnect the device from the mains supply.
- Children should be supervised by parents when using the device.
- Clean the device with a dry cloth only.
- Do NOT use CLEANING AGENTS or ABRASIVE CLOTHS!
- Do not expose the device to direct sunlight or other heat sources.
- Install the device at a location with sufficient ventilation in order to prevent heat accumulation.
- Do not cover the ventilation openings!
- Install the device at a safe and vibration-free location.
- Install the device as far away as possible from computers and microwave units; otherwise radio reception may be disturbed.
- Do not open or repair the enclosure. It is not safe to do so and will void your warranty. Repairs only by authorized service/ customer center.
- No naked flame sources, such as lighted candles, should be placed on the unit.
- When you are necessary to ship the unit store it in its original package. Save the package for this purpose.
- In case of malfunction due to electrostatic discharge or fast transient (burst), remove and reconnect the power supply.
- If the unit is not using for a long period of time, disconnect it from the power supply by unplugging the power plug. This is to avoid the risk of fire.

## LOCATION OF CONTROLS

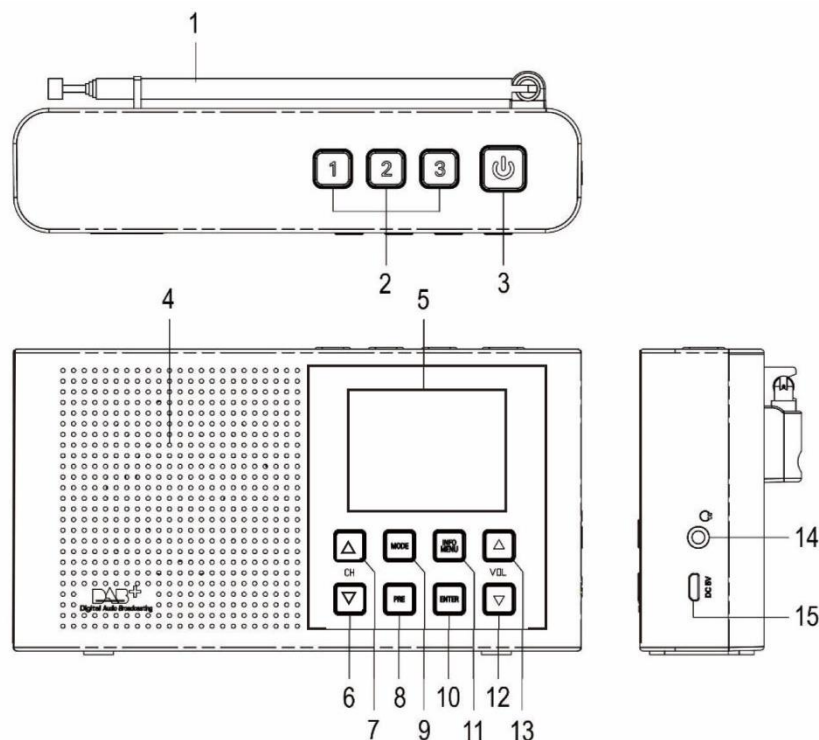

- |   |                           |    |                |    |                 |
|---|---------------------------|----|----------------|----|-----------------|
| 1 | Antenna                   | 6  | Selection down | 11 | INFO/MENU       |
| 2 | Direct preset station 1-3 | 7  | Selection up   | 12 | Volume decrease |
| 3 | On/Off button             | 8  | Preset station | 13 | Volume increase |
| 4 | Speaker                   | 9  | MODE           | 14 | Headphone jack  |
| 5 | Color screen              | 10 | ENTER          | 15 | AC adaptor jack |

## CONTENT OF DELIVERY

- Main unit
- Charging cable
- Instruction Manual

## BASIC OPERATION

The radio is powered by the built-in lithium battery. A USB cable is supplied in the product package.

### Charging battery



The battery status is visible in the upper right corner of the display.

### Getting started

Press and hold the “” button to power on the unit.

To power off the radio, press and hold the same button until “GOOD-BYE” is shown in the display.

### Volume Control

Press the „VOL  /  “ button to increase or decrease the volume.

## RADIO MODE

### Change radio mode

When the radio is power on, press the “**MODE**” button to select the mode between DAB and FM.

### DAB station scan

The first time you power on the radio, it will scan the DAB radio stations automatically. It will display and play the first station after the scan is done.

If "No service" appears in the display, start the automatic station search again.

1. Press and hold the “**INFO/MENU**” button until the main menu is shown.
2. Choose with “CH ▼ / ▲ “ the function “Scan” and press “**ENTER**”.
3. The station search starts. The display shows the number of stations found and the first found radio station can be heard.

### Tune DAB station

Press the or “CH ▼ / ▲ “ button to choose other radio channels and press “**ENTER**”

### FM scan

Change to FM mode by pressing the “**MODE**“ button. Press and hold the “CH ▼ / ▲ “ button and the unit will start the scan. It will scan to the next available station.

To manual tune, use the “CH ▼ / ▲ “ button, it will fine tune the frequency in a step of 50 kHz.

### Store preset station

1. Press and hold the “**PRE**” button until the display show “Preset store”.
2. Choose the number of preset with “CH ▼ / ▲ “ where you want to save the station.
3. Then press the “**ENTER**” button. The display show “Favorite Station Set” .

Note: You can also store the selected station directly on the station by pressing the station buttons 1, 2 and 3. Press and hold the corresponding preset button until “Favorite Station Set” appear.

### Recall preset station

1. To recall the preset station, press the “**PRE**” button shortly.
2. Use the “CH ▼ / ▲ “ button to navigate.
3. At least press “**ENTER**” button to confirm. The selected radio station will be played.

### Information (Info)

When the radio station is playing, press the “**INFO/MENU**” button repeatedly to cycle through the information broadcasted by the radio as follow:

#### Under DAB

- DLS (Dynamic Label Segmenting): Radio text broadcasted from DAB station such as the news, songs being played, etc.)
- PTY (Program Type): shows which type of program are you listening (Music, Talk, News etc.). If there are no information, it will display “Program Type”.
- Channel/Frequency: The frequency of DAB-Station is displayed such as “11C 220.352MHz”.



- Signal strength / Error Rate: Shows the strength of the radio station.
- Audio info: The display shows the digital audio bit rate of the current reception.
- Date and weekday: The time and date are set automatically.

**Under FM**

- RT (Radio text): Text broadcasted from the FM station
- Station name
- Program Type: Show the program type of the radio station.
- Reception Frequency
- Date and weekday: The time and date are set automatically.

**MENU OPTIONS**

1. Press and hold the **“INFO/MENU”** button until the main menu is shown.
2. Choose with **“CH ▼ / ▲ ”** the desired menu point and press **“ENTER”** for confirm.
3. Select with **“CH ▼ / ▲ ”** the desired option and press **“ENTER”** for confirm.

Following menu points are available:

Option	DAB	FM	Description
Station List	X		Shows the DAB station list
Preset Recall	X	X	Recalling Preset
Preset Store	X	X	Storing Preset
Scan Settings		X	Select between “All Stations” or “Strong Stations only”
Scan	X		Starts the DAB station scan
Manual Tune	X		Manual DAB Scan
Prune Invalid	X		Removes invalid station from the station list
Backlight	X		Backlight level for ON mode and time setting to activate the Dim mode
Time/Date	X		Manual Time / Date Adjustment
Sleep	X	X	Sleep Timer adjustment
EQ	X	X	Possibility to select different kind of sound modes.
Language	X	X	Language setting possibility
Factory Reset	X	X	Set the unit back to Factory default
System Version	X	X	Shows the actual installed software version

The current version of the instruction manual can be downloaded from [www.soundmaster.de](http://www.soundmaster.de)

Technical changes and misprints reserved

Copyright by Woerlein GmbH, 90556 Cadolzburg, [www.soundmaster.de](http://www.soundmaster.de)

Duplication only with the express permission of Woerlein GmbH





## PROTECTION DE L'ENVIRONNEMENT



Ne jetez pas ce produit avec les ordures ménagères lorsqu'il est usagé. Retournez-le à un point de collecte pour le recyclage des appareils électriques et électroniques. Cette recommandation est indiquée par le  symbole sur le produit, le mode d'emploi ou l'emballage.

Les composants sont réutilisables en fonction de leur marquage. En réutilisant, recyclant ou employant autrement les vieux appareils, vous contribuerez de façon significative à la protection de notre environnement.

**Veillez contacter vos collectivités locales pour vous renseigner sur les points de collecte**

	<b>ATTENTION</b>	
<b>Risque d'électrocution Ne pas ouvrir!</b>		
<b>Attention!: Pour réduire le risque d'électrocution, ne retirez pas le couvercle (ou l'arrière). L'utilisateur ne peut entretenir aucune pièce à l'intérieur. Confiez l'entretien à un personnel qualifié. n'tretenir aucune pièce à l'intérieur. Confiez l'entretien à un personnel qualifié.</b>		



Ce symbole indique la présence d'une tension dangereuse à l'intérieur de l'appareil, qui est suffisante pour provoquer un choc électrique.



Ce symbole indique la présence de consignes importantes de fonctionnement et d'entretien de pour l'appareil



**Les piles usages sont des déchets dangereux et ne doivent PAS être jetées avec les ordures ménagères ! La loi impose** aux consommateurs de disposer de **toutes les piles** pour un recyclage écologique – et ce que les piles soient de contenance dangereuse ou pas\*).

**Disposer gratuitement des piles dans les points de collecte de votre communauté ou auprès des magasins détaillant les piles de même catégories.**

**Ne disposez que de piles entièrement vides.**

**\*) marquée Cd = cadmium, Hg = mercure, Pb = plomb**

	<b>AVERTISSEMENT</b>
<b>N'INGÉREZ PAS LA PILE : RISQUE DE BRÛLURES CHIMIQUES</b>	
Ce produit contient une pile bouton/en forme de pièce. Si la pile bouton/en forme de pièce est avalée, elle peut causer des brûlures internes graves en seulement 2 heures et peut conduire à la mort.	
Gardez les piles neuves et usagées hors de portée des enfants. Si le compartiment à piles ne se ferme pas correctement, arrêtez d'utiliser le produit et gardez-le hors de portée des enfants.	
Si vous pensez que les piles peuvent avoir été avalées ou placées dans une partie du corps quelconque, consultez immédiatement un médecin	



Pour éviter des lésions auditives, n'écoutez pas à des niveaux sonores élevés pendant de longues périodes.

- N'utilisez l'appareil qu'à l'intérieur dans un lieu sec
- Protégez l'appareil contre l'humidité
- N'ouvrez pas l'appareil **RISQUE D'ELECTROCUTION !** Faites effectuer l'ouverture et l'entretien par un personnel qualifié
- Ne connectez cet appareil qu'à une prise murale correctement installée et reliée à la terre Assurez-vous que la tension principale corresponde aux recommandations de la plaque d'indice
- Assurez-vous que le câble d'alimentation reste au sec pendant le fonctionnement. Ne pincez pas le câble et ne l'endommagez d'aucune façon
- Un câble de réseau ou une prise abimés doivent être immédiatement remplacés par un centre agréé.
- En cas de tonnerre, débranchez immédiatement l'appareil de l'alimentation.
- Les enfants doivent être surveillés par leurs parents lorsqu'ils utilisent l'appareil.
- Ne nettoyez l'appareil qu'avec un tissu sec.  
N'utilisez PAS de PRODUITS DETERGENTS ou de CHIFFONS ABRASIFS !
- N'exposez pas l'appareil à la lumière directe du soleil ou toute autre source de chaleur
- Installez l'appareil dans un emplacement suffisamment ventilé pour éviter une accumulation de chaleur.
- Ne recouvrez pas les grilles d'aération !
- Installez l'appareil dans un emplacement sécurisé et sans vibrations.
- Ne pas installer l'appareil à proximité d'ordinateurs et fours à micro-ondes; sinon la réception de radio pourrait être perturbée.
- Ne pas ouvrir ou réparer l'appareil. Cela est dangereux et annulerait la garantie. La réparation doit être uniquement effectuée que par un centre de réparations / service agréé.
- N'utilisez que des piles au mercure et sans cadmium.
- Les piles usagées sont des déchets dangereux et ne doivent PAS être jetées avec les ordures ménagères !!! Ramenez les piles à votre point de vente ou aux points de collecte de votre ville.
- Eloignez les piles des enfants. Les enfants pourraient avaler les piles. En cas d'ingestion d'une pile, contactez immédiatement un médecin.
- Vérifiez régulièrement vos piles pour éviter les fuites.
- La prise de courant ou un coupleur d'appareil est utilisé comme dispositif de déconnexion, les dispositifs de déconnexion doivent rester facilement utilisables.
- Aucune source de flamme nue, telle que des bougies allumées, ne doit être placée sur l'appareil.
- Aucun objet rempli de liquide, tel que des vases, ne doit être placé sur l'appareil.
- Cet appareil, conçu pour les climats modérés, ne convient pas pour une utilisation dans les pays au climat tropical.

## EMPLACEMENT DES BOUTONS

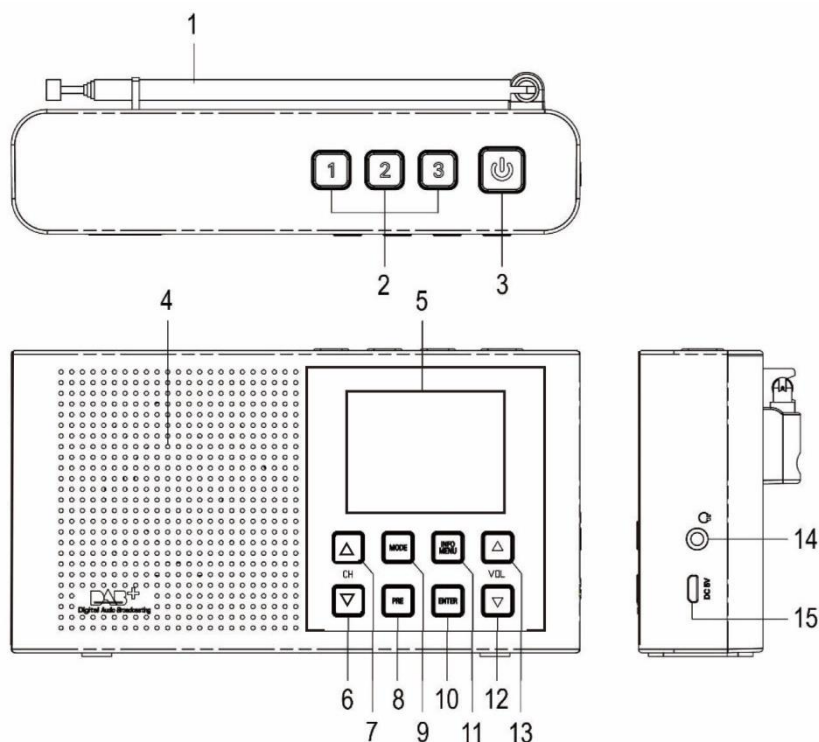

- |                                 |                          |                           |
|---------------------------------|--------------------------|---------------------------|
| 1 Antenne                       | 6 Sélection vers le bas  | 11 INFO/MENU              |
| 2 Touches de pré-réglage<br>1-3 | 7 Sélection vers le haut | 12 Diminution du volume   |
| 3 Bouton marche / arrêt         | 8 Station pré-réglée     | 13 Augmentation du volume |
| 4 Orateur                       | 9 MODE                   | 14 Prise casque           |
| 5 Display                       | 10 ENTER                 | 15 Adaptateur secteur     |

## CONTENU DE LA LIVRAISON

- Unité principale
- Câble de charge
- Manuel d'instructions

## FONCTIONNEMENT DE BASE

La radio est alimentée par la batterie au lithium intégrée. Un câble USB est fourni dans l'emballage du produit.

### Chargement de la batterie



L'état de la batterie est visible dans le coin supérieur droit de l'écran.

### Pour commencer

Appuyez sur le bouton «  » de l'appareil et maintenez-le enfoncé pour l'allumer.

Pour éteindre l'appareil, maintenez le même bouton enfoncé jusqu'à ce que « Good Bye » apparaisse à l'écran et qu'aucun affichage ne soit visible.

### Molette du volume

Appuyez sur la touche « VOL  /  » pour diminuer ou augmenter le volume.

## MODE RADIO

### Changer le mode radio

Lorsque la radio est allumée, appuyez sur la touche « **MODE** » pour sélectionner le mode DAB ou FM.

### Recherche des stations DAB

La première fois que vous allumez la radio, elle recherche automatiquement les stations de radio DAB. Elle affichera et jouera la première station une fois la recherche terminée.

Si "No service" apparaît à l'écran, relancez la recherche automatique des stations.

1. Appuyez et maintenez enfoncé le bouton « **INFO/MENU** » jusqu'à ce que le menu principal apparaisse.
2. Appuyez sur «CH ◀ / ▶ » pour sélectionner « Scan » et appuyez sur « **ENTER** ».
3. La recherche de station commence. L'écran affiche le nombre de stations trouvées et la première station de radio trouvée peut être entendue.

### Syntoniser la station DAB

Appuyez sur la touche « ◀ / ▶ » pour sélectionner la station de radio et appuyez sur la touche « **ENTER** ».

### Recherche FM

Passez en mode FM en appuyant sur la touche « **MODE** ». Maintenez enfoncée la touche «CH ◀ / ▶ » et l'appareil commencera la recherche. Il recherchera la prochaine station disponible.

Pour une recherche manuelle, utilisez la touche « ◀ » ou « ▶ ». La syntonisation fine de la fréquence se fait alors par incrément de 50 kHz.

### Enregistrer la station pré réglée

1. Appuyez et maintenez enfoncé le bouton « **PRE** » et l'écran affichera "Enregistrer le pré réglage".
2. Utilisez les boutons « CH ◀ / ▶ » pour sélectionner l'emplacement de la station où l'émetteur doit être enregistré.
3. Enfin, appuyez sur la touche « **ENTER** ». L'écran affiche « Favourite Station set ».

Remarque: Vous pouvez également enregistrer la station sélectionnée directement sur celle-ci en appuyant sur les touches 1, 2 et 3. Appuyez sur le bouton de pré réglage correspondant et maintenez-le enfoncé jusqu'à ce que "Pré réglage X sauvegardé" (X = mémoire).

Rappeler la station pré réglée

1. Pour rappeler les stations mémorisées, appuyez brièvement sur la touche « **PRE** ».
2. Sélectionnez la mémoire souhaitée avec les boutons "CH◀ / ▶".
3. Appuyez sur le bouton "**ENTER**" pour confirmer et la station affichée sera lue.

### Informations (Info)

Lorsque vous écoutez la station de radio, appuyez à plusieurs reprises sur la touche « **INFO/MENU** » pour faire défiler les informations diffusées par la radio comme suit :

## Mode DAB

- DLS (segment d'étiquetage dynamique) : texte radio diffusé par la station DAB, affichant les actualités, les chansons jouées, etc.
- Erreur de signal : la puissance du signal est affichée graphiquement.
- Canal/Fréquence : la fréquence de la station DAB est affichée, par exemple « 11C 220,352 MHz ».
- PTY (Type de programme) : indique le type de programme que vous écoutez (Musique, Conversation, Actualités, etc.). S'il n'y a pas d'information, « Type de programme » est affiché.
- Date et heure : l'heure et la date sont définies automatiquement.
- Informations audio : l'affichage indique le débit binaire audio numérique de la réception en cours.

## Mode FM

- RT (texte radio) : texte diffusé par la station FM
- Type de programme: Affiche le type de programme de la station.
- Erreur de signal : la force du signal est affichée graphiquement
- Date et heure : l'heure et la date sont définies automatiquement.
- Fréquence : la fréquence FM de la station radio écoutée.

## OPTIONS DE MENU

Option	DAB	FM	La description
Liste des chaînes	X		Affiche la liste des stations DAB
Mémoire des stations	X	X	Rappelle les stations mémorisées de la mémoire des stations
Enregistrer la station	X	X	Enregistre les stations de la mémoire des stations
Rechercher	X		Lance la recherche de stations DAB
Paramètre de recherche		X	Choix entre « tous les canaux » et « uniquement les canaux forts »
Recherche manuelle	X		Syntonsation manuelle des stations DAB
À vider	X		Supprime les stations qui ne peuvent pas être reçues de la liste des stations DAB
Éclairage	X	X	Règle la luminosité de l'éclairage de l'écran et son heure d'extinction.
Heure Date	X	X	Réglage manuel de l'horloge et de la date (s'efface après la mise hors tension)
Dormir	X	X	Régler la minuterie d'allumage
EQ	X	X	Sélection d'effets sonores
Langue	X	X	Sélection de la langue pour l'affichage
Réglage d'usine	X	X	Réinitialise l'appareil à l'état de livraison.
Version du système	X	X	Affiche la version du logiciel installé.

La version actuelle du mode d'emploi peut être téléchargée sur [www.soundmaster.de](http://www.soundmaster.de)  
Modifications techniques et erreurs d'impression réservées  
Copyright de Wörlein GmbH, 90556 Cadolzburg, [www.soundmaster.de](http://www.soundmaster.de)  
Duplication uniquement avec l'autorisation expresse de Woerlein GmbH



**MILIEUBESCHERMING**



Gooi dit product niet weg bij het huishoudafval aan het einde van de levensduur ervan. Breng het product terug naar een inzamelingspunt voor hergebruik van elektrische en elektronische apparatuur. Dit wordt aangegeven door dit symbool op het product, in de gebruiksaanwijzing of op de verpakking.

De materialen zijn herbruikbaar volgens de markeringen. Door materiaal te recyclen of oude apparaten op een andere manier te hergebruiken draagt u bij aan het bescherming van ons milieu. Neem a.u.b. contact op met uw gemeente voor informatie over inzamelingspunten.

	<b>WAARSCHUWING</b>	
<b>Risico voor een elektrische schok Niet openen!</b>		
<b>Waarschuwing: Verwijder de behuizing (of achterzijde) niet, om het risico op elektrische schokken te verkleinen. Geen voor de gebruiker te onderhouden onderdelen binnenin het apparaat. Laat reparatie over aan gekwalificeerd onderhoudspersoneel.</b>		



Dit symbool wijst op de aanwezigheid van een gevaarlijke spanning binnenin de behuizing, die groot genoeg is om elektrische schokken te veroorzaken.



Dit symbool wijst de gebruiker op de aanwezigheid van belangrijke gebruiks- en onderhoudsinstructies voor het apparaat.

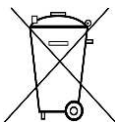

Gebruikte batterijen zijn gevaarlijk afval en mogen NIET weggegooid worden bij het huishoudelijk afval!!! Als consument bent u wettelijk verplicht alle batterijen terug te brengen voor milieuvriendelijk hergebruik - of de batterijen gevaarlijke stoffen\*) bevatten of niet.

U kunt batterijen gratis terugbrengen naar openbare inzamelingspunten in uw gemeente of bij winkels die de betreffende soort batterijen verkopen.

Alleen volledig lege batterijen.

**\*) met de marking Cd = cadmium, Hg = kwik, Pb = lood**

<b>WAARSCHUWING</b>
<b>BATTERIJ NIET DOORSLIKKEN, RISICO OP CHEMISCHE BRANDWONDEN</b>
<b>Dit product bevat een knoopcelbatterij. Als deze knoopcelbatterij wordt ingeslikt, kan dit in slechts 2 uur tot ernstige brandwonden leiden en zelfs fataal aflopen. Houd nieuwe en gebruikte batterijen uit de buurt van kinderen. Als de batterijhouder niet goed kan worden gesloten, stop het product te gebruiken en houd het uit de buurt van kinderen. Als u denkt dat batterijen zijn ingeslikt of in een willekeurig lichaamsdeel terecht zijn gekomen, raadpleeg onmiddellijk uw arts.</b>



Luister nooit langdurig op hoge volumeniveaus, om mogelijke gehoorbeschadiging te voorkomen.

- Gebruik het apparaat alleen binnenshuis in een droge omgeving.
- Bescherm het apparaat tegen vocht.
- Open het apparaat niet. **ELECTRISCHE SCHOKGEVAAR!** Laat opening en reparatie over aan gekwalificeerd onderhoudspersoneel.
- Sluit dit apparaat alleen aan op een goed geïnstalleerd en geaard stopcontact. Zorg ervoor dat de netspanning overeenkomt met het de specificaties op het etiket.
- Zorg ervoor dat het electriciteitssnoer droog blijft tijdens gebruik. Zorg ervoor dat het electriciteitssnoer niet afgeknepen of op een andere manier beschadigd wordt.
- Beschadigde snoeren of stekkers moeten meteen vervangen worden door geautoriseerd onderhoudspersoneel.
- In geval van bliksem moet de stekker onmiddellijk uit het stopcontact getrokken worden.
- Wanneer kinderen het apparaat gebruiken, moeten de ouders toezicht houden.
- Reinig het apparaat alleen met een droge doek.
- Gebruik **GEEN** **SCHOONMAAKMIDDELEN** of **SCHUURSPONSJES!**
- Stel het apparaat niet bloot aan direct zonlicht of andere hittebronnen.
- Installeer het apparaat op een plaats met voldoende ventilatie, om oververhitting te voorkomen.
- Dek de ventilatieopeningen niet af!
- Installeer het apparaat op een veilige en vibratie-vrije plaats.
- Installeer het apparaat zo ver mogelijk uit de buurt van computers en magnetrons; anders kan de radio-ontvangst gestoord worden.
- Open de behuizing niet en probeer het apparaat niet te repareren. Dit is gevaarlijk en doet uw garantie vervallen. Reparaties mogen alleen uitgevoerd worden door geautoriseerd onderhoudspersoneel.
- Gebruik alleen kwik- en cadmium-vrije batterijen.
- Gebruikte batterijen zijn gevaarlijk afval en mogen NIET weggegooid worden bij het huishoudelijk afval!!! Breng de batterijen terug naar uw handelaar of naar inzamelingspunten in uw gemeente.
- Houd batterijen buiten bereik van kinderen. Kinderen kunnen batterijen per ongeluk inslikken. Raadpleeg onmiddellijk een dokter wanneer een kind een batterij ingeslikt heeft.
- Controleer uw batterijen regelmatig om batterijlekkage te voorkomen.
- De stekker of een koppelkabel wordt gebruikt als onderbrekingsapparaat. De onderbrekingsapparaten zullen gereed zijn voor gebruik.
- Zet geen open vuurbronnen, zoals brandende kaarsen, op het apparaat.
- Zet geen met vloeistof gevulde objecten, zoals vazen, op het apparaat.
- Dit apparaat is voor gebruik in omgevingen met een gematigd klimaat; niet geschikt in landen met een tropisch klimaat.

## LOCATIE VAN BEDIENINGEN

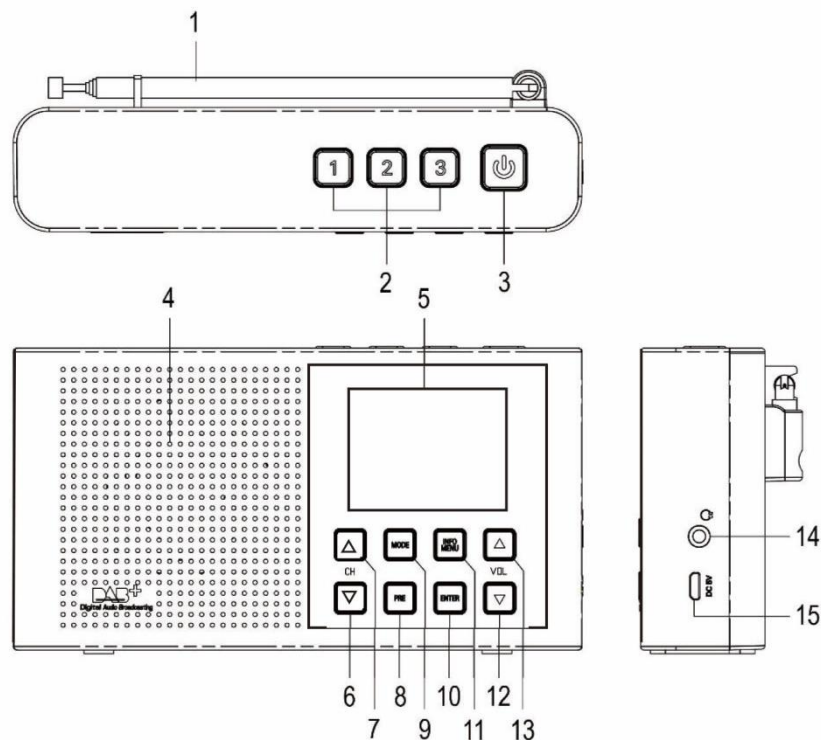

- |                        |                         |                             |
|------------------------|-------------------------|-----------------------------|
| 1 Antenne              | 6 Selectie naar beneden | 11 INFO/MENU                |
| 2 Voorkeuzeknoppen 1-3 | 7 Selectie omhoog       | 12 Volume lager             |
| 3 Aan/uit knop         | 8 Presetgeheugen        | 13 Volume hoger             |
| 4 Spreker              | 9 MODE                  | 14 Hoofdtelefoonaansluiting |
| 5 Kleurenscherm        | 10 ENTER                | 15 Stroomaansluiting        |

## INHOUD VAN LEVERING

- Hoofdeenheid
- USB Oplaadkabel
- Handleiding

## ALGEMENE BEDIENING

De radio wordt van stroom voorzien door de ingebouwde lithiumbatterij. Het product wordt geleverd met een USB-kabel.

### De batterij opladen

De batterijstatus is beschikbaar in de rechterbovenhoek van het scherm.

### Aan de slag

Houd de knop "⏻" op het apparaat ingedrukt om het in te schakelen.

Om het apparaat uit te schakelen, houdt u dezelfde knop ingedrukt totdat "Good Bye" op het display verschijnt en er geen display meer zichtbaar is.

### Volumeregeling

Druk op de toets "VOL ▲ / ▼" om het volume te verhogen of verlagen.

## RADIOMODUS

### De radiomodus veranderen

Druk met ingeschakelde radio op de toets "**MODE**" om de modus te wisselen tussen DAB en FM.

### DAB-stationscan

Wanneer u de radio voor het eerst inschakelt, dan zal deze automatisch naar DAB-radiostations zoeken. De radio zal na de scan het eerste station weergeven en afspelen.

Als "No service" op het display verschijnt, start u het automatisch zoeken naar zenders opnieuw.

1. Houd de knop "**INFO/MENU**" ingedrukt totdat het hoofdmenu verschijnt.
2. Gebruik "CH ▼ / ▲ " om de functie "Scan " en druk op "**ENTER**".
3. Het zoeken naar een station begint. Het display toont het aantal gevonden stations en het eerst gevonden radiostation is te horen.

### DAB-stations afstemmen

Druk op de toets "CH ▼ / ▲ " om een ander radiokanaal te selecteren. Laat de toets los wanneer het station wordt weergegeven waar u naar wilt luisteren en de radio zal het afspelen automatisch starten.

### FM-SCAN

Druk op de toets "**MODE**" om de FM-modus te selecteren. Houd de toets "CH▲ / ▼ " ingedrukt en het apparaat zal een scan starten. Het apparaat zal scannen tot het volgende beschikbare station.

Gebruik de toets "CH ▲ " of " ▼ " om een handmatige scan uit te voeren. U kunt de frequentie vervolgens verfijnd afstemmen met stappen van 50kHz.

### Voorkeuzezender opslaan

1. Houd de knop "**PRE**" ingedrukt en op het display wordt "Preset store" weergegeven.
2. Gebruik de "CH▲ / ▼ " toetsen om de zenderlocatie te selecteren waar de zender moet worden opgeslagen.
3. Druk ten slotte op de "**ENTER**"-toets. Het display toont "Preset X Opgeslagen" (X = geheugen).

Opmerking: u kunt het geselecteerde station ook rechtstreeks op het station opslaan door op de stationknoppen 1, 2 en 3 te drukken. Houd de bijbehorende voorkeuzeknop ingedrukt tot "Preset X Opgeslagen" (X = geheugen).

### Voorkeuzezenders ophalen

1. Om opgeslagen zenders op te roepen, drukt u kort op de knop "**PRE**".
2. Selecteer het gewenste geheugen met de "CH ▼ / ▲ " -knoppen.
3. Druk op de knop "**ENTER**" om te bevestigen en het weergegeven station wordt afgespeeld.

### Informatie (Info)

Druk terwijl een radiostation wordt afgespeeld meerdere keren op de toets "**INFO/SLEEP**" om de informatie uitgezonden door de zender als volgt te doorlopen:



### In DAB-modus

- DLS (Dynamisch labelsegment) Radiotekst uitgezonden door DAB-stations zoals het nieuws, afspelende tracks, enz.)
- Signaalfout: De signaalsterkte wordt grafisch weergegeven.
- Kanaal/frequentie: De frequentie van DAB-stations wordt weergegeven zoals "11C 220.352MHz".
- PTY (Programmatype): geeft aan naar welk type programma u luistert (muziek, spraak, nieuws, enz.). Als er geen informatie is, dan zal "Programme Type" worden weergegeven.
- Tijd/Datum: De tijd en datum worden automatisch ingesteld.
- Audio-informatie: De display toont de digitale audiobitsnelheid van de huidige ontvangst.

### In FM-modus

- RT (Radiotekst): Tekst uitgezonden door het FM-station
- Programmatype: toont het programmatype van de zender
- Signaalfout: De signaalsterkte wordt grafisch weergegeven.
- Tijd/Datum De tijd en datum worden automatisch ingesteld.
- Frequentie: De FM-frequentie van het radiostation waar u naar luistert.

## MENU OPTIES

1. Houd de knop "**INFO / MENU**" ingedrukt totdat het hoofdmenu op het display verschijnt.
2. Gebruik "CH ▼ / ▲" om de gewenste optie te selecteren en druk op "**ENTER**".
3. Selecteer de instelling met "CH ▼ / ▲" en bevestig met "**ENTER**".

Keuze	DAB	FM	Omschrijving
Kanalen lijst	X		Geeft de DAB-zenderlijst weer
Zendergeheugen	X	X	Roept opgeslagen zenders op uit het zendergeheugen
Station opslaan	X	X	Slaat zenders op uit het zendergeheugen
Zoeken	X		Start het zoeken naar DAB-zenders
Zoekinstelling		X	Keuze tussen "alle zenders" en "alleen sterke zenders"
Handmatig zoeken	X		Handmatig afstemmen van DAB-zenders
Leegmaken	X		Verwijdert zenders die niet kunnen worden ontvangen uit de DAB-zenderlijst
verlichting	X	X	Stelt de helderheid van de displayverlichting en de uitschakeltijd in.
Tijd datum	X	X	Handmatige instelling van de klok en de datum (wordt gewist na het uitschakelen)
Slaap	X	X	Stel de inschakeltimer in
EQ	X	X	Selectie van geluidseffecten
taal	X	X	Taalkeuze voor weergave
Fabrieksinstelling	X	X	Zet het apparaat terug naar de leveringsstatus.
Systeemversie	X	X	Toont de geïnstalleerde softwareversie.

De actuele versie van de gebruiksaanwijzing kan worden gedownload van

[www.soundmaster.de](http://www.soundmaster.de)

Technische wijzigingen en drukfouten voorbehouden.

Auteursrecht van Woerlein GmbH, 90556 Cadolzburg, [www.soundmaster.de](http://www.soundmaster.de)

Duplicatie alleen met uitdrukkelijke toestemming van Woerlein GmbH



**PROTEZIONE AMBIENTALE**

Non smaltire il presente prodotto tra i normali rifiuti domestici al termine del suo ciclo di vita. Portarlo invece ad un centro specializzato nel riciclo di materiale elettrico e dispositivi elettronici. Quest'obbligo è indicato dal simbolo di riciclo presente sul prodotto, sul manuale di istruzioni o sulla confezione.

I materiali sono riutilizzabili in base alle indicazioni su di essi riportate. Riutilizzando, riciclando o comunque trovando altri usi ai dispositivi usati, si dà un grande contributo alla protezione ambientale. Contattare i propri enti locali responsabili della questione per ulteriori informazioni sui punti di raccolta.

	<b>ATTENZIONE</b>	
<b>Rischio di scosse elettriche Non aprire il dispositivo!</b>		
Cautela: Per ridurre il rischio di scosse elettriche, non rimuovere la copertura (o il retro). Il prodotto non contiene componenti riparabili. Affidare le riparazioni esclusivamente a personale qualificato.		



Tale simbolo indica la presenza all'interno dell'apparecchio di componenti che generano tensione elettrica a livelli pericolosi, capaci di produrre scosse elettriche.



Tale simbolo indica la presenza di importanti istruzioni di utilizzo e manutenzione del prodotto.

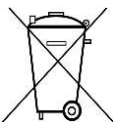

**Le batterie usate sono rifiuti pericolosi e NON devono essere smaltite assieme agli altri rifiuti domestici!** Infatti, ogni consumatore è **obbligato a norma di legge** a restituire **tutte le batterie** ai centri di riciclaggio ecosostenibile – indipendentemente dalla presenza nelle batterie di sostanze più o meno dannose\*). **Le batterie usate possono essere consegnate in maniera completamente gratuita ai centri di raccolta pubblica o al proprio rivenditore.**

**Riportare le batterie solo quando esse sono completamente scariche.**

\*) indicate dai simboli Cd = cadmio, Hg = mercurio, Pb = piombo

	<b>AVVERTENZA</b>
<b>NON INGERIRE LA BATTERIA, RISCHIO DI USTIONI DA SOSTANZE CHIMICHE</b>	
Il presente prodotto contiene una batteria a bottone. In caso di ingestione della batteria a bottone, diverse ustioni da sostanze chimiche piuttosto gravi potrebbero verificarsi in sole 2 ore con il rischio di decesso.	
Tenere lontane dalla portata dei bambini le batterie usate e nuove. Se il vano batteria non si chiude correttamente, non utilizzare più il prodotto tenendolo lontano dalla portata dei bambini.	
In caso di ingestione o posizionamento della batteria a bottone all'interno di una qualsiasi parte del corpo, rivolgersi immediatamente a un medico.	



Per evitare possibili danni all'udito, non ascoltare musica ad alto volume per un periodo di tempo prolungato.

- Usare il dispositivo esclusivamente al chiuso, in ambienti asciutti. Proteggere il dispositivo dall'umidità.
- Non aprire l'unità. **RISCHIO DI SCOSSE ELETTRICHE!** Affidare l'apertura dell'apparecchio e le riparazioni esclusivamente a personale qualificato.
- Collegare il presente dispositivo esclusivamente ad una presa a muro ben installata e dotata di messa a terra. Accertarsi che la tensione di alimentazione corrisponda a quella nominale riportata sulla targa del prodotto.
- Tenere il cavo di alimentazione lontano da fonti di umidità durante il funzionamento. Non ostruire o danneggiare il cavo di alimentazione in alcun modo.
- Avvisi per la disconnessione del dispositivo: La spina di alimentazione serve per la connessione del dispositivo alla rete elettrica, quindi tenerla sempre in posizione facilmente accessibile.
- Se il cavo o la spina di alimentazione sono danneggiati in qualunque modo, farli sostituire immediatamente presso un centro di assistenza autorizzato.
- In caso di temporali, disconnettere immediatamente il dispositivo dalla rete elettrica.
- Il dispositivo può essere utilizzato dai bambini, solo sotto il controllo dei genitori.
- Per la pulizia dell'apparecchio, servirsi esclusivamente di un panno asciutto.
- **NON USARE DETERGENTI o PANNI ABRASIVI!**
- Installare il dispositivo in un ambiente dotato di sufficiente ventilazione, per evitare problemi di surriscaldamento.
- Non ostruire le aperture di ventilazione!
- La libera circolazione dell'aria potrebbe essere ostacolata, ostruendo le feritoie di ventilazione con oggetti, quali giornali, tovaglie o tende ecc.
- Tenere l'apparecchio lontano da schizzi o zampilli, evitando di appoggiare sopra di esso oggetti contenenti liquidi, ad esempio tazze.
- L'unità non deve essere esposta direttamente alla luce solare o altre fonti di calore, né conservata in ambienti eccessivamente freddi, umidi, polverosi o soggetti ad urti e vibrazioni.
- Non tentare di applicare cavi, spine o altri oggetti all'unità, né tentare di aprirla.
- Installare il dispositivo in una posizione sicura e non soggetta a vibrazioni.
- Non appoggiare sul dispositivo fonti di fiamme libere, ad esempio candele accese.
- Installare l'apparecchio lontano da computer o unità a microonde, che potrebbero causare interferenze alla ricezione radio.
- Non tentare di aprire o riparare l'unità. Tale operazione espone l'utente a rischio di lesioni e rende nulla la garanzia del prodotto. Per le riparazioni affidarsi esclusivamente a personale / centri di assistenza autorizzati.
- Usare esclusivamente batterie prive di mercurio e cadmio.
- Le batterie non devono essere esposte direttamente a fonti di calore, quali luce solare, fiamme libere o simili.
- Le batterie usate sono rifiuti pericolosi e **NON** devono essere smaltite assieme agli altri rifiuti domestici!!! Portare invece le batterie vecchie al proprio rivenditore o in appositi centri di raccolta locali.
- Tenere le batterie fuori della portata dei bambini. I bambini potrebbero infatti correre il rischio di ingerirle. Consultare immediatamente un medico in caso di ingestione di batterie.
- Controllare regolarmente che le batterie del proprio apparecchio non abbiano perdite.
- L'apparato è concepito per l'uso in zone con climi temperati; non è adatto all'uso in paesi con climi tropicali.

## POSIZIONE DEI COMANDI

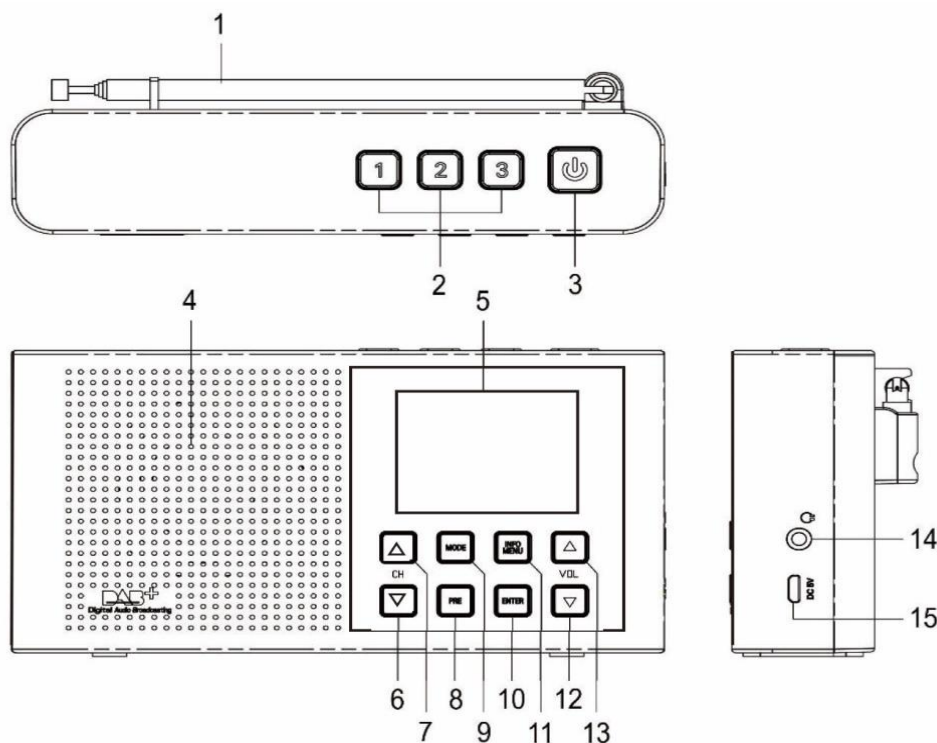

- |   |                              |                                       |
|---|------------------------------|---------------------------------------|
| 1 Antenna                                 | 6 Selezione giù              | 11 INFO/MENU                          |
| 2 Tasti di preselezione<br>1-3            | 7 Auswahl verso l'alto       | 12 Riduzione del volume               |
| 3 Pulsante di accensione<br>/ spegnimento | 8 Memoria di<br>preselezione | 13 Aumenta il volume                  |
| 4 Altoparlante                            | 9 MODE                       | 14 Jack per cuffie                    |
| 5 Display a colori                        | 10 ENTER                     | 15 Collegamento<br>dell'alimentazione |

## DOTAZIONE

- Unità principale
- Cavo di ricarica
- Manuale di istruzioni

## FUNZIONAMENTO DI BASE

La radio è alimentata dalla batteria al litio incorporata. La confezione del prodotto include un cavo USB.

### Caricamento della batteria

Lo stato della batteria è visibile nell'angolo in alto a destra del display.

### Operazioni preliminari

Tieni premuto il tasto " ⏻ " sul dispositivo per accenderlo.

Per spegnere il dispositivo, tenere premuto lo stesso pulsante fino a quando "Good Bye" non viene visualizzato sul display e non è visibile alcun display.

### Controlli del volume

Premere i pulsanti „VOL ▲ / ▼“ per aumentare o diminuire il volume.

## MODALITÀ RADIO

### Modifica modalità radio

Quando la radio è accesa, premere il pulsante "**MODE**" per passare dalla modalità DAB a FM e viceversa.

### Scansione stazioni DAB

Alla prima accensione della radio, si avvia automaticamente la scansione delle stazioni radio DAB. Il sistema mostrerà e riprodurrà la prima stazione rinvenuta dalla scansione.

Se "No service" appare sul display, avviare nuovamente la ricerca automatica delle stazioni.

1. Premere e tenere premuto il tasto "**INFO/MENU**" fino a quando appare il menu principale.
2. Premere "CH ▲ / ▼" per selezionare "Scan" e premere "**ENTER**".
3. Inizia la ricerca della stazione. Il display mostra il numero di stazioni trovate e la prima stazione radio trovata può essere ascoltata.

### Sintonia stazioni DAB

Premere il tasto "CH ▲ / ▼" per selezionare la stazione radio e premere il tasto "**ENTER**".

### SCANSIONE FM

Passare alla modalità FM, premendo il pulsante "**MODE**". Tenere premuto il pulsante "CH ▲ / ▼" per avviare la scansione. L'unità fermerà la scansione alla prima stazione disponibile.

Per effettuare una scansione manuale, usare i pulsanti "◀" o "▶". In tal modo l'unità effettuerà una sintonia fine di frequenza ad intervalli di 50kHz.

### Memorizza stazione preselezionata

1. Tenere premuto il pulsante "**PRE**" e il display mostrerà "Preset store".
2. Utilizzare i pulsanti "CH ▲ / ▼" per selezionare la posizione della stazione in cui il trasmettitore deve essere memorizzato.
3. Premere infine il tasto "**ENTER**". Il display mostra "Preset X salvato" (X = Memoria).

Nota: è anche possibile memorizzare la stazione selezionata direttamente sulla stazione premendo i pulsanti 1, 2 e 3 della stazione. Tenere premuto il pulsante di preselezione corrispondente fino a "Preset X saved" (X = Memoria).

### Richiama stazione preselezionata

1. Per richiamare le stazioni memorizzate, premere brevemente il tasto "**PRE**".
2. Selezionare la memoria desiderata con i pulsanti "CH ▲ / ▼".
3. Premere il tasto "**ENTER**" per confermare e la stazione visualizzata verrà riprodotta.

### Informazioni (Info)

Quando la radio è in riproduzione, premere il pulsante "**INFO/MENU**" ripetutamente, per visualizzare in modo ciclico le informazioni trasmesse dalla stazione radio in riproduzione, come di seguito:

### In DAB

- DLS (Dynamic Label Segment, segmento informativo dinamico) Testo radio trasmesso dalle stazioni DAB, quali notizie, informazioni sui brani trasmessi, ecc.)
- Errore di segnale: L'unità mostra una rappresentazione grafica della forza del segnale ricevuto.
- Canale/Frequenza: Anche la frequenza della stazione DAB, ad esempio "11C 220.352MHz", è indicata.
- PTY (Tipo di programma): indica il tipo di programma in ascolto (Musica, Interviste, Notizie ecc.). Se non ci sono informazioni, l'unità mostra l'indicazione "Programme Type".
- Ora/Data: Data e ora sono impostate automaticamente.
- Info Audio: Lo schermo mostra il bit rate dell'audio digitale della trasmissione corrente.

### In FM

- RT (testo radio): Testo trasmesso dalla stazione FM
- Tipo di programma: visualizza il tipo di programma della stazione.
- Errore di segnale: L'unità mostra una rappresentazione grafica della forza del segnale ricevuto
- Ora/Data: Data e ora sono impostate automaticamente.
- Frequenza: La frequenza FM della stazione radio in riproduzione.

## MENU DELLE OPZIONI

1. Tenere premuto il pulsante "INFO / MENU" finché sul display non compare il menu principale.
2. Utilizzare "CH ▼ / ▲ " per selezionare l'opzione desiderata e premere "**ENTER**".
3. Selezionare l'impostazione con "CH ▼ / ▲ " e confermare con "**ENTER**".

Opzione	DAB	FM	Descrizione
Elenco canali	X		Visualizza l'elenco delle stazioni DAB
Memoria della stazione	X	X	Richiama le stazioni memorizzate dalla memoria delle stazioni
Salva stazione	X	X	Memorizza le stazioni dalla memoria delle stazioni
Ricerca	X		Avvia la ricerca delle stazioni DAB
Impostazioni di ricerca		X	Scelta tra "Tutti i canali" e "Solo canali forti"
Ricerca manuale	X		Sintonizzazione manuale delle stazioni DAB
Svuotare	X		Rimuove le stazioni che non possono essere ricevute dall'elenco delle stazioni DAB
Illuminazione	X	X	Imposta la luminosità dell'illuminazione del display e il suo orario di spegnimento.
Ora dell'appuntamento	X	X	Impostazione manuale dell'orologio e della data (viene cancellata dopo lo spegnimento)
Dormire	X	X	Imposta il timer di accensione
EQ	X	X	Selezione di effetti sonori
linguaggio	X	X	Selezione della lingua per la visualizzazione
Impostazione di fabbrica	X	X	Riporta il dispositivo allo stato di consegna.
Versione del sistema	X	X	Zeigt die installierte Software Version an.

La versione attuale delle istruzioni per l'uso può essere scaricata da

[www.soundmaster.de](http://www.soundmaster.de)

Riserve tecniche e errori di stampa

Copyright di Woerlein GmbH, 90556 Cadolzburg, [www.soundmaster.de](http://www.soundmaster.de)

Duplicazione solo con l'espressa autorizzazione di Woerlein GmbH



## OCHRANA ŽIVOTNÍHO PROSTŘEDÍ



Nelikvidujte tento výrobek na konci jeho životního cyklu spolu s běžným domovním odpadem. Odevzdejte jej ve sběrném dvoře pro recyklaci elektrických a elektronických zařízení. Tento význam má symbol na výrobku, návodu k použití nebo na balení.

Materiály lze dle jejich označení opětovně použít. Opětovným použitím, recyklací nebo jinými způsoby využití starých zařízení významně přispíváte k ochraně našeho životního prostředí.

Více informací o sběrných dvorech vám poskytne příslušný místní úřad.

	<b>VAROVÁNÍ</b> Nebezpečí úrazu elektrickým proudem. Neotevírejte!	
<p>Upozornění: Nesnímejte kryt (ani zadní část), abyste snížili nebezpečí úrazu elektrickým proudem. Uvnitř nejsou žádné díly, které by mohl uživatel opravit sám. Opravy svěšte kvalifikovaným servisním pracovníkům.</p>		



Tento symbol značí přítomnost nebezpečného napětí uvnitř krytu, které je dostatečně vysoké, aby představovalo nebezpečí úrazu elektrickým proudem.



Tento symbol značí, že k zařízení jsou k dispozici pokyny k obsluze a údržbě.



**Použité baterie představují nebezpečný odpad a NESMÍ být likvidovány spolu s domovním odpadem!** Jako spotřebitelé jste z právního hlediska povinni odevzdat všechny baterie k zajištění ekologicky šetrné recyklace – bez ohledu

na to, zda baterie obsahují škodlivé látky či nikoli\*.

Odevzdejte baterie zdarma v místním veřejném sběrném dvoře nebo v obchodech, které příslušný druh baterií prodávají.

Odevzdávejte pouze zcela vybité baterie.

\* Označení Cd = kadmium, Hg = rtuť, Pb = olovo

	<b>VAROVÁNÍ</b> <b>BATERIE NEPOLYKEJTE, HROZÍ RIZIKO CHEMICKÉHO POPÁLENÍ</b>
<p>Tento produkt obsahuje knoflíkovou baterii. Knoflíkové baterie mohou v případě spolknutí za pouhé 2 hodiny způsobit těžké vnitřní popáleniny a dokonce smrt.</p> <p>Nové a použité baterie uchovávejte mimo dosah dětí. Pokud nelze prostor pro baterie bezpečně uzavřít, přestaňte produkt používat a uchovávejte jej mimo dosah dětí.</p> <p>Pokud si myslíte, že došlo ke spolknutí baterií nebo jejich vložení do jakékoli části těla, okamžitě vyhledejte lékařskou pomoc.</p>	



Neposlouchejte po delší dobu s vysokou hlasitostí, abyste zabránili možnému poškození sluchu.

- Používejte zařízení pouze v suchém vnitřním prostředí.
- Chraňte zařízení před vlhkostí.
- Zařízení neotevírejte. **NEBEZPEČÍ ÚRAZU ELEKTRICKÝM PROUDEM!** Otevření a opravy svěšte kvalifikovaným servisním pracovníkům.
- Zařízení připojujte pouze ke správně namontované a uzemněné nástěnné zásuvce. Zkontrolujte, zda napětí odpovídá technickým údajům uvedeným na typovém štítku.
- Zajistěte, aby síťový kabel zůstal během provozu suchý. Síťový kabel nepřiskřípněte ani jiným způsobem nepoškozujte.
- Varování pro odpojování zařízení: Síťová zástrčka se používá jako připojení, měla by proto zůstat vždy přístupná.
- Poškozený síťový kabel nebo zástrčku je nutné nechat ihned vyměnit v autorizovaném servisním středisku.
- Dochází-li k bleskům, zařízení ihned odpojte od síťového napájení.
- Děti by měly zařízení používat pod dohledem rodičů.
- Zařízení čistěte pouze suchým hadříkem.
- **NEPOUŽÍVEJTE ČISTICÍ PROSTŘEDKY ani ABRAZIVNÍ TKANINY!**
- Zařízení umístěte na místo s dostatečnou ventilací, aby nedocházelo k přehřívání.
- Nezakrývejte ventilační otvory!
- Ventilační otvory by neměly být zablokovány předměty, jako jsou noviny, ubrusy, záclony apod.
- Zařízení by nemělo být vystaveno kapající ani stříkající vodě a neměly by se na něj pokládat předměty s tekutinami, jako jsou vázy.
- Zařízení by nemělo být vystaveno přímému slunečnímu záření, příliš vysokým ani příliš nízkým teplotám, vlhkosti, vibracím ani by nemělo být umístěno v prašném prostředí.
- Do ventilačních otvorů ani jiných otvorů zařízení se nikdy nepokoušejte vložit dráty, špendlíky ani jiné předměty.
- Umístěte zařízení na bezpečné místo bez vibrací.
- Na zařízení by se neměly pokládat zdroje otevřeného ohně jako například hořící svíčky.
- Umístěte zařízení co nejdále od počítačů a mikrovlnných trub. V opačném případě by mohlo docházet k rušení příjmu rádiového signálu.
- Neotevírejte ani neopravujte kryt. Není to bezpečné a došlo by k porušení platnosti záruky. Opravy smí provádět pouze autorizované servisní/zákaznické středisko.
- Používejte pouze baterie neobsahující rtuť ani kadmium.
- Baterii by neměly být vystaveny působení nadměrného tepla, jako je sluneční záření, oheň apod.
- Použité baterie představují nebezpečný odpad a NESMÍ být likvidovány spolu s domovním odpadem!!! Vraťte baterie svému prodejci nebo je odevzdejte v místním sběrném dvoře.
- Udržujte baterie mimo dosah dětí. Děti by mohly baterie spolknout. Pokud došlo ke spolknutí baterie, okamžitě vyhledejte lékařskou pomoc.
- Baterie pravidelně kontrolujte, zda nedochází k úniku kapalin.
- Toto zařízení je určeno k používání v mírném klimatu. Není vhodné pro používání v zemích s tropickým klimatem.

## ŘÍZENÍ

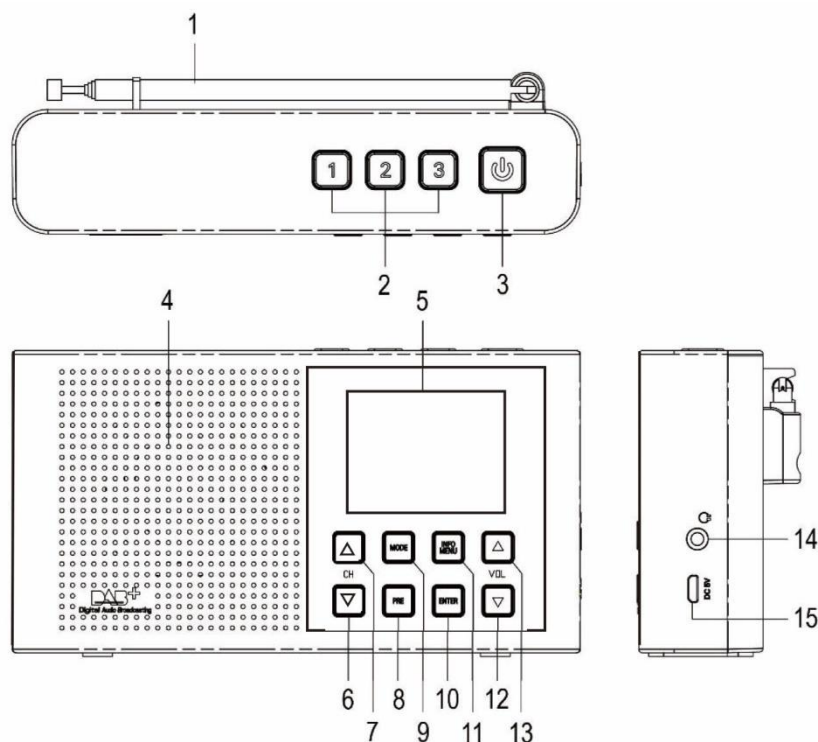

- |                              |                       |                        |
|------------------------------|-----------------------|------------------------|
| 1 Anténa                     | 6 Vyberte dolů        | 11 INFO/MENU           |
| 2 Tlačítka stanice 1-3       | 7 Výběr nahoru        | 12 Snížit hlasitost    |
| 3 Tlačítko zapnutí / vypnutí | 8 Přednastavená paměť | 13 Hlasitost hlasitěji |
| 4 mluvčí                     | 9 MODE                | 14 Sluchátkový jack    |
| 5 Barevný displej            | 10 ENTER              | 15 Napájecí zásuvka    |

## ROZSAH DODÁVKY

- Hlavní jednotka
- Nabíjecí kabel USB
- návod k použití

## ZÁKLADNÍ OPERACE

Zařízení má vestavěnou lithiovou baterii. K nabíjení použijte přiložený kabel USB.

### Zobrazit stav baterie

Stav baterie je viditelný v pravém horním rohu displeje.

### Zapněte zařízení

Stiskněte a podržte "⏻" Tlačítko na zařízení pro zapnutí.

Chcete-li zařízení vypnout, stiskněte a podržte stejné tlačítko, dokud se na displeji nezobrazí „Good Bye“ a nic se již nezobrazí.

### Ovládání hlasitosti

Zmáčkní „VOL ▼ / ▲“ snížit nebo zvýšit hlasitost.

## RÁDIOVÝ PROVOZ

### Změnit režim rádia

Je-li zařízení v provozu, můžete přepínat mezi režimy DAB a FM stisknutím tlačítka „**MODE**“.

### Vyhledávání stanic DAB

Při prvním zapnutí zařízení se automaticky vyhledá stanice. Po ukončení vyhledávání stanic se automaticky zobrazí a přehraje první stanice.

Pokud se na displeji zobrazí „Žádný příjem“, spustíte znovu automatické vyhledávání stanic.

1. Stiskněte a podržte tlačítka „**INFO / MENU**“, dokud se neobjeví hlavní nabídka.
2. Vyberte pomocí „CH ▼ / ▲“ vyberte funkci „Hledat“ a stiskněte „**ENTER**“.
3. Spustí se vyhledávání stanic. Na displeji se zobrazí počet nalezených stanic a je slyšet první nalezená rozhlasová stanice.

### Výběr kanálu

Zmáčkní „CH ▼ / ▲“ Tlačítka pro výběr rozhlasové stanice a stiskněte tlačítka „**ENTER**“.

### Vyhledávání stanic FM

Stisknutím tlačítka „**MODE**“ přepněte do režimu FM. Stiskněte a podržte „CH ▼ / ▲“ Tlačítka a zařízení automaticky zahájí vyhledávání. Hledání se automaticky zastaví, když je nalezena stanice.

Chcete-li stanici vyhledat ručně, stiskněte „CH ▼ / ▲“ Knoflík. Hlasování probíhá v krocích po 50 kHz.

### Uložte předvolené stanice

1. Stiskněte a podržte tlačítka „**PRE**“ a na displeji se zobrazí „Uložit stanici“
2. Vyberte pomocí „CH ▼ / ▲“ Dotkněte se umístění stanice, kam má být stanice uložena.
3. Poté stiskněte klávesu **ENTER**. Na displeji se zobrazí „Stanice uložena“.

**Poznámka:** Vybranou stanici můžete také uložit přímo na ni stisknutím tlačítek stanic 1, 2 a 3. Chcete-li to provést, stiskněte a podržte příslušné tlačítka stanic, dokud se nezobrazí „Stanice uložena“.

### Vyvolání přednastavených stanic

1. Chcete-li vyvolat uložené stanice, krátce stiskněte tlačítka „**PRE**“.
2. Vyberte pomocí „CH ▼ / ▲“ Tlačítka pro výběr požadovaného umístění paměti.
3. Stisknutím tlačítka „**ENTER**“ potvrďte a zobrazená stanice se přehraje.

### Informace (informace)

Během přehrávání stanice můžete zobrazit různé informace opakovaným stisknutím tlačítka „**INFO / MENU**“ (za předpokladu, že stanice vysílá!)

### S DAB

- DLS (Dynamic Label Segmenting): Informace o titulu, umělci atd..
- PTY (Žánr): Zobrazuje typ programu (hudba, hovory, zprávy atd.).
- Kanál / frekvence příjmu: Zobrazuje frekvenci příjmu, např. „11C 220,352 MHz“.
- Síla signálu: Graficky zobrazuje sílu signálu vysílače.
- Audio Info: Zobrazuje přenosovou bitovou rychlost.
- Čas / Datum: Zobrazuje čas a datum (nastavuje se automaticky).



**Na FM**

- RT (Radio Text): Textové informace vysílané provozovatelem vysílání.
- Typ programu: Udává typ programu provozovatele vysílání.
- Frekvence: Zobrazuje frekvenci příjmu vysílače.
- Čas / Datum: Zobrazuje čas a datum (nastavuje se automaticky).

**NABÍDKA MOŽNOSTI**

1. Stiskněte a podržte tlačítko „**INFO / MENU**“, dokud se na displeji neobjeví hlavní nabídka.
2. Vyberte pomocí „CH ▼ / ▲“ požadovanou možnost a stiskněte klávesu „**ENTER**“.
3. Vyberte pomocí „CH ▼ / ▲“ nastavení a potvrďte pomocí „**ENTER**“.

Folgende Menu - Optionen sind verfügbar:

Volba	DAB	FM	Popis
Seznam kanálů	X		Zobrazí seznam stanic DAB
Paměť stanice	X	X	Vyvolá uložené stanice z paměti stanic
Uložit stanici	X	X	Ukládá stanice z paměti stanic
Vyhledávání	X		Spustí vyhledávání stanic DAB
Nastavení vyhledávání		X	Volba mezi „Všechny kanály“ a „Pouze silné kanály“
Ruční vyhledávání	X		Ruční ladění stanic DAB
Vyprázdnit	X		Odstraní stanice, které nelze přijímat ze seznamu stanic DAB
osvětlení	X	X	Nastavuje jas osvětlení displeje a dobu jeho vypnutí.
Datum a čas	X	X	Ruční nastavení hodin a data (po vypnutí se vymaže)
Spát	X	X	Nastavte časovač zapnutí
EQ	X	X	Výběr zvukových efektů
Jazyk	X	X	Výběr jazyka pro zobrazení
Tovární nastavení	X	X	Resetuje zařízení do stavu doručení.
Verze systému	X	X	Zobrazuje nainstalovanou verzi softwaru.

Aktuální verzi návodu k obsluze lze stáhnout z [www.soundmaster.de](http://www.soundmaster.de)

Technické změny a tiskové chyby vyhrazeny

Copyright by Woerlein GmbH, 90556 Cadolzburg, [www.soundmaster.de](http://www.soundmaster.de)

Reprodukce pouze s výslovným souhlasem Woerlein GmbH





## OCHRANA ŽIVOTNÉHO PROSTREDIA



Na konci životnosti výrobok nelikvidujte s bežným komunálnym odpadom. Odovzdajte ho na zberné miesto na recyklovanie elektrických a elektronických zariadení. Je to označené symbolom na výrobku, v používateľskej príručke a na obale.

Materiály sú opakovane použiteľné podľa príslušných značiek. Opakovaným používaním, recyklovaním alebo inou formou využívania starých zariadení významne prispievate k ochrane životného prostredia.

Podrobnosti o zberných miestach získate od miestnych orgánov.

	<b>UPOZORNENIE</b>	
<b>Nebezpečenstvo zásahu elektrickým prúdom. Neotvárať!</b>		
<p>Výstraha: Aby sa znížilo nebezpečenstvo zásahu elektrickým prúdom, neodstraňujte kryt (ani zadnú časť). Vo vnútri sa nenachádzajú žiadne diely, ktorých údržbu by mohol vykonávať používateľ. Vykonávanie údržby prenechajte kvalifikovaným servisným pracovníkom.</p>		



Tento symbol označuje prítomnosť nebezpečného napätia pod krytom, ktoré je dostatočne vysoké na spôsobenie zásahu elektrickým prúdom.



Tento symbol označuje prítomnosť dôležitých pokynov k prevádzke a údržbe zariadenia.



**Použité batérie predstavujú nebezpečný odpad a NESMÚ sa likvidovať s komunálnym odpadom!**

Ako zákazník máte **zákonnú povinnosť** odovzdať **všetky batérie** na ekologické recyklovanie – bez

ohľadu na to, či obsahujú alebo neobsahujú škodlivé látky\*). **Batérie bezplatne odovzdajte na verejné zberné miesta vo vašom okolí alebo v obchodoch, v ktorých sa predávajú batérie príslušného druhu.**

**Odovzdávajú len úplne vybité batérie.**

\*) označenie Cd = kadmium, Hg = ortuť, Pb = olovo

	<b>UPOZORNENIE</b>
<b>BATÉRIA SA NESMIE PREHLTNÚŤ, RIZIKO POLEPTANIA CHEMICKÝMI LÁTKAMI</b>	
<p>Tento výrobok obsahuje gombikovú článkovú batériu. Ak dôjde k prehltnutiu gombikovej batérie, môže už do 2 spôsobit' vážne poleptanie vnútorných orgánov a môže to zapríčiniť smrť. Ušchovajte nové a použité batérie mimo dosah detí. Ak nie je priehradka na batérie poriadne zatvorená, prestaňte výrobok používať a odložte ho mimo dosah detí.</p> <p>Ak sa domnievate, že došlo k prehltnutiu batérií, prípadne sa dostali do nejakej časti tela, okamžite vyhľadajte lekára.</p>	



Aby ste predišli poškodeniu sluchu, nepočúvajte dlho pri vysokej hlasitosti.

- Zariadenie používajte len v suchých vnútorných priestoroch.
- Chráňte zariadenie pred vlhkosťou.
- Neotvárajte zariadenie. **NEBEZPEČENSTVO ZÁSAHU ELEKTRICKÝM PRÚDOM!** Otváranie a servis zariadenia prenechajte kvalifikovaným pracovníkom.
- Zariadenie zapájajte len do správne nainštalovanej a uzemnenej zásuvky. Ubezpečte sa, že sieťové napätie zodpovedá špecifikáciám uvedeným na typovom štítku.
- Zabezpečte, aby napájací kábel bol počas prevádzky suchý. Zabráňte privretiu alebo akémukoľvek poškodeniu napájacieho kábla.
- Upozornenie pri odpájaní zariadenia: Napájacia zástrčka slúži ako pripojenie, preto musí vždy umožňovať manipuláciu.
- Napájacia zástrčka slúži ako odpájacie zariadenie, s ktorým sa musí vždy dať manipulovať.
- Poškodený napájací kábel alebo zástrčku musí autorizované servisné centrum okamžite vymeniť.
- V prípade výskytu bleskov zariadenie okamžite odpojte od zdroja sieťového napätia.
- Deti musia byť pri používaní zariadenia pod dohľadom rodičov.
- Na čistenie zariadenia používajte len suchú tkaninu.
- Nepoužívajte ČISTIACE PROSTRIEDKY ani DRSNÉ TKANINY!
- Zariadenie inštalujte na miesto s dostatočným vetraním, aby ste predchádzali nahromadeniu tepla.
- Nezakrývajte vetracie otvory!
- Nebráňte vetraniu zakrytím vetracích otvorov predmetmi, napríklad novinami, obrusom, záclonou atď.
- Nevystavujte zariadenie kvapkajúcim ani striekajúcim kvapalinám a nekladte na zariadenie žiadne predmety naplnené kvapalinami, napríklad vázy.
- Nevystavujte jednotku priamemu slnečnému žiareniu, veľmi vysokým alebo veľmi nízkym teplotám, vlhkosti, vibráciám ani prašnému prostrediu.
- Nikdy sa nepokúšajte vkladať do ventilačných otvorov alebo do otváraciej časti jednotky drôty, špendlíky ani iné podobné predmety.
- Zariadenie nainštalujte na bezpečné miesto, ktoré nie je vystavené vibráciám.
- Na zariadenie neumiestňujte žiadne zdroje otvoreného ohňa, napríklad horiace sviečky.
- Zariadenie nainštalujte čo najďalej od počítačov a mikrovlnných rúr, v opačnom prípade môže dôjsť k rušeniu rozhlasového príjmu.
- Kryt neotvárajte ani neopravujte. Nie je to bezpečné a vaša záruka tým stratí platnosť. Opravy smie vykonávať len autorizované servisné/zákaznícke stredisko.
- Používajte len batérie bez obsahu ortuti a kadmia.
- Batérie nevystavujte nadmernému teplu, napríklad slnečnému žiareniu, ohňu a podobne.
- Použité batérie predstavujú nebezpečný odpad a NESMÚ sa likvidovať s komunálnym odpadom! Batérie odovzdajte u predajcu alebo na zberných miestach vo vašom okolí.
- Udržujte batérie mimo dosahu detí. Deti by mohli batérie prehltnúť. V prípade prehltnutia batérie sa okamžite obráťte na lekára.
- Pravidelne kontrolujte vaše batérie, aby nedošlo k ich vytečeniu.
- Toto zariadenie je určené na použitie v miernom podnebí, nie je vhodné na použitie v tropických krajinách.

## OVLÁDACIE PRVKY

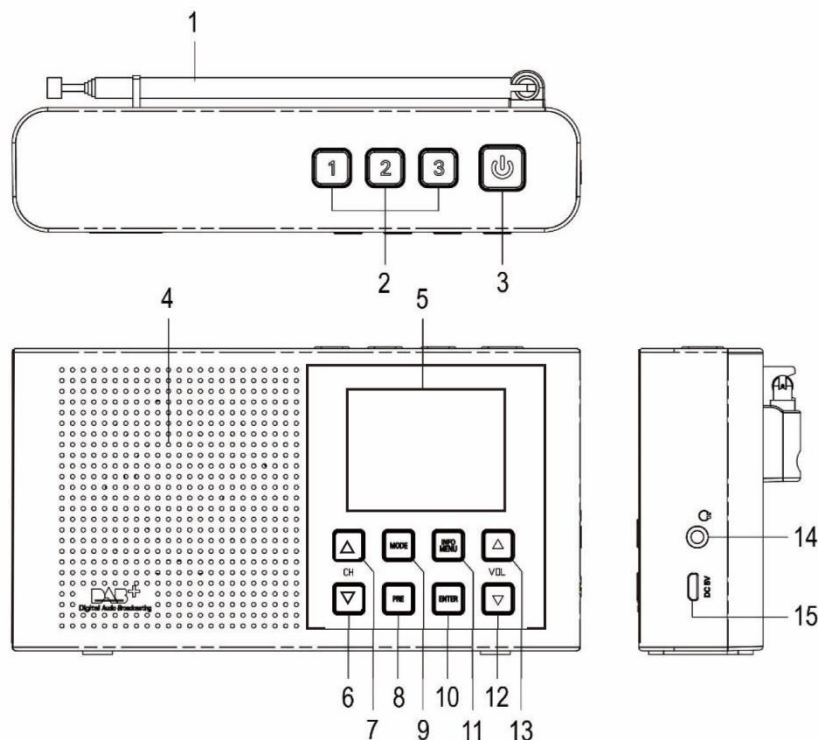

- |                         |                        |                           |
|-------------------------|------------------------|---------------------------|
| 1 Anténa                | 6 Vyberte smerom nadol | 11 INFO/MENU              |
| 2 Staničné tlačidlá 1-3 | 7 Výber smerom hore    | 12 Znížiť hlasitosť       |
| 3 Tlačidlo Zap / Vyp    | 8 Prednastavená pamäť  | 13 Hlasitosť hlasnejšia   |
| 4 Rečník                | 9 MODE                 | 14 Konektor pre slúchadlá |
| 5 Farebný displej       | 10 ENTER               | 15 Sieťová zásuvka        |

## ROZSAH DORUČENIA

- Hlavná jednotka
- USB nabíjací kábel
- návod na obsluhu

## ZÁKLADNÉ FUNGOVANIE

Zariadenie má zabudovanú lítiiovú batériu. Na nabíjanie použite priložený USB kábel.

### Zobrazit' stav batérie

Stav batérie je viditeľný v pravom hornom rohu displeja.

### ZAPNITE ZARIADENIE

Stlačte a podržte "⏻" Tlačidlo na prístroji ho zapnite.

Ak chcete prístroj vypnúť, stlačte a podržte to isté tlačidlo, kým sa na displeji nezobrazí „Good Bye“ a už sa nezobrazí nič.

### Nastavenie hlasitosti

Stlačte tlačidlo „VOL ▼ / ▲“ na zníženie alebo zvýšenie hlasitosti.

## RÁDIO PREVÁDZKA

### Zmeňte režim rádia

Pokiaľ je prístroj v prevádzke, môžete prepínať medzi režimom DAB a FM stlačením tlačidla „**MODE**“.

### Vyhľadávanie staníc DAB

Pri prvom zapnutí prístroja sa automaticky vyhľadá stanica. Po ukončení vyhľadávania staníc sa automaticky zobrazí a prehrá prvá stanica.

Ak sa na displeji zobrazí „Žiadny príjem“, znova spustíte automatické vyhľadávanie staníc.

1. Stlačte a podržte tlačidlo „**INFO / MENU**“, kým sa nezobrazí hlavné menu.
2. Vyberte pomocou „CH ▼ / ▲“ funkciu "Hľadať" a stlačte "**ENTER**".
3. Spustí sa vyhľadávanie staníc. Na displeji sa zobrazí počet nájdených staníc a bude počúť prvú nájdenú rozhlasovú stanicu.

### Výber kanálu

Stlačte tlačidlo „CH ▼ / ▲“ Tlačidlo vyberte rozhlasovú stanicu a stlačte tlačidlo „**ENTER**“

### FM Vyhľadávanie staníc

Stlačením tlačidla „**MODE**“ prepnete do režimu FM. Stlačte a podržte „CH ▼ / ▲“ Tlačidlo a zariadenie automaticky spustí vyhľadávanie. Hľadanie sa zastaví automaticky, keď sa nájde stanica.

Ak chcete stanicu vyhľadať manuálne, stlačte „CH ▼ / ▲“ Tlačidlo. Hlasuje sa v krokoch po 50 kHz.

### Ukladajte prednastavené stanice

1. Stlačte a podržte tlačidlo „**PRE**“ a na displeji sa zobrazí „Uložiť stanicu“.
2. Vyberte pomocou „CH ▼ / ▲“ Dotknite sa miesta stanice, kam sa má stanica uložiť.
3. Potom stlačte kláves **ENTER**. Na displeji sa zobrazí „Stanica uložená“.

Poznámka: Vybranú stanicu môžete tiež uložiť priamo na ňu stlačením tlačidiel staníc 1, 2 a 3. Za týmto účelom stlačte a podržte príslušné tlačidlo stanice, kým sa nezobrazí „Stanica uložená“.

### Vyvolajte predvolené stanice

1. Ak chcete vyvolať uložené stanice, krátko stlačte tlačidlo „**PRE**“.
2. Vyberte pomocou „CH ▼ / ▲“ Tlačidlá na výber požadovaného miesta v pamäti.
3. Stlačením tlačidla „**ENTER**“ výber potvrdíte a zobrazená stanica sa prehrá.

### Informácie (INFO)

Počas prehrávania stanice môžete zobrazíť rôzne informácie opakovaným stlačením tlačidla „**INFO / MENU**“ (ak ich stanica vysiela!).

### S DAB

- DLS (Dynamic Label Segmenting): Informácie o titule, interpretovi atď..
- PTY (žáner): Ukazuje typ programu (hudba, rozhovory, správy atď.).
- Kanál / frekvencia príjmu: Zobrazuje frekvenciu príjmu, napríklad „11C 220,352 MHz“
- Intenzita signálu: Graficky zobrazuje intenzitu signálu vysielača.
- Audio Info: Zobrazuje prenosovú bitovú rýchlosť.
- Čas / dátum: Zobrazuje čas a dátum (nastavuje sa automaticky).

## Na FM

- RT (Radio Text): Textové informácie vysielané vysielateľom.
- Typ programu: Označuje typ programu vysielateľa.
- Frekvencia: Zobrazuje prijímaciu frekvenciu vysielateľa an.
- Čas / Dátum: Zobrazuje čas a dátum (nastavuje sa automaticky).

## PONUKA MOŽNOSTI

1. Stlačte a podržte tlačidlo „INFO / MENU“, kým sa na displeji nezobrazí hlavné menu.
2. Vyberte pomocou „CH ▼ / ▲“ požadovanú možnosť a stlačte kláves ENTER.
3. Vyberte pomocou „CH ▼ / ▲“ nastavenie a potvrdte tlačidlom „ENTER“.

K dispozícii sú nasledujúce možnosti ponuky:

Možnosť	DAB	FM	Popis
Zoznam kanálov	X		Zobrazí zoznam staníc DAB
Pamäť stanice	X	X	Vyvoláva uložené stanice z pamäte staníc
Uložiť stanicu	X	X	Ukladá stanice z pamäte staníc
Vyhľadávanie	X		Spustí vyhľadávanie staníc DAB
Nastavenie vyhľadávania		X	Voľba medzi „všetkými kanálmi“ a „iba silnými kanálmi“
Ručné vyhľadávanie	X		Ručné ladenie staníc DAB
Vyprázdniť	X		Odstráni stanice, ktoré nie je možné prijať zo zoznamu staníc DAB
osvetlenie	X	X	Nastavuje jas osvetlenia displeja a čas jeho vypnutia.
Časový dátum	X	X	Ručné nastavenie hodín a dátumu (po vypnutí sa vymaže)
Spať	X	X	Nastavte časovač zapnutia
EQ	X	X	Výber zvukových efektov
Jazyk	X	X	Výber jazyka pre zobrazenie
Továrenské nastavenia	X	X	Resetuje zariadenie do stavu dodania.
Verzia systému	X	X	Zobrazuje nainštalovanú verziu softvéru.

Aktuálnu verziu návodu na obsluhu je možné stiahnuť z [www.soundmaster.de](http://www.soundmaster.de)

Technické zmeny a tlačové chyby vyhradené

Copyright by Woerlein GmbH, 90556 Cadolzburg, [www.soundmaster.de](http://www.soundmaster.de)

Reprodukcia iba s výslovným súhlasom spoločnosti Woerlein GmbH



**TECHNICAL SPECIFICATIONS**

Hersteller Manufacturer Fabricant Fabrikant	Fabbricante Výrobce Výrobca	Wörlein GmbH, Gewerbestrasse 12, D-90556 Cadolzburg <a href="http://www.soundmaster.de">www.soundmaster.de</a> HRB-Nr. 771 bei Amtsgericht Fürth/Bay.
Spannungseingang Power input Entrée d'alimentation Voedingsingang	Ingresso di alimentazione Vstup napájení Zdroj napájania	USB Type "Micro" DC IN 5.0V.
Akku Built-in battery Batterie intégrée Ingebouwde batterij	Batteria integrata balíček baterií balenie batérií	3,7V, 1200mAh
DAB Bereich DAB range Plage DAB DAB-bereik	Portata DAB Rozsah DAB+ Rozsah DAB+	174-239MHz
UKW Bereich FM range Plage FM FM-bereik	Portata FM Rozsah pásma FM Rozsah frekvencií FM	87.5MHz – 108.0MHz
Festsenderspeicher Preset Stations Stations présélectionnées Zendergeheugens	Stazioni in preselezione Přednastavení stanic Predvolené stanice	20 DAB+/ 20 UKW (FM)
Audioausgangsleistung Audio power output Sortie de puissance audio Audio-uitgangsvermogen	Uscita di potenza audio Napájecí výstup zvuku Výstupný zvukový výkon	1 x 1,5W RMS

## HERSTELLER / IMPORTEUR

Wörlein GmbH  
Gewerbestraße 12  
D 90556 Cadolzburg, Germany

Tel: +49 9103 71 67 0  
Fax: +49 9103 71 67 12  
E-Mail: [info@soundmaster.de](mailto:info@soundmaster.de)  
Internet: [www.soundmaster.de](http://www.soundmaster.de)

Hiermit bestätigt Wörlein GmbH, dass sich dieses Gerät in Übereinstimmung mit den grundlegenden Anforderungen und den übrigen einschlägigen Bestimmungen der Richtlinie 2014/53/EU befindet.

Eine Kopie der Konformitätserklärung kann unter obenstehender Adresse bezogen werden.

Hereby, Wörlein GmbH declares that this device is in compliance with the essential requirements and other relevant provisions of Directive 2014/53/EU.  
A copy of the declaration of conformity can be obtained from the above address.

Par la présente, Wörlein GmbH déclare que cet appareil est conforme aux exigences principales et autres clauses applicables de la Directive 2014/53/EU.  
Une copie de la déclaration de conformité peut être obtenue à l'adresse ci-dessus.

Wörlein GmbH verklaart hierbij dat dit apparaat in overeenkomst is met de essentiële vereisten en andere relevante bepalingen van de Richtlijn 2014/53/EU.  
Een kopie van de conformiteitsverklaring kunt u verkrijgen op het hierboven vermelde adres.

Con la presente, Wörlein GmbH dichiara che questo dispositivo è conforme ai requisiti essenziali e altre disposizioni contenute nella Direttiva 2014/53/EU.  
Una copia della dichiarazione di conformità può essere richiesta all'indirizzo sopra indicato.

Härmed Wörlein GmbH deklarerar att denna enhet är i överensstämmelse med de grundläggande kraven och andra relevanta bestämmelser i direktiv 2014/53/EU.  
En kopia av försäkran om överensstämmelse kan erhållas från ovanstående adress.

Herved Wörlein GmbH erklærer, at denne enhed er i overensstemmelse med de væsentlige krav og øvrige relevante krav i direktiv 2014/53/EU.  
En kopi af overensstemmelseserklæringen kan hentes fra ovennævnte adresse.

Tímto Wörlein GmbH prohlašuje, že toto zařízení je ve shodě se základními požadavky a dalšími příslušnými ustanoveními směrnice 2014/53/EU.  
Kopii prohlášení o shodě lze získat na výše uvedené adrese.

Por este meio, Wörlein GmbH declara que este dispositivo está em conformidade com os requisitos essenciais e outras disposições da Directiva 2014/53/EU.  
Uma cópia da declaração de conformidade pode ser obtida no endereço acima.

Wörlein GmbH confirma que este dispositivo cumple con los requisitos esenciales y otras disposiciones relevantes de la Directiva 2014/53/EU.  
Se puede obtener una copia de la declaración de conformidad en la dirección anterior.

Wörlein GmbH týmto potvrdzuje, že toto zariadenie je v súlade so základnými požiadavkami a ďalšími príslušnými ustanoveniami smernice 2014/53/EU.  
Kópiu vyhlásenia o zhode je možné získať na uvedenej adrese.

Wörlein GmbH potrjuje, da je ta naprava v skladu z bistvenimi zahtevami in drugimi ustreznimi določbami Direktive 2014/53/EU.  
Kopijo izjave o skladnosti je mogoče dobiti na zgornjem naslovu.

Wörlein GmbH confirmă prin prezenta că acest dispozitiv respectă cerințele esențiale și alte prevederi relevante ale Directivei 2014/53/EU.  
O copie a declarației de conformitate poate fi obținută de la adresa de mai sus.

Wörlein GmbH patvirtina, kad šis prietaisas atitinka esminius reikalavimus ir kitas atitinkamas Direktyvos 2014/53/EU nuostatas.  
Atitikties deklaracijos kopiją galima gauti iš pirmiau nurodyto adreso.

A Wörlein GmbH megerősíti, hogy ez az eszköz megfelel a 2014/53/EU irányelv alapvető követelményeinek és egyéb vonatkozó rendelkezéseinek.  
A megfelelőségi nyilatkozat egy példányát a fenti címről szerezheti be.

Wörlein GmbH potvürzhdava, che tova ustrojstvo e v sūotvet-stvie sūs sūstestvenite iziskvaniya i drugi prilozhimi razporedbi na Direktiva 2014/53 EUS. Kopie ot deklaratsiyata za sūotvet-stvie mozhe da būde polucheno ot goreposocheniya adres.

Wörlein GmbH kinnitab käesolevaga, et see seade vastab direktiivi 2014/53/EU olulistele nõuetele ja muudele asjakohastele sätetele.  
Vastavusdeklaratsiooni koopiat saab eespool nimetatud aadressilt.

Wörlein GmbH vahvistaa, että tämä laite on direktiivin 2014/53/EU olennaisten vaatimusten ja muiden asiaa koskevien säännösten mukainen.  
Kopio vaatimustenmukaisuusvakuutuksesta on saatavissa edellä mainitusta osoitteesta.

Ar šo Wörlein GmbH apstiprina, ka šī ierīce atbilst Direktīvas 2014/53/EU būtiskajām prasībām un citiem attiecīgajiem noteikumiem.  
Atbilstības deklarācijas kopiju var iegūt, izmantojot iepriekš minēto adresi.

Wörlein GmbH bekrefter herved at denne enheten er i samsvar med de vesentlige kravene og andre relevante bestemmelser i direktiv 2014/53/EU.  
En kopi av samsvarserklæringen kan fås fra adressen ovenfor.

Wörlein GmbH niniejszym potwierdza, że to urządzenie jest zgodne z zasadniczymi wymaganiami i innymi stosownymi postanowieniami dyrektywy 2014/53/EU.  
Kopię deklaracji zgodności można uzyskać pod powyższym adresem.