

Bausatz Pollino

Best.Nr. 810 205

V 1.1



Diese Bedienungsanleitung ist Bestandteil des Produktes. Sie enthält wichtige Hinweise zur Inbetriebnahme und Bedienung! Achte hierauf, auch wenn Du das Produkt an Dritte weitergibst! Bewahre deshalb diese Bedienungsanleitung zum Nachlesen auf!

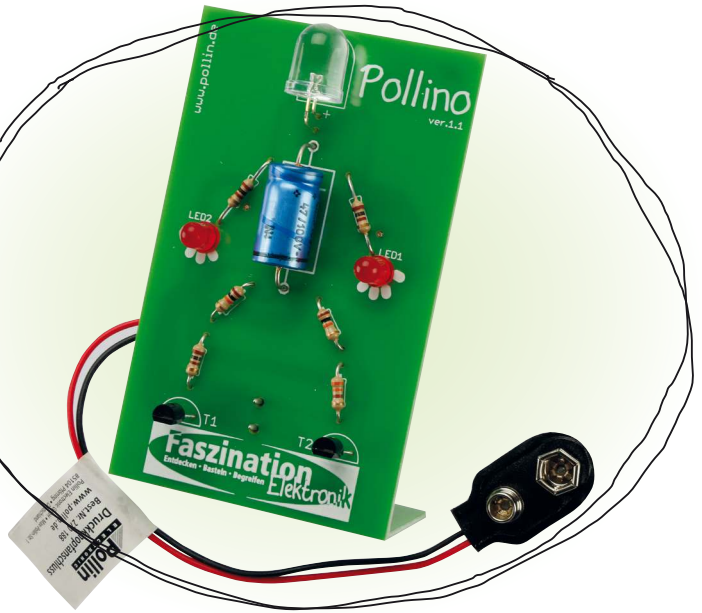

Sicherheitshinweise

- Benutzen Sie den Bausatz nicht weiter, wenn er beschädigt ist.
- Baugruppen und Bauteile gehören nicht in Kinderhände!
- Beim Umgang mit Produkten die mit elektrischer Spannung in Berührung kommen, müssen die gültigen VDE-Vorschriften beachtet werden.
- Schließen Sie auf keinen Fall 230 V~ Netzspannung an. Es besteht Lebensgefahr!
- In Schulen, Ausbildungseinrichtungen, Hobby- und Selbsthilfwerkstätten ist das Betreiben von Baugruppen durch geschultes Personal verantwortlich zu überwachen.
- Betreiben Sie die Baugruppe nicht in einer Umgebung in welcher brennbare Gase, Dämpfe oder Stäube vorhanden sind oder vorhanden sein können.
- Falls das Gerät repariert werden muss, dürfen nur Original-Ersatzteile verwendet werden! Die Verwendung abweichender Ersatzteile kann zu ernsthaften Sach- und



Bestimmungsgemäße Verwendung

Dieser Bausatz dient als einfacher Einstieg in die Grundkenntnisse des Lötens und der Elektronik.

Eine andere Verwendung als angegeben ist nicht zulässig! Änderungen können zur Beschädigung dieses Produktes führen, darüber hinaus ist dies mit Gefahren, wie z.B. Kurzschluss, Brand, elektrischem Schlag etc. verbunden. Für alle Personen- und Sachschäden, die aus nicht bestimmungsgemäßer Verwendung entstehen, ist nicht der Hersteller, sondern der Betreiber verantwortlich.

Bitte beachten Sie, dass Bedien- und/oder Anschlussfehler außerhalb unseres Einflussbereiches liegen. Verständlicherweise können wir für Schäden, die daraus entstehen, keinerlei Haftung übernehmen.



Stückliste

Stück	Bauteil	Wert/Bezeichnung
3	R1, R2, R5	100 Ω
2	R3, R4	10 kΩ
1	R6	330 Ω
2	C1, C2	47 µF
2	LED1, LED2	LED, rot, 5 mm

Stück	Bauteil	Wert/Bezeichnung
1	LED3	LED, grün, 10 mm
2	T1, T2	BC547
1	J1	Schraubklemme, 2-polig + 9 V-Block Batterieclip
1	PCB	Haupt- und Standfuß-Platine

Bestückungsplan

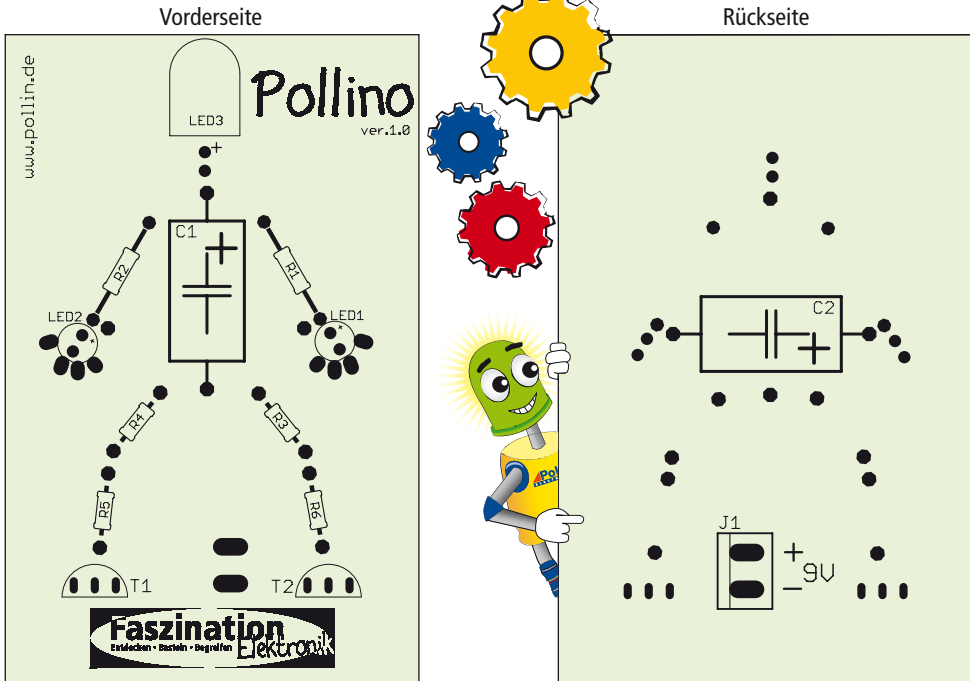

Der Bausatz benötigt für seine Funktion einige Bauteile wie Widerstände, Elkos, LEDs, Transistoren und eine Anschlussklemme. Aus diesem Grund wurde bei der Entwicklung des Platinenlayouts darauf Wert gelegt, dass eine leichte und schnelle Montage der Bauteile auch für unerfahrene Elektroniker möglich ist.

Wir empfehlen Ihnen den Aufbau der Platine genauso vorzunehmen, wie er nachfolgend beschrieben wird.

Bevor Sie mit der eigentlichen Montage beginnen, überprüfen Sie zuerst anhand der oben aufgeführten Stückliste, ob alle Bauelemente im Lieferumfang enthalten sind. Nach der Überprüfung der Stückliste sollten Sie zunächst mit der Montage der Bauteile beginnen, welche die niedrigsten Bauformen besitzen. Demzufolge sollte mit den Widerständen und den Transistoren begonnen werden. Danach fahren Sie mit den LEDs, den Elkos und der Anschlussklemme fort..

Widerstände

Um mit der Montage der Widerstände beginnen zu können, muss zunächst ermittelt werden, welchen Wert jeder einzelne Widerstand besitzt, um ihn anschließend an der richtigen Stelle auf der Platine platzieren zu können. Zur Ermittlung des Widerstandswertes kann der auf dem Widerstand aufgedruckte Farbcode dienen (siehe Tabelle) oder der Wert des Widerstands mit Hilfe eines Multimeters messtechnisch bestimmt werden. Zum Ablesen des Farbcodes wird der Widerstand so gehalten, dass sich der goldfarbene Toleranzring auf der rechten Seite des Widerstandskörpers befindet. Die Farbbringe werden dann von links nach rechts abgelesen.

Bezeichnung	Wert	Ring 1	Ring 2	Ring 3	Ring 4	Ring 5
R1, R2, R5	100 Ω	braun	schwarz	braun	gold	-
R3, R4	10 k Ω	braun	schwarz	orange	gold	-
R6	330 Ω	orange	orange	braun	gold	-

Nach der Ermittlung des Widerstandswertes sollten die Anschlussdrhte des Widerstandes entsprechend dem Lochabstand rechtwinklig abgelenkt und in die vorgesehenen Bohrungen auf der Platine (siehe Bestckungsplan) gesteckt werden. Damit die Widerstnde beim Umdrehen der Platine nicht herausfallen knnen, biegen Sie die Anschlussdrhte leicht auseinander und verlten diese an den Ltpunkten auf der Rckseite der Platine. Schneiden Sie anschlieend die berstehenden Drhte ab.



Transistoren

Transistoren verfgen ber 3 Anschlsse: Basis, Emitter und Kollektor. Beim Einbau des Transistors ist besonders auf die richtige Belegung seiner Anschlsse zu achten, da das Bauteil ansonsten beschdigt wird. Die Halbkreis-Form des Transistors muss so ausgerichtet sein, wie das entsprechende Symbol des Bestckungsplanes. Krzen Sie nach dem Verlten der Transistoren die Anschlussdrhte auf eine angemessene Lnge.

Elektrolytkondensatoren (Elkos)

Achtung: Hierbei muss unbedingt auf die Polung geachtet werden!

Ein Anschlussdraht ist direkt mit dem Alu-Becher verschweit. Das ist der (-) Anschluss. Der andere Anschlussdraht kommt aus der schwarzen gummihnlichen Abdichtung des Kondensators. Das ist der (+) Anschluss. Auf der dem Alubecher aufgeschrunpfen Folie ist der Minus-Anschluss meist als umlaufender schwarzer Ring, und der Plus-Anschluss mit ++++ Kreuzen markiert. C1 wird auf der Vorderseite und C2 auf der Rckseite der Haupt-Platine montiert (Siehe Bestckungsplan). Ebenso wie bei den zuvor montierten Bauteilen sollten die Anschlussdrhte auf der Unterseite der Platine leicht nach auen gebogen werden, damit die Bauteile beim Umdrehen der Platine und dem anschlieenden Verlten nicht herausfallen knnen. Die berstehenden Drahtenden der Bauteile sollten wie gewohnt nach dem Verlten der Bauteile entfernt werden.

Leuchtdioden (LEDs)

Bei der Bestckung der Leuchtdioden ist ebenfalls auf die Polung zu achten. Sie verfgen ber eine Anode (Pluspol) und eine Kathode (Minuspole), wobei der lngere Anschlussdraht den Pluspol und der krzere Anschlussdraht den Minuspole darstellt (siehe Abbildung 1). Auch hier ist sich bei der Montage nach den Symbolen auf dem Bestckungsplan zu richten, da die Leuchtdiode nur richtig gepolt leuchtet. LED3 muss abgewinkelt montiert werden (siehe Abbildung 2).



Abb. 1



Abb. 2

Anschlussklemmen

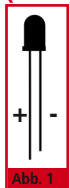
Die 2-polige Anschlussklemme sollte entsprechend des Bestckungsplanes auf der Rckseite der Platine positioniert und deren Anschlussstifte auf der Vorderseite der Platine verlten werden.

Standfu

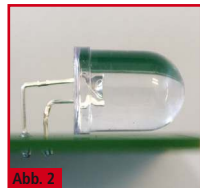
Falls Sie "Pollino" stehend betreiben mchten, mssen Sie zunchst die Haupt- und die Standfu-Platine vorsichtig auseinander brechen. Halten Sie anschlieend die beiden Platinen im gewnschten Winkel zusammen und verlten Sie die Kupferflchen grozugig miteinander (siehe Abbildung 3). Halten Sie die beiden Platinen so lange zusammen, bis das Ltzinn komplett abgekhlt und fest geworden ist.



Abb. 3

Inbetriebnahme

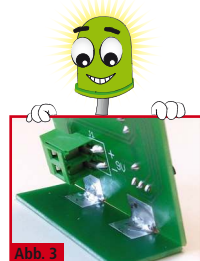

Hinweis: Bevor Sie den Bausatz in Betrieb nehmen, sollten Sie eine abschlieende Kontrolle der Platine durchfhren. Sind alle Ltzinnreste entfernt, die einen Kurzschluss verursachen knnten? Sind die Transistoren, Elkos und die LEDs richtig herum eingebaut?

- Schrauben Sie die Anschlussdrhte des 9 V- Block Batterieclips in die 2-polige Anschlussklemme. Achten Sie auf die richtige Polaritt (siehe Abb. 4).
- Stecken Sie den Batterieclip richtig herum auf eine 9 V- Blockbatterie.



Abb. 4

Schaltplan

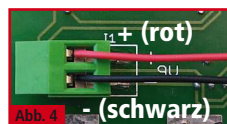
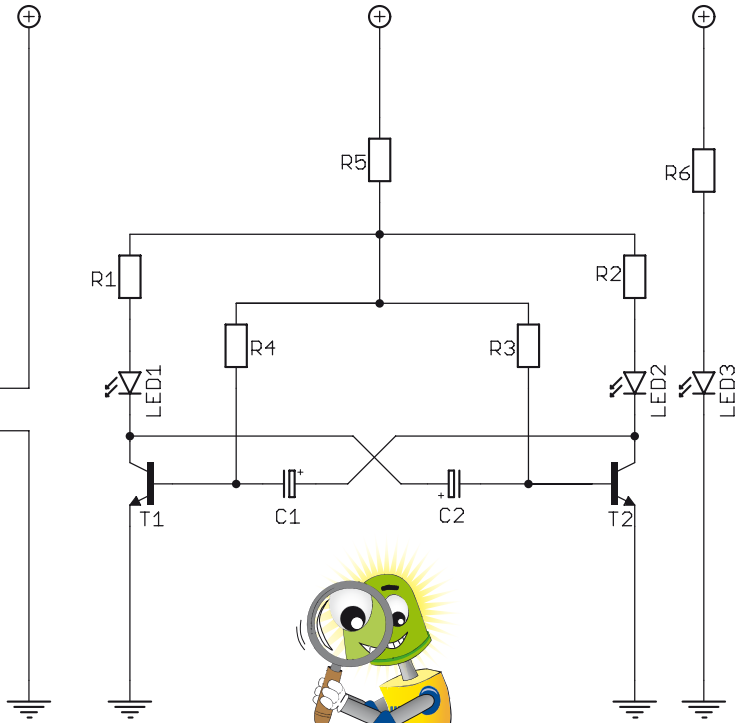
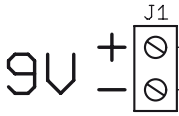

Technische Daten

- Betriebsspannung: 9 V- (40 mA max.)
- Platinengröße: 110x56 mm

Symbolerklärung



Das Symbol mit dem Ausrufezeichen im Dreieck weist auf wichtige Hinweise in dieser Bedienungsanleitung hin, die unbedingt zu beachten sind. Des Weiteren wenn Gefahr für Ihre Gesundheit besteht, z.B. durch elektrischen Schlag.

Entsorgung



Elektro- und Elektronikgeräte, die unter das Gesetz "ElektroG" fallen, sind mit nebenstehender Kennzeichnung versehen und dürfen nicht mehr über Restmüll entsorgt, sondern können kostenlos bei den kommunalen Sammelstellen z.B. Wertstoffhöfen abgegeben werden.



Diese Bedienungsanleitung ist eine Publikation von Pollin Electronic GmbH, Max-Pollin-Straße 1, 85104 Pförring. Alle Rechte einschließlich Übersetzung vorbehalten. Nachdruck, auch auszugsweise, verboten. Diese Bedienungsanleitung entspricht dem technischen Stand bei Drucklegung. Änderung in Technik und Ausstattung vorbehalten.

©Copyright 2018 by Pollin Electronic GmbH