

*Bedienungsanleitung  
Instruction manual  
Mode d'emploi  
Istruzioni per l'uso  
Gebruiksaanwijzing  
Instrucciones de uso*

**TFA**



CE



**Kat. Nr. 60.2532**

Fig. 1

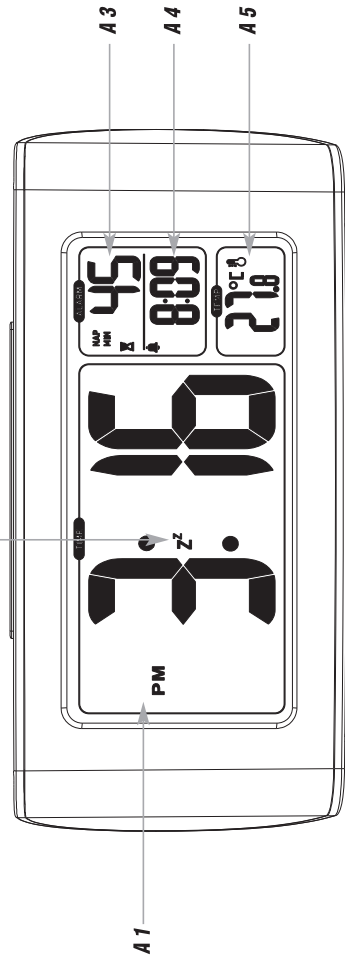

2

Fig. 2

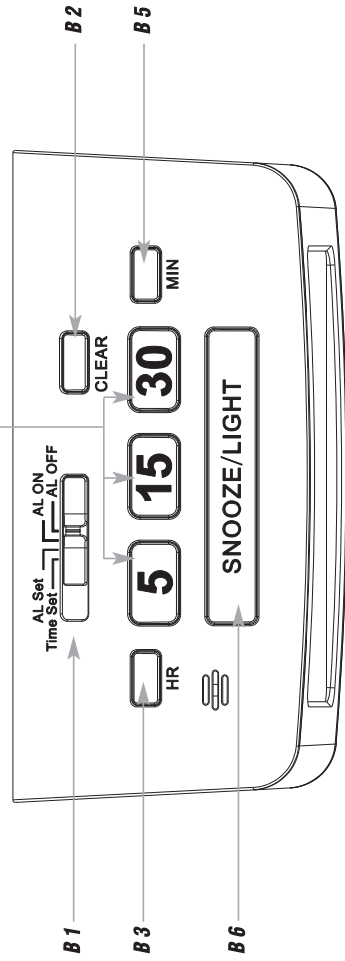

3

Fig. 3

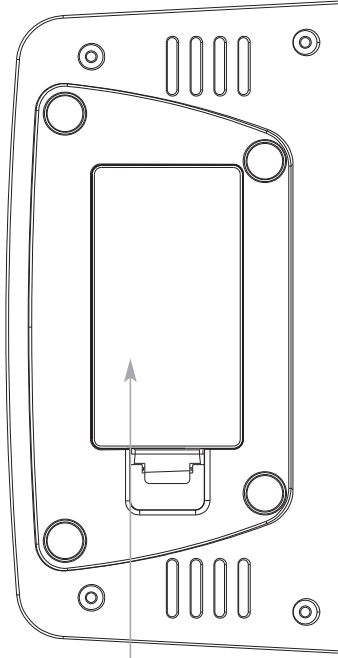

**SIESTA – Funkwecker**

Vielen Dank, dass Sie sich für dieses Gerät aus dem Hause TFA entschieden haben.

**1. Bevor Sie mit dem Gerät arbeiten**

- **Lesen Sie sich bitte die Bedienungsanleitung genau durch.**

So werden Sie mit Ihrem neuen Gerät vertraut, lernen alle Funktionen und Bestandteile kennen, erfahren wichtige Details für die Inbetriebnahme und den Umgang mit dem Gerät und erhalten Tipps für den Störfall.

- **Durch die Beachtung der Bedienungsanleitung vermeiden Sie auch Beschädigungen des Gerätes und die Gefährdung Ihrer gesetzlichen Mängelrechte durch Fehlgebrauch**
- **Ebenso haften wir nicht für inkorrekte Messwerte und Folgen, die sich aus solchen ergeben können.**
- **Für Schäden, die aus Nichtbeachtung dieser Bedienungsanleitung verursacht werden, übernehmen wir keine Haftung.**
- **Beachten Sie besonders die Sicherheitshinweise!**
- **Bewahren Sie diese Bedienungsanleitung gut auf!**

**2. Lieferumfang**

- Funkwecker
- Bedienungsanleitung

### SIESTA – Funkwecker

#### 3. Einsatzbereich und alle Vorteile Ihres neuen Gerätes auf einen Blick

- Funkuhr mit höchster Genauigkeit
- Manuelle Einstellmöglichkeit
- Alarmzeit mit Snooze-Funktion
- Anzeige der Innentemperatur
- Timer für Kurzschlaf-Funktion
- Hintergrundbeleuchtung

#### 4. Zu Ihrer Sicherheit

- Das Produkt ist ausschließlich für den oben beschriebenen Einsatzbereich geeignet. Verwenden Sie das Produkt nicht anders, als in dieser Anleitung dargestellt wird.
- Das eigenmächtige Reparieren, Umbauen oder Verändern des Gerätes ist nicht gestattet.



#### Vorsicht! Verletzungsgefahr:

- Bewahren Sie das Gerät und die Batterien außerhalb der Reichweite von Kindern auf.

6

(D)

### SIESTA – Funkwecker

- Batterien nicht ins Feuer werfen, kurzschließen, auseinander nehmen oder aufladen. Explosionsgefahr!
- Batterien enthalten gesundheitsschädliche Säuren. Um ein Auslaufen der Batterien zu vermeiden, sollten schwache Batterien möglichst schnell ausgetauscht werden. Verwenden Sie nie gleichzeitig alte und neue Batterien oder Batterien unterschiedlichen Typs.
- Beim Hantieren mit ausgelaufenen Batterien chemikalienbeständige Schutzhandschuhe und Schutzbrille tragen!



#### Wichtige Hinweise zur Produktsicherheit!

- Setzen Sie das Gerät keinen extremen Temperaturen, Vibrationen und Erschütterungen aus.
- Vor Feuchtigkeit schützen.

#### 5. Bestandteile

A: Display:

A 1: PM (im 12-Stunden-Format), gegebenenfalls Funk-Symbol, Uhrzeit

A 2: Snooze-Symbol

A 3: Kurzschlaf-Display mit Timersymbol

7

### SIESTA – Funkwecker

- A 4:** Alarmzeit-Display mit Alarmsymbol
- A 5:** Temperatur-Display mit Hintergrundbeleuchtungssymbol

#### **B: Tasten:**

- B 1:** Schiebeschalter Einstellung Uhr- und Alarmzeit, Alarm ON/OFF
- B 2:** CLEAR Taste
- B 3:** HR Taste
- B 4:** 5 und 15 und 30 Taste
- B 5:** MIN Taste
- B 6:** SNOOZE/LIGHT Taste

#### **C: Gehäuse:**

- C 1:** Batteriefach

### 6. Inbetriebnahme

- Öffnen Sie das Batteriefach und legen Sie zwei neue Batterien 1,5 V AA polrichtig ein.
- Schließen Sie das Batteriefach wieder.

(D)

### SIESTA – Funkwecker

- Ein kurzer Signalton ertönt und es werden alle Segmente kurz angezeigt.
- Die Innentemperatur (Voreinstellung °C) erscheint im Display. Es kann 3-8 Minuten dauern, bis die richtige Temperatur angezeigt wird.

#### 6.1 Empfang der Funkzeit

- **Achtung:** Der Funkempfang funktioniert nur im Normalmodus (Schiebeschalter auf Position AL ON/OFF)
- Die Uhr versucht nun, das DCF-Funksignal zu empfangen und das DCF-Empfangszeichen blinkt. Wenn der Zeitcode nach ca. 7 Minuten empfangen wurde, werden die funkgesteuerte Zeit und das DCF-Empfangszeichen ständig im Display angezeigt.
- Der DCF-Signalempfang findet täglich um 1:00, 2:00, 3:00, 4:00 oder um 5:00 Uhr morgens statt. Ist der Empfang um 5:00 Uhr nicht erfolgreich, so findet der nächste Empfangsversuch wieder um 1:00 Uhr früh statt.
- Sie können die Initialisierung auch manuell starten.
- Halten Sie die HR Taste für drei Sekunden gedrückt.
- Das DCF-Empfangszeichen blinkt.
- Zum Beenden des DCF-Empfangsversuchs drücken Sie kurz die HR Taste. Das DCF-Empfangszeichen verschwindet.

### SIESTA – Funkwecker

- Es gibt drei verschiedene Empfangssymbole:

blinkt - Empfang aktiv

bleibt stehen - Empfang erfolgreich

kein Symbol - kein Empfang/Empfang wurde ausgeschaltet/Uhrzeit wurde manuell eingestellt

- Falls die Funkuhr kein DCF-Signal empfangen kann (z.B. wegen Störungen, Übertragungsdistanz, etc.), kann die Zeit manuell eingestellt werden. Die Uhr arbeitet dann wie eine normale Quarz-Uhr (siehe: Manuelle Einstellungen der Uhrzeit).

#### Hinweis zum Empfang der Funkzeit

Die Zeitübertragung erfolgt von einer Cäsium Atom-Funkuhr, die von der Physikalisch Technischen Bundesanstalt in Braunschweig betrieben wird. Die Abweichung beträgt weniger als 1 Sekunde in einer Million Jahren. Die Zeit ist kodiert und wird von Mäntlingen in der Nähe von Frankfurt am Main durch ein DCF-77 (77.5 kHz) Frequenzsignal übertragen mit einer Reichweite von ca. 1.500 km. Ihre Funkuhr empfängt das Signal, wandelt es um und zeigt immer die exakte Zeit an. Auch die Umstellung von Sommer- und Winterzeit erfolgt automatisch. Während der Sommerzeit erscheint DST im Display. Der Empfang hängt hauptsächlich von der geographischen Lage ab. Im Normalfall sollten innerhalb des Radius von 1.500 km ausgehend von Frankfurt bei der Übertragung keine Probleme auftauchen.

### SIESTA – Funkwecker

Bitte beachten Sie folgende Hinweise:

- Es wird empfohlen, einen Abstand von mindestens 1,5 – 2 Metern zu eventuell störenden Geräten wie Computerbildschirmen und Fernsehgeräten einzuhalten.
- In Stahlbetonbauten (Kellern, Aufbauten) ist das empfangene Signal natürlicherweise schwächer. In Extremfällen wird empfohlen, das Gerät in Fensterhöhe zu platzieren und/oder durch Drehen das Funksignal besser zu empfangen.
- Nachts sind die atmosphärischen Störungen meist geringer und ein Empfang ist in den meisten Fällen möglich. Ein einziger Empfang pro Tag genügt, um die Genauigkeit zu gewährleisten und Abweichungen unter 1 Sekunde zu halten.

#### 7. Bedienung

- Halten Sie die HR oder MIN Taste im Einstellmodus gedrückt, gelangen Sie in den Schnelllauf.
- Das Gerät verlässt automatisch den Einstellmodus, wenn längere Zeit keine Taste gedrückt wird.

##### 7.1 Manuelle Einstellung der Uhrzeit

- Stellen Sie den Schalter auf TIME SET.
- Im großen Display blinkt die Uhrzeit.
- Drücken Sie die HR Taste, um die Stunden einzustellen.

### SIESTA – Funkwecker

- Mit dieser Einstellung wählen Sie gleichzeitig aus, ob die Uhrzeit im 12- oder 24 Std.-System angezeigt wird. Zuerst erscheinen die Stunden im 24-Std.-System, danach im 12-Std.-System (PM erscheint von 12 bis 24 Uhr im Display).
- Drücken Sie die MIN Taste, um die Minuten einzustellen.
- Stellen Sie den Schalter auf AL ON oder AL OFF, um den Einstellungsmodus zu verlassen.
- Auf dem Display erscheint die eingestellte Uhrzeit.
- Bei erfolgreichem Empfang des DCF-Funksignals wird die manuell eingestellte Zeit überschrieben.

#### 7.2 Einstellung der Alarmzeit

- Stellen Sie den Schalter auf AL SET
- Im mittleren Display blinkt die Alarmzeit (Voreinstellung 7:00).
- Drücken Sie die HR Taste, um die Stunden einzustellen.
- Drücken Sie die MIN Taste, um die Minuten einzustellen.
- Stellen Sie den Schalter auf AL ON, um die Alarmfunktion zu aktivieren.
- Das Alarm-Symbol erscheint im Display.

#### 7.3 Alarmfunktionen

- Wenn die eingestellte Alarmzeit erreicht ist, beginnt der Wecker zu klingeln.
- Das Alarm-Symbol blinkt.

### SIESTA – Funkwecker

- Die Hintergrundbeleuchtung schaltet sich kurz an.
- Der ansteigende Alarmton schaltet sich automatisch nach ein paar Minuten aus.
- Drücken Sie auf eine beliebige Taste, um den Alarmton auszuschalten oder drücken Sie die SNOOZE/LIGHT Taste, um die Snooze-Funktion zu aktivieren.
- Das Snooze und das Alarm-Symbol blinken im Display.
- Der Alarmton wird für fünf Minuten unterbrochen.
- Drücken Sie eine beliebige Taste, um die Snooze-Funktion auszuschalten.
- Das Snooze-Symbol verschwindet.
- Das Alarm-Symbol bleibt im Display stehen und der Alarm aktiviert sich zur gleichen Alarmzeit wieder.
- Stellen Sie den Schalter auf AL OFF, um die Alarmfunktion auszuschalten.
- Das Alarm-Symbol verschwindet.

#### 7.4 Einstellung des Timers für die Kurzschlaf-Funktion

- Im oberen Display (Voreinstellung 00) wird die eingestellte Zeit für die Kurzschlaf-Funktion (NAP) angezeigt.
- Wählen Sie mit den Tasten 5, 15 oder 30 aus, wie viele Minuten Sie schlafen möchten. Mit jedem weiteren Tastendruck addiert sich die Zeit (bis 360 Minuten).
- Mit Eingabe der Minuten ist die Kurzschlaf-Funktion sofort aktiviert.

### SIESTA – Funkwecker

- Mit der CLEAR-Taste können Sie die eingestellte Zeit löschen und den Timer anhalten.
- Sind die eingestellten Minuten abgelaufen, ertönt ein Alarmton.
- Die Symbole blinken.
- 00 erscheint im Display.
- Die Hintergrundbeleuchtung wird für zehn Sekunden aktiviert.
- Drücken Sie eine beliebige Taste, um den Alarmton auszuschalten.
- Die Kurzschlaf-Funktion ist deaktiviert.

### 7.5 Hintergrundbeleuchtung

- Drücken Sie die SMOOZE/LIGHT Taste.
- Die Hintergrundbeleuchtung wird für zehn Sekunden aktiviert.

### 7.6 Einstellung der Temperatureinheit

- Im unteren Display wird die Innentemperatur (Voreinstellung °C) angezeigt.
- Drücken Sie die HR Taste im Normalmodus, um zwischen Celsius (°C) und Fahrenheit (°F) als Temperatureinheit auszuwählen.

(D)

### SIESTA – Funkwecker

#### 8. Pflege und Wartung

- Reinigen Sie das Gerät mit einem weichen, leicht feuchten Tuch. Keine Scheuer- oder Lösungsmittel verwenden!
- Entfernen Sie die Batterien, wenn Sie das Gerät längere Zeit nicht verwenden.
- Bewahren Sie Ihr Gerät an einem trockenen Platz auf.

#### 8.1 Batteriewechsel

- Sobald das Batteriesymbol erscheint, wechseln Sie bitte die Batterien.
- Öffnen Sie das Batteriefach und legen Sie zwei neue Batterien 1,5 V AA polrichtig ein.
- Schließen Sie das Batteriefach wieder.

#### 9. Fehlerbeseitigung

##### Problem

Keine Anzeige

- Batterien polrichtig einlegen
- Batterien wechseln

Kein DCF Empfang

- Schiebescalter auf Position AL ON/OFF stellen
- HR Taste für drei Sekunden gedrückt halten, um Empfangsversuch auszulösen

##### Lösung



**SIESTA – Funkwecker**

(D)

- Empfangsversuch in der Nacht abwarten
- Anderen Aufstellort für das Gerät wählen
- Uhrzeit manuell einstellen
- Beseitigen der Störquellen
- Neuinbetriebnahme des Gerätes gemäß Bedienungsanleitung

Anzeige LL.L/HH.H

Unkorrekte Anzeige → Batterien wechseln

Wenn Ihr Gerät trotz dieser Maßnahmen immer noch nicht funktioniert, wenden Sie sich an den Händler, bei dem Sie das Produkt gekauft haben.

**10. Entsorgung**

Dieses Produkt wurde unter Verwendung hochwertiger Materialien und Bestandteile hergestellt, die recycelt und wiederverwendet werden können.

Batterien und Akkus dürfen keinesfalls in den Hausmüll!

**SIESTA – Funkwecker**

(D)



Als Verbraucher sind Sie gesetzlich verpflichtet, gebrauchte Batterien und Akkus zur umweltgerechten Entsorgung beim Handel oder entsprechenden Sammelstellen gemäß nationaler oder lokaler Bestimmungen abzugeben.

Die Bezeichnungen für enthaltene Schwermetalle sind: Cd=Cadmium, Hg=Quecksilber, Pb=Blei

Dieses Gerät ist entsprechend der EU-Richtlinie über die Entsorgung von Elektro- und Elektronik-Altgeräten (WEEE) gekennzeichnet.

Dieses Produkt darf nicht mit dem Hausmüll entsorgt werden. Der Nutzer ist verpflichtet, das Altgerät zur umweltgerechten Entsorgung bei einer ausgewiesenen Annahmestelle für die Entsorgung von Elektro- und Elektronikgeräten abzugeben.

**11. Technische Daten**

Spannungsversorgung: Batterien 2 x 1,5 V AA (nicht inklusive)

Messbereich Temperatur: -10°C...50°C (14°F...122°F) °C/°F umschaltbar

Gehäusemaße: 138 x 70 x 70mm

Gewicht: 168 g (nur das Gerät)

## SIESTA – Funkwecker

(D)

Diese Anleitung oder Auszüge daraus dürfen nur mit Zustimmung von TFA Dostmann veröffentlicht werden. Die technischen Daten entsprechen dem Stand bei Drucklegung und können ohne vorherige Benachrichtigung geändert werden.  
Die neuesten technischen Daten und Informationen zu Ihrem Produkt finden Sie unter Eingabe der Artikel-Nummer auf unserer Homepage.

### EU-KONFORMITÄTSERKLÄRUNG

Hiermit erklärt TFA Dostmann, dass der Funkweckertyp 60.2532 der Richtlinie 2014/53/EU entspricht. Der vollständige Text der EU-Konformitätserklärung ist unter der folgenden Internetadresse verfügbar:

[www.tfa-dostmann.de](http://www.tfa-dostmann.de)

E-Mail: [info@tfa-dostmann.de](mailto:info@tfa-dostmann.de)

TFA Dostmann GmbH & Co.KG, Zum Ottersberg 12, D-97877 Wertheim, Deutschland

09/16

## SIESTA – Radio-controlled alarm clock

(GB)

Thank you for choosing this instrument from TFA.

### 1. Before you use this product

- **Please make sure you read the instruction manual carefully.**  
This information will help you to familiarize yourself with your new device, to learn all of its functions and parts, to find out important details about its first use and how to operate it and to get advice in the event of a malfunction.
- **Following and respecting the instructions in your manual will prevent damage to your instrument and loss of your statutory rights arising from defects due to incorrect use.**
- **Likewise, we take no responsibility for any incorrect readings or for any consequences resulting from them.**
- **We shall not be liable for any damage occurring as a result of non following of these instructions.**
- **Please take particular note of the safety advice!**
- **Please keep this instruction manual safe for future reference.**

### 2. Scope of delivery

- Radio-controlled alarm clock
- Instruction manual

### SIESTA – Radio-controlled alarm clock



#### 3. Field of operation and all the benefits of your new instrument at a glance

- Highest precision radio-controlled clock
- Count down timer (Nap timer)
- Alarm with snooze function
- Indication of indoor temperature
- Manual setting option
- Backlight

#### 4. For your safety

- This product is exclusively intended for the field of application described above. The product should only be used as described within these instructions.
- Unauthorized repairs, alterations or changes to the product are prohibited.



**Caution!**  
**Risk of injury:**

- Keep this instrument and the batteries out of the reach of children.

20

### SIESTA – Radio-controlled alarm clock



- Batteries must not be thrown into a fire, short-circuited, taken apart or recharged. Risk of explosion!
- Batteries contain harmful acids. Batteries should be changed as soon as possible to prevent damage caused by leaking. Never use a combination of old and new batteries together, or batteries of different types.
- Wear chemical-resistant protective gloves and safety glasses when handling leaking batteries.



#### Important information on product safety!

- Do not place your device near extreme temperatures, vibrations or shocks.
- Protect it from moisture.

#### 5. Elements

**A: Display:**

**A 1:** PM (in 12-hour display format), optionally radio controlled symbol, time

**A 2:** Snooze symbol

**A 3:** NAP display with timer symbol

21

### SIESTA – Radio-controlled alarm clock

- A 4:** Alarm time display with alarm symbol
- A 5:** Temperature display with backlight symbol

**B: Buttons:**

- B 1:** Switch setting time and alarmtime, ALARM ON/OFF
- B 2:** CLEAR button
- B 3:** HR button
- B 4:** 5 and 15 and 30 button
- B 5:** MIN button
- B 6:** SNOOZE/LIGHT button

**C: Housing:**

- C 1:** Battery compartment

### 6. Getting started

- Open the battery compartment and insert two new batteries 1.5 V AA, polarity as illustrated.
- Close the battery compartment again.

**(GB)**



### SIESTA – Radio-controlled alarm clock

- The device will alert you with a beep and all segments will be displayed for a short moment.
- The indoor temperature (default °C) appears on the display. It may take 3-8 minutes until the correct temperature is displayed.

#### 6.1 Reception of the radio controlled time

- **Attention:** The radio reception only works in normal mode (switch to position AL ON / OFF)
- The clock will now scan the DCF frequency signal and the DCF symbol will be flashing on the display. When the time code is received successfully after 7 minutes, the radio-controlled time and the DCF symbol are displayed steadily on the display.
- The DCF reception always takes place daily at 1:00, 2:00, 3:00, 4:00 and 5:00 o'clock in the morning. If the reception is not successfully received until 5:00 o'clock, the next receive operation is again at 1:00 o'clock in the morning.
- You can start the initialization manually.
- Press and hold HR button for three seconds.
- The DCF reception symbol will be flashing.
- To end the DCF reception attempt, press the HR button short. The DCF reception symbol disappears.

### SIESTA – Radio-controlled alarm clock

- There are three different reception symbols:  
 flashing - reception is active  
 stays - reception is very good  
 no symbol - no reception/reception is shut down/set time manually
- If the clock can not detect the DCF-signal (for example due to disturbances, transmitting distance, etc.), the time can be set manually. The clock will then work as a normal quartz clock. (see: Manual setting of the clock).

#### Note for radio-controlled time

The time base for the radio-controlled time is a caesium atomic clock operated by the Physikalisch Technische Bundesanstalt Braunschweig. It has a time deviation of less than one second in one million years. The time is coded and transmitted from Mainflingen near Frankfurt via frequency signal DCF-77 (77.5 kHz) and has a transmitting range of approximately 1,500 km. Your radio-controlled clock receives this signal and converts it to show the precise time. Changeover from summer time or winter time is automatic. In Daylight Saving Time DST is shown on the display. The quality of the reception depends mainly on the geographic location. Normally there should be no reception problems within a 1,500 km radius around Frankfurt.

### SIESTA – Radio-controlled alarm clock

#### Therefore, please note the following steps:

- The recommended distance to any interfering sources like computer monitors or TV sets is at least 1.5 - 2 meters.
- Inside ferro-concrete rooms (basements, superstructures), the received signal is naturally weakened. In extreme cases, please place the unit close to a window to improve the reception.
- During night-time, the atmospheric interference is usually less severe and reception is possible in most cases. A single daily reception is adequate to keep the accuracy deviation under 1 second.

#### 7. Operation

- Press and hold the HR or MIN button in the setting mode for fast running.
- The device will automatically quit the setting mode if no button is pressed for a long period of time.

#### 7.1 Manual settings of the clock

- Slide the switch to TIME SET.
- The time will be flashing on the large display.
- Press the HR button to adjust the hours.

### **SIESTA – Radio-controlled alarm clock**

- With this setting, you also select, if the time will be displayed in the 12 or 24 hour system. First, the hours will appear in 24-hour system then the hours will appear in 12-hour system (PM appears from 12 to 24 o'clock on the display).
- Press the MIN button to adjust the minutes.
- Slide the switch to the position AL ON or AL OFF, to exit the setting mode.
- On the display appears the adjusted time.
- By a successful reception of the DCF signal, the manually set time will be overwritten.

#### **7.2 Setting of the alarm time**

- Slide the switch to the position AL SET.
- The alarm time (default 7:00) will be flashing on the middle display.
- Press the HR button to adjust the hours.
- Press the MIN button to adjust the minutes.
- Slide the switch on the position AL ON, to activate the alarm function.
- The alarm symbol appears on the display.

#### **7.3 Alarm functions**

- When the adjusted alarm time is reached, the alarm will ring.
- The alarm symbol will be flashing.

### **SIESTA – Radio-controlled alarm clock**

- The backlight turns on for a short time.
- The increasing alarm will automatically turn off a few minutes.
- Press any button to turn off the alarm sound or press the SNOOZE/LIGHT button and the snooze function will be activated.
- The alarm symbol and the snooze symbol disappear on the display.
- The alarm sound will be interrupted for five minutes.
- Press any button to turn off the snooze function.
- The snooze symbol will disappear.
- The alarm symbol stays on the display and the alarm time will be reactivated at the same time.
- Slide the switch to the position AL OFF, to turn off the alarm function.
- The alarm symbol will disappear.

#### **7.4 Setting of the NAP function**

- On the upper display (default 00) appears the adjusted time for the NAP function.
- Select with the 5, 15 or 30 button the time how long you want to sleep. With each further button operation the time will be added (until 360 minutes).
- With the setting of the minutes the NAP function will be activated.
- With the CLEAR button you can delete the set time or stop the timer.
- An alarm sounds when the set time has elapsed.

### SIESTA – Radio-controlled alarm clock

- The symbols will be flashing.
- 00 appears on the display.
- The backlight turns on for ten seconds.
- Press any button to stop the alarm sound.
- The NAP function is deactivated.

#### 7.5 Backlight

- Press the SNOOZE/LIGHT button.
- The backlight turns on for ten seconds.

#### 7.6 Setting of the temperature unit

- On the lower display appears the indoor temperature (default °C).
- Press the HR button to toggle between Celsius (°C) or Fahrenheit (°F) as temperature unit.

#### 8. Care and maintenance

- Clean the device with a soft damp cloth. Do not use solvents or scouring agents.
- Remove the batteries if you do not use the device for a long period of time.
- Keep the device in a dry place.

(GB)

### SIESTA – Radio-controlled alarm clock

#### 8.1 Battery replacement

- Change the batteries when the battery symbol appears on the display.
- Open the battery compartment and insert two new batteries 1.5 V AA, polarity as illustrated.
- Close the battery compartment again.

#### 9. Troubleshooting

##### Problems

No display

- Ensure that the batteries polarity are correct  
→ Change the batteries

No DCF reception

- Switch on the position AL ON/OFF  
→ Press and hold the HR button for three seconds and start the reception manually  
→ Wait for attempted reception during the night  
→ Choose another place for your product  
→ Set the clock manually  
→ Check if there is any source of interference  
→ Restart the instrument according to the manual

### SIESTA – Radio-controlled alarm clock

(GB)

Indication: L.L.L. / HH.H → Temperature is outside measuring range

Incorrect indication → Change the batteries

If your device fails to work despite these measures contact the supplier from whom you purchased it.

#### 10. Waste disposal

This product has been manufactured using high-grade materials and components which can be recycled and reused.



Never dispose of empty batteries and rechargeable batteries in household waste.

As a consumer, you are legally required to take them to your retail store or to an appropriate collection site depending on national or local regulations in order to protect the environment.

The symbols for the heavy metals contained are: Cd=cadmium, Hg = mercury, Pb=lead

This instrument is labelled in accordance with the EU Waste Electrical and Electronic Equipment Directive (WEEE). Please do not dispose of this instrument in household waste. The user is obligated to take end-of-life devices to a designated collection point for the disposal of electrical and electronic equipment, in order to ensure environmentally-compatible disposal.

### SIESTA – Radio-controlled alarm clock

(GB)

Power consumption: Batteries 2 x 1,5 V AA (not included)

Temperature measuring range: -10°C ... 50°C (14°F... 122°F) °C/°F-reversible

Housing dimension: 138 x 70 x 70 mm

Weight: 168 g (instrument only)

No part of this manual may be reproduced without written consent of TFA Dostmann. The technical data are correct at the time of going to print and may change without prior notice.

The latest technical data and information about your product can be found by entering your product number on our homepage.

#### EU declaration of conformity

Hereby, TFA Dostmann declares that the radio equipment type 60.2532 is in compliance with Directive 2014/53/EU. The full text of the EU declaration of conformity is available at the following internet address:

[www.tfa-dostmann.de](http://www.tfa-dostmann.de)

E-Mail: [info@tfa-dostmann.de](mailto:info@tfa-dostmann.de)

TFA Dostmann GmbH & Co.KG, Zum Ottersberg 12, D-97877 Wertheim, Germany

09/16



### SIESTA – Réveil radio-piloté

Nous vous remercions d'avoir choisi l'appareil de la Société TFA.

#### 1. Avant d'utiliser votre appareil

- **Veillez lire attentivement le mode d'emploi.**  
Vous vous familiariserez ainsi avec votre nouvel appareil, vous découvrirez toutes les fonctions et tous les éléments qui le composent, vous noterez les détails importants relatifs à sa mise en service et vous lirez quelques conseils en cas de dysfonctionnement.
- **En respectant ce mode d'emploi, vous éviterez d'endommager votre appareil et de perdre vos droits légaux en cas de défaut si celui-ci résulte d'une utilisation non-conforme.**
- **De même, nous n'assumons aucune responsabilité pour des relevés incorrects et les conséquences qu'ils pourraient engendrer.**
- **Nous n'assumons aucune responsabilité pour des dommages qui auraient été causés par le non-respect du présent mode d'emploi.**
- **Suivez bien toutes les consignes de sécurité!**
- **Conservez soigneusement le mode d'emploi!**

#### 2. Contenu de la livraison

- Réveil radio-piloté
- Mode d'emploi

(F)

### SIESTA – Réveil radio-piloté

#### 3. Aperçu du domaine d'utilisation et de tous les avantages de votre nouvel appareil

- Réveil radio-piloté de grande précision
- Option de réglage manuel
- Réveil avec fonction de répétition snooze
- Affichage de la température intérieure
- Minuteur pour sieste
- Eclairage de fond

#### 4. Pour votre sécurité

- Le produit est destiné uniquement à l'utilisation décrite ci-dessus. N'utilisez jamais l'appareil à d'autres fins que celles décrites dans le présent mode d'emploi.
- Vous ne devez en aucun cas réparer, démonter ou modifier l'appareil par vous-même.



**Attention!**  
**Danger de blessure:**

- Gardez votre appareil et les piles hors de la portée des enfants.

### SIESTA – Réveil radio-piloté

(F)

- Ne jetez jamais de piles dans le feu, ne les court-circuitiez pas, ne les démontez pas et ne les rechargez pas. Risques d'explosion!
- Les piles contiennent des acides nocifs pour la santé. Une pile faible doit être remplacée le plus rapidement possible afin d'éviter toute fuite. N'utilisez-jamais simultanément de piles anciennes avec des piles neuves ou des piles de types différents.
- Si vous manipulez des piles qui ont coulé, utilisez des gants de protection chimique spécialement adaptés et portez des lunettes de protection!



#### Conseils importants de sécurité du produit!

- Évitez d'exposer l'appareil à des températures extrêmes, à des vibrations ou à des chocs.
- Protégez-le contre l'humidité.

#### 5. Composants

A: Affichage:

A 1: PM (en format de 12 heures), éventuellement symbole radio, horloge

A 2: Fonction snooze

### SIESTA – Réveil radio-piloté

(F)

- A 3: Écran de minuterie pour sieste avec symbole minuteur  
A 4: Écran d'alarme avec symbole d'alarme  
A 5: Écran de température avec symbole d'éclairage de fond

B: Touches:

B 1: Interrupteur de réglage de l'heure et de l'heure du réveil, ALARM ON/OFF

B 2: Touche CLEAR

B 3: Touche HR

B 4: Touches 5, 15 et 30

B 5: Touche MIN

B 6: Touche SNOOZE/LIGHT

C: Boîtier:

C 1: Compartiment à piles

#### 6. Mise en service

- Ouvrez le compartiment à piles et insérez deux nouvelles piles de type 1,5 V AA en respectant la polarité +/-.

### SIESTA – Réveil radio-piloté

- Réfermez le compartiment à piles.
- Un signal sonore se fait entendre et tous les segments s'allument brièvement.
- La température ambiante (par défaut en °C) est affichée sur l'écran. Cela peut prendre 3-8 minutes jusqu'à ce que la température correcte soit affichée.

#### 6.1 Réception de l'heure radio

- **Attention:** La réception de l'horloge radio-pilotée fonctionne uniquement en mode normal (interrupteur sur la position AL ON / OFF)
- L'horloge cherche le signal radio DCF et le symbole de réception DCF clignote. En cas de réception correcte après 7 minutes, l'heure radio-pilotée et le symbole de réception DCF sont affichés en continu sur l'écran.
- La réception du signal DCF a lieu à 1:00, 2:00, 3:00, 4:00 et 5:00-heures du matin. Si la réception a échoué à 5:00 h du matin, la prochaine réception sera effectuée à 1:00 h le jour suivant.
- Vous pouvez également activer manuellement la réception.
- Maintenez la touche HR appuyée pendant trois secondes.
- Le symbole de réception DCF clignote.
- Appuyez sur la touche HR brièvement pour désactiver la réception DCF. Le symbole de réception DCF disparaît.

### SIESTA – Réveil radio-piloté

- Il y a trois symboles de réception différents:

 clignote - réception en cours  
allumé en continu - la réception a abouti  
aucun symbole - réception désactivée/récepteur a été éteint/réglage manuel de l'heure

- Si votre horloge radio-pilotée ne peut pas recevoir le signal DCF (par exemple en cas de perturbations, d'une distance de transmission excessive etc.), vous pouvez régler l'horaire manuellement. L'horloge fonctionne comme une horloge à quartz normale (voir Réglage manuel de l'horloge).

#### Consignes pour la réception de l'heure radio

La transmission de l'heure radio-pilotée s'effectue via une horloge atomique au césium, exploitée par la Physikalisch-Technische Bundesanstalt de Braunschweig (Institut Fédéral Physico-Technique de Braunschweig). L'écart de précision de cette horloge est d'1 seconde pour un million d'années. L'heure est diffusée à partir de Mainflingen, près de Francfort-sur-le-Main, avec un signal DCF-77 (77.5 kHz) d'une portée d'environ 1500 km. L'horloge radio-pilotée reçoit le signal, le convertit et affiche l'heure précise. Le passage de l'heure d'hiver à l'heure d'été et vice-versa s'effectue également automatiquement. Pendant l'heure d'été, DST est affichée sur l'écran. La réception dépend de votre position géographique. En règle générale, dans un rayon de 1500 km autour de Francfort, aucun problème de transmission ne devrait survenir.

### SIESTA – Réveil radio-piloté

#### **Nous vous prions de respecter les consignes suivantes:**

- Nous vous recommandons de respecter une distance de 1,5 - 2 m entre l'appareil et d'éventuelles sources de signaux parasites, comme les écrans d'ordinateurs et les postes de télévision.
- Dans les bâtiments en béton armé (caves, greniers aménagés), le signal reçu est affaibli. Dans les cas extrêmes, nous vous conseillons de placer l'appareil près d'une fenêtre de manière à améliorer la réception du signal radio.
- La nuit, les perturbations s'affaiblissent en règle générale et la réception DCF est possible dans la plupart des cas. Une seule réception par jour suffit pour garantir la précision de l'affichage de l'heure et pour maintenir d'éventuels écarts en dessous d'1 seconde.

#### **7. Utilisation**

- Si vous maintenez la touche HR ou MIN appuyée au cours d'un mode de réglage, vous parviendrez à l'affichage rapide.
- L'appareil quitte automatiquement le mode de réglage lorsque-aucune touche n'est pressée pendant un certain temps.

#### **7.1 Réglage manuel de l'heure**

- Déplacez l'interrupteur sur TIME SET.
- L'heure clignote sur la partie principale de l'écran.
- Appuyez sur la touche HR pour régler les heures.

### SIESTA – Réveil radio-piloté

- Avec ce réglage, vous choisissez en même temps si l'heure doit être affichée suivant le système de 12 ou de 24 heures. Tout d'abord, les heures apparaissent suivant le système de 24 heures puis suivant le système de 12 heures (PM est affiché à l'écran entre 12 et 24 heures).
- Appuyez sur la touche MIN pour régler les minutes.
- Déplacez l'interrupteur sur AM ON ou AL OFF, pour quitter le mode de réglage.
- L'heure réglée est affichée sur l'écran.
- Lorsque la réception du signal DCF a abouti, l'heure ajustée manuellement sera remplacée par l'heure radio.

#### **7.2 Réglage du réveil**

- Déplacez l'interrupteur sur AL SET.
- L'heure de réveil est affichée sur l'écran du milieu (par défaut 7:00).
- Appuyez sur la touche HR pour régler les heures.
- Appuyez sur la touche MIN pour régler les minutes.
- Déplacez l'interrupteur sur AL ON, pour activer l'alarme.
- Le symbole de réveil apparaît sur l'écran.

#### **7.3 Fonctions de l'alarme**

- Lorsque l'heure de réveil fixée est atteinte, le réveil se met à sonner.

### **SIESTA – Réveil radio-piloté**

- Le symbole de réveil clignote
- Le rétro-éclairage s'allume brièvement.
- Si l'alarme n'est pas arrêtée, elle s'arrêtera automatiquement après quelques minutes.
- Lorsque le réveil sonne, appuyez sur la touche de votre choix, pour éteindre l'alarme ou appuyez sur la touche SNOOZE/LIGHT pour activer la fonction de répétition snooze.
- Le symbole de réveil et le symbole de répétition snooze clignotent sur l'écran.
- L'alarme s'interrompt pendant 5 minutes.
- Appuyez sur une touche de votre choix pour éteindre la fonction de répétition snooze.
- Le symbole de répétition snooze disparaît de l'écran.
- Le symbole de réveil reste affiché sur l'écran et l'alarme sera de nouveau active pour l'heure de réveil suivante.
- Déplacez l'interrupteur sur AL OFF pour arrêter la fonction de réveil.
- Le symbole de réveil disparaît de l'écran.

#### **7.4 Réglage de la minuterie pour la fonction sieste**

- L'écran supérieur affiche le temps (par défaut 00) réglé pour la fonction sieste (MAP) est affiché.
- Choisissez avec la touche 5, 15 ou 30, le nombre de minutes de durée de sieste. La durée augmente à chaque pression sur la touche (jusqu'à 360 minutes).

### **SIESTA – Réveil radio-piloté**

- La fonction de sieste est immédiatement activée après le réglage des minutes.
- La touche CLEAR efface le temps réglé et arrête le minuteur.
- Lorsque les minutes se sont écoulées, l'alarme retentit.
- Les symboles clignotent.
- 00 apparaît sur l'écran.
- L'éclairage de fond est activé pendant dix secondes.
- Appuyez sur une touche de votre choix pour arrêter l'alarme.
- La fonction de sieste est désactivée.

#### **7.5 Éclairage de fond**

- Appuyez sur la touche SNOOZE/LIGHT.
- L'éclairage de fond est activé pendant dix secondes.

#### **7.6 Réglage de l'unité de température**

- La température ambiante (par défaut en °C) est affichée sur l'écran inférieur.
- Appuyez sur la touche HR en mode normal pour pouvoir ensuite sélectionner la température en °C (Celsius) ou en °F (Fahrenheit).

**SIESTA – Réveil radio-piloté****8. Entretien et maintenance**

- Pour le nettoyage de votre appareil, utilisez un chiffon doux et humide. N'utilisez pas de solvants ou d'agents abrasifs!
- Retirez les piles, si vous n'utilisez pas votre appareil pendant une durée prolongée.
- Conservez votre appareil dans un endroit sec.

**8.1 Remplacement de la pile**

- Si le symbole de pile apparaît sur l'écran, changez les piles.
- Ouvrez le compartiment à piles et insérez deux piles neuves de type 1,5 V AA en respectant la polarité +/-.
- Refermez le compartiment à piles.

**9. Dépannage****Problème**

Aucun affichage

**Solution**

- Contrôlez la bonne polarité des piles
- Changez les piles

Pas de réception DCF

- L'interrupteur sur AL ON/OFF

- Maintenez la touche HR appuyée pendant trois secondes

**SIESTA – Réveil radio-piloté**

- Attendez la réception du signal de nuit
- Choisissez une autre position pour votre appareil
- Réglez l'heure manuellement
- Éliminez les sources de parasitage.
- Remettez l'appareil en service, conformément aux instructions

Affichage LLL / HH.H Température mesurée hors de portée de la gamme de mesure

Affichage incorrect Changez les piles

Si votre appareil ne fonctionne toujours pas malgré ces mesures, adressez-vous au vendeur chez qui vous l'avez acheté.

**10. Traitement des déchets**

Ce produit a été fabriqué avec des matériaux de haute qualité qui peuvent être recyclés et réutilisés.



Les piles usagées ne doivent pas être jetées dans les déchets ménagers.

En tant qu'utilisateur, vous avez l'obligation légale de rapporter les piles et piles rechargeables usagées à votre revendeur ou de les déposer dans une déchetterie proche de votre domicile conformément à la réglementation nationale et locale.

## SIESTA – Réveil radio-piloté

(F)

Les métaux lourds sont désignés comme suit: Cd=cadmium, Hg=mercure, Pb=plomb.

Cet appareil est conforme aux normes de l'UE relatives au traitement des déchets électriques et électroniques (WEEE).

L'appareil usagé ne doit pas être jeté dans les ordures ménagères. L'utilisateur s'engage, pour le respect de l'environnement, à déposer l'appareil usagé dans un centre de traitement agréé pour les déchets électriques et électroniques.



### 11. Caractéristiques techniques

Alimentation	Piles 2 x 1,5 V AA (non incluses)
Plage de mesure - température:	de -10°C à ...50°C (de 14°F à ... 122°F) °C/°F au choix
Dimensions du boîtier	138 x 70 x 70mm
Poids:	168g (appareil seulement)

## SIESTA – Réveil radio-piloté

(F)

La reproduction, même partielle du présent mode d'emploi est strictement interdite sans l'accord explicite de TFA Dostmann. Les spécifications techniques de ce produit ont été actualisées au moment de l'impression et peuvent être modifiées, sans avis préalable. Les dernières données techniques et des informations concernant votre produit peuvent être trouvées en entrant le numéro de l'article sur notre site.

### Déclaration UE de conformité

Le soussigné, TFA Dostmann, déclare que l'équipement radioélectrique du type 60.2532 est conforme à la directive 2014/53/UE. Le texte complet de la déclaration UE de conformité est disponible à l'adresse internet suivante:

[www.tfa-dostmann.de](http://www.tfa-dostmann.de)

E-Mail: [info@tfa-dostmann.de](mailto:info@tfa-dostmann.de)

TFA Dostmann GmbH & Co.KG, Zum Ottersberg 12, D-97877 Wertheim, Allemagne

09/16

## SIESTA – Orologio sveglia radiocontrollato

Vi ringraziamo per aver scelto l'apparecchio della TFA.

### 1. Prima di utilizzare l'apparecchio

- **Leggete attentamente le istruzioni per l'uso.** Avrete così modo di familiarizzare con il vostro nuovo apparecchio, di scoprirne tutte le funzioni e le componenti, di apprendere importanti dettagli sulla sua messa in funzione, di acquisire dimestichezza nel suo utilizzo e di usufruire di alcuni validi consigli da seguire in caso di guasti.
- **Seguendo le istruzioni per l'uso, eviterete anche di danneggiare il prodotto e di pregiudicare, a causa di un utilizzo scorretto, i diritti del consumatore che vi spettano per legge.**
- **Allo stesso modo, non siamo responsabili per eventuali misurazioni errate e per le conseguenze che ne possono derivare.**
- **Decliniamo ogni responsabilità per i danni derivanti dal mancato rispetto delle presenti istruzioni per l'uso.**
- **Prestate particolare attenzione alle misure di sicurezza!**
- **Conservate con cura queste istruzioni per l'uso.**

### 2. La consegna include

- Orologio sveglia radiocontrollato
- Istruzioni per l'uso

46

①

## SIESTA – Orologio sveglia radiocontrollato

### 3. Tutte le applicazioni e tutti i vantaggi del vostro nuovo apparecchio

- Orologio radiocontrollato della massima precisione
- Possibilità di impostare l'ora
- Allarme con funzione snooze
- Indicatore della temperatura interna
- Timer per "funzione pisolino"
- Retroilluminazione

### 4. Per la vostra sicurezza

- Il prodotto è adatto esclusivamente agli utilizzi di cui sopra. Non utilizzate il prodotto in maniera diversa da quanto descritto in queste istruzioni.
- Non sono consentite riparazioni, alterazioni o modifiche non autorizzate del dispositivo.



**Attenzione!  
Pericolo di lesioni:**

- Tenete il dispositivo e le batterie lontano dalla portata dei bambini.

47



### SIESTA – Orologio sveglia radiocontrollato

- Non gettare le batterie nel fuoco, non polarizzarle in maniera scorretta, non smontarle e non cercare di ricaricarle. Pericolo di esplosione!
- Le batterie contengono acidi nocivi per la salute. Sostituire quanto prima le batterie quasi scariche, in modo da evitare che si scarichino completamente. Non utilizzate mai contemporaneamente batterie usate e batterie nuove né batterie di tipi diversi.
- Quando si maneggiano batterie esaurite indossare sempre guanti resistenti alle sostanze chimiche e occhiali di protezione.



#### **Avvertenze sulla sicurezza del prodotto!**

- Non esporre l'apparecchio a temperature estreme, vibrazioni e urti.
- Proteggere dall'umidità.

### 5. Componenti

#### A: Display:

- A 1:** PM (nel formato 12 ore), eventualmente simbolo del controllo radio, orologio
- A 2:** Simbolo snooze
- A 3:** Display pisolino con simbolo timer

### 1

### SIESTA – Orologio sveglia radiocontrollato

- A 4:** Display sveglia con simbolo della sveglia
- A 5:** Display temperatura con simbolo retroilluminazione

#### B: Tasti:

- B 1:** Interruttore per impostazione dell'orologio e l'allarme, Alarm ON/OFF
- B 2:** Tasto CLEAR
- B 3:** Tasto HR
- B 4:** Tasto 5 e 15 e 30
- B 5:** Tasto MIN
- B 6:** Tasto SNOOZE/LIGHT

#### C: Struttura esterna:

- C 1:** Vano batteria

### 6. Messa in funzione

- Aprire il vano batteria e inserire due batterie nuove tipo AA da 1.5 V, rispettando le corrette polarità.
- Richiudere il vano batteria.

## SIESTA – Orologio sveglia radiocontrollato

- Viene emesso un breve segnale acustico e tutti i segmenti appaiono brevemente.
- Sul display appare la temperatura interna (predefinito °C). Esso può richiedere 3-8 minuti fino a quando viene visualizzata la temperatura corretta.

### 6.1 Ricezione dell'ora radiocontrollata

- **Attenzione:** Il segnale del radiocontrollato è funziona solo in modalità normale (interruttore in posizione AL ON / OFF)
- L'orologio inizia a ricevere il segnale radio e il simbolo della ricezione del segnale DCF inizia a lampeggiare. Se il codice dell'ora è stato ricevuto entro 7 minuti, l'ora radiocontrollata e il simbolo della ricezione del segnale DCF sono costantemente visualizzati sul display.
- La ricezione del segnale DCF avviene ogni giorno ore 01:00, 02:00, 03:00, 04:00 o 05:00 del mattino. Se la ricezione non è avvenuta con successo alle 05:00, la ricezione successiva è di nuovo alle 01:00 del mattino.
- È possibile avviare l'inizializzazione manualmente.
- Tenere premuto per tre secondi il tasto HR.
- Il simbolo della ricezione del segnale DCF lampeggia.
- Per terminare il tentativo di ricezione DCF premere brevemente il tasto HR.

## SIESTA – Orologio sveglia radiocontrollato

- Ci sono tre differenti simboli di ricezione:  
lampeggiante - Ricezione attiva



simbolo acceso - Ricezione molto buona

nessun simbolo - nessuna ricezione/ricezione disabilitata/impostare l'ora in modo manuale

- Nel caso in cui l'orologio non riesca a ricevere il segnale DCF (a causa di guasti, della distanza di trasmissione, ecc.), l'ora può essere impostata manualmente. L'orologio funziona come un normale orologio al quarzo (vedi: Impostazione manuale dell'ora).

### Indicazione per la ricezione dell'ora radiocontrollata

L'ora viene trasmessa da un orologio atomico al cesio gestito dal Physikalisch Technische Bundesanstalt di Braunschweig. La deviazione è inferiore a 1 secondo in un milione di anni. L'ora è codificata e trasmessa da Mainflingen vicino Francoforte con un segnale a frequenza DCF - 77 (77,5 kHz) entro un raggio di 1.500 km. L'orologio radiocontrollato riceve il segnale e lo converte per visualizzare l'ora precisa. Anche il passaggio tra ora solare e ora legale è automatico. Durante il periodo estivo sul display appare DST. La qualità della ricezione dipende molto dalla posizione geografica. In circostanze normali e in assenza di problemi di ricezione dovrebbe avvenire entro il raggio di 1.500 km da Francoforte.

## SIESTA – Orologio sveglia radiocontrollato

### Rispettate le norme elencate qui di seguito:

- La distanza raccomandata da qualsiasi fonte di interferenza come monitor di computer o televisori deve essere di almeno 1,5 - 2m.
- All'interno di strutture in cemento armato (seminterrati, sovrastrutture) la ricezione del segnale è naturalmente più debole. In casi estremi si consiglia di sistemare l'unità vicino ad una finestra per ottenere una migliore ricezione del segnale.
- Durante le ore notturne, le interferenze dovute ad agenti atmosferici sono normalmente meno influenti e la ricezione è possibile nella maggior parte dei casi. Una singola ricezione giornaliera è sufficiente a garantire la precisione e a mantenere la deviazione al di sotto di un secondo.

### 7. Utilizzo

- Tenendo premuto il tasto HR o MIN in modalità impostazione per procedere velocemente.
- L'apparecchio esce automaticamente dalla modalità impostazione se non si preme alcun tasto per un periodo prolungato.

#### 7.1 Impostazione manuale dell'ora

- Impostare l'interruttore su TIME SET.
- Sul display grande viene visualizzato l'orologio.

①

## SIESTA – Orologio sveglia radiocontrollato

- Premere il tasto HR, per impostare le ore.
- Con questa impostazione, selezionare la visualizzazione nel formato 12 o 24 ore. Prima appaiono le ore nel formato 24 ore, successivamente nel formato 12 ore (PM appare dall'orologio 12 a 24 ore nel display).
- Premere il tasto MIN per impostare i minuti.
- Impostare l'interruttore su AL ON o AL OFF per uscire dalla modalità impostazione.
- Sul display viene visualizzata l'ora impostata.
- In caso di corretta ricezione del segnale DCF, l'ora impostata in modalità manuale viene sostituita.

### 7.2 Impostazione l'ora dell'allarme

- Impostare l'interruttore su ALARM SET.
- Sul display medio lampeggia l'ora dell'allarme (predefinito 7:00).
- Premere il tasto HR, per impostare le ore.
- Premere il tasto MIN per impostare i minuti.
- Impostare l'interruttore su AL ON per attivare la funzione dell'allarme.
- Il simbolo dell'allarme appare sul display.

### 7.3 Funzione di allarme

- Quando l'ora dell'allarme inserito viene raggiunto, la sveglia comincia a suonare.

### **SIESTA – Orologio sveglia radiocontrollato**

- Sul display lampeggia il simbolo dell'allarme.
- La retroilluminazione si accende.
- Il segnale si disattiva automaticamente dopo pochi minuti.
- Premere un tasto qualunque per arrestare l'allarme o premere il tasto SNOOZE/LIGHT per attivare la funzione snooze.
- Il simbolo dell'allarme e il simbolo snooze lampeggiano sul display.
- Il suono della sveglia verrà interrotto per cinque minuti.
- Premere un qualunque tasto per spegnere la funzione snooze.
- Il simbolo snooze scompare.
- Il simbolo dell'allarme resta fisso sul display e l'allarme resta impostato sullo stesso orario.
- Impostare l'interruttore su AL OFF per disattivare la funzione allarme.
- Il simbolo scompare.

#### **7.4 Impostazione del timer per la funzione pisolino**

- L'ora impostato per la funzione pisolino (NAP) viene visualizzato sul display superiore (predefinito 00).
- Selezionate con il tasto 5, 15 o 30, il numero di minuti che si desidera dormire. A ogni pressione del tasto aumenta il tempo (fino a 360 minuti).
- Con l'inserimento dei minuti, la funzione pisolino si attiva immediatamente.

### **SIESTA – Orologio sveglia radiocontrollato**

- Con il tasto CLEAR è possibile cancellare l'ora impostata e avviare il timer
- Quando è trascorso il numero di minuti, suona un allarme.
- I simboli lampeggiano.
- Sul display appare 00.
- La retroilluminazione si accende per dieci secondi.
- Per arrestare l'allarme, premere un tasto qualunque.
- La funzione pisolino è disattivata.

#### **7.5 Retroilluminazione**

- Premere il tasto SMOOZE/LIGHT.
- La retroilluminazione si accende per dieci secondi.

#### **7.6 Impostazione della visualizzazione della temperatura**

- Sul display inferiore appare la temperatura (predefinito °C).
- Premendo il tasto HR nella modalità normale, è possibile commutare la visualizzazione della temperatura da °C (Celsius) a °F (Fahrenheit).

## SIESTA – Orologio sveglia radiocontrollato

①

### 8. Cura e manutenzione

- Per pulire l'apparecchio utilizzare solo un panno morbido leggermente inumidito. Non usare solventi o abrasivi.
- Rimuovere le batterie, se non si utilizza l'apparecchio per un periodo prolungato.
- Collocare il dispositivo in un luogo asciutto.

### 8.1 Sostituzione delle batterie

- Cambiare le batterie, se il simbolo della batteria appare sul display.
- Aprire il vano batteria e inserire due batterie nuove tipo AA da 1,5 V, rispettando le corrette polarità.
- Richiudere il vano batteria.

## 9. Guasti

### Problema

Nessuna indicazione

→

→

Inserire le batterie rispettando le corrette polarità

→

Sostituire le batterie

Nessuna ricezione DCF

→

→

Interruttore alla posizione AL ON/OFF

→ Tenendo premuto il tasto HR per tentativo di ricezione avviare manuale

## SIESTA – Orologio sveglia radiocontrollato

①

- Attendere il tentativo notturno di ricezione
- Cercare nuove posizioni per il dispositivo
- Inserire l'orologio manualmente
- Eliminare fonti di interferenza
- Riavviare il dispositivo secondo le istruzioni

Indicazione LL.LL/HH.H

→ Temperatura fuori dal campo di misura

Indicazione nessuna corretta

→ Sostituire le batterie

Qualora il vostro apparecchio continui a non funzionare nonostante queste procedure, rivolgetevi al rivenditore presso il quale lo avete acquistato.

## 10. Smaltimento

Questo prodotto è stato realizzato utilizzando materiali e componenti di alta qualità che possono essere riciclati e riutilizzati

È assolutamente vietato gettare le batterie tra i rifiuti domestici.

In qualità di consumatori, siete tenuti per legge a consegnare le batterie usate al negoziante o ad altri enti preposti al riciclaggio in conformità alle vigenti disposizioni nazionali o locali, ai fini di uno smaltimento ecologico.



## SIESTA – Orologio sveglia radiocontrollato

Le sigle dei metalli pesanti contenuti sono: Cd=cadmio, Hg=mercurio, Pb=piombo



Questo apparecchio è etichettato in conformità alla Direttiva UE sullo smaltimento delle apparecchiature elettriche ed elettroniche (WEEE).  
Questo prodotto non deve essere smaltito insieme ai rifiuti domestici. Il consumatore è tenuto a consegnare il vecchio apparecchio presso un punto di raccolta per lo smaltimento di apparecchiature elettriche ed elettroniche ai fini di uno smaltimento ecologico

### 11. Dati tecnici

Alimentazione:	2 batterie AA da 1,5 V (non incluse)
Campo di misura temperatura:	-10°C...50°C ( 14°F... 122°F) commutabile in °C/°F
Dimensioni esterne:	138 x 70 x 70mm
Peso:	168 g (solo apparecchio)

58

## SIESTA – Orologio sveglia radiocontrollato

È vietata la pubblicazione delle presenti istruzioni o di parti di esse senza una precedente autorizzazione della TFA Dostmann. I dati tecnici corrispondono allo stato del prodotto al momento della stampa e possono cambiare senza preavviso.  
È possibile trovare dati tecnici e informazioni aggiornate sul prodotto inserendo il numero di articolo sul nostro sito.

### Dichiarazione di conformità UE

Il fabbricante, TFA Dostmann, dichiara che il tipo di apparecchiatura radio 60.2532 è conforme alla direttiva 2014/53/UE. Il testo completo della dichiarazione di conformità UE è disponibile al seguente indirizzo Internet:

[www.tfa-dostmann.de](http://www.tfa-dostmann.de)

E-Mail: [info@tfa-dostmann.de](mailto:info@tfa-dostmann.de)

TFA Dostmann GmbH & Co.KG, Zum Ottersberg 12, D-97877 Wertheim, Germania

09/16

59

## SIESTA – Zendergestuurde wekker

Hartelijk dank dat u voor dit apparaat van de firma TFA hebt gekozen.

### 1. Voordat u met het apparaat gaat werken

- **Leest u a.u.b. de gebruiksaanwijzing aandachtig door.**  
Zo raakt u vertrouwd met uw nieuw apparaat en leert u alle functies en onderdelen kennen, komt u belangrijke details te weten met het oog op het in bedrijf stellen van het apparaat en de omgang ermee en krijgt u tips voor het geval van een storing.
- **Door rekening te houden met wat er in de handleiding staat, vermijdt u ook beschadigingen van het product en riskeert u niet dat uw wettelijke rechten door verkeerd gebruik niet meer gelden.**
- **Ook zijn wij niet verantwoordelijk voor verkeerde metingen en de mogelijke gevolgen die daaruit voortvloeien.**
- **Voor schade die wordt veroorzaakt doordat u geen rekening houdt met de handleiding aanvaarden wij geen aansprakelijkheid.**
- **Volg in elk geval de veiligheidsinstructies op!**
- **Deze gebruiksaanwijzing goed bewaren a.u.b.!**

### 2. Levering

- Zendergestuurde wekker
- Gebruiksaanwijzing

60

(NL)

## SIESTA – Zendergestuurde wekker

### 3. Hoe u uw nieuw apparaat kunt gebruiken en alle voordelen ervan in één oogopslag

- Zendergestuurde tijd met hoge precisie
- Handmatige tijdsinstelling
- Alarm en snooze functie
- Weergave van de kamertemperatuur
- Timer voor dutje
- Schermverlichting

### 4. Voor uw veiligheid

- Het product is uitsluitend geschikt voor de hierboven beschreven doeleinden. Gebruik het product niet anders dan in deze handleiding is aangegeven.
- Het eigenmachtig repareren, verbouwen of veranderen van het apparaat is niet toegestaan.



**Voorzichtig!  
Kans op letsel:**

- Bewaar het apparaat en de batterijen buiten de reikwijdte van kinderen.

61

### SIESTA – Zendergestuurde wekker

- Batterijen niet in het vuur gooien, niet kortsluiten, niet uit elkaar halen of opladen. Kans op explosie!
- Batterijen bevatten zuren die de gezondheid schaden. Zwakke batterijen moeten zo snel mogelijk worden vervangen om lekkage van de batterijen te voorkomen. Gebruik nooit tegelijkertijd oude en nieuwe batterijen of batterijen van een verschillend type.
- Draag handschoenen die bestand zijn tegen chemicaliën en een beschermbril wanneer u met uitgelopen batterijen handelt!



#### **Belangrijke informatie voor de productveiligheid!**

- Stel het apparaat niet bloot aan extreme temperaturen, trillingen en schokken.
- Tegen vocht beschermen.

### 5. Onderdelen

#### A: Display:

**A 1:** PM (de 12-uurtijdsysteem), eventueel ontvangsymbool, tijd

**A 2:** Snoozesymbool

**A 3:** Weergave voor een duizje met timersymbool

(NL)

### SIESTA – Zendergestuurde wekker

- A 4:** Weergave van de wektijd met alarmsymbool
- A 5:** Weergave van de temperatuur met schermverlichtingssymbool

#### B: Toetsen:

**B 1:** Schuifschakelaar voor de instelling van de tijd en de alarm, Alarm ON/OFF

**B 2:** CLEAR toets

**B 3:** HR toets

**B 4:** 5 en 15 en 30 toets

**B 5:** MIN toets

**B 6:** SNOOZE/LIGHT toets

#### C: Behuizing:

**C 1:** Batterijvak

### 6. Inbedrijfstelling

- Maak het batterijvak open en plaats er twee nieuwe batterijen 1,5 V AA in. Batterijen in de juiste poolrichting plaatsen.
- Sluit het batterijvak weer.



### SIESTA – Zendergestuurde wekker

- U hoort een kort signaal en alle segmenten van het scherm verschijnen kort.
- De binnentemperatuur (standaardinstelling °C) verschijnt op het display. Het kan 3-8 minuten duren totdat de juiste temperatuur wordt weergegeven.

#### 6.1 Ontvangst van het zendergestuurde tijd

- **Let op:** De ontvangst van de zendergestuurde tijd werkt alleen in de normale modus (schuifschakelaar op de positie AL ON / OFF)
- Het apparaat probeert het zendergestuurde DCF-signaal te ontvangen. Als na 7 minuten het ontvangst succesvol is, verschijnt de zendergestuurde tijd en het DCF-ontvangstsymbool permanent op het display.
- Het DCF-signaalontvangst vindt dagelijks om 1:00, 2:00, 3:00, 4:00 en om 5:00 uur 's morgens plaats. Is het ook om 5:00 uur niet gelukt, dan probeert het DCF-signaal het de volgende dag om 1:00 uur opnieuw.
- U kunt de initiatie ook handmatig starten.
- Druk op de HR toets en houdt deze drie seconden lang ingedrukt.
- Het DCF-ontvangtsymbool knippert.
- Voor het eindigen van het DCF-ontvangst, drukt men nog een keer op de HR toets. Het DCF-ontvangtsymbool verdwijnt.

### SIESTA – Zendergestuurde wekker

- Er zijn drie verschillende radiografische ontvangtsymbolen:

knippert - ontvangst is actief  
blijft staan - ontvangst is goed



geen symbool - geen ontvangst/ontvangst werd uitgeschakeld/de tijd manueel instellen

- Als de zendergestuurde klok geen DCF-signaal ontvangt (wegens storingen, afstand, enz.), kunt u de tijd ook handmatig instellen. De DCF-ontvangtsymbool verdwijnt en de klok werkt dan als een gewone kwartsklok (zie: Manuele tijdsinstellingen).

#### Aanwijzing voor het ontvangst van de zendergestuurde tijd

De tijdbasis voor de zendergestuurde tijd is een cesium-atoomklok van het Physikalisch Technische Bundesanstalt Braunschweig. Met een afwijking van minder dan 1 seconde in één miljoen jaar. De tijd is gecodeerd en wordt vanuit Mainflingen in de buurt van Frankfurt aan de Main door een DCF-77 (77,5 kHz) frequentiesignaal uitgezonden met een bereik van ongeveer 1500 km. Uw zendergestuurde klok ontvangt dit signaal en zet het om in de precieze tijd. Zelfs de overgang van zomer naar wintertijd gebeurt automatisch. Gedurende de zomertijd verschijnt DST op het display. De kwaliteit van de ontvangst hangt in belangrijke mate af van de geografische ligging. Normaliter zouden er binnen een straal van 1.500 km rondom Frankfurt geen ontvangstproblemen mogen zijn.

### **SIESTA – Zendergestuurde wekker**

#### **Let dan op de volgende stappen:**

- De afstand van mogelijke storingbronnen zoals computerschermen of tv-toestellen dient tenminste 1,5 à 2 meter te zijn.
- In ruimten met gewapend beton (kelders, torenflats) wordt het signaal uiteraard verzwakt ontvangen. In extreme gevallen is het aan te bevelen, het toestel dichterbij het raam te zetten en / of u draait het apparaat om een beter ontvangst te verkrijgen.
- 's Nachts zijn atmosferische storingen over het algemeen minder ernstig en is ontvangst in de meeste gevallen wel mogelijk. Eén enkel ontvangst per dag is voldoende om de tijdsafwijking onder 1 seconde te houden.

#### **7. Bediening**

- Houdt de HR of MIN toets in de overeenkomstige instelmodus ingedrukt en u komt in de snelloop.
- Het apparaat verlaat automatisch de instelmodus, als er geen toets wordt ingedrukt.

#### **7.1 Manuele tijdsinstellingen**

- Schuif de schakelaar op de instelling TIME SET.
- Op het grote display knippert de tijd.
- Druk op de HR toets en u kunt de uren instellen.

(NL)

### **SIESTA – Zendergestuurde wekker**

- Met deze instelling selecteert u tegelijkertijd, of de tijd in de 12- of 24 uursysteem verschijnt. Eerst verschijnen de uren in het 24 uursysteem, dan in het 12 uursysteem (PM verschijnt van 12 tot 24 uur op het display).
- Druk op de MIN toets en u kunt de minuten instellen.
- Schuif de schakelaar op de instelling AL ON of AL OFF om de instelling modus te verlaten
- De ingestelde tijd verschijnt op het display.
- Is de ontvangst van het DCF signaal geslaagd, wordt de handmatig ingestelde tijd overschreven.

#### **7.2 Instelling van de alarmtijd**

- Schuif de schakelaar op de instelling AL SET
- Op het middelste display verschijnt de alarmtijd (standaardinstelling 7:00).
- Druk op de HR toets en u kunt de uren instellen.
- Druk op de MIN toets en u kunt de minuten instellen.
- Schuif de schakelaar op de instelling AL ON, om de alarmfunctie te activeren.
- Het alarmsymbool verschijnt op het display.

#### **7.3 Alarmtijd-functies**

- Wanneer de ingestelde wektijd is bereikt begint de wekker te rinkelen.
- Het alarmsymbool knippert.

### **SIESTA – Zendergestuurde wekker**

- De achtergrondverlichting schakelt zich kort an.
- De stijgende alarmtoon schakelt sich na een paar minuten automatisch uit.
- Druk op een willekeurige toets en het alarmsignaal gaat uit of druk op de SNOOZE/LIGHT toets om de snoozefunctie te activeren.
- Het alarmsymbool en het snoozesymbool knipperen op het display.
- Het weksignaal wordt voor vijf minuten onderbroken.
- Druk op een willekeurige toets om de snoozefunctie uit te schakelen.
- Het snoozesymbool verdwijnt.
- Het alarmsymbool blijft staan op het display en activeert zich vanzelf weer op dezelfde wektijd.
- Schuif de schakelaar op de instelling AL OFF om de alarmfunctie uit te schakelen.
- Het alarmsymbool verdwijnt.

#### **7.4 Instelling van de timer voor een dutje**

- Op de bovenste display (standaardinstelling 00) verschijnt de ingestelde tijd „voor een dutje-functie“ (NAP).
- Kies met de 5, 15 of 30 toets hoe lang ze willen slapen. Met elke toetsaanslag wordt de tijd toegevoegd (maximaal 360 minuten).
- Door het invoeren van de minuten, is de "dutje-functie" direct geactiveerd.

(NL)

### **SIESTA – Zendergestuurde wekker**

- Met de CLEAR toets kunt u de ingestelde tijd wissen en de timer stoppen.
- Wanneer de ingestelde minuten om zijn, hoort u een alarmsignaal.
- Het symbool knippert.
- 00 verschijnt op het display.
- De achtergrondverlichting gaat voor tien seconden aan.
- Druk op een willekeurige toets en het alarmsignaal gaat uit.
- De „dutje-functie“ is uitgeschakeld.

#### **7.5 Achtergrondverlichting**

- Druk op de SNOOZE/LIGHT toets.
- De achtergrondverlichting gaat voor tien seconden aan.

#### **7.6 Instelling van de temperatuureenheid**

- Op de onderste display verschijnt de kamertemperatuur (standaardinstelling °C).
- Druk op de HR toets in de normaal modus en u kunt tussen Celsius (°C) of Fahrenheit (°F) als temperatuureenheid kiezen.

### SIESTA – Zendergestuurde wekker

#### 8. Schoonmaken en onderhouden

- Maak het apparaat met een zachte, enigszins vochtige doek schoon. Geen schuur- of oplosmiddelen gebruiken!
- Verwijder de batterijen, als u het apparaat langere tijd niet gebruikt.
- Bewaar het apparaat op een droge plaats.

#### 8.1 Batterijwissel

- Vervang de batterijen als het batterijsymbool op het display verschiint.
- Open het batterijvak en plaats er twee nieuwe batterijen 1,5 V AA in. Batterij met de juiste poolrichtingen plaatsen.
- Sluit het batterijvak weer.

#### 9. Storingswijzer

##### Probleem

Geen indicatie

##### Oplossing

- Batterijen met de juiste poolrichtingen plaatsen
- Vervang de batterijen

Geen DCF ontvangst

- Schuif de schakelaar op de positie AN ON/OFF
- Druk op de HR toets en houdt deze ingedrukt en start de initiatie handmatig

### SIESTA – Zendergestuurde wekker

- Ontvangstping in de nacht afwachten
- Zoek een nieuwe plaats voor het apparaat
- Tijd handmatig instellen
- Verwijder stoorbronnen
- Apparaat opnieuw volgens de handleiding in bedrijf stellen

Indicatie LL.L / HI.H

- Temperatuur buiten het meetbereik

Geen correcte indicatie

- Vervang de batterijen

Neem contact op met de dealer bij wie u dit product gekocht heeft als uw apparaat ondanks deze maatregelen nog steeds niet werkt.

#### 10. Verwijderen

Dit product is vervaardigd van hoogwaardige materialen en onderdelen, die kunnen worden gerecycled en hergebruikt.

Batterijen en accu's mogen niet met het huisvuil worden weggegooid.

### SIESTA – Zendergestuurde wekker



Als consument bent u wettelijk verplicht om gebruikte batterijen en accu's bij uw dealer af te geven of naar de daarvoor bestemde containers volgens de nationale of lokale bepalingen te brengen om een milieuvriendelijk verwijderen te garanderen.

De benamingen van de zware metalen zijn: Cd=cadmium, Hg=kwikzilver, Pb=lood



Dit apparaat is gemarkeerd in overeenstemming met de EU-richtlijn (WEEE) over het verwijderen van elektrisch en elektronisch afval.

Dit product mag niet met het huisvuil worden weggegooid. De gebruiker is verplicht om de apparatuur af te geven bij een als zodanig erkende plek van afgifte voor het verwijderen van elektrisch en elektronisch apparaat om een milieuvriendelijk verwijderen te garanderen.

#### 11. Technische gegevens

Spanningsvoorziening:	Batterijen 2 x 1,5 V AA (niet inclusief)
Meetbereik - Temperatuur:	-10°C... 50°C (14°F... 122°F) C/°F- omschakelbaar
Afmetingen behuizing:	138 x 70 x 70 mm
Gewicht:	168 g (alleen het apparaat)

### SIESTA – Zendergestuurde wekker

(NL)

Deze gebruiksaanwijzing of gedeelten eruit mogen alleen met toestemming van TFA Dostmann worden gepubliceerd. De technische gegevens van dit apparaat zijn actueel bij het ter perse gaan en kunnen zonder voorafgaande informatie worden gewijzigd.

De nieuwste technische gegevens en informatie over uw product kunt u vinden door het invoeren van het artikelnummer op onze homepage.

#### EU-conformiteitsverklaring

Hierbij verklaar ik, TFA Dostmann, dat het type radioapparaat 60.2532 conform is met Richtlijn 2014/53/EU. De volledige tekst van de EU-conformiteitsverklaring kan worden geraadpleegd op het volgende internetadres:

[www.tfa-dostmann.de](http://www.tfa-dostmann.de)

E-Mail: [info@tfa-dostmann.de](mailto:info@tfa-dostmann.de)

09/16

TFA Dostmann GmbH & Co.KG, Zum Ottersberg 12, D-97877 Wertheim, Duitsland

### SIESTA – Despertador radiocontrolado

Muchas gracias por haber adquirido este dispositivo de TFA.

#### 1. Antes de utilizar el dispositivo

- Lea detenidamente las instrucciones de uso. De este modo se familiarizará con su nuevo dispositivo, conocerá todas las funciones y componentes, así como información relevante para la puesta de funcionamiento el manejo del dispositivo y recibirá consejos sobre cómo actuar en caso de avería.
- Si sigue las instrucciones de uso, evitará que se produzcan daños en el dispositivo y no comprometerá a sus derechos por vicios, previstos legalmente debido a un uso incorrecto.
- Del mismo modo, no nos hacemos responsables por cualquier lectura incorrecta y de las consecuencias que pueden derivarse de tales.
- No asumimos responsabilidad alguna por los daños originados por el incumplimiento de estas instrucciones de uso.
- Tenga en cuenta ante todo las advertencias de seguridad.
- Guarde estas instrucciones de uso en un sitio seguro.

#### 2. Entrega

- Despertador radiocontrolado
- Instrucciones de uso

(E)

### SIESTA – Despertador radiocontrolado

#### 3. Ámbito de aplicación y ventajas de su nuevo dispositivo

- Reloj radiocontrolado con alta precisión
- Posibilidad de ajuste manual
- Alarma con función snooze
- Indicación de la temperatura interior
- Temporizador para la siesta
- Iluminación de fondo

#### 4. Para su seguridad

- El producto solo es adecuado para el ámbito de aplicación descrito anteriormente. No emplee el dispositivo de modo distinto al especificado en estas instrucciones.
- No está permitido realizar reparaciones, transformaciones o modificaciones por cuenta propia en el dispositivo.



**¡Precaución!  
Riesgo de lesiones:**

- Mantenga el dispositivo y las pilas fuera del alcance de los niños.

### SIESTA – Despertador radiocontrolado

- No tire las pilas al fuego, no las cortocircuite, desmonte ni recargue, ya que existe riesgo de explosión.
- Las pilas contienen ácidos nocivos para la salud. Las pilas con un estado de carga bajo deben cambiarse lo antes posible para evitar fugas. No utilice simultáneamente pilas nuevas y usadas o pilas de diferente tipo.
- Utilice guantes protectores resistentes a productos químicos y gafas protectoras si manipula pilas con fugas de líquido!



#### **¡Advertencias importantes sobre la seguridad del producto!**

- No exponga el dispositivo a temperaturas extremas, vibraciones ni sacudidas extremas.
- Protegerlo de la humedad.

#### 5. Componentes

A: Pantalla:

- A 1: PM (en el formato de 12 horas), posiblemente el símbolo de radiocontrolado, hora
- A 2: Símbolo de snooze
- A 3: Pantalla de la siesta con símbolo del temporizador
- A 4: Pantalla de la hora de alarma con símbolo de la alarma
- A 5: Pantalla de la temperatura con símbolo de la iluminación de fondo

### SIESTA – Despertador radiocontrolado

B: Teclas:

- B 1: Ajuste de interruptor deslizante del reloj, la hora de alarma, Alarm OFF/ON
- B 2: Tecla CLEAR
- B 3: Tecla HR
- B 4: Tecla 5 y 15 y 30
- B 5: Tecla MIN
- B 6: Tecla SNOOZE/LIGHT

C: Cuerpo:

- C 1: Compartimiento de las pilas

#### 6. Puesta en marcha

- Abra el compartimiento de las pilas e introduzca dos pilas nuevas 1.5 V AA. Asegúrese que las pilas estén colocadas con la polaridad correcta.
- Cierre de nuevo el compartimiento de las pilas.
- Se emite una señal acústica corta y todos los segmentos se muestran brevemente.

### SIESTA – Despertador radiocontrolado

- En la pantalla aparece la temperatura interna (nivel preseleccionado °C). Puede tardar 3-8 minutos hasta que se muestre la temperatura correcta.

#### 6.1 Recepción de la hora radiocontrolada

- **Atención:**  
La recepción de radiocontrolado sólo funciona en modo normal (interruptor a la posición AL ON / OFF).
- El reloj está tratando de recibir la señal de radio y el símbolo de recepción DCF parpadea. Una vez que se ha recibido el código de horario después 7 minutos se muestra la hora radiocontrolada y el símbolo de recepción aparecen constantemente en la pantalla.
- La recepción de la señal DCF se llevará a cabo diariamente a las 1.00, 2.00, 3.00, 4.00 y 5.00 de la mañana. Si la recepción del reloj a las 5.00 no tiene éxito, se llevará a cabo hasta la 1.00 de la mañana.
- Puede comenzar la inicialización manualmente.
- Mantenga pulsada la tecla HR durante tres segundos.
- El símbolo de recepción DCF parpadea.
- Para finalizar la recepción de DCF pulse brevemente la tecla HR. El símbolo de recepción DCF desaparece.

### SIESTA – Despertador radiocontrolado

- Hay tres tipos de símbolos recibidos:  
parpadea - la recepción está activa  
se mantiene - la recepción con éxito  
ningún símbolo - ninguna recepción/la recepción está apagado/ajustar la hora manualmente



- Si su reloj radiocontrolado no es capaz de recibir la señal DCF (p. ej. debido a interferencias, distancia de transmisión, etc.), puede ajustar la hora manualmente. El reloj funciona como un reloj normal de cuarzo (véase Ajuste manual de la hora).

#### Indicaciones para la recepción de la hora controlada por radio

La transmisión de la hora se realiza por medio de un reloj atómico de cesio radiocontrolado a través de, por el instituto técnico físico de Braunschweig. La desviación es menor a 1 segundo en un millón de años. La hora viene codificada y es transmitida desde Mairfingen en las proximidades de Frankfurt am Main por una señal de frecuencia DCF-77 (77,5 kHz) con un alcance de aprox. 1.500 km. Su reloj radiocontrolado recibe la señal, la convierte y muestra siempre la hora exacta. Incluso el cambio de la hora de verano e invierno se produce automáticamente. Durante el tiempo de verano aparece DST en la pantalla. La recepción depende básicamente de la situación geográfica. Generalmente este debería funcionar de forma óptima en un radio de 1.500 km en torno a Frankfurt.



### **SIESTA – Despertador radiocontrolado**

**Por favor, tenga en cuenta lo siguiente:**

- Es recomendable mantener una distancia de como mínimo 1,5 – 2 metros de posibles aparatos perturbadores tales como pantallas de ordenadores y televisores.
- En construcciones de hormigón armado (sótanos, superestructuras), la señal recibida es evidentemente más débil. En casos extremos se aconseja de emplazar el dispositivo cerca de una ventana para obtener una mejor recepción.
- Por las noches las perturbaciones atmosféricas suelen ser reducidas y se dispone de recepción en la mayoría de los casos. Si además se recibe como mínimo una vez al día, es suficiente para garantizar la precisión y mantener desviaciones inferiores a 1 segundo.

#### **7. Manejo**

- Mantenga pulsada la tecla HR y MIN en el modo de ajuste, accederá a la pasada rápida.
- El dispositivo sale automáticamente del modo de ajuste si no se presiona ninguna tecla durante un largo tiempo.

#### **7.1 Ajuste manual de la hora**

- Ajuste el interruptor en la posición TIME SET.
- En la grande pantalla parpadea la hora.

### **SIESTA – Despertador radiocontrolado**

- Pulse la tecla HR para ajustar las horas.
- Con este ajuste, seleccione simultáneamente seleccione si se mostrará la hora en el sistema 12 o 24 horas. En primer las horas aparecen en el sistema de 24 horas, a continuación, en el sistema de 12 horas (PM aparece de la 12 a 24 horas en la pantalla).
- Pulse la tecla MIN para ajustar los minutos.
- Ajuste el interruptor en la posición AL ON o AL OFF, para salir del modo de ajuste.
- En la pantalla aparece la hora ajustada.
- Si la recepción de la señal de radio para la hora DCF es exitosa el tiempo ajustado manualmente se sobrescribe.

#### **7.2 Ajuste de la alarma**

- Ajuste el interruptor en la posición AL SET.
- En la pantalla central parpadea la hora de alarma (7:00 predeterminado).
- Pulse la tecla HR para ajustar las horas.
- Pulse la tecla MIN para ajustar los minutos.
- Deslice el interruptor en la posición AL ON, para activar la función de la alarma.
- El símbolo de la alarma aparece en la pantalla.

### **SIESTA – Despertador radiocontrolado**

#### **7.3 Función de alarma**

- Cuando llegue la hora de la alarma, el despertador comienza a sonar.
- El símbolo de la alarma parpadea.
- La iluminación del fondo se enciende brevemente.
- El tono creciente de la alarma se apaga automáticamente después de dos minutos.
- Pulse cualquier una tecla para terminar la alarma o pulse la tecla SNOOZE/LIGHT para activar la función snooze.
- El símbolo de snooze y el símbolo de la alarma parpadean en la pantalla.
- El sonido de la alarma se interrumpe durante cinco minutos.
- Pulse cualquier una tecla para terminar la función de snooze.
- El símbolo de snooze desaparece en la pantalla.
- El símbolo de la alarma se detiene en la pantalla y la alarma se activa de nuevo a la misma hora de la alarma.
- Ajuste el interruptor a la posición AL OFF, para desactivar la función de la alarma.
- El símbolo desaparece en la pantalla.

#### **7.4 Ajuste del temporizador para la siesta**

- En la pantalla superior (nivel preseleccionado 00) se muestra el tiempo ajustado para la siesta (NAP).
- Seleccione con la tecla 5, 15 o 30 cuánto tiempo quiere dormir. Con cada pulsación de tecla, se añade el tiempo (hasta 360 minutos).

(E)

### **SIESTA – Despertador radiocontrolado**

- Con la entrada de los minutos, la función de siesta se activa inmediatamente.
- Con la tecla CLEAR puede borrar el tiempo ajustado y detener el temporizador.
- Tras los minutos ajustados transcurridos, suena un sonido de alarma.
- Los símbolos parpadean.
- En la pantalla aparece 00.
- La iluminación de fondo se activa durante diez segundos.
- Pulse una tecla cualquiera para parar la función de la alarma.
- La función de siesta ésta desactivada.

#### **7.5 Iluminación de fondo**

- Pulse la tecla SNOOZE/LIGHT.
- La iluminación de fondo se activa durante diez segundos.

#### **7.6 Ajuste de la unidad de la temperatura**

- En la pantalla abajo aparece la temperatura interior (nivel preseleccionado °C).
- Pulse la tecla HR en el modo normal, puede seleccionar entre la indicación de la temperatura en °C (grados Celsius) o °F (grados Fahrenheit).

### SIESTA – Despertador radiocontrolado

(E)

#### 8. Cuidado y mantenimiento

- Limpie el dispositivo con un paño suave, ligeramente humedecido. No utilice productos abrasivos o disolventes!
- Extraiga las pilas si no va a usar el dispositivo por un largo período de tiempo.
- Mantenga el dispositivo en un lugar seco.

#### 8.1 Cambio de las pilas

- Cuando aparezca en la pantalla el símbolo de la pila, cambie las pilas.
- Abra el compartimento de las pilas e introduzca dos pilas nuevas 1,5 V AAA. Asegúrese que las pilas estén colocadas con la polaridad correcta.
- Cierre de nuevo el compartimento de las pilas.

#### 9. Averías

Problema	Solución
Ninguna indicación	→ Asegúrese que las pilas estén colocadas con la polaridad correcta
	→ Cambiar las pilas

Ninguna recepción de DCF → Deslice el interruptor a la posición AL ON/OFF

### SIESTA – Despertador radiocontrolado

(E)

- Pulse la tecla HR durante tres segundos y pruebe manualmente la recepción
- Intentar la recepción de noche
- Elegir otro lugar para el dispositivo
- Ajustar la hora manualmente
- Elimine las fuentes de interferencia.
- Vuelva a la puesta en marcha el dispositivo de acuerdo a las instrucciones

Indicación L.L.L / H.H.H → Temperatura está fuera del rango

Indicación incorrecta → Cambiar las pilas

Si a pesar de haber seguido estos pasos, el dispositivo no funciona, diríjase al establecimiento donde adquirió el producto.

#### 10. Eliminación

Este producto ha sido fabricado usando materiales y componentes que pueden ser reciclados y reusados.

### SIESTA – Despertador radiocontrolado



Las pilas y baterías no pueden desecharse en ningún caso junto con la basura doméstica. Como consumidor, está obligado legalmente a depositar las pilas y baterías usadas de manera respetuosa con el medio ambiente en el comercio especializado o bien en los centros de recogida y reciclaje previstos para ello según el reglamento nacional o local.

Las denominaciones de los metales pesados que contienen son: Cd=cadmio, Hg=mercurio, Pb=plomo



Este dispositivo está identificado conforme a la Directiva de la UE sobre residuos de aparatos eléctricos y electrónicos (WEEE). No deseche este producto junto con la basura doméstica. El usuario está obligado a llevar el dispositivo usado a un punto de recogida de aparatos eléctricos y electrónicos acreditado para que sea eliminado de manera respetuosa con el medio ambiente.

### 11. Datos técnicos

Alimentación de tensión	Pilas 2 x 1,5 V AA (non incluida)
Rango de medida temperatura	-10 ... 50°C (14 ... 122°F) °C/°F- reversible

### SIESTA – Despertador radiocontrolado

Dimensiones de cuerpo	138 x 70 x 70 mm
Peso	168 g (solo dispositivo)

Estas instrucciones o extractos de las mismas no pueden ser publicados sin la autorización de la TFA Dostmann. Los datos técnicos de este producto corresponden al estado en el momento de la impresión y pueden ser modificados sin previo aviso. Los actuales datos técnicos e informaciones sobre su producto los puede encontrar bajo el número de artículo en nuestra página web.

### Declaración UE de conformidad

Por la presente, TFA Dostmann declara que el tipo de equipo radioeléctrico 60.2532 es conforme con la Directiva 2014/53/UE. El texto completo de la declaración UE de conformidad está disponible en la dirección Internet siguiente:

[www.tfa-dostmann.de](http://www.tfa-dostmann.de)

E-Mail: [info@tfa-dostmann.de](mailto:info@tfa-dostmann.de)

09/16

TFA Dostmann GmbH & Co.KG, Zum Ottersberg 12, D-97877 Wertheim, Alemania