

Pinbelegung

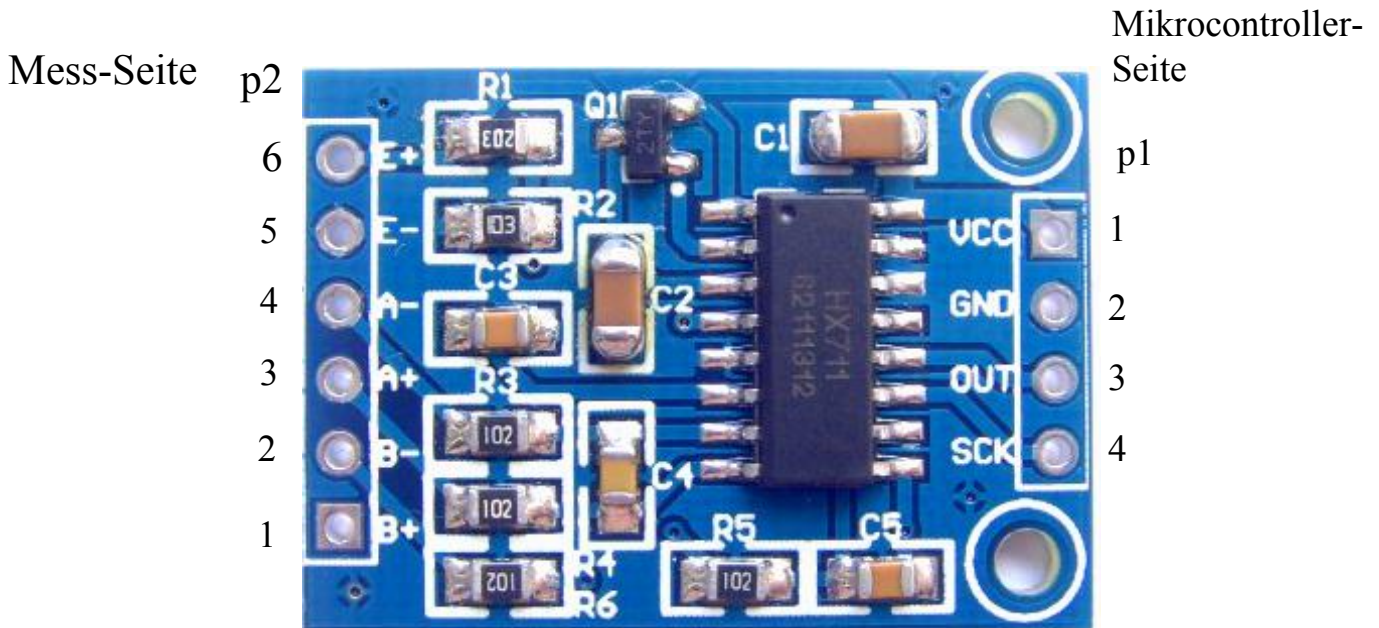

Mikrocontroller-Seite (p1)

- 1 VCC: Spannungsversorgung + 4,5-5,5 V-
- 2 GND: Spannungsversorgung - (Masse)
- 3 OUT: Serieller Datenausgang (serial data output)
- 4 SCK: Serieller Clock Eingang (serial clock input)

Mess-Seite (p2)

- 1 Differentieller Messkanal B+
- 2 Differentieller Messkanal B-
- 3 Differentieller Messkanal A+
- 4 Differentieller Messkanal A-
- 5 Brückenspannung - (Masse) E-
- 6 Brückenspannung + 3,75 V- E+

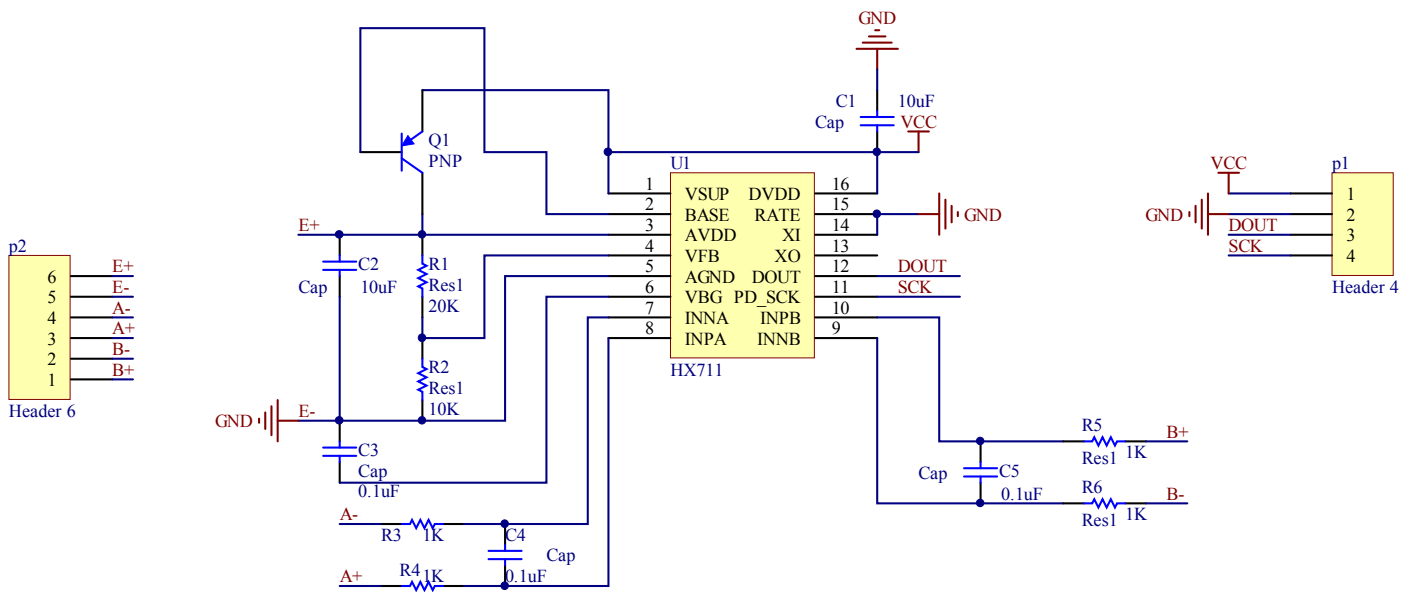

Weitere Information können Sie aus dem Datenblatt entnehmen, welches wir auf www.pollin.de zur Verfügung stellen.