

# ELiTE *line*



**DEUTSCH**  
**ENGLISH**  
**FRANÇAIS**  
**NEDERLANDS**

**ITALIANO**  
**SLOVENSKÝ**  
**ČEŠTINA**

**Hersteller**

Wörlein GmbH  
Gewerbestr. 12  
D 90556 Cadolzburg  
GERMANY

Tel.: +49 9103/71670  
Fax.: +49 9103/716712  
Email. [info@soundmaster.de](mailto:info@soundmaster.de)  
Web: [www.soundmaster.de](http://www.soundmaster.de)

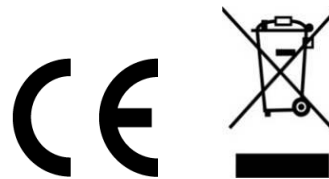

## PL711

**HINWEIS ZUM UMWELTSCHUTZ**



Das Symbol auf dem Produkt, in der Gebrauchsanleitung oder auf der Verpackung weist darauf hin, dass es am Ende seiner Lebensdauer nicht über den normalen Haushaltsabfall entsorgt werden darf. Es muss an einem Recycling Sammelpunkt von elektrischen und elektronischen Geräten abgegeben werden.

Die Werkstoffe sind gemäß Ihrer Kennzeichnung wiederverwertbar. Mit der Wiederverwendung der stofflichen Verwertung oder anderen Formen der Verwertung von Altgeräten und Verpackungen, leisten Sie einen wichtigen Beitrag zum Schutze unserer Umwelt. Entfernen Sie dazu, wenn möglich, Batterien und personenbezogene Daten vor der für Sie kostenlosen Entsorgung.

Fragen Sie Ihren Händler oder die Gemeindeverwaltung nach der, von uns Systemmäßig mitunterstützten, zuständigen Entsorgungsstelle.



Verbrauchte Batterien sind Sonderabfall und gehören **NICHT** in den Hausmüll! Als Verbraucher sind Sie gesetzlich verpflichtet alle Batterien und Akkus egal ob Schadstoffe \*) enthalten oder nicht zur umweltschonenden Entsorgung und zur Wiedergewinnung von Rohstoffen zurückzugeben.

\*) gekennzeichnet mit Cd = Cadmium, Hg = Quecksilber, Pb = Blei

Sie können alle Batterien oder Akkus bei den öffentlichen Sammelstellen in Ihrer Gemeinde oder dort unentgeltlich abgeben wo Batterien und Akkus der betreffenden Art verkauft werden. Um die Umwelt zu schonen Verwenden Sie, wenn möglich Akkus anstelle von Einwegbatterien. Unsachgemäße Entsorgung von Batterien/Akkus belastet die Umwelt und setzt für Menschen, Tiere, und Pflanzen schädigende Stoffe frei.

Batterien und Akkus bitte nur in entladem Zustand abgeben. Kleben Sie bei lithiumhaltigen Batterien und Akkus die Kontakte ab, um Kurzschlüsse und deren mögl. Folgen (Feuer/Explosion) zu vermeiden.

- Verwenden Sie nur Batterien, die frei von Quecksilber & Cadmium sind.
- Batterien dürfen nicht in die Hände von Kindern gelangen. Kinder können Batterien verschlucken. Wurde eine Batterie verschluckt, muss sofort medizinische Hilfe in Anspruch genommen werden.
- Überprüfen Sie regelmäßig die Batterien um ein Auslaufen der Batterie zu vermeiden.
- Batterien dürfen keiner Hitze (z. B. Sonnenbestrahlung), Feuer ausgesetzt werden.
- **ACHTUNG:** Explosionsgefahr bei falscher Batteriehandhabung. Nur durch denselben oder baugleichen Batterietyp ersetzen.

- Betreiben Sie das Gerät nur in einem gemäßigten Klima.
- Schließen Sie das Gerät nur an eine vorschriftsmäßig installierte und geerdete Netzsteckdose an. Die Netzspannung muss mit den Angaben auf dem Typenschild des Gerätes übereinstimmen.
- Achten Sie darauf, dass im Betrieb das Netzkabel niemals nass oder feucht wird. Das Netzkabel darf nicht eingeklemmt oder anderweitig beschädigt werden.
- Der Netzstecker dient als Trennvorrichtung und muss ohne Schwierigkeiten benutzbar sein.
- Achten Sie beim Verlegen des Netzkabels darauf, dass es beim Betrieb des Gerätes nicht zu einer Stolperfalle werden kann.
- Lassen Sie beschädigte Netzstecker oder Netzkabel sofort von dem Kundenservice austauschen.
- Prüfen Sie das Gerät, das Netzkabel sowie den Netzstecker regelmäßig auf sichtbare Beschädigungen. Verwenden Sie das Gerät auf keinen Fall, wenn Sie Beschädigungen festgestellt haben.
- Benutzen Sie das Gerät nicht, wenn es Beschädigungen aufweist, wenn es heruntergefallen ist oder nicht einwandfrei funktioniert.
- Sie dürfen das Gehäuse nicht öffnen oder reparieren. In diesem Falle ist die Sicherheit nicht gegeben und die Garantie erlischt. Reparaturen bzw. wechseln der fest eingebauten Akkus sind ausschließlich durch einen Service-/ Kundencenter oder Fachbetrieb auszuführen.
- Ziehen Sie bei Gewitter oder einer längeren Abwesenheit (z.B. Urlaub) den Netzstecker und entnehmen Sie ggf. die Batterien.
- Kinder sollten das Gerät nur unter Aufsicht Erwachsener betreiben.
- Lassen Sie das Gerät während des Gebrauchs nicht unbeaufsichtigt.
- Das Gerät ausnahmslos nur mit einem trockenen Abstaubtuch reinigen.
- KEINE REINIGUNGSMITTEL oder TÜCHER mit GROBEN Material verwenden!!!
- Das Gerät keiner Sonnenbestrahlung oder anderen Hitzequellen aussetzen.
- Stellen Sie das Gerät so auf, dass kein Hitzestau entstehen kann, also frei und gut belüftet.
- Achten Sie darauf, dass an den Seiten ein Mindestabstand von 10 cm besteht, um eine ausreichende Luftzirkulation zu gewährleisten.
- Decken Sie niemals die Belüftungsöffnungen zu!!!
- Offene Brandquellen, wie z.B. brennende Kerzen, dürfen nicht auf das Gerät gestellt werden.
- Das Gerät an einem sicheren, erschütterungsfreien Platz aufstellen.
- Benutzen Sie das Gerät nicht, wenn es Beschädigungen aufweist, wenn es heruntergefallen ist oder nicht einwandfrei funktioniert.
- Gerät möglichst weit entfernt von Computern und Mikrowellengeräten platzieren, da es sonst evtl. zu Empfangsstörungen im Radiobetrieb kommen kann.
- Treten wegen einer elektrostatischen Entladung oder kurzzeitigen Netzüberspannung Fehlfunktionen auf, setzen Sie das Gerät zurück. Ziehen Sie hierfür den Netzstecker bzw. Netzadapter und schließen ihn nach einigen Sekunden wieder an.

	<b>WARNUNG</b>	
<b>Gefahr elektrischer Schläge Gerät nicht öffnen!</b>		
Zur Vermeidung von Stromschlägen darf dieses Gerät nicht geöffnet werden. Es enthält keine Bauteile, die vom Benutzer gewartet oder repariert werden können, Wartungs- und Reparaturarbeiten dürfen nur von Fachpersonal ausgeführt werden.		



**Dieses Symbol zeigt an, dass im Inneren des Gerätes gefährliche Spannungen vorhanden sind, und einen Stromschlag verursachen können.**



**Dieses Symbol weist auf wichtige Bedienungs- und Wartungsanweisungen bezüglich des Geräts hin.**

- Das Gerät ausnahmslos nur in trockenen Innenräumen betreiben und niemals mit Feuchtigkeit in Verbindung bringen.
- Schützen Sie das Gerät vor tropfenden oder spritzenden Flüssigkeiten, und stellen Sie keine mit Flüssigkeit gefüllten Gefäße (z. B. Vasen) auf das Gerät.

### HINWEIS ZUM UMWELTSCHUTZ



Das Symbol mit der durchgestrichenen Mülltonne bedeutet, dass Elektro- und Elektronikgeräte nicht zusammen mit dem Hausmüll entsorgt werden dürfen. Verbraucher sind gesetzlich dazu verpflichtet, Elektro- und Elektronikgeräte am Ende der Lebensdauer einer vom unsortierten Siedlungsabfall getrennten Erfassung zuzuführen. Auf diese Weise wird eine umwelt- und ressourcenschonende Verwertung sichergestellt.

Elektro- und Elektronikgerätebesitzer aus privaten Haushalten können diese bei den Sammelstellen der öffentlich-rechtlichen Entsorgungsträger oder bei den Herstellern bzw. Vertreibern im Sinne des ElektroG eingerichteten Sammelstellen abgeben. Die Abgabe von Altgeräten ist unentgeltlich.

Entfernen Sie vor Abgabe, wenn möglich, Batterien, Akkus, Lampen und löschen Sie personenbezogene Daten.



Verbrauchte Batterien sind Sonderabfall und gehören **NICHT** in den Hausmüll! Als Verbraucher sind Sie gesetzlich verpflichtet alle Batterien und Akkus egal ob Schadstoffe \*) enthalten oder nicht zur umweltschonenden Entsorgung und zur Wiedergewinnung von Rohstoffen zurückzugeben.

\*) gekennzeichnet mit Cd = Cadmium, Hg = Quecksilber, Pb = Blei

Sie können alle Batterien oder Akkus bei den öffentlichen Sammelstellen in Ihrer Gemeinde oder dort unentgeltlich abgeben wo Batterien und Akkus der betreffenden Art verkauft werden. Um die Umwelt zu schonen verwenden Sie, wenn möglich Akkus anstelle von Einwegbatterien.

Unsachgemäße Entsorgung von Batterien/Akkus belastet die Umwelt und setzt für Menschen, Tiere, und Pflanzen schädigende Stoffe frei.

Batterien und Akkus bitte nur in entladenen Zustand abgeben. Kleben Sie bei lithiumhaltigen Batterien und Akkus die Kontakte ab, um Kurzschlüsse und deren mögl. Folgen (Feuer/Explosion) zu vermeiden.

- Verwenden Sie nur Batterien, die frei von Quecksilber & Cadmium sind.
- Batterien dürfen nicht in die Hände von Kindern gelangen. Kinder können Batterien verschlucken. Wurde eine Batterie verschluckt, muss sofort medizinische Hilfe in Anspruch genommen werden.
- Überprüfen Sie regelmäßig die Batterien um ein Auslaufen der Batterie zu vermeiden.
- Batterien dürfen keiner Hitze (z. B. Sonnenbestrahlung), Feuer ausgesetzt werden.
- **ACHTUNG:** Explosionsgefahr bei falscher Batteriehandhabung. Nur durch denselben oder baugleichen Batterietyp ersetzen.

- Der Netzstecker dient als Trennvorrichtung und muss ohne Schwierigkeiten benutzbar sein.
- Achten Sie beim Verlegen des Netzkabels darauf, dass es beim Betrieb des Gerätes nicht zu einer Stolperfalle werden kann.
- Lassen Sie beschädigte Netzstecker oder Netzkabel sofort von dem Kundenservice austauschen.
- Prüfen Sie das Gerät, das Netzkabel sowie den Netzstecker regelmäßig auf sichtbare Beschädigungen. Verwenden Sie das Gerät auf keinen Fall, wenn Sie Beschädigungen festgestellt haben.
- Benutzen Sie das Gerät nicht, wenn es Beschädigungen aufweist, wenn es heruntergefallen ist oder nicht einwandfrei funktioniert.
- Sie dürfen das Gehäuse nicht öffnen oder reparieren. In diesem Falle ist die Sicherheit nicht gegeben und die Garantie erlischt. Reparaturen bzw. wechseln der fest eingebauten Akkus sind ausschließlich durch einen Service-/ Kundencenter oder Fachbetrieb auszuführen.
- Ziehen Sie bei Gewitter oder einer längeren Abwesenheit (z.B. Urlaub) den Netzstecker und entnehmen Sie ggf. die Batterien.
- Kinder sollten das Gerät nur unter Aufsicht Erwachsener betreiben.
- Lassen Sie das Gerät während des Gebrauchs nicht unbeaufsichtigt.
- Das Gerät ausnahmslos nur mit einem trockenen Abstaubtuch reinigen.
- KEINE REINIGUNGSMITTEL oder TÜCHER mit GROBEN Material verwenden!!!
- Das Gerät keiner Sonnenbestrahlung oder anderen Hitzequellen aussetzen.
- Stellen Sie das Gerät so auf, dass kein Hitzestau entstehen kann, also frei und gut belüftet.
- Achten Sie darauf, dass an den Seiten ein Mindestabstand von 10 cm besteht, um eine ausreichende Luftzirkulation zu gewährleisten.
- Decken Sie niemals die Belüftungsöffnungen zu!!!
- Offene Brandquellen, wie z.B. brennende Kerzen, dürfen nicht auf das Gerät gestellt werden.
- Das Gerät an einem sicheren, erschütterungsfreien Platz aufstellen.
- Benutzen Sie das Gerät nicht, wenn es Beschädigungen aufweist, wenn es heruntergefallen ist oder nicht einwandfrei funktioniert.
- Gerät möglichst weit entfernt von Computern und Mikrowellengeräten platzieren, da es sonst evtl. zu Empfangsstörungen im Radiobetrieb kommen kann.
- Treten wegen einer elektrostatischen Entladung oder kurzzeitigen Netzüberspannung Fehlfunktionen auf, setzen Sie das Gerät zurück. Ziehen Sie hierfür den Netzstecker bzw. Netzadapter und schließen ihn nach einigen Sekunden wieder an.
- Das Gerät verfügt über einen „Klasse 1 Laser“. Setzen Sie sich nicht dem Laserstrahl aus, dies kann zu Augenverletzungen führen.

	<b>WARNUNG</b>	
<b>Gefahr elektrischer Schläge Gerät nicht öffnen!</b>		

Zur Vermeidung von Stromschlägen darf dieses Gerät nicht geöffnet werden. Es enthält keine Bauteile, die vom Benutzer gewartet oder repariert werden können, Wartungs- und Reparaturarbeiten dürfen nur von Fachpersonal ausgeführt werden.



**Dieses Symbol zeigt an, dass im Inneren des Gerätes gefährliche Spannungen vorhanden sind, und einen Stromschlag verursachen können.**



**Dieses Symbol weist auf wichtige Bedienungs- und Wartungsanweisungen bezüglich des Geräts hin.**



**Ständige Benutzung des Kopfhörers bei hoher Lautstärke kann zu Gehörschädigungen führen.**

- Das Gerät ausnahmslos nur in trockenen Innenräumen betreiben und niemals mit Feuchtigkeit in Verbindung bringen.
- Schützen Sie das Gerät vor tropfenden oder spritzenden Flüssigkeiten, und stellen Sie keine mit Flüssigkeit gefüllten Gefäße (z. B. Vasen) auf das Gerät.
- Betreiben Sie das Gerät nur in einem gemäßigten Klima.
- Schließen Sie das Gerät nur an eine vorschriftsmäßig installierte und geerdete Netzsteckdose an. Die Netzspannung muss mit den Angaben auf dem Typenschild des Gerätes übereinstimmen.
- Achten Sie darauf, dass im Betrieb das Netzkabel niemals nass oder feucht wird. Das Netzkabel darf nicht eingeklemmt oder anderweitig beschädigt werden.

## BEDIENELEMENTE

### DRAUFSICHT

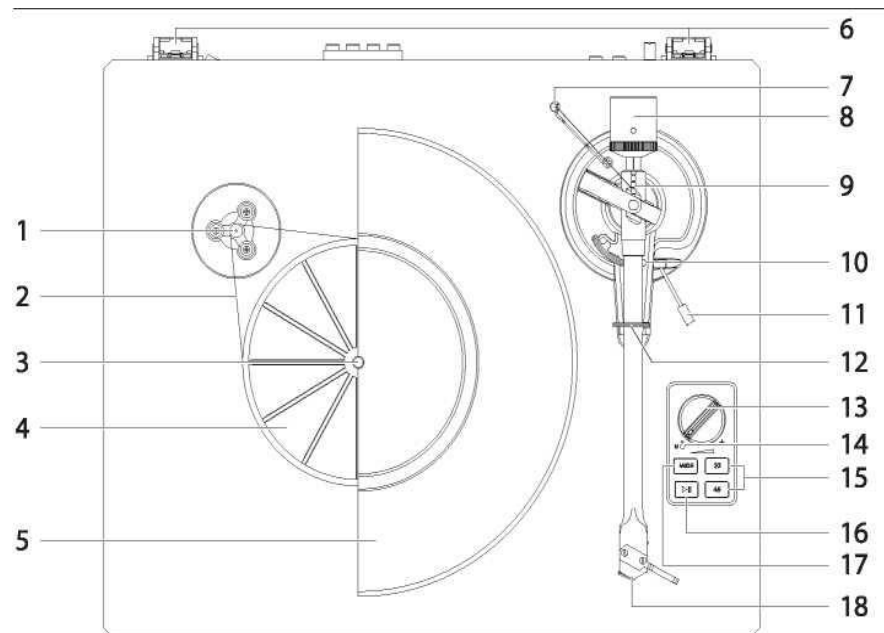

- |   |                               |    |                         |
|---|-------------------------------|----|-------------------------|
| 1 | Motor Rolle                   | 10 | Tonarmauflage           |
| 2 | Antriebsriemen                | 11 | Tonarm Lift             |
| 3 | Plattentellerachse            | 12 | Tonarm Sicherung        |
| 4 | Unterteller für Plattenteller | 13 | Lautstärkeregler        |
| 5 | Plattenteller                 | 14 | LED Anzeige             |
| 6 | Scharniere                    | 15 | 33/45 UpM Tasten        |
| 7 | Anti-Skating Gewicht          | 16 | Play/Stop Taste         |
| 8 | Tonarm Gegengewicht           | 17 | Mode Taste              |
| 9 | Anti-Skating Stift            | 18 | Magnettonabnehmersystem |

### RÜCKANSICHT

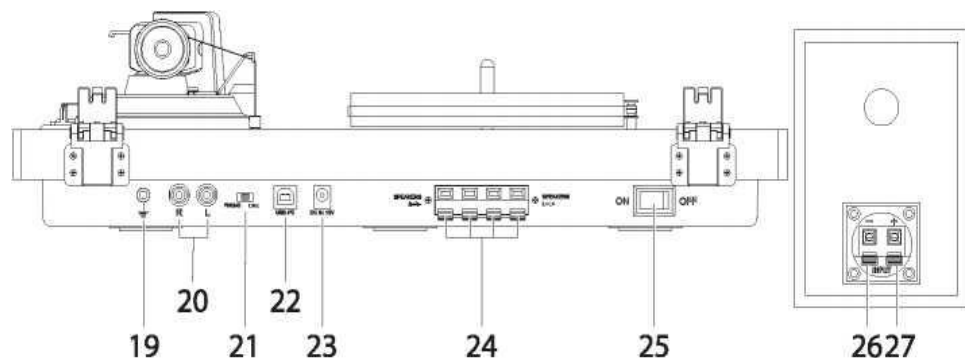

- |    |                            |    |                                 |
|----|----------------------------|----|---------------------------------|
| 19 | Erdungsschraube            | 24 | Lautsprecher Anschlussklemmen   |
| 20 | Phono & Line Out Buchsen   | 25 | EIN-/AUS-Schalter               |
| 21 | Phono & Line Out Schalter  | 26 | Lautsprecheranschluss (schwarz) |
| 22 | USB Buchse für PC Aufnahme | 27 | Lautsprecheranschluss (rot)     |
| 23 | Netzteilbuchse             |    |                                 |

## INSTALLATION

Überprüfen Sie vor der Installation des Plattenspielers den Verpackungsinhalt auf Beschädigung. Bewahren Sie bitte das Originalverpackungsmaterial auf.

### LIEFERUMFANG

- 1 x Hauptgerät
- 2 x Lautsprecherboxen
- 1 x Plattenspielerabdeckung
- 1 x Matte für Plattenteller
- 1 x Plattenteller
- 1 x Tonarmgegengewicht
- 1 x Anti-Skating Gewicht
- 1 x 45 UpM Adapter
- 1 x Antriebsriemen
- 1 x Unterteller für Plattenteller
- 1 x Riemenhaken
- 1 x Netzadapter
- 2 x Lautsprecheranschlusskabel
- 1 x USB Anschlusskabel
- 1 x Systemausrichtungshilfe
- 1 x Bedienungsanleitung & Garantiekarte

### PLATTENSPIELER AUFSTELLUNG

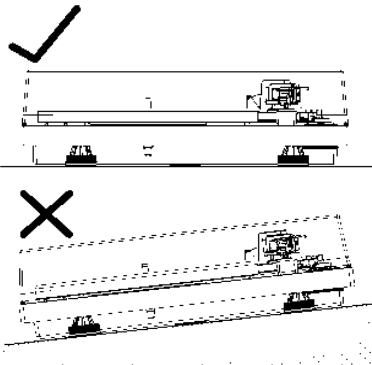

- Stellen Sie den Plattenspieler auf eine ebenen Fläche.
- Um Vibrationen und Rückkopplung zu vermeiden, platzieren Sie die Lautsprecher nicht direkt neben den Plattenspieler.
- Ist der Plattenspieler zu nahen an einem Mobiltelefon platziert können Geräusche erzeugt werden.

### INSTALLATION DER ABDECKHAUBE, DES RIEMENS UND DES PLATTENTELLERS

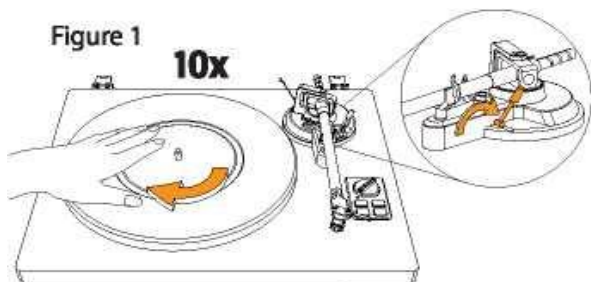
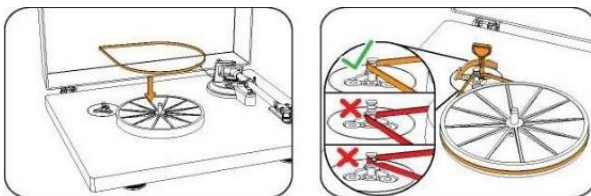
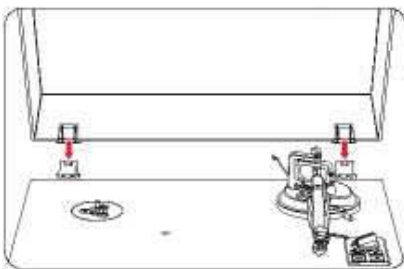

1. Fügen Sie die Abdeckhaube in die Scharniere des Plattenspielers ein.
2. Entfernen Sie die Schutzfolie und stellen Sie den Plattenspieler auf eine stabile und ebene Oberfläche.
3. Legen Sie den Unterteller für den Plattenteller auf die Plattentellerachse auf.
3. Legen Sie den Riemen auf den Unterteller und die Messingmototrolle auf.
4. Platzieren Sie vorsichtig den Plattenteller auf den Unterteller.
5. Drehen Sie langsam mit der Hand den Plattenteller 10-mal im Uhrzeigersinn.
6. Dies beseitigt Verdrehung und zentriert den Riemen auf der Aufnahme.
7. Legen Sie die Plattentellermatte mit dem Logo nach oben auf.

## SYSTEMAUFLAGEGEWICHT EINSTELLEN

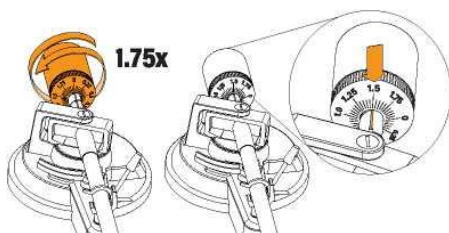
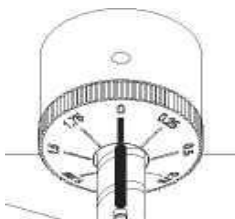
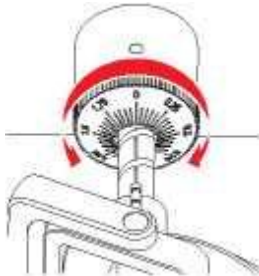
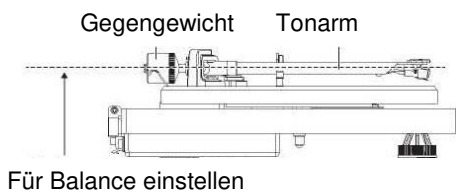
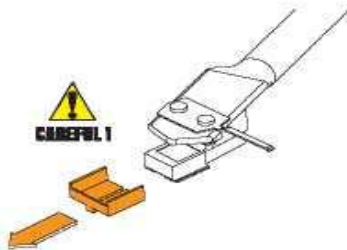
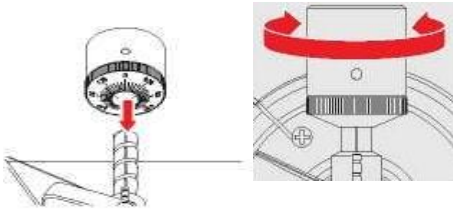
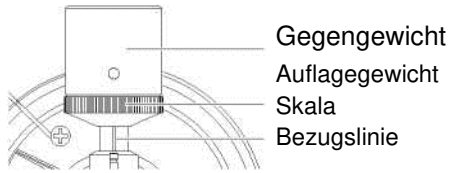

1. Das beiliegende Gegengewicht ist für Tonabnehmersysteme von 3,0 bis 6,0 gr. verwendbar.
2. Schieben Sie das Gegengewicht, mit der Anzeige nach vorne durch drehen , von hinten vorsichtig auf den Tonarm auf.
3. Ziehen Sie den Nadelschutz vorsichtig nach vorne ab.  
**HINWEIS:** Wird der Nadelschutz nach unten abgezogen, kann es passieren, dass sich die Nadel vom System löst. Dies macht sich mit sich mit zu geringer Lautstärke bemerkbar. Setzen Sie dann die wie unter "Nadel ersetzen" wieder richtig ein.
4. Entfernen Sie die Tonarmsicherung.
5. Senken Sie den Tonarm mit dem Lifthebel ab und positionieren Sie den Tonabnehmer in dem Raum zwischen der Tonarmstütze und dem Plattenteller.
6. Drehen Sie vorsichtig das Gegengewicht auf die Achse auf, bis der Tonarm die Balance erreicht. Der Tonarm sollte in diese ausgeglichene Position zurückkehren, wenn er nach oben oder unten bewegt wird. Diese Einstellung muss sorgfältig vorgenommen werden.
7. Sobald der Tonarm ausbalanciert ist, legen sie den Tonarm auf die Tonarmauflage ab. Halten Sie das Gegengewicht, ohne es zu bewegen, und drehen Sie die Auflagegewichtsanzeige vorsichtig, bis die Null mit der schwarzen Mittellinie auf der Oberseite des Tonarms übereinstimmt.

**HINWEIS:** Jede Markierung auf der Skala entspricht 0,05 g. Die empfohlene Auflagekraft für das werkseitig montierte System beträgt  $3,5 \text{ g} \pm 0,5 \text{ g}$ .

8. Um das benötigte Auflagegewicht von 3,5 g zu erreichen, drehen Sie nun das Auflagegewicht zusammen mit der Skala 1,75 mal auf die Achse auf.

## ANTI - SKATING EINSTELLUNG

Die Anti – Skating Einstellung muss Entsprechend des Auflagegewichtes gewählt werden.

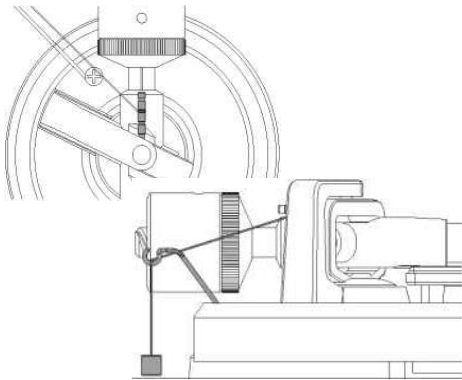

Auflagekraft	Rille am Stift
1 - 2 g	1. Rille von der Lagerung
2 - 3 g	2. Rille von der Lagerung
3 - 4 g	3. Rille von der Lagerung
>4 g	4. Rille von der Lagerung

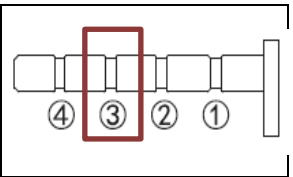

Für das werkseitige installierte System, schieben Sie die Schlaufe des Anti-Skating Gewichtes über **die 3. Rille** und führen Sie den Faden durch die Schlaufe des Drahtbügels.

## ANSCHLIESSEN DER IM LIEFERUMFANG ENTHALTENEN LAUTSPRECHER

Dieser Plattenspieler enthält einen eingebauten Verstärker und wird mit Hi-Fi-Lautsprechern geliefert.

Verbinden Sie die Lautsprecher mit dem mitgelieferten Lautsprecherkabel (schwarzes Kabel mit schwarzer Kabelklemme; und rotes Kabel mit roter Kabelklemme). Verbinden Sie den linken Lautsprecher mit dem linken und den rechten Lautsprecher mit dem rechten Ausgang.

## ANSCHLUSS AN EXTERN GERÄTEN MIT DEM CHINCH -AUDIOKABEL

Wenn Sie den Plattenspieler an Ihren eigenen Verstärker oder Ihre eigenen Lautsprecher anschließen möchten, befolgen Sie bitte die nachstehenden Anweisungen

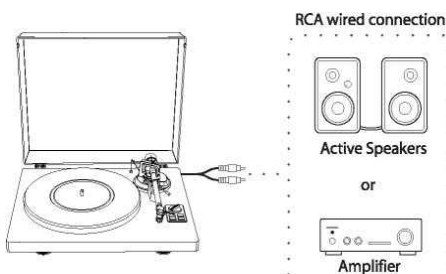

Dieser Plattenspieler verfügt über einen eingebauten Phono-Vorverstärker. Sie können damit das Gerät auch verwenden, wenn Ihr Verstärker keinen eingebauten Phonoverstärker oder das anschließende Gerät keinen Phonovorverstärker hat.

Verwenden Sie den Vorverstärker-Wahlschalter, um den Ausgang wie unten beschrieben einzustellen.

Wenn Sie einen Verstärker mit PHONO-Eingang haben, verwenden Sie bitte die Phono-Eingangsbuchsen und den GROUND-Anschluss und schalten Sie den Vorverstärker-Wahlschalter auf PHONO.

Wenn Sie einen Verstärker oder aktive Lautsprecher mit LINE-EINGANG haben, schalten Sie bitte den Vorverstärker-Wahlschalter auf LINE und verbinden Sie ihn mit den LINE-Eingangsbuchsen des Verstärkers/der aktiven Lautsprecher

Das rote Kabel ist für den rechten Kanal und das weiße für den linken Kanal.

## NETZANSCHLUSS

1. Stecken Sie den Netzteilstecker des Netzadapterkabels in die DC INPUT-Buchse auf der Rückseite des Plattenspielers.
2. Stecken Sie das Netzteil in eine normale Steckdose.

**HINWEIS:** Schließen Sie das Netzteil nicht an eine Steckdose an, bevor der Plattenspieler vollständig zusammengebaut ist. Bevor Sie ihn einschalten, überprüfen Sie noch einmal alle Verbindungen, um sicherzustellen, dass sie korrekt und sicher sind. Schalten Sie den Plattenspieler immer aus, bevor Sie ihn an die Stromversorgung anschließen oder davon trennen.

## **POWER-MANAGEMENT-FUNKTION**

Der Plattenspieler wechselt nach 15 Minuten Inaktivität automatisch in den Standby-Modus. Um den Betrieb wieder aufzunehmen, halten Sie die Mode-Taste 3 Sekunden lang gedrückt.

## **PLATTENSPIELER BETRIEB**

### **BEVOR SIE EINE SCHALLPLATTE ABSPIELEN**

Schalten Sie den Plattenspieler mit dem EIN/AUS-Schalter ein.

Nehmen Sie vorsichtig den Nadelschutz ab.

### **ABSPIELEN EINER SCHALLPLATTE**

1. Verringern Sie die Lautstärke des Verstärkers oder der angeschlossenen Lautsprecher usw.
2. Drücken Sie die MODE-Taste, um den Plattenspieler-Modus auszuwählen. Die rote Kontrollleuchte zeigt den Plattenspieler-Modus und die blaue Kontrollleuchte zeigt den Bluetooth-Modus an.
3. Legen Sie die Schallplatte auf die Matte. Wenn Sie Schallplatten mit 45 U/min verwenden, setzen Sie den 45-U/min-Adapter auf die Spindel, bevor Sie die Schallplatte auf den Plattenteller legen.
4. Je nach verwendeter Schallplatte drücken Sie die Geschwindigkeitstaste 33 oder 45 U/min.
5. Drücken Sie die Play/Stop-Taste, der Plattenteller beginnt sich zu drehen.
6. Entriegeln Sie die Tonarmablage und stellen Sie den Lifthebel in die obere Position.
7. Positionieren Sie den Tonarm über der gewünschten Stelle (Rille) auf der Schallplatte.
8. Senken Sie den Tonarm vorsichtig auf die Schallplatte mit den Tonarmlift ab.
9. Bei Bedarf erhöhen Sie die Lautstärke des Plattenspielers mit dem Lautstärkereglern.
10. Wenn die Schallplatte abgespielt ist, heben Sie den Tonarm mit den Lift an, bringen Sie ihn zurück auf die Tonarmablage und drücken Sie zum Stoppen die Play/Stop-Taste.

### **HINWEIS:**

1. Um die Schallplatte nicht zu beschädigen, hört der Plattenteller automatisch auf sich zu drehen, wenn Pausen zwischen den einzelnen Titeln länger als 3 Minuten sind. Dieser Stillstand bedeutet nicht, dass der Plattenspieler defekt ist.
2. Wenn die Filzmatte schmutzig wird, kann sie die Schallplatte zerkratzen. Säubern Sie daher die Matte regelmäßig und wischen Sie den Staub ab.
3. Schützen Sie die Schallplatte vor Kratzern und Verformungen und entfernen Sie diese nach Gebrauch und bewahren Sie die Platte in der Schutzhülle auf.

### **BLUETOOTH OPERATION**

1. Drücken Sie die MODE-Taste um den Bluetooth-Modus auszuwählen. Die blaue LED-Anzeige für Bluetooth leuchtet auf. Sie hören einen Aktivierungston in den Lautsprechern.
2. Schalten Sie die Bluetooth-Funktion Ihres Mediengeräts ein und starten Sie die Suche nach PL711. Koppeln Sie nun das Mediengerät mit dem Plattenspieler.
4. Sobald Ihr Mediengerät erfolgreich mit dem Plattenspieler gekoppelt wurde, geben die Lautsprecher einen kurzen Bestätigungston aus.
5. Starten Sie nun die Wiedergabe auf dem Mediengerät und stellen Sie die gewünschte Lautstärke mit dem Lautstärkereglern am Plattenspieler und Mediengerät ein.



## AUFNAHME MIT PC

### VERBINDEN MIT EINEM PC

1. Schließen Sie diesen Plattenspieler mit einem handelsüblichen USB-Kabel an einen Computer an, um Audiosignale von einer Schallplatte in digitale Daten umzuwandeln und an den Computer zu senden.
2. Schalten Sie den PC an und warten Sie bis er vollständig gestartet ist.
3. Schalten Sie den Plattenspieler ein und der PC erkennt automatisch den Plattenspieler und identifiziert ihn als "USB Audio CODEC".

### INSTALLATION DER "AUDACITY" SOFTWARE AM PC

Um Musik von diesem Plattenspieler mit einem Computer aufzunehmen, müssen Sie zuerst eine Software installieren, die für die Audioaufnahme auf dem Computer verwendet werden kann. Bitte laden Sie z.B. die frei verfügbare Software "Audacity" herunter.

1. Installieren und öffnen Sie das Programm.
2. Klicken Sie in der Software auf das Aufnahme-Symbol. Die Aufnahme startet.
3. Zum Beenden der Aufnahme drücken Sie auf das Stop-Symbol.
4. Öffnen Sie das Symbol "Datei" in der Software und speichern Sie die Datei.  
Der Titel kann nach Belieben in MP3 oder einem andere Audioformate exportiert werden.

## PFLEGE

### NADEL

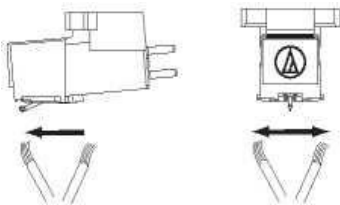

Wenn Schmutz und Dreck an der Nadelspitze haften, reinigen Sie sie mit einer handelsüblichen Bürste. Wir empfehlen die Verwendung eines Nadelreinigers (nicht im Lieferumfang enthalten), wenn die Nadelspitze stark verschmutzt ist. Reinigen Sie die Nadelspitze, indem Sie die Bürste von der Rückseite zur Vorderseite der Nadelspitze bewegen.

### ERSETZEN DER ABTASTNADEL

Es wird empfohlen, die Systemnadel nach 400 Betriebsstunden zu wechseln

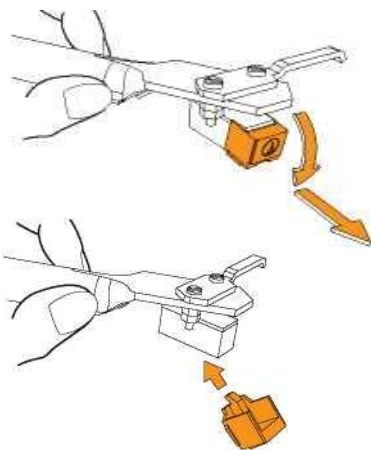

Zusätzlich zur Verschlechterung der Klangqualität können Schallplatten auch beschädigt werden, wenn sich die Nadelspitze des Tonabnehmers abnutzt. Achten Sie darauf, das Netzteil des Produkts von der Steckdose zu trennen.

Halten Sie beim Austauschen der Nadel den Tonabnehmerkörper fest. Klappen Sie die Nadel nach unten und ziehen Sie die Nadel ab.

Bringen Sie die neue Ersatznadel am Tonabnehmer an. Heben Sie den Stift an, bis Sie ein Klicken hören. Stellen Sie sicher, dass kein Spalt zwischen Nadelträger und Tonabnehmersystems vorhanden ist.

### **Wechseln des Tonabnehmersystems**

1. Entfernen Sie vorsichtig die Anschlussleitungen von dem Tonabnehmersystem.
  2. Lösen Sie die beiden Sicherungsschrauben am Tonabnehmerträger und entfernen Sie dann den Tonabnehmer.
  3. Montieren Sie den neuen Tonabnehmer am Tonabnehmerträger und ziehen Sie ihn leicht fest. Ziehen Sie die Schrauben zu diesem Zeitpunkt noch nicht vollständig an.
  4. Schließen Sie die Drahtleitungen an die Anschlüsse des neuen Tonabnehmersystems an. Die Kabelfarben der Kabel sind wie folgt:
 

WEISS	linker Kanal positiv (L+)	ROT	rechter Kanal positiv (R+)
SCHWARZ	linker Kanal negativ (L-)	SCHWARZ	rechter Kanal negativ (R-)
  5. Um sicherzustellen, dass die Position des Tonabnehmers genau auf dem Tonabnehmerträger ausgerichtet ist, passen Sie ihn mit der mitgelieferten Systemausrichtungshilfe an. Platzieren Sie ihn dazu über der Plattentellerachse, heben Sie den Tonarm vorsichtig an und setzen Sie die Nadelspitze auf die mit 130 mm bzw. 250 mm markierten Punkte, sodass die Nadel die Rillen perfekt parallel verfolgt. Passen Sie die Position des Tonabnehmers auf dem Tonabnehmerträger an, bis der Tonabnehmer an beiden Punkten perfekt parallel zu den Referenzlinien ist.
  6. Ziehen Sie die Schrauben vollständig an, sobald die perfekte Ausrichtung erreicht ist.
- HINWEIS:** Wenn Sie mit der Durchführung dieses Verfahrens nicht vertraut oder unwohl sind, empfehlen wir, sich an einen Fachmann zu wenden, um die Installation durchzuführen.

### **WENN DER PLATTENSPIELER TRANSPORTIERT WIRD**

1. Verpacken Sie den Plattenspieler mit dem Originalverpackungsmaterial in umgekehrter Reihenfolge wie beim Auspacken.  
Wenn Sie das Verpackungsmaterial nicht haben, ergreifen Sie folgende Maßnahmen:
2. Nachdem Sie das Netzteil von der Steckdose getrennt haben, **entfernen** Sie die **Filzmatte und den Plattenteller** und wickeln Sie diesen dann so ein, dass sie nicht beschädigt werden bzw. nichts beschädigen können.
3. Bringen Sie den Nadelschutz an.
4. Damit der Tonarm sich nicht löst, befestigen Sie ihn mit einer Schnur oder ähnlichem an der Auflage,
5. Umwickeln Sie den Plattenspielerkörper mit Papier oder einem weichen Tuch, damit er nicht beschädigt wird.

**ACHTUNG:**  
**FÜR UNSACHGEMÄSS VERSENDETE GERÄTE WIRD KEINE HAFTUNG**  
**ÜBERNOMMEN!**

The current instruction manual can be downloaded from [www.soundmaster.de](http://www.soundmaster.de)  
 Technical changes and misprints reserved.  
 Copyright by Woerlein GmbH, 90556 Cadolzburg, [www.soundmaster.de](http://www.soundmaster.de)  
 Duplication only with the permission of Woerlein GmbH

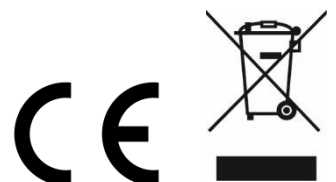

## ENVIRONMENTAL PROTECTION



Do not dispose of this product with the normal household waste at the end of its life cycle. Return it to a collection point for the recycling of electrical and electronic devices. This is indicated by the symbol on the product, user manual or packaging

The materials are recyclable according to their labeling. By reusing materials or other forms of recycling old devices and packaging, you are making an important contribution to protecting our environment. If necessary, remove batteries and personal data before disposal free of charge and ask your local authority about the responsible disposal point

	<b>WARNING</b> Risk of electric shock Do not open!	
<p>Caution: To reduce the risk of electric shock, do not remove the cover (or back). There are no user serviceable parts inside. Refer servicing to qualified service personnel.</p>		



**This symbol indicates the presence of dangerous voltage inside the enclosure, sufficient enough to cause electric shock.**



This symbol indicates the presence of important operating and maintenance instructions for the device

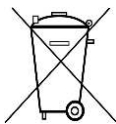

Used batteries are hazardous waste and NOT to be disposed of with the household waste! As a consumer you are legally obligated to return all batteries for environmentally responsible recycling – no matter whether or not the batteries contain harmful substances\*)

Return batteries free of charge to public collection points in your community or shops selling batteries of the respective kind.

Only return fully discharged batteries

\*) marked Cd = cadmium, Hg = mercury, Pb = lead

- Only use mercury and cadmium-free batteries.
- Used batteries are hazardous waste and NOT to be disposed of with the household waste!!!
- Keep batteries away from children. Children might swallow batteries.
- Contact a physician immediately if a battery was swallowed.
- Check your batteries regularly to avoid battery leakage.
- Batteries shall not be exposed to excessive heat such as sunshine, fire or the like.
- CAUTION: Danger of explosion if battery is incorrectly replaced
- Replace only with the same or equivalent type
- Use the device in dry indoor environments only.
- Protect the device from humidity.
- This apparatus is for moderate climates areas use, not suitable for use in tropical climates countries.

- No objects filled with liquids, such as vases, shall be placed on the apparatus.
- The mains plug or an appliance coupler is used as the disconnect device, the disconnect devices shall remain readily operable.
- Connect this device to a properly installed and earthed wall outlet only. Make sure the mains voltage corresponds with the specifications on the rating plate.
- Make sure the mains cable stays dry during operation. Do not pinch or damage the mains cable in any way.
- A damaged mains cable or plug must immediately be replaced by an authorized service center.
- In case of lightning, immediately disconnect the device from the mains supply.
- Children should be supervised by parents when using the device.
- Clean the device with a dry cloth only.
- Do NOT use CLEANING AGENTS or ABRASIVE CLOTHS!
- Do not expose the device to direct sunlight or other heat sources.
- Install the device at a location with sufficient ventilation in order to prevent heat accumulation.
- Do not cover the ventilation openings!
- Install the device at a safe and vibration-free location.
- Install the device as far away as possible from computers and microwave units; otherwise radio reception may be disturbed.
- Do not open or repair the enclosure. It is not safe to do so and will void your warranty. Repairs only by authorized service/ customer center.
- No naked flame sources, such as lighted candles, should be placed on the unit.
- When you are necessary to ship the unit store it in its original package. Save the package for this purpose.
- In case of malfunction due to electrostatic discharge or fast transient (burst), remove and reconnect the power supply.
- If the unit is not using for a long period of time, disconnect it from the power supply by unplugging the power plug. This is to avoid the risk of fire.

## LOCATION OF CONTROLS

### TOP VIEW

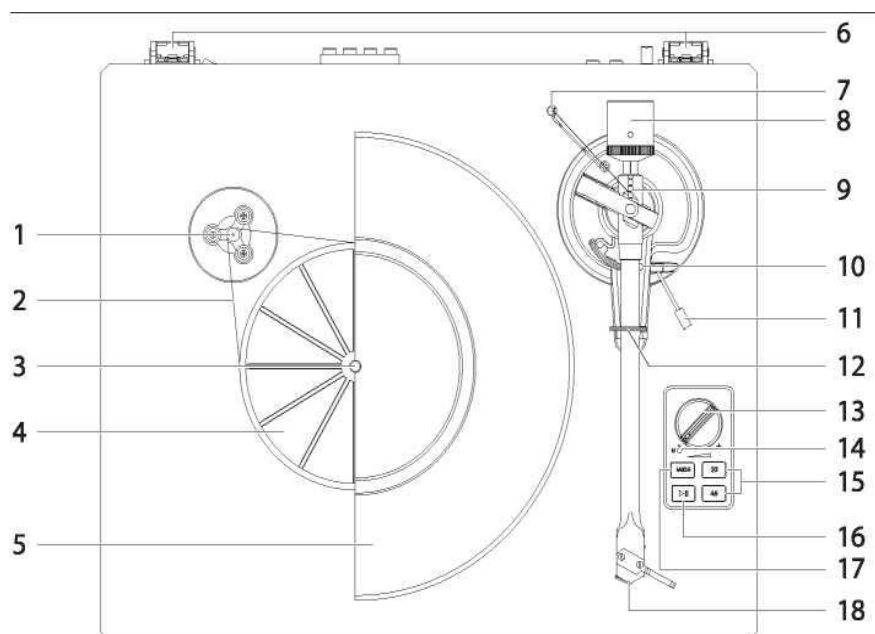

- |                         |                       |
|-------------------------|-----------------------|
| 1 Motor Pulley          | 10 Tonearm Rest       |
| 2 Drive Belt            | 11 Tonearm Lift Lever |
| 3 Turntable Spindle     | 12 Tonearm Clip       |
| 4 Turntable Sub-platter | 13 Volume Control     |
| 5 Turntable Platter     | 14 Indicator          |
| 6 Lid Hinges            | 15 33/45RPM Selector  |
| 7 Anti-Skating Weight   | 16 Play/Stop Button   |
| 8 Counterweight         | 17 Mode Button        |
| 9 Anti-Skating Stick    | 18 Stylus Cartridge   |

### BACK VIEW

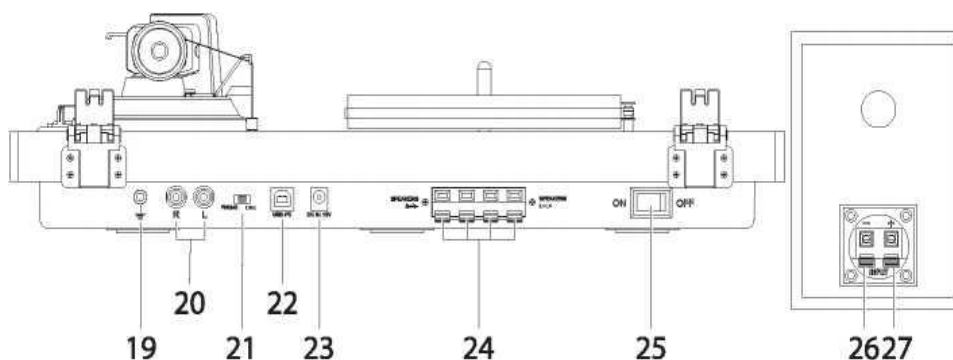

- |                            |                           |
|----------------------------|---------------------------|
| 19 Ground Connector        | 24 External Speaker Jacks |
| 20 Phono & Line Out Jacks  | 25 Power Switch           |
| 21 Phono & Line Out Switch | 26 Speaker Jack- (black)  |
| 22 USB Port for PC Link    | 27 Speaker Jack + (red)   |
| 23 Power Cord Jack         |                           |

## INSTALLATION

Before installing the turntable, check the package contents to ensure all parts below are included and free of visible damage. Please retain the original packaging materials.

### CONTENT OF DELIVERY

- 1 x Turntable Unit
- 2 x Speakers
- 1 x Turntable Lid
- 1 x Slip Mat
- 1 x Turntable Platter
- 1 x Tonearm Counterweight
- 1 x Anti-Skating Weight
- 1 x 45 RPM Adapter
- 1 x Drive Belt
- 1 x Sub-Platter
- 1 x Belt Hook
- 1 x Power Adapter
- 2 x Audio Cables for Speakers
- 1 x USB Cable
- 1 x Cartridge Alignment Protractor
- 1 x Instruction Manual & Warranty Card

### INSTALLING THE TURNTABLE

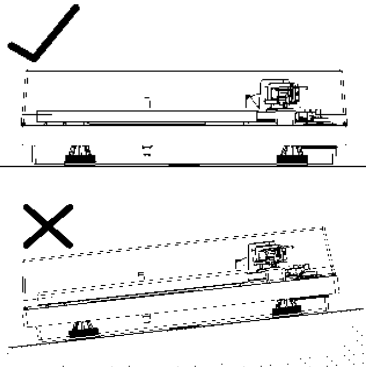

- Mount the product on a level surface.
- To avoid the effects of vibrations and acoustic pressure, do not mount the product next to such items as speakers.
- If the product is near equipment (cell phone, etc.) that emits strong radio waves, noise may occur.

### INSTALLING THE LID, THE BELT AND THE PLATTER

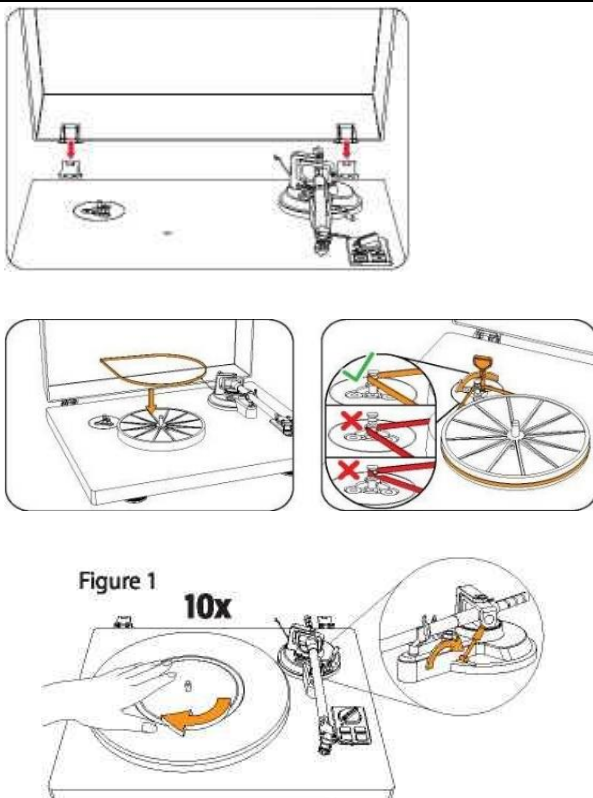

1. Insert the hinge pockets of the lid onto the hinges of the turntable.
2. Remove the protective packaging and ensure the turntable is placed on a sturdy and level surface.
3. Insert the sub-platter into the turntable spindle located in the middle of the turntable.
4. Loop the drive belt around the sub-platter and motor pulley (brass-colored).
5. Carefully place the main platter onto the sub-platter
6. Using your hands, slowly rotate the platter ten times in the direction of the arrow.
7. This step is for getting rid of any twists in the belt and making sure the belt rides smoothly along the drive rim on the underside of the platter.
8. Place the slip mat on top of the platter. Make sure the logo on the mat is facing up.

## CARTRIDGE TRACKING FORCE ADJUSTMENT

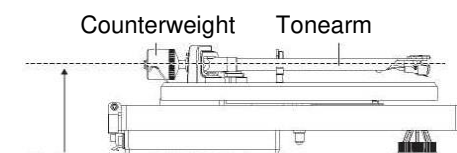
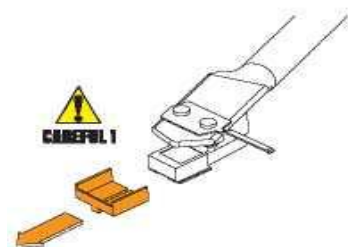
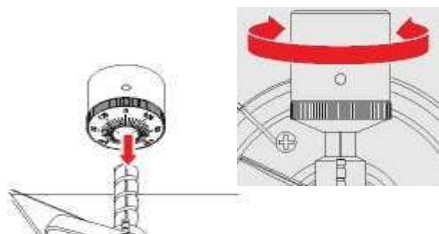
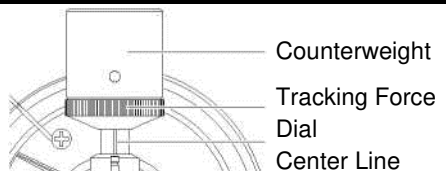

Adjust for balanced tonearm

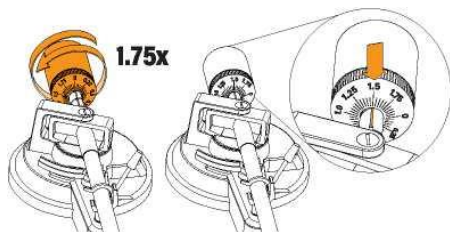
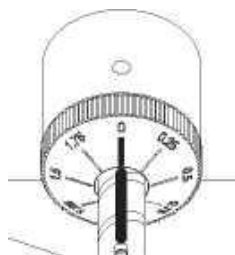
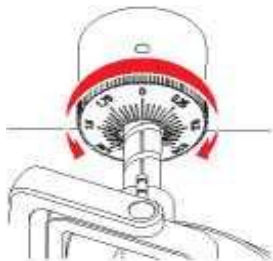

1. The supplied Counterweight is suitable for cartridges weighing between 3.0-6.0g.
2. Gently push and turn the Counterweight onto the rear of the tonearm (with the dial facing toward the front of the turntable).

3. Pull the protector straight forward to remove it.

**NOTE:** Applying a downward force may cause the stylus to come off the body. Only low volume is output if the stylus has come off; or is about to come off ; so refer to "Replacing the stylus" to reattach the stylus correctly.

4. Remove the tie-wrap and unlock the tonearm.
5. Lower the tonearm lift lever and position the cartridge in the space between the tonearm rest and platter.
6. Carefully rotate the counterweight until the tonearm achieves a neutral balance. The tonearm should return to this balanced position if it is moved up or down. This adjustment must be done carefully.

7. Once the tonearm is correctly balanced, return the tonearm to its rest. Hold the Counterweight without moving it, and gently rotate the tracking force dial until the zero is in line with black center line on the rear of the tonearm. Check to make sure the tonearm is still neutrally balanced.

Rotate the counterweight counter clockwise (as seen from the front) to adjust the tracking force according to the cartridge manufacturer's recommendations.

**Note:** Each mark on the scale represents 0.05g. The recommended tracking force for the factory-installed cartridge is 3.5g±0.5g. The cartridge tracking force only goes up to 2g for one rotation of the tracking force dial.

8. You will need 1.75 rotations to reach 3.5g.

### **ANTI - SKATING FORCE ADJUSTMENT**

The anti-skating force must be adjusted corresponding to the tracking force as follows:

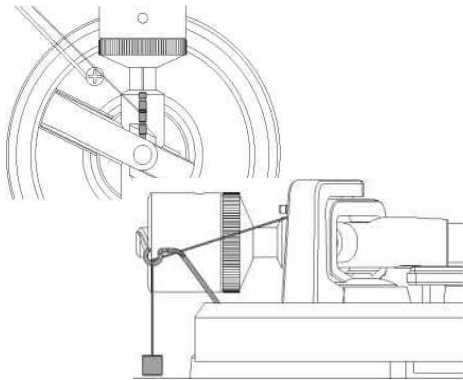

Tracking Force	Groove in the Stick
1 - 2 g	1st from the bearing ring
2 - 3 g	2nd from the bearing ring
3 - 4 g	3rd from the bearing ring
>4 g	4th from the bearing ring

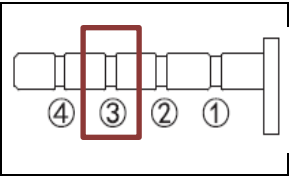

1. Slip the loop of the anti-skating weight's thread over the **3rd groove** of the stick to set the correct anti-skating force for the **factory-installed** cartridge.
2. Feed the thread through the loop of the wire hanger

### **CONNECTION TO THE INCLUDED SPEAKERS**

This turntable includes a built-in amplifier and comes supplied with Hi-Fi speakers. Connect the speakers using the supplied speaker cable (black cable to black clamp; & red cable to red clamp) connect the left speaker with left and right speaker with the right outlet clamps.

### **CONNECTION TO EXTERNAL UNITS WITH CHINCH AUDIO CABLE**

If you wish to use your own amplifier or speakers, please follow the instructions below

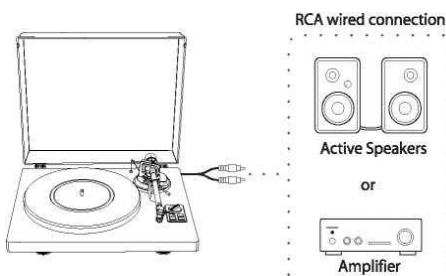

This product has a built-in phono equalizer function. You can use the product even if you do not have a phono amplifier or connectable equipment with a built-in phono amplifier.

Use the pre-amplifier selector switch to set the output, as described below

If you have amplifier with PHONO input pls use the Phono input jack and GROUND connection and switch to the pre amplifier selector to PHONO.

If you have amplifier or active speakers with LINE INPUT pls switch the pre amplifier selector to LINE and connect to the LINE input sockets of the amplifier/active speakers

The red cable is for the right channel and the white is for the left channel.

### **MAIN POWER CONNECTION**

1. Insert the DC plug of the AC adapter cord into the DC INPUT Jack at the back of the turntable.
2. Plug the AC adapter into a normal power outlet.

**NOTE:** Do not plug the AC power adapter into a power outlet before all turntable assembly is completed. Before turning on turntable power, recheck all connections to make sure they are correct and secure. Always turn off the turntable before connecting or disconnecting from power.

## **POWER MANAGEMENT FUNCTION**

The turntable will automatically go into standby mode after 15 minutes of inactivity. To resume operation, press and hold the Mode button for 3 seconds.

## **TURNTABLE OPERATION**

### **BEFORE PLAYING A RECORD**

Switch the Power Switch to the ON position.

Pull the protector straight forward to remove it carefully.

### **PLAYING A RECORD**

1. Sufficiently lower the volume of the amplifier, speakers, etc.
2. Press the MODE button to choose turntable mode. The Red indicator light indicates Turntable mode and blue indicator light indicates Bluetooth mode.
3. Place the record on the slip mat. If using 45RPM records, put the 45RPM adapter on the center spindle before placing the record on the platter.
4. Press the 33 or 45 RPM speed button according to the type of record.
5. Press the Play/Stop button. The platter will start spinning.
6. Unlock the tonearm clip and set the tonearm lift lever to the up position.
7. Position the tonearm over the desired location (groove) on the record.
8. Carefully lower the tonearm on the record.
9. Turn up the volume of the turntable as needed.
10. When you are finished playing the record, raise the tonearm, return it to rest on the arm clip and press the Play/Stop button to stop.

### **NOTE:**

1. If the silent pause time between each track is longer than 3 minutes, the platter will stop spinning automatically to avoid damaging the record. This stoppage does not mean the turntable is defective.
2. If the felt mat gets dirty, it can easily scratch the record, so remove the felt mat periodically and wipe off any dust
3. prevent the record from scratches and warping, remove it after use.

### **BLUETOOTH OPERATION**

1. Press the MODE button to choose Bluetooth mode. The red indicator light indicates Turntable mode and blue indicator light indicates Bluetooth mode. You will hear an activation sound from the turntable.
2. Turn on the Bluetooth feature of your media device and search for and select PL711 to pair the media device with turntable,
3. Once your media device is successfully paired with the turntable, the turntable will play a short confirmation sound.
4. Play and stream music from your media device to the turntable.



## RECORDING WITH A COMPUTER

### CONNECTING WITH A COMPUTER

1. Connect this record player to a computer using a commercially-available USB cable to convert audio signals from a record to digital data and send them to the computer.
2. Turn the computer on: confirm that the operating system is working correctly.
3. Turn the record player on and the computer will automatically detect and identify the unit's USB port as "USB Audio CODEC".

### INSTALL "AUDACITY" SOFTWARE IN YOUR COMPUTER

With a computer, you can record the audio from this record player. You must first install a software that can be used for audio recording on the computer. For example, the software "Audacity" for free download.

1. Install and open the software.
2. Click the "Record" icon in the software. The encoding is going on.
3. When finish the encoding, click "STOP" icon.
4. Open the Files icon in the software and save the project.  
The project can be exported in MP3 or other audio format as you like.

## CARE

### Stylus Tip

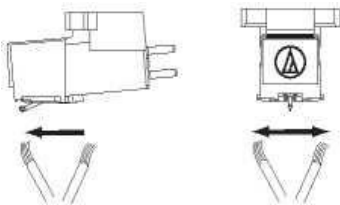

If dirt and grime are stuck to the stylus tip, clean it with a commercially sold brush,  
We recommend using a stylus cleaner (not included) if the stylus tip is considerably dirty.  
Clean the stylus tip by moving the brush from the rear to the front of the stylus tip.

### Replacing the Stylus

It's suggested to replace the stylus after 400 hours of use.

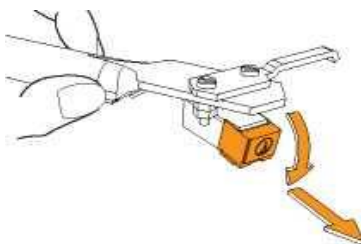

In addition to the deterioration of sound quality, records may also be damaged as the cartridge's stylus tip wears down.  
Be sure to disconnect the products AC adapter from the outlet.  
When replacing the stylus, hold the head shell and the cartridge body tightly. Move the front of the stylus in a forward and down motion.

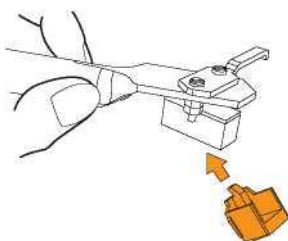

Mount the new replacement stylus to the cartridge  
Lift the stylus up until you hear a click  
Make sure there is no gap between the headshell and cartridge.

### Cartridge Replacement

1. Carefully remove the wire leads from the original cartridge.
2. Loosen the two screws on the headshell that are securing the cartridge and then remove the original cartridge.
3. Mount the new cartridge to the headshell and tighten it lightly. Do not completely tighten the screws at this moment.
4. Connect the wire leads to the new cartridge's terminals. The wire lead color codes are as below:

#### Wire Channel

White Left channel positive (L+)                      Red Right channel positive (R+)

Black Left channel negative (L-)                      Black Right channel negative (R-)

5. Adjust the cartridge's position to make sure it is precisely aligned on the headshell so that the stylus will be tracking the grooves in parallel perfectly.

To achieve this, place the included paper cartridge alignment protractor over the turntable spindle, carefully lift the tone arm and place the tip of the stylus on the points marked 130mm and 250mm respectively. Fine tune the cartridge's position on the head shell until the cartridge is perfectly in parallel with the reference lines at both points.

6. Tighten the screws completely once the perfect alignment is achieved.

**NOTE:** If you are unfamiliar or uncomfortable with completing this procedure, we recommend consulting with a professional to perform the installation.

### WHEN THE TURNTABLE IS MOVED

1. Wrap the turntable in the reverse order from when you unwrapped it.  
Using the products original packing materials, if you do not have the packaging materials, take the following measures:
2. After disconnecting the AC adapter from the outlet, **remove the felt mat and platter.**
3. **Wrap the platter** that it cannot be damaged or damage any part during the transport.
3. Attach the protector to the cartridge.
4. Use a string or something similar to tie the tonearm to the rest so that it does not become dislodged.
5. Wrap the turntable body with paper or a soft cloth so that it does not get damaged.

### IMPORTANT :

**NO LIABILITY IS ACCEPTED FOR IMPROPERLY SHIPPED DEVICES!**

The current instruction manual can be downloaded from [www.soundmaster.de](http://www.soundmaster.de)

Technical changes and misprints reserved.

Copyright by Woerlein GmbH, 90556 Cadolzburg, [www.soundmaster.de](http://www.soundmaster.de)

Duplication only with the permission of Woerlein GmbH



**PROTECTION DE L'ENVIRONNEMENT**

Ne jetez pas ce produit avec les ordures ménagères lorsqu'il est usagé. Retournez-le à un point de collecte pour le recyclage des appareils électriques et électroniques. Cette recommandation est indiquée par le symbole sur le produit, le mode d'emploi ou l'emballage.

Les matériaux sont recyclables selon leur étiquetage. En réutilisant des matériaux ou d'autres formes de recyclage d'anciens appareils et emballages, vous apportez une contribution importante à la protection de notre environnement. Si nécessaire, retirez les piles et les données personnelles avant l'élimination gratuitement et demandez à votre autorité locale le point d'élimination responsable

	<b>ATTENTION</b>	
<b>Risque d'électrocution Ne pas ouvrir!</b>		
<b>Attention!: Pour réduire le risque d'électrocution, ne retirez pas le couvercle (ou l'arrière). L'utilisateur ne peut entretenir aucune pièce à l'intérieur. Confiez l'entretien à un personnel qualifié. n'tretenir aucune pièce à l'intérieur. Confiez l'entretien à un personnel qualifié.</b>		



Ce symbole indique la présence d'une tension dangereuse à l'intérieur de l'appareil, qui est suffisante pour provoquer un choc électrique.



Ce symbole indique la présence de consignes importantes de fonctionnement et d'entretien de pour l'appareil



**Les piles usages sont des déchets dangereux et ne doivent PAS être jetées avec les ordures ménagères ! La loi impose** aux consommateurs de disposer de **toutes les piles** pour un recyclage écologique – et ce que les piles soient de contenance dangereuse ou pas\*).

**Disposer gratuitement des piles dans les points de collecte de votre communauté ou auprès des magasins détaillant les piles de même catégories.**

**Ne disposez que de piles entièrement vides.**

\* ) marquée Cd = cadmium, Hg = mercure, Pb = plomb

- N'utilisez l'appareil qu'à l'intérieur dans un lieu sec
- Protégez l'appareil contre l'humidité
- N'ouvrez pas l'appareil **RISQUE D'ELECTROCUTION !** Faites effectuer l'ouverture et l'entretien par un personnel qualifié
- Ne connectez cet appareil qu'à une prise murale correctement installée et reliée à la terre Assurez-vous que la tension principale corresponde aux recommandations de la plaque d'indice
- Assurez-vous que le câble d'alimentation reste au sec pendant le fonctionnement. Ne pincez pas le câble et ne l'endommagez d'aucune façon
- Un câble de réseau ou une prise abimés doivent être immédiatement remplacés par un centre agréé.
- En cas de tonnerre, débranchez immédiatement l'appareil de l'alimentation.
- Les enfants doivent être surveillés par leurs parents lorsqu'ils utilisent l'appareil.
- Ne nettoyez l'appareil qu'avec un tissu sec. N'utilisez PAS de PRODUITS DETERGENTS ou de CHIFFONS ABRASIFS !
- N'exposez pas l'appareil à la lumière directe du soleil ou toute autre source de chaleur
- Installez l'appareil dans un emplacement suffisamment ventilé pour éviter une accumulation de chaleur.
- Ne recouvrez pas les grilles d'aération !
- Installez l'appareil dans un emplacement sécurisé et sans vibrations.
- Ne pas installer l'appareil à proximité d'ordinateurs et fours à micro-ondes; sinon la réception de radio pourrait être perturbée.
- Ne pas ouvrir ou réparer l'appareil. Cela est dangereux et annulerait la garantie. La réparation doit être uniquement effectuée que par un centre de réparations / service agréé.
- N'utilisez que des piles au mercure et sans cadmium.
- Les piles usagées sont des déchets dangereux et ne doivent PAS être jetées avec les ordures ménagères !!! Ramenez les piles à votre point de vente ou aux points de collecte de votre ville.
- Eloignez les piles des enfants. Les enfants pourraient avaler les piles. En cas d'ingestion d'une pile, contactez immédiatement un médecin.
- Vérifiez régulièrement vos piles pour éviter les fuites.
- La prise de courant ou un coupleur d'appareil est utilisé comme dispositif de déconnexion, les dispositifs de déconnexion doivent rester facilement utilisables.
- Aucune source de flamme nue, telle que des bougies allumées, ne doit être placée sur l'appareil.
- Aucun objet rempli de liquide, tel que des vases, ne doit être placé sur l'appareil.
- Cet appareil, conçu pour les climats modérés, ne convient pas pour une utilisation dans les pays au climat tropical.

**EMPLACEMENT DES BOUTONS**

**VUE DE DESSUS**

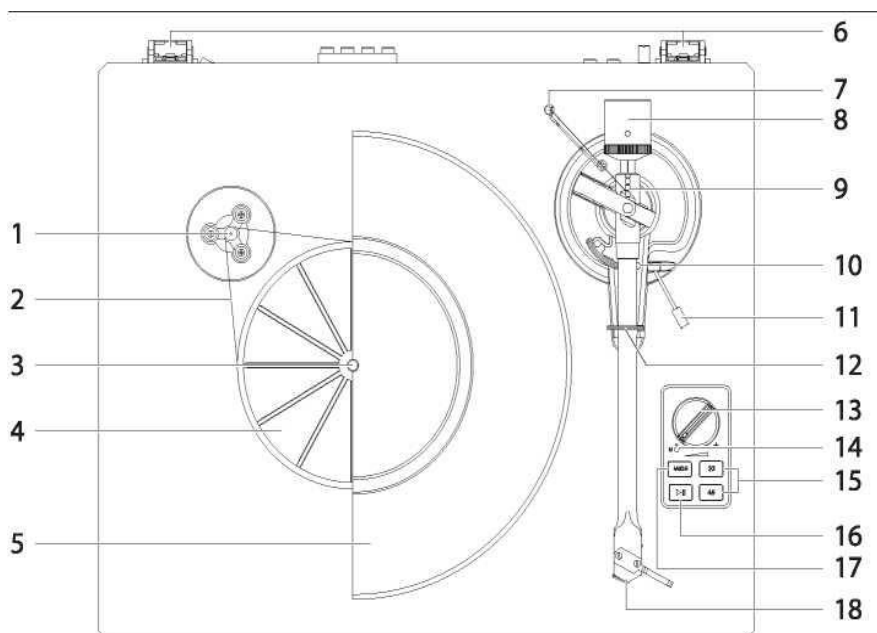

- |   |                            |    |                                   |
|---|----------------------------|----|-----------------------------------|
| 1 | Poulie motorisée           | 10 | Support du bras de lecture        |
| 2 | Courroie d'entraînement    | 11 | Levier du bras de lecture         |
| 3 | Axe de la platine          | 12 | Clip du bras de lecture           |
| 4 | Sous-plateau de la platine | 13 | Molette du volume                 |
| 5 | Plateau de la platine      | 14 | Voyant                            |
| 6 | Charnières du couvercle    | 15 | Sélecteur de vitesse 33/45 tr/min |
| 7 | Poids de l'antiskating     | 16 | Bouton de lecture/d'arrêt         |
| 8 | Contrepoids                | 17 | Touche mode                       |
| 9 | Tige de l'antiskating      | 18 | Styilet de la cartouche           |

**VUE ARRIÈRE**

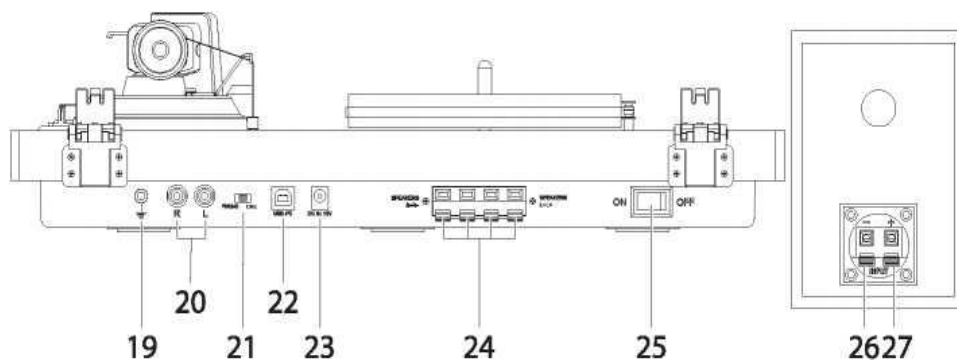

- |    |   |    |                                    |
|----|---|----|------------------------------------|
| 19 | Connecteur de mise à la terre             | 24 | Prises pour haut-parleurs externes |
| 20 | Prises pour phono et sortie de ligne      | 25 | Commutateur d'alimentation         |
| 21 | Commutateur pour phono et sortie de ligne | 26 | Prise pour haut-parleur - (noir)   |
| 22 | Port USB de connexion à l'ordinateur      | 27 | Prise pour haut-parleur + (rouge)  |
| 23 | Prise d'alimentation                      |    |                                    |

## INSTALLATION

Avant d'installer la platine, vérifiez le contenu de l'emballage pour vous assurer que tous les accessoires sont fournis et exempts de dommages visibles. Veuillez conserver l'emballage d'origine.

### CONTENU DE L'ENVOI

- 1 x unité de platine
- 2 x haut-parleurs
- 1 x couvercle de platine
- 1 x disque de feutrine
- 1 x plateau de platine
- 1 x contrepoids de bras de lecture
- 1 x poids d'antiskating
- 1 x adaptateur de 45 tr/min
- 1 x courroie d'entraînement
- 1 x sous-plateau
- 1 x crochet de courroie
- 1 x adaptateur d'alimentation
- 2 x câbles audio pour haut-parleurs
- 1 x câble USB
- 1x rapporteur d'alignement de la cartouche
- 1 x manuel d'instructions et carte de garantie

### INSTALLATION DE LA PLATINE

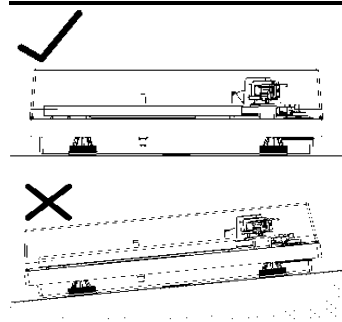

- Installez le produit sur une surface plane.
- Pour éviter les effets des vibrations et de la pression acoustique, évitez d'installer le produit à proximité des appareils comme des haut-parleurs.
- Si le produit est à proximité d'appareils qui émettent des ondes radio puissantes (téléphone portable, par exemple), il peut émettre des bruits.

### INSTALLATION DU COUVERCLE, DE LA COURROIE ET DU PLATEAU

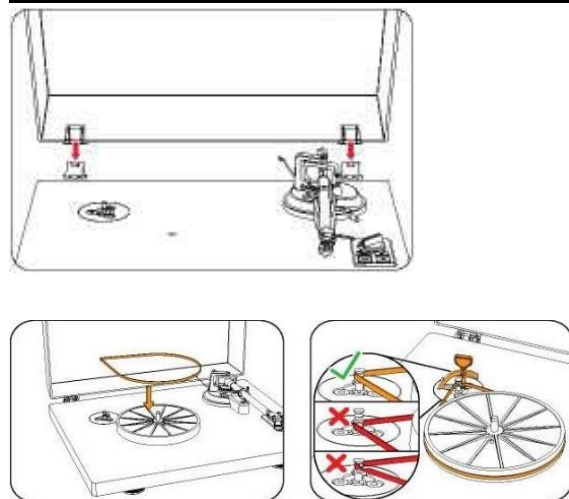
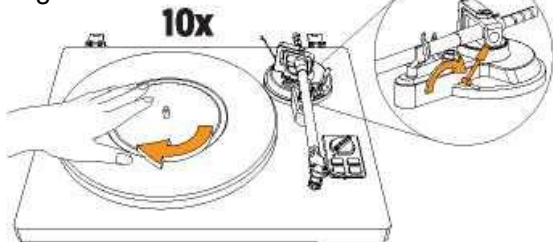
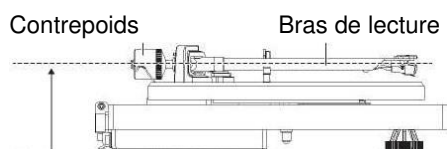
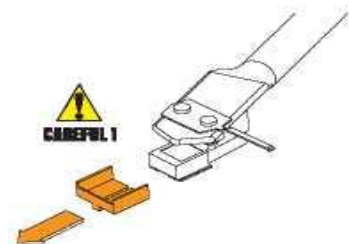
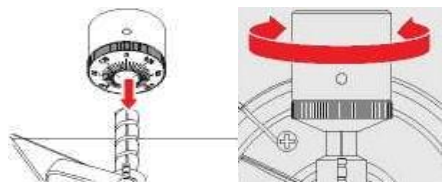
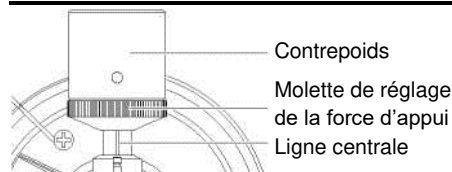

Figure 1



1. Insérez les porte-charnières du couvercle dans les charnières de la platine.
2. Retirez l'emballage de protection et assurez-vous que la platine est placée sur une surface plane et stable.
3. Insérez le sous-plateau dans l'axe de la platine situé au milieu de la platine.
4. Passez la courroie d'entraînement autour du sous-plateau et de la poulie motorisée (laiton coloré).
5. Placez délicatement le plateau principal sur le sous-plateau.
6. De la main, faites doucement dix tours de plateau dans le sens de la flèche.
7. Cette étape permet de bien tendre la courroie et de s'assurer qu'elle passe harmonieusement dans le logement d'entraînement situé sur la face intérieure du plateau.
8. Installez le disque de feutrine sur le plateau, en veillant à ce que le logo soit orienté vers le haut.

## RÉGLAGE DE LA FORCE D'APPUI DE LA CARTOUCHE



Régler pour trouver le point d'équilibre du bras de lecture

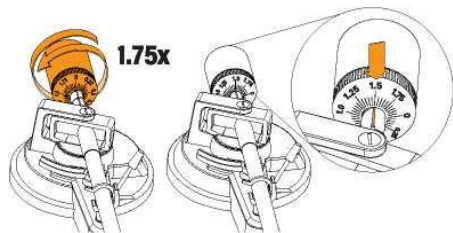
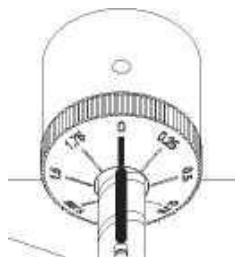
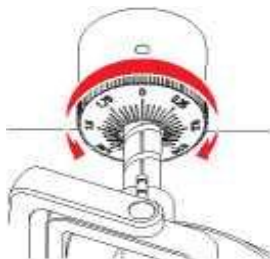

1. Le contrepoids fourni convient pour les cartouches d'un poids compris entre 3,0 g et 6,0 g.
2. Poussez et tournez délicatement le contrepoids à l'arrière du bras de lecture (avec la molette orientée vers la façade de la platine).
3. Tirez le dispositif de protection horizontalement vers l'avant pour le retirer.

**REMARQUE :** si vous appuyez vers le bas, cela peut entraîner la libération du stylet. Si le stylet est totalement ou partiellement enlevé, le volume sera faible. Dans ce cas, consultez la section « Replacing the stylus » pour connaître les étapes appropriées à suivre.

4. Retirez les attaches autobloquantes et libérez le bras de lecture.
5. Abaissez le levier du bras de lecture et placez la cartouche dans l'espace compris entre le support du bras de lecture et le plateau.
6. Tournez doucement le contrepoids jusqu'à ce que le bras de lecture atteigne un point d'équilibre parfait. Le bras de lecture doit retourner à sa position d'équilibre lorsque vous le déplacez vers le haut ou vers le bas. Veillez à effectuer ce réglage avec soin.
7. Une fois le bras de lecture correctement équilibré, ramenez le bras de lecture à sa position de repos. Tenez immobile le contrepoids et tournez délicatement la molette de réglage de la force d'appui jusqu'à ce que le chiffre 0 s'aligne sur la ligne centrale située à l'arrière du bras de lecture. Vérifiez que le bras de lecture est toujours en équilibre neutre.

Tournez le contrepoids dans le sens antihoraire (comme illustré sur la façade) pour régler la force d'appui en fonction des recommandations du fabricant de la cartouche.

**Remarque :** chaque graduation sur l'échelle représente 0,05 g. La force d'appui recommandée pour la cartouche installée en usine est de 3,5 g  $\pm$  0,5 g. La force d'appui de la cartouche ne représente qu'une hausse de 2 g pour une rotation complète de la molette de réglage de la force d'appui.

8. Vous devrez effectuer 1,75 rotation pour atteindre 3,5 g.

## RÉGLAGE DE LA FORCE D'ANTISKATING

La force d'antiskating doit être réglée en fonction de la force d'appui, comme suit :

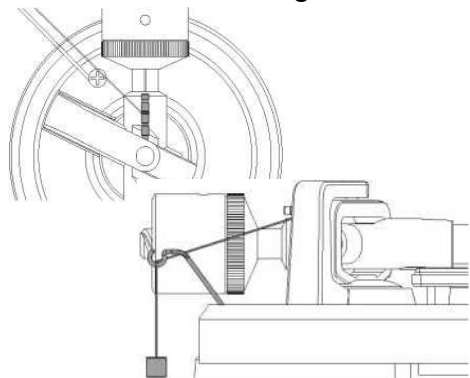

Force d'appui	Gorge de la tige	
1-2 g	1ère à partir de l'anneau	
2-3 g	2e à partir de l'anneau	
3-4 g	3e à partir de l'anneau	
> 4 g	4e à partir de l'anneau	

1. Passez la boucle du fil du poids d'antiskating sur la **3e gorge** de la tige pour définir la force d'antiskating appropriée pour la cartouche **installée en usine**.
2. Passez le fil à travers la boucle du crochet

## BRANCHEMENT DES HAUT-PARLEURS FOURNIS

Cette platine est fournie avec un amplificateur intégré et des haut-parleurs Hi-Fi. Branchez les haut-parleurs avec le câble dédié fourni (le câble noir sur la pince noire et le câble rouge sur la pince rouge). Branchez le haut-parleur de gauche à l'aide de la pince gauche et le haut-parleur droit à l'aide des pinces de sortie droites.

## CONNEXION AUX APPAREILS EXTERNES À L'AIDE D'UN CÂBLE AUDIO CINCH

Si vous souhaitez utiliser votre propre amplificateur ou vos propres haut-parleurs, veuillez suivre les instructions ci-dessous

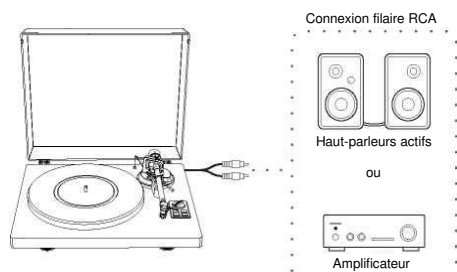

Ce produit est équipé d'une fonction d'égaliseur de phono intégrée. Vous pouvez utiliser ce produit même si vous n'avez pas d'amplificateur de phono ou d'équipement connectable doté d'un amplificateur de phono intégré. Utilisez le sélecteur du préamplificateur pour définir la sortie, comme décrit ci-dessous

Si votre amplificateur est équipé de la sortie PHONO, veuillez utiliser la prise d'entrée Phono et la connexion de MISE À LA TERRE, puis régler le sélecteur du préamplificateur sur PHONO. Si votre amplificateur ou vos haut-parleurs actifs sont équipés de prises d'ENTRÉE DE LIGNE, veuillez régler le sélecteur du préamplificateur sur ENTRÉE DE LIGNE et brancher la platine sur les prises d'ENTRÉE DE LIGNE de l'amplificateur ou des haut-parleurs actifs. Le câble rouge est réservé au canal droit et le blanc au canal gauche.

## BRANCHEMENT AU SECTEUR

1. Insérez la fiche CC du cordon de l'adaptateur CA dans la prise d'ENTRÉE CC située à l'arrière de la platine.
2. Branchez l'adaptateur d'alimentation sur une prise d'alimentation normale.

**REMARQUE :** Ne branchez pas l'adaptateur d'alimentation CA sur la prise tant que l'appareil n'est pas entièrement assemblé. Avant de mettre l'appareil sous tension, vérifiez à nouveau l'ensemble des connexions pour vous assurer qu'elles sont correctes et sûres. Arrêtez systématiquement la platine avant de la brancher ou de la débrancher.

## **FONCTION DE GESTION DE L'ALIMENTATION**

L'appareil passe automatiquement en mode veille après 15 minutes d'inactivité.

Pour réactiver l'appareil, appuyez pendant 3 secondes sur le bouton Mode.

## **UTILISATION DE LA PLATINE**

### **AVANT LA LECTURE D'UN DISQUE**

Placez le commutateur d'alimentation sur la position ACTIVÉ.

Tirez délicatement le dispositif de protection horizontalement vers l'avant pour le retirer.

### **LECTURE D'UN DISQUE**

1. Baissez suffisamment le volume de l'amplificateur, des haut-parleurs, etc.
2. Appuyez sur le bouton MODE pour choisir le mode Platine. Le voyant rouge correspond au mode Platine et le voyant bleu au mode Bluetooth.
3. Installez le disque sur le disque de feutrine. Pour un disque de 45 tr/min, placez l'adaptateur de 45 tr/min sur l'axe central avant d'installer le disque sur le plateau.
4. Appuyez sur le sélecteur de vitesse de 33 tr/min ou 45 tr/min en fonction du type de disque.
5. Appuyez sur le bouton Lecture/Arrêt. Le plateau commence à tourner.
6. Déverrouillez le clip du bras de lecture et placez le levier du bras de lecture en position haute.
7. Positionnez le bras de lecture à l'emplacement (sillon) désiré du disque.
8. Abaissez délicatement le bras de lecture pour le déposer sur le disque.
9. Augmentez le volume de l'appareil à votre gré.
10. À la fin de la lecture du disque, soulevez le bras de lecture, ramenez-le à sa position de repos sur le clip du bras, puis appuyez sur le bouton Lecture/Arrêt pour arrêter la lecture.

### **REMARQUE :**

1. Si la pause silencieuse entre les pistes est supérieure à 3 minutes, le plateau cessera de tourner automatiquement afin d'éviter d'endommager le disque. Cet arrêt ne signifie pas que votre platine est défectueuse.
2. Lorsque le disque en feutrine est sale, cela peut facilement causer des égratignures sur le disque. Veillez donc à enlever régulièrement le disque en feutrine et à le nettoyer pour éviter toute égratignure ou déformation du disque. Retirez le disque de feutrine après utilisation.

### **FONCTIONNEMENT PAR BLUETOOTH**

1. Appuyez sur le bouton Mode pour choisir le mode Bluetooth. Le voyant rouge correspond au mode Platine et le voyant bleu au mode Bluetooth. La platine émettra une tonalité d'activation.
2. Activez la fonction Bluetooth de votre périphérique multimédia, puis recherchez et sélectionnez le nom PL711 pour coupler le périphérique à la platine.
3. Une fois la connexion établie, la platine émet une brève tonalité de confirmation.
4. Vous pouvez lire et diffuser de la musique de votre périphérique multimédia vers la platine.



## ENREGISTREMENT AVEC UN ORDINATEUR

### BRANCHEMENT SUR UN ORDINATEUR

1. Branchez ce lecteur de disques sur un ordinateur à l'aide d'un câble USB disponible sur le marché. Vous pouvez ainsi convertir le signal audio d'un disque en signal numérique et l'envoyer vers l'ordinateur.
2. Allumez l'ordinateur : vérifiez que le système fonctionne normalement.
3. Allumez la platine ; l'ordinateur détecte et identifie automatiquement le port USB de la platine comme « USB Audio CODEC ».

### INSTALLATION DU LOGICIEL « AUDACITY » SUR VOTRE ORDINATEUR

Vous pouvez utiliser un ordinateur pour enregistrer le signal audio du lecteur de disques. À cet effet, vous devez d'abord installer un logiciel permettant d'effectuer des enregistrements audio sur l'ordinateur, par exemple le logiciel gratuit « Audacity ».

1. Installez le logiciel et ouvrez-le.
2. Cliquez sur l'icône « Record » sur la page du logiciel. L'encodage démarre.
3. À la fin de l'encodage, cliquez sur l'icône « STOP ».
4. Cliquez sur l'icône « Files » sur la page du logiciel pour enregistrer votre fichier.  
Vous pouvez exporter le fichier au format MP3 ou dans un autre format de votre choix.

## ENTRETIEN

### Pointe du stylet

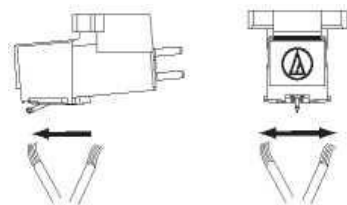

Si la pointe du stylet est couverte de saleté ou de crasse, nettoyez-la avec une brosse disponible sur le marché.

Nous vous recommandons d'utiliser un dispositif de nettoyage de stylet (non fourni) si la pointe du stylet est trop sale.

Nettoyez la pointe du stylet en déplaçant la brosse de l'arrière vers l'avant.

### Remplacement du stylet

Nous vous recommandons de remplacer le stylet après 400 heures d'utilisation.

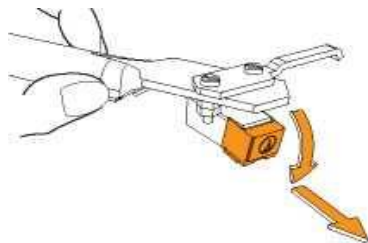

Outre la dégradation de la qualité sonore, l'usure de la pointe du stylet de la cartouche peut également endommager les disques. Veillez à débrancher l'adaptateur CA du produit de la prise électrique.

Lors du remplacement du stylet, tenez fermement le porte-cellule et le corps de la cartouche. Tirez la tête du stylet vers l'avant et vers le bas.

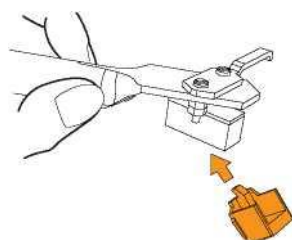

Fixez le nouveau stylet sur la cartouche.

Poussez le stylet jusqu'à ce que vous entendiez un clic.

Assurez-vous qu'il n'y a aucun jeu entre le porte-cellule et la cartouche.

### Remplacement de la cartouche

1. Retirez soigneusement les fils de l'ancienne cartouche.
2. Dévissez les deux vis du porte-cellule qui permettent de solidariser la cartouche, puis retirez l'ancienne cartouche.
3. Fixez la nouvelle cartouche sur le porte-cellule, puis vissez les vis légèrement. Évitez de les visser complètement à ce stade.
4. Rebranchez les fils sur les bornes de la nouvelle cartouche, en respectant les codes de couleur ci-dessous :

### Canaux de câblage

Blanc	Borne positive du canal gauche (L+)	Rouge	Borne positive du canal droit (R+)
Noir	Borne négative du canal gauche (L-)	Noir	Borne négative du canal droit (R-)

5. Ajustez la position de la cartouche pour vous assurer qu'elle est correctement alignée sur le porte-cellule, de sorte que le stylet suive les sillons de façon parfaitement parallèle. Pour ce faire, placez le rapporteur d'alignement de la cartouche (en papier) fourni sur l'axe de la platine. Soulevez doucement le bras de lecture et placez la pointe du stylet sur les points marqués 130 mm et 250 mm, respectivement. Ajustez la position de la cartouche sur le porte-cellule jusqu'à ce que la cartouche soit parfaitement parallèle aux lignes de référence au niveau des deux points.
6. Serrez complètement les vis une fois que vous avez obtenu le bon alignement.

**REMARQUE :** Si vous avez du mal à suivre cette procédure, nous vous recommandons de contacter un professionnel pour l'installation.

### PROCÉDURE À SUIVRE EN CAS DE DÉPLACEMENT DE LA PLATINE

1. Remballez la platine dans l'ordre inverse du désemballage. Utilisez l'emballage d'origine du produit. Si vous n'en disposez pas, procédez comme suit :
2. Débranchez l'adaptateur CA de l'alimentation, puis **retirez le disque de feutrine et le plateau.**
3. **Emballez le plateau** de façon à ce qu'il ne soit pas endommagé et qu'il n'endommage aucun accessoire pendant le transport.
4. Attachez le dispositif de protection sur la cartouche.
5. Utilisez une ficelle ou quelque chose de similaire pour attacher le bras de lecture à son support afin d'éviter qu'il bouge.
6. Emballez le corps de la platine avec du papier ou un chiffon doux, de façon à éviter tout dommage.

### IMPORTANT :

**NOUS DÉCLINONS TOUTE RESPONSABILITÉ QUANT AUX APPAREILS EXPÉDIÉS DE MANIÈRE INAPPROPRIÉE !**

Ce manuel d'instructions peut être téléchargé sur [www.soundmaster.de](http://www.soundmaster.de)

Modifications techniques et fautes d'impression réservées.

Copyright de Wörlein GmbH, 90556 Cadolzburg, [www.soundmaster.de](http://www.soundmaster.de)

Duplication uniquement avec l'autorisation de Woerlein GmbH



## MILIEUBESCHERMING



Gooi dit product niet weg bij het huishoudafval aan het einde van de levensduur ervan. Breng het product terug naar een inzamelingspunt voor hergebruik van elektrische en elektronische apparatuur. Dit wordt aangegeven door dit symbool op het product, in de gebruiksaanwijzing of op de verpakking.

De materialen zijn recyclebaar volgens hun etikettering. Door materialen te hergebruiken of andere vormen van recycling van oude apparaten en verpakkingen, levert u een belangrijke bijdrage aan de bescherming van ons milieu. Verwijder indien nodig de batterijen en persoonlijke gegevens voordat u deze gratis weggooit en vraag uw plaatselijke overheid naar het verantwoordelijke afvalpunt.

	<b>WAARSCHUWING</b> Risico voor een elektrische schok Niet openen!	
<b>Waarschuwing: Verwijder de behuizing (of achterzijde) niet, om het risico op elektrische schokken te verkleinen. Geen voor de gebruiker te onderhouden onderdelen binnenin het apparaat. Laat reparatie over aan gekwalificeerd onderhoudspersoneel.</b>		



Dit symbool wijst op de aanwezigheid van een gevaarlijke spanning binnenin de behuizing, die groot genoeg is om elektrische schokken te veroorzaken.



Dit symbool wijst de gebruiker op de aanwezigheid van belangrijke gebruiks- en onderhoudsinstructies voor het apparaat.



Gebruikte batterijen zijn gevaarlijk afval en mogen NIET weggegooid worden bij het huishoudelijk afval!!! Als consument bent u wettelijk verplicht alle batterijen terug te brengen voor milieuvriendelijk hergebruik - of de batterijen gevaarlijke stoffen\*) bevatten of niet.

U kunt batterijen gratis terugbrengen naar openbare inzamelingspunten in uw gemeente of bij winkels die de betreffende soort batterijen verkopen.

Alleen volledig lege batterijen.

\*) met de markering Cd = cadmium, Hg = kwik, Pb = lood

- Gebruik het apparaat alleen binnenshuis in een droge omgeving.
- Bescherm het apparaat tegen vocht.
- Open het apparaat niet. **ELECTRISCHE SCHOKGEVAAR!** Laat opening en reparatie over aan gekwalificeerd onderhoudspersoneel.
- Sluit dit apparaat alleen aan op een goed geïnstalleerd en geaard stopcontact. Zorg ervoor dat de netspanning overeenkomt met het de specificaties op het etiket.
- Zorg ervoor dat het electriciteitssnoer droog blijft tijdens gebruik. Zorg ervoor dat het electriciteitssnoer niet afgeknepen of op een andere manier beschadigd wordt.
- Beschadigde snoeren of stekkers moeten meteen vervangen worden door geautoriseerd onderhoudspersoneel.

Veiligheids-, milieu- en instellingsaanwijzingen

- In geval van bliksem moet de stekker onmiddellijk uit het stopcontact getrokken worden.
- Wanneer kinderen het apparaat gebruiken, moeten de ouders toezicht houden.
- Reinig het apparaat alleen met een droge doek.
- Gebruik **GEEN SCHOONMAAKMIDDELEN** of **SCHUURSPONSJES!**
- Stel het apparaat niet bloot aan direct zonlicht of andere hittebronnen.
- Installeer het apparaat op een plaats met voldoende ventilatie, om oververhitting te voorkomen.
- Dek de ventilatieopeningen niet af!
- Installeer het apparaat op een veilige en vibratie-vrije plaats.
- Installeer het apparaat zo ver mogelijk uit de buurt van computers en magnetrons; anders kan de radio-ontvangst gestoord worden.
- Open de behuizing niet en probeer het apparaat niet te repareren. Dit is gevaarlijk en doet uw garantie vervallen. Reparaties mogen alleen uitgevoerd worden door geautoriseerd onderhoudspersoneel.
- Gebruik alleen kwik- en cadmium-vrije batterijen.
- Gebruikte batterijen zijn gevaarlijk afval en mogen NIET weggegooid worden bij het huishoudelijk afval!!! Breng de batterijen terug naar uw handelaar of naar inzamelingspunten in uw gemeente.
- Houd batterijen buiten bereik van kinderen. Kinderen kunnen batterijen per ongeluk inslikken. Raadpleeg onmiddellijk een dokter wanneer een kind een batterij ingeslikt heeft.
- Controleer uw batterijen regelmatig om batterijlekkage te voorkomen.
- De stekker of een koppelkabel wordt gebruikt als onderbrekingsapparaat. De onderbrekingsapparaten zullen gereed zijn voor gebruik.
- Zet geen open vuurbronnen, zoals brandende kaarsen, op het apparaat.
- Zet geen met vloeistof gevulde objecten, zoals vazen, op het apparaat.
- Dit apparaat is voor gebruik in omgevingen met een gematigd klimaat; niet geschikt in landen met een tropisch klimaat.

## BEDIENINGSORGANEN

### BOVENAANZICHT

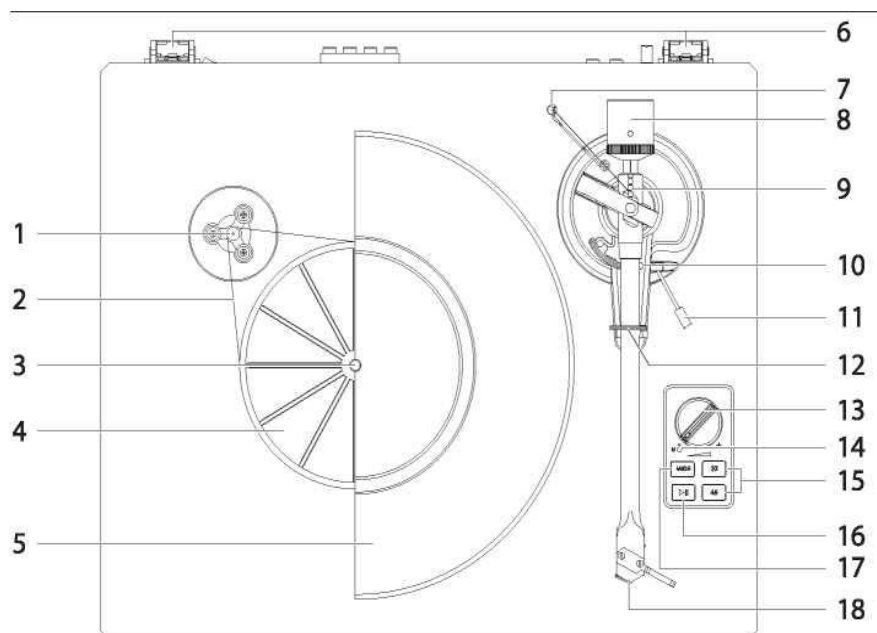

- |   |                         |    |                       |
|---|-------------------------|----|-----------------------|
| 1 | Motorpoelie             | 10 | Toonarmsteun          |
| 2 | Aandrijfriem            | 11 | Toonarmhefboom        |
| 3 | Draaitafelspindel       | 12 | Toonarmklem           |
| 4 | Draaitafel-onderplateau | 13 | Volumeregeling        |
| 5 | Draaitafelplateau       | 14 | Pictogram             |
| 6 | Dekselscharnieren       | 15 | 33/45RPM-selector     |
| 7 | Anti-skatinggewicht     | 16 | Afspelen/Stoppen-knop |
| 8 | Contragewicht           | 17 | Modusknop             |
| 9 | Anti-skatingstick       | 18 | Grammofoonnaaldhouder |

### ACHTERAANZICHT

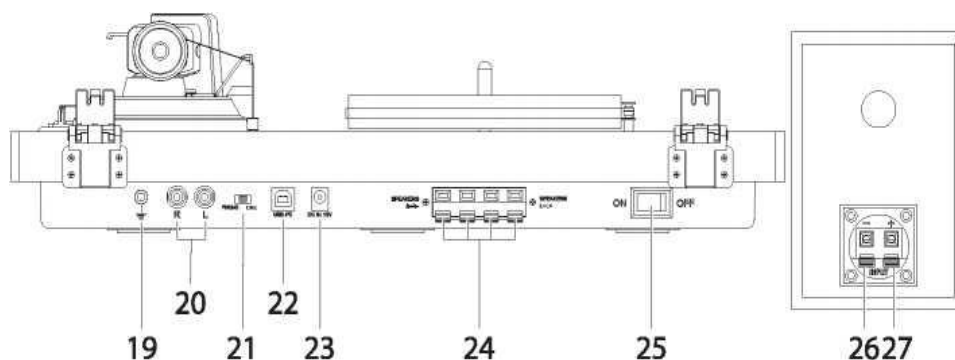

- |    |                               |    |                                  |
|----|-------------------------------|----|----------------------------------|
| 19 | Massa-aansluiting             | 24 | Externe luidsprekeraansluitingen |
| 20 | Phono- & Line-ouaansluitingen | 25 | Stroomschakelaar                 |
| 21 | Phono- & Line-outschakelaar   | 26 | Luidsprekeraansluiting - (zwart) |
| 22 | USB-poort voor PC             | 27 | Luidsprekeraansluiting + (Rood)  |
| 23 | Netsnoeraansluiting           |    |                                  |

## INSTALLATIE

Controleer voordat u de draaitafel installeert de inhoud van de verpakking om er zeker van te zijn dat alle onderstaande onderdelen aanwezig zijn en geen zichtbare beschadigingen vertonen. Bewaar het originele verpakkingsmateriaal.

### LEVEROMVANG

- 1 x Draaitafel
- 2 x Luidsprekers
- 1 x Draaitafeldekseel
- 1 x Anti-slipmat
- 1 x Draaitafelplateau
- 1 x Toonarm contragewicht
- 1 x Anti-skatinggewicht
- 1 x 45 RPM-adapter
- 1 x Aandrijfriem
- 1 x Onderplateau
- 1 x Riemhaak
- 1 x Netstroomadapter
- 2 x Audiokabels voor luidsprekers
- 1 x USB-kabel
- 1 x Naaldhouder-uitlijningshoekmeter
- 1 x Handleiding & Garantiekaart

### DE PLATENSPELER INSTALLEREN

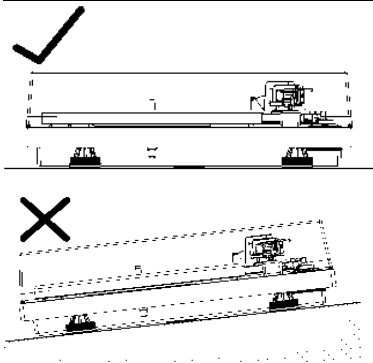

- Zet het product op een vlak oppervlak.
- Om de effecten van trillingen en geluidsdruk te vermijden, kunt u het product beter niet in de buurt van bijvoorbeeld luidsprekers plaatsen.
- Als het product in de buurt van apparatuur staat (mobiele telefoons, enz.) die sterke radiogolven uitzenden, kan er ruis optreden.

### HET DEKSEL, DE RIEM EN HET PLATEAU INSTALLEREN

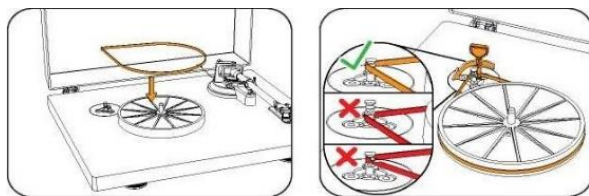
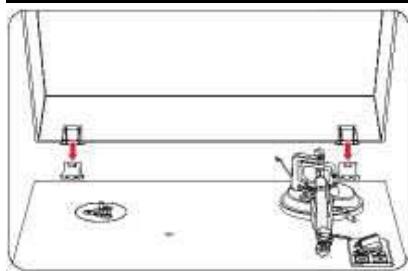

Afbeelding 1

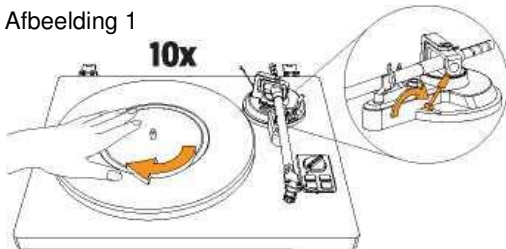

1. Plaats de scharnieropeningen van het dekseel op de scharnieren van de draaitafel.
2. Verwijder de beschermende verpakking en zorg ervoor dat de draaitafel op een stevige en vlakke ondergrond staat.
3. Steek het onderplateau in de draaitafelspindel in het midden van de draaitafel.
4. Leg de aandrijfriem rond het onderplateau en de motorpoelie (messingkleurig).
5. Plaats het hoofdplateau voorzichtig op het onderplateau
6. Draai het plateau met uw handen tien keer langzaam in de richting van de pijl.
7. Deze stap is bedoeld om eventuele kronkels in de riem weg te werken en ervoor te zorgen dat de riem soepel langs de aandrijfrand aan de onderkant van het plateau loopt.
8. Plaats de anti-slipmat op het plateau. Let er op dat het logo op de mat naar boven is gericht.

## DE NAALDDRUK AANPASSEN

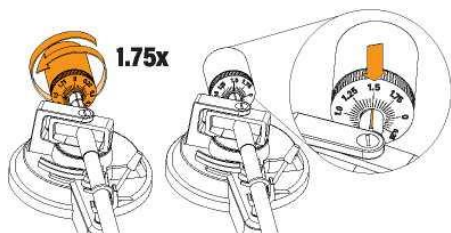
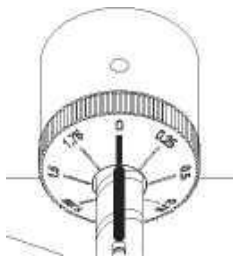
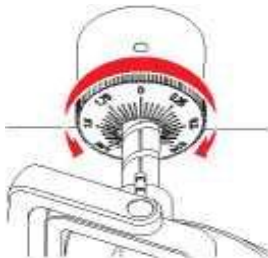
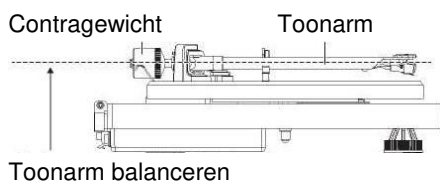
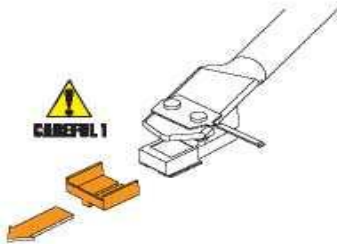
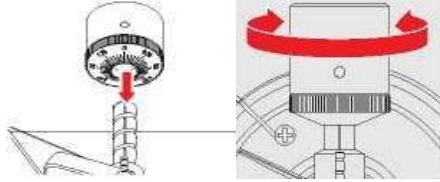
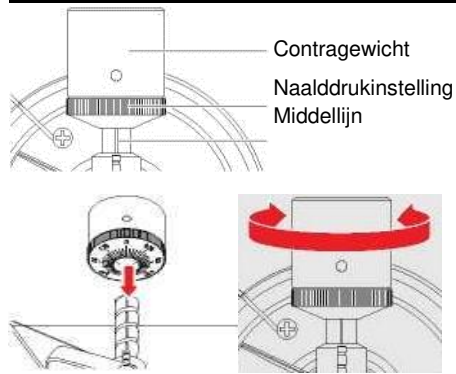

1. Het meegeleverde contragewicht is geschikt voor naaldhouders met een gewicht tussen 3,0-6,0 g.
  2. Plaats en draai het contragewicht voorzichtig op de achterkant van de toonarm (met de draaiknop in de richting van de voorkant van de draaitafel).
  3. Trek de beschermhuls recht naar voren om deze te verwijderen.
- OPMERKING:** Als u een neerwaartse kracht uitoefent, kan de naald loskomen van de behuizing. Er wordt slechts een laag volume geproduceerd als de naald is losgeraakt of op het punt staat los te raken; raadpleeg "Replacing the stylus" om de naald weer op de juiste manier te plaatsen.
4. Verwijder de tietrap en ontgrendel de toonarm.
  5. Breng de hefboom van de toonarm omlaag en plaats de naaldhouder.
  6. Draai voorzichtig aan het contragewicht totdat de toonarm in balans is. De toonarm moet naar deze uitgebalanceerde positie terugkeren als deze omhoog of omlaag wordt bewogen. Deze afstelling moet zeer zorgvuldig worden uitgevoerd.
  7. Zodra de toonarm correct is uitgebalanceerd, legt u de toonarm terug op de toonarmsteun. Houd het contragewicht vast zonder het te bewegen, en draai voorzichtig aan de naalddrukinstellingsdraaiknop totdat de nul in lijn is met de zwarte middellijn op de toonarm. Controleer of de toonarm nog steeds neutraal in balans is.  
Draai het contragewicht met de klok mee (gezien vanaf de voorkant) om de naalddruk aan te passen volgens de aanbevelingen van de fabrikant van de naaldhouder.
- Opmerking:** Elke markering op de schaal staat voor 0,05g. De aanbevolen naalddruk voor de in de fabriek geïnstalleerde naaldhouder is  $3,5 \pm 0,5g$ . De naalddruk van de naaldhouder wordt slechts tot 2 g hoger voor één rotatie van de naalddrukinstellingsdraaiknop.
8. U hebt 1,75 rotaties nodig om 3,5g te bereiken.

## ANTI-SKATINGKRACHTINSTELLING

De anti-skatingkracht moet in overeenkomst met de naalddruk als volgt worden ingesteld:

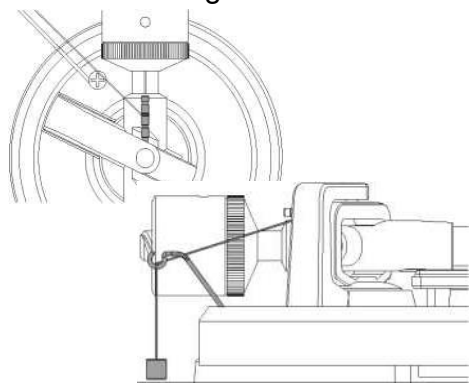

Naalddruk	Groef in de stick
1 - 2 g	1e vanaf de lagerring
2 - 3 g	2e vanaf de lagerring
3 - 4 g	3e vanaf de lagerring
> 4 g	4e vanaf de lagerring

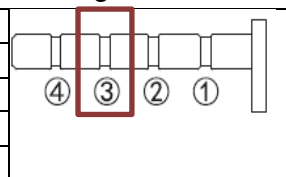

1. Schuif de lus van de draad van het anti-skatinggewicht over de **3e groef** van de stick om de juiste anti-skatingkracht in te stellen voor de in de **fabriek geïnstalleerde** naaldhouder.
2. Voer de draad door de lus van de draadhanger

## AANSLUITEN VAN DE MEEGELEVERDE LUIDSPREKERS

Deze draaitafel heeft een ingebouwde versterker en wordt geleverd met HiFi-luidsprekers. Sluit de luidsprekers aan met behulp van de meegeleverde luidsprekerkabel (zwarte kabel aan zwarte aansluiting; & rode kabel aan rode aansluiting) en sluit de linker luidspreker aan op de linker en de rechter luidspreker op de rechter uitgang.

## AANSLUITING OP EXTERNE APPARATEN MET CHINCH-AUDIOKABEL

Indien u uw eigen versterker of luidsprekers wenst te gebruiken, dan kunt u de onderstaande instructies volgen

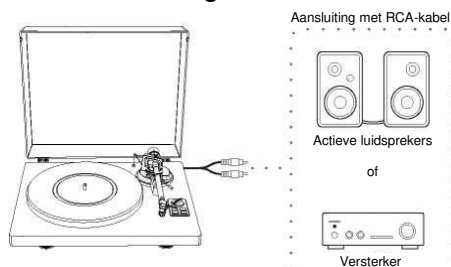

Dit product heeft een ingebouwde phono-equalizerfunctie. U kunt het product zelfs gebruiken als u niet beschikt over een phonoversterker of aansluitbare apparatuur met een ingebouwde phonoversterker.

Gebruik de voorversterker keuzeschakelaar om de uitgang in te stellen, zoals hieronder beschreven

Als u een versterker met PHONO-ingang hebt, gebruik dan de PHONO-ingang en AARDE-aansluiting en zet de keuzeschakelaar van de voorversterker op PHONO.

Als u een versterker of actieve luidsprekers met LINE INPUT hebt, zet dan de selector van de voorversterker op LINE en sluit deze aan op de LINE-ingangsaansluitingen van de versterker/actieve luidsprekers

De rode kabel is voor het rechter kanaal en de witte voor het linker kanaal.

## AANSLUITING NETSTROOM

1. Steek de DC-stekker van het snoer van de AC-adapter in de DC INPUT-aansluiting aan de achterkant van de platenspeler.
2. Steek de AC-adapter in een normaal stopcontact.

**OPMERKING:** Steek de AC-netstroomadapter niet in een stopcontact voordat de gehele assemblage van de draaitafel voltooid is. Controleer alle aansluitingen voordat u de draaitafel inschakelt om er zeker van te zijn dat ze juist en veilig zijn. Zet de platenspeler altijd uit voordat u deze aansluit of loskoppelt van de stroomvoorziening.

## **ENERGIEBEHEERFUNCTIE**

De draaitafel gaat automatisch in stand-bymodus na 15 minuten inactiviteit.

Om de draaitafel weer te activeren houdt u de modusknop gedurende 3 seconden ingedrukt.

## **BEDIENING VAN DE PLATENSPELER**

### **VOORDAT U EEN PLAAT AFSPEELT**

Zet de aan/uit-schakelaar in de AAN-stand.

Trek de beschermhuls recht naar voren om deze zorgvuldig te verwijderen.

### **EEN PLAAT AFSPELEN**

1. Zet het volume van de versterker, de luidsprekers, enz. omlaag.
2. Druk op de MODUS-knop om de draaitafelmodus te kiezen. Het rode indicatorlampje geeft de draaitafelmodus aan en het blauwe indicatorlampje de Bluetooth-modus.
3. Leg de plaat op de anti-slipmat. Als u 45RPM-platen gebruikt, plaats dan de 45RPM-adapter op de middelste spindel voordat u de plaat op het plateau legt.
4. Druk op de 33- of 45RPM-toerentalknop, afhankelijk van het type plaat.
5. Druk op de Afspelen/Stoppen-knop. De plaat begint te draaien.
6. Ontgrendel de toonarmklem en zet de hefboom van de toonarm in de omhoog-stand.
7. Plaats de toonarm boven de gewenste locatie (groef) op de plaat.
8. Laat de toonarm voorzichtig op de plaat zakken.
9. Verhoog zonodig het volume van de draaitafel.
10. Wanneer u klaar bent met het afspeelen van de plaat brengt u de toonarm omhoog, laat deze weer rusten op de toonarmklem en drukt op de Afspelen/Stoppen-knop om te stoppen.

### **OPMERKING:**

1. Als de stille pauzetijd tussen elk nummer langer is dan 3 minuten, dan stopt het draaischijf automatisch met draaien om beschadiging van de plaat te voorkomen. Dit stoppen betekent niet dat de draaitafel defect is.
2. Als de vilten mat vuil wordt kunnen er gemakkelijk krassen op de plaat komen, dus verwijder de vilten mat regelmatig en veeg eventueel stof weg om krassen en kromtrekken van de plaat te voorkomen, en verwijder de mat na gebruik.

### **BLUETOOTH GEBRUIKEN**

1. Druk op de MODUS-knop om de Bluetooth-modus te kiezen. Het rode indicatorlampje geeft de Draaitafelmodus aan en het blauwe indicatorlampje de Bluetooth-modus. U hoort een activeringsgeluid van de draaitafel.
2. Schakel de Bluetooth-functie van uw media-apparaat in en zoek en selecteer PL711 om het media-apparaat met de draaitafel te koppelen,
3. Zodra uw media-apparaat met succes met de draaitafel is gekoppeld laat de draaitafel een kort bevestigingsgeluid horen.
4. Speel en stream muziek vanaf uw media-apparaat naar de draaitafel.



## OPNEMEN MET EEN COMPUTER

### MET EEN COMPUTER VERBINDEN

1. Sluit deze platenspeler aan op een computer met een algemeen verkrijgbare USB-kabel om audiosignalen van een plaat naar digitale gegevens om te zetten en naar de computer te sturen.
2. Zet de computer aan: controleer of het besturingssysteem correct werkt.
3. Zet de platenspeler aan en de computer zal automatisch de USB-poort van het apparaat detecteren en identificeren als "USB Audio CODEC".

### "AUDACITY" SOFTWARE OP UW COMPUTER INSTALLEREN

U kunt de audio van deze platenspeler opnemen met een computer. U dient eerst software te installeren die kan worden gebruikt voor audio-opname op de computer. De software "Audacity" kunt u bijvoorbeeld gratis downloaden.

1. Installeer en open de software.
2. Klik op het "Record"-pictogram in de software. Nu wordt er gecodeerd.
3. Wanneer het coderen is voltooid, klikt u op het "STOP"-pictogram.
4. Open het Files-pictogram in de software en sla het project op.  
Het project kan naar wens worden geëxporteerd in MP3 of een ander audioformaat.

## ONDERHOUD

### Naald

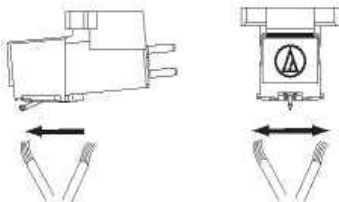

Als er vuil en stof aan de naald zijn blijven hangen, dan reinigt u deze met een in de handel verkrijgbaar borsteltje. Wij raden u aan een naaldreiniger (niet meegeleverd) te gebruiken als de naald erg vuil is. Reinig de naald door het borsteltje van achter naar voor over de naald te bewegen.

### De naald vervangen

Het wordt aanbevolen om de naald na 400 uur gebruik te vervangen.

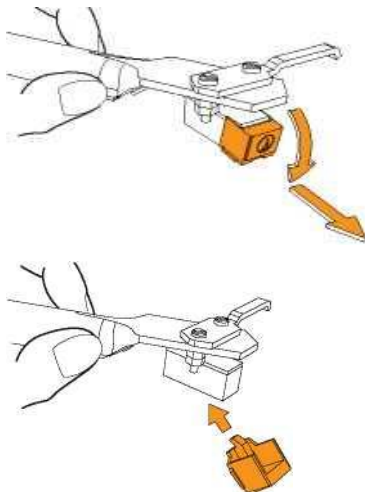

Naast het achteruitgaan van de geluidskwaliteit kunnen platen ook beschadigd raken als de naaldpunt versleten is. Denk eraan dat u de stekker van de AC-adapter uit het stopcontact haalt. Houd bij het vervangen van de naald de behuizing van de naaldhouder stevig vast. Beweeg de voorkant van de naald in een voorwaartse en neerwaartse beweging.

Plaats de nieuwe vervangende naald in de naaldhouder  
Druk de naald omhoog tot u een klik hoort  
Zorg ervoor dat er geen spleet tussen de kop en de naaldhouder zit.

### Vervanging van de naaldhouder

1. Verwijder voorzichtig de draden van de originele naaldhouder.
2. Draai de twee schroeven op de kop los waarmee de naaldhouder is vastgezet en verwijder vervolgens de originele naaldhouder.
3. Monteer de nieuwe naaldhouder op de kop en draai deze lichtjes vast. Draai de schroeven op dit moment nog niet helemaal vast.
4. Sluit de draden aan op de nieuwe naaldhouder. De kleurencodes van de draden zijn zoals hieronder aangegeven:

#### Draad-kanaal

Wit Linker kanaal positief (L+) Rood Rechter kanaal positief (R+)

Zwart Linker kanaal negatief (L-) Zwart Rechter kanaal negatief (R-)

5. Pas de positie van de naaldhouder aan zodanig dat deze precies is uitgelijnd op de kop, zodat de naald de groeven perfect parallel gaat volgen.  
Om dit te bereiken plaatst u de bijgeleverde papieren naaldhouder-uitlijningshoekmeter over de draaitafelspindel, tilt u de toonarm voorzichtig op en plaatst de punt van de naald op de punten die respectievelijk 130 mm en 250 mm zijn gemarkeerd. Stel de positie van de naaldhouder op de kop nauwkeurig af totdat de naaldhouder op beide punten perfect parallel staat met de referentielijnen.
6. Draai de schroeven helemaal vast zodra de perfecte uitlijning is bereikt.

**OPMERKING:** Als u niet bekend bent met deze procedure of u er niet vertrouwd mee bent, dan raden wij u aan een vakman te raadplegen om deze handelingen en installatie uit te voeren.

### WANNEER DE DRAATAFEL WORDT VERPLAATST

1. Pak de platenspeler in omgekeerde volgorde in zoals toen u deze hebt uitgepakt.  
Gebruik het originele verpakkingsmateriaal van het product. Als u niet over het originele verpakkingsmateriaal beschikt, neem dan de volgende maatregelen:
2. Nadat u de AC-adapter uit het stopcontact hebt gehaald, **verwijdert u de vilten mat en het draaischijf**.
3. **Wikkel de draaischijf** zo in dat er tijdens het transport geen onderdelen beschadigd kunnen raken.
4. Bevestig de beschermhuls op de naaldhouder.
5. Gebruik een touwtje of iets dergelijks om de toonarm aan de steun vast te binden, zodat deze niet los kan raken.
6. Wikkel de behuizing van de draaitafel in papier of een zachte doek, zodat deze niet beschadigd raakt.

### BELANGRIJK:

### ER WORDT GEEN AANSPRAKELIJKHEID AANVAARD VOOR ONJUIST VERZONDEN APPARATUUR!

De huidige instructiehandleiding kan worden gedownload van [www.soundmaster.de](http://www.soundmaster.de)

Technische veranderingen en drukfouten voorbehouden.

Auteursrecht van Woerlein GmbH, 90556 Cadolzburg, [www.soundmaster.de](http://www.soundmaster.de)

Duplicatie alleen met de toestemming van Woerlein GmbH



**PROTEZIONE AMBIENTALE**

Non smaltire il presente prodotto tra i normali rifiuti domestici al termine del suo ciclo di vita. Portarlo invece ad un centro specializzato nel riciclo di materiale elettrico e dispositivi elettronici. Quest'obbligo è indicato dal simbolo di riciclo presente sul prodotto, sul manuale di istruzioni o sulla confezione.

I materiali sono riciclabili secondo la loro etichettatura.

Riutilizzando materiali o altre forme di riciclaggio di vecchi dispositivi e imballaggi, dai un contributo importante alla protezione del nostro ambiente. Se necessario, rimuovere gratuitamente le batterie e i dati personali prima dello smaltimento e chiedere all'autorità locale informazioni sul punto di smaltimento responsabile.

	<b>ATTENZIONE</b>	
Rischio di scosse elettriche Non aprire il dispositivo!		
Cautela: Per ridurre il rischio di scosse elettriche, non rimuovere la copertura (o il retro). Il prodotto non contiene componenti riparabili. Affidare le riparazioni esclusivamente a personale qualificato.		



Tale simbolo indica la presenza all'interno dell'apparecchio di componenti che generano tensione elettrica a livelli pericolosi, capaci di produrre scosse elettriche.



Tale simbolo indica la presenza di importanti istruzioni di utilizzo e manutenzione del prodotto.



**Le batterie usate sono rifiuti pericolosi e NON devono essere smaltite assieme agli altri rifiuti domestici!** Infatti, ogni consumatore è **obbligato a norma di legge** a restituire **tutte le batterie** ai centri di riciclaggio ecosostenibile – indipendentemente dalla presenza nelle batterie di sostanze più o meno dannose\*). **Le batterie usate possono essere consegnate in maniera completamente gratuita ai centri di raccolta pubblica o al proprio rivenditore.**

**Riportare le batterie solo quando esse sono completamente scariche.**

\*) indicate dai simboli **Cd = cadmio, Hg = mercurio, Pb = piombo**

- Usare il dispositivo esclusivamente al chiuso, in ambienti asciutti. Proteggere il dispositivo dall'umidità.
- Non aprire l'unità. **RISCHIO DI SCOSSE ELETTRICHE!** Affidare l'apertura dell'apparecchio e le riparazioni esclusivamente a personale qualificato.
- Collegare il presente dispositivo esclusivamente ad una presa a muro ben installata e dotata di messa a terra. Accertarsi che la tensione di alimentazione corrisponda a quella nominale riportata sulla targa del prodotto.
- Tenere il cavo di alimentazione lontano da fonti di umidità durante il funzionamento. Non ostruire o danneggiare il cavo di alimentazione in alcun modo.
- Avvisi per la disconnessione del dispositivo: La spina di alimentazione serve per la connessione del dispositivo alla rete elettrica, quindi tenerla sempre in posizione facilmente accessibile.
- Se il cavo o la spina di alimentazione sono danneggiati in qualunque modo, farli sostituire immediatamente presso un centro di assistenza autorizzato.

- In caso di temporali, disconnettere immediatamente il dispositivo dalla rete elettrica.
- Il dispositivo può essere utilizzato dai bambini, solo sotto il controllo dei genitori.
- Per la pulizia dell'apparecchio, servirsi esclusivamente di un panno asciutto.
- **NON USARE DETERGENTI o PANNI ABRASIVI!**
- Installare il dispositivo in un ambiente dotato di sufficiente ventilazione, per evitare problemi di surriscaldamento.
- Non ostruire le aperture di ventilazione!
- La libera circolazione dell'aria potrebbe essere ostacolata, ostruendo le feritoie di ventilazione con oggetti, quali giornali, tovaglie o tende ecc.
- Tenere l'apparecchio lontano da schizzi o zampilli, evitando di appoggiare sopra di esso oggetti contenenti liquidi, ad esempio tazze.
- L'unità non deve essere esposta direttamente alla luce solare o altre fonti di calore, né conservata in ambienti eccessivamente freddi, umidi, polverosi o soggetti ad urti e vibrazioni.
- Non tentare di applicare cavi, spine o altri oggetti all'unità, né tentare di aprirla.
- Installare il dispositivo in una posizione sicura e non soggetta a vibrazioni.
- Non appoggiare sul dispositivo fonti di fiamme libere, ad esempio candele accese.
- Installare l'apparecchio lontano da computer o unità a microonde, che potrebbero causare interferenze alla ricezione radio.
- Non tentare di aprire o riparare l'unità. Tale operazione espone l'utente a rischio di lesioni e rende nulla la garanzia del prodotto. Per le riparazioni affidarsi esclusivamente a personale / centri di assistenza autorizzati.
- Usare esclusivamente batterie prive di mercurio e cadmio.
- Le batterie non devono essere esposte direttamente a fonti di calore, quali luce solare, fiamme libere o simili.
- Le batterie usate sono rifiuti pericolosi e NON devono essere smaltite assieme agli altri rifiuti domestici!!! Portare invece le batterie vecchie al proprio rivenditore o in appositi centri di raccolta locali.
- Tenere le batterie fuori della portata dei bambini. I bambini potrebbero infatti correre il rischio di ingerirle. Consultare immediatamente un medico in caso di ingestione di batterie.
- Controllare regolarmente che le batterie del proprio apparecchio non abbiano perdite.
- L'apparato è concepito per l'uso in zone con climi temperati; non è adatto all'uso in paesi con climi tropicali.

## POSIZIONE DEI COMANDI

### VISTA DALL'ALTO

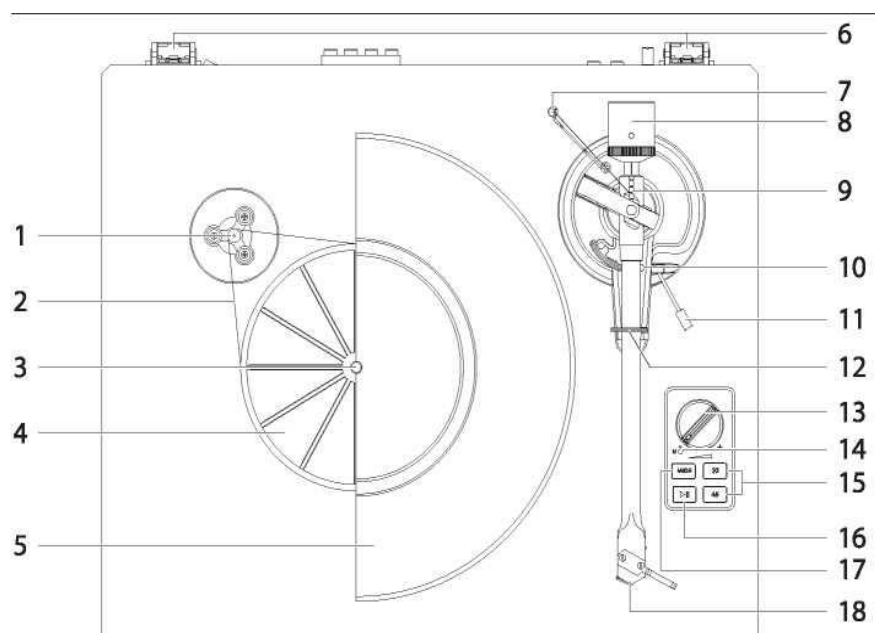

- |   |                             |    |                                  |
|---|-----------------------------|----|----------------------------------|
| 1 | Puleggia motore             | 10 | Supporto per il braccio          |
| 2 | Cinghia di trasmissione     | 11 | Leva di sollevamento del braccio |
| 3 | Mandrino del giradischi     | 12 | Clip ferma braccio               |
| 4 | Sottopiatto del giradischi  | 13 | Controlli del volume             |
| 5 | Piatto giradischi           | 14 | Indicatore                       |
| 6 | Cerniere del coperchio      | 15 | Selettore 33/45 giri/min.        |
| 7 | Peso anti-slittamento       | 16 | Pulsante Play/Stop               |
| 8 | Contrappeso                 | 17 | Tasto Modalità                   |
| 9 | Bastoncino anti-slittamento | 18 | Puntina della testina            |

### VISTA POSTERIORE

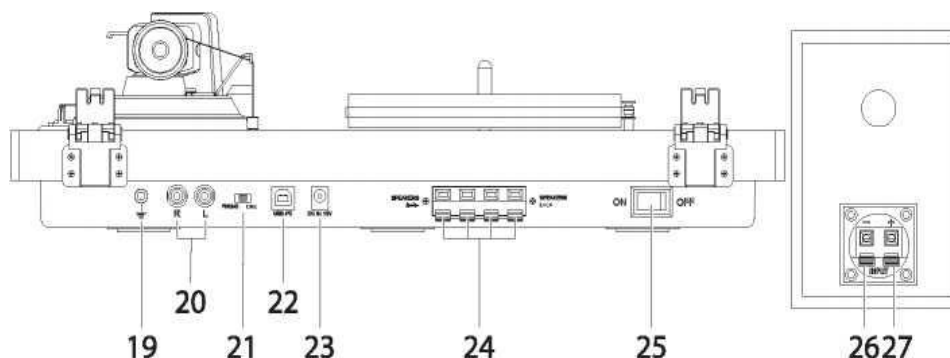

- |    |                                     |    |                              |
|----|-------------------------------------|----|------------------------------|
| 19 | Connettore di massa                 | 24 | Prese altoparlanti esterni   |
| 20 | Jack Phono e Line Out               | 25 | Interruttore di accensione   |
| 21 | Selettore Phono e Line Out          | 26 | Presse - altoparlante (nero) |
| 22 | Porta USB per il collegamento al PC | 27 | Presse+ altoparlante (rosso) |
| 23 | Presse per il cavo di alimentazione |    |                              |

## INSTALLAZIONE

Prima di installare il giradischi, controllare il contenuto della confezione per verificare che tutte le parti sotto elencate siano incluse e non presentino danni visibili. Conservare il materiale di imballaggio originale.

### CONTENUTO DELLA CONFEZIONE

- 1 Unità giradischi
- 2 Altoparlanti
- 1 Coperchio giradischi
- 1 Tappetino antiscivolo
- 1 Piatto per giradischi
- 1 Contrappeso del braccio
- 1 Peso anti-slittamento
- 1 Adattatore a 45 giri/min.
- 1 Cinghia di trasmissione
- 1 Sottopiatto
- 1 Gancio per cinghia
- 1 Adattatore di potenza
- 2 Cavi audio per altoparlanti
- 1 Cavo USB
- 1 Goniometro per l'allineamento della testina
- 1 Manuale di istruzioni e scheda garanzia

### INSTALLAZIONE DEL GIRADISCHI

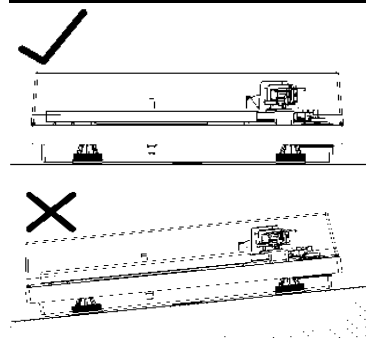

- Montare il prodotto su una superficie piana.
- Per evitare gli effetti delle vibrazioni e della pressione acustica, non montare il prodotto vicino a elementi come altoparlanti.
- Se il prodotto si trova in prossimità di apparecchiature (telefoni cellulari ecc.) che emettono forti onde radio, potrebbero verificarsi dei disturbi.

### INSTALLAZIONE DEL COPERCHIO, DELLA CINGHIA E DEL PIATTO

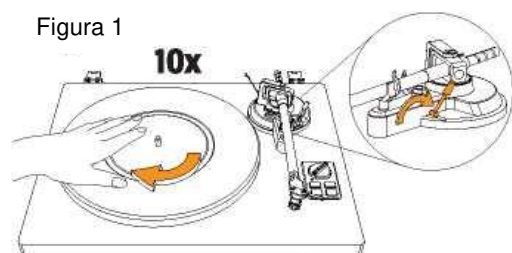
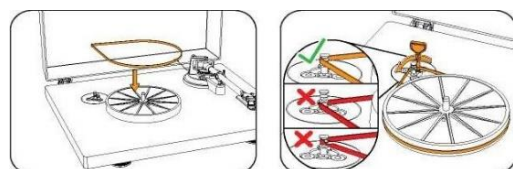
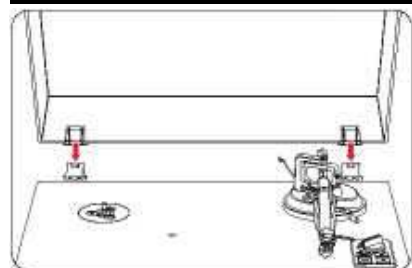

1. Inserire le tasche delle cerniere del coperchio sulle cerniere del giradischi.
2. Rimuovere l'imballaggio protettivo e assicurarsi che il giradischi sia posizionato su una superficie solida e piana.
3. Inserire il sottopiatto nel mandrino del giradischi situato al centro del giradischi.
4. Avvolgere la cinghia di trasmissione intorno al sottopiatto e alla puleggia del motore (color ottone).
5. Posizionare con attenzione il piatto principale sul sottopiatto.
6. Con le mani, ruotare lentamente il piatto dieci volte nella direzione della freccia.
7. Questo passaggio serve a eliminare eventuali torsioni della cinghia e ad assicurarsi che la cinghia scorra senza problemi lungo il bordo di trasmissione sul lato inferiore del piatto.
8. Posizionare il tappetino antiscivolo sopra il piatto. Assicurarsi che il logo sul tappetino sia rivolto verso l'alto.

## REGOLAZIONE DEL PESO DELLA CARTUCCIA DELLA TESTINA

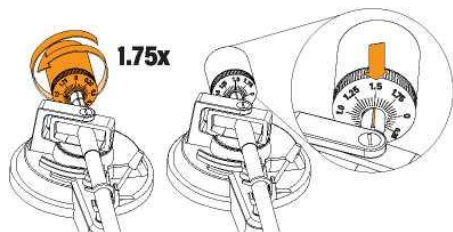
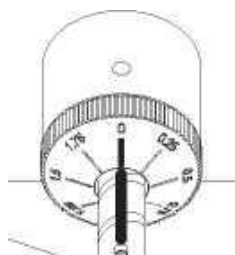
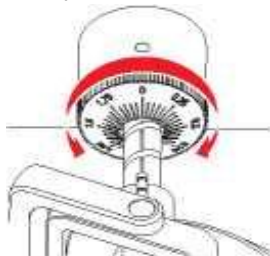
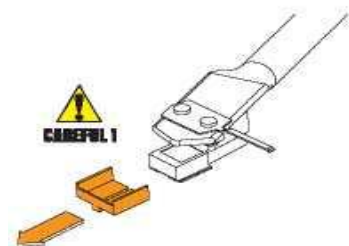
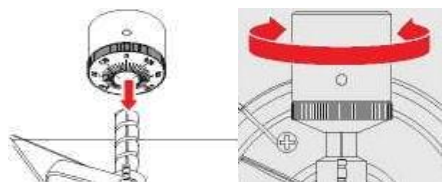
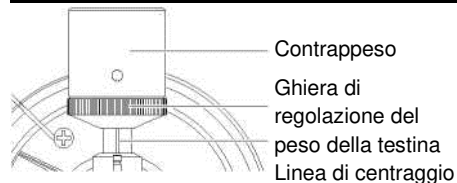

1. Il contrappeso in dotazione è adatto a testine di peso compreso tra 3,0 e 6,0 g.
2. Spingere e ruotare delicatamente il contrappeso sul retro del braccio (con la ghiera rivolta verso la parte anteriore del giradischi).

3. Tirare la protezione in avanti per rimuoverla.

**NOTA:** l'applicazione di una forza verso il basso può causare il distacco della puntina dal corpo della testina. Se la puntina si è staccata o sta per staccarsi, viene emesso solo un volume basso; fare quindi riferimento a "Replacing the stylus" per ricollegare correttamente la puntina.

4. Rimuovere la fascetta e sbloccare il braccio.

5. Abbassare la leva di sollevamento del braccio e posizionare la testina nello spazio tra il supporto del braccio e il piatto.

6. Ruotare con cautela il contrappeso finché il braccio non raggiunge un equilibrio neutro. Se viene spostato verso l'alto o verso il basso, il braccio deve tornare in questa posizione di equilibrio. Questa regolazione deve essere effettuata con attenzione.

7. Una volta che il braccio è correttamente bilanciato, riportarlo in posizione di riposo. Tenere il contrappeso senza muoverlo e ruotare delicatamente la ghiera di regolazione del peso della testina finché lo zero non è in linea con la linea centrale nera sul retro del braccio. Verificare che il braccio sia ancora bilanciato neutralmente.

Ruotare il contrappeso in senso antiorario (visto da davanti) per regolare il peso della testina secondo le raccomandazioni del produttore della testina.

**Nota:** ogni tacca della scala rappresenta 0,05 g. Il peso consigliato per la testina installata in fabbrica è di 3,5 g $\pm$ 0,5 g. Per ogni rotazione della ghiera del peso della testina, il peso della testina aumenta di 2g.

8. Per raggiungere 3,5 g sono necessarie 1,75 rotazioni.

## REGOLAZIONE DELLA FORZA ANTI-SLITTAMENTO

La forza anti-slittamento deve essere regolata in base al peso della testina come segue:

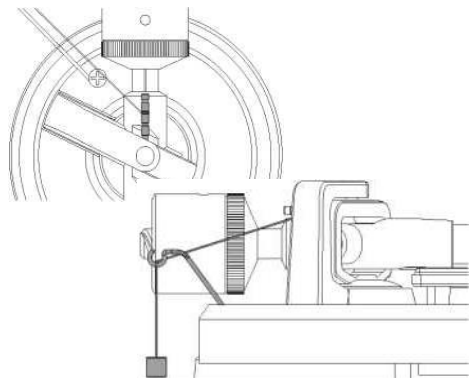

Peso della	Scanalatura nel bastoncino	
1 - 2 g	1° dall'anello di supporto	
2 - 3 g	2° dall'anello di supporto	
3 - 4 g	3° dall'anello di supporto	
>4 g	4° dall'anello di supporto	

1. Far scorrere l'occhiello del filo del peso anti-slittamento passandolo sulla **3° scanalatura** del bastoncino per regolare la forza anti-slittamento corretta per la testina **installata in fabbrica**.
2. Far passare il filo attraverso l'occhiello del gancio metallico.

## COLLEGAMENTO AGLI ALTOPARLANTI IN DOTAZIONE

Questo giradischi dispone di un amplificatore integrato e viene fornito con altoparlanti Hi-Fi. Collegare gli altoparlanti utilizzando il cavo degli altoparlanti in dotazione (cavo nero al morsetto nero; e cavo rosso al morsetto rosso) collegare l'altoparlante sinistro con il morsetto sinistro e l'altoparlante destro con il morsetto destro.

## COLLEGAMENTO A UNITÀ ESTERNE CON CAVO AUDIO CHINCH

Se si desidera utilizzare un proprio amplificatore o altoparlanti, seguire le istruzioni riportate di seguito.

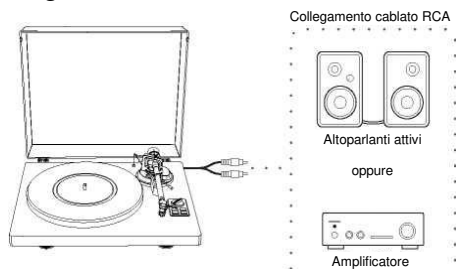

Questo prodotto è dotato di una funzione integrata di equalizzatore phono. Il prodotto può essere utilizzato anche se non si dispone di un amplificatore phono o di un apparecchio collegabile con amplificatore phono incorporato.

Utilizzare il selettore del preamplificatore per impostare l'uscita, come descritto di seguito

Se si dispone di un amplificatore con ingresso PHONO, utilizzare la presa di ingresso Phono e il collegamento GROUND e impostare il selettore del preamplificatore su PHONO.

Se si dispone di un amplificatore o di altoparlanti attivi con LINE INPUT, commutare il selettore del preamplificatore su LINE e collegarlo alle prese di ingresso LINE dell'amplificatore o degli altoparlanti attivi.

Il cavo rosso è per il canale destro e quello bianco per il canale sinistro.

## COLLEGAMENTO DELL'ALIMENTAZIONE PRINCIPALE

1. Inserire la spina CC del cavo dell'adattatore CA nella presa DC INPUT sul retro del giradischi.
2. Collegare l'adattatore CA a una normale presa di corrente.

**NOTA:** Non collegare l'adattatore di alimentazione CA alla presa di corrente prima di aver completato l'assemblaggio del giradischi. Prima di accendere il giradischi, ricontrollare tutti i collegamenti per verificare che siano corretti e sicuri. Prima di collegare o scollegare l'alimentazione, spegnere sempre il giradischi.

## **FUNZIONE DI GESTIONE DELL'ALIMENTAZIONE**

Dopo 15 minuti di inattività il giradischi passa automaticamente in modalità standby. Per riprendere il funzionamento, tenere premuto il pulsante Mode per 3 secondi.

## **FUNZIONAMENTO GIRADISCHI**

### **PRIMA DI RIPRODURRE UN DISCO**

Commutare l'interruttore sulla posizione ON.

Tirare con cautela la protezione in avanti per rimuoverla.

### **RIPRODURRE UN DISCO**

1. Abbassare sufficientemente il volume dell'amplificatore, degli altoparlanti ecc.
2. Premere il pulsante MODE per selezionare la modalità Giradischi. La spia rossa indica la modalità Giradischi e quella blu la modalità Bluetooth.
3. Collocare il disco sul tappetino anti-scivolo. Se si utilizzano dischi a 45 giri, collocare l'adattatore 45 giri sul mandrino centrale prima di posizionare il disco sul piatto.
4. Premere il pulsante della velocità di 33 o 45 giri/min. a seconda del tipo di disco.
5. Premere il tasto Play/Stop. Il piatto inizierà a ruotare.
6. Sbloccare la clip ferma braccio e portare la leva di sollevamento del braccio in posizione verticale.
7. Posizionare il braccio sulla posizione desiderata (solco) del disco.
8. Abbassare con cautela il braccio sul disco.
9. Alzare il volume del giradischi secondo le necessità.
10. Una volta terminata la riproduzione del disco, sollevare il braccio, riportarlo a riposo sulla clip del braccio e premere il pulsante Play/Stop per fermarlo.

### **NOTA:**

1. Se il tempo di pausa silenziosa tra una traccia e l'altra è superiore a 3 minuti, il piatto smette di girare automaticamente per evitare di danneggiare il disco. Questo arresto non significa che il giradischi sia difettoso.
2. Se il tappetino di feltro si sporca, può graffiare facilmente il disco, quindi rimuoverlo periodicamente e togliere la polvere per evitare che il disco si graffi e si deformi, rimuovendolo dopo l'uso.

### **FUNZIONAMENTO DEL BLUETOOTH**

1. Premere il pulsante MODE per selezionare la modalità Bluetooth. La spia rossa indica la modalità Giradischi e quella blu la modalità Bluetooth. Il giradischi emette un suono di attivazione.
2. Attivare la funzione Bluetooth del dispositivo multimediale, cercare e selezionare PL711 per associare il dispositivo multimediale al giradischi,
3. Una volta che il dispositivo multimediale è stato associato correttamente al giradischi, quest'ultimo emette un breve suono di conferma.
4. Riprodurre e ascoltare in streaming la musica dal dispositivo multimediale al giradischi.



## REGISTRAZIONE CON UN COMPUTER

### COLLEGAMENTO A UN COMPUTER

1. Collegare questo lettore di dischi a un computer tramite un normale cavo USB disponibile in commercio per convertire i segnali audio di un disco in formato digitale e inviarli al computer.
2. Accendere il computer: verificare che il sistema operativo funzioni correttamente.
3. Accendendo il giradischi, il computer rileverà e identificherà automaticamente la porta USB dell'unità come "USB Audio CODEC".

### INSTALLARE IL SOFTWARE "AUDACITY" SUL PROPRIO COMPUTER

Il computer è in grado di registrare l'audio proveniente da questo lettore di dischi. Occorre prima installare un software in grado di registrare audio sul computer. Ad esempio, il software "Audacity" che può essere scaricato gratuitamente.

1. Installare e aprire il software.
2. Fare clic sull'icona "Record" del software. Il processo di codifica ha inizio.
3. Alla fine della codifica, fare clic sull'icona "STOP".
4. Aprire l'icona File del software e salvare il progetto.  
Il progetto può ora essere esportato in MP3 o in un altro formato audio preferito.

## CURA

### Punta della puntina

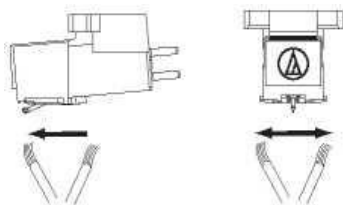

Se alla punta della puntina sono rimasti attaccati sporco e sporcizia, pulirla con un pennello venduto in commercio.

Se la punta della puntina è molto sporca, si consiglia di utilizzare un detergente per puntine (non incluso).

Pulire la punta della puntina spostando il pennello dalla parte posteriore a quella anteriore della punta della puntina.

### Sostituzione della puntina

Si consiglia di sostituire la puntina dopo 400 ore di utilizzo.

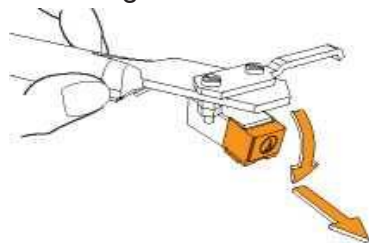

Una puntina usurata oltre a riprodurre una scarsa qualità del suono, può anche danneggiare i dischi.

Assicurarsi di scollegare l'adattatore CA del prodotto dalla presa di corrente.

Quando si sostituisce la puntina, tenere saldamente il portatestina e il corpo della testina. Muovere la parte anteriore della puntina con un movimento in avanti e verso il basso.

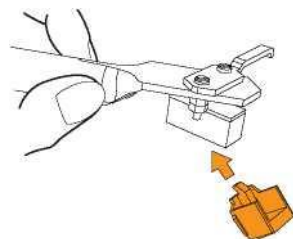

Montare la nuova puntina di ricambio sulla testina

Sollevare la puntina fino a sentire un clic.

Accertarsi che non vi sia alcuno spazio tra il portatestina e la testina.

### Sostituzione della testina

1. Rimuovere con cautela i conduttori dalla testina originale.
2. Allentare le due viti sul portatestina che fissano la testina e rimuovere la testina originale.
3. Montare la nuova testina sul portatestina e serrarla leggermente. Non serrare del tutto le viti in questo momento.
4. Collegare i conduttori ai terminali della nuova testina. I codici dei colori dei conduttori sono riportati di seguito:

#### Canale conduttore

Bianco	Canale sinistro positivo (L+)	Rosso	Canale destro positivo (R+)
Nero	Canale sinistro negativo (L-)	Nero	Canale destro negativo (R-)

5. Regolare la posizione della testina per assicurarsi che sia allineata con precisione sul portatestina, in modo che la puntina tracci perfettamente i solchi in parallelo. A tal fine, posizionare sul mandrino del giradischi il goniometro di carta per l'allineamento della testina in dotazione, sollevare con cautela il braccio di tono e posizionare la punta della puntina sui punti contrassegnati rispettivamente a 130 mm e 250 mm. Regolare con precisione la posizione della testina sul portatestina fino a quando la testina in entrambi i punti è perfettamente parallela alle linee di riferimento.
6. Una volta ottenuto il perfetto allineamento, serrare completamente le viti.

**NOTA:** Se non si ha dimestichezza o non ci si sente a proprio agio nel completare questa procedura, per eseguire l'installazione si consiglia di rivolgersi a un professionista.

### SE IL GIRADISCHI VIENE SPOSTATO

1. Imballare il giradischi nell'ordine inverso a quello in cui è stato tolto dall'imballaggio. Utilizzando i materiali di imballaggio originali del prodotto, se non si dispone dei materiali di imballaggio, adottare le seguenti misure:
2. Dopo aver scollegato l'adattatore CA dalla presa di corrente, **rimuovere il tappetino di feltro e il piatto.**
3. **Avvolgere il piatto** in modo che non possa danneggiarsi durante il trasporto.
4. Applicare la protezione alla cartuccia.
5. Utilizzare una corda o qualcosa di simile per legare il braccio al supporto, in modo che non si stacchi.
6. Avvolgere il corpo del giradischi con carta o un panno morbido per evitare che si danneggi.

### IMPORTANTE:

**NON SI ACCETTANO RESPONSABILITÀ PER DISPOSITIVI SPEDITI IN MODO IMPROPRIO!**

L'attuale manuale di istruzioni può essere scaricato dal sito [www.soundmaster.de](http://www.soundmaster.de)

Sono riservati eventuali modifiche tecniche ed errori di stampa.

Copyright di Woerlein GmbH, 90556 Cadolzburg, [www.soundmaster.de](http://www.soundmaster.de)

Riproduzione possibile solo con il permesso di Woerlein GmbH



## OCHRANA ŽIVOTNÉHO PROSTREDIA



Na konci životnosti výrobok nelikvidujte s bežným komunálnym odpadom. Odovzdajte ho na zberné miesto na recyklovanie elektrických a elektronických zariadení. Je to označené symbolom na výrobku, v používateľskej príručke a na obale.

Materiály sú recyklovateľné podľa označenia. Opätovným použitím materiálov alebo iných foriem recyklácie starých zariadení a obalov významne prispievate k ochrane nášho životného prostredia. V prípade potreby bezplatne vyberte batérie a osobné údaje a zlikvidujte ich na miestnom úrade.

	<b>UPOZORNENIE</b>	
Nebezpečenstvo zásahu elektrickým prúdom. Neotvárať!		
Výstraha: Aby sa znížilo nebezpečenstvo zásahu elektrickým prúdom, neodstraňujte kryt (ani zadnú časť). Vo vnútri sa nenachádzajú žiadne diely, ktorých údržbu by mohol vykonávať používateľ. Vykonávanie údržby prenechajte kvalifikovaným servisným pracovníkom.		



Tento symbol označuje prítomnosť nebezpečného napätia pod krytom, ktoré je dostatočne vysoké na spôsobenie zásahu elektrickým prúdom.



Tento symbol označuje prítomnosť dôležitých pokynov k prevádzke a údržbe zariadenia.



**Použité batérie predstavujú nebezpečný odpad a NESMÚ sa likvidovať s komunálnym odpadom!** Ako zákazník máte **zákonnú povinnosť** odovzdať **všetky batérie** na ekologické recyklovanie – bez

ohľadu na to, či obsahujú alebo neobsahujú škodlivé látky\*). **Batérie bezplatne odovzdajte na verejné zberné miesta vo vašom okolí alebo v obchodoch, v ktorých sa predávajú batérie príslušného druhu.**

**Odovzdávajú len úplne vybité batérie.**

\*) označenie Cd = kadmium, Hg = ortuť, Pb = olovo

- Zariadenie používajte len v suchých vnútorných priestoroch.
- Chráňte zariadenie pred vlhkosťou.
- Neotvárajte zariadenie. **NEBEZPEČENSTVO ZÁSAHU ELEKTRICKÝM PRÚDOM!** Otváranie a servis zariadenia prenechajte kvalifikovaným pracovníkom.
- Zariadenie zapájajte len do správne nainštalovanej a uzemnenej zásuvky. Ubezpečte sa, že sieťové napätie zodpovedá špecifikáciám uvedeným na typovom štítku.
- Zabezpečte, aby napájací kábel bol počas prevádzky suchý. Zabráňte privretiu alebo akémukoľvek poškodeniu napájacieho kábla.
- Upozornenie pri odpájaní zariadenia: Napájacia zástrčka slúži ako pripojenie, preto musí vždy umožňovať manipuláciu.
- Napájacia zástrčka slúži ako odpájacie zariadenie, s ktorým sa musí vždy dať manipulovať.
- Poškodený napájací kábel alebo zástrčku musí autorizované servisné centrum okamžite vymeniť.

Bezpečnostné, environmentálne a inštalačné pokyny

- V prípade výskytu bleskov zariadenie okamžite odpojte od zdroja sieťového napätia.
- Deti musia byť pri používaní zariadenia pod dohľadom rodičov.
- Na čistenie zariadenia používajte len suchú tkaninu.
- **Nepoužívajte ČISTIACE PROSTRIEDKY ani DRSNÉ TKANINY!**
- Zariadenie inštalujte na miesto s dostatočným vetraním, aby ste predchádzali nahromadeniu tepla.
- Nezakrývajte vetracie otvory!
- Nebráňte vetraniu zakrytím vetracích otvorov predmetmi, napríklad novinami, obrusom, záclonou atď.
- Nevystavujte zariadenie kvapkajúcim ani striekajúcim kvapalinám a nekladte na zariadenie žiadne predmety naplnené kvapalinami, napríklad vázy.
- Nevystavujte jednotku priamemu slnečnému žiareniu, veľmi vysokým alebo veľmi nízkym teplotám, vlhkosti, vibráciám ani prašnému prostrediu.
- Nikdy sa nepokúšajte vkladať do ventilačných otvorov alebo do otváracej časti jednotky drôty, špendlíky ani iné podobné predmety.
- Zariadenie nainštalujte na bezpečné miesto, ktoré nie je vystavené vibráciám.
- Na zariadenie neumiestňujte žiadne zdroje otvoreného ohňa, napríklad horiace sviečky.
- Zariadenie nainštalujte čo najďalej od počítačov a mikrovlnných rúr, v opačnom prípade môže dôjsť k rušeniu rozhlasového príjmu.
- Kryt neotvárajte ani neopravujte. Nie je to bezpečné a vaša záruka tým stratí platnosť. Opravy smie vykonávať len autorizované servisné/zákaznícke stredisko.
- Používajte len batérie bez obsahu ortuti a kadmia.
- Batérie nevystavujte nadmernému teplu, napríklad slnečnému žiareniu, ohňu a podobne.
- Použité batérie predstavujú nebezpečný odpad a NESMÚ sa likvidovať s komunálnym odpadom! Batérie odovzdajte u predajcu alebo na zberných miestach vo vašom okolí.
- Udržujte batérie mimo dosahu detí. Deti by mohli batérie prehltnúť. V prípade prehltnutia batérie sa okamžite obráťte na lekára.
- Pravidelne kontrolujte vaše batérie, aby nedošlo k ich vytečeniu.
- Toto zariadenie je určené na použitie v miernom podnebí, nie je vhodné na použitie v tropických krajinách.

## UMIESTNENIE OVLÁDAČOV

### POHĽAD ZHORA

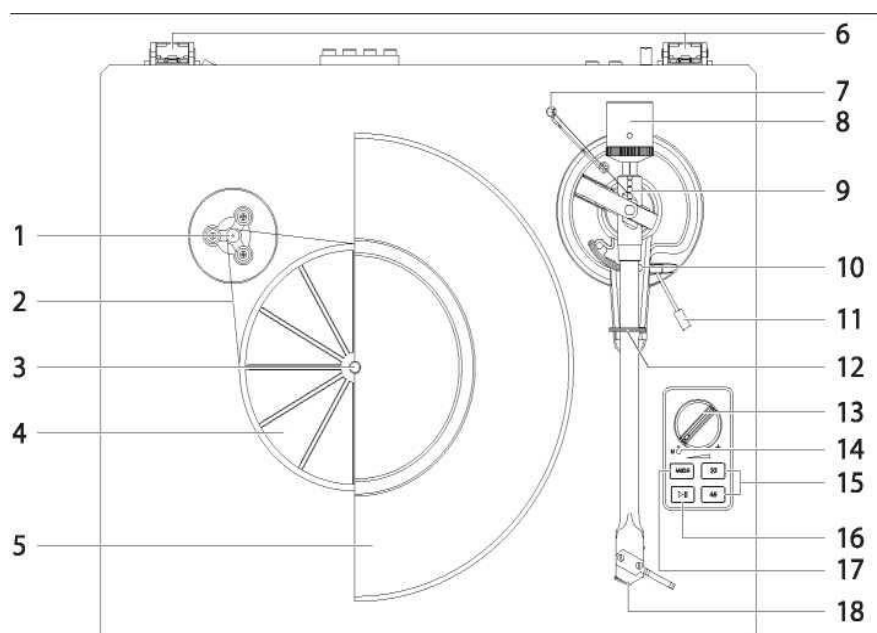

- |   |                          |    |                           |
|---|--------------------------|----|---------------------------|
| 1 | Remenica motora          | 10 | Opierka ramena            |
| 2 | Hnací remeň              | 11 | Páčka zdvihu ramena       |
| 3 | Vreteno gramofónu        | 12 | Spona na rameno           |
| 4 | Pomocný tanier gramofónu | 13 | Ovládač hlasitosti        |
| 5 | Tanier gramofónu         | 14 | Indikátor                 |
| 6 | Závesy veka              | 15 | Volič 33/45 ot./min.      |
| 7 | Váha protisklzu          | 16 | Tlačidlo Prehrať/Zastaviť |
| 8 | Závažie                  | 17 | Tlačidlo režimu           |
| 9 | Tyčka protisklzu         | 18 | Kazeta s ihlou            |

### POHĽAD ZOZADU

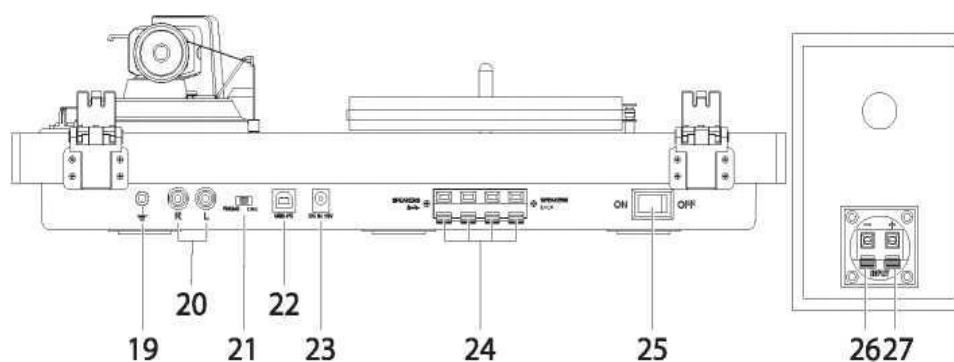

- |    |                                 |    |                                   |
|----|---------------------------------|----|-----------------------------------|
| 19 | Konektor uzemnenia              | 24 | Konektory externého reproduktora  |
| 20 | Konektory Fono a Výstupná linka | 25 | Vypínač                           |
| 21 | Prepínač Fono a Výstupná linka  | 26 | Konektor reproduktora - (čierny)  |
| 22 | Port USB pre PC Link            | 27 | Konektor reproduktora + (červený) |
| 23 | Konektor napájacieho kábla      |    |                                   |

## INŠTALÁCIA

Pred inštaláciou gramofónu skontrolujte obsah balenia, aby ste sa uistili, že všetky nižšie uvedené diely sú súčasťou balenia a nie sú viditeľné poškodenia. Originálne obalové materiály si uschovajte.

### **OBSAH DODÁVKY**

- 1x gramofónová jednotka
- 2x reproduktor
- 1x veko gramofónu
- 1x protišmyková podložka
- 1x tanier gramofónu
- 1x protizávažie ramena
- 1x váha protisklzu
- 1x adaptér na 45 ot./min.
- 1x hnací remeň
- 1x pomocný tanier
- 1x háčik na remeň
- 1x napájací adaptér
- 2x zvukový kábel pre reproduktory
- 1x kábel USB
- 1x uhlomer na zarovnanie kazety
- 1x návod na obsluhu a záručný list

### **INŠTALÁCIA GRAMOFÓNU**

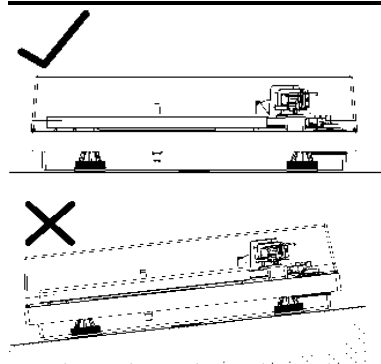

- Umiestnite výrobok na rovný podklad.
- Aby ste predišli účinkom vibrácií a akustického tlaku, nemontujte výrobok vedľa predmetov, ako sú napríklad reproduktory.
- Ak sa výrobok nachádza v blízkosti zariadenia (mobilný telefón atď.), ktoré vyžaruje silné rádiové vlny, môže sa vyskytnúť šum.

### **INŠTALÁCIA VEKA, REMEŇA A TANIERA**

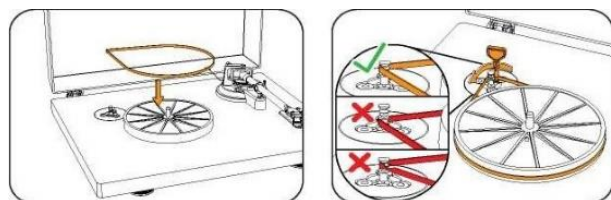
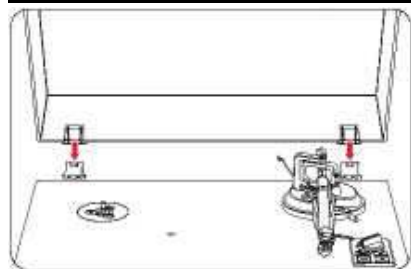

Obrázok 1

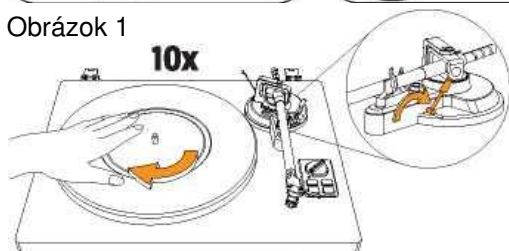

1. Vložte kryty na pánty veka na pánty gramofónu.
2. Odstráňte ochranný obal a uistite sa, že je gramofón umiestnený na pevnom a rovnom povrchu.
3. Nasuňte pomocný tanier na vreteno gramofónu umiestnené v strede gramofónu.
4. Otočte hnací remeň okolo pomocného taniera a remenice motora (mosadznej farby).
5. Opatrne položte hlavný tanier na pomocný tanier.
6. Rukami pomaly otočte tanier desaťkrát v smere šípky.
7. Tento krok slúži na to, aby ste sa zbavili akýchkoľvek zatočení remeňa, a aby ste sa uistili, že remeň hladko jazdí pozdĺž hnacieho ráfika na spodnej strane taniera.
8. Navrch taniera položte protišmykovú podložku. Zaistite, aby bolo logo otočené smerom nahor.

## NASTAVENIE PRÍTLAKU KAZETY

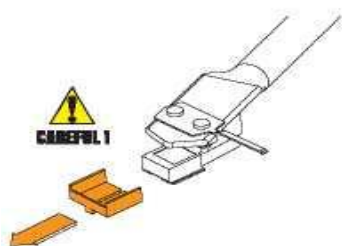
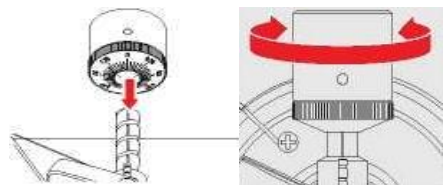
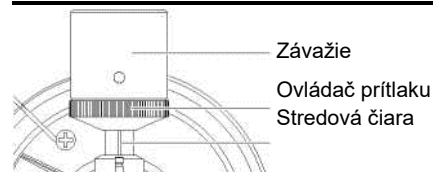

Rameno s protizávažím

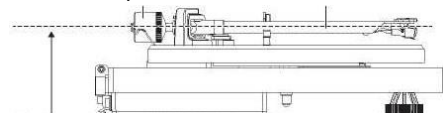

Upravte pre vyvážené rameno

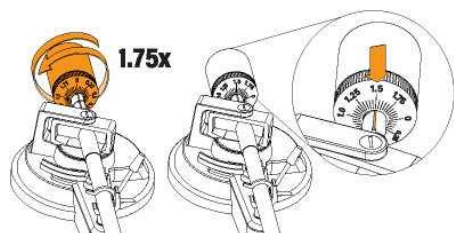
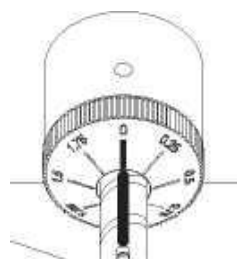
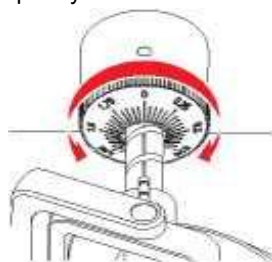

1. Dodávané protizávažie je vhodné pre kazety s hmotnosťou od 3,0 do 6,0 g.
2. Jemne zatlačte a otočte protizávažie na zadnú časť ramena (s voličom smerom k prednej časti gramofónu).
3. Potiahnite chránič priamo dopredu a odnímite ho.  
**POZNÁMKA:** Pri použití sily smerom nadol sa môže stať, že ihla vypadne z tela. Ak sa ihla uvoľní, vydáva sa iba nízka hlasitosť; prípadne vypadne, preto si pozrite časť „Replacing the stylus“ a znova ju správne pripojte.
4. Odstráňte viazaciú pásku a odomknite rameno.
5. Spustíte páku zdvihu ramena a umiestnite kazetu do priestoru medzi opierkou ramena a tanierom.
6. Opatrne otáčajte protizávažím, kým rameno nedosiahne neutrálnu rovnováhu. Ak sa rameno posunie nahor alebo nadol, malo by sa vrátiť do tejto vyvázenej polohy. Táto úprava musí byť vykonaná opatrne.
7. Keď je prenosné rameno správne vyvážené, vráťte ho do jeho polohy. Držte protizávažie bez toho, aby ste ním pohli, a jemne otáčajte voličom prítlaku, kým nula nebude v jednej línii s čiernou stredovou čiarou na zadnej strane ramena. Skontrolujte, či je rameno stále neutrálne vyvážené.  
Otočte protizávažie proti smeru hodinových ručičiek (pri pohľade spredu) a nastavte prítlak podľa odporúčaní výrobcu kazety.  
**Poznámka:** Jednotlivé značky na stupnici predstavujú 0,05 g. Odporúčaný prítlak pre výrobcom nainštalovanú kazetu je  $3,5 \text{ g} \pm 0,5 \text{ g}$ . Prítlak kazety dosahuje iba 2 g na jedno otočenie voliča prítlaku.
8. Na dosiahnutie 3,5 g je potrebné 1,75 otáčky.

## NASTAVENIE PRÍTLAKU PROTISKLZU

Prítlak protisklzu musí byť nastavený podľa prítlaku takto:

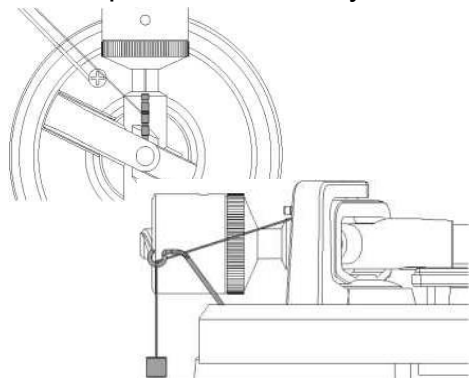

Prítlak	Drážka v tyčke
1 až 2 g	1. od ložiskového krúžka
2 až 3 g	2. od ložiskového krúžka
3 až 4 g	3. od ložiskového krúžka
> 4 g	4. od ložiskového krúžka

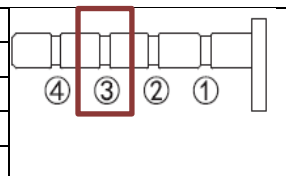

1. Prevlečte slučku vlákna protisklzového závažia cez **3. drážku tyčky** a nastavte správny prítlak protisklzu pre kazetu **nainštalovanú od výroby**.
2. Prevlečte vlákno cez slučku závesu vodiča

## PRIPOJENIE K PRILOŽENÝM REPRODUKTOROM

Tento gramofón obsahuje vstavaný zosilňovač a dodáva sa s Hi-Fi reproduktormi. Pripojte reproduktory pomocou dodaného reproduktorového kábla (čierny kábel k čiernej svorke a červený kábel k červenej svorke), zapojte ľavý reproduktor do ľavého konektora a pravý reproduktor do pravého konektora.

## PRIPOJENIE K EXTERNÝM JEDNOTKÁM POMOCOU CINCH AUDIO KÁBLOV

Ak chcete použiť vlastný zosilňovač alebo reproduktory, postupujte podľa pokynov nižšie

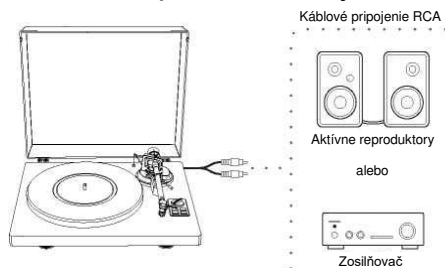

Tento produkt má zabudovanú funkciu fono ekvalizéra. Produkt môžete používať, aj keď nemáte fono zosilňovač alebo pripojiteľné zariadenie so vstavaným fono zosilňovačom.

Pomocou prepínača predzosilňovača nastavte výstup, ako je popísané nižšie

Ak máte zosilňovač so vstupom PHONO, použite vstupný konektor Phono a pripojenie GROUND a prepnite prepínač predzosilňovača na PHONO.

Ak máte zosilňovač alebo aktívne reproduktory so vstupom LINE INPUT, prepnite prepínač predzosilňovača na LINE a pripojte ho k vstupným konektorom LINE na zosilňovači/aktívnych reproduktoroch.

Červený kábel je pre pravý kanál a biely pre ľavý kanál.

## PRIPOJENIE NAPÁJANIA

1. Zasuňte zástrčku DC kábla AC adaptéra do konektora DC INPUT na zadnej strane gramofónu.
2. Zapojte AC adaptér do bežnej elektrickej zásuvky.

**POZNÁMKA:** Nezapájajte sieťový adaptér do elektrickej zásuvky, kým nie je kompletná montáž gramofónu. Pred zapnutím napájania gramofónu znova skontrolujte všetky pripojenia, aby ste sa uistili, že sú správne a bezpečné. Pred pripojením alebo odpojením od napájania gramofón vždy vypnite.

## **FUNKCIA RIADENIA NAPÁJANIA**

Gramofón sa automaticky prepne do pohotovostného režimu po 15 minútach nečinnosti. Ak chcete obnoviť prevádzku, stlačte a 3 sekundy podržte tlačidlo Mode.

## **POUŽÍVANIE GRAMOFÓNU**

### **PRED PREHRÁVANÍM PLATNE**

Prepnite hlavný vypínač do polohy ON.

Potiahnite chránič priamo dopredu a opatrne ho odstráňte.

### **PREHRÁVANIE PLATNE**

1. Dostatočne znížte hlasitosť zosilňovača, reproduktorov a pod.
2. Stlačením tlačidla MODE vyberte režim gramofónu. Červený indikátor signalizuje režim gramofónu a modrý indikátor signalizuje režim Bluetooth.
3. Položte platňu na protišmykovú podložku. Ak používate platne so 45 ot./min., nasadte adaptér na 45 ot./min. na stredové vreteno pred umiestnením platne na tanier.
4. Podľa typu platne stlačte tlačidlo rýchlosti 33 alebo 45 ot./min..
5. Stlačte tlačidlo Prehrať/Zastaviť. Tanier sa začne točiť.
6. Odistite sponu ramena a nastavte páčku zdvihu ramena do hornej polohy.
7. Umiestnite rameno na požadované miesto (drážku) na platni.
8. Opatrne spustite rameno na platňu.
9. Podľa potreby zvýšte hlasitosť gramofónu.
10. Keď skončíte s prehrávaním platne, zdvihnite rameno, vráťte ho na sponu a stlačením tlačidla Prehrať/Zastaviť zastavte.

### **POZNÁMKA:**

1. Ak je tichá pauza medzi jednotlivými skladbami dlhšia ako 3 minúty, tanier sa automaticky zastaví, aby sa predišlo poškodeniu platne. Toto zastavenie neznamena, že je gramofón chybný.
2. Ak sa plstená podložka zašpiní, môže platňu ľahko poškriabať, preto plstenú podložku pravidelne odnímate a poutierajte všetok prach, zabránite tak poškriabaniu a deformácii platne. Po použití ju odstráňte.

### **PREVÁDZKA CEZ BLUETOOTH**

1. Stlačením tlačidla MODE vyberte režim Bluetooth. Červený indikátor signalizuje režim gramofónu a modrý indikátor signalizuje režim Bluetooth. Z gramofónu začujete zvuk aktivovania.
2. Zapnite funkciu Bluetooth na svojom mediálnom zariadení a vyhľadajte a vyberte položku PL711 na spárovanie mediálneho zariadenia s gramofónom.
3. Po úspešnom spárovaní vášho mediálneho zariadenia s gramofónom gramofón prehrá krátky potvrdzovací zvuk.
4. Prehrávajte a prenášajte hudbu zo svojho mediálneho zariadenia do gramofónu.



## NAHRÁVANIE POMOCOU POČÍTAČA

### PRIPOJENIE K POČÍTAČU

1. Ak chcete konvertovať zvukový signál z nahrávky do digitálnej podoby a odoslať ho do počítača, pripojte pomocou komerčne dostupného kábla USB tento prehrávač k počítaču.
2. Zapnite počítač: skontrolujte, či operačný systém pracuje správne.
3. Zapnite gramofón a počítač automaticky rozpozná a identifikuje USB port jednotky ako „USB Audio CODEC“.

### NAINŠTALUJTE SOFTVÉR „AUDACITY“ DO POČÍTAČA

Pomocou počítača môžete nahrávať zvuk z tohto prehrávača. Najprv si musíte nainštalovať softvér, ktorý v počítači môžete používať na nahrávanie zvuku. Bezplatne stiahnuť si môžete napríklad softvér „Audacity“.

1. Nainštalujte softvér a spustite ho.
2. V softvéri kliknite na ikonu nahrávania „Record“. Prebieha kódovanie.
3. Po dokončení kódovania kliknite na ikonu zastavenia „STOP“.
4. V softvéri kliknite na ikonu súborov a projekt si uložte.  
Projekt môžete exportovať vo formáte MP3 alebo inom požadovanom zvukovom formáte.

## ÚDRŽBA

### Špička ihly

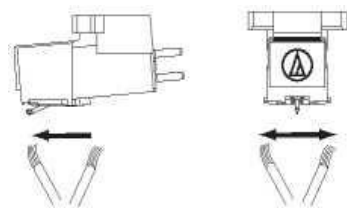

Ak sú na špičke ihly prilepené nečistoty a špina, vyčistite ju bežne predávanou kefkou.

Ak je špička ihly značne znečistená, odporúčame použiť čistič na ihly (nie je súčasťou dodávky).

Očistite špičku ihly pohybom kefky zo zadnej časti ihly do prednej.

### Výmena ihly

Ihlu sa odporúča vymeniť po 400 hodinách používania.

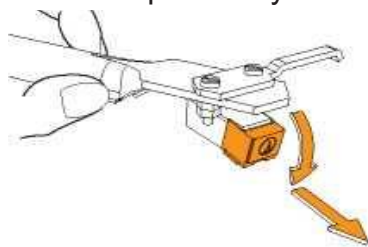

Okrem zhoršenia kvality zvuku sa platne môžu poškodiť aj opotrebením špičky ihly v kazete.

Nezabudnite odpojiť sieťový adaptér produktu zo zásuvky.

Pri výmene ihly pevne držte kryt hlavy a telo kazety. Pohybuje prednou časťou ihly dopredu a dole.

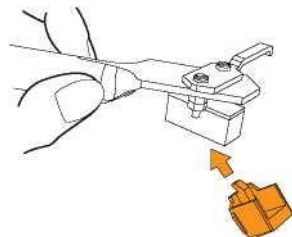

Namontujte novú náhradnú kazetu s ihlou.

Zdvíhajte ihlu, kým nezačujete zacvaknutie.

Uistite sa, že medzi krytom hlavy a kazetou nie je žiadna medzera.

## Výmena kazety

1. Opatrne odpojte vodiče od pôvodnej kazety.
2. Uvoľnite dve skrutky na kryte hlavy, ktorými je kazeta zaistená, a potom vyberte pôvodnú kazetu.
3. Namontujte novú kazetu do krytu hlavy a zľahka ju dotiahnite. V tejto chvíli skrutky úplne nedotahujte.
4. Pripojte vodiče ku svorkám novej kazety. Farebné kódy vodičov sú nasledovné:

### Káblový kanál

Biely Ľavý kladný kanál (L+) Červený Pravý kladný kanál (R+)

Čierny Ľavý záporný kanál (L-) Čierny Pravý záporný kanál (R-)

5. Upravte polohu kazety, aby ste sa uistili, že je presne zarovnaná na kryte hlavy, takže ihla bude dokonale paralelne sledovať drážky.

Aby ste to dosiahli, umiestnite priložený uhlomer na zarovnanie papierových kaziet na vreteno gramofónu, opatrne zdvihnite rameno prenosky a umiestnite ihlu na body označené 130 mm a 250 mm. Jemne doladte polohu kazety na plášti hlavy, kým kazeta nebude dokonale rovnobežná s referenčnými čiarami v oboch bodoch.

6. Po dosiahnutí dokonalého zarovnania skrutky úplne utiahnite.

**POZNÁMKA:** Ak nie ste oboznámení s týmto postupom, prípadne je pre vás nepohodlný, odporúčame vám konzultovať inštaláciu s odborníkom.

## KEĎ SA GRAMOFÓN PREMIESTŇUJE

1. Gramofón zabaľte v opačnom poradí, ako keď ste ho rozbalili.  
Použite originálne obalové materiály. Ak nemáte obaly, urobte to nasledovne:
2. Po odpojení sieťového adaptéra zo **zásuvky vyberte plstenú podložku a tanier**.
3. **Zabaľte tanier tak**, aby sa pri preprave nepoškodil alebo nepoškodil žiadnu časť.
4. Nasadte chránič na kazetu.
5. Pomocou šnúrky alebo niečoho podobného priviažte rameno k zvyšku tak, aby sa neuvoľnilo.
6. Telo gramofónu obaľte papierom alebo mäkkou handričkou, aby sa nepoškodilo.

## DÔLEŽITÉ:

**ZA NESPRÁVNE PREPRAVOVANÉ ZARIADENIA NEPREBERÁME ŽIADNU ZODPOVEDNOSŤ!**

Aktuálny návod na používanie je možné stiahnuť zo stránky [www.soundmaster.de](http://www.soundmaster.de)

Technické zmeny a chyby vyhradené.

Copyright Woerlein GmbH, 90556 Cadolzburg, [www.soundmaster.de](http://www.soundmaster.de)

Kopírovanie je možné iba so súhlasom spoločnosti Woerlein GmbH



## OCHRANA ŽIVOTNÍHO PROSTŘEDÍ



Nelikvidujte tento výrobek na konci jeho životního cyklu spolu s běžným domovním odpadem. Odevzdejte jej ve sběrném dvoře pro recyklaci elektrických a elektronických zařízení. Tento význam má symbol na výrobku, návodu k použití nebo na balení.

Materiály jsou recyklovatelné podle jejich označení. Opětovným použitím materiálů nebo jiných forem recyklace starých zařízení a obalů významně přispíváte k ochraně našeho životního prostředí. Je-li to nutné, před likvidací bezplatně vyjměte baterie a osobní údaje a zeptejte se svého místního úřadu na odpovědné místo pro likvidaci..

	<b>VAROVÁNÍ</b>	
<b>Nebezpečí úrazu elektrickým proudem Neotevírejte!</b>		
<p>Upozornění: Nesnímejte kryt (ani zadní část), abyste snížili nebezpečí úrazu elektrickým proudem. Uvnitř nejsou žádné díly, které by mohl uživatel opravit sám. Opravy svěřte kvalifikovaným servisním pracovníkům.</p>		



Tento symbol značí přítomnost nebezpečného napětí uvnitř krytu, které je dostatečně vysoké, aby představovalo nebezpečí úrazu elektrickým proudem.



Tento symbol značí, že k zařízení jsou k dispozici pokyny k obsluze a údržbě.

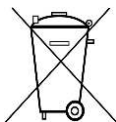

**Použité baterie představují nebezpečný odpad a NESMÍ být likvidovány spolu s domovním odpadem!** Jako spotřebitelé jste z právního hlediska povinni odevzdat **všechny baterie** k zajištění ekologicky šetrné recyklace – bez ohledu na to, zda baterie obsahují škodlivé látky či nikoli\*.

Odevzdejte baterie zdarma v místním veřejném sběrném dvoře nebo v obchodech, které příslušný druh baterií prodávají.

Odevzdávejte pouze zcela vybité baterie.

\* Označení Cd = kadmium, Hg = rtuť, Pb = olovo

- Používejte zařízení pouze v suchém vnitřním prostředí.
- Chraňte zařízení před vlhkostí.
- Zařízení neotevírejte. **NEBEZPEČÍ ÚRAZU ELEKTRICKÝM PROUDEM!** Otevření a opravy svěřte kvalifikovaným servisním pracovníkům.
- Zařízení připojujte pouze ke správně namontované a uzemněné nástěnné zásuvce. Zkontrolujte, zda napětí odpovídá technickým údajům uvedeným na typovém štítku.
- Zajistěte, aby síťový kabel zůstal během provozu suchý. Síťový kabel nepřiskřípněte ani jiným způsobem nepoškozujte.
- Varování pro odpojování zařízení: Síťová zástrčka se používá jako připojení, měla by proto zůstat vždy přístupná.
- Poškozený síťový kabel nebo zástrčku je nutné nechat ihned vyměnit v autorizovaném servisním středisku.
- Dochází-li k bleskům, zařízení ihned odpojte od síťového napájení.

- Děti by měly zařízení používat pod dohledem rodičů.
- Zařízení čistěte pouze suchým hadříkem.
- **NEPOUŽÍVEJTE ČISTICÍ PROSTŘEDKY ani ABRAZIVNÍ TKANINY!**
- Zařízení umístěte na místo s dostatečnou ventilací, aby nedocházelo k přehřívání.
- Nezakrývejte ventilační otvory!
- Ventilační otvory by neměly být zablokovány předměty, jako jsou noviny, ubrusy, záclony apod.
- Zařízení by nemělo být vystaveno kapající ani stříkající vodě a neměly by se na něj pokládat předměty s tekutinami, jako jsou vázy.
- Zařízení by nemělo být vystaveno přímému slunečnímu záření, příliš vysokým ani příliš nízkým teplotám, vlhkosti, vibracím ani by nemělo být umístěno v prašném prostředí.
- Do ventilačních otvorů ani jiných otvorů zařízení se nikdy nepokoušejte vložit dráty, špendlíky ani jiné předměty.
- Umístěte zařízení na bezpečné místo bez vibrací.
- Na zařízení by se neměly pokládat zdroje otevřeného ohně jako například hořící svíčky.
- Umístěte zařízení co nejdále od počítačů a mikrovlákných trub. V opačném případě by mohlo docházet k rušení příjmu rádiového signálu.
- Neotevírejte ani neopravujte kryt. Není to bezpečné a došlo by k porušení platnosti záruky. Opravy smí provádět pouze autorizované servisní/zákaznické středisko.
- Používejte pouze baterie neobsahující rtuť ani kadmium.
- Baterii by neměly být vystaveny působení nadměrného tepla, jako je sluneční záření, oheň apod.
- Použité baterie představují nebezpečný odpad a NESMÍ být likvidovány spolu s domovním odpadem!!! Vraťte baterie svému prodejci nebo je odevzdejte v místním sběrném dvoře.
- Udržujte baterie mimo dosah dětí. Děti by mohly baterie spolknout. Pokud došlo ke spolknutí baterie, okamžitě vyhledejte lékařskou pomoc.
- Baterie pravidelně kontrolujte, zda nedochází k úniku kapalin.
- Toto zařízení je určeno k používání v mírném klimatu. Není vhodné pro používání v zemích s tropickým klimatem.

## UMÍSTĚNÍ OVLÁDACÍCH PRVKŮ

### POHLED SHORA

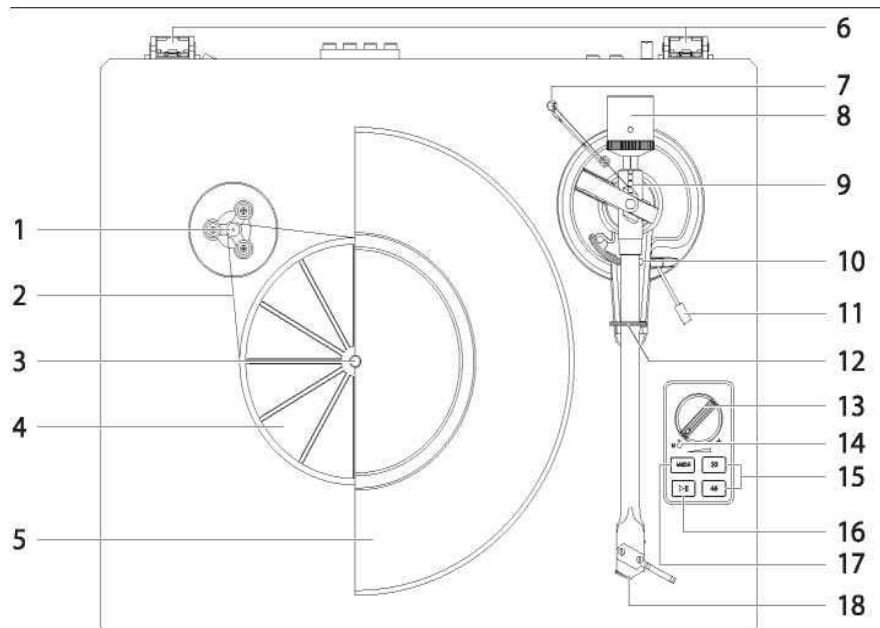

- |   |                     |    |                                   |
|---|---------------------|----|-----------------------------------|
| 1 | Řemenice motoru     | 10 | Opěrka raménka                    |
| 2 | Hnací řemen         | 11 | Páčka zvedání raménka             |
| 3 | Osa gramofonu       | 12 | Svorka raménka                    |
| 4 | Subtalíř gramofonu  | 13 | Ovládání hlasitosti               |
| 5 | Talíř gramofonu     | 14 | Indikátor                         |
| 6 | Závěsy krytu        | 15 | Přepínač otáček 33/45 ot./min.    |
| 7 | Závaží antiskatingu | 16 | Tlačítko pro přehrávání/zastavení |
| 8 | Závaží              | 17 | Tlačítko režimu                   |
| 9 | Páčka antiskatingu  | 18 | Přenoska s hrotem                 |

### POHLED ZE ZADU

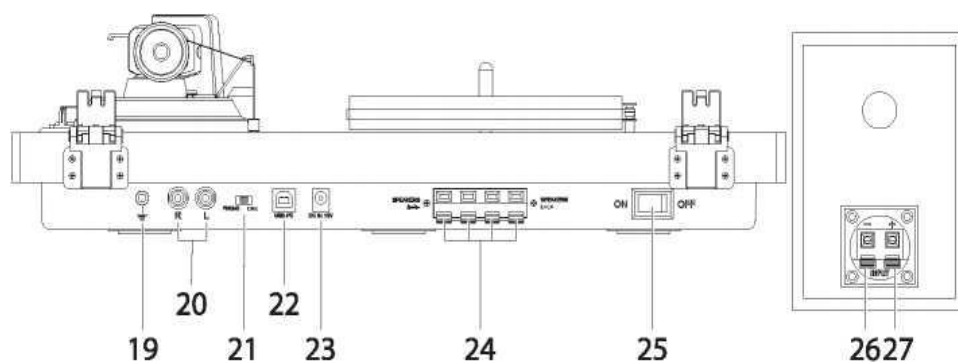

- |    |  |    |                                   |
|----|--|----|-----------------------------------|
| 19 | Konektor uzemnění                                | 24 | Konektory pro externí reproduktor |
| 20 | Výstupní konektory gramofonu a linkového výstupu | 25 | Spínač napájení                   |
| 21 | Přepínač gramofonu a linkového výstupu           | 26 | Konektor reproduktoru – (černý)   |
| 22 | Port USB pro připojení počítače                  | 27 | Konektor reproduktoru + (červený) |
| 23 | Konektor napájecího kabelu                       |    |                                   |

## MONTÁŽ

Před instalací gramofonu zkontrolujte obsah balení a ujistěte se, že všechny níže uvedené díly jsou součástí balení a nejsou viditelně poškozeny. Původní obalový materiál uschovejte.

### **OBSAH DODÁVKY**

- 1× jednotka gramofonu
- 2× reproduktory
- 1× kryt gramofonu
- 1× protiskluzová podložka
- 1× talíř gramofonu
- 1× protizávaží raménka
- 1× závaží antiskatingu
- 1× adaptér pro rychlost 45 ot./min.
- 1× hnací řemen
- 1× subtalíř
- 1× háček řemenu
- 1× napájecí adaptér
- 2× audiokabely pro reproduktory
- 1× kabel USB
- 1× úhloměr pro seřizování přenosky
- 1× návod k obsluze a záruční list

### **INSTALACE GRAMOFONU**

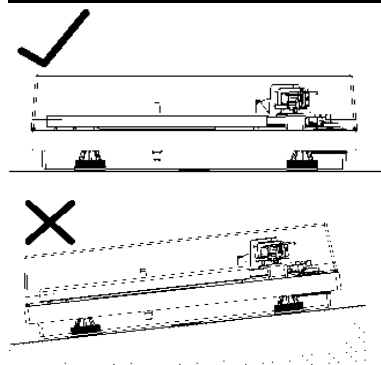

- Výrobek postavte na rovný povrch.
- Abyste se vyhnuli účinkům vibrací a akustického tlaku, nestavte výrobek vedle takových spotřebičů, jako jsou reproduktory.
- Pokud se výrobek nachází v blízkosti zařízení, které vysílá silné rádiové vlny (mobilní telefon apod.), může docházet k šumu.

### **MONTÁŽ KRYTU, ŘEMENU A TALÍŘE**

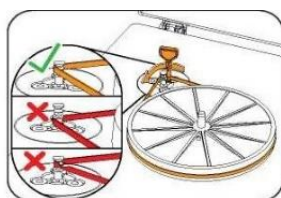
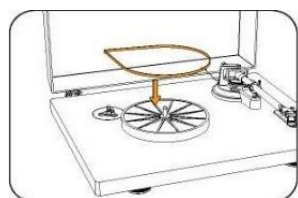
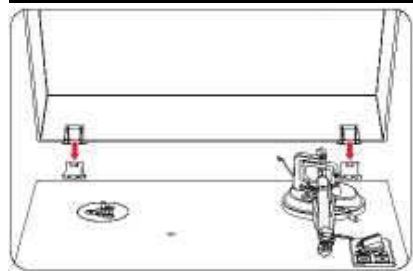

Obrázek 1

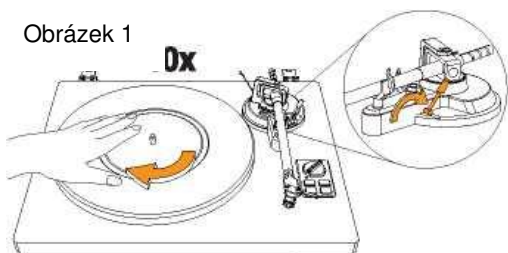

1. Překryty závěsů krytu zasuňte do závěsů na gramofonu.
2. Odstraňte ochranný obal a ujistěte se, že je gramofon postaven na stabilním a rovném povrchu.
3. Na osu gramofonu nacházející se uprostřed gramofonu nasuňte subtalíř.
4. Kolem subtalíře a řemence motoru (mosazné barvy) obtočte hnací řemen.
5. Na subtalíř opatrně položte hlavní talíř
6. Rukama pomalu desetkrát otočte talířem po směru šipky.
7. Tímto krokem se zbavíte případného zkroucení řemene a zajistíte, aby řemen hladce jezdil po hnacím okraji na spodní straně talíře.
8. Na horní stranu talíře položte protiskluzovou podložku. Dbejte na to, aby logo podložky směřovalo nahoru.

## NASTAVENÍ PŘÍTLAČNÉ SÍLY PŘENOSKY

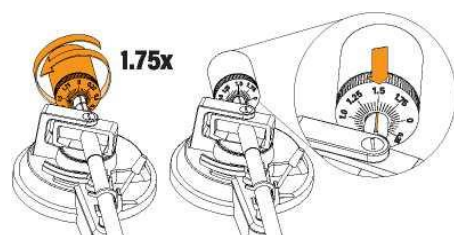
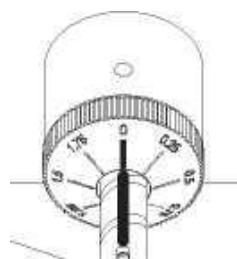
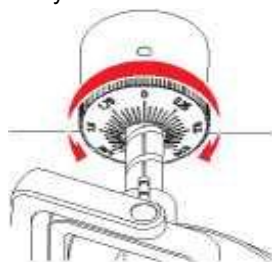
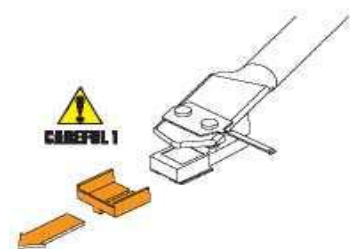
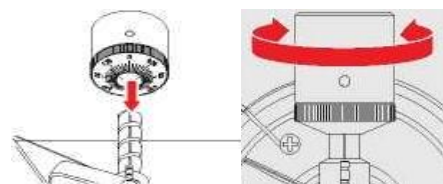

1. Dodávané protizávaží je vhodné pro přenosky o hmotnosti 3,0 až 6,0 g.
2. Opatrně zatlačte a otočte protizávaží na zadní část raménka (otočným kolečkem směrem k přední části gramofonu).
3. Vytáhněte ochranný kryt rovně dopředu a sejměte ho.  
**POZNÁMKA:** Vyvíjení síly směrem dolů může způsobit, že se hrot vysune z tělesa. Pokud se hrot vysune nebo se tomu blíží, výstup má pouze velmi nízkou hlasitost; proto ho znovu správně znovu připojte podle části „Replacing the stylus“.
4. Odstraňte fixační pásku a raménko odjistěte.
5. Spustte páčku zvedání raménka dolů a přenosku umístěte do prostoru mezi opěrku raménka a talíř.
6. Opatrně otáčejte protizávažím, dokud raménko nedosáhne neutrálního vyvážení. Pokud raménkem pohnete nahoru či dolů, mělo by se vrátit do této rovnovážné polohy. Toto nastavení je třeba provádět opatrně.
7. Po správném vyvážení raménko vraťte do opěrky. Podržte protizávaží, aniž byste s ním pohybovali, a jemně otáčejte voličem přítláčné síly, dokud není nula zarovnána se středovou čarou na zadní straně raménka. Kontrolou ověřte, že je raménko stále neutrálně vyváženo. Otáčejte počítadlem protizávaží po směru hodinových ručiček (při pohledu zepředu) a upravujte přítláčnou sílu podle doporučení výrobce přenosky.  
**Poznámka:** Každá značka na stupnici představuje 0,05 g. Doporučená přítláčná síla pro přenosku namontovanou z výroby je 3,5 g ± 0,5 g. Po jednom otočení voliče přítláčné síly se přítláčná síla zvýší pouze o 2 g.
8. K dosažení 3,5 g bude třeba 1,75 otáčky.

## NASTAVENÍ SÍLY ANTISKATINGU

Sílu antiskatingu je třeba nastavovat podle přítlačné síly následovně:

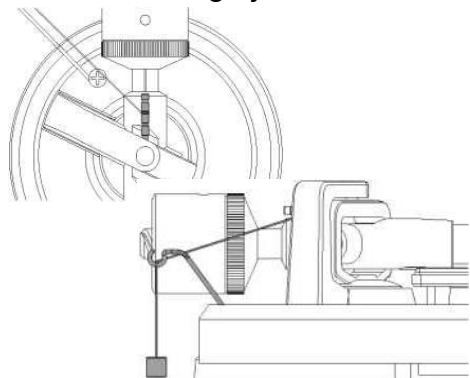

Přítlačná síla	Drážka v páčce
1 až 2 g	1. od kroužku s ložisky
2 až 3 g	2. od kroužku s ložisky
3 až 4 g	3. od kroužku s ložisky
>4 g	4. od kroužku s ložisky

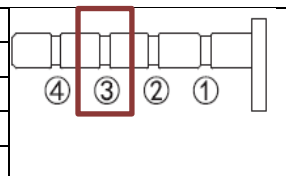

1. Nasaďte smyčku nitě závaží antiskatingu na **3. drážku** páčky a nastavte pro přenosku **namontovanou z výroby** správnou sílu antiskatingu.
2. Provlékněte nit smyčkou drátěného závěsu.

## PŘIPOJENÍ K DODANÝM REPRODUKTORŮM

Tento gramofon obsahuje vestavěný zesilovač a je dodáván s Hi-Fi reproduktory. Připojte reproduktory pomocí dodaného reproduktorového kabelu (černý kabel k černé svorce a červený kabel k červené svorce), levý reproduktor připojte k levé a pravý reproduktor k pravé výstupní svorce.

## PŘIPOJENÍ K EXTERNÍM ZAŘÍZENÍM POMOCÍ AUDIOKABELU S KONEKTORY CINCH

Pokud chcete používat svůj zesilovač nebo reproduktory, postupujte podle níže uvedených pokynů

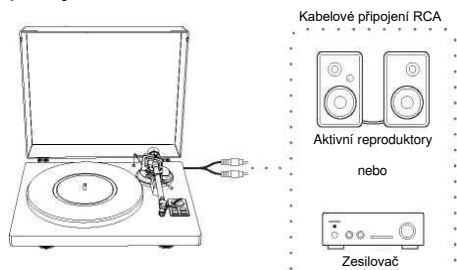

Tento výrobek obsahuje funkci zabudovaného gramofonového ekvalizéru. Výrobek můžete používat, i když nemáte gramofonový zesilovač nebo připojitelné zařízení s vestavěným gramofonovým zesilovačem. Pomocí přepínače předzesilovače nastavte výstup podle níže uvedeného postupu

Pokud máte zesilovač se vstupem GRAMOFON, použijte vstupní konektor Gramofon a připojení UZEMNĚNÍ a přepněte přepínač předzesilovače do polohy PHONO. Pokud máte zesilovač nebo aktivní reproduktory s LINKOVÝM VSTUPEM, přepněte přepínač předzesilovače do polohy LINE a připojte jej ke vstupním konektorům LINE zesilovače/aktivních reproduktorů.

Červený kabel je pro pravý kanál a bílý je pro levý kanál.

## PŘIPOJENÍ HLAVNÍHO NAPÁJENÍ

1. Zastrčte stejnosměrnou zástrčku napájecího adaptéru do zásuvky DC INPUT na zadní straně gramofonu.
2. Zapojte napájecí adaptér do běžné elektrické zásuvky.

**POZNÁMKA:** Napájecí adaptér nezapojte do zásuvky před kompletním sestavením gramofonu. Před zapnutím napájení gramofonu přezkontrolujte všechna připojení, abyste se přesvědčili, že jsou správná a bezpečná. Před připojením nebo odpojením od napájení gramofon vždy vypněte.

## **FUNKCE SPRÁVY NAPÁJENÍ**

Po 15 minutách nečinnosti gramofon automaticky přejde do pohotovostního režimu. Chcete-li obnovit provoz, stiskněte tlačítko Mode a podržte ho na 3 sekundy.

## **PROVOZ GRAMOFONU**

### **PŘED PŘEHRÁNÍM DESKY**

Přepněte vypínač do polohy ON.

Vytáhněte ochranný kryt rovně dopředu a opatrně ho sejměte.

### **PŘEHRÁVÁNÍ DESEK**

1. Dostatečně snižte hlasitost zesilovače, reproduktorů atd.
2. Pomocí tlačítka MODE vyberte režim gramofonu. Červená kontrolka signalizuje režim gramofonu a modrá kontrolka režim Bluetooth.
3. Na protiskluzovou podložku položte desku. Pokud používáte desky s rychlostí 45 ot./min., nasadte před vložením desky na talíř na středové vřeteně adaptér pro rychlost 45 ot./min.
4. Podle typu desky stiskněte tlačítko rychlosti 33 nebo 45 ot./min.
5. Stiskněte tlačítko přehrávání/zastavení. Talíř se začne točit.
6. Odemkněte svorku raménka a páčku zvedání raménka nastavte do horní polohy.
7. Raménko umístěte nad požadované místo (drážku) na desce.
8. Pomalu spusťte raménko na desku.
9. Podle potřeby zvyšte hlasitost gramofonu.
10. Po skončení přehrávání zvedněte raménko, vraťte je zpět do svorky raménka a stisknutím tlačítka přehrávání/zastavení zastavte přehrávání.

### **POZNÁMKA:**

1. Pokud je doba tiché pauzy mezi jednotlivými stopami delší než 3 minuty, talíř se automaticky přestane otáčet, aby nedošlo k poškození desky. Takové zastavení neznamena, že je gramofon vadný.
2. Pokud se plstěná podložka zašpiní, může snadno poškrábat desku, proto plstěnou podložku pravidelně sundávejte a otírejte prach. Abyste zabránili poškrábání a pokřivení desky, po použití ji odstraňte.

### **POUŽITÍ BLUETOOTH**

1. Pomocí tlačítka MODE vyberte režim Bluetooth. Červená kontrolka signalizuje režim gramofonu a modrá kontrolka režim Bluetooth. Z gramofonu uslyšíte zvuk aktivace.
2. Na multimediálním zařízení zapněte funkci Bluetooth, vyhledejte a vyberte zařízení PL711 a spárujte multimediální zařízení s gramofonem,
3. Po úspěšném spárování multimediálního zařízení s gramofonem přehraje gramofon krátký potvrzovací zvuk.
4. Přehrávejte a streamujte hudbu z multimediálního zařízení do gramofonu.



## NAHRÁVÁNÍ POMOCÍ POČÍTAČE

### PŘIPOJENÍ K POČÍTAČI

1. Pomocí běžně dostupného kabelu USB připojte tento gramofon k počítači, a převedte tak audiosignály z desky na digitální data a odešlete je do počítače.
2. Zapněte počítač a zkontrolujte, zda operační systém funguje správně.
3. Zapněte gramofon a počítač automaticky detekuje port USB zařízení jako „USB Audio CODEC“.

### NAINSTALUJTE DO POČÍTAČE SOFTWARE „AUDACITY“

Zvuk z tohoto gramofonu lze nahrávat pomocí počítače. Nejprve je nutné nainstalovat software, které se bude používat k nahrávání zvuku v počítači. Zdarma lze stáhnout například software „Audacity“.

1. Software nainstalujte a otevřete.
2. Klikněte v softwaru na ikonu „Record“. Spustí se kódování.
3. Jakmile chcete kódování ukončit, klikněte na ikonu „STOP“.
4. Otevřete v softwaru ikonu Files a uložte projekt.  
Projekt lze exportovat do formátu MP3 nebo do jiného požadovaného audioformátu.

## PÉČE

### Špička hrotu

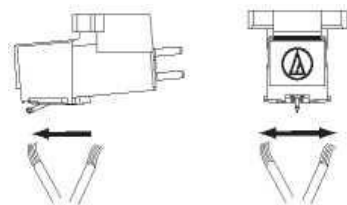

Pokud na špičce hrotu ulpěly nečistoty a špína, vyčistěte jej běžně prodávaným kartáčkem.

Pokud je špička hrotu hodně špinavá, doporučujeme používat čistič hrotu (není součástí dodávky).

Špičku hrotu čistěte pohybem kartáčku od zadní části k přední části špičky hrotu.

### Výměna hrotu

Hrot doporučujeme vyměňovat po 400 hodinách provozu.

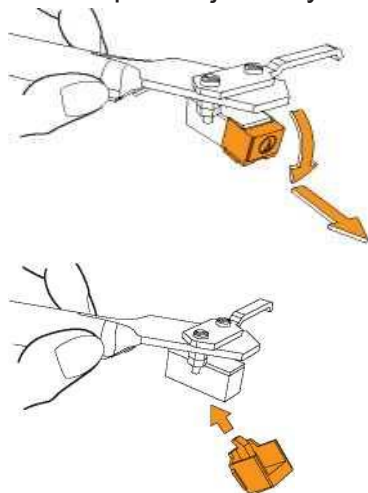

Kromě zhoršení kvality zvuku může dojít také k poškození desek, protože se opotřebuje špička hrotu přenosky.

Dbejte na to, abyste odpojovali napájecí adaptér výrobku ze zásuvky.

Při výměně hrotu pevně držte hlavici a tělo přenosky. Pohybuje přední částí přenosky dopředu a dolů.

Do přenosky nainstalujte nový náhradní hrot.

Hrot zvedněte nahoru, dokud neuslyšíte cvaknutí.

Dbejte na to, aby mezi hlavicí a přenoskou nebyla žádná mezera.

## Výměna přenosky

1. Opatrně odpojte přívodní vodiče od původní přenosky.
2. Na hlavici povolte dva šrouby, které zajišťují přenosku, a poté původní přenosku vyjměte.
3. Do hlavice namontujte novou přenosku a lehce ji utáhněte. V tuto chvíli šrouby úplně neutahujte.
4. Ke svorkám nové přenosky připojte přívodní vodiče. Barevné značení přívodních vodičů je následující:

### Vodič Kanál

Bílý	Levý kanál, kladný (L+)	Červený	Pravý kanál, kladný (R+)
Černý	Levý kanál, záporný (L-)	Černý	Pravý kanál, záporný (R-)

5. Upravte polohu přenosky a ujistěte se, že je přesně zarovnaná na hlavici tak, aby hrot sledoval drážky dokonale paralelně.

Za tímto účelem umístěte přiložený papírový úhломěr pro seřizování přenosky na vřeteno gramofonu, opatrně zvedněte raménko a špičku hrotu umístěte na body označené 130 mm, resp. 250 mm. Doladte pozici přenosky v hlavici, dokud nebude přenoska v obou bodech dokonale rovnoběžná s referenčními čarami.

6. Po dosažení dokonalého vyrovnání šroubky zcela dotáhněte.

**POZNÁMKA:** Pokud tento postup neznáte nebo si s ním nevíte rady, doporučujeme se ve věci montáže poradit s odborníkem.

## PŘI PŘEPRAVĚ GRAMOFONU

1. Zabalte gramofon v opačném pořadí, než jak jste ho rozbalili. Použijte originální obalový materiál výrobku. Pokud obalový materiál nemáte, proveďte následující opatření:
2. Po odpojení napájecího adaptéru **sejměte plstěnou podložku a talíř**.
3. **Zabalte talíř**, aby se během přepravy nemohl poškodit nebo poškodit jiné součásti.
4. Na přenosku připevněte ochranný kryt.
5. Pomocí provázku nebo něčeho podobného přivažte raménko k opěrce, aby nedošlo k jeho uvolnění.
6. Těleso gramofonu zabalte do papíru nebo měkké tkaniny, aby nedošlo k poškození.

## DŮLEŽITÉ:

**ZA NESPRÁVNĚ ZASLANÉ ZAŘÍZENÍ NEPŘEBÍRÁME ŽÁDNOU ODPOVĚDNOST!**

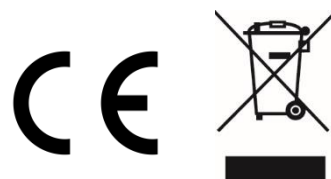



Aktuální návod k obsluze lze stáhnout z webu [www.soundmaster.de](http://www.soundmaster.de)

Technické změny a chyby tisku jsou vyhrazeny.

Autorská práva jsou ve vlastnictví společnosti Woerlein GmbH, 90556 Cadolzburg, [www.soundmaster.de](http://www.soundmaster.de)

Kopírování pouze se souhlasem společnosti Woerlein GmbH

**TECHNICAL SPECIFICATIONS**

Hersteller - Netzteil Manufacturer – AC adaptor Fabricant - Adaptateur secteur Fabrikant - AC adapter	Fabbriante - Adattatore CA Výrobce - napájecí zdroj Výrobca - napájací zdroj	Wörlein GmbH, Gewerbestrasse 12, D-90556 Cadolzburg <a href="http://www.soundmaster.de">www.soundmaster.de</a> HRB-Nr. 771 bei Amtsgericht Fürth/Bay.
Netzteil - Modellbezeichnung AC adaptor - Model identifier Adaptateur secteur - Identifiant du modèle AC adapter – Modelidentificatie	Adattatore CA - Identificatore del modello Napájecí zdroj - označení modelu Napájací zdroj - označenie modelu	SW1502400-I02
Spannungseingang Power input Entrée d'alimentation Voedingingang	Ingresso di alimentazione Napěťový vstup Napätový vstup	100-240V~ 50/60Hz 800mA max.
Spannungsausgang Power output Puissance de sortie Stroomuitgang	Uscita di Potenza Napěťový výstup Napätový výstup	15.0V  2.4A 36.0W  
Durchschnittliche Effizienz im Betrieb Average active efficiency Efficacité active moyenne Gemiddelde actieve efficiëntie	Efficienza attiva media Průměrná provozní účinnost Priemerná prevádzková účinnosť	$\geq 87.6\%$
Effizienz bei geringer Last 10% Low load efficiency 10% Faible efficacité de charge 10% Laag laadrendement 10%	Bassa efficienza di carico 10% Účinnost lehkého zatížení 10 % Účinnosť ľahkého zaťaženia 10%	$\geq 84,0\%$
Leistungsaufnahme bei Nulllast No load power consumption Aucune consommation d'énergie de charge Onbelast stroomverbruik	Consumo energetico a vuoto Spotřeba energie naprázdno Spotreba energie bez zaťaženia	$\leq 0.1W$
Audioausgangsleistung Audio power output Sortie de puissance audio Audio-uitgangsvermogen	Uscita di potenza audio Zvukový výstup Zvukový výstup	2 x 18W RMS
Bluetooth Version Bluetooth Version Version Bluetooth Bluetooth-versie	Versione Bluetooth Verzia Bluetooth Verze Bluetooth	5.0



Würlein GmbH  
Gewerbestraße 12  
D 90556 Cadolzburg, Germany

Tel: +49 9103 71 67 0  
Fax: +49 9103 71 67 12  
E-Mail: [info@soundmaster.de](mailto:info@soundmaster.de)  
Internet: [www.soundmaster.de](http://www.soundmaster.de)

Hiermit bestätigt Würlein GmbH, dass sich dieses Gerät in Übereinstimmung mit den grundlegenden Anforderungen und den übrigen einschlägigen Bestimmungen der Richtlinie 2014/53/EU befindet.

Eine Kopie der Konformitätserklärung kann unter obenstehender Adresse bezogen werden.

Hereby, Würlein GmbH declares that this device is in compliance with the essential requirements and other relevant provisions of Directive 2014/53/EU.  
A copy of the declaration of conformity can be obtained from the above address.

Par la présente, Würlein GmbH déclare que cet appareil est conforme aux exigences principales et autres clauses applicables de la Directive 2014/53/EU.  
Une copie de la déclaration de conformité peut être obtenue à l'adresse ci-dessus.

Würlein GmbH verklaart hierbij dat dit apparaat in overeenkomst is met de essentiële vereisten en andere relevante bepalingen van de Richtlijn 2014/53/EU.  
Een kopie van de conformiteitsverklaring kunt u verkrijgen op het hierboven vermelde adres.

Con la presente, Würlein GmbH dichiara che questo dispositivo è conforme ai requisiti essenziali e altre disposizioni contenute nella Direttiva 2014/53/EU.  
Una copia della dichiarazione di conformità può essere richiesta all'indirizzo sopra indicato.

Härmed Würlein GmbH deklarerar att denna enhet är i överensstämmelse med de grundläggande kraven och andra relevanta bestämmelser i direktiv 2014/53/EU.  
En kopia av försäkran om överensstämmelse kan erhållas från ovanstående adress.

Herved Würlein GmbH erklærer, at denne enhed er i overensstemmelse med de væsentlige krav og øvrige relevante krav i direktiv 2014/53/EU.  
En kopi af overensstemmelseserklæringen kan hentes fra ovennævnte adresse.

Tímto Würlein GmbH prohlašuje, že toto zařízení je ve shodě se základními požadavky a dalšími příslušnými ustanoveními směrnice 2014/53/EU.  
Kopii prohlášení o shodě lze získat na výše uvedené adrese.

Por este meio, Würlein GmbH declara que este dispositivo está em conformidade com os requisitos essenciais e outras disposições da Directiva 2014/53/EU.  
Uma cópia da declaração de conformidade pode ser obtida no endereço acima.

Würlein GmbH confirma que este dispositivo cumple con los requisitos esenciales y otras disposiciones relevantes de la Directiva 2014/53/EU.  
Se puede obtener una copia de la declaración de conformidad en la dirección anterior.

Würlein GmbH týmto potvrdzuje, že toto zariadenie je v súlade so základnými požiadavkami a ďalšími príslušnými ustanoveniami smernice 2014/53/EU.  
Kópiu vyhlásenia o zhode je možné získať na uvedenej adrese.

Würlein GmbH potrjuje, da je ta naprava v skladu z bistvenimi zahtevami in drugimi ustreznimi določbami Direktive 2014/53/EU.  
Kopijo izjave o skladnosti je mogoče dobiti na zgornjem naslovu.

Würlein GmbH confirmă prin prezenta că acest dispozitiv respectă cerințele esențiale și alte prevederi relevante ale Directivei 2014/53/EU.  
O copie a declarației de conformitate poate fi obținută de la adresa de mai sus.

Würlein GmbH patvirtina, kad šis prietaisas atitinka esminius reikalavimus ir kitas atitinkamas Direktyvos 2014/53/EU nuostatas.  
Atitikties deklaracijos kopiją galima gauti iš pirmiau nurodyto adreso.

A Würlein GmbH megerősíti, hogy ez az eszköz megfelel a 2014/53/EU irányelv alapvető követelményeinek és egyéb vonatkozó rendelkezéseinek.  
A megfelelőségi nyilatkozat egy példányát a fenti címről szerezheti be.

Würlein GmbH potvürzhdava, che tova ustrojstvo e v süotvet-stvie süs süshtestvenite iziskvaniya i drugi prilozhimi razporedbi na Direktiva 2014/53 EUS. Kopie ot deklaratsiyata za süotvet-stvie mozhe da büde polucheno ot goreposocheniya adres.

Würlein GmbH kinnitab käesolevaga, et see seade vastab direktiivi 2014/53/EU olulistele nõuetele ja muudele asjakohastele sätetele.  
Vastavusdeklaratsiooni koopiat saab eespool nimetatud aadressilt.

Würlein GmbH vahvistaa, että tämä laite on direktiivin 2014/53/EU olennaisten vaatimusten ja muiden asiaa koskevien säännösten mukainen.  
Kopio vaatimustenmukaisuusvakuutuksesta on saatavissa edellä mainitusta osoitteesta.

Ar šo Würlein GmbH apstiprina, ka šī ierīce atbilst Direktīvas 2014/53/EU būtiskajām prasībām un citiem attiecīgajiem noteikumiem.  
Atbilstības deklarācijas kopiju var iegūt, izmantojot iepriekš minēto adresi.

Würlein GmbH bekrefter herved at denne enheten er i samsvar med de vesentlige kravene og andre relevante bestemmelser i direktiv 2014/53/EU.  
En kopi av samsvarserklæringen kan fås fra adressen ovenfor.

Würlein GmbH niniejszym potwierdza, że to urządzenie jest zgodne z zasadniczymi wymaganiami i innymi stosownymi postanowieniami dyrektywy 2014/53/EU.  
Kopię deklaracji zgodności można uzyskać pod powyższym adresem.