

Instruction Manual

DAB+ / FM / Bluetooth / Aux-in Radio

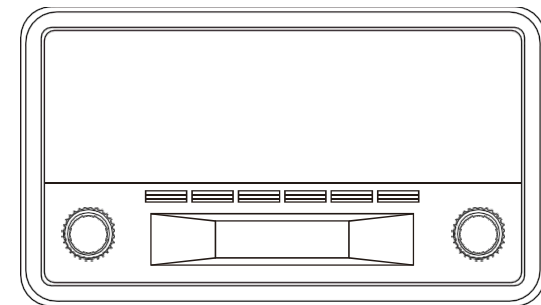

DAB-18

denver.eu

English

CAUTION:

TO PREVENT ELECTRIC SHOCK, MATCH WIDE BLADE OF PLUG TO WIDE SLOT, FULLY INSERT.

Warning:

1. Do not install this equipment in a confined or building-in space such as a book case or similar unit, and remain a well ventilation conditions at open site. The ventilation should not be impeded by covering the ventilation openings with items such as newspaper, table-cloths, curtainsetc.
2. WARNING: Only use attachments/accessories specified or provided by the manufacturer (such as the exclusive supply adapter, batteryetc).
3. WARNING: To reduce the risk of fire or electric shock, do not expose this apparatus to rain or moisture. The apparatus shall not be exposed to dripping or splashing and that objects filled with liquids, such as vases, shall not be placed onapparatus.
4. WARNING: The batteries (battery pack or batteries installed) shall not be exposed to excessive heat such as sunshine, fire or the like.
5. WARNING: The direct plug-in adapter is used as disconnect device, the disconnect device shall remain readily operable.
6.  Correct Disposal of this product. This marking indicates that this product should not be disposed with other household wastes throughout the EU. To prevent possible harm to the environment or human health from uncontrolled waste disposal, recycle it responsibly to promote the sustainable reuse of material resources. To return your used device, please use the return and collection systems or contact the retailer where the product was purchased.

Safety information

Please read the safety instructions carefully before using the product for the first time and keep the instructions for future reference.

1. This product is not a toy. Keep it out of reach of children.
2. Keep product out of the reach of children and pets to avoid chewing and swallowing.
4. Product operating and storage temperature is from 0 degree Celsius to 40 degree Celsius. Under and over this temperature might affect the function.
6. Never open the product. Touching the inside electrics can cause electric shock. Repairs or service should only be performed by qualified personnel.
7. Do not expose to heat, water, moisture, direct sunlight!
8. Please protect your ears against loud volume. Loud volume can damage your ears and risk in hearing loss.
9. Bluetooth wireless technology operates within a range of about 10 m (30 feet). The maximum communication distance may vary depending on the presence of obstacles (people, metal objects, walls, etc.) or the electromagnetic environment.
10. Microwaves emitting from a Bluetooth device may affect the operation of electronic medical devices.
11. The unit is not waterproof. If water or foreign objects enter the unit, it may result in fire or electric shock. If water or a foreign object enters the unit, stop use immediately.
6. Only charge with supplied Adaptor. The direct plug-in adapter is used as disconnect device, the disconnect device shall remain readily operable. So, make sure there is space around the power outlet for easy access.
7. Do not use non original accessories together with the product as this can make the product functionality abnormal.

LOCATION OF CONTROLS

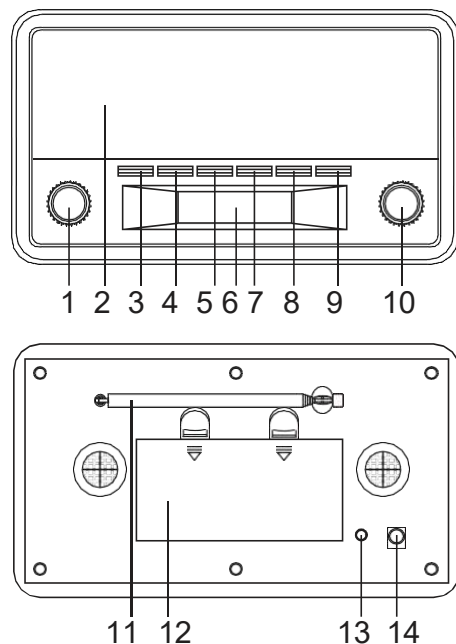

1. Volume knob
2. Speakers
3. Standby
4. Scan button
5. Preset button
6. LCD display
7. Info button
8. Alarm set button
9. DAB/FM/AUX/BLUETOOTH
10. Tune/Select knob
11. Antenna
12. Battery compartment
13. AUX in jack
14. DC jack

POWER SUPPLY

OPERATING THE UNIT ON AC POWER

Insert one end at the supplied power cord to the DC 5V IN Jack located at the rear of the unit and the other end into the Wall outlet.

When the First time used the cord has to be firmly pushed into the socket if does not work on AC, to try again to be sure for a positive connection.

OPERATING THE UNIT ON BATTERIES

To play your unit on batteries, the AC power cord must be disconnected from the player.

Unplug the AC power cord from the unit and insert 4 size "C" batteries (not provided) in the compartment. Close the battery compartment door.

Note: Check your batteries regularly. Old or discharged batteries should be replaced. If the unit is not to be used for sometime or is being run exclusively on AC electrical current, remove batteries from the battery compartment to avoid leakage.

Warning: Before using the unit. Check that the local mains supply is compatible with the Unit Do not plug or unplug the power cable when your hands wet.

When planning not to use this unit for long periods of time (i.e. Vacation etc.) disconnect the plug from the wall outlet.

BATTERY SAFETY PRECAUTIONS:

Keep batteries away from children and pets.

Insert the batteries observing the proper polarity (+/-). Failure to properly align the battery polarity can cause personal injury and/or property damage.

Remove old or discharged batteries from the product. Remove the batteries when the product will not be used for extended periods of time to prevent damage due to rusted or corroded batteries.

Never throw batteries into a fire, do not expose batteries to fire or other heat sources.

Battery Disposal: Old or discharged batteries must be properly disposed of and recycled in compliance with all applicable laws. For detailed information, contact your local solid waste authority.

Follow the battery manufacturer's safety, usage, and disposal instructions.

OPERATION

Press the Power button to turn the unit on.

IN DAB MODE

Press the DAB/FM/AUX/BT button to select DAB radio mode

Auto select : Press the SCAN button, "SCANNING" will show on the display, and the number of DAB station will shown on the upper right corner, and it will automatically play the first station. Tune and press the TUNE/SELECT knob to choose the next or previous station.

Manual select: Press and hold the INFO button and tune the "TUNE/SELECT" knob until the "MANUAL TUNE" icon shown on the display, then tune the TUNE/SELECT knob to choose the station.

Note: you may have to wait for the unit to tune in to the new channel.

DAB Radio stations presetting:

To receive the desired DAB station, press and hold the PRESET button, "Preset Store" "<1: (Empty)>" will appear on the display,

Tune the TUNE/SELECT knob to choose your desired program number (1-10) you want stored to.

Then press TUNE/SELECT knob to store it.

Repeat the same procedures until all the desired radio stations were stored into the program list.

Recall the memory, press PRESET button and tune the TUNE/SELECT knob to select the stored radio station as desired. Press the TUNE/SELECT knob to confirm.

IN FM MODE

Press the DAB/FM/AUX/BT button to select FM radio mode, press the SCAN button, when a radio is found, the frequency on display will stop running and start playback automatically.

If reception is no good, tune the TUNE/SELECT knob to fine tune. FM radio presetting is same as DAB radio presetting

INFO Button

A. The UNIT has DAB information modes which are shown on the bottom line of the display. Long press the INFO key and tune "TUNE/SELECT" knob to see the available types, press "INFO" to turn back.

1. Full Scan

Full scan the DAB radio channels

2. Manual Scan

Scan the DAB radio channels manually

3. Dynamic range compression (DRC) (Off/ High/ Low)

This function reduces the difference between the loudest and quietest audio being broadcast. Effectively, this makes quiet sounds comparatively louder, and loud sounds comparatively quieter.

Note: DRC only works if it is enabled by the broadcaster for a specific station.

4. Station Order
The station order can be by alphanumeric or ensemble .
 5. Prune (Yes/No)
Yes- this removes all invalid stations.
No- Keep all stations.
 6. System
 - Time
 - I . Set Time/Date
 - II . Auto Update
 - III. Set 12/24 hour format
 - IV. Set Date format
 - Backlight
 - I . Timeout
 - II . On level
 - III. Dimmer level
 - Languages
Factory Reset
 - Choose "YES" to clear all settings
 - SW version
- B. The UNIT has FM information modes which are shown on the bottom line of the display. Long press the INFO key and tune "TUNE/SELECT" knob to see the available types, press "INFO" to turnback.
1. Scan Setting
To select the Strong stations or All stations.
 2. Audio Setting
To select Forced mono or Stereo allowed
 3. System
 - Time
 - I . Set Time/Date
 - II . Auto Update
 - III. Set 12/24 hour format
 - IV. Set Date format
 - Backlight
 - I . Timeout
 - II . On level
 - III. Dimmer level
 - Languages
Factory Reset
Choose "YES" to clear all settings
 - SW version

ALARM 1 SETTINGS

Alarms will only function when the unit is On (mains or battery power) or in Standby mode (Mains power only).

Alarms can be switched on or off in standby mode (see below), however, the alarm parameters can only be set when the unit is on.

To set alarms

Turn the unit on.

To set or change alarm 1, press "ALARM" once, then press "TUNE/SELECT". To set or change alarm 2, press "ALARM" twice, then press "TUNE/SELECT". To exit alarm setting mode, press "ALARM" again.

The alarm setup prompts you for the following parameters. Select a value for each parameter in turn turning the "TUNE/SELECT" knob and press "TUNE/SELECT" to confirm and move on to the next parameter.

Parameters

- On time – hours and minutes
- Duration–15 | 30 | 45 | 60 | 90minutes

If the alarm is not cancelled the unit returns to standby after this time period.

- Source– Buzzer/ DAB/ FM

If DAB or FM is chosen as the audio source you will also be prompted to select the Last played station or one of the preset stations (if set).

- Daily | Once | Weekends | Weekdays

Choose the days on which the alarm is active.

Note: if you choose 'Once', you are prompted to enter the required date.

- Alarm–Off | On

USING THE AUX INPUT

Connect the AUX connect wire from the out jack of your Personal Player such as portable MP3 player to the AUX input jack.

Press the DAB/FM/AUX/BT button to select AUX mode, "Auxiliary Input" will show on the LCD.

Turn on your Personal Player to begin playing, adjust the volume to desire listening level.

IN Bluetooth MODE

Press the DAB/FM/AUX/BT button to select BLUETOOTH mode

To pair the radio with your phone:

Turn on the Bluetooth function in the phone or tablet. For instructions, see your mobile phone user guide.

- a. Place the phone within 20 cm (8 inches) of the radio.
- b. Please make sure the radio is in BT mode. Choose "DAB-18" on your phone to connect the radio Bluetooth. After connected, your phone will show "BTConnected".
- c. Enjoy your music with the radio now!

Hereby, Denver A/S declares that the radio equipment type DAB-18 is in compliance with Directive 2014/53/EU. The full text of the EU declaration of conformity is available at the following internet address: denver.eu and then click the search ICON on topline of website. Write modelnumber: DAB-18. Now enter product page, and red directive is found under downloads/other downloads

1. Operating Frequency Range: FM 87.5-108.0MHz, DAB174-240MHz
2. Max Output Power: 2 x 2W
3. Bluetooth frequency: 2.45 GHz.

EN	
Manufacturer's name or trade mark, commercial registration number and address	Blue Iron Holdings Limited Suite Q, 18/F, International Industrial Centre, 2-8 Kwei Tei Street, Fotan, Shatin, NT, Hong Kong 68231699-000-09-19-5
Model identifier	BI12T-050100-BdV
Input AC frequency	100-240V
Input voltage	50Hz
Output voltage	5V
Output current	1A
Output power	5W
Average active efficiency	73.78%
Efficiency at low load (10%)	65.90%
No-load power consumption	0.082W

All cities have established collection points, where electric and electronic equipment can either be submitted free of charge at recycling stations and other collection sites, or be collected from the households. Additional information is available at the technical department of your city.

DENVER A/S
Omega 5A, Soeften
8382 Hinnerup
Denmark
Denver.eu
facebook.com/Denver.eu



ALL RIGHTS RESERVED, COPYRIGHT DENVER A/S

Electric and electronic equipment contains materials, components and substances that can be hazardous to your health and the environment, if the waste material (discarded electric and electronic equipment) is not handled correctly.

Electric and electronic equipment is marked with the crossed out trash can symbol, seen above. This symbol signifies that electric and electronic equipment should not be disposed of with other household waste, but should be disposed of separately.

German

ACHTUNG:

UM DIE STROMSCHLAGEFAHR ZU VERMEIDEN, DEN BREITEN STIFT DES STECKERS VOLLSTÄNDIG IN DEN BREITEN SCHLITZ STECKEN.

Warnung:

1. Installieren Sie dieses Gerät nicht an einem beengten Ort oder in einem Einbau, wie z. B. in einem Bücherregal oder dergleichen, und achten Sie auf angemessene Belüftungsbedingungen auf der offenen Seite. Die Ventilation darf nicht durch Abdecken der Ventilationsöffnungen mit Zeitungen, Tischdecken oder Gardinen beeinträchtigt werden.
2. **WARNUNG:** Verwenden Sie nur vom Hersteller angegebene oder bereitgestellte Erweiterungen/Zubehörteile (wie exklusives Netzteil, Akku usw.)
3. **WARNUNG:** Zur Vermeidung von Feuer und Stromschlag setzen Sie das Gerät weder Regen noch Feuchtigkeit aus. Das Gerät ist nicht spritz- oder tropfwasserdicht. Stellen Sie keine mit Flüssigkeit gefüllten Gegenstände wie Vasen auf das Gerät.
4. **WARNUNG:** Die Batterien (Batteriepack oder eingelegte Batterien) dürfen keiner übermäßigen Wärme wie Sonneneinstrahlung, Feuer oder ähnlichem ausgesetzt werden.
5. **WARNUNG:** Das Stecker-Netzteil ist die Trennvorrichtung. Die Trennvorrichtung muss immer betriebsbereit sein.
6.  Sachgemäße Entsorgung dieses Produktes. Dieses Symbol bedeutet, dass das Gerät innerhalb der EU nicht mit dem Hausmüll entsorgt werden darf. Recyceln Sie das Gerät zur Vermeidung von Umwelt- oder Gesundheitsschäden durch unkontrollierte Entsorgung auf verantwortungsvolle Weise, um die Wiederverwertung von natürlichen Ressourcen zu unterstützen. Bitte geben Sie das Gerät an einer Sammelstelle für Elektroschrott ab oder wenden Sie sich an Ihren Fachhändler.

Sicherheitshinweise

Bitte lesen Sie die Sicherheitshinweise vor der ersten Verwendung des Produkts aufmerksam durch und bewahren Sie die Anleitung zum späteren Nachschlagen auf.

1. Dieses Produkt ist kein Spielzeug. Bewahren Sie das Produkt außerhalb der Reichweite von Kindern auf.
2. Bewahren Sie das Produkt außerhalb der Reichweite von Kindern und Haustieren auf, um ein Verschlucken von Kleinteilen zu vermeiden.
3. Die Betriebs- und Lagertemperatur des Produkts liegt zwischen 0 und +40 °C. Eine Unter- oder Überschreitung dieser Temperatur kann die Funktion beeinträchtigen.
4. Öffnen Sie das Produkt nicht. Das Berühren der Elektronik kann zu einem Stromschlag führen. Reparatur- und Wartungsarbeiten dürfen nur von qualifiziertem Personal durchgeführt werden.
5. Vor Hitze, Wasser, Feuchtigkeit und direkter Sonneneinstrahlung schützen!
6. Bitte schützen Sie Ihr Gehör vor hoher Lautstärke. Hohe Lautstärke kann Ihr Gehör schädigen und zu Hörverlust führen.
7. Die drahtlose Bluetooth-Technologie arbeitet innerhalb einer Reichweite von ca. 10 m. Die maximale Kommunikationsreichweite kann je nach Vorhandensein von Hindernissen (Personen, Metallgegenstände, Wände usw.) oder der elektromagnetischen Umgebung variieren.
8. Mikrowellen, die von einem Bluetooth-Gerät ausgehen, können den Betrieb von elektronischen medizinischen Geräten beeinträchtigen.
9. Das Gerät ist nicht wasserdicht. Wenn Wasser oder Fremdkörper in das Gerät eindringen, kann es zu Feuer oder Stromschlag kommen. Wenn Wasser oder Fremdkörper in das Gerät eindringen, beenden Sie sofort den Gebrauch.
10. Laden Sie nur mit dem mitgelieferten Netzteil. Wird das Steckernetzteil als Trennvorrichtung verwendet, muss die Trennvorrichtung stets leicht zugänglich sein. Achten Sie darauf, dass die Trennvorrichtung stets leicht zugänglich ist.
11. Verwenden Sie nur Original-Zubehörteile zusammen mit dem Produkt; Nichtbeachtung kann die Funktionalität des Produkts beeinträchtigen.

LOCATION OF CONTROLS

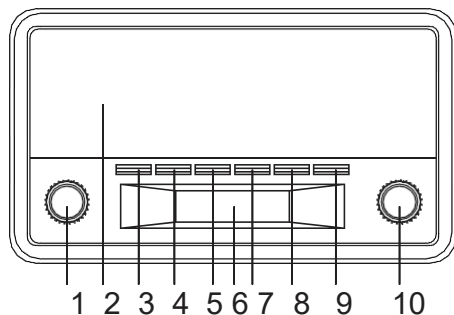

1. Lautstärkereglern
2. Lautsprecher
3. Standby
4. Scan-Knopf
5. Senderspeicher
6. LCD-Display
7. Info-Taste
8. Weckalarm einstellen
9. DAB/FM/AUX/BLUETOOTH
10. Sender einstellen/Auswahl
11. Antenne
12. Batteriefach
13. AUX-Eingang
14. Netzteileneingang

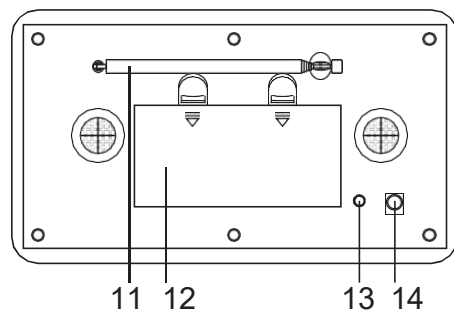

STROMVERSORGUNG

NETZBETRIEB

Stecken Sie ein Ende des mitgelieferten Netzkabels in den 5-V-Gleichspannungseingang an der Rückseite des Gerätes und das andere Ende in eine Steckdose.

Bei Erstgebrauch schließen Sie das Netzkabel fest an der Buchse an, damit ein guter Kontakt hergestellt wird.

BATTERIEBETRIEB

Zum Batteriebetrieb muss das Netzkabel abgezogen werden.

Ziehen Sie das Netzkabel vom Gerät ab und setzen Sie 4 C-Batterien (nicht mitgeliefert) in das Batteriefach ein.

Schließen Sie das Batteriefach wieder.

Hinweis: Überprüfen Sie die Batterien des Gerätes regelmäßig. Überalterte oder erschöpfte Batterien müssen ausgetauscht werden. Bei längerer Nichtbenutzung oder wenn Sie das Gerät ausschließlich im Netzbetrieb benutzen, entnehmen Sie die Batterien bitte aus dem Batteriefach, um ein Auslaufen zu vermeiden.

Warnung: Vor der Benutzung des Gerätes: dass Ihre Netzspannung mit den Angaben auf dem Typenschild übereinstimmt. Berühren Sie das Netzkabel nicht mit nassen Händen.

Bei längerer Nichtbenutzung (beispielsweise im Urlaub) ziehen Sie bitte den Netzstecker.

SICHERHEITSHINWEISE ZU BATTERIEN:

Bewahren Sie Batterien vor Kindern und Haustieren geschützt auf.

Setzen Sie Batterien polrichtig (+/-) ein. Nichtbeachtung der Batteriepolung kann zu Verletzungen oder Sachschäden führen.

Überalterte oder erschöpfte Batterien müssen entnommen werden. Bei längerer Nichtbenutzung entnehmen Sie bitte die Batterien, um Schäden durch korrodierte Batterien zu vermeiden.

Werfen Sie Batterien keinesfalls ins Feuer und setzen Sie sie auch keinen anderen Wärmequellen aus.

Entsorgung der Batterien: Überalterte oder erschöpfte Batterien müssen ordnungsgemäß entsprechend der örtlichen Bestimmungen entsorgt werden. Wenden Sie sich bitte für detaillierte Informationen an Ihr örtliches Abfallentsorgungsunternehmen.

Folgen Sie den Sicherheits-, Benutzungs- und Entsorgungsanleitungen des Batterieherstellers.

BEDIENUNG

Drücken Sie zum Einschalten des Gerätes die Ein-/Austaste.

DAB-MODUS

Drücken Sie zur Auswahl des DAB-Radiomodus die Taste DAB/FM/AUX/BT.

Automatische Sendersuche: Drücken Sie die SCAN-Taste, damit wird „SCANNING“ im Display angezeigt, die Anzahl der DAB-Sender wird oben rechts angezeigt und der erste Sender wird automatisch wiedergegeben. Drehen und drücken Sie den TUNE/SELECT-Knopf zur Auswahl des nächsten oder vorherigen Senders.

Manuelle Sendersuche: Halten Sie die INFO-Taste gedrückt und stellen Sie mit TUNE/SELECT das Symbol „MANUAL TUNE“ ein, dann wählen Sie mit TUNE/SELECT einen Sender.

Hinweis: Möglicherweise müssen Sie warten, bis sich das Gerät auf den neuen Sender eingestellt hat.

DAB-Senderspeicher:

Halten Sie zum Empfangen des gewünschten DAB-Senders die PRESET-Taste gedrückt. „Voreinstellung“ „<1: (Leer)>“ wird am Display angezeigt.

Wählen Sie durch Drehen von TUNE/SELECT den gewünschten Senderspeicher (1-10) aus, auf dem Sie den Sender speichern möchten. Dann drücken Sie TUNE/SELECT zum Speichern.

Wiederholen Sie diesen Vorgang, bis alle gewünschten Sender gespeichert sind.

Um einen gespeicherten Sender aufzurufen, drücken Sie PRESET und drehen TUNE/SELECT, um den gewünschten gespeicherten Radiosender auszuwählen. Drücken Sie TUNE/SELECT zum Bestätigen.

UKW-MODUS

Drücken Sie zur Auswahl des FM-Radiomodus DAB/FM/AUX/BT, drücken Sie dann SCAN. Sobald ein Radiosender gefunden wurde, läuft die Frequenz am Display nicht länger durch und die Wiedergabe startet automatisch.

Bei schlechtem Empfang drücken Sie TUNE/SELECT zur Feinabstimmung. Die UKW-Senderspeicher entsprechen den DAB-Senderspeichern.

INFO-Taste

A. Das Gerät zeigt DAB-Informationen auf der unteren Zeile des Displays an. Drücken Sie langedie INFO-Taste und drehen Sie den „TUNE/SELECT“-Knopf zur Anzeige der verfügbaren Arten.

Drücken Sie zum Zurückkehren „INFO“.

1. Vollständige Suche

Vollständige Suche nach DAB-Radiosendern

2. Manuelle Suche
DAB-Radiosender manuell suchen
3. Dynamic Range Compression (DRC) (Aus/ Hoch/ Gering)
Diese Funktion reduziert den Unterschied zwischen dem lautesten und leisesten übertragenen Audioinhalt. Dadurch werden leise Töne vergleichsweise lauter und laute Töne vergleichsweise leiser. Hinweis: DRC funktioniert nur, wenn es von der Sendeanstalt für einen bestimmten Sender aktiviert ist.

4. Senderreihenfolge

Die Sender können alphanumerisch oder nach Ensemble angeordnet werden.

5. Bereinigen (Ja/Nein)

Ja - alle ungültigen Sender werden entfernt.

Nein - alle Sender bleiben erhalten.

6. System

- Uhrzeit
 - I . Uhrzeit/Datum einstellen
 - II . Automatische Aktualisierung
 - III. 12/24-Stunden-Format einstellen
 - IV . Datumsformat einstellen
- Hintergrundbeleuchtung
 - I . Zeitüberschreitung
 - II . Einschaltstufe
 - III. Dimmer-Stufe
- Sprache
- Werksrücksetzung
Wählen Sie zum Löschen aller Einstellungen
- „JA“ SW-Version

B. Das Gerät hat FM-Informationsmodi, die in der unteren Zeile des Displays angezeigt werden.

Drücken Sie lange die INFO-Taste und drehen Sie den „TUNE/SELECT“-Knopf zur Anzeige der verfügbaren Arten. Drücken Sie zum Zurückkehren „INFO“.

1. Sucheinstellung
Zur Auswahl nur der starken oder aller Sender.
2. Audioeinstellung
Zur Auswahl von Erzwungenes Mono oder Stereo erlaubt
3. System
 - Uhrzeit
 - I . Uhrzeit/Datum einstellen
 - II . Automatische Aktualisierung
 - III. 12/24-Stunden-Format einstellen
 - IV . Datumsformat einstellen
 - Hintergrundbeleuchtung
 - I . Zeitüberschreitung
 - II . Einschaltstufe
 - III. 1Dimmer-Stufe

- Sprache
- Werksrücksetzung
Wählen Sie zum Löschen aller Einstellungen
- „JA“ SW-Version

ALARM 1 EINSTELLEN

Alarmer funktionieren nur, wenn das Gerät eingeschaltet (Netz- oder Akkustrom) oder im Bereitschaftsmodus (nur Netzstrom) ist.

Alarmer können im Bereitschaftsmodus ein- oder ausgeschaltet werden (siehe unten). Die Alarmparameter können jedoch nur eingestellt werden, wenn das Gerät eingeschaltet ist.

Alarmer einstellen

Schalten Sie das Gerät ein.

Drücken Sie zur Festlegung oder Änderung von Alarm 1 einmal „ALARM“ und dann „TUNE/SELECT“. Drücken Sie zur Festlegung oder Änderung von Alarm 2 zweimal „ALARM“ und dann „TUNE/SELECT“. Drücken Sie zum Verlassen des Alarmeinstellungsmodus erneut „ALARM“.

Die Alarmeinrichtung fordert Sie zu folgenden Parametern auf. Wählen Sie einen Wert für jeden Parameter, indem Sie den „TUNE/SELECT“-Knopf drehen. Drücken Sie dann „TUNE/SELECT“, um die Auswahl zu bestätigen und mit dem nächsten Parameter fortzufahren.

Parameter

- Einschaltzeit – Stunden und Minuten
- Dauer – 15 | 30 | 45 | 60 | 90 Minuten

Falls der Alarm nicht abgebrochen wird, kehrt das Gerät nach dieser Zeit in den Bereitschaftsmodus zurück.

- Quelle – Summer/ DAB/ FM

Wenn DAB oder FM als Audioquelle ausgewählt wird, werden Sie aufgefordert, den zuletzt abgespielten Sender oder einen der voreingestellten Sender (falls eingestellt) zu wählen.

- Täglich | Einmalig | An Wochenenden | Werktags

Wählen Sie die Tage, an denen der Alarm aktiv ist.

Hinweis: Wenn Sie „Einmalig“ wählen, werden Sie zur Eingabe des erforderlichen Datums aufgefordert.

- Alarm – Aus | Ein

AUX-EINGANG

Schließen Sie das AUX-Kabel am Audioausgang des externen Geräts (MP3-Player usw.) und am AUX-Eingang an.

Drücken Sie zur Auswahl des AUX-Modus die Taste DAB/FM/AUX/BT und „Hilfseingang“ erscheint am LCD.

Schalten Sie den Player ein und regeln Sie die Lautstärke.

Im Bluetooth-Modus

Drücken Sie zur Auswahl des Bluetooth-Modus die Taste DAB/FM/AUX/BT

So koppeln Sie das Radio mit Ihrem Telefon:

Schalten Sie die Bluetooth-Funktion am Telefon oder Tablet ein. Anweisungen entnehmen Sie bitte der Anleitung Ihres Mobiltelefons.

- a. Platzieren Sie das Telefon in einer Reichweite von 20 cm zum Radio.
- b. Achten Sie darauf, dass sich das Radio im BT-Modus befindet. Wählen Sie zur Verbindung mit dem Bluetooth-Radio „DAB-18“ an Ihrem Telefon. Nach Verbindungsaufbau zeigt Ihr Telefon „BT verbunden“.
- c. Nun können Sie Ihre Musik mit dem Radiogenießen!

Hiermit erklärt Denver A/S, dass die Funkanlage DAB-18 die Richtlinie 2014/53/EU einhält. Der vollständige Text der EU-Konformitätserklärung ist unter der folgenden Internetadresse verfügbar: Bitte geben Sie „denver.eu“ ein. Klicken Sie dann auf das Suchen-SYMBOL in der oberen Leiste der Webseite und geben Sie hier die Modellnummer " DAB-18" ein. Sie gelangen nun zur Produktseite. Die Funkanlagenrichtlinie (Richtlinie 2014/53/EU) finden Sie unter „downloads/other downloads“.

1. Betriebsfrequenzbereich: FM 87,5 bis 108,0 MHz, DAB 174 bis 240MHz
2. Max. Ausgangsleistung: 2 x2W
3. Bluetooth-Frequenz: 2,45 GHz.

DE	
Name des Herstellers oder Handelsmarke, Handelsregisternummer und Anschrift Modellidentifikator	Blue Iron Holdings Limited Suite Q, 18/F, International Industrial Centre, 2-8 Kwei Tei Street, Fotan, Shatin, NT, Hong Kong 68231699-000-09-19-5
Model identifier	BI12T-050100-BdV
Eingangsspannung	100-240V
Wechselstromfrequenz des AC-Eingangs	50Hz
Ausgangsspannung	5V
Ausgangsstrom	1A
Ausgangsleistung	5W
Durchschnittliche Effizienz bei Normallast	73.78%
Effizienz bei Niederlast (10 %)	65.90%
Leistungsaufnahme bei Nulllast	0.082W

Haushaltsmüll sondern getrennt davon entsorgt werden müssen.

In allen Städten befinden sich Sammelstellen, an denen elektrische und elektronische Geräte entweder kostenlos bei Recyclingstellen abgegeben werden können oder auch direkt eingesammelt werden. Weitere Informationen erhalten Sie bei der Umweltbehörde Ihrer Gemeinde.

DENVER A/S
Omega 5A, Soeften
8382 Hinnerup
Dänemark
Denver.eu
facebook.com/Denver.eu



ALLE RECHTE VORBEHALTEN, URHEBERRECHTE DENVER A/S

Elektrische und elektronische Geräte enthalten Materialien, Bauteile und Substanzen, die Ihrer Gesundheit oder der Umwelt schaden können, falls das Abfallmaterial (entsorgte elektrische und elektronische Geräte) nicht ordnungsgemäß entsorgt wird.

Elektrische und elektronische Geräte sind mit einer durchkreuzten Mülltonne gekennzeichnet. Dieses Symbol bedeutet, dass die elektrischen und elektronischen Geräte nicht mit dem restlichen

Dutch

OPGELET:
OM HET RISICO OP ELEKTRISCHE SCHOKKEN TE VOORKOMEN, DIENT U DE BREDE TAND VAN STEKKER VOLLEDIG IN BREDE DE SLEUF STEKEN.

Waarschuwing:

1. Installeer deze apparatuur niet in een besloten ruimte of bouw niet in bijv. een boekenkast of soortgelijke eenheid, en blijf goed ventileren in een open plek. De ventilatie mag niet worden gehinderd door de ventilatieopeningen te bedekken met voorwerpen zoals kranten, tafellakens, gordijnen, enz.
2. **WAARSCHUWING:** Gebruik alleen bevestigingen/accessoires die door de fabrikant zijn gespecificeerd of verstrekt (zoals de exclusieve voedingsadapter, batterij, enz.).
3. **WAARSCHUWING:** Om het risico van brand of elektrische schokken te verminderen, stel dit apparaat niet bloot aan regen of vocht. Het apparaat dient niet te worden blootgesteld aan druppels of spetters. Plaats geen met vloeistof gevulde voorwerpen op het apparaat, zoals een vaas.
4. **WAARSCHUWING:** Stel de batterijen (batterijblok of geïnstalleerde batterijen) niet bloot aan teveel hitte zoals zonlicht, vuur, enz.
5. **WAARSCHUWING:** De directe plug-in adapter wordt gebruikt om de stroom volledig af te sluiten en moet dus altijd gereed en bereikbaar worden gehouden.
6.  Correcte verwijdering van dit product Deze markering geeft aan dat dit product in de EU niet afgedankt mag worden als normaal huishoudelijk afval. Recycle dit product op verantwoorde wijze om het hergebruik van grondstoffen te bevorderen en mogelijke schadelijke effecten op het milieu en de volksgezondheid wegens ongescheiden afvalverwijdering te voorkomen. Lever uw oude apparaat in bij specifieke inzamelpunten of neem contact op met de winkel waar u het product hebt aangeschaft.

Veiligheidsinformatie

Lees de veiligheidsinstructies zorgvuldig door voordat u het product voor de eerste keer gebruikt en bewaar de instructies voor toekomstig gebruik.

1. Dit product is geen speelgoed. Houd het buiten bereik van kinderen.
2. Houd het product buiten het bereik van kinderen en huisdieren om kauwen en inslikken te voorkomen.
3. De bedrijfs- en opslagtemperatuur van het product is van 0 °C tot 40 °C. Een te lage of te hoge temperatuur kan de werking beïnvloeden.
4. Open het product nooit. Elektrische onderdelen aan de binnenkant aanraken kan elektrische schokken veroorzaken. Reparaties of onderhoud mogen alleen worden uitgevoerd door gekwalificeerd personeel.
5. Niet blootstellen aan warmte, water, vocht of direct zonlicht!
6. Bescherm uw oren tegen te een te hoog geluidsniveau. Een hoog geluidsniveau kan uw oren beschadigen en kan leiden tot gehoorverlies.
7. Draadloze Bluetooth-technologie werkt binnen een bereik van ongeveer 10 m. De maximale communicatieafstand kan variëren afhankelijk van de aanwezigheid van obstakels (mensen, metalen voorwerpen, muren, enz.) of de elektromagnetische omgeving.
8. Microgolven die door een bluetooth-apparaat worden uitgezonden, kunnen de werking van elektronische medische apparatuur beïnvloeden.
9. Het apparaat is niet waterdicht. Als er water of vreemde voorwerpen het apparaat binnendringen, kan dit leiden tot brand of een elektrische schok. Stop onmiddellijk het gebruik. als er water of een vreemd voorwerp het apparaat binnendringt.
10. Alleen opladen met de meegeleverde adapter. De directe aansluitbare adapter wordt gebruikt om de stroom volledig af te sluiten en moet dus altijd gemakkelijk bereikbaar blijven. Zorg er dus voor dat er rondom het stopcontact voldoende ruimte is zodat het stopcontact gemakkelijk bereikbaar is.
11. Gebruik geen niet-originele accessoires samen met het apparaat, aangezien dit de werking van het apparaat kan verstoren.

LOCATIE VAN BEDIENINGEN

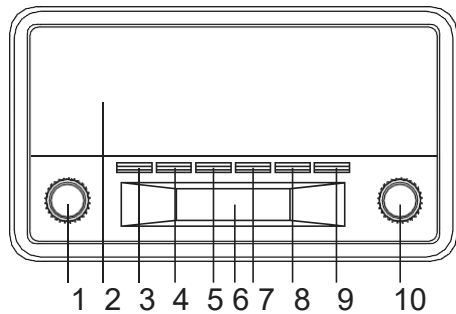

1. Volumeknop
2. Luidsprekers
3. Stand-by
4. Scantoets
5. Geheugentoets
6. LCD-display
7. Info-toets
8. Alarminstellingstoets
9. DAB/FM/AUX/BLUETOOTH
10. Tuner/Selectiekноп
11. Antenne
12. Batterijhouder
13. Aux In-aansluiting
14. DC-ingang

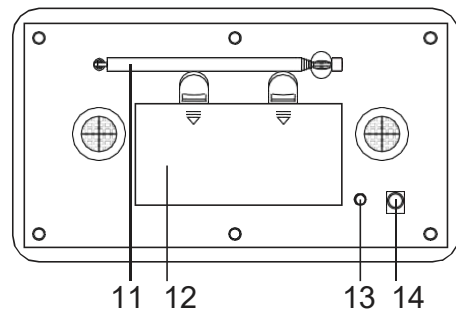

VOEDING

HET APPARAAT OP AC-VOEDING GEBRUIKEN

Steek het ene uiteinde van de meegeleverde voedingskabel in de DC 5 V IN-aansluiting aan de achterkant van het apparaat en het andere uiteinde in het stopcontact. Wanneer voor het eerst gebruikt, moet de kabel stevig in de aansluiting worden gestoken. Wanneer het niet op AC werkt, probeer opnieuw voor een correcte aansluiting.

HET APPARAAT OP BATTERIJEN GEBRUIKEN

De AC voedingskabel moet van de speler zijn losgekoppeld om uw apparaat op batterijen te laten werken. Koppel de AC voedingskabel los van het apparaat en plaats 4 x type "C" batterijen (niet inbegrepen) in de houder. Sluit het klepje van de batterijhouder.

Opmerking: Controleer uw batterijen regelmatig. Oude of uitgeputte batterijen dienen te worden vervangen. Haal de batterijen uit de batterijhouder als u het apparaat voor langere tijd niet gebruikt of exclusief op AC-voeding laat werken, om batterijlekkage te voorkomen.
Waarschuwing: Voordat u het apparaat in gebruik neemt. Controleer of uw plaatselijke netspanning compatibel is met het apparaat. De voedingskabel nooit met natte handen aansluiten of loskoppelen. Haal de stekker uit het stopcontact wanneer u van plan bent het apparaat voor langere tijd niet te gebruiken (d.w.z. vakantie, enz.).

VEILIGHEIDSVOORSCHRIFTEN M.B.T. BATTERIJEN:

Houd batterijen uit de buurt van kinderen en huisdieren.

Plaats de batterijen volgens de juiste polariteitrichting (+/-). Een omgekeerde batterijpolariteit kan tot persoonlijk letsel en/of beschadiging van eigendommen leiden.

Haal verbruikte of uitgeputte batterijen uit het product. Haal de batterij uit het product wanneer u het voor langere tijd niet gebruikt, om beschadiging wegens verroeste of gecorrodeerde batterijen te voorkomen.

Werp batterijen nooit in vuur, stel batterijen niet bloot aan vuur of andere hittebronnen.

Batterijen afdanken: Verbruikte of uitgeputte batterijen moeten correct worden afgedankt en gerecycled in overeenstemming met alle huidige wetgevingen. Neem contact op met uw plaatselijke autoriteiten voor afvalverwerking voor meer informatie.

Volg de instructies van de batterijfabrikant m.b.t. veiligheid, gebruik en verwijdering.

BEDIENING

Druk op de aan-/uitknop om het apparaat aan te zetten.

IN DAB-MODUS

Druk op de knop DAB/FM/AUX/BT om de DAB-radiomodus te selecteren

Automatische selectie: Druk op de toets SCAN, "SCANNEN" zal op de display verschijnen, het aantal DAB-stations zal rechtsboven in de hoek worden weergegeven en het eerste station wordt automatisch afgespeeld. Draai en druk op de knop TUNE/SELECT om het volgende of vorige station te selecteren.

Handmatige selectie: Houd de toets INFO ingedrukt, draai de knop "TUNE/SELECT" totdat het icoontje "HANDMATIG AFSTEMMEN" op de display verschijnt en draai vervolgens de knop TUNE/SELECT om een station te selecteren.

Opmerking: u dient eventueel te wachten totdat het apparaat is afgestemd op het nieuwe kanaal.

DAB-radiostations programmeren:

Houd de knop PRESET "Preset Store" "<1 ingedrukt om de gewenste DAB-station te ontvangen:

(Leeg)> verschijnt op het display,

Gebruik de TUNE/SELECT-knop om het gewenste programmeernummer (1-10) te selecteren om op te slaan. Druk vervolgens op de TUNE/SELECT-knop om het station op te slaan.

Herhaal dezelfde procedures totdat alle gewenste radiostations in de programmeerlijst zijn opgeslagen.

U kunt een geprogrammeerd station herroepen door op de PRESET-toets te drukken en vervolgens de TUNE/SELECT-knop te gebruiken om een opgeslagen radiostation te selecteren. Druk ter bevestiging op de TUNE/SELECT-knop.

IN FM-MODUS

Druk op de knop DAB/FM/AUX/BT om de FM-radiomodus te selecteren, druk op de knop SCAN.

Wanneer een radiostation wordt gevonden, stopt de frequentie te scrollen en wordt het afspeel automatisch gestart.

In het geval van zwakke ontvangst, kunt u de TUNE/SELECT-knop gebruiken om een station fijner af te stemmen. De FM-radio wordt op dezelfde wijze als de DAB-radio geprogrammeerd

INFO-toets

A. Het apparaat is voorzien van DAB-informatiemodi die op de onderste regel van de display worden

weergegeven. Druk lang op de toets INFO en draai de knop "TUNE/SELECT" om de beschikbare types te zien, druk op "INFO" om terug te keren.

1. Volledige scan
Volledige scan van de DAB-radiokanalen
2. Handmatige Scan
De DAB-radiokanalen handmatig scannen
3. Dynamische bereikcompressie (DRC) (Uit/ Hoog/Laag)
Deze functie verkleint het verschil tussen de luidste en zachtste audio die wordt uitgezonden. Hierdoor worden zachte geluiden relatief harder, en harde geluiden relatief zachter.
Opmerking: DRC werkt alleen wanneer ingeschakeld door de uitzender van een specifiek station.
4. Stationsvolgorde
De stationsvolgorde kan alfanumeriek of ensemble zijn.
5. Opruimen (Ja/ Nee)
Ja- alle ongeldige stations verwijderen.
Nee- alle stations houden.
6. Systeem
 - Tijd
 - I . Tijd/datum instellen
 - II . Automatische update
 - III. 12-/24-uurs tijdformaat instellen
 - IV . Datumformaat instellen
 - Achtergrondlicht
 - I . Time-out
 - II . Inschakelniveau
 - III. Dimmerniveau
 - Talen
 - Fabrieksinstelling
Kies "JA" om alle instellingen te wissen
 - SW-versie

B. Het APPARAAT heeft FM-informatiemodi die op de onderste regel van het display worden weergegeven. Druk lang op de toets INFO en draai de knop "TUNE/SELECT" om de beschikbare types te zien, druk op "INFO" om terug te keren.

1. Scaninstelling
Kies uit Sterke stations of Alle stations.
2. Audio-instelling
Kies uit Geforceerd mono of Stereo toegestaan
3. Systeem
 - Tijd
 - I . Tijd/datum instellen
 - II . Automatische update
 - III. 12-/24-uurs tijdformaat instellen
 - IV . Datumformaat instellen
 - Achtergrondlicht
 - I . Time-out
 - II . Inschakelniveau
 - III. Dimmerniveau
 - Talen
 - Fabrieksinstelling
Kies "JA" om alle instellingen te wissen
 - SW-versie

ALARM 1 INSTELLINGEN

Alarmen zullen alleen werken wanneer het apparaat Aan is geschakeld (batterij- of netvoeding) of op Stand-by staat (alleen netvoeding).

Alarmen kunnen in de stand-by-modus in of uit worden geschakeld (zie hieronder), al kunnen de alarmparameters alleen worden ingesteld wanneer het apparaat is ingeschakeld.

De alarmen instellen

Schakel het apparaat in.

Druk eenmaal op "ALARM" en vervolgens op "TUNE/SELECT" om alarm 1 in te stellen of te veranderen. Druk tweemaal op "ALARM" en vervolgens op "TUNE/SELECT" om alarm 2 in te stellen of te veranderen. Druk nogmaals op "ALARM" om de alarminstellingen te verlaten.

De alarminstelling vraagt u om de volgende parameters. Selecteer achtereenvolgens een waarde voor elke parameter door de knop "TUNE/SELECT" te draaien en op "TUNE/SELECT" te drukken om te bevestigen en naar de volgende parameter te gaan.

Parameters

- Timer aan – uren en minuten
- Duur–15 | 30 | 45 | 60 | 90 minuten
Als het alarm niet worden geannuleerd, dan zal het apparaat na deze tijdsperiode terug op stand-by schakelen.
- Brom– Zoemer/ DAB/ FM
Als u DAB of FM kiest als audiobron, dan zult u ook worden gevraagd het laatst afgespeelde station of een van de voorkeuzestations te selecteren (indien ingesteld).
- Dagelijks | Eenmaal | Weekends | Weekdagen
Kies de dagen waarop het alarm actief moet zijn.
Opmerking: Als u 'Eenmalig' kiest, dan zult u worden gevraagd de gewenste datum in te voeren.
- Alarm– Uit|Aan

DE AUX-INGANG GEBRUIKEN

Sluit de AUX-aansluitdraad aan vanaf de uitgangsaansluiting van uw persoonlijke speler zoals een draagbare MP3-speler naar de AUX-ingangaansluiting.

Druk op de toets DAB/FM/AUX/BT om de AUX-modus te selecteren en de LCD zal "Aux-ingang" laten zien.

Schakel uw Persoonlijke Speler in om het afspelen te starten en pas het volume aan tot op een comfortabel luisterniveau.

In Bluetooth-modus

Druk op de knop DAB/FM/AUX/BT om de BLUETOOTH-modus te selecteren

Om de radio met uw telefoon te koppelen:

Schakel de Bluetooth-functie op de telefoon of tablet in. Raadpleeg de gebruikershandleiding van uw mobiele telefoon voor instructies.

- a. Plaats de telefoon binnen 20 cm (8 inch) van de radio.
- b. Zorg ervoor dat de radio in de BT-modus staat. Kies "DAB-18" op uw telefoon om de Bluetooth-radio te verbinden. Nadat het verbonden is, geeft uw telefoon "BT verbonden" weer.
- c. Geniet nu van uw muziek met de radio!

Hierbij verklaar ik, Denver A/S, dat het type radioapparatuur DAB-18 conform is met Richtlijn 2014/53/EU. De volledige tekst van de EU-conformiteitsverklaring kan worden geraadpleegd op het volgende internetadres: denver.eu en klik vervolgens op het ZOEK-icoontje op de bovenste regel van de website. Type modelnummer: DAB-18

Open nu de productpagina en de rode richtlijn is te vinden onder downloads/overige downloads

1. Frequentiebereik: FM 87,5-108,0 MHz, DAB 174-240 MHz
2. Totaal uitgangsvermogen: 2 x 2W
3. Bluetooth-frequentie: 2,45 GHz.

NL	
Naam of handelsmerk, handelsregistratienummer en adres van de fabrikant	Blue Iron Holdings Limited Suite Q, 18/F, International Industrial Centre, 2-8 Kwei Tei Street, Fotan, Shatin, NT, Hong Kong 68231699-000-09-19-5
Modelidentificatie	BI12T-050100-BdV
Ingangsspanning	100-240V
AC-ingangsfrequentie	50Hz
Uitgangsspanning	5V
Uitgangsstroom	1A
Uitgangsvermogen	5W
Gemiddelde actieve efficiëntie	73.78%
Efficiëntie bij lage belasting (10%)	65.90%
Stroomverbruik bij nullast	0.082W

Alle steden hebben specifieke inzamelpunten, waar elektrische en elektronische apparatuur bij recyclestations of andere inzamellocaties kosteloos ingeleverd kunnen worden. In bepaalde gevallen kan het ook aan huis worden opgehaald. Vraag om meer informatie bij uw plaatselijke autoriteiten.

DENVER A/S
Omega 5A, Soeften
8382 Hinnerup
Denemarken
Denver.eu
facebook.com/Denver.eu



ALLE RECHTEN VOORBEHOUDEN, AUTEURSRECHT DENVER A/S

Elektrische en elektronische apparatuur bevatten materialen, componenten en stoffen die schadelijk kunnen zijn voor uw gezondheid en het milieu, indien de afvalproducten (afgedankte elektrische en elektronische apparatuur en batterijen) niet correct worden verwerkt.

Elektrische en elektronische apparatuur zijn gemarkeerd met het doorgekruiste vuilnisbaksymbooltje, zoals hierboven afgebeeld. Dit symbool is bestemd om de gebruiker er op te wijzen dat elektrische en elektronische apparatuur niet bij het overige huisvuil mogen worden weggegooid, maar gescheiden moeten worden ingezameld.

Danish

FORSIGTIG:
UNDGÅ RISIKO FOR ELEKTRISK STØD VED ALTID AT TRYKKE STIKKET HELT IND I KONTAKTEN.

Advarsel:

1. Undlad at installere apparatet på et indelukket sted som fx et bogskab eller lignende, og sørg for, at der altid er tilstrækkeligt med plads omkring apparatet, så ventilation kan finde sted. Ventilationen må ikke hindres ved, at ventilationsåbningerne tildækkes med f.eks. aviser, duge, gardiner el. lign.
2. **ADVARSEL:** Anvend udelukkende tilbehør/tilslutninger, der er anbefalet eller leveret af producenten (som fx den tilhørende strømforsyning, batteri osv.).
3. **ADVARSEL:** Nedsæt risikoen for brand eller elektrisk stød ved aldrig at udsætte dette apparat for regn eller fugt. Apparatet må ikke udsættes for dryp eller stænk. Undlad at placere væske fyldte beholdere, som f.eks. vaser, oven på apparatet.
4. **ADVARSEL:** Batterierne (batteripakken eller de ilagte batterier) må ikke udsættes for stærk varme som f.eks. sollys, ild eller lignende.
5. **ADVARSEL:** Stikproppen fungerer som hovedafbryder. Sørg for, at der altid er let adgang til den stikkontakt, apparatet er tilsluttet.
6.  Korrekt bortskaffelse af dette produkt. Dette mærke angiver, at produktet indenfor EU ikke bør bortskaffes med det almindelige husholdningsaffald. Beskyt miljøet og folkesundheden ved aldrig blot at bortkaste udtjent elektronik, men bring det til genbrug, således at materialerne fra det kan genanvendes. Spørg dit lokale renholdningsselskab, hvordan du bortskaffer elektroniske produkter på den for miljøet mest hensigtsmæssige måde, eller kontakt forhandleren, hvor du i sin tid købte produktet.

Sikkerhedsoplysninger

Læs omhyggeligt sikkerhedsanvisningerne, før du tager produktet i brug første gang, og gem vejledningen til senere brug.

1. Dette produkt er ikke et legetøj. Hold det udenfor børns rækkevidde.
2. Hold produktet udenfor børns og kæledyrs rækkevidde, så dele ikke bliver tygget på eller slugt.
3. Produktets drifts- og opbevaringstemperaturområde ligger fra 0 °C til 40 °C. Udenfor dette område kan funktionaliteten blive påvirket.
4. Produktet må aldrig åbnes. Hvis du rører de elektriske dele i enheden, kan du få elektrisk stød. Reparation og service bør altid udføres af kvalificeret fagmand.
5. Må ikke udsættes for varme, væske, fugt eller direkte sollys!
6. Beskyt dine ører mod høj lydstyrke. Høj lydstyrke kan beskadige dine ører og medføre risiko for tab af hørelse.
7. Trådløs Bluetooth-teknologi fungerer indenfor en rækkevidde på ca. 10 m. Den maksimale kommunikationsdistance kan variere afhængigt af forhindringer i området (mennesker, metalgenstande, vægge osv.) eller de elektromagnetiske forhold.
8. Mikrobølger fra en Bluetooth-enhed kan påvirke funktionsevnen i elektroniske medicinske enheder.
9. Enheden er ikke vandtæt. Hvis væske eller fremmedlegemer trænger ind i enheden, kan det medføre brand eller elektrisk stød. Hvis væske eller fremmedlegemer trænger ind i enheden, skal du omgående afbryde brugen.
10. Brug kun den medfølgende adapter til opladning. Stikproppen fungerer som hovedafbryder. Sørg for, at der altid er let adgang til den stikkontakt, apparatet er tilsluttet. Sørg for, at der er tilstrækkelig med plads omkring stikkontakten, så der altid er let adgang.
11. Brug kun originalt tilbehør sammen med produktet, da produktet ellers vil kunne fungere unormalt.

KNAPPER OG KONTROLLER

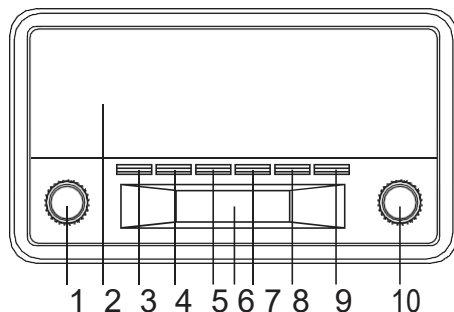

1. Volumenknap
2. Højtalere
3. Standby
4. Knappen Scan
5. Knappen Preset (fast station)
6. LCD-display
7. Knappen Info
8. Knappen Alarm set (alarmopsætning)
9. DAB/FM/AUX/BLUETOOTH
10. Drejeknappen Tune/Select (tuning/valg)
11. Antenne
12. Batterirum
13. AUX in-terminal
14. DC-strømindtag

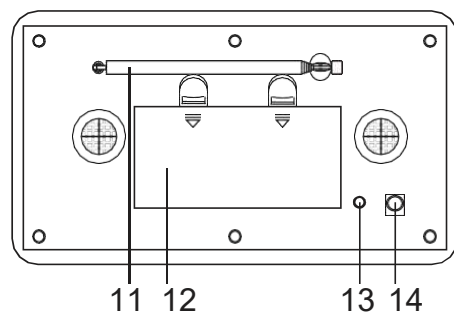

STRØMFORSYNING LYSNETDRIFT

Forbind den ene ende af det medfølgende størmkabel til stikket DC 5V IN på bagsiden af enheden, og sæt kablets andet stik i en stikkontakt.

Sørg for at trykke stikket helt ind i kontakten ved første ibrugtagning. Hvis apparatet ikke fungerer med strøm fra lysnettet, skal du prøve at sætte stikket i igen for at opnå en korrekt forbindelse.

BATTERIDRIFT

Hvis du vil lade enheden køre på batterier, skal netledningen være koblet fra afspilleren.

Kobl ledningen fra enheden, og læg 4 batterier str. "C" (tilkøb) i batterirummet.

Luk låget på batterirummet.

Bemærk: Tjek batterierne regelmæssigt. Gamle og udtjente batterier skal udskiftes. Hvis enheden ikke skal bruges i et stykke tid, eller hvis den udelukkende kører på strøm fra lysnettet, bør du tage batterierne ud for at undgå skade fra batterilækage.

Advarsel: Før du bruger enheden. Tjek, at spændingen på brugsstedet er kompatibel med enhedens strømkrav. Håndtér ikke stikprop eller ledning med våde hænder.

Hvis du ikke skal bruge enheden i længere tid (fx i forbindelse med ferier), skal du tage stikket ud af stikkontakten.

SIKKERHEDSFORSKRIFTER FOR BATTERIDRIFT:

Hold batterier udenfor rækkevidde af børn og kæledyr.

Læg batterierne i i overensstemmelse med markeringerne for polaritet (+/-). Hvis batterierne ikke lægges korrekt i, kan det medføre person- og/eller tingskade.

Tag gamle og udtjente batterier ud af apparatet. Tag batterierne ud, når produktet ikke skal bruges i længere tid, så du undgår skade fra rustne eller korroderede batterier.

Kast aldrig batterier på ilden, og udsæt ikke batterier for ild eller andre varmekilder.

Bortskaffelse af batterier: Gamle og udtjente batterier skal bortskaffes på miljømæssigt forsvarlig vis iht. gældende lovgivning. For nærmere oplysninger, kontakt dit lokale renholdningsselskab.

Følg batteriproducentens anvisninger vedr. sikkerhed, brug og bortskaffelse.

BETJENING

Tryk på Tænd/slukknappen for at tænde enheden.

I DAB-TILSTAND

Tryk på knappen DAB/FM/AUX/BT, og vælg DAB-radio.

Automatisk kanalsøgning : Tryk på knappen SCAN. Displayet viser "SØGER", og nummeret på DAB-stationen vises i øverste højre hjørne. Den første station afspilles automatisk. Drej og tryk på knappen TUNE/SELECT for at gå til næste eller forrige station.

Manuel kanalsøgning: Tryk og hold knappen INFO nede, mens du drejer på knappen "TUNE/SELECT", indtil ikonet "MANUEL INDSTILLING" vises i displayet. Drej derefter knappen TUNE/SELECT for at vælge station.

Bemærk: Der kan være en kort ventetid, mens enheden stiller ind på den nye kanal.

Lagring af faste DAB-radiostationer:

Når du vil gemme en DAB-station på en fast programplads, skal du trykke og holde knappen PRESET, hvorefter "Gem fast station" "<1:(Tom)>" vises på displayet.

Drej knappen TUNE/SELECT for at vælge nummeret på den programplads (1-10), hvor du vil lagre stationen. Tryk dernæst på knappen TUNE/SELECT for at lagre stationen.

Gentag samme procedure, indtil alle ønskede radiostationer er gemt på programlisten.

Når du vil genkalde en fast station, skal du trykke på knappen PRESET og dreje knappen TUNE/SELECT for at vælge den faste programplads, hvor den ønskede station er gemt. Tryk på knappen TUNE/SELECT for at bekræfte.

I FM-TILSTAND

Tryk på knappen DAB/FM/AUX/BT, og vælg FM. Tryk på knappen SCAN, og når radioen finder en station, vises frekvensen på displayet, søgningen afsluttes, og radioen begynder automatisk at afspille stationen.

Hvis modtagelsen ikke er god, kan du dreje knappen TUNE/SELECT for at finindstille. Lagring af faste FM-stationer foretages på samme måde som for DAB.

Knappen INFO

A. ENHEDEN tilbyder diverse DAB-informationer, der vises i nederste linje af displayet. Tryk og hold knappen INFO, og drej knappen "TUNE/SELECT" for at se de tilgængelige typer. Tryk på knappen "INFO" for at gå tilbage.

1. Fuld kanalsøgning
Fuld kanalsøgning efter DAB-radiostationer
2. Manuel kanalsøgning
Manuel søgning efter DAB-radiostationer

3. Komprimering af dynamisk område (DRC) (Fra/ Høj/Lav)

Denne funktion reducerer forskellen mellem de kraftigste og de mest stille passager i radioudsendelsen. Effektivt set får dette de stille passager til at lyde forholdsvis højere og de kraftige passager til at lyde forholdsvis lavere.

Bemærk: DRC fungerer kun, hvis udbyder har aktiveret det for den pågældende station.

4. Stationsrækkefølge

Stationsrækkefølgen kan være alfanumerisk eller efter multiplex.

5. Fjern ugyldige (Ja/ Nej)

Ja - alle ugyldige stationer fjernes.

Nej- alle stationer bevares.

6. System

● Tid

I . Indsæt Tid/Dato

II . Automatisk opdatering III.

Vælg 12/24-timers format IV .

Vælg Datoformat

● Baggrundslys

I . Timeout

II . Tændt niveau III.

Dæmpet niveau

● Sprog

Nulstilling

● Vælg "JA" for at nulstille alle indstillinger

● SW-version

B. ENHEDEN tilbyder diverse FM-informationer, der vises i nederste linje af displayet. Tryk og hold knappen INFO, og drej knappen "TUNE/SELECT" for at se de tilgængelige typer. Tryk på knappen "INFO" for at gå tilbage.

1. Indstilling for søgning

Valg af stærke stationer eller alle stationer.

2. Indstilling for lyd

Valg af tvunget mono eller stereo tilladt

3. System

● Tid

I . Indsæt Tid/Dato

II . Automatisk opdatering III.

Vælg 12/24-timers format IV .

Vælg Datoformat

● Baggrundslys

I . Timeout

II . Tændt niveau

III . Automatisk opdatering

III. Dæmpet niveau

● Sprog

● Nulstilling

Vælg "JA" for at nulstille alle indstillinger

● SW-version

INDSTILLINGER FOR ALARM 1

Alarmerne fungerer kun, når enheden er tændt (lysnet- eller batteridrift) eller står på standby (kun lysnetdrift).

Alarmer kan slås til og fra i standby-tilstand (se herunder), men alarmparametrene kan kun indstilles, når enheden er tændt.

Sådan indstilles alarmer

Tænd enheden.

Hvis du vil indstille eller ændre alarm 1, skal du trykke én gang på knappen "ALARM" og dernæst trykke på knappen "TUNE/SELECT". Hvis du vil indstille eller ændre alarm 2, skal du trykke to gange på knappen "ALARM" og dernæst trykke på knappen "TUNE/SELECT". Når du vil afslutte alarmopsætningen, skal du trykke på knappen "ALARM" igen.

Under opsætning af alarm vil du blive bedt om at indsætte følgende parametre. Vælg en værdi for hvert enkelt parameter i rækkefølge ved at dreje knappen "TUNE/SELECT" og dernæst trykke på knappen "TUNE/SELECT" for at bekræfte og gå videre til næste parameter.

Parametre

- Starttid – timer og minutter

- Varighed– 15 | 30 | 45 | 60 | 90 minutter

Hvis alarmerne ikke slås fra, vender enheden tilbage til standby efter denne tidsperiode.

- Signalkilde– Buzzer/ DAB/ FM

Hvis du vælger DAB eller FM som signalkilde, vil du desuden blive bedt om at vælge mellem Last played station (sidst hørte station) eller en af de faste stationer (hvis disse er indstillet).

- Dagligt | Én gang | Weekend | Hverdage

Vælg de dage, hvor alarmerne skal være aktive.

Bemærk: Hvis du vælger 'En gang', vil du blive bedt om at angive den ønskede dato.

- Alarm–Fra | Til

BRUG AF AUX-INDGANGEN

Forbind lydudgangen på den eksterne enhed, som fx bærbar MP3-afspiller, til AUX-indgangen ved hjælp af et tilslutningskabel.

Tryk på knappen DAB/FM/AUX/BT, og vælg AUX. "Aux-indgangen" vises på displayet.

Tænd din bærbare afspiller, og start afspilningen. Indstil lydstyrken til det ønskede niveau.

I Bluetooth-tilstand

Tryk på knappen DAB/FM/AUX/BT, og vælg BLUETOOTH.

Sådan parres radioen med din telefon:

Slå Bluetooth til på din telefon eller tablet. Nærmere vejledning finder du i manualen til din telefon/tablet.

- a. Læg telefonen indenfor en afstand af 20 cm fra radioen.
- b. Sørg for, at radioen er i BT-tilstand. Vælg "DAB-18" på din telefon for at oprette forbindelse til radioens Bluetooth. Når forbindelsen er oprettet, viser din telefon "BT Connected".
- c. Du kan nu nyde din musik gennem radioen!

Herved erklærer Denver A/S, at radioudstyr af typen DAB-18 er i overensstemmelse med direktiv 2014/53/EU. EU-overensstemmelseserklæringens fulde tekst kan findes på følgende internetadresse: Gå venligst ind på: denver.eu og klik på søge ikonet på toplinjen. Skriv modelnum- mer:DAB-18 Gå herefter ind på produksiden, og red direktivet er fundet under "downloads/other downloads"

1. Driftsfrekvensområde: FM 87,5-108,0 MHz, DAB 174-240 MHz
2. Maximal udgangseffekt: 2 x 1W
3. Bluetooth-frekvens: 2,45 GHz.

DA	
Producentens navn eller varemærke, virksomhedsnummer og adresse	Blue Iron Holdings Limited Suite Q, 18/F, International Industrial Centre, 2-8 Kwei Tei Street, Fotan, Shatin, NT, Hong Kong 68231699-000-09-19-5
Modelidentifikator	BI12T-050100-BdV
Indgangsspænding	100-240V
Indgangsfrekvens, vekselstrøm	50Hz
Udgangsspænding	5V
Udgangsstrøm	1A
Udgangseffekt	5W
Gennemsnitlig effektivitet i aktiv tilstand	73.78%
Effektivitet ved lav belastning (10 %)	65.90%
Strømforbrug i ubelastet tilstand	0.082W

Alle kommuner har etableret indsamlingsordninger, hvor kasseret elektrisk og elektronisk udstyr gratis kan afleveres af borgerne på genbrugsstationer og andre indsamlingssteder eller bliver afhentet direkte fra husholdningerne. Nærmere information kan fås hos kommunens tekniske forvaltning.

DENVER A/S
Omega 5A, Søften
8382 Hinnerup
Danmark
Denver.eu
facebook.com/Denver.eu



ALLE RETTIGHEDER RESERVERET, COPYRIGHT DENVER A/S

Elektrisk og elektronisk udstyr indeholder materialer, komponenter og stoffer, der kan være skadelige for menneskers sundhed og for miljøet, hvis affaldet (kasseret elektrisk og elektronisk udstyr) ikke håndteres korrekt.

Elektrisk og elektronisk udstyr er mærket med en overkrydset skraldespand, som vist på symbolet herover. Den symboliserer, at elektrisk og elektronisk udstyr ikke må bortskaffes sammen med usorteret husholdningsaffald, men skal indsamles særskilt.

Swedish

VAR FÖRSIKTIG:

FÖR ATT UNDVIKA ELSTÖTAR, PASSA IN KONTAKTENS BREDA BLAD I DEN BREDA ÖPPNINGEN OCH SÄTT IN DEN HELT.

Varning:

1. Montera inte denna utrustning i ett trångt eller inslutet utrymme såsom en bokhylla eller liknande och garantera en väl ventilerad plats. Ventilation bör inte hindras genom övertäckning av öppningarna med föremål såsom tidningar, bordsdukar, gardiner, etc.
2. VARNING: Använd endast tillbehör som specificerats eller tillhandahålls av tillverkaren (såsom den exklusiva nätadaptern och batteri etc).
3. VARNING: För att minska risken för brand eller elstötar ska man inte utsätta denna enhet för regn eller fukt. Apparaten får inte utsättas för droppar eller stänk och föremål, såsom vaser, får inte placeras ovanpå apparaten.
4. VARNING: Batterierna (batteripack eller batterier installerade) ska inte exponeras för överdriven värme, såsom solsken, eld eller liknande.
5. VARNING: Den direktinkopplade adaptorn ska användas som fränkopplingsenhet och fränkopplingsenheten ska vara funktionsduglig.
6.  Korrekt kassering av denna produkt. Denna symbol betyder att denna produkt ska slängas separat från annat hushållsavfall. Detta gäller inom hela EU. Till förebyggande av skada på miljö och hälsa på grund av oriktig avfallshantering, ska denna produkt källsorteras för att främja hållbar återanvändning av naturliga resurser. Vänd dig till kommunens avfallshantering eller kontakta försäljaren för att återlämna en kasserad produkt.

Säkerhetsanvisningar

Läs igenom säkerhetsanvisningarna noggrant innan du använder produkten för första gången och behåll anvisningarna för framtida referens.

1. Produkten är inte en leksak. Håll den utom räckhåll för barn.
2. Håll produkten utom räckhåll för barn. Se även till att husdjur inte kan tugga på eller svälja produkten.
3. Produktens drift- och förvaringstemperatur är från 0 grader Celsius till 40 grader Celsius. Temperaturer över och under dessa temperaturer kan påverka funktionen.
4. Öppna aldrig produkten. Om du vidrör elektroniken på insidan av produkten kan du få en elektrisk stöt. Reparationer och service får endast utföras av kvalificerad personal.
5. Får inte utsättas för hög temperatur, vatten, fukt eller direktsolljus!
6. Skydda dina öron mot för hög volym. Hög volym kan skada öronen och riskera hörselskador.
7. Trådlös Bluetooth-teknik fungerar inom en räckvidd på cirka 10 m (30 fot). Det maximala kommunikationsavståndet kan variera beroende på förekomsten av hinder (människor, metallföremål och väggar etc.) eller den elektromagnetiska omgivningen.
8. Mikrovågor från en Bluetooth-enhet kan påverka driften av medicinska elektroniska enheter.
9. Enheten är inte vattentät. Om vatten eller främmande föremål tränger in i enheten kan det leda till brand eller elektrisk chock. Om vatten eller främmande föremål tränger in i enheten ska du omedelbart sluta använda den.
10. Ladda endast med den medföljande adaptorn. Den direktinkopplade adaptorn används som fränkopplingsenhet, och fränkopplingsenheten måste vara tillgänglig. Så se till att det finns utrymme kring eluttaget så att det är lätt åtkomligt.
11. Använd inte tillbehör som ej är original tillsammans med produkten eftersom produktens funktionalitet kan äventyras.

KONTROLLERNAS PLACERING

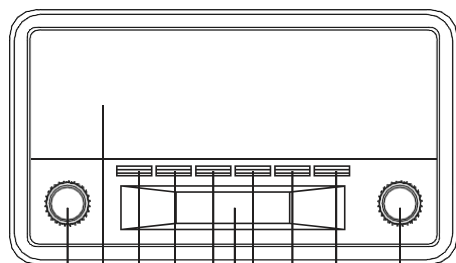

1 2 3 4 5 6 7 8 9 10

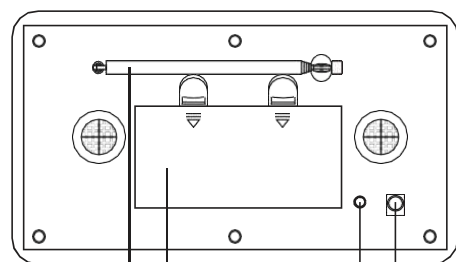

11 12 13 14

1. Volymreglage
2. Högtalare
3. Standby
4. Scan-knapp
5. Förvalsknapp
6. LCD-skärm
7. Info Knapp
8. Knapp för larminställning
9. DAB/FM/AUX/BLUETOOTH
10. Inställnings-/väljarratt
11. Antenn
12. Batterifack
13. AUX-ingång
14. DC-uttag

STRÖMFÖRSÖRJNING

ANVÄNDA ENHETEN MED VÄXELSTRÖM

Sätt i den ena änden av den medföljande strömsladden till 5 VDC IN-uttaget på baksidan av enheten och den andra änden i vägguttaget.

När sladden används första gången måste den sättas i ordentligt i uttaget, om den inte fungerar ordentligt försök igen och se till att rätt anslutning erhålls.

ANVÄNDA ENHETEN MED BATTERIER

För att använda din enhet med batterier, måste nätsladden kopplas bort från spelaren.

Koppla ur nätsladden från enheten och sätt i 4 "C" -batterier (ingår inte) i facket.

Stäng locket till batterifacket.

Obs: Kontrollera batterierna regelbundet. Gamla eller urladdade batterier ska ersättas. Om enheten inte används under en tid eller uteslutande försörjs med växelström bör du ta ur batterierna för att undvika läckage.

Varning: Innan enheten används. Kontrollera att den lokala huvudströmmen är kompatibel med enheten. Sätt inte i eller dra ut sladden när dina händer är våta.

När du har för avsikt att inte använda enheten under längre tid (t.ex. semester etc.) dra ut kontakten från vägguttaget.

SÄKERHETSÅTGÄRDER FÖR BATTERI:

Håll batterierna borta från barn och husdjur.

Sätt i batterierna med rätt polaritet (+/-). Batterier isatta med fel polaritet kan orsaka materiella – och/eller personsador.

Avlägsna gamla eller urladdade batterier från produkten. Avlägsna batterierna när produkten inte ska användas under en längre tid för att undvika skada på grund av rostiga eller korroderade batterier.

Kasta aldrig batterier på eld, utsätt inte batterier för eld eller annan varm källa.

Kassering av batteri: Gamla eller urladdade batteri ska avfallshanteras eller återanvändas i enlighet med tillämpliga lagar och regler. För detaljerad information, kontakta din lokala avfallsmyndighet.

Följ batteritillverkarens säkerhets-, användar- och avfallsinstruktioner.

DRIFT

Tryck på strömbrytaren för att slå på enheten.

I DAB -LÄGE

Tryck på knappen DAB/FM/AUX/BT för att välja DAB-radioläge

Autoval: När du trycker på knappen SCAN visas "SKANNING" på displayen och antalet DAB-stationer visas i det övre högra hörnet samt den första stationen spelas upp automatiskt. Ställ in och tryck på TUNE/SELECT-ratten för att välja nästa eller föregående station.

Manuellt val: Tryck och håll knappen INFO nedtryckt samt vrid på "TUNE/SELECT"-ratten tills ikonen "MANUELL JUSTERING" visas på displayen. Vrid sedan på TUNE/SELECT-ratten för att välja station.

Obs: du kanske måste vänta medan enheten stämmer in på den nya kanalen.

Förinställning av DAB radiostationer:

Tryck och håll PRESET-knappen intryckt för att ta emot önskad DAB-station. "Förinställd lagring" "<1: (Tom)> kommer att visas på displayen,

Vrid ratten TUNE/SELECT för att välja önskat kanalnummer (1-10) du vill lagra. Tryck sedan på knappen TUNE/SELECT för att spara.

Upprepa samma procedur tills alla radiostationer sparats i programlistan.

Återställ minnet, tryck på knappen PRESET och ställ in ratten TUNE/SELECT för att välja den lagrade radiokanalen efter önskemål. Tryck på ratten TUNE/SELECT för att bekräfta det.

I FM-LÄGE

Tryck på knappen DAB/FM/AUX/BT för att välja FM-radioläge. Tryck på SCAN-knappen och när en radiostation hittas kommer frekvensen på displayen att stanna och starta uppspelningen automatiskt.

Om mottagningen är dålig, tryck på TUNE/SELECT knappen flera gånger för att finjustera. Förinställningar för FM-radio är desamma som förinställningar för DAB-radio

INFO Knapp

A. ENHETEN har DAB-informationslägen som visas längst ner på displayen. Tryck länge på INFO-knappen och vrid på "TUNE/SELECT" -ratten för att se tillgängliga typer. Tryck på "INFO" för att gå tillbaka.

1. Full skanning

Skanna alla DAB-radiokanaler

2. Manuell skanning

Skanna DAB-radiokanalerna manuellt

3. Dynamic range compression (DRC) (av/hög/låg)

Denna funktion reducerar skillnaden mellan det högsta och lägsta ljudet som sänds. Effektivt gör detta låga ljud jämförelsevis högre och höga ljud jämförelsevis lägre.

Obs: DRC fungerar endast om det är aktiverat av radioutsändningen för en specifik station.

4. Stationsordning

Stationsordningen kan vara alfanumerisk eller listas enligt den förinställda DAB-signalen.

5. Rensa (ja/nej)

Ja – detta tar bort alla ogiltiga stationer.

Nej – behåll alla stationer.

6. System

● Tid

I . Ställ in datum/tid

II . Automatisk uppdatering

III. Ställ in 12/24-timmarsformat

IV. Ställ in datumformat

● Bakgrundsbelysning

I . Timeout

II . På nivå

III. Nivå på dimmer

● Språk

Fabriksåterställning

● Välj "JA" för att rensa alla inställningar

● Programversion

B. ENHETEN har FM-informationslägen som visas på skärmens nedre rad. Tryck länge på

INFO-knappen och vrid på "TUNE/SELECT" -ratten för att se tillgängliga typer. Tryck på "INFO" för att gå tillbaka.

1. Skanningsinställningar

För att välja stationer med stark signal eller alla stationer.

2. Ljudinställningar

För att välja tvingad mono eller tillåten stereo

3. System

● Tid

I . Ställ in datum/tid

II . Automatisk uppdatering

III. Ställ in 12/24-timmarsformat

IV. Ställ in datumformat

● Bakgrundsbelysning

I . Timeout

II . På nivå

III. Nivå på dimmer

● Språk

● Fabriksåterställning

Välj "JA" för att rensa alla inställningar

● Programversion

LARM 1 INSTÄLLNING

Larm fungerar endast när enheten är på (nätström eller batteri) eller i standby-läge (endast nätström).

Larm kan slås på eller stängas av i vänteläge (se nedan). Larmparametrarna kan dock bara ställas in när enheten är på.

Ställa in larm

Slå på enheten.

Tryck på "ALARM" en gång och sedan på "TUNE/SELECT" för att ställa in eller ändra larm 1. Tryck på "ALARM" två gånger och sedan på "TUNE/SELECT" för att ställa in eller ändra larm 2. Tryck på "ALARM" igen för att lämna larminställningsläget.

Larminställningen ber dig om följande parametrar. Välj ett värde för varje parameter i tur och ordning genom att vrida på "TUNE/SELECT" -ratten och tryck på "TUNE/SELECT" för att bekräfta och gå vidare till nästa parameter.

Parametrar

•Tid – timmar och minuter

•Varaktighet –15 | 30 | 45 | 60 | 90 minuter

Om larmet inte avbryts återgår enheten till standby efter denna tidsperiod.

•Källa – Summer/DAB/FM

Om DAB eller FM väljs som ljudkälla uppmanas du också att välja den sist spelade stationen eller en av de förinställda stationerna (om de finns inställda).

•Dagligen | En gång | Helger | Vardagar

Välj de dagar då larmet är aktivt.

Obs: om du väljer "En gång" uppmanas du att ange önskat datum.

•Larm–av | på

AUX INGÅNG

Anslut AUX-kabeln från utgången på din personliga spelare som MP3-spelare till AUX-ingången.

Tryck på DAB-/FM-/AUX-/BT-knappen för att välja AUX-läge. "AUX-ingång" visas på LCD-skärmen.

Starta din personliga spelare och justera volymen till önskad lyssningsnivå.

I Bluetooth-läge

Tryck på knappen DAB/FM/AUX/BT för att välja BLUETOOTH-läge

Para radion med din telefon:

Slå på Bluetooth-funktionen hos telefonen eller surfplattan. Se din mobiltelefons användarhandbok för instruktioner.

- Placera telefonen inom 20 cm (8 tum) från radion.
- Se till att radion är i BT-läge. Välj "DAB-18" på din telefon för att ansluta till radionsBluetooth. När du är ansluten visar din telefon "BT ansluten".
- Nu kan du njuta av din musik viaradion!

Härmed deklarerar Denver A/S att radioutrustningen typ DAB-18 överensstämmer med direktiv 2014/53/EU. Den fullständiga texten till EU-försäkran om överensstämmelse finns på följande webbadress: Ange: denver.eu och klicka sedan på IKONEN längst upp på webbsi- dan. Ange modellnumret: DAB-18

Ange nu produktsida, och direktivet finns under hämtningar/övriga hämtningar

1. Driftsfrekvensområde: FM 87,5–108,0 MHz, DAB 174–240MHz
2. Maximal utgående ström: 2 x 2W
3. Bluetooth-frekvens: 2,45 GHz.

SE	
Tillverkarens namn eller varumärke, kommersiellt registreringsnummer samt adress	Blue Iron Holdings Limited Suite Q, 18/F, International Industrial Centre, 2-8 Kwei Tei Street, Fotan, Shatin, NT, Hong Kong 68231699-000-09-19-5
Modellidentifierare	BI12T-050100-BdV
Inspänning	100-240V
Inmatningens AC-frekvens	50Hz
Utspänning	5V
Utström	1A
Uteffekt	5W
Genomsnittlig aktiv effektivitet	73.78%
Effektivitet vid låg belastning (10 %)	65.90%
Strömförbrukning utan belastning	0.082W

Alla kommuner har etablerat uppsamlingsställen där elektrisk och elektronisk utrustning och batterier antingen kan lämnas in kostnadsfritt på återvinningsstationer eller hämtas från hushållen. Vidare information finns att tillgå hos din kommuns tekniska förvaltning.

DENVER A/S
Omega 5A, Soeften
8382 Hinnerup
Danmark
Denver.eu
facebook.com/Denver.eu



ALLA RÄTTIGHETER RESERVERADE, UPPHOVSRÄTT DENVER A/S

Elektriska och elektroniska apparater innehåller material, komponenter och ämnen som kan vara farliga för din hälsa och miljön, om avfallsmaterialet (förbrukad elektrisk och elektronisk utrustning) inte hanteras korrekt.

Elektrisk och elektronisk utrustning markeras med en överkorsad soptunna, så som visas ovan. Denna symbol indikerar att elektrisk och elektronisk utrustning inte ska bortscaffas med hushållsavfallet, utan ska bortscaffas separat.

Spanish

PRECAUCIÓN:

PARA PREVENIR UNA DESCARGA ELÉCTRICA, HAGA QUE LA PATILLA DEL ENCHUFE COINCIDA CON LA RANURA DE LA TOMA ELÉCTRICA E INSÉRTELO TOTALMENTE.

Advertencia:

1. No instale este equipo en un espacio confinado o integrado como una librería o unidad similar, y mantenga unas condiciones de Buena ventilación en un lugar abierto. Compruebe que no se impide la ventilación por tapar las ranuras de ventilación con objetos como periódicos, manteles, cortinas, etc.
2. ADVERTENCIA: Use únicamente los complementos / accesorios especificados o proporcionados por el fabricante (como el adaptador de alimentación, baterías, etc. que se incluyen).
3. ADVERTENCIA: Para reducir el riesgo de fuego o descarga eléctrica, no exponga este aparato a la lluvia o la humedad. El aparato no debe exponerse a salpicaduras o goteras y no deben colocarse sobre el aparato objetos llenos de líquidos como jarrones.
4. ADVERTENCIA: Las pilas (pack de pilas o pilas instaladas) no deben exponerse a una calor excesivo, como la luz solar, fuego o similares.
5. ADVERTENCIA: El adaptador de enchufe directo se usa como un dispositivo de desconexión y debe permanecer fácilmente accesible.
6.  Correcta eliminación de este producto. Esta marca indica que este producto no debe eliminarse con otros residuos domésticos en toda la UE. Para evitar un posible daño medioambiental o en la salud humana por la eliminación incontrolada de basuras, reciclelo responsablemente para permitir una reutilización sostenible de los recursos materiales. Para devolver el dispositivo usado, rogamos use los sistemas de devolución, y recogida o se ponga en contacto con el distribuidor donde adquirió el producto.

Información sobre seguridad

Lea detenidamente estas instrucciones de seguridad antes de usar el producto por primera vez y guarde las instrucciones como referencia futura.

1. Este producto no es un juguete. Manténgalo fuera del alcance de los niños.
2. Mantenga el producto fuera del alcance de los niños y mascotas para evitar que lo mastiquen o se lo traguen.
3. La temperatura de almacenamiento y de funcionamiento del producto es de 0 grados Celsius a 40 grados Celsius. Una temperatura superior o inferior a esta puede afectar al funcionamiento.
4. Nunca abra el producto. Tocar las partes electrónicas del interior puede provocar una descarga eléctrica. Las reparaciones o el mantenimiento debe realizarlo únicamente personal cualificado.
5. ¡No la esponga al calor, agua, humedad o luz solar directa!
6. Protéjase los oídos frente a un volumen alto. Un volumen elevado puede dañar los oídos y se arriesga a una pérdida auditiva.
7. La tecnología inalámbrica Bluetooth opera dentro de un alcance de unos 10 metros (30 pies). La distancia de comunicación máxima puede variar dependiendo de la presencia de obstáculos (personas, objetos metálicos, paredes, etc.) o del entorno electromagnético.
8. Aquellos microondas que emitan desde un dispositivo Bluetooth pueden afectar el funcionamiento de los dispositivos médicos electrónicos.
9. La unidad no es impermeable. Si entra en la unidad agua o un objeto extraño, se puede provocar que haya un incendio o una descarga eléctrica. Si entra en la unidad agua o un objeto extraño, detenga su uso inmediatamente.
10. Cárguelo únicamente con el adaptador que se suministra. El adaptador de enchufe directo se usa como un dispositivo de desconexión y debe permanecer fácilmente accesible. Asegúrese de que hay espacio alrededor de la toma de alimentación para disponer de un acceso fácil.
11. No use accesorios no originales con el producto ya que esto puede provocar una funcionalidad anormal del producto.

SITUACIÓN DE LOS CONTROLES

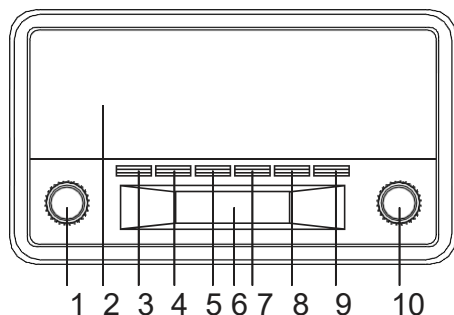

1. Perilla de volumen
2. Altavoces
3. En espera
4. Botón Búsqueda
5. Botón Prefijar
6. Pantalla LCD
7. Botón de información
8. Botón Fijar la alarma
9. DAB/FM/AUX/BLUETOOTH
10. Botón de sintonización/selección
11. Antena
12. Compartimento de las pilas
13. Toma de entrada AUXILIAR
14. Toma de entrada CC

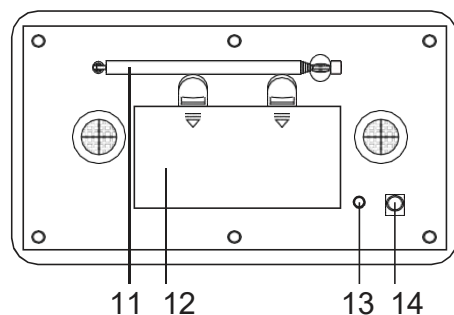

ALIMENTACIÓN

FUNCIONAMIENTO DE LA UNIDAD CON ALIMENTACIÓN CA

Inserte un extremo del cable de alimentación que se adjunta en la toma de ENTRADA CC de 5V situada en la parte posterior de la unidad y el otro extremo en una toma de pared.

Cuando se usa por primera vez, el cable de alimentación debe estar bien insertado en la toma; si no funciona en CA, intente asegurarse de nuevo que la conexión es positiva.

FUNCIONAMIENTO DE LA UNIDAD CON PILAS

Para operar la unidad con pilas, el cable de alimentación CA debe desconectarse del reproductor. Desenchufe el cable CA de la unidad e inserte 4 pilas tamaño "C" (no incluidas) en el compartimento. Cierre la puerta del compartimento de las pilas.

Nota: Compruebe las pilas de forma regular. Se deben sustituir las pilas viejas o descargadas. Si la unidad no se ha usado durante algún tiempo o funciona exclusivamente con corriente eléctrica CA, retire las pilas del compartimento de las pilas para evitar fugas.

Advertencia: Antes de usar la unidad. Compruebe que la corriente eléctrica local es compatible con la unidad. No conecte o desconecte el cable de alimentación con las manos húmedas.

Cuando planee no usar la unidad durante un periodo prolongado de tiempo (por ejemplo, en vacaciones) desconecte el enchufe de la toma de pared.

PRECAUCIONES DE SEGURIDAD DE LAS PILAS:

Mantenga las pilas alejadas de los niños y mascotas.

Inserte las pilas observando la polaridad correcta (+/-). En caso de no alinear debidamente la polaridad de las pilas se pueden producir lesiones personales y/o daños a la propiedad.

Retire las pilas gastadas o descargadas del producto. Retire las pilas cuando no vaya a usar el producto durante periodos prolongados de tiempo para evitar daños debido a pilas oxidadas o corroídas.

Nunca tire las pilas a un fuego; nunca se deshaga de las pilas en el fuego u otras fuentes de calor.

Eliminación de las pilas: Las pilas gastadas o descargadas deben eliminarse adecuadamente y reciclarse cumpliendo con toda la normativa local aplicable. Para obtener información detallada, póngase en contacto con la autoridad local en residuos sólidos.

Siga las instrucciones del fabricante acerca de la seguridad, uso y eliminación de las pilas.

FUNCIONAMIENTO

Pulse el botón Power para encender la unidad.

EN MODO DAB

Pulse el botón DAB/FM/AUX/BT para seleccionar el modo de radio DAB.

Selección automática: Pulse el botón SCAN, "BUSCANDO" aparecerá en pantalla, se mostrará el número de la emisora DAB en la esquina superior derecha y reproducirá automáticamente la primera emisora. Gire y pulse la rueda TUNE/SELECT para elegir la emisora siguiente o anterior.

Selección manual: Mantenga pulsado el botón INFO y gire la rueda "TUNE/SELECT" hasta que aparezca el icono "SINTONIZACIÓN MANUAL" en pantalla. A continuación, gire la rueda TUNE/SELECT para elegir la emisora.

Nota: Puede que tenga que esperar a que la UNIDAD sintonice el Nuevo canal.

Presintonías de emisoras de radio DAB:

Para recibir la emisora DAB que desee, mantenga pulsado el botón PRESET, "Guardar presintonía" "<1: (Vacío)>" aparecerá en la pantalla,

Sintonice el botón TUNE/SELECT para elegir el número de programa que desee (1-10) y que desee guardarlo. Posteriormente, pulse el botón TUNE/SELECT para guardarlo.

Repita los mismos procedimientos hasta que se guarden las emisoras de radio que desee en la lista de programas.

Para recordar la memoria, pulse el botón PRESET y sintonice el botón TUNE/SELECT para seleccionar la emisora de radio guardada que desee. Pulse el botón TUNE/SELECT para confirmarlo.

EN MODO FM

Pulse el botón DAB/FM/AUX/BT para seleccionar el modo de radio FM; pulse el botón SCAN; cuando se encuentre una radio la frecuencia en pantalla se detendrá y se iniciará la reproducción automáticamente.

Si la recepción no es Buena, sintonice el botón TUNE/SELECT para sintonizarlo mejor. La presintonía de la radio FM es la misma que la presintonía de la radio DAB.

Botón de INFORMACIÓN

A. La UNIDAD dispone de modos de información DAB que se muestran en la línea inferior de la pantalla. Mantenga pulsado el botón INFO y gire la rueda "TUNE/SELECT" para ver los tipos disponibles. Pulse "INFO" para volver.

1. Búsqueda completa
Búsqueda completa de los canales de radio DAB
2. Búsqueda manual
Busca manualmente los canales de radio DAB
3. Compresión de rango dinámico (DRC) (Desactivada/Alta/Baja)
Esta función reduce la diferencia entre el audio más fuerte y más bajo emitidos. De forma efectiva, esto hace que los sonidos bajos sean comparativamente más altos y los sonidos altos comparativamente más bajos.
Nota: DRC solo funciona si el emisor de una emisora específica lo permite.
4. Orden de emisoras
El orden de las emisoras puede ser aleatorio o en conjunto.
5. Reducir (Sí/No)
Sí: elimina todas las emisoras no válidas.
No: conserva todas las estaciones.
6. Sistema
 - Hora
 - I . Configurar la fecha / hora II .
 - Actualización automática III.
 - Ajustar formato 12/24 horas IV .
 - Ajustar formato de fecha
 - Retroiluminación
 - I . Límite de tiempo II .
 - Nivel conectado III.
 - Nivel de atenuador
 - Idiomas
Reinicio de fábrica
 - Elija "Sí" para borrar todos los ajustes
 - Versión de SW

B. La UNIDAD presenta modos de información FM que se muestran en la línea inferior de la pantalla.

Mantenga pulsado el botón INFO y gire la rueda "TUNE/SELECT" para ver los tipos disponibles.

Pulse "INFO" para volver.

1. Ajustes de búsqueda
Sirve para seleccionar las emisoras Fuertes o Todas las emisoras.
2. Ajustes de audio
Para seleccionar Mono forzado o Estéreo
3. Sistema
 - Hora
 - I . Configurar la fecha / hora II .
 - Actualización automática III.
 - Ajustar formato 12/24 horas IV .
 - Ajustar formato de fecha
 - Retroiluminación
 - I . Límite de tiempo II .
 - Nivel conectado III.
 - Nivel de atenuador
 - Idiomas
Reinicio de fábrica
 - Elija "Sí" para borrar todos los ajustes
 - Versión de SW

CONFIGURACIÓN DE ALARMA 1

La alarma solo funcionará cuando la unidad está encendida (conexión por cable o pilas) o en modo de espera (solo con conexión por cable).

Las alarmas pueden activarse o desactivarse en modo de espera (consulte a continuación), sin embargo, los parámetros de alarma solo pueden ajustarse cuando la unidad está encendida.

Ajustar alarmas

Encienda la unidad.

Para establecer o cambiar la alarma 1, pulse una vez "ALARM" y, a continuación, pulse "TUNE/SELECT". Para configurar o cambiar la alarma 2, pulse dos veces "ALARM"; posteriormente, pulse "TUNE/SELECT". Para salir del modo de ajuste de alarma, pulse otra vez "ALARM".

La configuración de alarma le indica que ajuste los parámetros siguientes. Seleccione un valor para cada parámetro girando la rueda "TUNE/SELECT" y pulse "TUNE/SELECT" para confirmar y pasar al parámetro siguiente.

Parámetros

- A tiempo – horas y minutos
- Duración–15 | 30 | 45 | 60 | 90 minutos
Si no se cancela la alarma la unidad vuelve a modo de espera tras este periodo de tiempo.
- Fuente– Pitido/ DAB/ FM
Si se elige DAB o FM como fuente de audio también se le indicará que seleccione la Última emisora reproducida o una de las emisoras presintonizadas (si están sintonizadas).
- Diariamente | Una vez | Fines de semana | Días laborables
Elija los días en que la alarma se activará.
Nota: si elige 'Una vez', se le pedirá que introduzca la fecha necesaria.
- Alarma–Desconectada | Conectada

USO DE LA ENTRADA AUXILIAR

Conecte el cable de conexión AUX desde la toma de salida de su Reproductor personal como un reproductor MP3 portátil a la toma de entrada AUX.

Pulse el botón DAB/FM/AUX/BT para seleccionar el modo AUX, "Entrada auxiliar" aparecerá en la LCD.

Encienda su reproductor personal para iniciar la reproducción; ajuste el volumen al nivel de audición que se desea.

EN MODO Bluetooth

Pulse el botón DAB/FM/AUX/BT para seleccionar el modo BLUETOOTH.

Para emparejar la radio con el teléfono:

Conecte la función Bluetooth en el teléfono o tableta. Para obtener más instrucciones, vea la guía de usuario de su teléfono móvil.

- a. Coloque el teléfono a unos 20 cm (8 pulgadas) de la radio.
- b. Asegúrese de que la radio está en modo BT. Elija "DAB-18" en su teléfono para conectar la radio Bluetooth. Una vez conectada, el teléfono mostrará "BT conectado".
- c. ¡Disfrute de la música con la radio ahora!

Por la presente, Denver A/S declara que el equipo de radio tipo DAB-18 cumple con la Directiva 2014/53/EU. El texto completo de la declaración de conformidad de la UE está disponible en la siguiente dirección de Internet: Entre en: denver.eu y después haga clic en el ICONO búsqueda situado en la línea superior de la página web. Escriba el número de modelo:

DAB-18. Ahora entre en la página del producto y la directiva roja se encuentra bajo descargas / otras descargas

1. Rango de funcionamiento del alcance de frecuencia: FM 87,5-108 MHz, DAB174-240 MHz
2. Potencia de salida máxima: 2 x2W
3. Frecuencia del Bluetooth: 2,45 GHz.

ES	
Nombre o marca, número de registro comercial y dirección del fabricante	Blue Iron Holdings Limited Suite Q, 18/F, International Industrial Centre, 2-8 Kwei Tei Street, Fotan, Shatin, NT, Hong Kong 68231699-000-09-19-5
Identificador de modelo	BI12T-050100-BdV
Tensión de entrada	100-240V
Frecuencia CA de entrada	50Hz
Tensión de salida	5V
Corriente de salida	1A
Potencia de salida	5W
Eficacia activa promedio	73.78%
Eficiencia con poca carga (10 %)	65.90%
Consumo energético sin carga	0.082W

Los equipos eléctricos y electrónicos aparecen marcados con un símbolo de cubo de basura tachado; véase arriba. Este símbolo significa que los equipos eléctricos y electrónicos no deben eliminarse con el resto de residuos domésticos, sino que deben eliminarse de forma separada.

Todas las ciudades disponen de puntos de recogida establecidos, donde bien se puede enviar los equipos eléctricos y electrónicos de forma gratuita en las estaciones de reciclaje u otros puntos de reciclaje, o que se le recojan de sus domicilios. Puede obtener información adicional en el departamento técnico de su ciudad.

DENVER A/S
Omega 5A, Soeften
8382 Hinnerup
Dinamarca
Denver.eu
facebook.com/Denver.eu



TODOS LOS DERECHOS RESERVADOS, COPYRIGHT DENVER A/S

Los equipos eléctricos y electrónicos contienen materiales, componentes y sustancias que pueden ser nocivas para su salud y el medioambiente si no se maneja correctamente el material de desecho (equipo eléctrico y electrónico desechado).

French

ATTENTION :
AFIN DE PRÉVENIR TOUT RISQUE D'ÉLECTROCUTION, INSÉREZ À FOND LA LAME LA PLUS LARGE DE LA FICHE DANS LA FENTE LA PLUS LARGE DE LA PRISE.

Attention :

1. N'installez pas cet appareil dans un espace confiné tel qu'une bibliothèque ou un meuble semblable et maintenez des conditions de bonne ventilation au niveau des orifices. La ventilation doit pas être gênée en recouvrant les orifices d'aération avec des objets tels que journaux, nappes, rideaux, etc.
2. **AVERTISSEMENT :** Utilisez uniquement les accessoires spécifiés ou fournis par le fabricant (tels que l'adaptateur d'alimentation exclusif, les piles, etc.).
3. **AVERTISSEMENT :** Pour réduire le risque d'incendie ou d'électrocution, n'exposez pas cet appareil à la pluie ou l'humidité. L'appareil ne doit pas être exposé au ruissellement ni à la projection d'eau ; évitez de poser des objets remplis de liquides, tels que des vases, au-dessus de l'appareil.
4. **AVERTISSEMENT :** Les batteries (batteries ou piles installées) ne doivent pas être exposées à une chaleur excessive comme le soleil, le feu ou autre.
5. **AVERTISSEMENT :** L'adaptateur est utilisé comme dispositif de débranchement de l'appareil, il doit rester facilement accessible.



6. **Mise au rebut correcte de cet appareil** Ce symbole indique que ce produit ne doit pas être mis au rebut avec les déchets ménagers et ce dans tous les pays de l'Union Européenne. En favorisant la récupération séparée, vous aidez à garantir que les appareils seront recyclés d'une façon appropriée et ainsi à préserver les ressources naturelles et à protéger l'environnement et la santé humaine. Ramenez donc cet appareil à des points de collecte appropriés ou retournez-le au revendeur auprès duquel vous l'avez acheté.

Consignes de sécurité

Lisez attentivement les consignes de sécurité avant d'utiliser le produit pour la première fois et conservez-les pour référence ultérieure.

1. Ce produit n'est pas un jouet. Maintenez-le hors de portée des enfants.
2. Gardez le produit hors de la portée des enfants et des animaux de compagnie pour éviter qu'ils le mordent et les avalent.
3. La température de fonctionnement et de rangement du produit est comprise entre 0 et 40 degrés Celsius. Une température inférieure ou supérieure peut affecter le fonctionnement.
4. N'ouvrez jamais le produit. Toucher les pièces électriques à l'intérieur peut provoquer une décharge électrique. Les réparations ou l'entretien doivent toujours être effectués par du personnel qualifié.
5. N'exposez pas l'appareil à la chaleur, l'eau, l'humidité et la lumière directe du soleil !
6. Préservez vos oreilles d'un volume sonore élevé. Un volume sonore élevé peut endommager les oreilles et causer une perte d'acuité auditive.
7. La technologie sans fil Bluetooth peut fonctionner à une portée de 10 mètres (30 pieds). La distance de communication maximale peut varier selon la présence d'obstacles (personnes, objets métalliques, murs, etc.) ou de l'environnement électromagnétique.
8. Les micro-ondes émises par un appareil Bluetooth peuvent affecter le fonctionnement des appareils médicaux électroniques.
9. L'unité n'est pas étanche. Si de l'eau ou des objets pénètrent dans l'unité, cela peut causer un incendie ou une électrocution. Si de l'eau ou un objet pénètre dans l'unité, cessez immédiatement l'utilisation.
10. Ne chargez qu'avec l'adaptateur inclus. L'adaptateur est utilisé comme dispositif de débranchement de l'appareil, il doit rester facilement accessible. Par conséquent, assurez-vous qu'il y a de l'espace autour de la prise de courant pour faciliter l'accès.
11. N'utilisez pas d'accessoires non officiels avec le produit, car cela peut causer un mauvais fonctionnement.

EMPLACEMENT DES TOUCHES DE COMMANDE

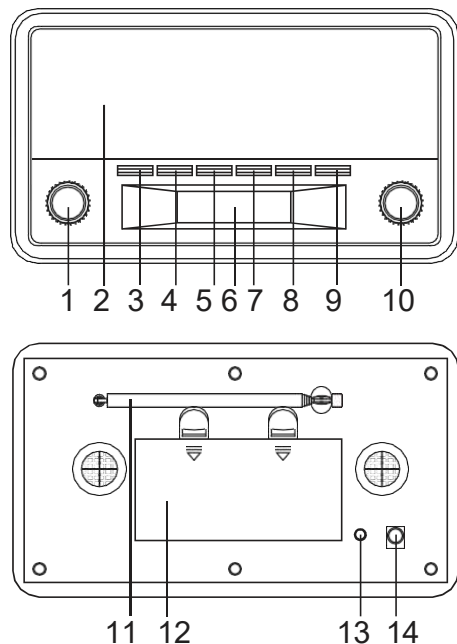

1. Bouton Volume
2. Haut-parleurs
3. Veille
4. Touche Recherche
5. Touche Préréglage
6. Écran LCD
7. Touche Info
8. Touche de réglage duréveil
9. DAB/FM/AUX/BLUETOOTH
10. Bouton Syntonisation/Sélection
11. Antenne
12. Compartiment à piles
13. Prise Entrée auxiliaire
14. Prise CC

Alimentation

UTILISATION DE L'APPAREIL SUR SECTEUR

Branchez une extrémité du cordon d'alimentation fourni dans la prise en entrée de 5 VCC située à l'arrière de l'appareil et l'autre extrémité dans la prise murale.

Si l'appareil ne fonctionne, insérez le cordon à fond dans la prise secteur.

UTILISATION DE L'APPAREIL SUR PILES

Le cordon d'alimentation doit être débranché du lecteur pour utiliser l'appareil sur piles.

Débranchez le cordon d'alimentation de l'appareil et insérez 4 piles "C" (non fournies).

Refermez le compartiment pour piles.

Remarque : Vérifiez régulièrement les piles. Il faut remplacer les piles usagées ou déchargées. Si l'appareil ne va pas être utilisé pendant un certain temps ou utilisé uniquement sur secteur, retirez les piles pour éviter les fuites.

Attention : Avant d'utiliser l'appareil. Vérifiez que l'alimentation secteur locale est compatible avec l'appareil. Il ne faut jamais brancher/débrancher le câble d'alimentation avec les mains mouillées.

Débranchez l'appareil du secteur si vous n'allez pas l'utiliser pendant de longues périodes (par exemple, pendant les vacances, etc.).

CONSIGNES DE SÉCURITÉ RELATIVES AUX PILES :

Conservez les piles hors de portée des enfants et des animaux.

Insérez les piles en respectant la bonne polarité (+/-). Le non-respect de la polarité des piles, peut entraîner des blessures ou des dommages.

Retirez toujours les piles usagées ou déchargées de l'appareil. Retirez les piles lorsque l'appareil ne va pas être utilisé pendant de longues périodes afin de prévenir les dommages dus à des piles rouillées ou corrodées.

Ne jetez jamais les piles dans le feu, ne les exposez pas au feu ou à d'autres sources de chaleur.

Mise au rebut des piles : Les piles usagées doivent être recyclées ou mises au rebut de façon adéquate conformément aux lois applicables. Pour plus d'information, contactez les autorités locales de gestion des déchets solides.

Suivez les instructions du fabricant des piles sur la sécurité, l'utilisation et la mise au rebut.

UTILISATION

Appuyez sur le bouton Marche/Arrêt pour allumer l'appareil.

EN MODE DAB

Appuyez sur le bouton DAB/FM/AUX/BT pour sélectionner le mode radio DAB

Sélection automatique : Appuyez sur le bouton SCAN, «RECHERCHE» apparaît sur l'écran, le nombre de stations DAB sera affiché dans le coin supérieur droit, et la première station sera automatiquement syntonisée. Syntonisez une station et appuyez sur le bouton TUNE/SELECT pour choisir la station suivante ou précédente.

Manual select: Maintenez appuyé le bouton INFO et tournez le bouton «TUNE/SELECT» jusqu'à ce que l'icône «RECHERCHE MANUELLE» apparaisse sur l'écran, puis tournez le bouton TUNE/SELECT pour choisir une station.

Remarque : l'appareil peut prendre un certain moment pour syntoniser une nouvelle chaîne.

Préréglage des stations radio DAB :

Pour recevoir la station DAB souhaitée, maintenez enfoncé le bouton PRESET, « Mémoire de préréglage » « <1: (Vide) > s'affichera à l'écran,

Utilisez le bouton TUNE/SELECT pour choisir un numéro de position mémoire (1-10). Appuyez ensuite sur la touche TUNE/SELECT pour le mémoriser.

Répétez la même procédure jusqu'à ce que toutes les stations radio soient mémorisées dans la liste des programmes.

Rappel de station mémorisée : appuyez sur la touche PRESET et utilisez le bouton TUNE/SELECT pour sélectionner une station radio mémorisée. Appuyez sur le bouton TUNE/SELECT pour confirmer.

EN MODE FM

Appuyez sur le bouton DAB/FM/AUX/BT pour sélectionner le mode radio FM, puis sur le bouton SCAN. Lorsqu'une radio est trouvée, la fréquence affichée arrête de défiler et sa lecture commence.

Si la réception n'est pas bonne, appuyez plusieurs fois sur la touche TUNE/SELECT pour effectuer un réglage plus fin. Les préréglages de la radio FM sont identiques à ceux de la radio DAB.

Bouton INFO

A. L'appareil dispose de plusieurs modes d'information DAB qui sont indiqués sur la ligne inférieure de l'écran. Maintenez appuyé le bouton INFO et utilisez le bouton « TUNE/SELECT » pour voir les types disponibles, appuyez sur « INFORMATIONS » pour retourner.

1. Recherche complète

Recherche complète des stations radio DAB

2. Recherche manuelle
Recherche manuelle des stations radio DAB
3. Compression de la gamme dynamique (DRC) (Désactivé/Élevé/Faible)
Cette fonction réduit la différence entre les sons diffusés les plus forts et les plus faibles. En effet, cela rend les sons discrets comparativement plus forts, et les sons forts comparativement plus discrets.
Remarque : la DRC ne marche que si elle est activée par le radiodiffuseur pour une station spécifique.
4. Ordre des stations
Les stations peuvent être rangées par ordre alphanumérique ou par ensemble.
5. Purger (Oui/Non)
Oui, cela supprime toutes les stations non valides.
Non, toutes les stations sont gardées.
6. Système
 - Heure
 - I . Permet de régler l'heure / la date
 - II . Mise à jour automatique
 - III. Permet de choisir le format 12/24 heures
 - IV. Permet de choisir le format de la date
 - Rétroéclairage
 - I . Délai expiré
 - II . À niveau
 - III. Niveau du rétroéclairage
 - Langues
 - Restauration des paramètres par défaut
Choisissez « OUI » pour effacer tous les réglages
 - Version du logiciel

B. L'appareil dispose de modes d'information FM qui sont affichés sur la ligne inférieure de l'écran. Maintenez appuyé le bouton INFO et utilisez le bouton « TUNE/SELECT » pour voir les types disponibles, appuyez sur « INFORMATIONS » pour retourner.

1. Paramètres de recherche
Pour sélectionner les stations à signal fort ou toutes les stations.
2. Réglage audio
Pour sélectionner mono forcé ou stéréo autorisé
3. Système
 - Heure
 - I . Permet de régler l'heure / la date
 - II . Mise à jour automatique
 - III. Permet de choisir le format 12/24 heures
 - IV. Permet de choisir le format de la date
 - Rétroéclairage
 - I . Délai expiré
 - II . À niveau
 - III. Niveau du rétroéclairage

- Langues
- Restauration des paramètres par défaut
Choisissez « OUI » pour effacer tous les réglages
- Version du logiciel

RÉGLAGES ALARME 1

Les alarmes ne fonctionnent que lorsque l'appareil est allumé (alimenté sur secteur ou sur piles) ou en mode veille (secteur uniquement).

Les alarmes peuvent être activées ou désactivées en mode veille (voir ci-dessous), cependant, les paramètres d'alarme ne peuvent être réglés que lorsque l'appareil est allumé.

Pour régler les alarmes

Allumez l'appareil.

Pour régler ou modifier l'alarme 1, appuyez une fois sur « ALARM », puis sur « TUNE/SELECT ». Pour régler ou modifier l'alarme 2, appuyez deux fois sur « ALARM », puis sur « TUNE/SELECT ». Pour quitter le mode de réglage d'alarme, appuyez à nouveau sur «ALARM».

Le réglage de l'alarme vous demande d'entrer les paramètres suivants. Sélectionnez une valeur pour chaque paramètre à tour de rôle en tournant le bouton « TUNE/SELECT » et appuyez sur « TUNE/SELECT » pour confirmer et passer au paramètre suivant.

Paramètres

- À l'heure – heures et minutes
- Durée–15 | 30 | 45 | 60 | 90 minutes

Si l'alarme n'est pas annulée, l'appareil retourne en mode veille après cette période.

- Source –Sonnerie / DAB / FM

Si DAB ou FM est choisi comme source audio, il vous sera également demandé de sélectionner la dernière station écoutée ou l'une des stations préréglées (le cas échéant).

- Tous les jours | Une fois | Fin de semaine | Jours de semaine

Choisissez les jours où l'alarme sera activée.

Remarque : si vous choisissez « Une fois », il vous sera demandé d'entrer la date.

- Alarme - Activée | Désactivée

UTILISATION DE L'ENTRÉE AUXILIAIRE

Connectez le fil de connexion AUX de la prise de sortie de votre lecteur personnel, tel que lecteur MP3 portable, à la prise d'entrée auxiliaire AUX.

Appuyez sur le bouton DAB/FM/AUX/BT pour sélectionner le mode AUX, «Entrée auxiliaire» s'affiche sur l'écran LCD.

Allumez votre lecteur personnel pour lancer la lecture, réglez le niveau de volume d'écoute.

EN MODE Bluetooth

Appuyez sur le bouton DAB/FM/AUX/BT pour sélectionner le mode BLUETOOTH

Pour appairer la radio à votre téléphone :

Activez la fonction Bluetooth du téléphone ou de la tablette. Pour plus d'instructions, consultez le guide de l'utilisateur de votre téléphone portable.

- a. Placez le téléphone à moins de 20 cm de la radio.
- b. Assurez-vous que la radio est en mode BT. Choisissez « DAB-18 » sur votre téléphone pour

- connecter la radio Bluetooth. Une fois connecté, votre téléphone affichera « BT connecté ».
- c. Profitez à présent de votre musique avec la radio!

Par la présente, Denver A/S déclare que l'équipement radio de type DAB-18 est conforme à la directive 2014/53/UE. Le texte intégral de la déclaration de conformité de l'UE est disponible à l'adresse Internet suivante : Veuillez entrer dans le site : denver.eu, puis cliquez sur l'ICÔNE de recherche sur la ligne supérieure du site Web. Entrez le numéro de modèle: DAB-18 Maintenant, accédez à la page du produit, et la directive rouge est indiquée sous les téléchargements/autres téléchargements

1. Plage de fréquence de fonctionnement : FM 87,5-108,0 MHz, DAB174-240MHz
2. Puissance de sortie maximale : 2 x 2W
3. Fréquence Bluetooth : 2,45 GHz.

FR	
Nom ou marque commerciale du fabricant, numéro d'enregistrement au registre du commerce et adresse	Blue Iron Holdings Limited Suite Q, 18/F, International Industrial Centre, 2-8 Kwei Tei Street, Fotan, Shatin, NT, Hong Kong 68231699-000-09-19-5
Identifiant du modèle	BI12T-050100-BdV
Tension en entrée	100-240V
Fréquence alternative en entrée	50Hz
Tension en sortie	5V
Courant en sortie	1A
Puissance	5W
Rendement moyen en mode actif	73.78%
Rendement à faible charge (10 %)	65.90%
Consommation électrique sans charge	0.082W



TOUS DROITS RÉSERVÉS, COPYRIGHT DENVER A/S

Les appareils électriques et électroniques contiennent des matériaux, composants et substances qui peuvent nuire à votre santé et à l'environnement si ces déchets (appareils électriques et électroniques) ne sont pas traités de façon appropriée.

Les appareils électriques et électroniques sont marqués du symbole d'une poubelle barrée, comme illustré ci-dessus. Ce symbole indique que les appareils électriques et électroniques doivent être jetés séparément des ordures ménagères.

Des points de collecte existent dans toutes les villes où des appareils électriques et électroniques peuvent être déposés sans frais en vue de leur recyclage. Vous pouvez obtenir des informations supplémentaires auprès des autorités locales de la ville.

DENVER A/S
Omega 5A, SoefTEN
8382 Hinnerup
Danemark
Denver.eu
facebook.com/Denver.eu

ATTENZIONE:

PER EVITARE SCARICHE ELETTRICHE, FAR CORRISPONDERE LO SPINOTTO LARGO DELLA SPINA ALLA FESSURA LARGA DELLA PRESA E INSERIRLA COMPLETAMENTE.

Avviso:

1. Non installare questo dispositivo in uno spazio confinato o incassato come libreria o unità simile, e mantenere una buona ventilazione nel sito aperto. Non impedire l'aerazione ostruendo i fori di ventilazione con oggetti come giornali, tovaglie, tende ecc.
2. **ATTENZIONE:** Utilizzare solo strumenti/accessori specificati o forniti dal produttore (come un alimentatore esclusivo, batteria ecc.).
3. **ATTENZIONE:** Per ridurre il rischio di incendi o scariche elettriche, non esponete questo apparecchio alla pioggia o all'umidità. L'apparecchio non deve essere esposto a gocciolamenti o schizzi d'acqua, e nessun oggetto riempito con liquidi (ad esempio un vaso) deve essere posizionato sull'apparecchio.
4. **ATTENZIONE:** Le batterie (pacco di batterie o batterie installate) non devono essere esposte a calore eccessivo, come quello generato da luce solare, fuoco osimili.
5. **ATTENZIONE:** L'adattatore ad inserimento diretto è utilizzato come dispositivo di sezionamento e deve essere sempre accessibile.



6.  Smaltimento corretto del prodotto. Questo marchio indica che questo prodotto non deve essere smaltito con i rifiuti domestici in tutta Europa. Per prevenire i possibili danni di uno smaltimento incontrollato all'ambiente o alla salute, smaltire i rifiuti in modo responsabile, per promuovere l'utilizzo sostenibile delle materie prime. Per restituire il dispositivo usato, ricorrete ai servizi di restituzione e raccolta o contattate il rivenditore presso il quale è stato acquistato il prodotto.

Informazioni sulla sicurezza

Leggere attentamente le istruzioni di sicurezza prima di utilizzare il prodotto per la prima volta. Conservare le istruzioni per riferimento futuro.

1. Questo prodotto non è un giocattolo. Tenerlo fuori dalla portata dei bambini.
2. Tenere il prodotto fuori dalla portata dei bambini e degli animali domestici per evitare che venga masticato o ingerito.
3. La temperatura di esercizio e stoccaggio del prodotto va da 0 gradi Celsius a 40 gradi Celsius. Temperature inferiori o superiori potrebbero comprometterne il funzionamento.
4. Non aprire mai il prodotto. Il contatto con i componenti elettronici interni può provocare una scossa elettrica. Le riparazioni o la manutenzione devono essere eseguite solo da personale qualificato.
5. Non esporre a fonti di calore, acqua, umidità o luce solare diretta!
6. Proteggere l'udito dal volume troppo alto. Un livello di volume eccessivo può danneggiare le orecchie e comportare il rischio di perdere l'udito.
7. La tecnologia wireless Bluetooth funziona entro un raggio di circa 10 m (30 piedi). La distanza di comunicazione massima può variare a seconda della presenza di ostacoli (persone, oggetti metallici, pareti, ecc.) o di un ambiente elettromagnetico.
8. Le microonde emesse dal dispositivo Bluetooth possono compromettere il funzionamento di apparecchi elettronici medicali.
9. L'unità non è resistente all'acqua. In caso di penetrazione di copri estranei o di acqua all'interno dell'unità, sussiste il pericolo di incendio o di scossa elettrica. In caso di penetrazione di corpi estranei o di acqua all'interno dell'unità, interrompere immediatamente l'utilizzo.
10. Effettuare la carica solamente con l'adattatore fornito in dotazione. L'adattatore ad inserimento diretto è utilizzato come dispositivo di sezionamento e deve essere sempre accessibile. Quindi verificare che intorno alla presa di corrente vi sia uno spazio sufficiente per consentire un accesso agevole.
11. Evitare l'uso di accessori non originali insieme al prodotto in quanto essi potrebbero compromettere il suo corretto funzionamento.

POSIZIONE DEI COMANDI

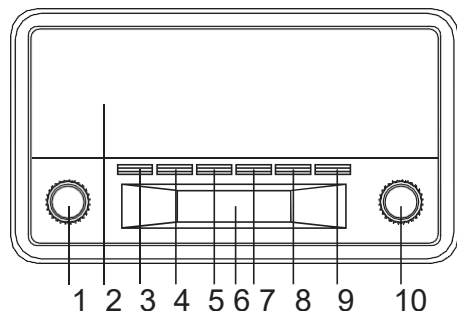

1. Comando volume
2. Altoparlanti
3. Standby
4. Tasto Scansione
5. Pulsante Preset
6. Display LCD
7. Tasto Info
8. Tasto Impostazione sveglia
9. DAB/FM/AUX/BLUETOOTH
10. Manopola Sintonizzazione/Selezione
11. Antenna
12. Vano batteria
13. Jack aux in
14. Presa DC

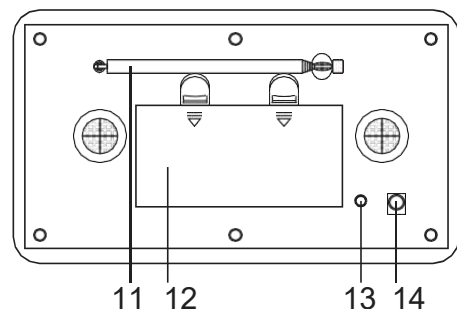

ALIMENTAZIONE

UTILIZZO DELL'UNITÀ CON L'ALIMENTAZIONE CA

Inserire una estremità del cavo di alimentazione fornito nel jack DC 5V IN che si trova sul retro dell'unità e l'altra estremità nella presa a muro.

Quando il cavo viene utilizzato per la prima volta, è necessario spingere con decisione nella presa; laddove esso non funziona, riprovare affinché il collegamento vada a buon fine.

UTILIZZO DELL'UNITÀ CON LE BATTERIE

Per attivare l'unità con batterie, il cavo di alimentazione AC deve essere scollegato dal lettore.

Scollegare il cavo di alimentazione AC dall'unità, quindi inserire 4 batterie di tipo "C" (non incluse) nel vano.

Chiudere lo sportello del vano batteria.

Nota: Controllare le batterie regolarmente. È necessario sostituire batterie vecchie o scariche.

Laddove l'unità non venga utilizzata per un tempo prolungato o venga unicamente utilizzata mediante corrente elettrica AC, rimuovere le batterie dal vano batterie per evitare eventuali versamenti.

Avviso: Prima di usare l'unità. Verificare che la rete elettrica locale sia compatibile con l'unità. Evitare di collegare/scollegare il cavo di alimentazione con le mani umide.

Laddove si preveda di non utilizzare l'unità per un periodo prolungato (es. vacanze, ecc.), scollegare la spina dalla presa a muro.

PRECAUZIONI DI SICUREZZA PER LA BATTERIA:

Tenere le batterie lontano da bambini o animali domestici.

Inserire le batterie rispettando la corretta polarità (+/-). Il mancato allineamento della polarità della batteria può causare lesioni personali e/o danni alle cose.

Rimuovere le batterie vecchie o scariche dal prodotto. Rimuovere le batterie se il prodotto non verrà usato per periodi prolungati di tempo, al fine di evitare danni dovuti a ruggine o corrosione alle batterie.

Non smaltire le batterie nel fuoco; evitare di esporre le batterie a fuoco o altre fonti di calore.

Smaltimento della batteria: Le batterie vecchie o scariche devono essere idoneamente smaltite e riciclate in conformità a tutte le leggi in vigore. Per informazioni dettagliate, contattare l'autorità locale sui rifiuti solidi.

Seguire le istruzioni di sicurezza, utilizzo e smaltimento del produttore della batteria.

FUNZIONAMENTO

Premere il pulsante di accensione per accendere l'unità.

IN MODALITÀ DAB

Premere il pulsante DAB/FM/AUX/BT per selezionare la modalità radio DAB

Selezione automatica: Premere il pulsante SCAN: "SCANNING" apparirà sul display e il numero della stazione DAB verrà mostrato nell'angolo in alto a destra. Verrà riprodotta automaticamente la prima stazione. Sintonizzare e premere la manopola TUNE / SELECT per scegliere la stazione successiva o precedente.

Manual select: Tenere premuto il tasto INFO e sintonizzare con la manopola "TUNE/SELECT" fino a quando l'icona "MANUAL TUNE" viene visualizzata sul display, quindi continuare la sintonizzazione con la manopola TUNE/SELECT per scegliere la stazione.

Nota: può essere necessario attendere che l'unità sintonizzi il nuovo canale.

Preimpostazione stazioni radio DAB:

Per ricevere la stazione DAB desiderata, premere e tenere premuto il pulsante PRESET, "Salvataggio preimpostazione" "<1: (Vuoto)>" appare sul display,

Sintonizzare la manopola TUNE/SELECT per scegliere il numero del programma (da 1 a 10) che si desidera memorizzare. Quindi premere la manopola TUNE/SELECT per memorizzare.

Ripetere le stesse procedure finché tutte le stazioni radio desiderate sono memorizzate nella lista programma.

Per richiamare le stazioni memorizzate, premere il tasto PRESET e sintonizzare la manopola di preselezione TUNE/SELECT per selezionare la stazione radio memorizzata che si desidera. Premere la manopola TUNE/SELECT per confermare.

IN MODALITÀ FM

Premere il pulsante DAB/FM/AUX/BT per selezionare la modalità radio FM, premere il pulsante SCAN, quando una radio è trovata, la frequenza sul display si ferma e inizia automaticamente la riproduzione.

Se la ricezione non è buona, premere il tasto TUNE/SELECT per la sintonia fine. La preimpostazione della radio FM è la stessa della radio DAB.

Tasto INFO

A. L'UNITÀ presenta le modalità di informazioni DAB, visualizzate nella riga inferiore del display.

Premere a lungo il tasto INFO e sintonizzare la manopola "TUNE/SELECT" per vedere i tipi disponibili; premere "INFO" per tornare indietro.

1. Scansione completa
Scansione completa dei canali radio DAB
 2. Scansione manuale
Scansione manuale dei canali radio DAB
 3. Compressione gamma dinamica (DRC) (Off/ High/Low)
Questa funzione riduce la differenza tra il livello audio più elevato e più debole trasmesso. Effettivamente, ciò rende pacati i suoni comparativamente più forti, e forti i suoni comparativamente più pacati.
Nota: DRC funziona solo se è abilitato dall'emittente della stazione specifica.
 4. Ordine delle stazioni
L'ordine della stazione può essere alfanumerico o gruppo.
 5. Sfoltire (Si/No)
Si - rimuove tutte le stazioni non valide.
No - mantenere tutte le stazioni.
 6. Sistema
 - Ora
 - I . Impostazione Ora/Data
 - II . Aggiornamento automatico
 - III. Impostazione formato ora 12/24
 - IV. Impostazione formato data
 - Retroilluminazione
 - I . Timeout
 - II . Livello all'accensione
 - III. Livello regolazione
 - Lingue
 - Ripristino delle impostazioni di fabbrica
Scegliere "Si" per cancellare tutte le impostazioni
 - Versione SW
- B. L'unità ha modalità informazioni FM che sono mostrate sulla linea inferiore del display. Premere a lungo il tasto INFO e sintonizzare la manopola "TUNE/SELECT" per vedere i tipi disponibili; premere "INFO" per tornare indietro.
1. Impostazioni scansione
Per selezionare le stazioni forti o tutte le stazioni.
 2. Impostazione audio
Per selezionare Mono o Stereo
 3. Sistema
 - Ora
 - I . Impostazione Ora/Data
 - II . Aggiornamento automatico
 - III. Impostazione formato ora 12/24
 - IV. Impostazione formato data
 - Retroilluminazione
 - I . Timeout

II . Livello all'accensione

III. Livello regolazione

- Lingue
- Ripristino delle impostazioni di fabbrica
Scegliere "Si" per cancellare tutte le impostazioni
- Versione SW

IMPOSTAZIONI SVEGLIA 1

Le sveglie funzioneranno solo quando l'unità è accesa (alimentazione di rete o batteria) o in modalità Standby (solo alimentazione di rete).

Le sveglie possono essere attivate o disattivate in modalità standby (vedere di seguito), tuttavia, i parametri possono essere impostati solo quando l'unità è accesa.

Impostazione sveglia

Accedere l'unità

Per impostare o modificare la sveglia 1, premere una volta "ALARM", quindi premere "TUNE/SELECT". Per impostare o modificare la sveglia 2, premere due volte "ALARM", quindi premere "TUNE/SELECT". Per uscire dalla modalità di impostazione della sveglia, premere nuovamente "ALARM".

L'impostazione della sveglia richiede i seguenti parametri. Selezionare un valore per un parametro alla volta ruotando la manopola "TUNE/SELECT" e premere "TUNE/SELECT" per confermare e passare al parametro successivo.

Parametri

- Tempo di accensione – ore e minuti
- Durata –15 | 30 | 45 | 60 | 90minuti

Se la sveglia non viene annullata, l'unità torna in standby dopo questo periodo di tempo.

- Sorgente – Cicalino/ DAB/ FM

Se si sceglie DAB o FM come sorgente audio, verrà richiesto anche di selezionare l'ultima stazione riprodotta o una delle stazioni preselezionate (se impostata).

- Quotidianamente | Una volta | Fine settimana | Giorni feriali

Scegli i giorni in cui la sveglia è attiva.

Nota: se si sceglie "Una volta", viene richiesto di inserire la data richiesta.

- Sveglia –Off | On

UTILIZZO INGRESSO AUX

Collegare il cavo AUX proveniente dall'uscita del lettore esterno, ad esempio un lettore MP3 portatile, al jack di ingresso AUX.

Premere il tasto DAB / FM / AUX / BT per selezionare la modalità AUX, "Ingresso ausiliario" apparirà sul display LCD.

Accendere il lettore personale per iniziare la riproduzione, regolare il volume al livello di ascolto desiderato.

In Modalità Bluetooth

Premere il pulsante DAB/FM/AUX/BT per selezionare la modalità BLUETOOTH

Per accoppiare la radio con il proprio telefono:

Accendere la funzione Bluetooth nel telefono o tablet. Per le istruzioni, si veda la guida utente del proprio cellulare.

- a. Porre il telefono entro 20 cm (8 pollici) dallaradio.
- b. Assicurarsi che la radio sia in modalità BT. Scegliere “DAB-18” sul proprio telefono per collegare il Bluetooth della radio. Dopo la connessione, il proprio cellulare mostrerà “BTConnesso”.
- c. Godersi ora la propria musica con la radio!

Con la presente, Denver A/S dichiara che il dispositivo radio tipo DAB-18 è conforme con la Direttiva 2014/53/UE. Il testo completo della dichiarazione di conformità EU è disponibile al seguente indirizzo Internet: Accedere a : denver.eu e fare clic sull'icona di ricerca nella riga superiore della pagina Web, quindi immettere il numero di modello: DAB-18. Accedere alla pagina del prodotto e leggere le istruzioni riportate alla voce download/altri download

1. Intervallo di frequenze operative: FM 87.5-108.0MHz, DAB174-240MHz
2. Potenza massima in uscita: 2 x2W
3. Frequenza Bluetooth: 2,45 GHz.

IT	
Nome o marchio del produttore, numero di registrazione commerciale e indirizzo	Blue Iron Holdings Limited Suite Q, 18/F, International Industrial Centre, 2-8 Kwei Tei Street, Fotan, Shatin, NT, Hong Kong 68231699-000-09-19-5
Identificatore del modello	BI12T-050100-BdV
Tensione di ingresso	100-240V
Ingresso frequenza CA	50Hz
Tensione di uscita	5V
Corrente di uscita	1A
Potenza di uscita	5W
Efficienza attiva media	73.78%
Efficienza a basso carico (10%)	65.90%
Consumo energetico a vuoto	0.082W



TUTTI I DIRITTI RISERVATI, COPYRIGHT DENVER A/S

Le apparecchiature elettriche ed elettroniche contengono materiali, componenti e sostanze che possono essere pericolosi per la salute e per l'ambiente qualora gli elementi di scarto (componenti elettrici ed elettronici da smaltire) non venissero gestiti correttamente.

Le apparecchiature elettriche ed elettroniche sono contrassegnate dal simbolo di un cestino sbarrato, visibile sopra. Questo simbolo significa che le apparecchiature elettriche ed elettroniche non devono essere smaltite con gli altri rifiuti domestici, ma devono essere oggetto di raccolta separata.

Tutte le città hanno stabilito servizi di raccolta porta a porta, punti di raccolta e altri servizi che permettono di conferire gratuitamente le apparecchiature elettriche ed elettroniche alle stazioni di riciclaggio. Ulteriori informazioni sono disponibili presso l'ufficio tecnico municipale.

DENVER A/S
Omega 5A, Soeften
8382 Hinnerup
Danimarca
Denver.eu
[facebook.com/Denver.eu](https://www.facebook.com/Denver.eu)

Portuguese

CUIDADO:

PARA EVITAR O CHOQUE ELÉCTRICO, O PINO LARGO DA FICHA DEVE COINCIDIR COM A ENTRADA LARGA PARA SER INTRODUZIDA COMPLETAMENTE.

Advertência:

1. Não instalar este equipamento num espaço de encastrar ou fechado, tal como uma estante de livros ou móvel semelhante, e manter boas condições de ventilação em local aberto. A ventilação não deve ser impedida cobrindo-se as fendas de ventilação com jornais, panos de mesa, cortinas, etc.
2. ADVERTÊNCIA: Usar apenas extensões/acessórios especificados ou fornecidos pelo fabricante (tais como o transformador exclusivo, bateria, etc.).
3. ADVERTÊNCIA: Para reduzir o risco de incêndio ou choque elétrico, não expor esta aparelhagem à chuva ou humidade. A aparelhagem não deve ser exposta a pingos ou jatos de água e objetos contendo líquidos, tal como jarras não devem ser colocadas por cima da aparelhagem.
4. ADVERTÊNCIA: As pilhas (pilhas ou conjunto de pilhas instaladas) não devem ser expostas a calor excessivo, como por exemplo a luz solar, o fogo ou similares.
5. ADVERTÊNCIA: O adaptador de ficha direto é utilizado como dispositivo de desligamento, pelo que o dispositivo de desligamento deverá ficar pronto a ser usado.



6.  Eliminação correta deste produto. Esta marcação indica que este produto não deve ser eliminado com os resíduos domésticos em toda a UE. Para evitar possível perigo para o ambiente ou a saúde humana devido a depósito não controlado, deverá ser responsabilmente reciclado para promover a reutilização sustentável dos recursos materiais. Para devolver o seu aparelho usado, usar os sistemas de recolha e retoma ou contactar o distribuidor onde o produto foi adquirido.

Informação de Segurança

Leia atentamente as instruções de segurança antes de utilizar o produto pela primeira vez e guarde-as para referência futura.

1. Este produto não é um brinquedo. Mantenha-o afastado do alcance das crianças.
2. Mantenha o produto fora do alcance das crianças e de animais de estimação, para evitar ingestão ou que roam.
3. A temperatura de funcionamento e de armazenamento é entre 0 graus Celsius e 40 graus Celsius. Abaixo e acima destas temperaturas poderá afetar a função.
4. Nunca abra o produto. Tocar nas partes elétricas no interior poderá causar choque elétrico. As reparações ou manutenções apenas devem ser realizadas por pessoal qualificado.
5. Não expor a calor, água, humidade ou luz solar direta!
6. Proteja os seus ouvidos de volumes elevados. Volumes elevados podem danificar os seus ouvidos e apresentam risco de perda auditiva.
7. A tecnologia sem fios Bluetooth opera dentro de um alcance de cerca de 10 m. A distância de comunicação máxima poderá variar consoante a presença de obstáculos (pessoas, objetos metálicos, paredes, etc.) ou o ambiente eletromagnético.
8. As micro-ondas emitidas por um dispositivo Bluetooth poderão afetar a operação de dispositivos eletrónicos médicos.
9. A unidade não é à prova de água. Se entrar água ou objetos estranhos na unidade, poderá resultar em fogo ou choque elétrico. Se entrar água ou um objeto estranho na unidade, pare imediatamente de a usar.
10. Carregar apenas com o adaptador fornecido. O adaptador de plug-in directo é utilizado como dispositivo de desligamento, pelo que o dispositivo de desligamento deverá ficar pronto a ser usado. Por isso, certifique-se de que existe espaço ao redor da tomada elétrica para um acesso facilitado.
11. Não utilize acessórios não originais com o produto, pois poderá afetar o funcionamento normal do produto.

LOCALIZAÇÃO DOS COMANDOS

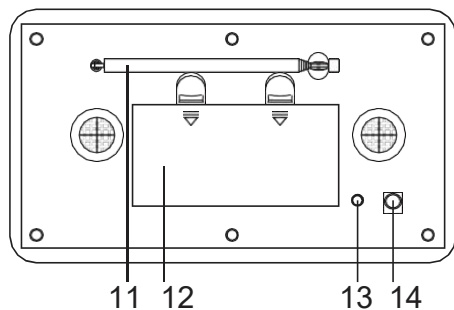
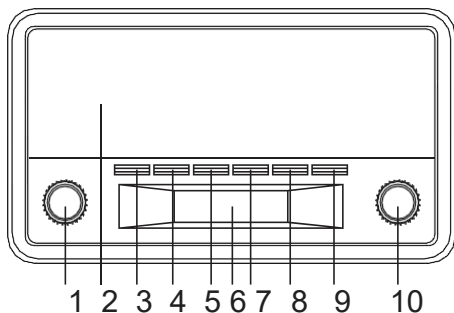

1. Botão de volume
2. Colunas
3. Em Espera
4. Botão Procurar
5. Botão Predefinição
6. Visor LCD
7. Botão Informações
8. Botão Definição do Alarme
9. DAB/FM/AUX/BLUETOOTH
10. Botão Sintonizar/Selecionar
11. Antena
12. Compartimento das pilhas
13. Tomada de entrada AUXILIAR
14. Tomada CC

ALIMENTAÇÃO

FUNCIONAMENTO DO APARELHO COM ALIMENTAÇÃO CA

Inserir um dos terminais do cabo de alimentação na tomada CC 5 V IN situada na parte de trás do aparelho e o outro terminal na tomada de parede.

Quando utilizar pela primeira vez, o cabo tem de ser empurrado firmemente para a ranhura se não funcionar a CA, tentar novamente, de forma a assegurar uma ligação positiva.

FUNCIONAMENTO DO APARELHO COM PILHAS

Para operar o aparelho com pilhas, o cabo de alimentação CA tem de estar desligado do leitor.

Desligar o cabo de alimentação CA da unidade e inserir 4 pilhas de tamanho "C" (não fornecidas) no compartimento.

Fechar a porta do compartimento das pilhas.

Nota: Verificar regularmente as pilhas. As pilhas velhas ou descarregadas devem ser substituídas.

Se não for usar a unidade durante algum tempo ou se a mesma estiver a funcionar exclusivamente com corrente elétrica CA, retirar as pilhas do respetivo compartimento para evitar fuga.

Advertência: Antes de utilizar o aparelho. Verificar se o fornecimento de alimentação local é compatível com a unidade. Não ligar nem desligar o cabo de alimentação com as mãos molhadas.

Se planear não utilizar esta unidade durante longos períodos de tempo (por ex., Férias, etc.) desligar a ficha da tomada de parede.

PRECAUÇÕES DE SEGURANÇA DAS PILHAS:

Manter as pilhas longe das crianças e animais.

Inserir as pilhas cumprindo a polaridade correta (+/-). O alinhamento incorreto da polaridade das pilhas poderá originar ferimentos pessoais e/ou danos de propriedade.

Retirar as pilhas gastas ou descarregadas do produto. Retirar as pilhas quando não for utilizar o produto durante longos períodos de tempo, para evitar danos devido à ferrugem ou corrosão das mesmas.

Nunca colocar as pilhas no fogo, nem as expor ao fogo ou outras fontes de calor.

Eliminação das pilhas: As pilhas gastas ou descarregadas têm de ser eliminadas adequadamente e recicladas de acordo com todas as leis aplicáveis. Para obter informações detalhadas, deve contactar a autoridade de resíduos sólidos local.

Seguir as instruções do fabricante relativamente à segurança, utilização e eliminação das pilhas.

FUNCIONAMENTO

Premir e manter premido o botão Alimentação para ligar o aparelho.

EM MODO DAB

Premir o botão DAB/FM/AUX/BT para selecionar o modo de rádio DAB.

Seleção automática: Premir o botão PROCURAR, no visor irá aparecer "A PROCURAR" e o número da estação DAB será mostrado no canto superior direito e irá reproduzir automaticamente a primeira estação. Sintonizar e premir o botão TUNE/SELECT para escolher a estação seguinte ou anterior.

Seleção manual: Premir e manter premido o botão INFO e sintonizar o botão "TUNR/SELECT" até que o ícone "SINTONIZAÇÃO MANUAL" seja mostrado no visor, seguidamente sintonizar o botão SINTONIZAR/SELECIONAR para escolher a estação.

Nota: Poderá ter de esperar que a unidade sintonize no novo canal.

Predefinição de estações de Rádio DAB:

Para receber a estação DAB pretendida, premir e manter premido o botão PREDEFINIR, "Predefinir Armazenamento" "<1: (Vazio)>" será exibido no monitor.

Sintonizar o botão TUNE/SELECT para escolher o número do programa pretendido (1-10) onde pretende salvar. Em seguida, premir o botão TUNE/SELECT para o salvar.

Repetir os mesmos procedimentos até todas as estações de rádio pretendidas serem salvas na lista de programas.

Voltar a chamar a memória, premir o botão PRESET e sintonizar o botão TUNE/SELECT para selecionar a estação de rádio salva, como pretendido. Premir o botão TUNE/SELECT para confirmar.

EM MODO FM

Premir o botão DAB/FM/AUX/BT para selecionar o modo de rádio FM, premir o botão PROCURAR, quando for encontrada uma estação, a frequência no visor deixará de correr e começa a reproduzir automaticamente.

Se a recepção não for boa, sintonizar o botão TUNE/SELECT para sintonizar. A predefinição do rádio FM é igual à predefinição do rádio DAB

Botão INFORMAÇÕES

A. A UNIDADE possui modos de informação de DAB os quais são apresentados na linha inferior do visor. Premir demoradamente a tecla "INFO" e sintonizar o botão "TUNE/SELECT" para ver os tipos disponíveis, premir "INFO" para voltar.

1. Procura Completa
Procura completa dos canais de rádio DAB
2. Procura Manual
Procura manualmente os canais de rádio DAB
3. Compressão de Alcance Dinâmico (DRC)(Desligada/Elevada/Fraca)
Esta função reduz a diferença entre o áudio transmitido mais alto e o mais silencioso.
Efetivamente, isto torna os sons silenciosos comparativamente mais altos e sons altos comparativamente mais silenciosos.
Nota: DRC funciona apenas se estiver ativado pelo emissor para uma estação específica.
4. Ordem da estação
A ordem da estação pode ser alfanumérica ou em conjunto.
5. Suprimir (Sim/Não)
Sim - isto remove todas as estações inválidas.
Não - mantém todas as estações.
6. Sistema
 - Hora
 - I . Definir Hora/Data
 - II . Atualização automática
 - III. Definir formato de hora 12/24
 - IV . Definir formato da data
 - Retroiluminação
 - I . Tempo limite
 - II . Nível ligado
 - III. Nível de obscurecimento
 - Idiomas
 - Reinicialização de fábrica
Escolher “SIM” para limpar todas as definições
 - Versão SW

B. A UNIDADE tem modos de informação FM que são exibidos na linha inferior do visor. Premir demoradamente a tecla “INFO” e sintonizar o botão “TUNE/SELECT” para ver os tipos disponíveis, premir “INFO” para voltar.

1. Definição da análise
Para selecionar as estações Fortes ou Todas as estações.
2. Definição de áudio
Para selecionar mono Forçado ou Estéreo permitido.
3. Sistema
 - Hora
 - I . Definir Hora/Data
 - II . Atualização automática
 - III. Definir formato de hora 12/24
 - IV . Definir formato da data
 - Retroiluminação
 - I . Tempo limite
 - II . Nível ligado

III. Nível de obscurecimento

- Idiomas
- Reinicialização de fábrica
Escolher “SIM” para limpar todas as definições
- Versão SW

DEFINIÇÕES DE ALARME 1

Os alarmes funcionarão apenas quando a unidade estiver ligada (eletricidade ou energia das pilhas) ou no modo Em espera (apenas energia elétrica).

Os alarmes podem ser ligados ou desligados no modo Em espera (ver abaixo); no entanto, os parâmetros de alarme apenas podem ser definidos quando a unidade estiver ligada.

Para definir alarmes

Ligar a unidade.

Para definir ou alterar o alarme 1, premir uma vez “ALARME”, em seguida premir “TUNE/SELECrT”.

Para definir ou alterar o alarme 2, premir duas vezes “ALARME”, em seguida premir “SINTONIZAR/SELECCIONAR”. Para sair do modo de definição do alarme, premir de novo “ALARME”.

A configuração do alarme solicita-lhe os seguintes parâmetros. Selecionar um valor para cada parâmetro, rodando o botão “TUNE/SELECT” e premir “TUNE/SELECT” para confirmar e passar para o parâmetro seguinte.

Parâmetros

- Em tempo – horas e minutos
- Duração – 15 | 30 | 45 | 60 | 90 minutos

Se o alarme não for cancelado, a unidade voltará ao modo Em espera após este período.

- Fonte – Campainha/ DAB/ FM

Se for escolhido DAB ou FM como fonte de áudio, também será solicitado a selecionar a última estação reproduzida ou uma das estações predefinidas (se configurado).

- Diariamente | Uma vez | Fins de semana | Diasúteis

Escolher os dias em que o alarme está ativo.

Nota: Se escolher “Uma vez”, será solicitado a inserir a data necessária.

- Alarme – Desligado | Ligado

UTILIZAR A ENTRADA AUXILIAR

Ligar o cabo de ligação AUX da tomada de saída do seu Leitor Pessoal, como por exemplo o leitor MP3 portátil à tomada de entrada AUX.

Premir o botão DAB/FM/AUX/BT para selecionar o modo AUX, será exibido no LCD “Entrada auxiliar”.

Ligar o seu Leitor Pessoal para começar a reprodução e ajustar o volume para o nível de audição pretendido.

EM MODO Bluetooth

Premir o botão DAB/FM/AUX/BT para selecionar o modo BLUETOOTH

Para emparelhar o rádio com o seu telefone:

Ativar a função Bluetooth no telefone ou no tablet. Para instruções, consultar o guia do utilizador do telemóvel.

- a. Colocar o telefone até 20 cm (8 polegadas) do rádio.

- b. Deve assegurar que o rádio está no modo BT. Escolher “DAB-18” no seu telefone para ligar o rádio Bluetooth. Depois de ligado, o seu telefone irá mostrar “BTLigado”.
- c. Agora pode apreciar a sua música com o rádio!

Pelo presente, a Denver A/S declara que o tipo de equipamento de rádio DAB-18 está em conformidade com a Diretiva 2014/53/UE. O texto integral da declaração de conformidade UE está disponível no seguinte endereço de Internet: Entrar em: denver.eu e depois clicar no ÍCONE procurar no campo superior do sítio web. Escrever o número do modelo: DAB-18. Agora entrar na página do produto e a instrução a vermelho encontra-se por baixo de transferências/outras transferências

1. Alcance da frequência de funcionamento: FM 87,5-108,0 MHz, DAB 174-240MHz
2. Potência de saída máxima: 2 x 2W
3. Frequência Bluetooth: 2,45 GHz.

PT	
Nome do fabricante ou marca comercial, número de registo comercial e endereço.	Blue Iron Holdings Limited Suite Q, 18/F, International Industrial Centre, 2-8 Kwei Tei Street, Fotan, Shatin, NT, Hong Kong 68231699-000-09-19-5
Identificador do modelo	BI12T-050100-BdV
Tensão de entrada	100-240V
Frequência de entrada CA	50Hz
Tensão de saída	5V
Corrente de saída	1A
Potência de saída	5W
Eficiência média ativa	73.78%
Eficiência com carga reduzida (10%)	65.90%
Consumo de energia sem carga	0.082W

O equipamento elétrico e eletrónico contém materiais, componentes e substâncias que podem ser perigosas para a sua saúde e para o ambiente, se o material usado (equipamentos elétricos e eletrónicos eliminados) não for processado corretamente.

O equipamento elétrico e eletrónico está marcado com um caixote do lixo com um X, como mostrado acima. Este símbolo significa que o equipamento elétrico e eletrónico não deve ser eliminado em conjunto com outros resíduos domésticos, mas deve ser eliminado separadamente.

Todas as cidades têm pontos de recolha instalados, nos quais o equipamento elétrico e eletrónico pode tanto ser submetido sem custos a estações de reciclagem e outros locais de recolha, ou ser recolhido na própria residência. O departamento técnico da sua cidade disponibiliza informações adicionais em relação a isto.

DENVER A/S
Omega 5A, Soeften
8382 Hinnerup
Dinamarca
Denver.eu
facebook.com/Denver.eu



TODOS OS DIREITOS RESERVADOS, COPYRIGHT DENVER A/S

Polish

OSTROŻNIE:

ABY UNIKNĄĆ PORAŻENIA ELEKTRYCZNEGO, NALEŻY PRZYSTAWIĆ SZEROKĄ BLASZKĘ WTYCZKI DO SZEROKIEGO WEJŚCIA GNIAZDKA I WŁOŻYĆ DO KOŃCA.

Ostrzeżenie:

1. Nie należy umieszczać urządzenia w przestrzeni zamkniętej lub wbudowanej, np. na regale na książki lub podobnym meblu, i należy zapewnić odpowiednie warunki do wentylacji w przestrzeni otwartej. Nie należy ograniczać wentylacji produktu, poprzez zakrywanie otworów wentylacyjnych, przedmiotami takimi jak gazeta, obrus, zasłona itp.
2. OSTRZEŻENIE: Należy używać wyłącznie przyrządów/akcesoriów wskazanych lub dostarczonych przez producenta (np. specjalnie do tego przeznaczonych baterii, zasilacza itp.).
3. OSTRZEŻENIE: Aby uniknąć ryzyka pożaru lub porażenia elektrycznego, nie wystawiać urządzenia na deszcz lub zawilgocenie. Urządzenie nie może być narażone na kapanie wody lub jej rozbryzgi a przedmioty napełniane cieczą takie jak, wazony nie powinny być na urządzeniu stawiane.
4. OSTRZEŻENIE: Baterie (pakiet baterii lub zainstalowane baterie) nie powinny być narażane na nadmierne gorąco, takie jak bezpośrednie promieniowanie słoneczne, ogień itp.
5. OSTRZEŻENIE: Zasilacz we wtyczce zasilania służy do odłączenia urządzenia i powinno być zawsze możliwe jej łatwe wyjęcie.



6.  Prawidłowa utylizacja produktu. Ten znak wskazuje, że na terenie UE, produkt nie powinien być wyrzucany z odpadami domowymi. Aby uniknąć skażenia środowiska i zagrożenia zdrowia ludzi, wynikającego z niekontrolowanej utylizacji odpadów, należy poddać produkt recyklingowi, który umożliwia odzyskanie części surowców. Aby pozbyć się urządzenia, proszę przekazać je do systemu zbiórki lub skontaktować się ze sprzedawcą, tam gdzie produkt był kupiony.

Zasady bezpieczeństwa

Przed pierwszym użyciem produktu należy przeczytać uważnie instrukcje dot. bezpieczeństwa i zachować je do wykorzystania w przyszłości.

1. Produkt nie jest zabawką. Przechowywać w miejscu niedostępnym dla dzieci.
2. Przechowywać produkt z dala od dzieci i zwierząt, aby zapobiec pogryzieniu i połknięciu.
3. Temperatura pracy i przechowywania produktu wynosi od 0 stopni do 40 stopni Celsjusza. Temperatury niższe lub wyższe niż powyższe mogą wpływać na działanie urządzenia.
4. Nigdy nie otwierać produktu. Dotknięcie podzespołów wewnętrznych może spowodować porażenie prądem. Naprawy lub czynności serwisowe powinny być wykonywane tylko przez wykwalifikowany personel.
5. Nie narażać na działanie wysokich temperatur, wody, wilgoci i promieni słonecznych!
6. Chronić słuch przed głośnym dźwiękiem. Głośne dźwięki mogą uszkodzić uszy i grozić utratą słuchu.
7. Zasięg bezprzewodowej technologii Bluetooth wynosi około 10 m (30 stóp). Maksymalny zasięg może się różnić w zależności od obecności przeszkód (ludzie, metalowe przedmioty, ściany itp.) i zakłóceń elektromagnetycznych.
8. Mikrofałe emitowane przez urządzenie Bluetooth mogą wpływać na działanie elektronicznych urządzeń medycznych.
9. Urządzenie nie jest wodoodporne. W przypadku kontaktu urządzenia z wodą lub ciałami obcymi może dojść do powstania pożaru lub porażenia prądem. W przypadku kontaktu urządzenia z wodą lub ciałami obcymi natychmiast zaprzestać korzystania z urządzenia.
10. Urządzenie można ładować tylko za pomocą dostarczonego zasilacza. Zasilacz we wtyczce zasilania służy do odłączenia urządzenia i powinno być zawsze możliwe jej łatwe wyjęcie. Upewnić się, że gniazdko sieciowe jest łatwo dostępne i wokół niego jest wolna przestrzeń.
11. Nie używać z produktem nieoryginalnych akcesoriów, ponieważ może to spowodować nieprawidłowe działanie produktu.

ROZMIESZCZENIE ELEMENTÓW STEROWANIA

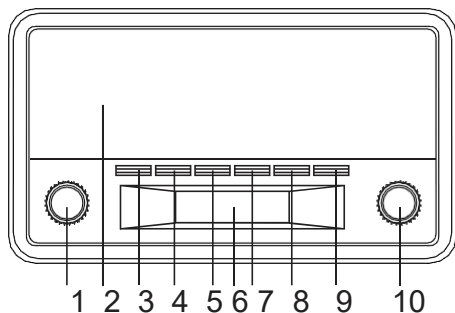

1. Pokrętko głośności
2. Głośniki
3. Stan gotowości
4. Przycisk Scan
5. Przycisk Preset
6. Wyświetlacz LCD
7. Przycisk informacji
8. Przycisk ustawienia alarmu
9. DAB/FM/AUX/BLUETOOTH
10. Dostrojenie/Pokrętkowyboru
11. Antena
12. Komora na baterie
13. Gniazdo wejścia pomocniczego
14. Gniazdo DC

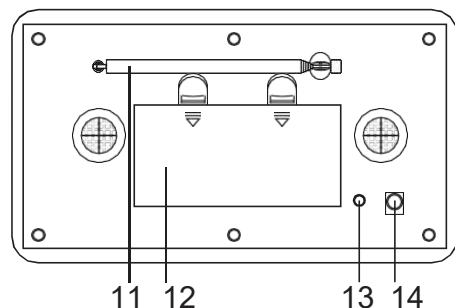

ZASILANIE

ZASILANIE URZĄDZENIA Z SIECI ZASILAJĄCEJ

Podłączyć jeden koniec dostarczonego przewodu zasilania do gniazda wejścia DC 5 V znajdującego się z tyłu urządzenia, a drugi koniec do gniazdka sieciowego.

Przy użyciu sznura zasilania po raz pierwszy trzeba go mocno dopchnąć w gnieździe, jeśli nie działa przy zasilaniu AC, spróbować ponownie.

ZASILANIE URZĄDZENIA Z BATERII

Aby korzystać z urządzenia na baterie, przewód zasilania AC musi być odłączony od odtwarzacza. Należy odłączyć przewód zasilania AC od urządzenia i włożyć 4 baterie C (nie są dostarczone) do komory.

Zamknąć pokrywę komory na baterie.

Uwaga: Należy regularnie sprawdzać baterie. Należy wymieniać stare lub rozładowane baterie. Jeśli urządzenie nie będzie używane przez dłuższy czas lub jest używane tylko na prąd elektryczny AC, należy wyjąć baterie z komory, aby uniknąć wycieków.

Ostrzeżenie: Przed użyciem urządzenia. Sprawdzić, czy lokalne zasilanie elektryczne jest zgodne z urządzeniem. Nie podłączać ani nie odłączać przewodu zasilania mokrymi rękami.

Przy dłuższym nieużywaniu urządzenia (wakacje itp.) wyciągnąć wtyczkę zasilania z gniazdka sieciowego.

ZASADY BEZPIECZEŃSTWA DOTYCZĄCE BATERII:

Trzymać baterie z dala od dzieci i zwierząt domowych.

Włożyć baterie z zachowaniem prawidłowej biegunowości (+/-). Niestosowanie się do wskazówek dot. biegunowości może skutkować obrażeniami ciała i/lub uszkodzeniem sienia.

Zużyte lub rozładowane baterie wyjąć z urządzenia. Jeśli produkt ma nie być używany przez dłuższy czas, to baterię należy wyjąć, by uniknąć uszkodzeń związanych z korozją i rdzą.

Nigdy nie wyrzucać baterii do ognia; baterii nie należy narażać na działanie ognia lub innych źródeł ciepła.

Utylizacja baterii: Stare lub rozładowane baterie muszą być właściwie likwidowane i poddawane recyklingowi zgodnie z obowiązującymi przepisami. Więcej informacji można uzyskać od lokalnych władz gospodarujących odpadami stałymi.

Należy przestrzegać zaleceń producenta baterii dotyczących bezpieczeństwa, użytkowania i utylizacji.

OBSŁUGA

Naciśnij przycisk zasilania, aby włączyć urządzenie.

W TRYBIE DAB

Naciśnij przycisk DAB/FM/AUX/BT, aby wybrać tryb radiowy DAB.

Wybór automatyczny: Wciśnij przycisk SCAN, na wyświetlaczu pojawi się komunikat „SKANOWANIE”, liczba stacji DAB zostanie wyświetlona w prawym górnym rogu, a odtwarzanie pierwszej stacji zostanie automatycznie uruchomione. Ustaw częstotliwość i wciśnij pokrętko TUNE/SELECT, aby wybrać następną lub poprzednią stację.

Wybór ręczny: Wciśnij i przytrzymaj przycisk INFO i obracaj pokrętko „TUNE/SELECT” do momentu, gdy na wyświetlaczu pojawi się ikona „STROJENIE MANUALNE”, a następnie obracaj pokrętko TUNE/SELECT w celu wybrania stacji.

Uwaga: Konieczne może być odczekanie, aż urządzenie dostroi się na nowy kanał.

Ustawianie wstępne stacji DAB:

Aby odbierać wybraną stację DAB, naciśnij i przytrzymaj przycisk PRESET. Na ekranie zostanie wyświetlony komunikat „Zapamiętaj ustawienia wstępne” <1:(Puste)>.

Pokręceniem pokrętki TUNE/SELECT wybierz numer wybranego programu (1–10), przeznaczonego do zapamiętania. Następnie naciśnij pokrętko TUNE/SELECT, by go zapamiętać.

Powtórz te same procedury aż do zapamiętania wszystkich stacji listy programów.

Wywołanie z pamięci zapamiętanej, wybranej stacji następuje naciśnięciem przycisku PRESET i pokręceniem pokrętki TUNE/SELECT. Naciśnij pokrętko TUNE/SELECT, by potwierdzić.

W trybie FM

Naciśnij przycisk DAB/FM/AUX/BT w celu wybrania trybu radiowego FM, naciśnij przycisk SCAN po znalezieniu radia, wyświetlana częstotliwość przestanie być używana, a odtwarzanie rozpocznie się automatycznie.

Jeśli odbiór nie jest dobry, dostrój precyzyjnie pokrętko TUNE/SELECT. Ustawianie wstępne stacji FM jest takie samo jak stacji DAB.

Przycisk INFORMACJI

A. Urządzenie posiada tryb informacji DAB, wyświetlane na dole wyświetlacza. Wciśnij i przytrzymaj przycisk INFO i ustaw pokrętko „TUNE/SELECT”, aby wyświetlić dostępne typy, a następnie wciśnij przycisk „INFO”, aby powrócić.

1. Pełne wyszukiwanie
Przeprowadź pełne wyszukiwanie kanałów radiowych DAB
 2. Wyszukiwanie ręczne
Przeszukaj kanały radiowe DAB ręcznie
 3. Kompresja zakresu dynamiki (DRC) (Wyłączony/Wysoki/Niski)
Funkcja ta zmniejsza różnicę pomiędzy najgłośniejszym i najcichszym nadawanym dźwiękiem.
W praktyce oznacza to, że dźwięki ciche stają się względnie głośniejsze, a dźwięki głośne względnie cichsze.
Uwaga: DRC działa tylko wtedy, gdy jest włączona u nadawcy określonej stacji.
 4. Kolejność stacji
Kolejność stacji może opierać się na znakach alfanumerycznych lub zbiorach.
 5. Redukcja (Tak/Nie)
Tak – eliminuje wszystkie nie działające stacje.
Nie – zachowuje wszystkie stacje.
 6. System
 - Godzina
 - I . Ustaw godzinę/datę
 - II . Automatyczna aktualizacja
 - III. Poziom przyciemnienia
 - Języki
 - Przywracanie ustawień fabrycznych
Wybierz „TAK”, aby usunąć wszystkie ustawienia
 - Wersja oprogramowania
- B. Urządzenie ma tryby informacyjne FM widoczne na dole wyświetlacza. Wciśnij i przytrzymaj przycisk INFO i ustaw pokrętko „TUNE/SELECT”, aby wyświetlić dostępne typy, a następnie wciśnij przycisk „INFO”, aby powrócić.
1. Ustawienia skanowania
Pozwala wybrać stacje o silnym sygnale lub wszystkie stacje.
 2. Ustawienia audio
Pozwala wybrać zmianę dźwięku na mono lub dopuszczenie dźwięku stereo.
 3. System
 - Godzina
 - I . Ustaw godzinę/datę
 - II . Automatyczna aktualizacja
 - III. Poziom przyciemnienia
 - Języki
 - Przywracanie ustawień fabrycznych
Wybierz „TAK”, aby usunąć wszystkie ustawienia
 - Wersja oprogramowania

III. Poziom przyciemnienia

- Języki
- Przywracanie ustawień fabrycznych
Wybierz „TAK”, aby usunąć wszystkie ustawienia
- Wersja oprogramowania

USTAWIENIE ALARMU 1

Alarmy będą działać tylko wtedy, gdy urządzenie jest Włączone (zasilanie sieciowe lub akumulatorowe) lub gdy znajduje się w trybie gotowości (tylko zasilanie sieciowe).

Alarmy można włączać i wyłączać w trybie gotowości (patrz poniżej), natomiast parametry alarmów można ustawiać tylko wtedy, gdy urządzenie jest włączone.

Ustawianie alarmu

Wyłącz urządzenie.

Aby ustawić lub zmienić alarm 1, wciśnij „ALARM” jeden raz, a następnie wciśnij „TUNE/SELECT”. Aby ustawić lub zmienić alarm 2, naciśnij dwukrotnie przycisk „ALARM”, następnie naciśnij przycisk „TUNE/SELECT”. Aby wyjść z trybu ustawień alarmu, wciśnij ponownie „ALARM”.

Konfiguracja alarmu wymaga podania następujących parametrów. Wybierz wartość każdego parametru, obracając kolejno pokrętko „TUNE/SELECT”, a następnie wciśnij „TUNE/SELECT”, aby potwierdzić i przejść do następnego parametru.

Parametry

- Punktualnie – godziny i minuty
- Czas trwania — 15 | 30 | 45 | 60 | 90 min.

Jeśli alarm nie zostanie wyłączony, urządzenie po tym czasie przełączy się do trybu gotowości.

- Źródło – Brzęczyk/DAB/FM

Jeśli jako źródło dźwięku wybrano DAB lub FM, urządzenie poprosi o wybranie ostatnio odtwarzanej stacji lub jednej ze wstępnie zaprogramowanych (pod warunkiem, że zostały ustawione).

- Codziennie | Raz | Sobota i niedziela | Dni robocze

Wybierz dni, w które alarm będzie aktywny.

Uwaga: jeśli wybierzesz opcję „Raz”, pojawi się komunikat z prośbą o podanie daty.

- Alarm –Wył. | Wł.

KORZYSTANIE Z WEJŚCIA AUX

Połącz przewodem wejście źródła pomocniczego AUX z gniazdem wyjścia odtwarzacza osobistego, takiego jak przenośny odtwarzacz MP3.

Wciśnij przycisk DAB/FM/AUX/BT, aby wybrać tryb AUX, a na wyświetlaczu pojawi się napis „Wejście dodatkowe”.

Włącz odtwarzacz osobisty, rozpocznij odtwarzanie i ustaw głośność na pożądanym poziomie.

W trybie BLUETOOTH

Naciśnij przycisk DAB/FM/AUX/BT, aby wybrać tryb BLUETOOTH

Aby sparować radio z telefonem:

Włącz funkcję Bluetooth na telefonie lub tablecie. Instrukcje można znaleźć w podręczniku użytkownika telefonu komórkowego.

- a. Telefon powinien znajdować się w odległości 20 cm od radia.

- b. Upewnij się, że radio jest w trybie BT. Wybierz na telefonie opcję „DAB-18”, aby połączyć się z funkcją Bluetooth radia. Po połączeniu na telefonie zostanie wyświetlony komunikat „Połączono z BT”.
- c. Teraz już możesz słuchać muzyki z radia!

Niniejszym Denver A/S oświadcza, że model urządzenia radiowego DAB-18 jest zgodny z dyrektywą 2014/53/UE. Pełny tekst deklaracji zgodności UE jest dostępny pod następującym adresem internetowym: Wejść na: denver.eu, a następnie kliknij IKONĘ wyszukiwania na górze strony. Wpisz number modelu: DAB-18

Teraz wejdź na stronę produktu. Czerwona dyrektywa znajduje się w „do pobrania/inne do pobrania”

1. Zakres częstotliwości pracy: FM 87,5–108,0 MHz, DAB174-240MHz
2. Maks. moc wyjściowa: 2 x 2W
3. Częstotliwość Bluetooth: 2,45 GHz.

PL	
Nazwa lub znak towarowy producenta, numer ewidencyjny przedsiębiorstwa i adres	Blue Iron Holdings Limited Suite Q, 18/F, International Industrial Centre, 2-8 Kwei Tei Street, Fotan, Shatin, NT, Hong Kong 68231699-000-09-19-5
Identyfikator modelu	BI12T-050100-BdV
Napięcie wejściowe	100-240V
Wejściowa częstotliwość prądu przemiennego	50Hz
Napięcie wyjściowe	5V
Prąd wyjściowy	1A
Moc wyjściowa	5W
Średnia wydajność podczas pracy	73.78%
Wydajność przy niskim obciążeniu (10%)	65.90%
Pobór mocy bez obciążenia	0.082W

Sprzęt elektryczny i elektroniczny zawiera materiały, elementy oraz substancje, które mogą być niebezpieczne dla zdrowia i środowiska, jeśli materiał odpadowy (wyrzucony sprzęt elektryczny, elektroniczny) nie są właściwie potraktowane.

Sprzęt elektryczny i elektroniczny i baterie oznaczone są przekreślonym symbolem śmietnika, patrz wyżej. Ten symbol oznacza, że sprzęt elektryczny i elektroniczny nie powinien być wyrzucany z innymi odpadami domowymi, ale powinien być usuwany oddzielnie.

Wszystkie miasta mają ustalone miejsca zbiórki sprzętu elektrycznego i elektronicznego, gdzie można go bezpłatnie oddać w stacjach recyklingu i innych miejscach zbiórki lub zlecić jego odbiór z gospodarstw domowych. Dodatkowe informacje dostępne są w urzędzie odpowiedzialnym za usuwanie odpadów.

DENVER A/S
Omega 5A, Soeften
8382 Hinnerup
Dania
Denver.eu
facebook.com/Denver.eu



WSZYSTKIE PRAWA ZASTRZEŻONE, COPYRIGHT DENVER A/S

Finnish

HUOMIO:
SOVITA PISTOKKEEN LEVEÄ OSA LIITÄNNÄN LEVEÄÄN OSAAN KUNNOLLA SÄHKÖISKUN VÄLTÄMISEKSI.

Varoitus:

1. Älä asenna laitetta ahtaaseen tai sisäänrakennettuun tilaan, kuten kirjahyllyyn tai vastaavaan, ja pidä se avoimessa tilassa, jossa on hyvä ilman vaihtuvuus. Laitteen ilmanvaihtoa ei saa estää peittämällä aukkoja esineillä kuten sanomalehdillä, pöytäliinoilla, verhoilla jne.
2. VAROITUS: käytä vain valmistajan määrittämiä tai toimittamia lisävarusteita/lisälaitteita (mukaan lukien virtasovitin, akku/paristo jne.).
3. VAROITUS: Suojaa laite sateelta ja kosteudelta tulipalo- tai sähköiskuvaaran ehkäisemiseksi. Älä altista tätä laitetta pisaroille tai roiskeille, äläkä aseta nesteellä täytettyjä esineitä, kuten maljakoita, laitteen päälle.
4. VAROITUS: Paristoja (akkua tai kiinteitä akkuja) ei saa altistaa liialliselle kuumuudelle, kuten auringonvalolle, tulelle tai vastaavalle.
5. VAROITUS: Pistoketta käytetään laitteen irti kytkemiseen, ja irtikytkemislaitteen tulee olla helposti käytettävissä.
6.  Tuotteen asianmukainen hävittäminen. Tämä merkintä ilmaisee, että tuotetta ei saa hävittää muun kotitalousjätteen mukana missään EU:n alueella. Kierrättämällä tuotteen vastuullisesti edistät materiaalien kestävä uudelleenkäyttöä ja ehkäiset mahdollisia ympäristölle ja ihmisten terveydelle koituvia haittavaikutuksia, joita jätteiden valvottoman hävittäminen voi aiheuttaa. Palauta käytetty laite keräys- tai palautuspisteeseen tai ota yhteyttä jälleenmyyjään, jolta tuote on ostettu.

Turvallisuustiedot

Lue turvallisuusohjeet huolellisesti ennen tuotteen ensimmäistä käyttökertaa ja säilytä ohjeet myöhempiä tarpeita varten.

1. Tämä tuote ei ole lelu. Pidä se poissa lasten ulottuvilta.
2. Pidä laite poissa lasten ja lemmikkieläinten ulottuvilta, jotta vältät niiden pureskelun ja nielemisen.
3. Tuotteen käyttö- ja varastointilämpötila on 0 celsiusasteen ja 40 celsiusasteen välillä. Tämän lämpötila-alueen alittaminen tai ylittäminen voi vaikuttaa toimintaan.
4. Älä koskaan avaa tuotetta. Sisällä olevien sähköosien koskettaminen voi aiheuttaa sähköiskun. Vain pätevät henkilöt saavat korjata tai huoltaa laitetta.
5. Älä altista lämmölle, vedelle, kosteudelle, suoralle auringonpaisteelle!
6. Suojaa korvasi kovalta äänenvoimakkuudelta. Kova äänenvoimakkuus voi vahingoittaa korvasi ja vaarana on kuulonmenetyks.
7. Langaton Bluetooth-tekniikka toimii 10 metrin (30 jalan) kantaman sisällä. Suurin tiedonsiirtoetäisyys voi vaihdella esteiden (ihmiset, metalliesineet, seinät jne.) takia tai sähkömagneettisen ympäristön vuoksi.
8. Bluetooth-laitteen säteilemät mikroaallot voivat vaikuttaa elektronisten lääkinällisten laitteiden toimintaan.
9. Laite ei ole vedenpitävä. Jos laitteeseen pääsee vettä tai vieraita esineitä, seurauksena voi olla tulipalo tai sähköisku. Jos laitteeseen pääsee vettä tai vieraita esineitä, lopeta käyttö välittömästi.
10. Lataa vain mukana tulevalla sovitimella. Pistoketta käytetään laitteen irti kytkemiseen, ja irtikytkemislaitteen tulee olla helposti käytettävissä. Varmista, että pistorasian ympärillä on vapaata tilaa helpon käytettävyyden takaamiseksi.
11. Älä käytä muita kuin alkuperäisiä lisävarusteita tuotteen kanssa, koska muutoin tuote voi toimia epänormaalisti.

SÄÄTIMIEN SIJAINTI

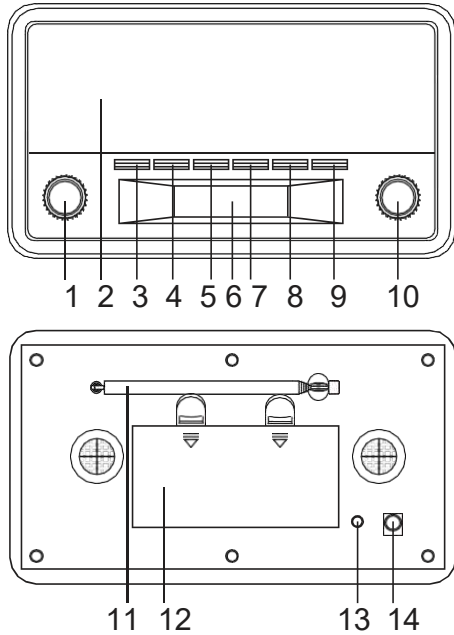

1. Äänenvoimakkuuden säätönappi
2. Kaiuttimet
3. Valmiustila
4. Kanavahakupainike
5. Esivalintapainike
6. LCD-näyttö
7. Info-painike
8. Herätyksen asetuspainike
9. DAB/FM/AUX/BLUETOOTH
10. Viritys/Valinta -nappi
11. Antenni
12. Paristolokero
13. AUX in -liitäntä
14. DC-liitäntä

VIRRANSYÖTTÖ LAITTEEN KÄYTTÄMINEN VAIHTOVIRRALLA

Liitä toimitetun virtajohdon yksi pää laitteen takaosassa olevaan DC 5V IN -liitäntään ja toinen pää pistorasiaan.

Ensimmäisellä käyttökerralla pistoke tulee liittää kunnolla pistorasiaan, mikäli se ei toimi verkkovirralla, yritä asettaa pistoke uudelleen pistorasiaan.

LAITTEEN KÄYTTÄMINEN PARISTOVIRRALLA

Jotta laitetta voidaan käyttää paristovirran avulla, virtajohto tulee irrottaa soittimesta.

Irrota virtajohto laitteesta ja aseta paristolokeroon 4 C-paristoa (ei sis. toimitukseen).

Sulje paristolokeron kansi.

Huomautus: Tarkista paristot säännöllisin väliajoin. Vanhat tai tyhjentyneet paristot tulee vaihtaa.

Mikäli laitetta ei käytetä vähään aikaan tai sitä käytetään vain verkkovirralla, poista paristot paristikotelosta vuodon välttämiseksi.

Varoitus: Ennen laitteen käyttöä. Tarkista, että saatavilla oleva verkkovirta on yhteensopiva laitteen kanssa. Älä yhdistä tai irrota virtajohtoa, kun kätesi ovat märät.

Kun aiot olla pitkän aikaa käyttämättä laitetta (esim. loma), irrota pistoke pistorasiasta.

PARISTOJEN TURVALLISUUSOHJEET:

Pidä paristot poissa lasten ja lemmikkieläinten ulottuvilta.

Aseta paristot siten, että navat ovat oikeaan suuntaan (+/-). Väärin suunnatut paristojen navat voivat aiheuttaa henkilövahinkoja ja/tai omaisuusvahinkoja.

Poista käytetyt tai tyhjät paristot tuotteesta. Jos tuotetta ei käytetä pitkään aikaan, poista paristot ruostumisen tai syöpmisen aiheuttamien vaurioiden ehkäisemiseksi.

Älä heitä paristoja tuleen äläkä altista niitä tulelle tai muille lämmönlähteille.

Paristojen hävittäminen: Käytetyt tai tyhjät paristot on hävitettävä asianmukaisesti ja kierrätettävä noudattaen kaikkia sovellettavia lakeja. Tarkempia tietoja saat oman maasi jätehuoltoviranomaisilta.

Noudata paristojen valmistajan turvallisuus-, käyttö- ja hävittämisohjeita.

KÄYTTÖ

Kytke laite päälle painamalla virtapainiketta.

DAB-tilassa

Valitse DAB-radiotila painamalla DAB/FM/AUX/BT-painiketta

Automaattinen valinta: Paina SCAN-painiketta, "HAETAAN" ilmestyy näyttöön ja DAB-aseman numero näkyy oikeassa ylänurkassa. Radio toistaa automaattisesti ensimmäistä asemaa. Valitse seuraava tai edellinen asema kääntämällä ja painamalla TUNE/SELECT-nuppia.

Manuaalinen valinta: Pidä INFO-painiketta painettuna ja käännä "TUNE/SELECT"-nuppia, kunnes näytössä näkyy "MANUAALINEN VIRITYS"-kuvake. Valitse sitten asema TUNE/SELECT-nupin avulla.

Huomautus: odota, kunnes laite virittyy uudelle kanavalle.

DAB-radioasetusten esiasetus:

Vastaanota haluttu DAB-asema pitämällä PRESET-painiketta painettuna, jolloin näyttöön tulee teksti "Esiasetuksen tallennus" "<1: (Tyhjä)>".

Käytä TUNE/SELECT -nuppia valitaksesi numeron (1-10), jolle ohjelma tallennetaan. Tallenna se sitten painamalla TUNE/SELECT-nuppia.

Toista sama menettely, kunnes kaikki toivomasi radioasemat on tallennettu ohjelmaluetteloon.

Hakeaksesi ohjelman muistista, paina PRESET -painiketta ja käytä TUNE/SELECT -nuppia valitaksesi halutun, tallennetun kanavan. Vahvista valinta painamalla TUNE/SELECT-nuppia.

FM-tilassa

Valitse FM-radiotila painamalla DAB/FM/AUX/BT-painiketta ja paina SCAN-painiketta. Kun radioasema löytyy, näyttö pysähtyy ja toisto alkaa automaattisesti.

Mikäli vastaanotetun signaalin laatu ei ole hyvä, viritä asema TUNE/SELECT -valitsimen avulla.

FM-radion esiasetus on sama kuin DAB-radion esiasetus

INFO-painike

AL AITTEESSA on DAB-infotiloja, jotka esitetään näytön alareunassa. Paina pitkään INFO-näppäintä ja käännä "TUNE/SELECT"-nuppia nähdäksesi käytettävissä olevat tyypit, palaa takaisin painamalla "INFO".

1. Täysi haku
DAB-radiokanavien täysi haku
2. Manuaalinen haku
DAB-radiokanavien manuaalinen haku
3. Dynaamisen alueen pakkaus (DRC) (pois päältä / korkea / alhainen)
Tämä toiminto pienentää eroa lähetettävän kovimman äänen ja hiljaisimman äänen välillä.

Käytännössä hiljaiset äänet toistetaan suhteessa kovempaa ja kovat äänet suhteessa hiljaisemmin.

Huomaa: DRC toimii vain, jos lähettävä yhtiö on ottanut sen käyttöön tietyllä kanavalla.

4. Asemien järjestys

Asemat voidaan esittää aakkosnumeerisessa järjestyksessä tai kokonaisuuksittain.

5. Karsinta (kyllä/ei)

Kyllä – tämä poistaa kaikki toimimattomat asemat.

Ei – säilyttää kaikki asemat.

6. Järjestelmä

● Aika

I . Aseta aika/päivämäärä

II . Autom. päivitys

III. Aseta 12/24 tunnin muoto

IV. Aseta päivämäärän muoto

● Taustavalo

I . Aikakatkaistu

II . Taso

III. Himmennyksen taso

● Kielet

● Tehdasasetusten palautus

Tyhjennä kaikki asetukset valitsemalla "KYLLÄ"

● Ohjelmistoversio

B. Laitteessa on FM-tietotiloja, jotka näytetään näytön alarivillä. Paina pitkään INFO-näppäintä ja käännä "TUNE/SELECT"-nuppia nähdäksesi käytettävissä olevat tyypit, palaa takaisin painamalla "INFO".

1. Hakuasetus

Valitse voimakkaat asemat tai kaikki asemat.

2. Ääniasetus

Valitse pakotettu mono tai stereo sallittu

3. Järjestelmä

● Aika

I . Aseta aika/päivämäärä

II . Autom. päivitys

III. Aseta 12/24 tunnin muoto

IV. Aseta päivämäärän muoto

● Taustavalo

I . Aikakatkaistu

II . Taso

III. Himmennyksen taso

● Kielet

● Tehdasasetusten palautus

Tyhjennä kaikki asetukset valitsemalla "KYLLÄ"

● Ohjelmistoversio

HERÄTYKSEN 1 ASTUKSET

Hälytykset toimivat vain laitteen ollessa päällä (verkkovirta- tai paristokäyttö) tai valmiustilassa (vain verkkovirtakäyttö).

Hälytykset voidaan kytkeä päälle tai pois päältä valmiustilassa (katso alta), mutta hälytysasetukset voidaan kuitenkin asettaa vain, kun laite on päällä.

Hälytysten asettaminen

Kytke laite päälle.

Aseta hälytys 1 tai muuta sitä painamalla yhden kerran ALARM-painiketta ja painamalla sitten TUNE/SELECT-nuppia. Aseta hälytys 2 tai muuta sitä painamalla ALARM-painiketta kahdesti ja painamalla sitten TUNE/SELECT-nuppia. Poistut hälytysasetustilasta painamalla "ALARM" uudelleen. Hälytysasetus pyytää sinulta seuraavia parametreja. Valitse arvo jokaiselle parametrille kääntämällä TUNE/SELECT-nuppia ja vahvistama valinta painamalla TUNE/SELECT, jolloin siirryt seuraavaan parametriin.

Parametrit

- Aika – tunnit ja minuutit
- Kesto–15 | 30 | 45 | 60 | 90 minuuttia

Jos hälytystä ei peruuteta, laite palautuu valmiustilaan tämän ajanjakson jälkeen.

- Lähde– sumneri/DAB/FM

Jos valitset äänilähteeksi DAB tai FM, sinua pyydetään valitsemaan myös vaihtoehto Viimeksi toistettu asema tai jokin esiasetetuista asemista (jos asetettu).

- Päivittäin | kerran | viikonloppuisin | arkipäivinä

Valitse päivät, jolloin hälytys on aktiivinen.

Huomautus: jos valitset "Kerran", sinua pyydetään valitsemaan päivämäärä.

- Hälytys–pois päältä | päällä

AUX-TULON KÄYTTÖ

Yhdistä AUX-liitäntäjohto lähtöliitännästä henkilökohtaisen soittimesi kuten kannettavan MP3-soittimen AUX-tuloliitäntään.

Paina DAB/FM/AUX/BT-painiketta ja valitse AUX-tila, LCD-näytössä näkyy "Lisätulo".

Käännä soittimesi päällä toiston käynnistämiseksi ja säädä äänenvoimakkuus halutulle tasolle.

Bluetooth-tilassa

Valitse BLUETOOTH-tila painamalla DAB/FM/AUX/BT-painiketta

Laiteparin muodostaminen radiosta ja puhelimesta:

Kytke puhelimen tai tabletin Bluetooth-toiminto päälle. Katso ohjeet matkapuhelimesi käyttöoppaasta.

- Aseta puhelin 20 cm:n päähän radiosta.
- Varmista, että radio on BT-tilassa. Muodosta Bluetooth-yhteys radioon valitsemalla puhelimesta "DAB-18". Yhdistämisen jälkeen puhelimesta lukee "BT-yhdistetty".
- Voit nyt kuunnella musiikkiasi radion kautta!

Denver A/S vakuuttaa, että radiolaitetyyppi DAB-18 on direktiivin 2014/53/EU mukainen. EU-vaatimustenmukaisuusvakuutuksen täysimittainen teksti on saatavilla seuraavassa osoitteessa: Mene osoitteeseen: denver.eu ja napsauta hakukuvaketta verkkosivuston yläreunassa. Kirjoita mallinumero: DAB-18. Siirry nyt tuotesivulle, RED-direktiivi näkyy latausten/muiden latausten alla

1. Käyttötaajuusalue: FM 87,5–108,0 MHz, DAB 174–240 MHz
2. Maks. lähtöteho: 2 x 1W
3. Bluetooth-taajuus: 2,45 GHz.

FI	
Valmistajan nimi tai tavaramerkki, kaupparekisterinumero ja osoite	Blue Iron Holdings Limited Suite Q, 18/F, International Industrial Centre, 2-8 Kwei Tei Street, Fotan, Shatin, NT, Hong Kong 68231699-000-09-19-5
Mallitunniste	BI12T-050100-BdV
Ottojännite	100-240V
Tuloverkkotaajuus	50Hz
Antojännite	5V
Antovirta	1A
Antoteho	5W
Aktiivitalan keskimääräinen hyötysuhde	73.78%
Hyötysuhde alhaisella kuormituksella (10 %)	65.90%
Kuormittamattoman tilan tehonkulutus	0.082W



KAIKKI OIKEUDET PIDÄTETÄÄN, COPYRIGHT DENVER A/S

Sähkö- ja elektroniikkalaitteet sisältävät materiaaleja, komponentteja ja aineita, jotka voivat olla vahingollisia terveydelle ja ympäristölle, jos jätemateriaalia (pois heitettävät sähkö- ja elektroniikkalaitteet) ei käsitellä asianmukaisesti.

Sähkö- ja elektroniikkalaitteet on merkitty yläpuolella olevalla rastitun jäteastian symbolilla. Symboli kertoo, ettei sähkö- ja elektroniikkalaitteita tai paristoja saa hävittää kotitalousjätteen mukana vaan ne

on hävitettävä erikseen.

Kaikissa kaupungeissa on keräilypisteitä, joihin vanhat sähkö- ja elektroniikkalaitteet voidaan toimittaa maksutta edelleen toimitettaviksi kierrätysasemille ja muihin keräilypisteisiin tai niille voidaan järjestää keräily kodeista. Lisätietoja saat kuntasi tekniseltä osastolta.

DENVER A/S
Omega 5A, Soeften
8382 Hinnerup
Tanska
Denver.eu
facebook.com/Denver.eu

Norway

FORSIKTIG:

FOR Å UNNGÅ FARE FOR STRØMSTØT, MÅ STØPSLETS BREDE BEN GÅ INN I KONTAKTENS BREDE SPALTE. STIKK STØPSLET HELT INN.

Advarsel:

1. Ikke installer dette utstyret i et begrenset eller innebygd rom, for eksempel i en bokhylle eller lignende, og sørg for god ventilasjon. Ventilasjonsåpningene på enheten må ikke dekkes til med gjenstander som aviser, duker, gardinero.l.
2. ADVARSEL: Bruk kun ekstrautstyr/tilbehør som er spesifisert eller levert av produsenten (for eksempel den eksklusive strømadapteren, batteriet osv.).
3. ADVARSEL: For å redusere risikoen for brann eller elektrisk støt, utsett ikke dette apparatet for regn eller fukt. Apparatet skal ikke utsettes for drypp eller vannsprut, og gjenstander fylt med væske, f.eks. vaser, skal ikke plasseres på apparatet.
4. ADVARSEL: Batteriene (batteripakke eller batterier installert) skal ikke utsettes for høy varme, for eksempel solskinn, ild eller lignende.
5. ADVARSEL: Den direkte plug-in adapteren skal brukes som frakoblingsenhet, frakoblingsenheten skal alltid være klar til bruk.
6.  Riktig avhending av produktet. Denne markeringen indikerer at produktet i EU-området ikke skal kasseres sammen med husholdningsavfall. For å hindre mulig skade på miljøet eller menneskelig helse, resirkuler forsvarlig for å fremme bærekraftig gjenbruk av materielle ressurser. For å returnere en brukt enhet, bruk retur- og innsamlingssystemene eller kontakt forhandleren der produktet ble kjøpt.

Sikkerhetsinformasjon

Les sikkerhetsinstruksjonene grundig før produktet brukes for første gang. Behold instruksjonene for fremtidig referanse.

1. Produktet er ikke et leketøy. Oppbevares utilgjengelig for barn.
2. Hold produktet utenfor rekkevidden til barn og dyr, for å unngå tygging og svelging.
3. Produktets betjenings- og oppbevaringstemperatur er fra 0 grader celsius til 40 grader celsius. Bruk under og over denne temperaturen kan påvirke funksjonaliteten.
4. Produktet skal aldri åpnes. Berøring av elektronikken på insiden kan forårsake elektrisk støt. Reparasjon eller service må kun utføres av kvalifisert personell.
5. Ikke utsett produktet for varme, vann, fuktighet eller direkte sollys!
6. Beskytt ørene dine mot høyt volum. Høye volum kan skade ørene dine og forårsake risiko for hørselsskade.
7. Trådløs Bluetooth-teknologi betjenes innenfor en rekkevidde på omtrent 10 m (30 fot). Maksimal kommunikasjonsavstand kan avhenge av hindringer (mennesker, metallgjenstander, vegger osv.) eller det elektromagnetiske miljøet.
8. Mikrobølger som avgis fra en Bluetooth-enhet kan påvirke driften til elektroniske medisinske enheter.
9. Enheten er ikke vanntett. Dersom vann eller fremmedobjekter kommer inn i enheten, kan dette forårsake brann eller elektrisk støt. Stopp bruken umiddelbart dersom vann eller fremmedobjekter kommer inn i enheten.
10. Lade kun med den leverte adapteren. Adapteren som plugges inn skal brukes som frakoblingsenhet, frakoblingsenheten skal alltid være klar til bruk. Sørg derfor for at det er tilstrekkelig med plass rundt stikkkontakten for enkelt tilgang.
11. Ikke bruk uoriginalt tilbehør sammen med produktet, siden dette kan føre til at produktet fungerer unormalt.

PLASSERING AV KNAPPER

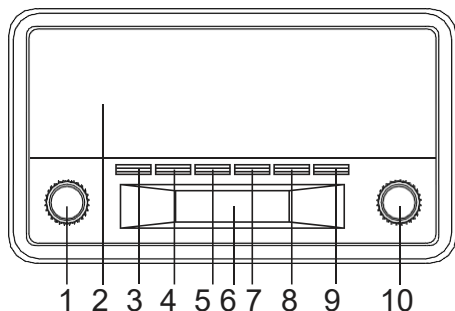

1. Volum-knapp
2. Høytalere
3. Standby
4. Scan-knapp
5. Preset-knapp
6. LCD-display
7. INFO-knapp
8. ALARM SET-knapp
9. DAB/FM/AUX/BLUETOOTH
10. Søke/Velge-knapp
11. Antenne
12. Batterikammer
13. AUX-inngang
14. Strøminngang

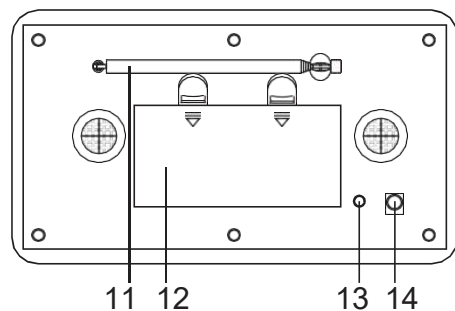

STRØMFORSYNING

BRUKE ENHETEN PÅ STRØM

Sett den ene enden av den medfølgende strømkabelen til DC 5V IN-kontakten på baksiden av enheten og den andre enden inn i vegguttaket.

Når du bruker den første gangen, må ledningen settes fast i stikkkontakten hvis den ikke virker på vekselstrøm, for å prøve igjen for å være sikker på en positiv tilkobling.

BRUKE ENHETEN MED BATTERIER

For å spille av enheten på batterier må strømledningen være frakoblet fra spilleren.

Trekk ut strømledningen fra enheten og sett inn 4 «C»-batterier (ikke inkludert) i batterikammeret.

Lukk dekselet på batterikammeret.

Merk: Kontroller batteriene jevnlig. Gamle eller utladde batterier må byttes. Hvis enheten ikke skal brukes på en stund, eller kjøres utelukkende på elektrisk strøm, må batteriene fjernes fra batterirommet for å unngå lekkasje.

Advarsel: Før enheten tas i bruk. Kontroller at lokalnettforsyningen er kompatibel med enheten. Ikke koble til strømkabelen eller koble fra strømkabelen hvis du har våte hender.

Når enheten ikke skal brukes i lengre tid (f.eks. når du er på ferie o.l.), må du trekke ut ledningen fra strømkontakten.

FORHOLDSREGLER FOR BATTERI:

Hold batteriene unna barn og kjæledyr.

Når du setter i batterier, skal de plasseres med riktig polretning (+/-). Hvis batteriene settes i enheten med feil polretning, kan det medføre skade på personer og/eller eiendom.

Fjern gamle eller utladde batterier fra produktet. Fjern batteriet når produktet ikke skal brukes over lengre tid for å forhindre skader forårsaket av rustne eller korroderte batterier.

Kast aldri batterier i peisen eller annen ild, og utsett dem ikke for andre varmekilder.

Avhending av batterier: Gamle eller utladde batterier må kasseres og resirkuleres i overensstemmelse med alle gjeldende lover. For detaljerte opplysninger, ta kontakt med din lokale myndighet for avfallshåndtering.

Følg batteriproducentens retningslinjer for sikkerhet, bruk og avhending.

BETJENING

Trykk på Strømknappen for å slå på enheten.

I DAB-MODUS

Trykk på DAB / FM / AUX / BT-knappen for å velge DAB-radio modus

Automatisk valg: Trykk på SCAN-knappen, ordet "SCANNING" vil vises på skjermen. Nummeret til DAB-stasjonen vil vises i øvre, høyre hjørne, og første stasjon vil spilles av automatisk. Still inn, og trykk på TUNE/SELECT-knotten for å velge neste eller forrige stasjon.

Manuelt valg: Trykk og hold inne INFO-knappen, og dreii "TUNE/SELECT"-knotten inntil du ser ikonet for "MANUAL TUNE" på skjermen. Drei så "TUNE/SELECT"-knotten for å velge stasjon.

Merk: det kan hende at du må vente litt for at enheten stilles inn på den nye kanalen.

DAB-radiostasjoner forhåndsinnstilling:

For å motta ønsket DAB-stasjon, trykk og hold inne PRESET-knappen. "Forhåndsvalgt stasjon" "<1: (Tom)>" vil vises på skjermen,

Still inn TUNE / SELECT-knappen for å velge ønsket programnummer (1-10) du vil lagre til. Trykk deretter TUNE / SELECT-knappen for å lagre.

Gjenta samme prosedyre til alle ønskede radiostasjoner er lagret i programlisten.

Finne igjen en lagret stasjon: Trykk på PRESET-knappen og still inn TUNE / SELECT-knappen for å velge den lagrede radiostasjonen du ønsker. Trykk på TUNE / SELECT-knappen for å bekrefte.

I FM-MODUS

Trykk på DAB / FM / AUX / BT-knappen for å velge FM-radio modus, trykk på SCAN-knappen. Når en radiostasjon er funnet, vil frekvensen på skjermen stoppe og avspilling starter automatisk.

Hvis mottaket ikke er tilfredsstillende, still inn TUNE / SELECT-knappen for å finjustere. Forhåndsinnstilling for FM-radio er den samme som for forhåndsinnstilling av DAB-radio

INFO-KNAPP

A. ENHETEN har DAB-informasjonsmodi som vises på bunnlinjen i displayet. Trykk lengre på INFO-tasten og drei "TUNE/SELECT"-knotten for å se de typene som er tilgjengelige, og trykk på "INFO" for å gå tilbake.

1. Fullt søk
Fullt søk i alle DAB-radiostasjoner
2. Manuelt søk
Søk DAB-radiostasjoner på manuelt vis

3. Dynamic range compression (DRC) (Av/ Høy/ Lav) (komprimering av dynamisk audioområdet)
Denne funksjonen jevner ut differansen mellom den svakeste og den sterkeste lyden som kringkastes. Svake lyder blir dermed forsterket, mens sterke lyder vil reduseres.
Merk: DRC-funksjon fungerer bare hvis kringkasteren har aktivert den for en spesifikk stasjon.

4. Stasjonsrekkefølge

Rekkefølgen for stasjonene kan være alfanumerisk eller gruppert.

5. Fjerne (Ja/ Nei)

Ja- alle ugyldige stasjoner vil fjernes.

Nei- Alle stasjoner beholdes.

6. System

- Tid

I . Sett dato/tid

II . Automatisk Oppdatering III.

Definer 12/24 timers format IV.

Definer datoformat

- Bakgrunnsbelysning

I . Tidsavbrudd

II . På nivå

III. Dimmer-nivå

- Språk

- Fabrikkinnstillinger

Velg "JA" for å slette alle innstillingene

- SW-versjon

- B. Denne ENHETEN gar FM informasjonsmoduser som vises på skjermens bunnlinje. Trykk lenge på INFO-tasten og dreii "TUNE/SELECT"-knotten for å se de typene som er tilgjengelige, og trykk på "INFO" for å gå tilbake.

1. Søke-innstillinger

For å velge Sterke stasjoner eller Alle Stasjoner.

2. Lydinnstillinger

For å velge Tvunget mono eller Stereo tillatt

3. System

- Tid

I . Sett dato/tid

II . Automatisk Oppdatering III.

Definer 12/24 timers format IV.

Definer datoformat

- Bakgrunnsbelysning

I . Tidsavbrudd

II . På nivå

III. Dimmer-nivå

- Språk

- Fabrikkinnstillinger

Velg "JA" for å slette alle innstillingene

- SW-versjon

ALARM 1-INNSTILLINGER

Alarmer vil fungere bare hvis enheten er slått På (med strøm eller batteri) eller om den står i Standby-modus (bare på strøm).

Alarmer kan slås på eller av i standby-modus (se lenger ned). Alarmerens parameter kan derimot endres kun dersom enheten er slått på.

Stille inn alarmer

Slå på enheten.

For å stille inn eller endre alarm 1, trykk en gang på "ALARM", og trykk deretter på "TUNE/SELECT".

For å stille inn eller endre alarm 2, trykk to ganger på "ALARM", og trykk deretter på "TUNE/SELECT".

For å gå ut av alarmens innstillingsmodus, trykk igjen på "ALARM".

Alarmens oppsett vil vise deg følgende parametre. Velg en verdi for hvert parameter ved å dreie "TUNE/SELECT"-knotten og ved å trykke på "TUNE/SELECT" for å bekrefte valget ditt, og for å gå videre til neste parameter.

Parametre

- Klokkeslett– timer og minutter
- Varighet–15 | 30 | 45 | 60 | 90minutter

Hvis ikke alarmen kanselleres, vil enheten automatisk gå tilbake i standby-modus etter denne tidsøkten.

- Kilde– Buzzer/ DAB/ FM

Hvis du har valgt DAB eller FM som lydkilde, vil du få beskjed om å velge sist avspilt radiostasjon eller en av dine forhåndsdefinerte stasjoner (hvis du har lagret slike stasjoner).

- Daglig | En gang | Helger | Ukedager

Velg hvilke dager alarmen skal aktiveres for.

Merk: hvis du velger 'En gang', blir du bedt om å angi ønsket dato.

- Alarm–Av| På

BRUK AV AUX INPUT

Koble AUX-ledningen fra kontakten på din Personal Player, som for eksempel den bærbare MP3-spilleren, til AUX-inngangen.

Trykk på DAB/FM/AUX/BT-knappen for å velge AUX modus, "Auxiliary Input (Aksiliær inngang)" vil vises på skjermen.

Slå på Personal Player for å begynne å spille, juster volumet til ønsket lyttenivå.

I Bluetooth-MODUS

Trykk på DAB / FM / AUX / BT-knappen for å velge BLUETOOTH-modus

Slik kobler du sammen radioen med telefonen:

Slå på Bluetooth-funksjonen i telefonen eller nettbrettet. For instruksjoner, se brukerhåndboken til mobiltelefonen.

- a. Plasser telefonen innen en avstand på 20 cm (8 tommer) fraradioen.
- b. Pass på at radioen er i BT-modus. Velg "DAB-18" på telefonen din for å koble til Bluetooth-radioen. Etter at du er koblet til, vil telefonen din vise meldingen "Koblet tilBT".
- c. Nyt musikken din med radioen nå!

Hermed erklærer Denver A/S at radioutstyretypen DAB-18 er i overensstemmelse med direktivet 2014/53/EU. EU-overensstemmelseserklæringens fulle tekst kan man finne på følgende internet-tadresse: Norwegian

Tast inn: denver.eu og klikk på søkeikonet øverst på nettsiden. Angi modellnummer: DAB-18. Deretter går du til produktsiden, du finner det direktivet under downloads/other downloads

1. Operativt frekvensområde: FM 87.5-108.0MHz, DAB174-240MHz
2. Maks. utgangseffekt: 2 x 1W
3. Bluetooth frekvens: 2.45 GHz.

NO	
Produsentens navn eller varemerke, registreringsnummer og adresse	Blue Iron Holdings Limited Suite Q, 18/F, International Industrial Centre, 2-8 Kwei Tei Street, Fotan, Shatin, NT, Hong Kong 68231699-000-09-19-5
Modell-identifikasjon	BI12T-050100-BdV
Inngangsspenning	100-240V
Inngang AC frekvens	50Hz
Utgangsspenning	5V
Utgangsstrøm	1A
Utgangseffekt	5W
Gjennomsnittlig aktiv effektivitet	73.78%
Effektivitet ved lav ladning (10%)	65.90%
Strømforbruk i ubelastet tilstand	0.082W

Alle byer har opprettet innsamlingspunkter, hvor elektrisk og elektronisk utstyr kan enten leveres inn gratis på resirkuleringsstasjoner og innsamlingspunkter, eller samles inn fra husholdninger. Du kan få mer informasjon fra de lokale myndighetene i byen din.

DENVER A/S
Omega 5A, Soefte
8382 Hinnerup
Danmark
Denver.eu
facebook.com/Denver.eu

 **denver**

MED ENERETT, OPPHAVSRETT DENVER A/S

Elektrisk og elektronisk utstyr inneholder materialer, komponenter og stoffer som kan være farlig for din helse og for miljøet, hvis materialet (kassert elektrisk og elektronisk utstyr) ikke håndteres riktig.

Elektrisk og elektronisk utstyr er merket med en søppelbøtte med kryss over, som vist ovenfor. Dette symbolet betyr at elektrisk og elektronisk utstyr ikke skal kastes sammen med husholdningsavfall, men håndteres separat.

10. After-sales support contact

Contact

Nordics

Headquarter

Denver A/S
Omega 5A, Soefften
DK-8382 Hinnerup
Denmark

Phone: **+45 86 22 51 00**
(Push "2" for support)

E-Mail
For technical questions, please write to:
support@denver.eu

For all other questions please write to:
intersales@intersales.eu

Benelux/France

Denver BENELUX B.V.

Barwoutswaarder 13C+D
3449 HE Woerden
The Netherlands

Phone: **+31 348 420 029**

E-Mail: **support-nl@intersales.eu**

Spain/Portugal

Denver SPAIN S.A.

C/ Moscú, 1 Pol.Ind.MasdeTous
46185 La Pobla de Vallbona
Valencia (Spain)

Spain

Phone: +34 960 046 883
Mail: **serviciotecnico.denver@intersales.eu**

Portugal:

Phone: **+35 1255 240 294**
E-Mail: **denver.service@satfiel.com**

Germany

Denver GmbH Service

Gutenbergstrasse 1
94036 Passau

Phone: **+49 851 379 369 40**

E-Mail
service-germany@intersales.eu

Fairfix GmbH

Repair and service
Rudolf-Diesel-Str. 3 TOR 2
53859 Niederkassel

(for TV, E-Mobility/ Hoverboards/ Balanceboards,
Smartphones & Tablets)

Tel.: **+49 851 379 369 69**

E-Mail: **denver@fairfix.de**

Austria

Lurf Premium Service GmbH

Deutschstrasse 1
1230 Wien

Phone: **+43 1 904 3085**

E-Mail: **denver@lurfservice.at**

If your country is not listed above,
please write an email to
support@denver-electronics.com



Denver A/S
Omega 5A, Soefften
DK-8382 Hinnerup
Denmark

denver.eu

Version 1.0