

AquaContour automatic
Art. 8133

D Betriebsanleitung

Vielflächen-Regner

GB Operating Instructions

Large-Area Irrigation

F Mode d'emploi

Arroseur multisurfaces

NL Instructies voor gebruik

Multi-instelbare sproeier

S Bruksanvisning

AquaContour automatic

I Istruzioni per l'uso

Irrigatore per superfici irregolari

E Manual de instrucciones

Aspersor de múltiples superficies

P Instruções de manejo

Aspersores de grandes superfícies

DK Brugsanvisning

AquaContour automatic

GARDENA Vielflächen-Regner AquaContour automatic

Willkommen im Garten GARDENA...



Dies ist die deutsche Originalbetriebsanleitung.

Bitte lesen Sie die Betriebsanleitung sorgfältig und beachten Sie deren Hinweise.

Machen Sie sich anhand dieser Betriebsanleitung mit dem Vielflächen-Regner, dem richtigen Gebrauch sowie den Sicherheitshinweisen vertraut.



Aus Sicherheitsgründen dürfen Kinder und Jugendliche unter 16 Jahren sowie Personen, die nicht mit dieser Betriebsanleitung vertraut sind, diesen Vielflächen-Regner nicht benutzen. Personen mit eingeschränkten körperlichen oder geistigen Fähigkeiten dürfen das Produkt nur verwenden, wenn sie von einer zuständigen Person beaufsichtigt oder unterwiesen werden.

→ Bitte bewahren Sie diese Betriebsanleitung sorgfältig auf.

Inhaltsverzeichnis

1. Einsatzgebiet Ihres GARDENA Vielflächen-Regners	2
2. Sicherheitshinweise	2
3. Funktion	3
4. Inbetriebnahme	3
5. Bedienung	5
6. Außerbetriebnahme	7
7. Wartung	7
8. Beheben von Störungen	8
9. Lieferbares Zubehör	9
10. Technische Daten	9
11. Service / Garantie	9

1. Einsatzgebiet Ihres GARDENA Vielflächen-Regners

Ordnungsgemäßer Gebrauch:

Der GARDENA Vielflächen-Regner ist Bestandteil des Original GARDENA Systems und für die private Nutzung im Haus- und Hobbygarten für den ausschließlichen Einsatz im Außenbereich zur Bewässerung von Gärten und Rasenflächen bestimmt.

Zu beachten



Nicht verwendet werden darf der Vielflächen-Regner im industriellen und gewerblichen Einsatz und in Verbindung mit Chemikalien, Lebensmitteln, leicht brennbaren und explosiven Stoffen.

2. Sicherheitshinweise

Batterien:

Aus Gründen der Funktionssicherheit dürfen im Regner nur vier 1,5 V (alkaline) Baby-Zellen Typ IEC LR14 verwendet werden!

Um bei längerer Abwesenheit einen Ausfall des Regners durch schwache Batterien zu verhindern, sind die Batterien zum gegebenen Zeitpunkt auszutauschen.

Entscheidend hierfür ist die bisherige Betriebsdauer der Batterien und die voraussichtliche Zeitdauer des Betriebs während der Abwesenheit, die in Summe nicht länger als 90 Stunden sein darf.

Benutzungshinweis:

Der Vielflächen-Regner darf innerhalb einer Bewässerungsleitung nicht mit anderen Regnern kombiniert werden.

Wenn sich die Wurfweite des Regners ändert, ändern sich die Druckverhältnisse in der Bewässerungsleitung und somit würde sich die Wurfweite des anderen Regners ändern.

→ **Nur über voneinander getrennte, einzelne Bewässerungsstränge bewässern, nicht in Reihe mit weiteren Regnern installieren.**

Bei starken Druckschwankungen in der Wasserleitung können die eingestellten Wurfweiten variieren.

Hauswasserwerke (mit Druckkessel) zur Wasserversorgung des Regners sind nicht zu empfehlen, da diese durch den Ein- und Ausschaltdruck Druckschwankungen verursachen.

Sand und andere schmirgelnde Stoffe im Wasser führen zu schnellerem Verschleiß und Leistungsminderung.

→ Bei sandhaltigem Wasser einen Zentralfilter (z.B. GARDENA Zentralfilter Art. 1510) verwenden.

3. Funktion

Bedienfeld:

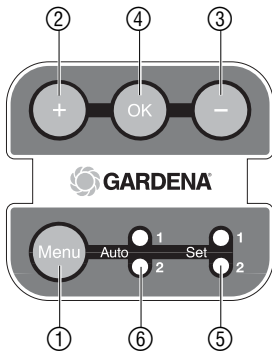

Mit dem GARDENA Vielflächen-Regner können individuelle Gartenkonturen beregnet werden. Es können 2 programmierte Konturen gespeichert werden. Dabei dreht sich ein Wasserstrahl langsam im Kreis bis zu den Sektor-Anschlägen und wieder zurück und ändert dabei die Beregnungsweite je nach programmierter Kontur. Das Bedienfeld dient der Programmierung der Beregnungskonturen.

- ① **Menu-Taste:** Wahl zwischen Programmier-Modus (Set 1 oder 2) und Betriebs-Modus (Auto 1 oder 2).
- ② **„+“-Taste:** Vergrößert die Beregnungsweite.
- ③ **„-“-Taste:** Verringert die Beregnungsweite.
- ④ **OK-Taste:** Speichert die eingestellte Beregnungsweite.
- ⑤ **Set-LEDs:** Zeigen den Programmier-Modus 1 oder 2 an.
- ⑥ **Auto-LEDs:** Zeigen den Automatik-Betriebs-Modus 1 oder 2 an. Die LED 1 oder 2 blinkt alle 10 Sekunden.

4. Inbetriebnahme

Batterien einlegen:

Die Batterien sind nicht im Lieferumfang enthalten.

→ Zum Einlegen der Batterien siehe **7. Wartung** „Batterien austauschen“.

Richtigen Standort des Vielflächen-Regners wählen:

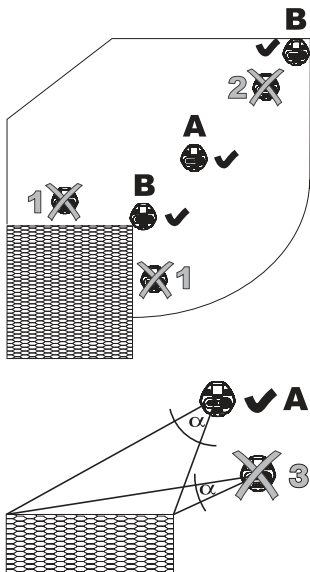

Richtiger Standort:

A Kreisberegnung: Der Regner sollte, bei Kreisberegnung, möglichst zentral in der Mitte der Beregnungsfläche platziert werden, damit äußere Einflüsse wie z.B. Wind einen geringeren Einfluss auf die Beregnungsweite haben.

B Sektorberegnung: Der Regner sollte, bei Sektorberegnung, ganz am Rand der Beregnungsfläche platziert werden (z.B. Hauseck).

Der Regner muss an einer Stelle im Beregnungssektor platziert werden, von der aus die gesamte gewünschte Gartenfläche beregnet werden kann. Die maximale Wurfweite beträgt 9 m (bei 2 bar Fließdruck am Regner).

Falscher Standort:

- 1: Es dürfen sich keine Hindernisse (z.B. Wände, Bäume, etc.) im Beregnungssektor befinden. Jeder Punkt der Kontur muss geradlinig erreichbar sein. Bei maximaler Wurfweite kann die Wurfhöhe ca. 5 m erreichen.
- 2: Die minimale Wurfweite beträgt 2,5 m (bei 2 bar). Deshalb muss der Regner, bei Kreisberegnung, in alle Richtungen 2,5 m vom Rand entfernt sein (**A**), oder der Regner befindet sich am Rand und die Beregnungsfläche ist ein Kreissektor (**B**).
- 3: Sprunghafte Wurfweitenänderungen müssen vermieden werden. Je kleiner der Winkel α , desto größer ist die Abweichung der programmierten Kontur.

Standort-Platte im Boden installieren:

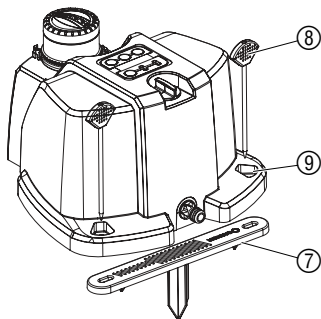

Der Vielflächen-Regner verfügt über 2 Standort-Platten und 2 Programme, damit er an 2 verschiedenen Standorten eingesetzt werden kann. Z.B. vor und hinter dem Haus oder bei sehr großen Flächen. Damit die gewählten Standorte wieder exakt gefunden werden, muss der Regner auf den Standort-Platten mit herausnehmbaren Spikes fixiert werden. Die mitgelieferten 2 Spikes sind auf der Unterseite des Regners befestigt. Die Standort-Platte verbleibt dauerhaft im Boden.

1. Richtigen Standort für den Regner wählen (siehe oben).
2. Standort-Platte ⑦ an dieser Stelle ebenerdig in den Boden stecken.
3. Regner auf die Standort-Platte ⑦ stellen.
4. 2 Spikes ⑧ in die Öffnungen ⑨ des Regners stecken.
Der Regner wird auf der Standort-Platte fixiert.

Vielflächen-Regner anschießen:

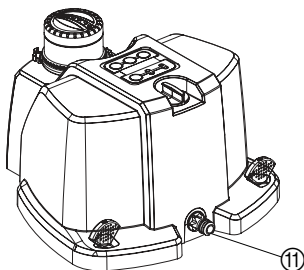

Der Vielflächen-Regner kann über das Original GARDENA System an die Wasserversorgung angeschlossen werden. Der minimale Betriebsdruck beträgt 1 bar. Wenn das andere Programm verwendet wird, müssen immer die Sektor-Anschläge entsprechend neu eingestellt werden.

1. GARDENA Schlauch mit Stecksystem auf den Anschluss ⑪ des Vielflächen-Regners stecken.
2. Sektor-Anschläge entsprechend des Standorts einstellen (siehe 4. Bedienung „Beregnungs-Sektor einstellen“).
3. Programm wählen (siehe 4. Bedienung „Beregnung starten / beenden“).
4. Wasserzufuhr öffnen.

5. Bedienung

Berechnungs-Sektor einstellen:

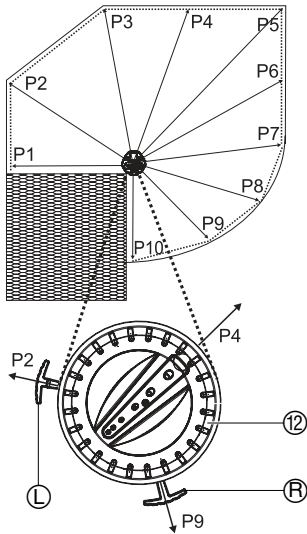

Der Berechnungssektor kann von 25° bis 360° eingestellt werden. Damit keine ungewollten Flächen beregnet werden (z.B. Haus) sollte der Sektor zunächst grob (etwas zu klein) eingestellt werden.

Sektor grob einstellen:

1. Wasserzufuhr schließen.
2. Düsenkopf ⑫ von Hand mittig in den Berechnungssektor (z.B. P4) drehen.
3. Berechnungssektor grob einstellen: rechten Sektor-Anschlag ⑧ auf die rechte Seite drehen (z.B. P9) und linken Sektor-Anschlag ⑨ auf die linke Seite drehen (z.B. P2).

Hinweis: Der Sektor-Anschlag wird, bei geöffneter Wasserzufuhr, während des Umschaltens der Drehrichtung auf dessen Endposition geschoben.

Sektor fein einstellen:

1. Wasserzufuhr öffnen.
2. Berechnungs-Sektor beobachten und die Sektor-Anschläge ⑨ und ⑧ entsprechend den Sektorgrenzen (P1 und P10) fein einstellen, bis der Richtungswechsel exakt bei den gewünschten Berechnungs-Grenzen stattfindet.

Vandalismussicherung:

Wenn der Düsenkopf gewaltsam über die Sektor-Anschläge gedreht wird, wird die Vandalismussicherung ausgelöst. Sobald die Wasserzufuhr geöffnet wird, dreht sich der Regner solange in eine Richtung, bis der eingestellte Sektor wieder erreicht ist.

Kontur des Berechnungssektors programmieren:

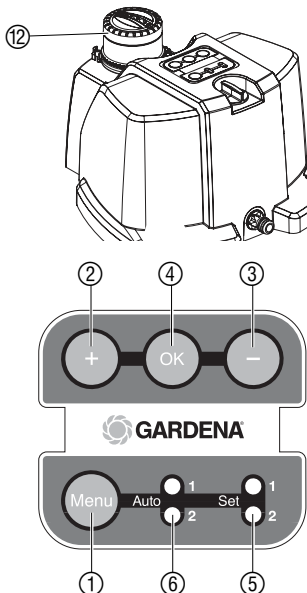

Vor der Programmierung muss der Berechnungs-Sektor eingestellt sein. Es können 2 Programme für unterschiedliche Standorte programmiert werden. Mit dem Vielflächen-Regner können bis zu 50 Kontur-Punkte programmiert werden. Je mehr Punkte programmiert werden, desto exakter wird die Kontur beschrieben (z.B. bei einem Kreisbogen P7 – P10).

1. Wasserzufuhr öffnen.
Bei Erstinbetriebnahme ist die minimale Wurfweite (2,5 m bei 2 bar Fließdruck am Regner) eingestellt.
2. **OK**-Taste ④ drücken. Eine grüne Auto-LED ⑥ leuchtet.
3. Programm wählen: **Menu**-Taste ① so oft drücken, bis die gewünschte Set-LED ⑤ (1 oder 2) leuchtet.
Das gewünscht Programm 1 oder 2 wurde gewählt und kann nun programmiert werden.
4. Düsenkopf ⑫ am orangen Ring **von Hand** auf die linke Sektorgrenze (im Beispiel P1) drehen und festhalten.
5. Mit den beiden Tasten „+“-Taste ② und „-“-Taste ③ die Wurfweite so einstellen, dass sie P1 erreicht.
6. **OK**-Taste ④ drücken.
Die grüne Auto-LED ⑥ leuchtet 1 Sekunde und der erste Punkt P1 wurde gespeichert.

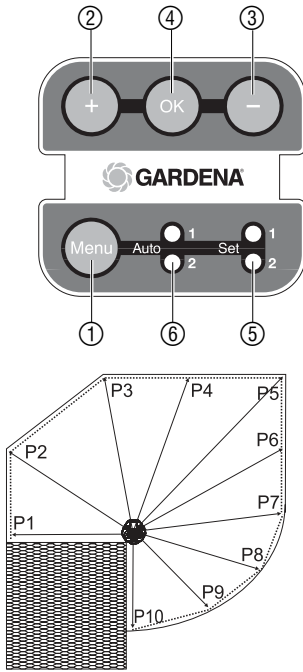

7. Düsenkopf ⑫ am orangen Ring **von Hand** auf den nächsten Berechnungs-Punkt (z.B. P2) drehen und festhalten.
8. Mit den beiden Tasten „+“-Taste ② und „-“-Taste ③ die Wurfweite so einstellen, dass sie den nächsten Berechnungspunkt (z.B. P2) erreicht.
9. **OK**-Taste ④ drücken.
Die grüne Auto-LED ⑥ leuchtet 1 Sekunde und der Punkt wurde gespeichert.
10. Den Vorgang von Schritt 7 bis 9 so oft wiederholen, bis die rechte Sektorgrenze (im Beispiel P10) erreicht ist.
11. **Menu**-Taste ① drücken.
Die rote Set-LED ⑤ erlischt, die Programmierung ist abgeschlossen und die grüne Auto-LED ⑥ des gewählten Programms leuchtet 1 Minute. Anschließend blinkt die Auto-LED alle 10 Sekunden.
12. Düsenkopf ⑫ loslassen und die berechnete Kontur prüfen.
13. Wenn die Kontur korrekt berechnet wird, die Wasserzufuhr schließen.

Hinweise zur Programmierung:

Sobald der erste Punkt programmiert wird, wird ein eventuell bestehendes Programm gelöscht. Nach der abgeschlossenen Programmierung können somit keine Punkte mehr nachträglich gelöscht oder eingefügt werden. Wenn die Kontur nicht exakt genug beschrieben wurde, muss die Programmierung mit mehr Punkten neu erfolgen. Wenn während der Programmierung 60 Sekunden keine Taste gedrückt wird, wird die Programmierung automatisch beendet und die Kontur gespeichert.

Berechnung starten / beenden:

Bevor die Berechnung gestartet werden kann, muss der Vielflächen-Regner programmiert worden sein.

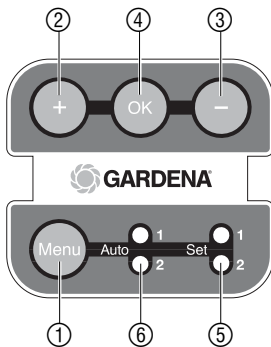

1. Vielflächen-Regner auf einer der beiden Standort-Platten mit den 2 Spikes montieren (siehe **4. Inbetriebnahme** „Standort-Platte im Boden installieren“).
2. Sektor-Anschläge entsprechend dem Standort einstellen (siehe **5. Bedienung** „Berechnungs-Sektor einstellen“).
3. **OK**-Taste ④ drücken.
Die grüne Auto-LED ⑥ leuchtet.
4. Programm wählen: **Menu**-Taste ① so oft drücken, bis die gewünschte grüne Auto-LED ⑤ (1 oder 2) leuchtet.
Das gewünscht Programm 1 oder 2 wurde gewählt.

Berechnung starten:

→ Wasserzufuhr vollständig öffnen.

Die Berechnung startet automatisch und die Kontur des gewählten Berechnungssektors wird berechnet.

Berechnung beenden:

→ Wasserzufuhr schließen.

Die Berechnung wird beendet. Das Programm bleibt erhalten.

6. Außerbetriebnahme

Lagern / Überwintern:



Der Aufbewahrungsort muss für Kinder unzugänglich sein.

1. Batterien dem Regner entnehmen.
Die Programme bleiben dabei erhalten.
2. Regner frostsicher an einem trockenen Ort lagern.

Entsorgung:

(nach RL 2002/96/EG)



Wichtig!

Geben Sie die verbrauchten Batterien an eine der Verkaufsstellen zurück oder entsorgen Sie die Batterien über Ihre kommunale Entsorgungsstelle. Die Batterie darf **nur im entladenen** Zustand entsorgt werden.

Gerät darf nicht dem normalen Hausmüll beigefügt werden, sondern muss fachgerecht entsorgt werden.

→ Wichtig für Deutschland: Gerät über Ihre kommunale Entsorgungsstelle entsorgen.

7. Wartung

Batterien austauschen:

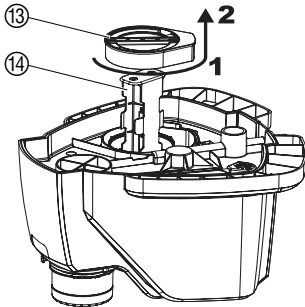

Wenn die Auto-LED 1 und Set-LED 1 alle 8 Sekunden blinken, müssen die Batterien ausgetauscht werden. Die Programme bleiben dabei erhalten.

1. Batteriedeckel ⑬ auf der Regnerunterseite gegen den Uhrzeigersinn drehen **1** und vorsichtig abziehen **2** (Bajonett-Verschluss).
2. Batteriehalter ⑭ entnehmen und 4 Batterien (1,5 V Baby-Zellen Typ IEC LR14) einlegen. **Dabei auf die richtige Polarität +/- achten.**
3. Batteriehalter ⑭ wieder einsetzen.
4. Batteriedeckel ⑬ in umgekehrter Reihenfolge wieder montieren.

Batterie testen:

Die Batterien müssen nach jedem Beregnen getestet werden!

Wenn weder bewässert noch programmiert wird, geht der Regner in den „Sleepmode“ (die grüne Auto-LED ⑥ leuchtet nicht und die rote Set-LED blinkt alle 8 Sekunden).

→ Während des „Sleepmodes“ (die grüne Auto-LED ⑥ leuchtet nicht) die beiden Tasten „+“-Taste ② und „-“-Taste ③ für 4 Sekunden gedrückt halten.

Beide grüne LEDs leuchten: Batterien haben noch ausreichende Kapazität.

Beide roten LEDs blinken: Batterien austauschen.

Schmutzsieb reinigen:

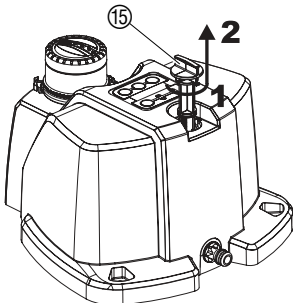

Schmutzsieb reinigen:

1. Schmutzsieb ⑮ gegen den Uhrzeigersinn drehen **1** und vorsichtig abziehen **2** (Bajonett-Verschluss).
2. Schmutzsieb ⑮ unter fließendem Wasser reinigen.
3. Schmutzsieb ⑮ in umgekehrter Reihenfolge wieder montieren.

Düsen reinigen:

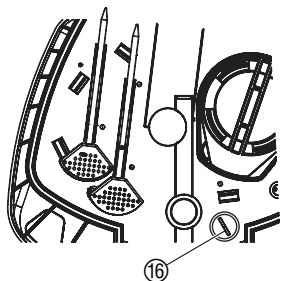

Wenn das Beregnungsbild ungleichmäßig wird, können die Düsen über die mitgelieferten Reinigungsnadeln gereinigt werden. Die Reinigungsnadel befindet sich auf der Gehäuseunterseite.

1. Reinigungsnadel ⑯ (z.B. mit einer Münze) gegen den Uhrzeigersinn drehen und vorsichtig abziehen (Bajonett-Verschluss).
2. Düsen ⑰ mit der Reinigungsnadel ⑯ reinigen.
3. Reinigungsnadel ⑯ in umgekehrter Reihenfolge wieder montieren.

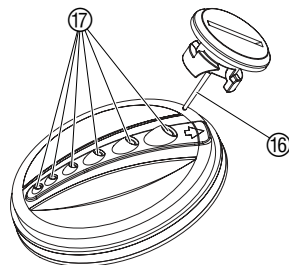

8. Beheben von Störungen

Störung	Mögliche Ursache	Abhilfe
Beregnungsweite geringer als bei Erstinbetriebnahme	Schmutzsieb verschmutzt.	→ Schmutzsieb reinigen.
	Wasserhahn nicht weit genug aufgedreht.	→ Wasserhahn weiter aufdrehen.
	Wasserdruck zu gering.	→ Wasserdruck / Wasserzufuhr erhöhen.
	Batterien sind leer.	→ Batterien austauschen. Bei leeren Batterien reduziert sich die Wurfweite auf die min. Wurfweite.
Beregnungsweite falsch programmiert.		→ Beregnungsweite neu programmieren.
Beregnungsbild ungleichmäßig	Düsen verschmutzt.	→ Düsen reinigen.
	Düsenkopf verschmutzt.	→ Düsenkopf reinigen.
	Düsenkopf beschädigt.	→ Mit GARDENA Service in Verbindung setzen.
Beregnungsbild falsch	Falsches Programm gewählt.	→ Menu -Tasten so oft drücken, bis das richtige Programm gewählt ist.
	Regner um 180° falsch auf der Boden-Platte montiert.	→ Regner richtig orientiert auf der Boden-Platte installieren.



Bei sonstigen Störungen bitten wir Sie, sich mit dem GARDENA Service in Verbindung zu setzen. Reparaturen dürfen nur von GARDENA Servicestellen oder von GARDENA autorisierten Fachhändlern durchgeführt werden.

9. Lieferbares Zubehör

GARDENA Bewässerungs-
computer

Zur automatischen Bewässerungs-
steuerung

Art. 1805, 1810, 1815,
1825, 1833, 1835

10. Technische Daten

AquaContour automatic (Art. 8133)

Batterien:	4 x Baby-Zellen Typ IEC LR14 (1,5 V alkaline 7,8 Ah)
Betriebsdauer der Batterien:	ca. 90 Beregnungsstunden
Anschluss:	Original GARDENA-System
Betriebstemperaturbereich:	5 – 60 °C
Druckbereich:	1 – 6 bar
Beregnungsweite:	2,5 – 9 m bei 2 bar / 4 – 10,5 m bei 4 bar
Beregnungsfläche:	255 m ² bei 2 bar / 350 m ² bei 4 bar
Beregnungssektor:	25 - 360°
Wasserdurchfluss bei max. Wurfweite:	ca. 600 l/h (bei 2 bar) / ca. 800 l/h (bei 4 bar)

11. Service / Garantie

*Wir bieten Ihnen
umfangreiche
Serviceleistungen*

- Qualifizierte, schnelle und kostengünstige Reparatur durch unseren **Zentralen Reparatur-Service**
– Bearbeitungsdauer in unserem Hause max. 5 Arbeitstage
- Einfache und kostengünstige Rücksendung an GARDENA durch **Abhol-Service (nur innerhalb von Deutschland)**
– Abholung innerhalb von 2 Tagen
- Kompetente Beratung bei Störungen / Reklamationen durch unseren **Technischen Service**
- Schnelle und kostengünstige Ersatzteilversorgung durch unseren **Zentralen Ersatzteil-Service**
– Bearbeitungsdauer in unserem Hause max. 2 Arbeitstage

Im Garantiefall sind die Serviceleistungen für Sie kostenlos.

Ihre direkte Verbindung zum Service**Telefon****Fax****E-Mail**

D in Deutschland	(07 31) 4 90 + Durchwahl		www.gardena.de/service/
Technische Störungen / Reklamationen	290	389	service@gardena.com
Reparaturen und Antworten auf Kostenvorschläge	300	249	service@gardena.com
Ersatzteilbestellungen / Allgem. Produktberatung	123	249	service@gardena.com
Abhol-Service	(0 18 03) 30 81 00 oder (0 18 03) 00 16 89		

Ihre direkte Verbindung zum Service**Unsere Kunden in Österreich und in der Schweiz wenden sich bitte an ihre entsprechende Servicestelle (Anschrift siehe Umschlagseite).**

A in Österreich	+ 43 (0) 732 77 01 01 - 90	consumer.service@husqvarna.at
CH in der Schweiz	0848 800 464	info@gardena.ch

Garantie

GARDENA gewährt für dieses Produkt 2 Jahre Garantie (ab Kaufdatum). Diese Garantieleistung bezieht sich auf alle wesentlichen Mängel des Gerätes, die nachweislich auf Material- oder Fabrikationsfehler zurückzuführen sind. Sie erfolgt durch die Ersatzlieferung eines einwandfreien Gerätes oder durch die kostenlose Reparatur des eingesandten Gerätes nach unserer Wahl, wenn folgende Voraussetzungen gewährleistet sind:

- Das Gerät wurde sachgemäß und laut den Empfehlungen in der Betriebsanleitung behandelt.
- Es wurde weder vom Käufer noch von einem Dritten versucht, das Gerät zu reparieren.

Das Verschleißteil Schmutzsieb ist von der Garantie ausgeschlossen.

Diese Hersteller-Garantie berührt die gegenüber dem Händler / Verkäufer bestehenden Gewährleistungsansprüche nicht.

Im Garantiefall schicken Sie bitte das defekte Gerät zusammen mit einer Kopie des Kaufbelegs und einer Fehlerbeschreibung per Abhol-Service (nur in Deutschland) oder frankiert an die auf der Rückseite angegebene Serviceadresse.

Unfreie Paketeinsendungen werden im Postverteilstützpunkt ausgefiltert und erreichen uns nicht.

Nach erfolgreicher Reparatur senden wir das Gerät frei an Sie zurück.

<p>D <i>Produkthftung</i></p>	<p>Wir weisen ausdrücklich darauf hin, dass wir nach dem Produkthaftungsgesetz nicht für durch unsere Geräte hervorgerufene Schäden einzustehen haben, sofern diese durch unsachgemäße Reparatur verursacht oder bei einem Teileaustausch nicht unsere Original GARDENA Teile oder von uns freigegebene Teile verwendet werden und die Reparatur nicht vom GARDENA Service oder dem autorisierten Fachmann durchgeführt wird. Entsprechendes gilt für Ergänzungsteile und Zubehör.</p>
<p>GB <i>Product Liability</i></p>	<p>We expressly point out that, in accordance with the product liability law, we are not liable for any damage caused by our products if it is due to improper repair or if parts exchanged are not original GARDENA parts or parts approved by us, and, if the repairs were not carried out by a GARDENA Service Centre or an authorised specialist. The same applies to spare parts and accessories.</p>
<p>F <i>Responsabilité</i></p>	<p>Nous vous signalons expressément que GARDENA n'est pas responsable des dommages causés par ses appareils, dans la mesure où ces dommages seraient causés suite à une réparation non conforme, dans la mesure où, lors d'un échange de pièces, les pièces d'origine GARDENA n'auraient pas été utilisées, ou si la réparation n'a pas été effectuée par le Service Après-Vente GARDENA ou l'un des Centres SAV agréés GARDENA. Ceci est également valable pour tout ajout de pièces et d'accessoires autres que ceux préconisés par GARDENA.</p>
<p>NL <i>Productaansprakelijkheid</i></p>	<p>Wij wijzen er nadrukkelijk op, dat wij op grond van de wet aansprakelijkheid voor producten niet aansprakelijk zijn voor schade ontstaan door onze apparaten, indien deze door onvakkundige reparatie veroorzaakt zijn, of er bij het uitwisselen van onderdelen geen gebruik gemaakt werd van onze originele GARDENA onderdelen of door ons vrijgegeven onderdelen en de reparatie niet door de GARDENA technische dienst of de bevoegde vakman uitgevoerd werd. Ditzelfde geldt voor extra-onderdelen en accessoires.</p>
<p>S <i>Produktansvar</i></p>	<p>Tillverkaren är inte ansvarig för skada som orsakats av produkten om skadan beror på att produkten har reparerats felaktigt eller om, vid reparation eller utbyte, andra än Original GARDENA reservdelar har använts. Samma sak gäller för kompletteringsdelar och tillbehör.</p>
<p>I <i>Responsabilità del prodotto</i></p>	<p>Si rende espressamente noto che, conformemente alla legislazione sulla responsabilità del prodotto, non si risponde di danni causati da nostri articoli se originati da riparazioni eseguite non correttamente o da sostituzioni di parti effettuate con materiale non originale GARDENA o comunque da noi non approvato e, in ogni caso, qualora l'intervento non venga eseguito da un centro assistenza GARDENA o da personale specializzato autorizzato. Lo stesso vale per le parti complementari e gli accessori.</p>
<p>E <i>Responsabilidad de productos</i></p>	<p>Advertimos que conforme a la ley de responsabilidad de productos no nos responsabilizamos de daños causados por nuestros aparatos, siempre y cuando dichos daños hayan sido originados por arreglos o reparaciones indebidas, por recambios con piezas que no sean piezas originales GARDENA o bien piezas autorizadas por nosotros, así como en aquellos casos en que la reparación no haya sido efectuada por un Servicio Técnico GARDENA o por un técnico autorizado. Lo mismo es aplicable para las piezas complementarias y accesorios.</p>
<p>P <i>Responsabilidade sobre o produto</i></p>	<p>Queremos salientar que segundo a lei da responsabilidade do fabricante, nós não nos responsabilizaremos por danos causados pelo nosso equipamento, quando estes ocorram em decorrência de reparações inadequadas ou da substituição de peças por peças não originais da GARDENA, ou peças não autorizadas. A responsabilidade tornar-se-à nula também depois de reparações realizadas por oficinas não autorizadas pela GARDENA. Esta restrição valerá também para peças adicionais e acessórios.</p>
<p>DK <i>Produktansvar</i></p>	<p>Vi gør udtrykkeligt opmærksom på at i henhold til produktansvarsloven er vi ikke ansvarlige for skader forårsaget af vores udstyr, hvis det skyldes uautoriserede reparationer eller hvis dele er skiftet ud og der ikke er anvendt originale GARDENA dele eller dele godkendt af os, eller hvis reparationerne ikke er udført af GARDENA-service eller en autoriseret fagmand. Det samme gælder for ekstra udstyr og tilbehør.</p>

<p>D EG-Konformit�tserkl�ring</p> <p>Der Unterzeichnete Husqvarna AB, 561 82 Huskvarna, Sweden best�tigt, dass die nachfolgend bezeichneten Ger�te in der von uns in Verkehr gebrachten Ausf�hrung die Anforderungen der harmonisierten EU-Richtlinien, EU-Sicherheitsstandards und produktspezifischen Standards erf�llen. Bei einer nicht mit uns abgestimmten �nderung der Ger�te verliert diese Erkl�rung ihre G�ltigkeit.</p>	<p>Bezeichnung des Ger�tes: Vielfl�chen-Regner Description of the unit: Large-Area Irrigation D�signation du mat�riel : Arroseur multisurfaces Omschrijving van het apparaat: Multi-instelbare sproeier Produktbeskrivning: AquaContour automatic Descrizione del prodotto: Irrigatore per superfici irregolari</p> <p>Descripci�n de la mercanc�a: Aspersor de m�ltiples superficies Descri�o do aparelho: Aspersores de grandes superficies Beskrivelse af enhederne: AquaContour automatic</p>
<p>GB EU Declaration of Conformity</p> <p>The undersigned Husqvarna AB, 561 82 Huskvarna, Sweden, hereby certifies that, when leaving our factory, the units indicated below are in accordance with the harmonised EU guidelines, EU standards of safety and product specific standards. This certificate becomes void if the products are modified without our approval.</p>	<p>Typ: Art.-Nr.: Type: Art. No.: Type : R�f�rence :</p>
<p>F Certificat de conformit� aux directives europ�ennes</p> <p>Le constructeur, soussign� : Husqvarna AB, 561 82 Huskvarna, Sweden d�clare qu'� la sortie de ses usines le mat�riel neuf d�sign� ci-dessous �tait conforme aux prescriptions des directives europ�ennes �nonc�es ci-apr�s et conforme aux r�gles de s�curit� et autres r�gles qui lui sont applicables dans le cadre de l'Union europ�enne. Toute modification port�e sur ce produit sans l'accord express de GARDENA supprime la validit� de ce certificat.</p>	<p>Typ: AquaContour Type: automatic Modello: Tipo: Tipo: Type:</p> <p>Art. nr.: Art. No.: R�f�rence : Art. nr.: 8133 Art. nr.: Art. : Art. N�: Art. N�: Varenr. :</p>
<p>NL EU-overeenstemmingsverklaring</p> <p>Ondergetekende Husqvarna AB, 561 82 Huskvarna, Sweden bevestigt, dat de volgende genoemde apparaten in de door ons in de handel gebrachte uitvoering voldoen aan de eis van, en in overeenstemming zijn met de EU-richtlijnen, de EU-veiligheidsstandaard en de voor het product specifieke standaard. Bij een niet met ons afgestemde verandering aan de apparaten verliest deze verklaring haar geldigheid.</p>	<p>EU-Richtlijnen : EU directives : Directives europ�ennes : 98/37/EG : 1998 EU-richtlijnen : 2006/42/EG : 2006 EU direktiv : Direttive UE : 2004/108/EC Normativa UE : Directrizes da UE : EU Retningslinier :</p>
<p>S EU Tillverkarintyg</p> <p>Undertecknad firma Husqvarna AB, 561 82 Huskvarna, Sweden, intyggar h�rmed att nedan n�mnda produkter �verensst�mmer med EU:s direktiv, EU:s s�kerhetsstandard och produktspecificifikation. Detta intyg upph�r att g�lla om produkten �ndras utan v�r t�llst�nd.</p>	<p>Harmoniserte EN: EN ISO 1200-1:04/04 EN ISO 1200-2:04/04</p>
<p>I Dichiarazione di conformit� alle norme UE</p> <p>La sottoscritta Husqvarna AB, 561 82 Huskvarna, Sweden, certifica che il prodotto qui di seguito indicato, nei modelli da noi commercializzati, � conforme alle direttive armonizzate UE nonch� agli standard di sicurezza e agli standard specifici di prodotto. Qualunque modifica apportata al prodotto senza nostra specifica autorizzazione invalida la presente dichiarazione.</p>	<p>Hinterlegte Dokumentation: GARDENA Technische Dokumentation E. Renn 89079 Ulm Deposited Documentation: GARDENA Technical Documentation E. Renn 89079 Ulm Documentation d�pos�e : Documentation technique GARDENA E. Renn 89079 Ulm</p>
<p>E Declaraci�n de conformidad de la UE</p> <p>El que suscribe Husqvarna AB, 561 82 Huskvarna, Sweden, declara que la presente mercanc�a, objeto de la presente de-claraci�n, cumple con todas las normas de la UE, en lo que a normas t�cnicas, de homologaci�n y de seguridad se refiere. En caso de realizar cualquier modificaci�n en la presente mercanc�a sin nuestra previa autorizaci�n, esta declaraci�n pierde su validez.</p>	<p>Anbringningsj�hr der CE-Kennzeichnung : Year of CE marking : Date d'aposition du marquage CE : Installatiejaar van de CE-aanduiding : CE-M�rknings�r : 2006 Anno di rilascio della certificazione CE : Colocaci�n del distintivo CE : Ano de marca�o pela CE : CE-M�rknings�r :</p>
<p>P Certificado de conformidade da UE</p> <p>Os abaixo mencionados Husqvarna AB, 561 82 Huskvarna, Sweden, por este meio certificam que ao sair da f�brica o aparelho abaixo mencionado est� de acordo com as directrizes harmonizadas da UE, padr�es de seguran�a e de produtos espec�ficos. Este certificado ficar� nulo se a unidade for modificada sem a nossa aprova�o.</p>	<p>Ulm, den 01.08.2006 Ulm, 01.08.2006 Fait � Ulm, le 01.08.2006 Ulm, 01.08-2006 Ulm, 2006.08.01 Ulm, 01.08.2006 Ulm, 01.08.2006 Ulm, 01.08.2006 Ulm, 01.08.2006</p> <p>Der Bevollm�chtigte Authorised representative Repr�sentant l�gal Gernachtigter Beh�rig Firmatecknare Rappresentante autorizzato Representante autorizado Representante autorizado Teknisk direkt�r</p>
<p>DK EU Overensstemmelse certificat</p> <p>Undertegnede Husqvarna AB, 561 82 Huskvarna, Sweden bekr�fter hermed, at enheder listet herunder, ved afsendelse fra fabrikken, er i overensstemmelse med harmoniserede EU retningslinier, EU sikkerhedsstandarder og produktspecificationsstandarder. Dette certificat tr�der ud af kraft hvis enhederne er �ndret uden vor godkendelse.</p>	<p> Peter Lameli Vice President</p>

Deutschland / Germany

GARDENA GmbH
Central Service
Hans-Lorenser-Straße 40
D-89079 Ulm
Produktfragen:
(+49) 731 490-123
Reparaturen:
(+49) 731 490-290
service@gardena.com

Albania

COBALT Sh.p.k.
Rr. Siri Kodra
4000 Tirana

Argentina

Husqvarna Argentina S.A.
Vera 745
(C1414AOO) Buenos Aires
Phone: (+54) 11 4858-5000
diego.poggi@ar.husqvarna.com

Australia

Husqvarna Australia Pty. Ltd.
Looked Bag 5
Central Coast BC
NSW 2252
Phone: (+61) (0) 2 4352 7400
customer.service@
husqvarna.com.au

Austria / Österreich

Husqvarna Austria GmbH
Consumer Products
Industriezeile 36
4010 Linz
Tel.: (+43) 732 77 01 01 - 90
consumer.service@husqvarna.at

Belgium

GARDENA Belgium NV/SA
Sterrebeekstraat 163
1930 Zaventem
Phone: (+32) 2 720 92 12
Mail: info@gardena.be

Bosnia / Herzegovina

SILK TRADE d.o.o.
Industrijska zona Bukva bb
74260 Tešanj

Brazil

Palash Comércio e
Importação Ltda.
Rua São João do Araguaia, 338
- Jardim Califórnia -
Barueri - SP - Brasil -
CEP 06409-060
Phone: (+55) 11 4198-9777
eduardo@palash.com.br

Bulgaria

Хускварна България ЕООД
Бул. „Андрей Ляпчев“ № 72
1799 София
Тел.: (+359) 02/9753076
www.husqvarna.bg

Canada / USA

GARDENA Canada Ltd.
100 Summerlea Road
Brampton, Ontario L6T 4X3
Phone: (+1) 905 792 9330
info@gardenacanada.com

Chile

Antonio Martinic y Cia Ltda.
Cassillas 272
Centro de Cassillas
Santiago de Chile
Phone: (+56) 2 20 10 708
garfar_ci@yahoo.com

Costa Rica

Compania Exim
Euroberoamericana S.A.
Los Colegios, Moravia,
200 metros al Sur del Colegio
Saint Francis - San José
Phone: (+506) 297 68 83
exim_euro@racsa.co.cr

Croatia

SILK ADRIA d.o.o.
Josipa Lončara 3
10090 Zagreb
Phone: (+385) 1 3794 580
silk.adria@zg.t-com.hr

Cyprus

FARMOKIPIKI LTD
P.O. Box 7098
74, Digeni Akritia Ave.
1641 Nicosia
Phone: (+357) 22 75 47 62
condam@spidernet.com.cy

Czech Republic

Husqvarna Česko s.r.o.
Türkova 2319/5b
149 00 Praha 4 - Chodov
Bezplatná infolinka: 800 100 425
servis@cz.husqvarna.com

Denmark

GARDENA / Husqvarna
Consumer Outdoor Products
Salgsafdelning Danmark
Box 9003
S-200 39 Malmö
info@gardena.dk

Estonia

Husqvarna Eesti OÜ
Consumer Outdoor Products
Kesk tee 10, Aaviku küla
Rae vald
Harju maakond
75305 Estonia
kontakt.etj@husqvarna.ee

Finland

Oy Husqvarna Ab
Consumer Outdoor Products
Lautatarhankatu 8 B / PL 3
00581 HELSINKI
info@gardena.fi

France

GARDENA France
Immeuble Exposial
9 - 11 allée des Pierres Mayettes
ZAC des Barbannières, B.P. 99
-F- 92232 GENNEVILLIERS
cedex
Tél. (+33) 01 40 85 30 40
service.consommateurs@
gardena.fr

Great Britain

Husqvarna UK Ltd
Preston Road
Aycliffe Industrial Park
Newton Aycliffe
County Durham
DL5 6UP
info.gardena@husqvarna.co.uk

Greece

HUSQVARNA ΕΛΛΑΣ Α.Ε.Β.Ε.
Υπ/μα Ηφαίστου 33Α
Βλ. Πλ. Κορωπίου
194 00 Κορωπί Αττικής
V.A.T. EL094094640
Phone: (+30) 210 66 20 225
info@husqvarna-consumer.gr

Hungary

Husqvarna Magyarország Kft.
Ezred u. 1 - 3
1044 Budapest
Telefon: (+36) 1 251-4161
vezeloszolgalt.husqvarna@
husqvarna.hu

Iceland

O. Johnson & Kaaber
Tunguhalsi 1
110 Reykjavik
ojo@ojk.is

Ireland

McLoughlin's RS
Unit 5,
Northern Cross Business Park
North Road, Finglas
Dublin 11

Italy

Husqvarna Italia S.p.A.
Via Como 72
23868 VALMADRERA (LC)
Phone: (+39) 0341.203.111
info@gardenaitalia.it

Japan

KAKUICHI Co. Ltd.
Sumitomo Realty &
Development Kojimachi
BLDG. 8F
5-1 Nibanncyo
Chiyoda-ku
Tokyo 102-0084
Phone: (+81) 33 264 4721
m_ishihara@kaku-ichi.co.jp

Latvia

Husqvarna Latvija
Consumer Outdoor Products
Bākūžu iela 6
LV-1024 Rīga
info@husqvarna.lv

Lithuania

UAB Husqvarna Lietuva
Consumer Outdoor Products
Aiteitis pl. 77C
LT-52104 Kaunas
centras@husqvarna.lt

Luxembourg

Magasin Jules Neuberg
39, rue Jacques Stas
Luxembourg-Gasperich 2549
Case Postale No. 12
Luxembourg 2010
Phone: (+352) 40 14 01
api@neuberg.lu

Netherlands

GARDENA Nederland B.V.
Postbus 50176
1305 AD ALMERE
Phone: (+31) 36 521 00 00
info@gardena.nl

Neth. Antilles

Jonka Enterprises N.V.
Sta. Rosa Weg 196
P.O. Box 8200
Curaçao
Phone: (+599) 9 767 66 55
pgm@jonka.com

New Zealand

Husqvarna New Zealand Ltd.
PO Box 76437
Manukau City 2241
Phone: (+64) (0) 9 9202410
support.nz@husqvarna.co.nz

Norway

GARDENA
Husqvarna Consumer Outdoor
Products
Salgskontor Norge
Kleverveien 6
1540 Vestby
info@gardena.no

Poland

Husqvarna Poland Spółka z o.o.
ul. Wysockiego 15 b
03-371 Warszawa
Phone: (+48) 22 330 96 00.
gardena@gardena.pl

Portugal

GARDENA Portugal Lda.
Sintra Business Park
Edifício 1
Fracção 0-G
2710-089 Sintra
Phone: (+351) 21 922 85 30
info@gardena.pt

Romania

Madex International Srl
Soseaua Odaii 117-123,
RO 013603, București, S 1
Phone: (+40) 21 352.76.03
madex@ines.ro

Russia

ООО „Хускварна“
141400, Московская обл.,
г. Химки,
улица Ленинградская,
владение 39,
Химки Бизнес Парк,
Здание II, 4 этаж.

Serbia

Domel d.o.o.
Autoput za Novi Sad bb
11273 Belgrade
Phone: (+381) 118 488 82
miroslav.zejna@domel.rs

Singapore

Hy-Ray PRIVATE LIMITED
40 Jalan Pemimpin
02-08 Tat Ann Building
Singapore 577185
Phone: (+65) 6253 2277
shiyong@hyray.com.sg

Slovak Republic

Husqvarna Česko s.r.o.
T - L s.r.o.
Fedinová 6-8
851 01 Bratislava
Bezplatná infolinka: 800 154 044
servis@sk.husqvarna.com

Slovenia

GARDENA d.o.o.
Brodišče 15
1236 Trzin
Phone: (+386) 1 580 93 32
servis@gardena.si

South Africa

GARDENA
South Africa (Pty.) Ltd.
P.O. Box 11534
Vorna Valley 1686
Phone: (+27) 11 315 02 23
sales@gardena.co.za

Spain

Husqvarna España S.A.
C/ Basauri, nº 6
La Florida
28023 Madrid
Phone: (+34) 91 708 05 00
atencioncliente@gardena.es

Sweden

Husqvarna AB
S-561 82 Huskvarna
info@gardena.se

Switzerland / Schweiz

Husqvarna Schweiz AG
Consumer Products
Industriestrasse 10
5506 Mägenwil
Phone: (+41) (0) 848 800 464
info@gardena.ch

Turkey

GARDENA Dost Diş Ticaret
Mümesillik A.Ş.
Sanayi Cad. Adil Sokak
No: 1/B Kartal
34873 Istanbul
Phone: (+90) 216 38 93 939
info@gardena-dost.com.tr

Ukraine / Україна

ТОВ «Хускварна Україна»
вул. Васильківська, 34,
офіс 204-Г
03022, Київ
Тел. (+38) 044 498 39 02
info@gardena.ua

8133-20.960.04/0710

© GARDENA
Manufacturing GmbH
D-89070 Ulm
http://www.gardena.com