

SHARP

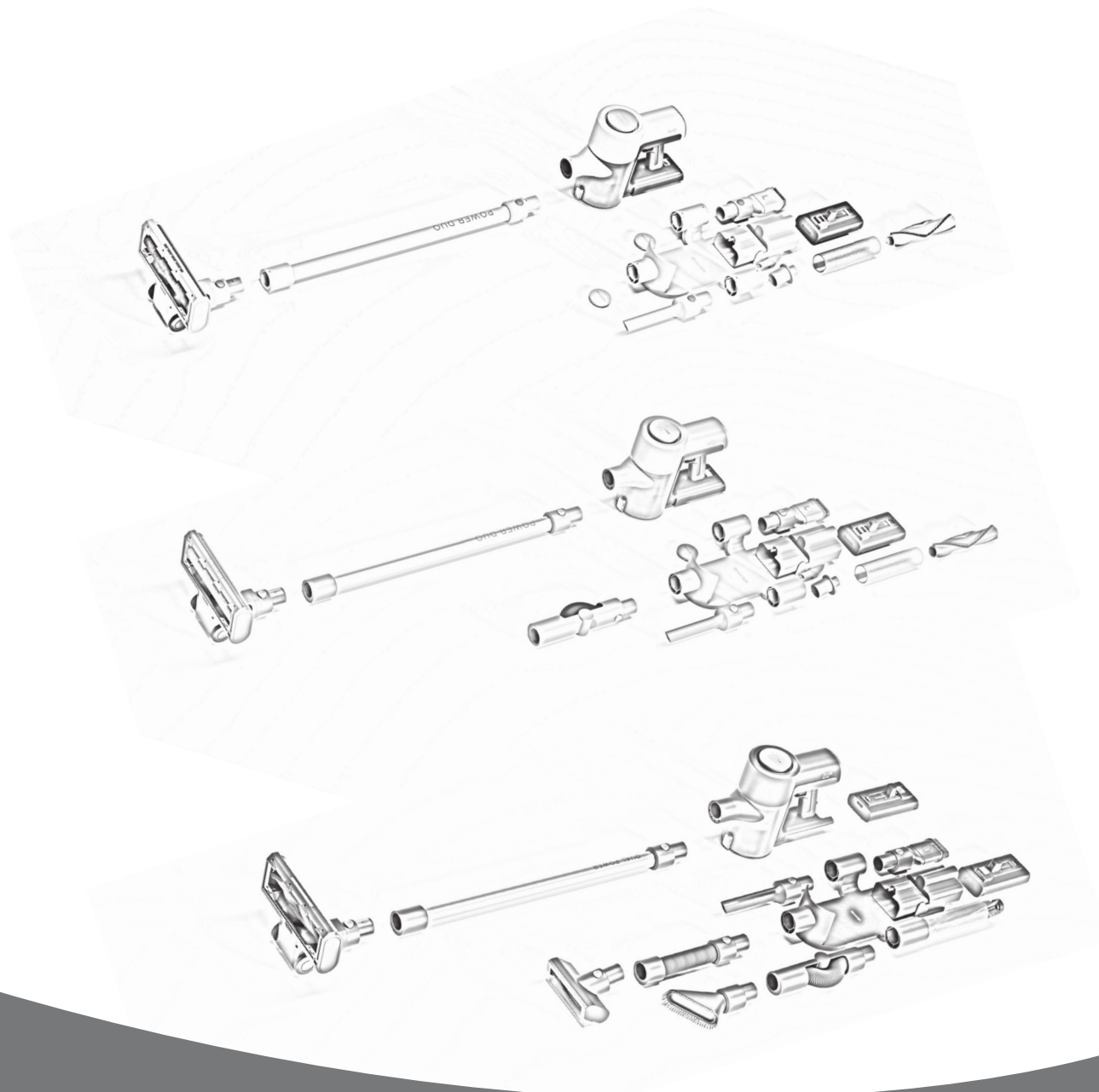

User manual

VC-SV12AEU-W, VC-SV20AEU-S, VC-SV28AEU-B

Stick vacuum

EN BG CS DA DE ES ET EL FR FI HR HU IT LT LV
NO NL PL PT RO SK SL SR SV UK

*Product images are for illustration purpose only. Actual product may vary.

**Attention:**

Your product is marked with this symbol.

It means that used electrical and electronic products should not be mixed with general household waste. There is a separate collection system for these products.

A. Information on Disposal for Users (private households)

1. In the European Union

Attention: If you want to dispose of this equipment, please do not use the ordinary dustbin! Used electrical and electronic equipment must be treated separately and in accordance with legislation that requires proper treatment, recovery and recycling of used electrical and electronic equipment.

Following the implementation by member states, private households within the EU states may return their used electrical and electronic equipment to designated collection facilities free of charge*.

In some countries* your local retailer may also take back your old product free of charge if you purchase a similar new one.

* Please contact your local authority for further details.

If your used electrical or electronic equipment has batteries or accumulators, please dispose of these separately beforehand according to local requirements. By disposing of this product correctly you will help ensure that the waste undergoes the necessary treatment, recovery and recycling and thus prevent potential negative effects on the environment and human health which could otherwise arise due to inappropriate waste handling.

2. In other Countries outside the EU

If you wish to discard this product, please contact your local authorities and ask for the correct method of disposal.

For Switzerland: Used electrical or electronic equipment can be returned free of charge to the dealer, even if you don't purchase a new product.

Further collection facilities are listed on the homepage of www.swico.ch or www.sens.ch.

B. Information on Disposal for Business Users

1. In the European Union

If the product is used for business purposes and you want to discard it:

Please contact your SHARP dealer who will inform you about the take-back of the product. You might be charged for the costs arising from take-back and recycling. Small products (and small amounts) might be taken back by your local collection facilities.

For Spain: Please contact the established collection system or your local authority for take-back of your used products.

2. In other Countries outside the EU

If you wish to discard of this product, please contact your local authorities and ask for the correct method of disposal.



[www.sharpconsumer.com/
contact/](http://www.sharpconsumer.com/contact/)



[www.sharpconsumer.com/
support/](http://www.sharpconsumer.com/support/)



[www.sharpconsumer.com/
documents-of-conformity/](http://www.sharpconsumer.com/documents-of-conformity/)

For service, please refer to www.sharpconsumer.com/contact/, for your warranty rights go to www.sharpconsumer.com/support/ or contact the retailer where you purchased your product.

Declarations of conformity are available from www.sharpconsumer.com/documents-of-conformity/

Contents

Box contents	3
Location of controls and parts.....	4
Wall caddy.....	7
Display and controls.....	8
Battery charging, storage and use	9
Recommended cleaning methods	12
Filter and dust bin	13
Tools and their use.....	14
Self standing (VC-SV12AEU-W and VC-SV20AEU-S only).....	17
Display panel	18
General cleaning and maintenance	18
Dealing with blockages	18
AC Adapter.....	19
Troubleshooting	20
Technical specifications	21

Introduction

This cordless stick vacuum system features an intelligent digital motor with LED display, removable Li-Ion battery pack. It's lightweight and versatile and easily converts from whole home stick vacuum to handheld power vac for spot cleaning with the various accessory tools.

Box contents

Item	Description	VC-SV12AEU-W	VC-SV20AEU-S	VC-SV28AEU-B
1	Vacuum (without accessories or battery pack)	✓	✓	✓
2	Mini Motorized Brush Roller	✗	✗	✓
3	Flexible Bending Adapter	✗	✓	✓
4	2-in-1 Brush/Crevice Tool	✓	✓	✓
5	Wide Brush Tool	✗	✗	✓
6	Extended Crevice Tool	✓	✓	✓
7	Extension Hose	✗	✗	✓
8	Metal Extension Rod	✓	✓	✓
9	Motorized Brush Roller with Roller(s) fitted	✓	✓	✓
10	V-Roller	✓	✓	✓
11	Brush Roller	✓	✓	✓
12	Power Adapter (EU/UK)	✓	✓	✓
13	Wall Caddy Storage Stand	✓	✓	✓
14	Wall Caddy Screws, Wall Plugs and Blanking Plates	✓	✓	✓
15	Quick Start Guide	✓	✓	✓
16	Battery Pack x2	✓	✓	✓
17	Transprant Brush Container	✓	✓	✓
18	Filter x2 (1 fitted in vacuum and 1 in the box)	✓	✓	✓
19	Cleaning Tool	✓	✓	✓
20	Caddy Hole Cover	✓	✓	✗

Location of controls and parts

VC-SV12AEU-W	
Item	Description
1	LED Display
2	Speed Selection Button
3	ON/OFF Power Trigger
4	Battery Charging Port
5	Battery Release Button
6	Rechargeable/Replaceable Battery
7	Filter Assembly
8	Dust Bin
9	AC Adapter
10	2-in-1 Brush/Crevice Tool
11	Brush Roller in Storage Tube
12	Extended Crevice Tool
13	Metal Extension Rod
14	Motorised Roller Head with LED Lights
15	LED Lights on Floor Brush Roller
16	Wall Caddy

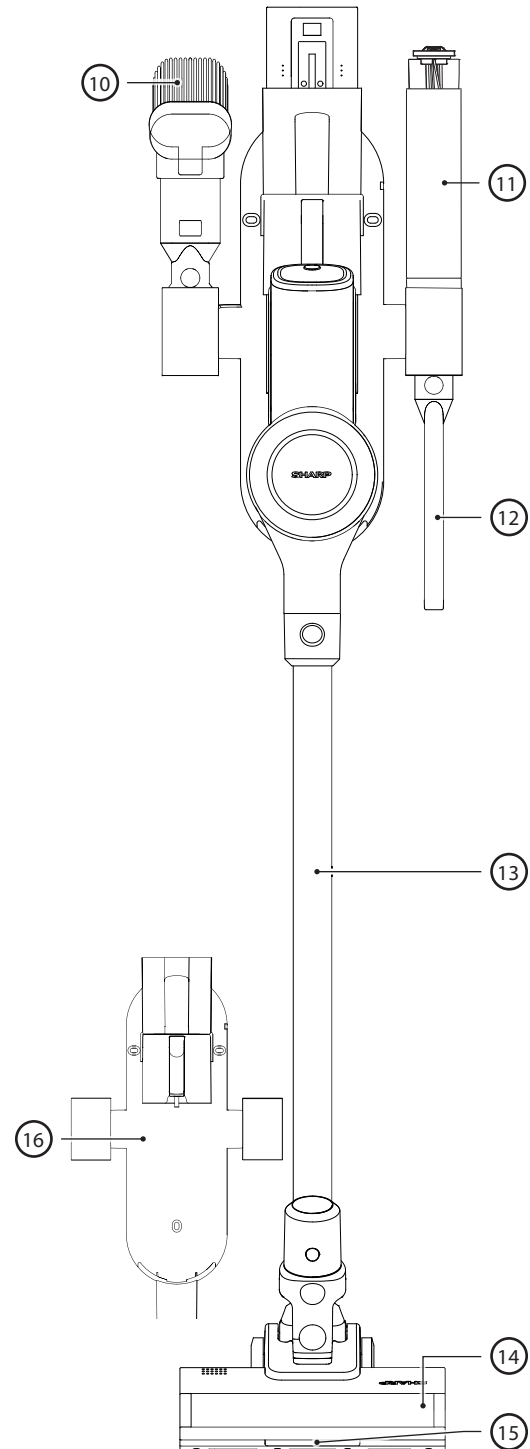
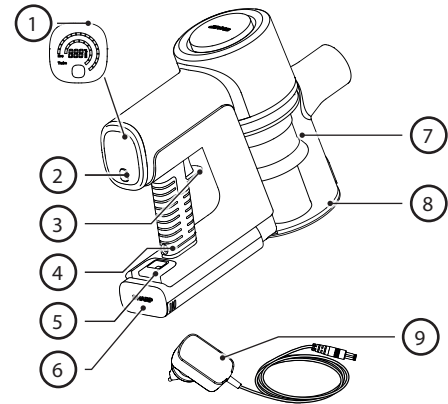

VC-SV20AEU-S

Item	Description
1	LED Display
2	Speed Selection Button
3	ON/OFF Power Trigger
4	Battery Charging Port
5	Battery Release Button
6	Rechargeable/Replaceable Battery
7	Filter Assembly
8	Dust Bin
9	AC Adapter
10	2-in-1 Brush/Crevice Tool
11	Flexible Bending Adapter
12	Brush Roller in Storage Tube
13	Extended Crevice Tool
14	Metal Extension Rod
15	Motorised Roller Head with LED Lights
16	LED Lights on Floor Brush Roller
17	Wall Caddy

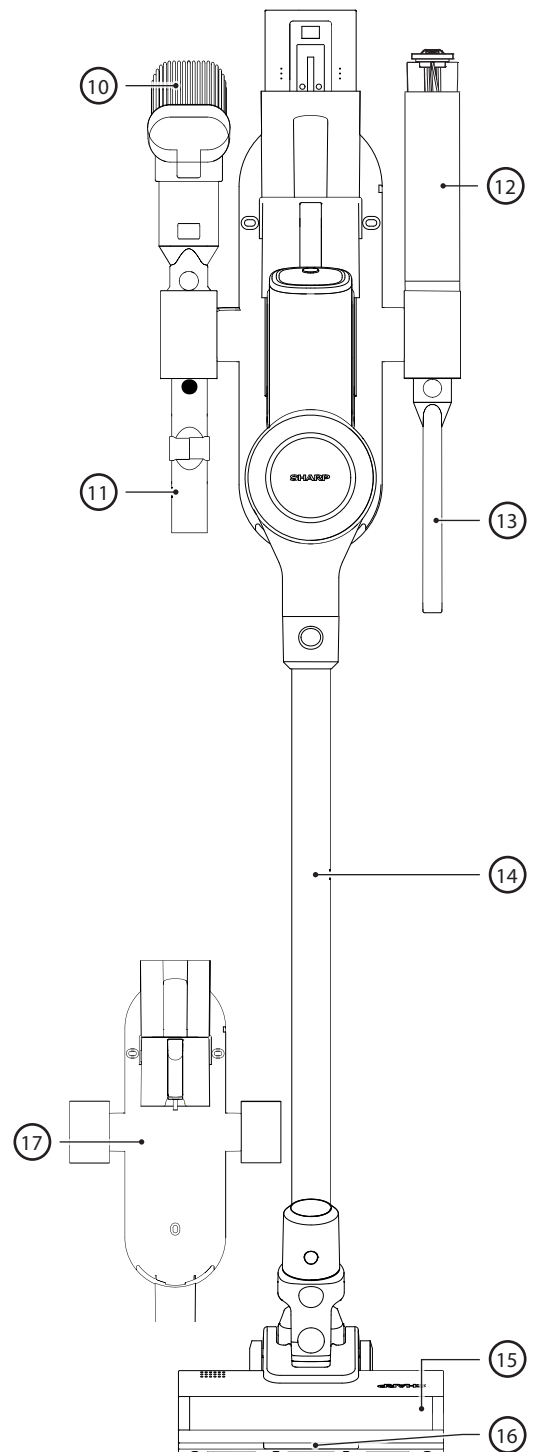
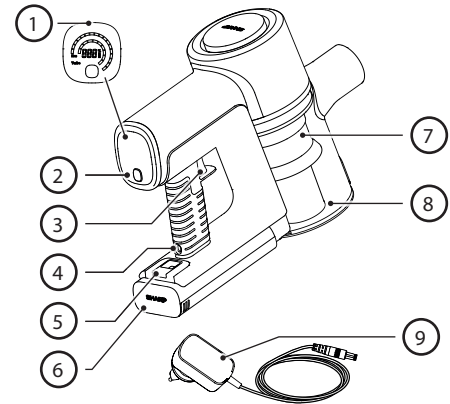

VC-SV28AEU-B

Item	Description
1	LED Display
2	Speed Selection Button
3	ON/OFF Power Trigger
4	Battery Charging Port
5	Battery Release Button
6	Rechargeable/Replaceable Battery
7	Filter Assembly
8	Dust Bin
9	AC Adapter
10	2-in-1 Brush/Crevice Tool
11	Extension Hose
12	Brush Roller in transparent storage container
13	Extended Crevice Tool
14	Flexible Bending Adapter
15	Mini motorized roller brush
16	Wide brush tool
17	Metal Extension Rod
18	Motorised Roller Head with LED Lights
19	LED Lights on Floor Brush Roller
20	Wall Caddy

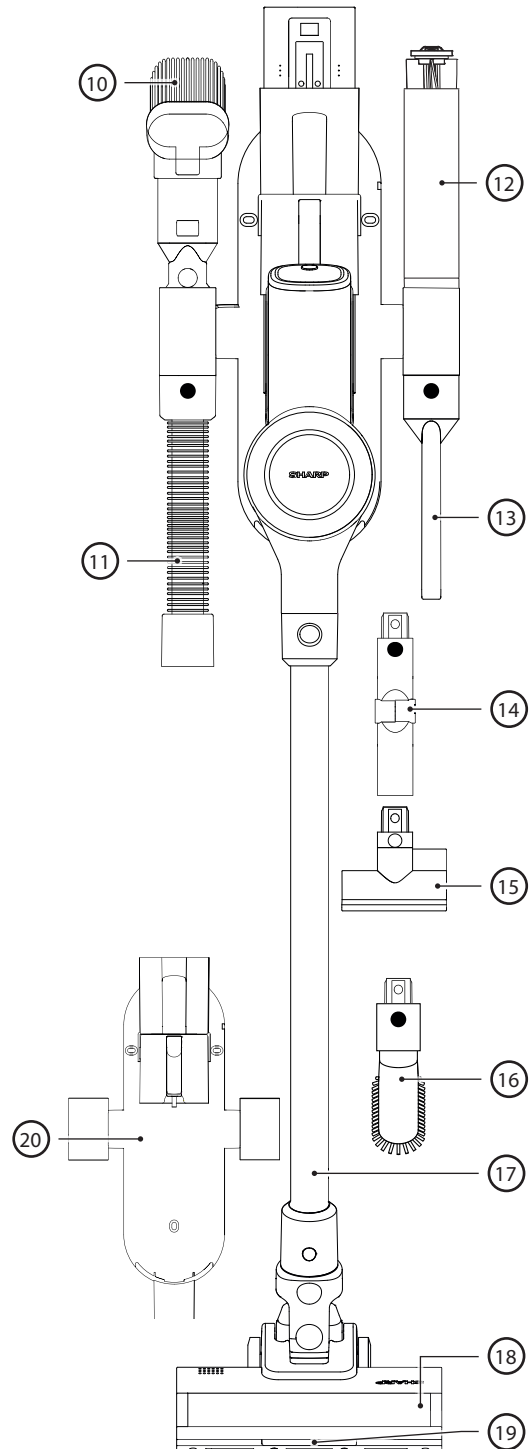
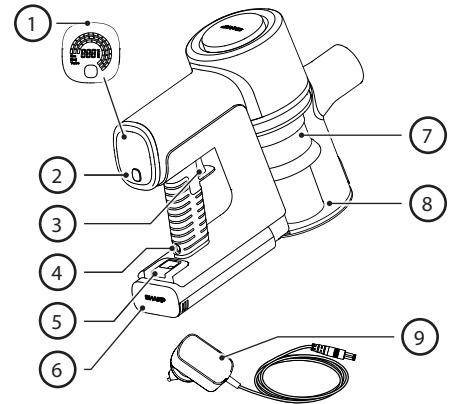

Wall caddy

For the ease and convenience of use and storage, your SHARP stick vacuum is supplied with a wall mounting caddy. This caddy will store all the tools for your vacuum and is able to charge both batteries at the same time.

NOTE: Connect smaller attachments to the extension hose and the bendable adapter to keep all parts together and organized. Use the vertical storage pipes to the left, right and bottom of wall caddy bracket to clip in the accessory tools.

Installation of the Wall Caddy

Before installing your wall caddy, ensure that there is enough space to do so. The distance between the top of the unit and the floor needs to be adequate so that the stick vacuum with the metal extension rod and head can be installed without catching anything. Refer to the picture below to see the recommended installation height.

The picture on the right shows the distance between the mounting holes and details of the supplied screws and wall plugs.

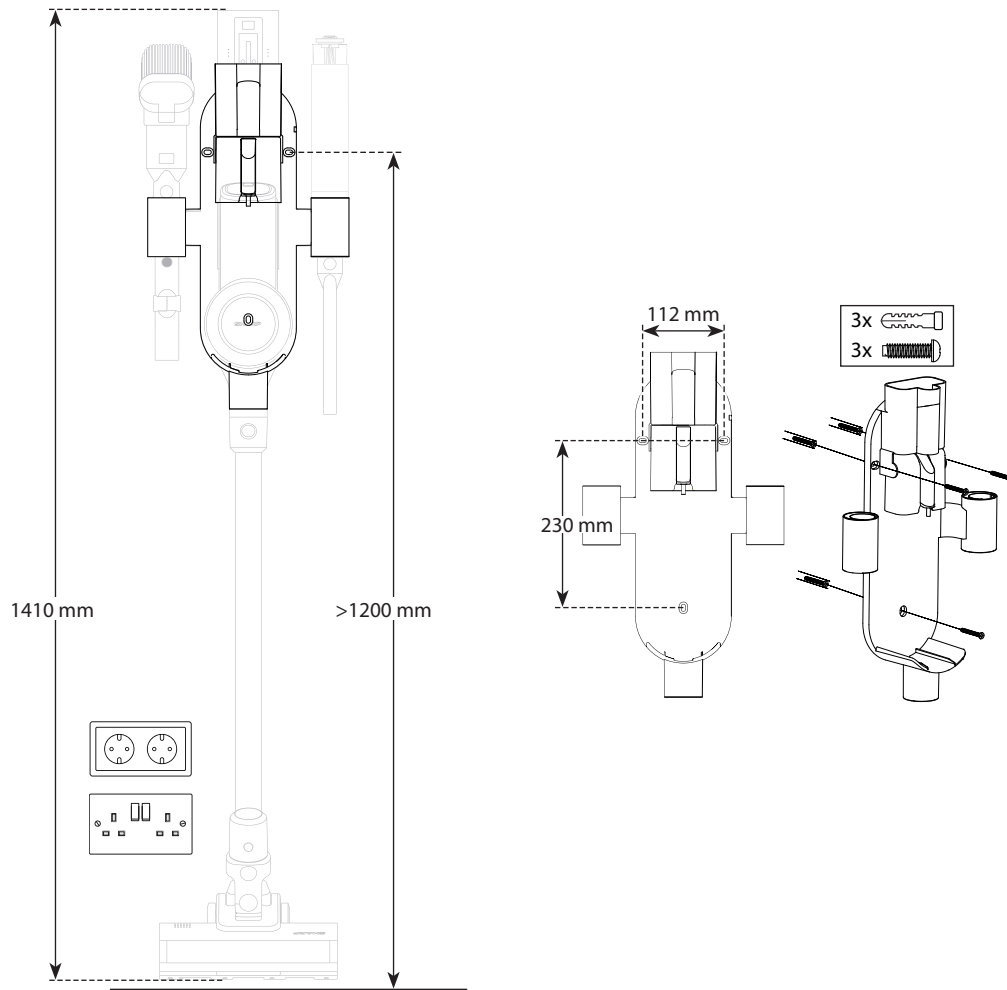

1. Find a wall space location close to an electrical outlet without any obstructions such as windows or shelving.
2. With the vacuum connected to the Motorized Brush Roller and Extension Rod position the assembled vacuum against the wall where it will be stored and mark the holes of the wall mount bracket at the right height to store the vacuum in the upright position.
3. Use a Phillips screwdriver (not included) to install the wall caddy with the screws provided. Make sure to mark mounting holes using the wall mounting holes on bracket.
4. Set the assembled stick vacuum in the middle of the wall caddy and plug in charging adapter with the battery installed into a nearby power outlet. The detachable battery can also be charged on a flat surface near an outlet when removed from the vacuum.

Hole Blanking Plates

Also included in the screw and wall plug bag are 3 blanking plates which are used to cover the screw holes in the caddy.

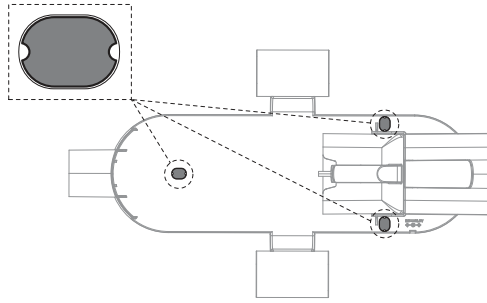

Roller Storage Tube

For easy storage of the unused roller for the VC-SV12AEU-W or VC-SV20AEU-S we have included a storage tube. The storage tube fits into one of the top storage holes, note that there is an adaptor (2) which needs to be fitted to the storage hole before inserting the tube (1).

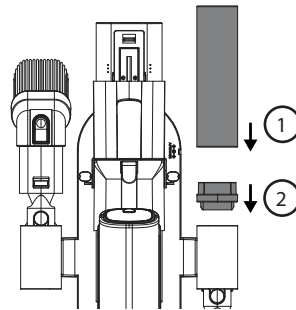

Caddy Hole Cover

Supplied with the VC-SV12AEU-W and VC-SV20AEU-S is a cover which can be used to blank off one of the accessory holes. The VC-SV12AEU-W comes with 2 covers, the VC-SV20AEU-S comes with 1.

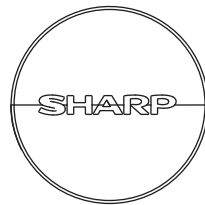

Display and controls

LED display:

1. Remaining battery charge
2. Speed selection button
3. Power trigger button

How to operate

- Press the POWER TRIGGER button once to start cleaning. There is no need to keep the button pressed. Press the button again to turn off.
- The vacuum will automatically default to ECO Suction. Use the SELECTION button to choose from 3 Suction Modes: ECO, MED, TURBO for the VC-SV28AEU-B and ECO/TURBO for the VC-SV12AEU-W and VC-SV20AEU-S.
- ECO for larger rooms and surface areas.
- MED (VC-SV28AEU-B only) for smaller rooms and surface areas or an entire vehicle interior.
- TURBO for quick pick-ups or deep cleaning.
- During operational use, the digital display will indicate remaining battery charge percentage, speed, and any motor blocking or roller brush tangles impacting performance.

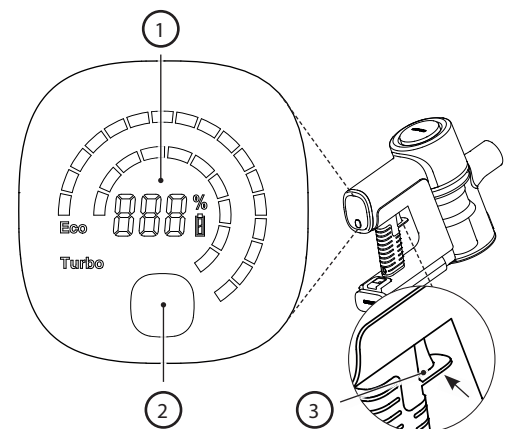

Battery charging, storage and use

Your SHARP stick vacuum cleaner has 2 Lithium-Ion batteries included as standard. The specifications of the batteries are as below. Note that the batteries are not interchangeable between models.

Model	VC-BA12A-W	VC-BA20A-S	VC-BA28A-B
Voltage (V)	22,2	21,6	21,6
Cell Type	ICR18650-20SG	INR18650-25PG	INR21700-40TG
Technology	Lithium-Ion	Lithium-Ion	Lithium-Ion
Number of Cells	6	6	6
Power (Wh)	44,4	54	86,4
Capacity (mAh)	2000	2500	4000
Charging Time (hours)	4	4,5	4,5
Net Weight (kg)	0,429	0,453	0,585
Unit Dimension (W x D x H) mm	158 x 65 x 85	158 x 65 x 85	158 x 65 x 85
Standard/Certification	UKCA/CE/RoHS/REACH	UKCA/CE/RoHS/REACH	UKCA/CE/RoHS/REACH
Colour	White	Silver	Black
To be used with	VC-SV12AEU-W	VC-SV20AEU-S	VC-SV28AEU-B
Recommended AC Adapter	CZH015265065TRWQ	CZH015265065TRWQ	CZH024265100TRWQ

Location of parts and connection to the AC adapter for charging

1. Main Unit Connector
2. Charging Port
3. Release Lever
4. Securing Clip
5. Charge Status
6. Ventilation

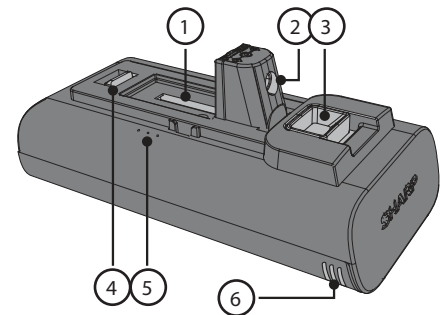

Before first use the detachable lithium-ion battery must be fully charged. It can be charged either installed or uninstalled by connecting the power cord to the recharging port and a standard electrical outlet.

Charging the battery

There are several ways in which the battery or batteries can be charged. We recommend that the battery is charged while docked in the caddy as this allows for both batteries to be charged at the same time.

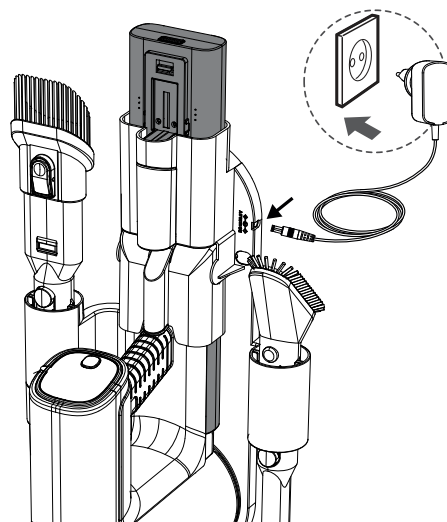

It is also possible to charge one battery either while connected to the vacuum, when it is out of the vacuum or by itself in the caddy. If the caddy is not used, place hand vacuum or battery on a flat, stable surface. Connect the power cord directly to charging port located on the hand grip.

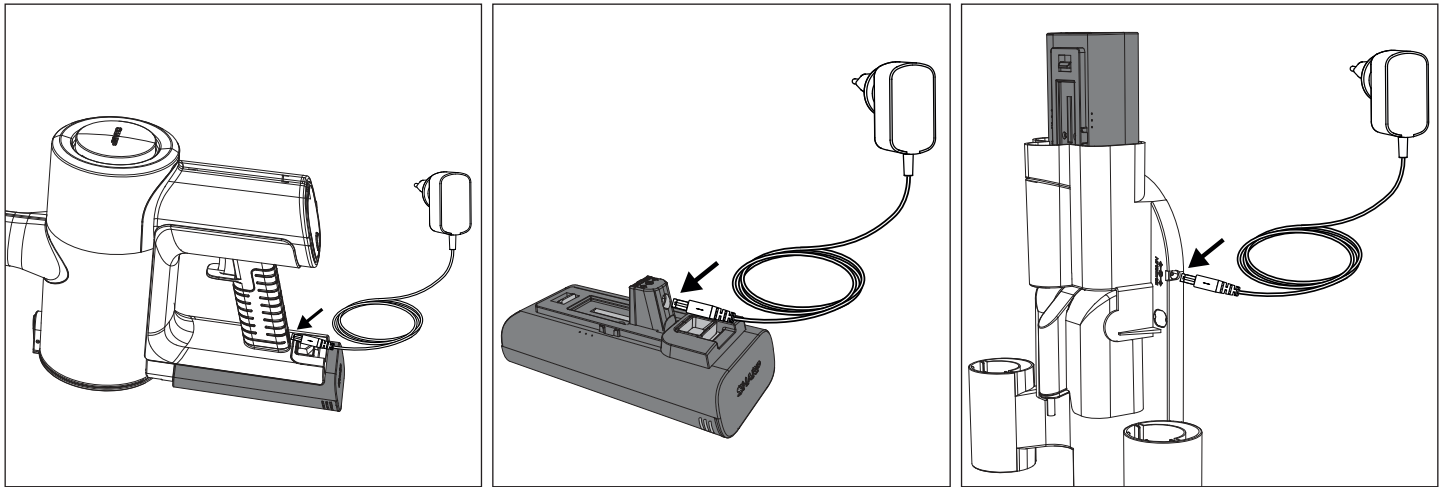

Good charging habits

- Use only the supplied Sharp AC adapter.
- Charge before the battery’s capacity runs below 25% - Lithium-ion batteries have a limited number of charge cycles, so it’s best to charge the battery before it is completely depleted to extend its lifespan.
- Avoid overcharging - once the battery is fully charged, unplug it from the charger to avoid overcharging, which can also shorten the battery’s lifespan.
- If left unused, a fully charged battery will lose its charge over time.
- Store in a cool, dry place - extreme temperatures can damage the battery, so make sure to store it in a cool, dry place, ideally at room temperature.
- If you plan to store your device for longer than six months, charge the battery to 50% every six months to keep it fresh.

Charging on the wall caddy

1. DC Power connection port
2. Male plug

If using the wall caddy (recommended), follow instructions for installation. Plug in assembled product while stored in wall caddy. Unplug the AC adapter when not in use for extended periods of time.

NOTE: During first use, run the battery all the way down to properly condition it. Recommended charging times are as below.

	Charging Times (hours)		
	VC-SV12AEU-W	VC-SV20AEU-S	VC-SV28AEU-B
1 Battery	4	4.5	4
2 Batteries	8	9	8

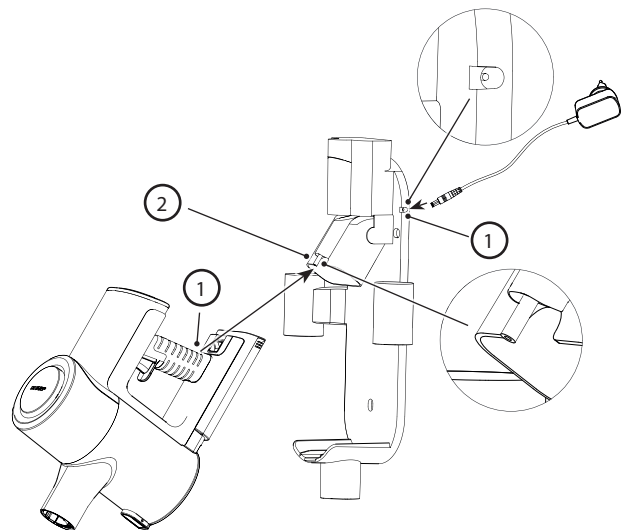

Usage Times

	Run Time for 2 Batteries (minutes)		
	Charging Times (hours)		
	VC-SV12AEU-W	VC-SV20AEU-S	VC-SV28AEU-B
ECO	50	90	130
Medium	x	x	48
Turbo	32	30	24



Battery status indication

When the battery is charging or discharging the status can be checked by either looking at the charge percentage on the vacuum display or by the lights on the side of the battery itself.

	10 % – 30 %
	31 % – 70 %
	> 70 %

There are 3 lights, if all of these are on then the battery charge is greater than 70%.

When the battery is flat, a single red light will flash. As the battery charges this light will turn blue and flash until the second light starts to flash and the first one becomes static. When the second light stops flashing and becomes static, the final light will start to flash, Charging is complete when all 3 lights are blue and static. The lights will stay in this condition until the battery is disconnected from the AC adapter.

WARNING: *Special instructions for handling the Lithium-ion battery pack*

Follow instructions carefully. This will reduce the risk of explosion, electric shock and possibly serious injury or death.

- Only use approved Sharp AC adapter to charge your battery pack.
- Use a power source with the voltage specified on the nameplate of the charger.
- The Sharp battery pack and AC Adapter are specifically designed to work together.
- Do not operate the AC adapter with a damaged cord or plug.
- Do not place the battery pack near fire or heat.
- Exposure to fire or temperature above 60°C may cause the battery pack to explode.
- Do not charge the battery pack in a damp or wet location.
- Do not charge in the presence of flammable liquids or gases.
- Ensure the battery pack is never immersed into water.
- Do not charge in an area of extreme heat (above 40°C) or cold (below 10°C).
- Charging will work best at normal room temperature.
- Do not crush, drop or damage the battery pack.
- Do not use a battery pack or AC adapter that has been dropped or received a sharp blow.
- Damage to the battery pack may cause the battery pack to explode. Properly dispose of the battery pack immediately by following instructions on how to dispose of battery pack or contact service centre for advice.
- Do not open, modify or attempt to repair a battery pack.
- The battery may give off fumes if it becomes damaged or is used incorrectly.
- Ensure the area is well ventilated and seek medical attention should you experience any adverse effects.
- The battery may leak liquid if it becomes damaged or is used incorrectly.
- If you come into contact with any liquid from the battery, rinse off immediately with mild soap and water. If the liquid comes into contact with your eyes, rinse with water and seek medical attention.
- Keep battery pack away from small metal objects which may result in the shortening of the battery terminals.

Disposal of equipment and batteries

This product does not contain any parts that are serviceable by the user.

Electronic products and batteries should not be mixed with general household waste. Household users should contact either the retailer where they purchased this product, or their local government office for details of where and how they can take these items for environmentally safe recycling.

Do not dispose as household waste or in a fire as the battery pack may explode.

Batteries should be disposed of according to local regulations.



This symbol means that the product contains batteries covered by European Directive 2013/56/EU which cannot be disposed of with normal household waste. Cd, Hg and Pb underneath the wheelie bin symbol shows whether the battery contains, cadmium (Cd), mercury (Hg) or lead (Pb).



This symbol on a product means that the product is covered by European Directive 2012/19/EU and must not be disposed of or dumped with your other household waste.



These symbols on the products, packaging and/or accompanying documents mean that used electrical and electronic products should not be mixed with general household waste.

CE and UKCA statement:

- The full CE text and UKCA declaration of conformity are available at sharpconsumer.eu, enter the download section of your model and choose "Declaration of Conformity".

Recommended cleaning methods

Your stick vacuum is designed for cleaning floor surfaces and higher vertical surfaces that are hard-to-reach. Start with the Metal Extension Rod and combine with the following tools.

- Attach the wider Motorized roller brush with LED headlights for hard floors, area rugs and carpeting.
- Attach the Flexible bending adaptor to reach under sofas, chairs and around furniture.
- Attach the Long crevice nozzle for corners and tight spots.
- Use the V Roller on all types of floors. The Brush Roller is recommended for hard floors.
- Attach the 2-in-1 brush/crevice tool for lamp shades, bookshelves and electronics.
For the VC-SV28AEU-B only
- Attach the Mini motorized roller brush for stairs and narrower pathways.

For quick vacuuming of small areas, you can convert the stick vacuum to a handheld vacuum by removing the metal extension rod. Choose the right tool as below for the job.

- Attach the Long Crevice Nozzle for deep cleaning between car seats, sofa cushions, and highchairs.
- Attach the 2-in-1 Brush/Crevise Tool for dressers, shelves and keyboards.
For the VC-SV28AEU-B only
- Attach the Mini Motorized Roller Brush for stairs and benches.
- Attach the Flexible Hose plus the Crevice or Brush Tool for deep cleaning car interiors, under seats, and in between.

Filter and dust bin

Your vacuum has several filters contained within it to ensure that unclean air is not recycled into the room and for protection of the motor. The sealed dust bin captures and traps 99.9% of dust, allergens, dander and dirt.

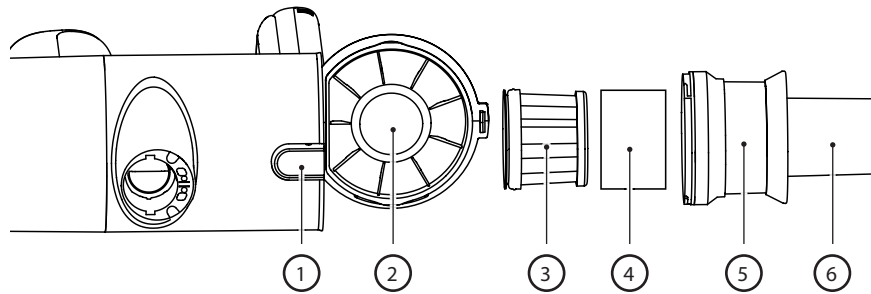

1. Bin release button.
2. Sealed dust bin
3. HEPA 13 filter.
4. Filter sleeve
5. Metal mesh filter to separate large particles.
6. Multi-cone cyclonic spinning to isolate dust particles

Emptying Dust Bin

1. Hold the hand vacuum over a rubbish container.
2. Then, press the bin release button to open the bin. Carefully empty contents into a rubbish container. If necessary, clean the HEPA filter.
3. Make sure HEPA Filter Assembly is secure (turning the entire assembly clockwise) before closing dust bin door (a "click" will be heard when the door is locked).

Removing and Cleaning High Density Filter

1. Turn the HEPA filter assembly counterclockwise until it releases from unit.
2. Pull out the HEPA filter assembly and clean as necessary (see below).
3. Insert HEPA-density filter back into HEPA filter assembly.
4. Make sure high density filter assembly is secure (by turning clockwise) before closing dust bin door.

NOTE: If the HEPA filter is very dirty, it can be washed in water. After washing, dry for at least 24 hours to ensure that it is completely dry before inserting back into the vacuum.

To ensure the high performance of the HEPA filter, it is recommended that it is replaced every 3 months. To order your replacement filter use model number VC-SVF1A.

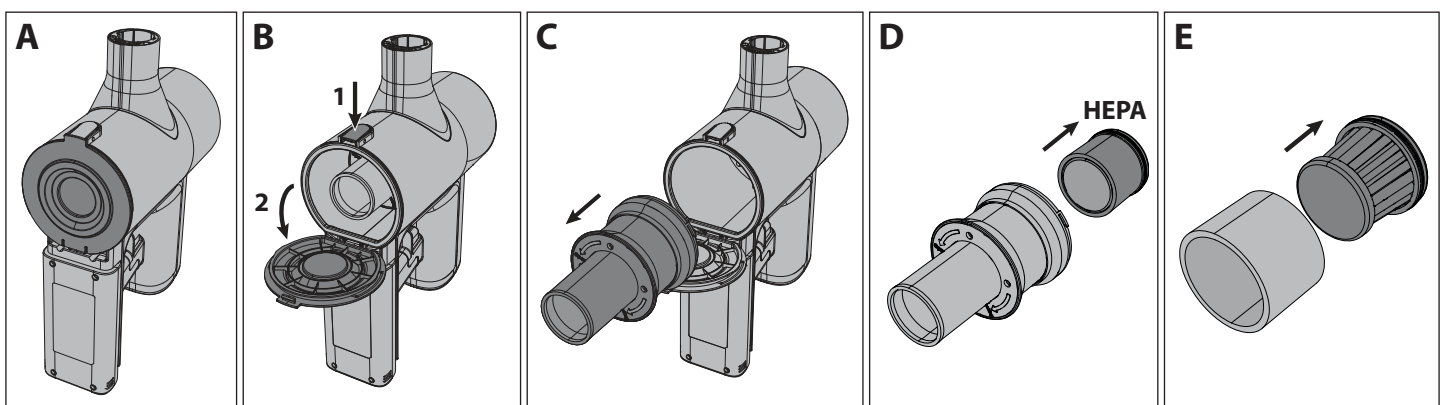

NOTE: DO NOT use the vacuum without the Filter Sleeve, HEPA13 or Mesh Filter fitted. This will result in large dust particles or debris entering the motor and causing damage.

Tools and their use

Your SHARP stick vacuum comes with various tools as shown below. Depending on the model which you have will determine which tools are included in the box.

Two in One Brush

This tool can be used with either the brush extended or with the nozzle. To use the nozzle, press down the release knob and pull back the brush extension.

The two in one brush is ideal for cleaning lamp shades, bookshelves and various items of electronic equipment.

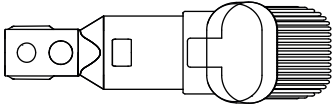

Wide Nozzle Brush (VC-SV28AEU-B only)

This useful tool can be used for the gentle cleaning of curtains, draperies, windowsills, blinds etc.

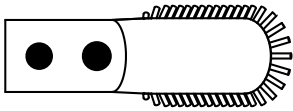

Long Crevice Tool

This versatile long crevice nozzle tool is ideal to clean corners and tight spots.

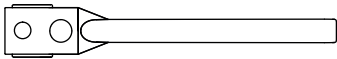

Extension Hose (VC-SV28AEU-B only)

To increase the useability of the smaller tools, they can be used with the extension hose. The hose can extend to allow easier access to tight or difficult to get to areas for enhanced cleaning.

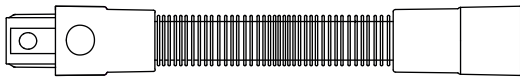

Metal Extension Rod

Use this tool with the motorised head to allow easy cleaning of floors.

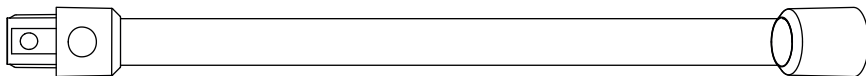

Motorized Brush Roller

The motorised brush roller is ideal for cleaning all types of floors. The V-Roller is fitted as standard and this is interchangeable with the brush roller. Both rollers provide excellent performance on all floor types. With the addition of a bright headlight, the motorised head allows you to see any dirt, dust and debris to be vacuumed, it also allows you to see into darker corners and edges for complete cleaning.

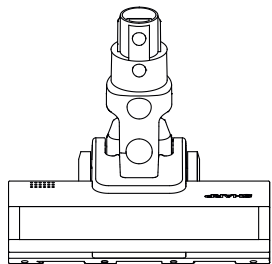

To change, clean or maintain the roller, follow the instructions below.

1. Push the lever marked A down and at the same time as pulling the brush roller plate (item B) up.
2. Remove the roller brush plate.
3. Take out the roller brush by pulling up from the right-hand side (R).
4. Insert the roller by engaging on the left-hand side (L) then pushing down on the right so it locates securely. Now reinsert the roller brush plate by pushing it down so it clicks.

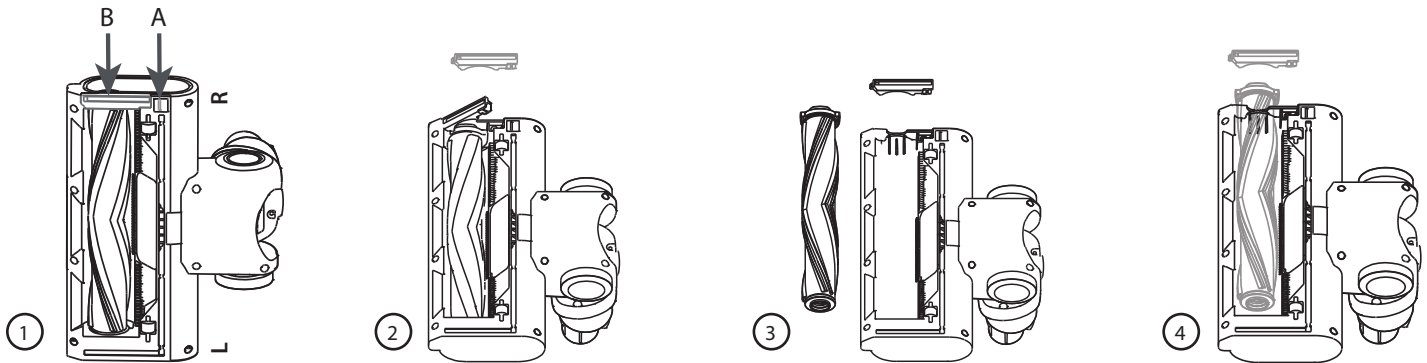

V-Roller

Use the V Roller on all types of floors.

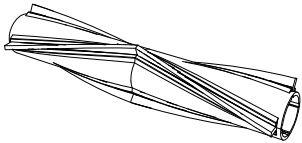

Brush Roller

The Brush Roller is recommended for carpeted floors.



Mini Motorized Brush (VC-SV28AEU-B only)

Attach the Mini motorized roller brush for stairs, upholstery and narrower pathways.

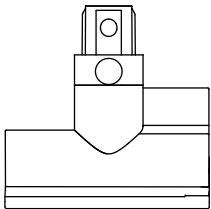

Flexible Bending Adapter (VC-SV20AEU-S and VC-SV28AEU-B only)

Use with the metal extension rod to allow for easy access underneath sofas, chairs, tables, etc.

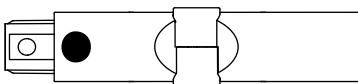

Cleaning Tool

Handy cleaning tool is included in the box. This tool enables the easy clearing of roller brush tangles using the recessed cutting blade. The brush can be used to clean any dust ingress into small areas of the vacuum or accessories.

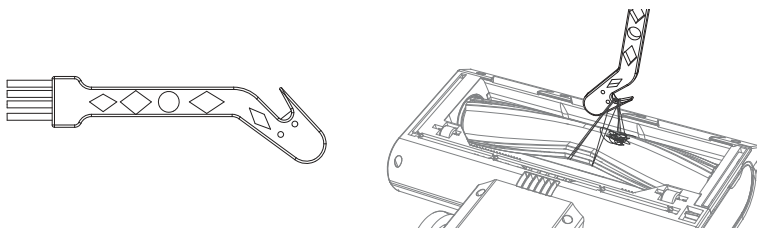

When using the cutting part of the cleaning tool be sure to hook the tangle securely and pull so that the material is cut. Be careful not to pull too hard as this may cause damage to the roller.

Self standing

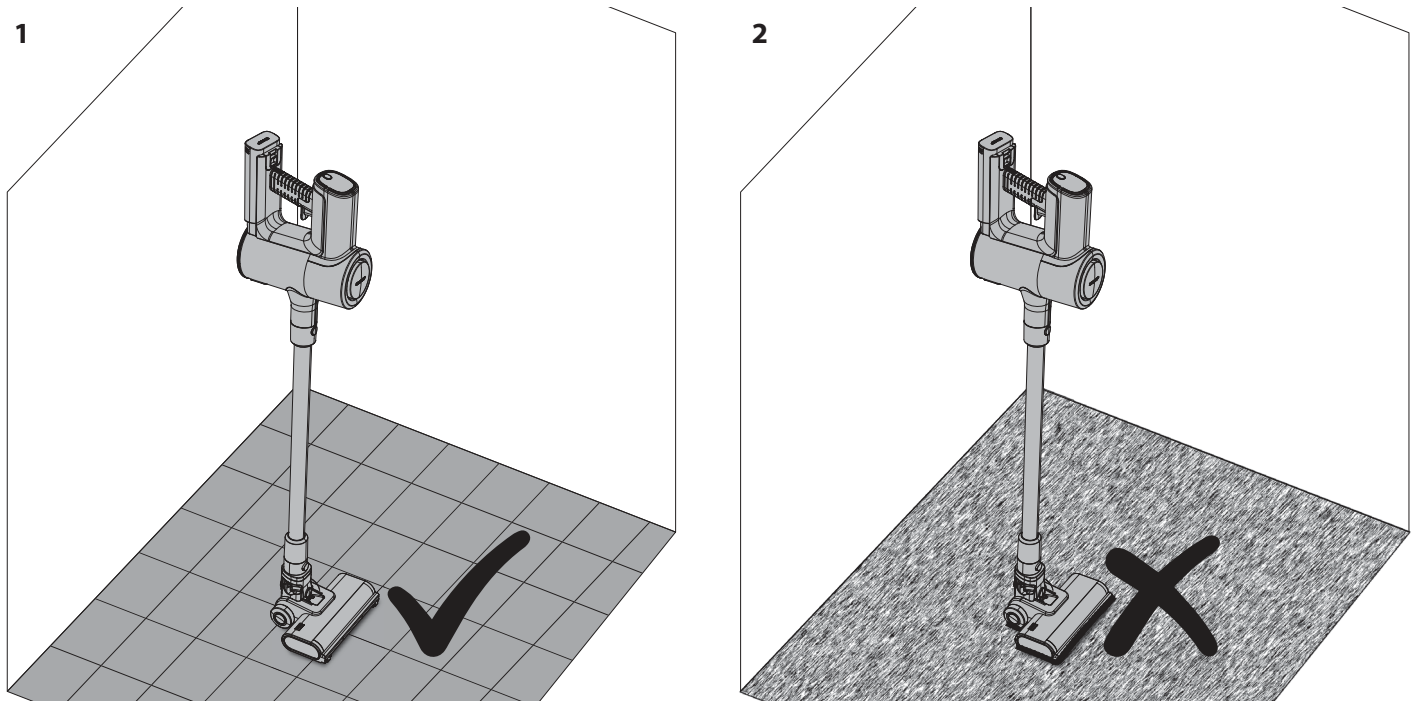

1. Okay to use Self Standing on hard floor.
2. DO NOT use Self Standing on soft/carpeted floors.

When using your SHARP stick vacuum on a hard floor it is possible to place your vacuum in the Self Standing position. For this to work correctly, the vacuum must be connected to the motorised head unit via the metal extension rod; also ensure that the battery is installed.

With your foot gently resting on the motorised head, move the vacuum so that the vacuum is in the upright position. You will hear a click when the head is locked.

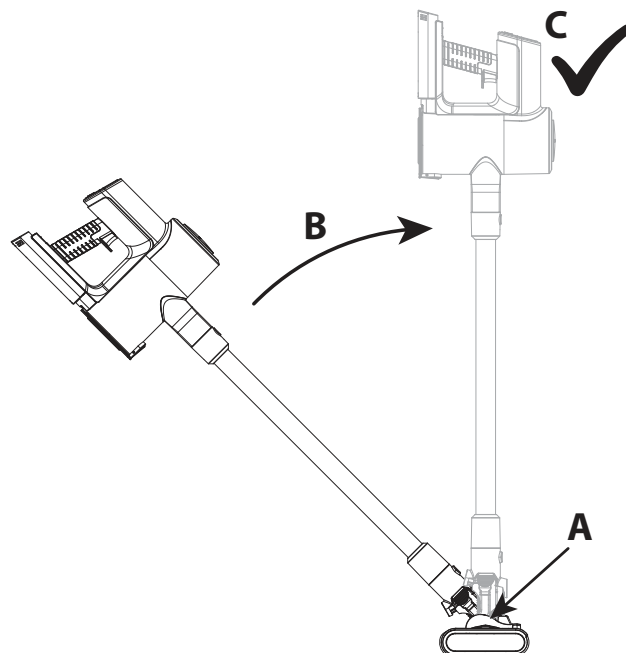

Gently let go of the vacuum and it will self-stand.

CAUTION: Your vacuum will self-stand on hard floors, if it is knocked over there it is possible that damage or injury may occur. Ensure that once in the self-stand position it is not pushed over. While in the self standing mode, do not leave unattended, especially if you have young children or pets.

Display panel

The multifunction display panel shows important information on the function and use of your stick vacuum. To change the speed of the motor from ECO (most efficient) to Turbo (most powerful), press this button. When the unit is off, press this button to show how much power is left in the battery for each mode of operation.

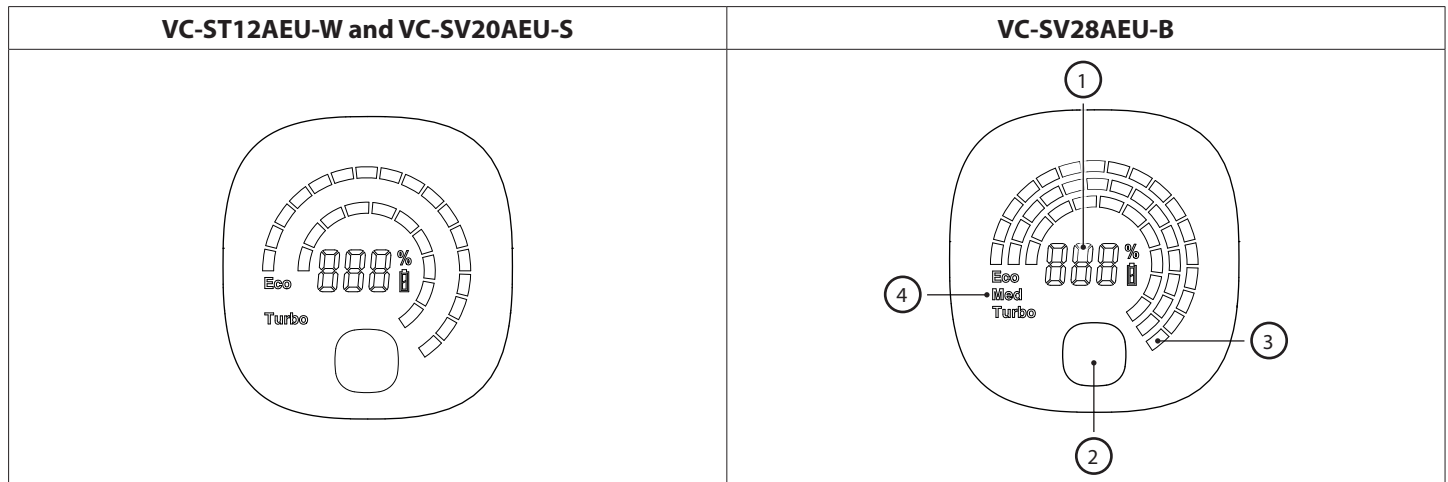

1. Percentage of battery power remaining.
2. Mode selection button – ECO, Medium or Turbo power.
3. Visual indication of remaining power based on battery level. This will change when the mode button is pressed.
4. Operation mode. This will change when the mode button is pressed.

In the case of any issue occurring with your stick vacuum it is possible that an error code may be shown on the display panel. Consult the Troubleshooting section of this user manual for more details should an error code appear.

General cleaning and maintenance

To ensure that your SHARP stick vacuum remains in good condition and continues to provide reliable service, it is recommended to clean and maintain it on a regular basis.

Exterior Parts can be cleaned with a soft cloth. If there are stubborn marks, use a non-abrasive, gentle cleaning fluid to remove. Never use abrasive cleaners or cloths to maintain your SHARP stick vacuum as these will damage the surface.

General tips after use are:

1. Empty the Dust Chamber

Suction is reduced if the dust chamber is full of debris, so emptying after and during use will provide a much better cleaning experience.

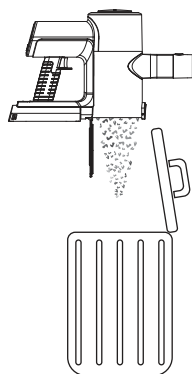

2. Clean the Rollers

Remove any hair or debris which may have been attached to and/or wrapped around the roller during use as this will improve the performance on the next use. For anything which has been wrapped around the roller, use the cleaning tool cutting edge to removed.

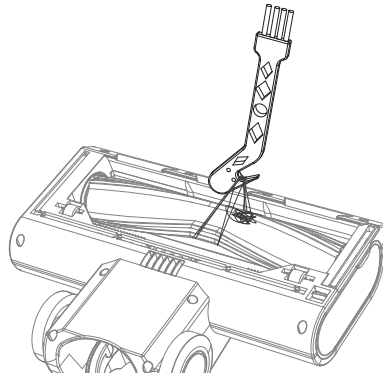

3. Check for Blockages

Ensure that the air pathways are clear of obstructions such as clumps of hair, pet hair or large items of debris. Use a light (the torch on your mobile phone) to look down the pipe to see if it is clear.

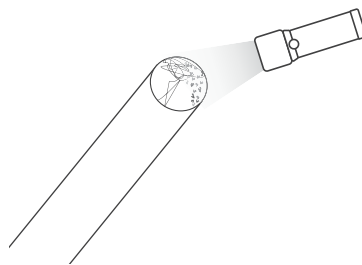

4. Clean the Filter

Clogged filters are the most common reason for poor suction. Clean these after every use and if the performance is being degraded it can be washed in water and left to dry for 24 hours. It is recommended that the HEPA filter is replaced every 3 months.

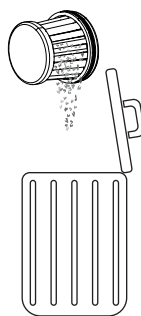

Dealing with blockages

It is possible that on occasion your stick vacuum will become block with debris. You may need to dismantle parts to gain access to clean and unblock.

When dealing with blockages it use a long stiff wire with a blunt end to clear pipes. Be careful not to damage the pipe.

AC Adapter

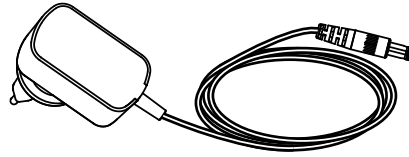

Your SHARP stick vacuum is supplied with an AC adapter which can be used with either a UK (3-pin) or EU (2-pin) mains socket. The AC adapter supplied with your stick vacuum will depend on the vacuum and battery model, refer to the table below to match up the vacuum model and AC adapter.

Only use the supplied and SHARP recommended AC adapter with your Stick Vacuum.

AC adapter specifications can be found at the end of this User Manual.

Changing the adapter mains connection type

Your AC adapter is supplied with 2 mains connection plates which can be interchanged depending on your mains outlet type. The connection plate on the left is for the UK, Ireland and Cyprus. The 2-pin connection plate on the right is for most other EU countries.

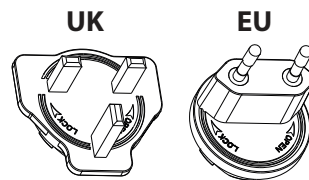

To install the correct plate for your mains outlet, select the correct one (UK or EU) and place on the AC adapter as shown in the picture below, the plate should sit in the recess. Turn clockwise until a click is heard and the connection plate is now installed. If you are unsure, please contact our helpline for advice.

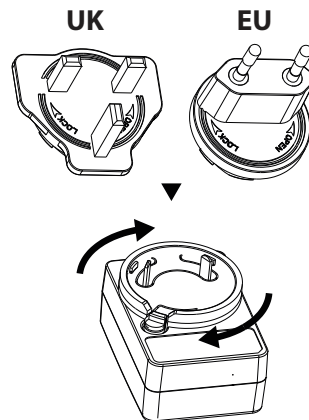

To remove the plate, press the button A and rotate the plate anticlockwise. The plate can now be removed.

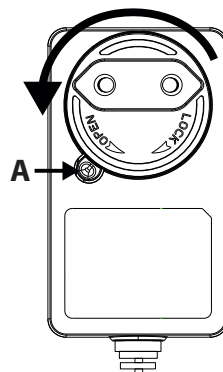

Troubleshooting

Problem	Reason	Resolution
Error code E01 appears in the display.	Head motor has been stopped from rotating.	Remove obstruction from roller in the motorised head.
E02 appears in the display (VC-SV20AEU-S and VC-SV28AEU-B only).	Inlet blocked.	Clear blockage from the head, tube and/or inlet.
Poor pick up performance.	Reduced suction.	Set the vacuum mode to Turbo. Empty the dust bin. Clean the filters. Ensure that the vacuum airways are not blocked or obstructed.
Vacuum has stopped or will not work.	Issue with battery or battery connection.	Check that the battery is fully charged. Ensure that the battery is correctly connected to the vacuum.
Roller will not rotate.	Mechanical issue.	Remove obstruction from roller in the motorised head. Clean roller and head unit.
Battery light is flashing red.	Battery almost flat.	Recharge battery.
Accessory is broken or not working.		Contact the SAHRP call center to discuss. A new part can be supplied free of charge if under warranty or on a chargeable basis if necessary.
Motorised head is noisy.	Brush roller fitted.	If the brush roller is fitted, the bristles will make a noise as they connect with the casing of the head.

Should you experience any other problems with your SHARP stick vacuum, please contact our call centre for further advice and information.

To order replacement accessories, filters and batteries please call or email your SHARP service center.

Technical specifications

Model	VC-SV12AEU-W	VC-SV20AEU-S	VC-SV28AEU-B
Battery Capacity (mAh)	2000	2500	4000
Battery Voltage (V)	22,2	21,6	21,6
Battery Power (Wh)	44,4	54	86,4
Battery Size (W x H x D in mm)	158 x 65 x 85	158 x 65 x 85	158 x 65 x 85
Battery Weight (kg)	0,429	0,453	0,585
Number of Cells	6	6	6
Single Battery Charging Time (hours)	4	4,5	4
Dual Battery Charging Time (hours)	8	9	8
Colour Main Body	White	Silver	Black
Control Panel	Digital	Digital	Digital
Display Type	LCD	LCD	LCD
Dust Container Capacity (L)	0,55	0,55	0,55
Exhaust Filter Type	HEPA 13	HEPA 13	HEPA 13
Gross Weight (kg)	5,2	5,4	6,3
Motor Power (W)	150	250	380
Motor Type	DC motor	Brushless DC motor	Brushless DC motor
Noise Level (dB)	≤80	≤80	≤80
Off Mode Power Consumption (W)	0,5	0,5	0,5
Over Heating Protection	Yes	Yes	Yes
Plug	EU/UK Plug Adapter	EU/UK Plug Adapter	EU/UK Plug Adapter
Motot Power Consumption (W)	150	250	380
Run Time in Max Power (minutes)	16	15	12
Run Time in Med Power (minutes)	N/A	N/A	24
Run Time in Min Power (minutes)	25	45	65
Safety Logo Certification	CE / UKCA	CE / UKCA	CE / UKCA
Suction Power Min (kPa)	6	7	7
Suction Power Max (kPa)	12	20	28
Suction Power Max (Air Watts)	62	120	173
LED Headlight	Yes	Yes	Yes
Headlight Colour	White	White	White
Unit Size (W x H x D in mm)	120 x 1205 x 270	120 x 1205 x 270	120 x 1250 x 250
Unit Weight (kg)	3,9	4,1	5

AC Adapter			
Model	CZH015265065TRWQ	CZH015265065TRWQ	CZH024265100TRWQ
Input	100-240V AC / 50/60Hz / 0.5A	100-240V AC / 50/60Hz / 0.5A	100-240V AC / 50/60Hz / 0.8A
Power Requirements	AC 100-240V ~ 50/60Hz	AC 100-240V ~ 50/60Hz	AC 100-240V ~ 50/60Hz
Output	26.5V DC / 650mA	26.5V DC / 650mA	26.5V DC / 1000mA
Colour	White	White	Black
Length of power cable (mm)	1500mm	1500mm	1500mm
To be used with	VC-SV12AEU-W	VC-SV20AEU-S	VC-SV28AEU-B
IP Rating	IP20 (indoor use only)	IP20 (indoor use only)	IP20 (indoor use only)
Manufacturer	Shenzhen Chanzeho Technology Co. Limited 7/F, Spa Centre, No.53-55 Lockhart Road, Wan Chai, Hong Kong		



Внимание:

Вашият продукт е маркиран с този символ.

Това означава, че излезлите употреба електрически и електронни уреди не трябва да се смесват с общите битови отпадъци.

Има отделна система за събиране на тези продукти.

А. Информация за извеждане от употреба (частни домакинства)

1.В Европейския съюз

Внимание: Ако желаете да изхвърлите този уред, моля не използвайте обикновена кофа за боклук.

Използваното електрическо оборудване трябва да бъде поставено отделно съгласно законодателството, което изисква правилно третиране, оползотворяване и рециклиране на излязлото от употреба електрическо и електронно оборудване.

Следвайки практиката на страните-членки, частните домакинства в ЕС могат връщат своите излезли от употреба електрически и електронни уреди на определени места за безплатно събиране.

В някои страни* местният търговски представител може да вземе Вашия стар уред безплатно при покупката на нов продукт.

* За повече информация можете да се обърнете към местните власти.

Ако Вашите електрически или електронни уреди имат батерии или акумулатори, е необходимо да ги изхвърлите отделно, съгласно местните изисквания. Чрез правилното извеждане на този продукт от експлоатация, Вие подпомагате преработката на отпадъци, тяхното оползотворяване и рециклиране. По този начин се предотвратяват възможните негативни въздействия върху околната среда и човешкото здраве, които биха могли да възникнат при неправилно изхвърляне.

2.В страни извън ЕС

Ако искате да изхвърлите този продукт, моля свържете се с местните власти и разберете правилния начин за изхвърляне.

За Швейцария: Излязлото от употреба електрическо и електронно оборудване може да бъде върнато на търговеца и без да се купува нов продукт. Допълнителните места за събиране са изброени на началната страница на www.swico.ch или www.sens.ch.

Б. Информация за изхвърляне и преработка от промишлени потребители

1.В Европейския съюз

Ако продуктът е бил използван за стопански цели и искате да го изхвърлите:

За информация относно обратно приемане на продукта се обърнете към най-близкия представител на SHARP. Възможно е да бъдете таксувани за разходите, произтичащи от обратно приемане и рециклиране. Малки продукти (и малки количества) биха могли да бъдат взети обратно от местния пункт за събиране.

За Испания: Моля, свържете се с установената система за събиране, или се обърнете към местните власти за обратно приемане на Вашите употребявани продукти.

2.В страни извън ЕС

Ако искате да изхвърлите този продукт, моля свържете се с местните власти и разберете правилния начин за изхвърляне.



[www.sharpconsumer.com/
contact/](http://www.sharpconsumer.com/contact/)



[www.sharpconsumer.com/
support/](http://www.sharpconsumer.com/support/)



[www.sharpconsumer.com/
documents-of-conformity/](http://www.sharpconsumer.com/documents-of-conformity/)

При необходимост от обслужване, посетете www.sharpconsumer.com/contact/. За да научите повече относно гаранционните си права, отидете на www.sharpconsumer.com/support/ или се свържете с местния търговски представител. Можете да намерите декларациите за съответствие на www.sharpconsumer.com/documents-of-conformity/

Съдържание

Съдържание на пакета.....	2
Местоположение на контролите и частите.....	3
Стенна кошница.....	6
Дисплей и контроли.....	7
Зареждане на батерията, съхранение и употреба.....	8
Препоръчани методи за почистване.....	11
Филтър и кошче за прах.....	12
Инструменти и тяхната употреба.....	13
Самостоятелно стоящ.....	15
Дисплей панел.....	17
Общо почистване и профилактика.....	17
Справяне с блокирания.....	18
Адаптер за променлив ток.....	19
Отстраняване на неизправности.....	20
Технически спецификации.....	21

Въведение

Тази безжична система за прахосмукачка с дръжка разполага с интелигентен цифров мотор с LED дисплей, сменяем Li-Ion батериен пакет. Тя е лека и универсална и лесно се преобразува от прахосмукачка за целия дом до преносима прахосмукачка за точково почистване с различните аксесоари.

Съдържание на пакета

Арти-кул	Описание	VC-SV12AEU-W	VC-SV20AEU-S	VC-SV28AEU-B
1	Прахосмукачка (без аксесоари или акумулаторен блок)	✓	✓	✓
2	Мини моторизирана четка-вал	✗	✗	✓
3	Гъвкав адаптер за извиване	✗	✓	✓
4	2-в-1 Четка/Инструмент за пролуки	✓	✓	✓
5	Широк инструмент-четка	✗	✗	✓
6	Удължен инструмент за пролуки	✓	✓	✓
7	Удължителен маркуч	✗	✗	✓
8	Метален удължителен прът	✓	✓	✓
9	Моторизирана четка-вал с монтирани вал(ове)	✓	✓	✓
10	V-вал	✓	✓	✓
11	Четков валеж	✓	✓	✓
12	Адаптер за променлив ток (ЕС/Великобритания)	✓	✓	✓
13	Стенна кошница за съхранение	✓	✓	✓
14	Винтове за стенна кошница, стенни щепсели и плочки за запушване	✓	✓	✓
15	Наръчник за бърз старт	✓	✓	✓
16	Акумулаторен блок x2	✓	✓	✓
17	Прозрачен контейнер за съхранение на четки	✓	✓	✓
18	Филтър x2 (1 монтиран в прахосмукачката и 1 в кутията)	✓	✓	✓
19	Инструмент за почистване	✓	✓	✓
20	Капак за дупка на стенна кошница	✓	✓	✗

Местоположение на контролите и частите

VC-SV12AEU-W	
Арти-кул	Описание
1	LED дисплей
2	Бутон за избор на скорост
3	Включване/Изключване на захранването
4	Порт за зареждане на батерията
5	Бутон за освобождаване на батерията
6	Презареждаща се / Заменяема батерия
7	Сглобяване на филтъра
8	Кошче за прах
9	Адаптер за променлив ток
10	2-в-1 Четка/Инструмент за пролуки
11	Четка-вал във съхранителна тръба
12	Удължен инструмент за пролуки
13	Метален удължителен прът
14	Ролер с двигател и LED светлини
15	LED светлини на ролката за подова четка
16	Стенна кошница

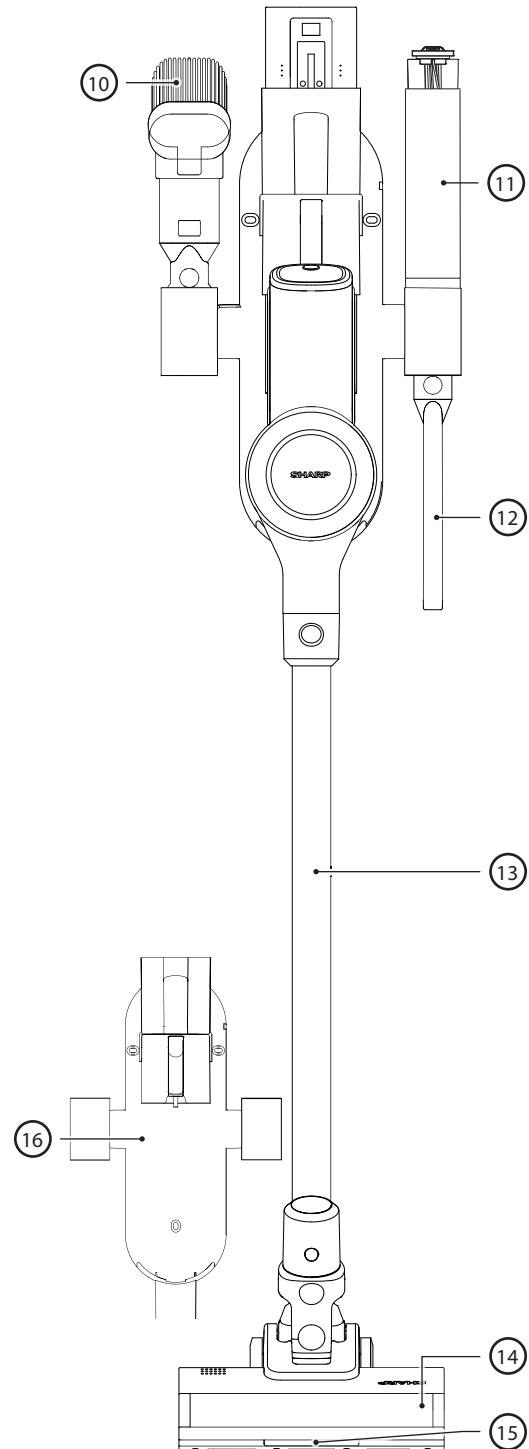
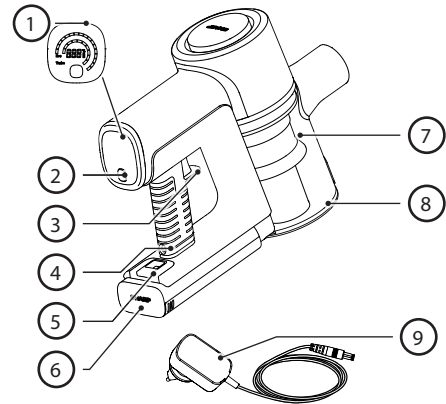

VC-SV20AEU-S

Арти-кул	Описание
1	LED дисплей
2	Бутон за избор на скорост
3	Включване/Изключване на захранването
4	Порт за зареждане на батерията
5	Бутон за освобождаване на батерията
6	Презареждаща се / Заменяема батерия
7	Сглобяване на филтъра
8	Кошче за прах
9	Адаптер за променлив ток
10	2-в-1 Четка/Инструмент за пролуки
11	Гъвкав адаптер за извиване
12	Четка-вал във съхранителна тръба
13	Удължен инструмент за пролуки
14	Метален удължителен прът
15	Ролер с двигател и LED светлини
16	LED светлини на ролката за подова четка
17	Стенна кошница

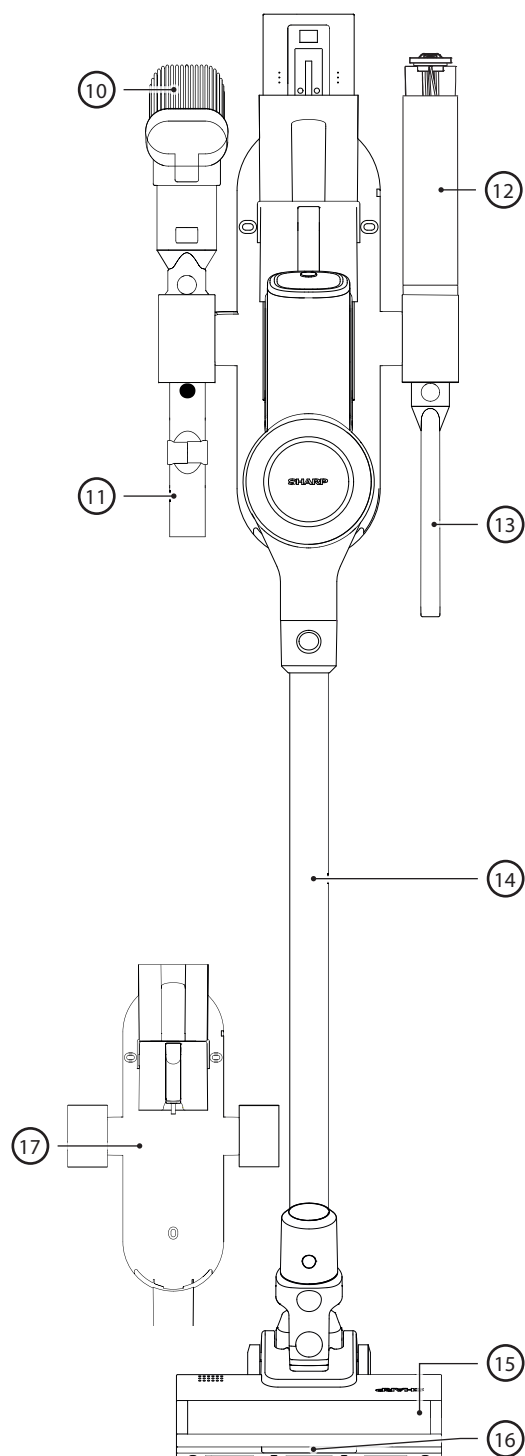
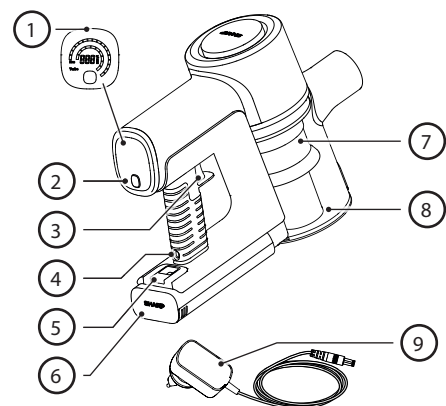

VC-SV28AEU-B

Арти-кул	Описание
1	LED дисплей
2	Бутон за избор на скорост
3	Включване/Изключване на захранването
4	Порт за зареждане на батерията
5	Бутон за освобождаване на батерията
6	Презареждаща се / Заменяема батерия
7	Сглобяване на филтъра
8	Кошче за прах
9	Адаптер за променлив ток
10	2-в-1 Четка/Инструмент за пролуки
11	Удължителен маркуч
12	Четка-ролка в прозрачен контейнер за съхранение
13	Удължен инструмент за пролуки
14	Гъвкав адаптер за извиване
15	Мини моторизирана четка-вал
16	Широк инструмент-четка
17	Метален удължителен прът
18	Ролер с двигател и LED светлини
19	LED светлини на ролката за подова четка
20	Стенна кошница

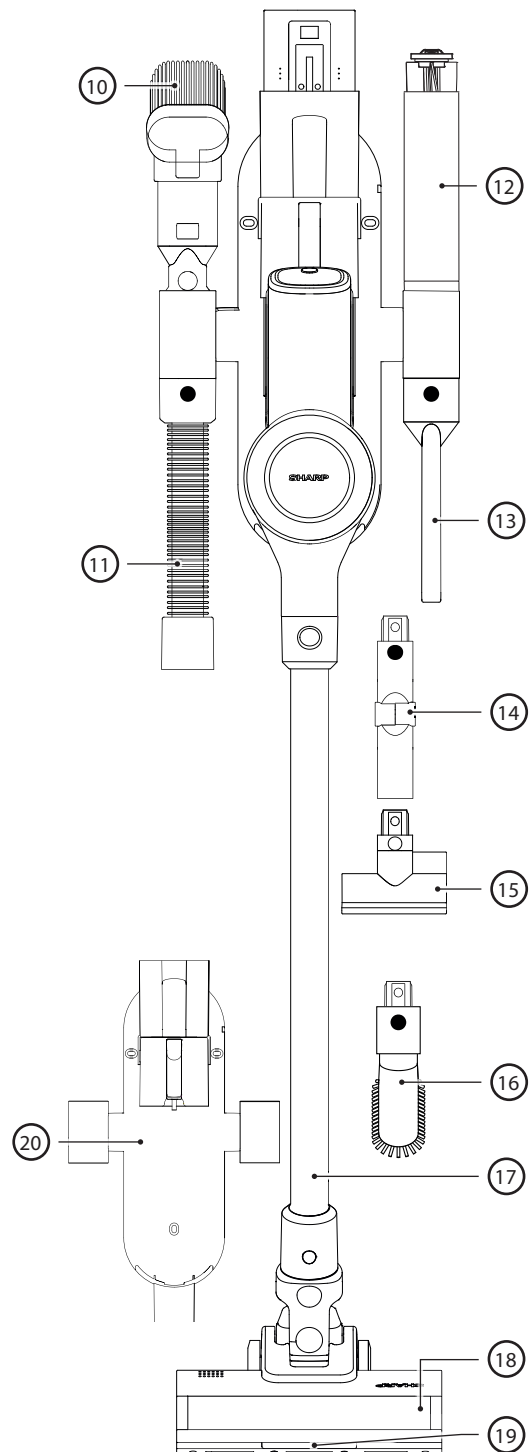
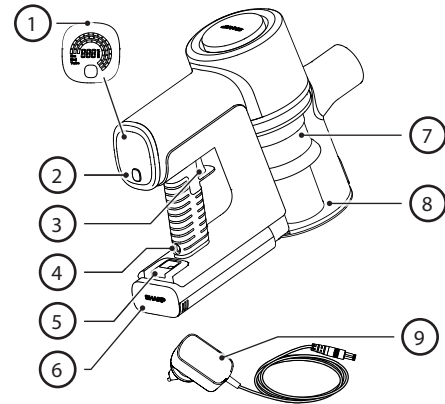

Стенна кошница

За удобство при използване и съхранение, вашият SHARP прахосмукачка с дръжка е снабден със стенна кошница. Тази кошница ще съхранява всички инструменти за вашия прахосмукач и може да зарежда двете батерии едновременно.

ЗАБЕЛЕЖКА: Свържете по-малките приставки към удължителния маркуч и гъвкавия адаптер, за да държите всички части заедно и организирани. Използвайте вертикалните тръби за съхранение вляво, вдясно и отдолу на стенната кошница за закачане на инструментите за аксесоари.

Инсталация на Стенна кошница

Преди да инсталирате стенната си кошница, уверете се, че има достатъчно място за това. Разстоянието между върха на устройството и пода трябва да е подходящо, така че прахосмукачката с металната удължителна тръба и главата да могат да бъдат инсталирани без да се зацепят за нещо. Обърнете се към снимката по-долу, за да видите препоръчителната височина на инсталация.

Снимката вдясно показва разстоянието между монтажните дупки и детайли относно приложените винтове и тапи за стена.

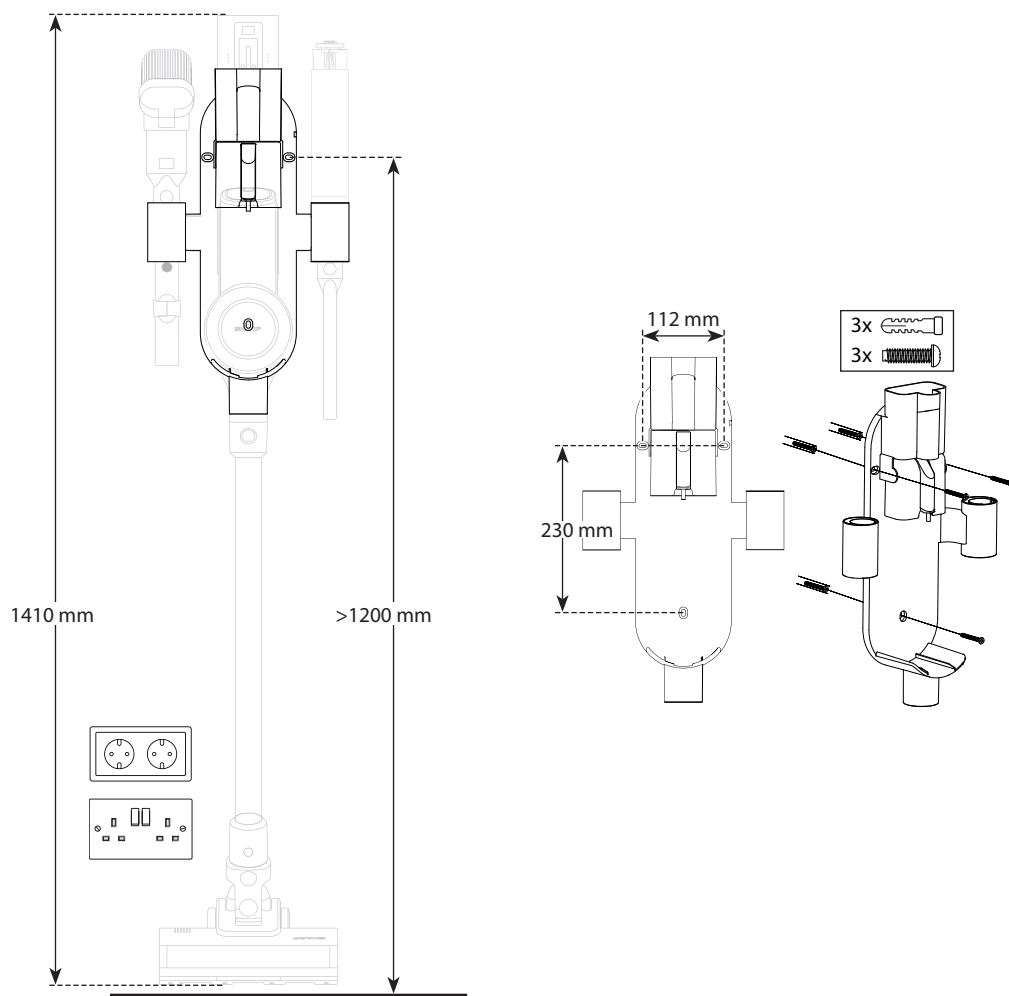

1. Намерете място на стената близо до електрически контакт, без препятствия като прозорци или рафтове.
2. С вакуума, свързан с моторизираната ролка за четки и удължителната тръба, поставете сглобения вакуум срещу стената, където ще се съхранява, и маркирайте дупките на стенния монтажен скоба на правилната височина, за да съхраните вакуума в изправено положение.
3. Използвайте отвертка Phillips (не е включена) за монтаж на стенната кошница с предоставените винтове. Уверете се, че сте маркирали монтажните отвори, като използвате отворите за монтаж на стената на скобата.
4. Поставете сглобения прахосмукач на пръчка в средата на стенната кошница и включете зарядния адаптер с инсталираната батерия в близък електрически контакт. Сваляемата батерия може също така да се зарежда на плоска повърхност близо до контакт, когато е премахната от прахосмукача.

Плочки за затваряне на дупки

Включени в плика с винтове и тапи са и 3 заглушителни плочки, които се използват за покриване на отворите за винтове в кошницата.

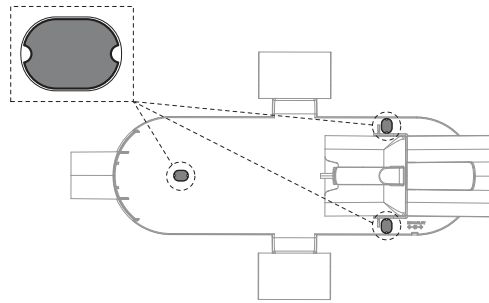

Тръба за съхранение на валяк

За лесно съхранение на неизползания вал за VC-SV12AEU-W или VC-SV20AEU-S сме включили съхранителна тръба. Съхранителната тръба се поставя в един от горните отвори за съхранение, имайте предвид, че има адаптер (2), който трябва да бъде поставен в отвора за съхранение преди вмъкването на тръбата (1).

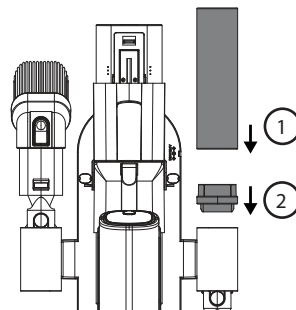

Капак за дупка на кошницата

В комплекта с VC-SV12AEU-W и VC-SV20AEU-S е включен капак, който може да се използва за затваряне на един от отворите за аксесоари. VC-SV12AEU-W идва с 2 капака, VC-SV20AEU-S идва с 1.

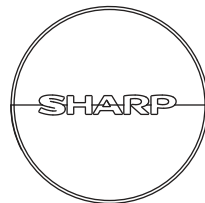

Дисплей и контроли

LED дисплей:

1. Оставящ заряд на батерията
2. Бутон за избор на скорост
3. Бутон за активиране на захранването

Как да работим

- Натиснете бутона POWER TRIGGER веднъж, за да започнете почистването. Не е необходимо да държите бутона натиснат. Натиснете бутона отново, за да го изключите.
- Прахосмукачката автоматично се връща към режим ECO Suction. Използвайте бутона SELECTION, за да изберете от 3 режима на засмукване: ECO, MED, TURBO за VC-SV28AEU-B и ECO/TURBO за VC-SV12AEU-W и VC-SV20AEU-S.
- ЕКОза по-големи стаи и повърхности.
- MED (само за VC-SV28AEU-B) за по-малки стаи и повърхности или за интериора на цяло превозно средство.
- TURBO за бързо почистване или задълбочено почистване.
- По време на работа, цифровият дисплей ще показва оставащият процент на заряд на батерията, скоростта и всички проблеми с блокиране на мотора или оплитания на четка-вала, които влияят на производителността.

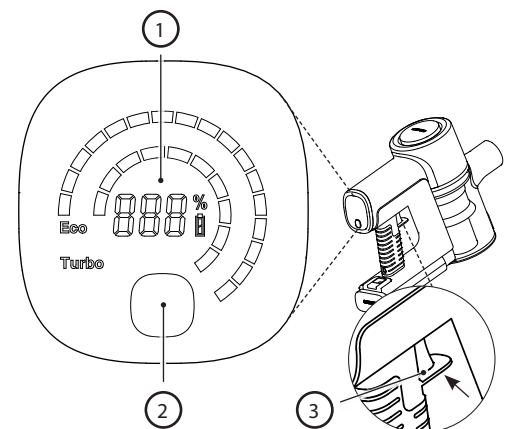

Зареждане на батерията, съхранение и употреба

Вашият прахосмукачка на пръчка SHARP включва 2 стандартни литиево-йонни батерии. Спецификациите на батериите са посочени по-долу. Обърнете внимание, че батериите не са взаимозаменяеми между моделите.

Модел	VC-BA12A-W	VC-BA20A-S	VC-BA28A-B
Напрежение (V)	22,2	21,6	21,6
Тип на клетката	ICR18650-20SG	INR18650-25PG	INR21700-40TG
Технология	Литиево-йонен	Литиево-йонен	Литиево-йонен
Брой клетки	6	6	6
Мощност (Wh)	44,4	54	86,4
Капацитет (mAh)	2000	2500	4000
Време за зареждане (часове)	4	4,5	4,5
Нетно тегло (кг)	0,429	0,453	0,585
Размер на единицата (Ш x Д x В) мм	158 x 65 x 85	158 x 65 x 85	158 x 65 x 85
Стандарт/Сертификация	UKCA/CE/RoHS/REACH	UKCA/CE/RoHS/REACH	UKCA/CE/RoHS/REACH
Цвят	Бяло	Сребро	Черно
За употреба с	VC-SV12AEU-W	VC-SV20AEU-S	VC-SV28AEU-B
Препоръчан адаптер за променлив ток	CZH015265065TRWQ	CZH015265065TRWQ	CZH024265100TRWQ

Местоположение на частите и свързване към адаптера за променлив ток за зареждане

1. Конектор на основната единица
2. Порт за зареждане
3. Разглобяваща лост
4. Закрепваща щипка
5. Статус на зареждане
6. Вентилация

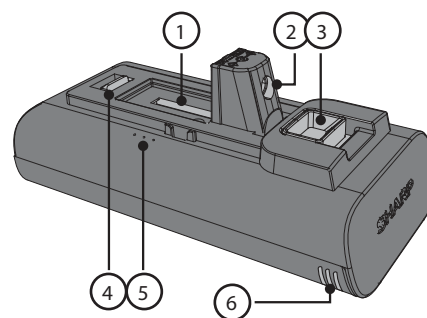

Преди първата употреба, отделната литиево-йонна батерия трябва да бъде напълно заредена. Тя може да се зарежда, била тя монтирана или демонтирана, като свържете охранващия кабел към порта за зареждане и стандартен електрически контакт.

Зареждане на батерията

Има няколко начина, по които батерията или батериите могат да се зареждат. Препоръчваме батерията да се зарежда, докато е поставена в кошницата, тъй като това позволява зареждането на двете батерии едновременно.

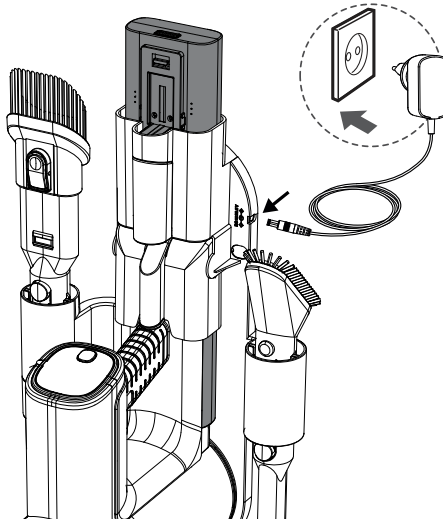

Също така е възможно да зареждате една батерия, докато е свързана към вакуума, когато е извадена от вакуума или самостоятелно в кошницата. Ако кошницата не се използва, поставете ръчния вакуум или батерията на плоска, стабилна повърхност. Свържете захранващия кабел директно към зарядния порт, намиращ се на ръкохватката.

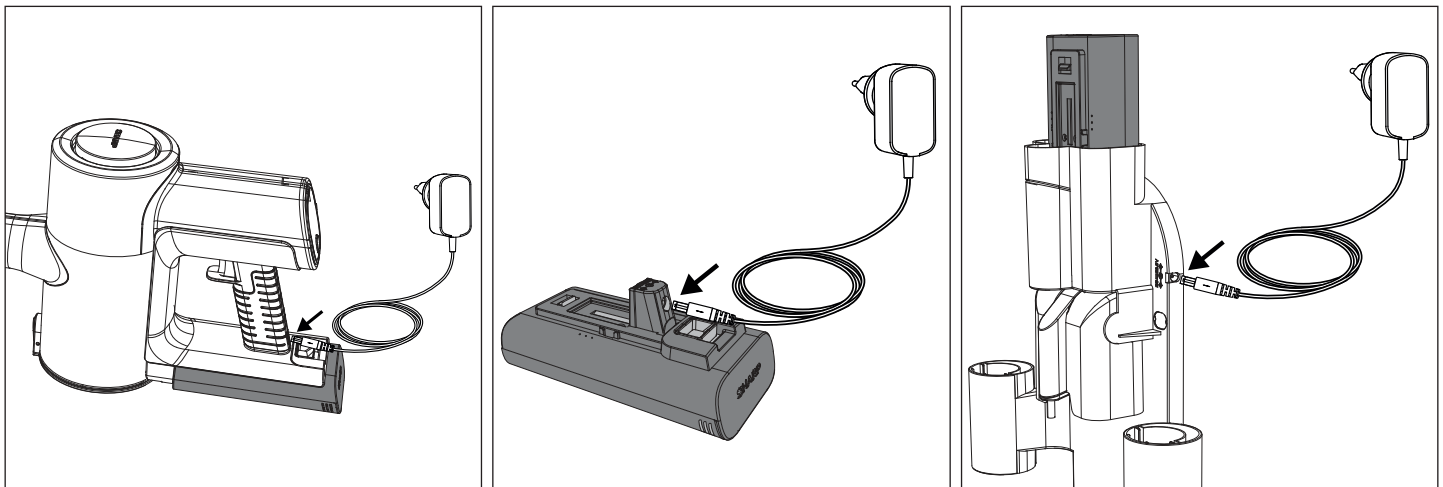

Полезни съвети относно зареждане на батерията

- Използвайте само предоставеният АС адаптер на Sharp.
- Изпълнявайте зареждане преди нивото на батерията да падне под 25%. Литиево-йонните батерии разполагат с ограничен брой цикли на зареждане, ето защо е най-добре да бъдат зареждани преди пълното им изтощаване. По този начин жизненият цикъл на батерията ще бъде удължен.
- Избягвайте свръхзареждане. След като батерията бъде заредена напълно, изключете зарядното устройство от електрическата мрежа. По този начин ще бъде избегнато свръхзареждане, което би съкратило жизнения цикъл на батерията.
- Ако бъде оставена без да се използва, след известно време напълно заредената батерия ще изгуби заряда си.
- Съхранявайте на хладно и сухо място. Много високите или ниски температури могат да повредят батерията. Най-добрите условия за съхранение са при стайна температура.
- В случай че възнамерявате да не използвате аудио системата за продължителен период, е необходимо да зареждате батерията на 50% на всеки шест месеца.

Зареждане в стенната кошница

1. Порт за DC захранване
2. Мъжки щепсел

Ако използвате стенната кошница (препоръчително), следвайте инструкциите за инсталация. Включете сглобения продукт, докато е съхранен в стенната кошница.

Изключете АС адаптера, когато не го използвате за продължителни периоди от време.

ЗАБЕЛЕЖКА: При първа употреба, изразходвайте батерията напълно, за да я кондиционирате правилно. Препоръчителните времена за зареждане са както следва.

	Времена за зареждане (часове)		
	VC-SV12AEU-W	VC-SV20AEU-S	VC-SV28AEU-B
1 Акумулатор	4	4,5	4
2 Батерии	8	9	8

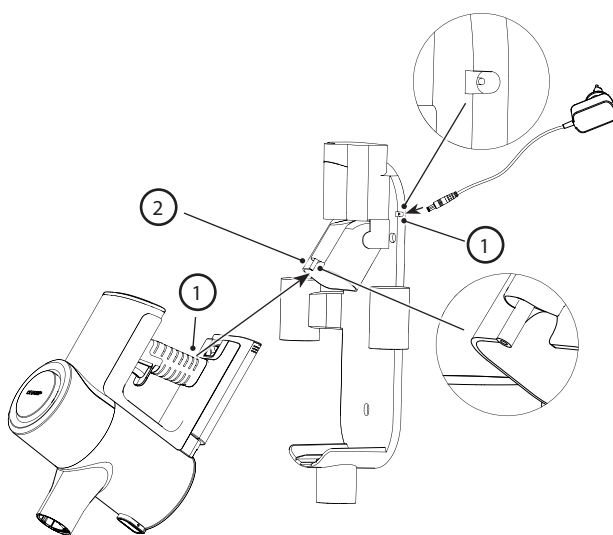

Брой използвания

	Времетраене за 2 батерии (минути)		
	Времена за зареждане (часове)		
	VC-SV12AEU-W	VC-SV20AEU-S	VC-SV28AEU-B
ЕКО	50	90	130
Средно	x	x	48
Турбо	32	30	24

Индикация за състоянието на батерията

Когато батерията се зарежда или разрежда, състоянието ѝ може да бъде проверено, като се гледа процентът на заряд на дисплея на прахосмукачката или по светлините на страната на самата батерия.

	10 % – 30 %
	31 % – 70 %
	> 70 %

Има 3 светлини, ако всички те светят, това означава, че зарядът на батерията е повече от 70%.

Когато батерията е изтощена, една червена светлина ще мига. Докато батерията се зарежда, тази светлина ще стане синя и ще мига, докато втората светлина започне да мига и първата стане статична. Когато втората светлина спре да мига и стане статична, последната светлина ще започне да мига. Зареждането е завършено, когато всички 3 светлини са сини и статични. Светлините ще останат в това състояние, докато батерията не бъде изключена от АС адаптера.

ПРЕДУПРЕЖДЕНИЕ: Специални указания за работа с литиево-йонния акумулаторен блок

Моля, спазвайте указанията. По този начин ще ограничите опасността от експлозия, токов удар, евентуално сериозно нараняване или смърт.

- Използвайте само одобреният АС адаптер на Sharp за зареждане на вашия батериен пакет.
- Напрежението в източника на захранване трябва да съвпада с посоченото върху етикета на зарядното устройство.
- Батерииният пакет и АС адаптерът на Sharp са специално проектирани да работят заедно.
- Не използвайте адаптера за променлив ток с повреден кабел или щепсел.
- Не поставяйте акумулаторния блок в близост до огън или други източници на топлина.
- При излагане на огън или температура, надвишаваща 60°C, акумулаторният блок може да избухне.
- Не зареждайте акумулаторния блок във влажна среда.
- Не изпълнявайте зареждане при наличие на запалими течности или газове.
- Акумулаторният блок не трябва да бъде потапян във вода при никакви обстоятелства!
- Не изпълнявайте зареждане в условия на прекалено висока или ниска температура (над 40°C или под 10°C).
- Зареждането ще работи най-добре при нормална стайна температура.
- Не подлагайте акумулаторния блок на изпускане или удари. Пазете го от увреждане.
- Не използвайте батериен пакет или АС адаптер, които са били изпуснати или получили остър удар.

- При увреждане на акумулаторния блок може да възникне експлозия. Акумулаторният блок следва да бъде изведен от експлоатация незабавно след приключване на употребата му, при спазване на местните закони. За повече информация се свържете с представители на местните власти.
- Не се опитвайте да разглобявате, модифицирате или поправяте акумулаторния блок.
- Батерията може да издава изпарения, ако се повреди или се използва неправилно.
- Уверете се, че помещението е добре проветрено. В случай че изпитате някакво неблагоприятно въздействие, потърсете медицинска помощ незабавно.
- При увреждане или неправилна употреба, батерията може да протече.
- Ако влезете в контакт с течност от батерията, незабавно изплакнете с мек сапун и вода. Ако течността влезе в контакт с очите ви, изплакнете с вода и потърсете медицинска помощ.
- Дръжте батерийния пакет далеч от малки метални предмети, които могат да доведат до скъсяване на батерийните клеми.

Извеждане на устройството и батериите от употреба

Този продукт не съдържа части, които биха могли да бъдат обслужвани от потребителя.

Излезлите от употреба електронни продукти и батерии не трябва да бъдат смесвани с общите битови отпадъци.

Домашните потребители трябва да се свържат или с търговеца, от когото са закупили продукта, или с местните власти за подробности относно това къде и как могат да занесат тези продукти за безопасно рециклиране.

Не изхвърляйте като битови отпадъци или в огън, тъй като батерийният пакет може да експлодира.

Батериите трябва да бъдат изхвърляни съгласно местните разпоредби.



Този символ означава, че продуктът съдържа батерии, попадащи в обхвата на Европейска директива 2013/56/ЕС, които не могат да бъдат изхвърляни заедно с общите битови отпадъци. Индикациите „Cd“, „Hg“ и „Pb“, разположени под символа на кошче за боклук с колело, показват дали батерията съдържа кадмий (Cd), живак (Hg) или олово (Pb).



Наличието на този символ върху продукт означава, че същият попада в обхвата на Европейска директива 2012/19/ЕС и не трябва да бъде изхвърлян заедно с общите битови отпадъци.



Наличието на тези символи върху продукт, опаковка и/или придружаващи документи означава, че употребяваните електрически и електронни компоненти не бива да бъдат смесвани с общите битови отпадъци.

Декларации за съответствие СЕ и УКСА:

- Можете да намерите пълния текст на СЕ и декларацията за съответствие УКСА на sharpconsumer.eu. За целта влезте в раздела за изтегляне на точния модел и изберете „Декларация за съответствие“.

Препоръчани методи за почистване

Вашият прахосмукач на пръчка е предназначен за почистване на подови повърхности и по-високи вертикални повърхности, които са трудно достъпни. Започнете с Метален удължителен прът и комбинирайте със следните инструменти.

- Прикрепете по-широката моторизирана ролка за четка с LED светлини за твърди подове, килими и килимови покрития.
- Прикрепете адаптора за гъвкаво огъване, за да достигнете под дивани, столове и около мебели.
- Прикрепете удълженият инструмент за пролуки за ъгли и труднодостъпни места.
- Използвайте V-ролера на всички видове подове. Препоръчително е да използвате четка с валеж за твърди подове.
- Прикрепете 2-в-1 четка/инструмент за пролуки за абاجури, библиотеки и електроника.
Само за VC-SV28AEU-B

- Прикрепете мини моторизираната четка-вал за стълби и по-тесни пътеки.

За бързо почистване на малки площи, можете да преобразувате прахосмукачката-пръчка в ръчна прахосмукачка, като премахнете металния удължителен прът. Изберете подходящия инструмент за работата, както е посочено по-долу.

- Прикрепете удълженият инструмент за пролуки за дълбоко почистване между автомобилни седалки, възглавници на дивани и детски столове.
- Прикрепете 2-в-1 Четка/Инструмент за пролуки за шкафови, рафтове и клавиатури.
Само за VC-SV28AEU-B
- Прикрепете мини моторизираната четка-вал за стълби и пейки.
- Прикрепете гъвкавият маркуч плюс инструмента за пролуки или четката за дълбоко почистване на интериора на автомобили, под седалките и между тях.

Филтър и кошче за прах

Вашият прахосмукач има няколко филтъра вътре в себе си, за да гарантира, че нечистият въздух не се рециклира обратно в стаята и за защита на мотора. Запечатаното кошче за прах улавя и задържа 99,9% от праха, алергените, перхота и мръсотията.

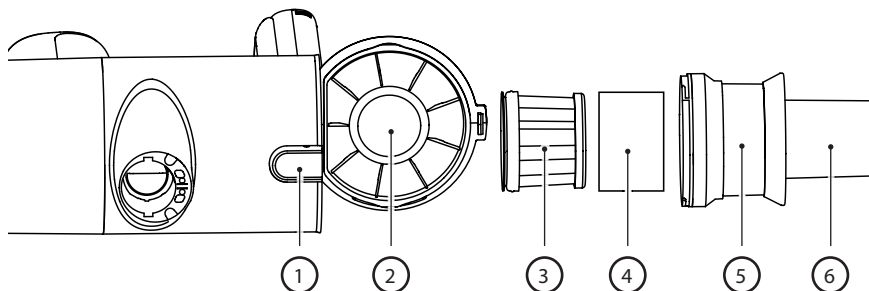

1. Бутон за освобождаване на кофата.
2. Запечатано кошче за прах
3. HEPA 13 филтър.
4. Ръкав на филтъра
5. Метален мрежест филтър за отделяне на големи частици.
6. Многоконусно циклонно въртене за изолиране на прахови частици

Изпразване на кошчето за прах

1. Дръжте ръчния прахосмукач над контейнер за боклук.
2. След това, натиснете бутона за освобождаване на кошчето, за да го отворите. Внимателно изпразнете съдържанието в контейнер за отпадъци. Ако е необходимо, почистете HEPA филтъра.
3. Уверете се, че Сглобяването на HEPA филтъра е здраво (завъртете цялото сглобяване по часовниковата стрелка) преди да затворите вратата на коша за прах (ще се чуе "щракване", когато вратата е заключена).

Премахване и почистване на филтър с висока плътност

1. Завъртете сглобяването на HEPA филтъра обратно на часовниковата стрелка, докато не се освободи от устройството.
2. Издърпайте сглобяването на HEPA филтъра и го почистете, ако е необходимо (вижте по-долу).
3. Върнете филтъра с HEPA-плътност обратно в сглобяването на HEPA филтъра.
4. Уверете се, че сборката на филтъра с висока плътност е здраво закрепена (чрез завъртане по часовниковата стрелка) преди да затворите вратата на кошчето за прах.

ЗАБЕЛЕЖКА: Ако филтърът HEPA е много замърсен, може да бъде измит във вода. След измиване, оставете да изсъхне поне 24 часа, за да се уверите, че е напълно сух преди да го върнете обратно в прахосмукачката.

За да гарантирате високата ефективност на HEPA филтъра, се препоръчва да го сменяте на всеки 3 месеца. За да поръчате резервен филтър, използвайте модел номер VC-SVF1A.

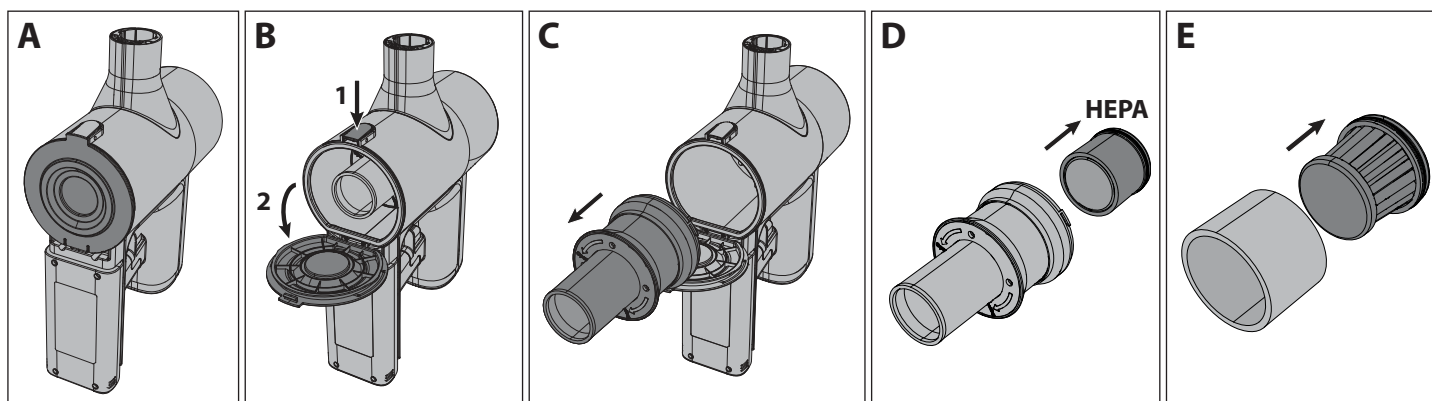

ЗАБЕЛЕЖКА: НЕ използвайте прахосмукачката без монтиран Филтър-рукав, HEPA13 или Мрежов филтър. Това ще доведе до попадане на големи прахови частици или боклук в мотора и причиняване на щети.

Инструменти и тяхната употреба

Вашият SHARP прахосмукачка с дръжка идва с различни инструменти, както е показано по-долу. В зависимост от модела, който имате, ще се определи кои инструменти са включени в кутията.

Две в едно четка

Този инструмент може да се използва с издадената четка или с дюзата. За да използвате дюзата, натиснете бутона за освобождаване и издърпайте разширението на четката.

Двете в едно четка е идеална за почистване на абажури, библиотечни рафтове и различни електронни уреди.

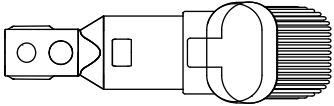

Широка дюза-четка (само за VC-SV28AEU-B)

Този полезен инструмент може да се използва за нежно почистване на завеси, драперии, прозоречни прагове, щори и др.

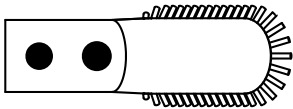

Дълъг инструмент за пролуки

Този универсален удължен инструмент за пролуки е идеален за почистване на ъгли и труднодостъпни места.

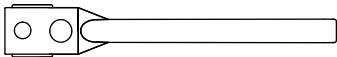

Удължителен маркуч (само за VC-SV28AEU-B)

За да увеличите удобството на по-малките инструменти, те могат да бъдат използвани с удължителния маркуч. Маркучът може да се удължи, за да позволи по-лесен достъп до трудни или трудно достъпни места за по-добро почистване.

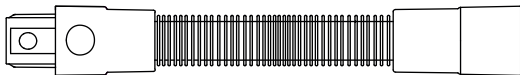

Метален удължителен прът

Използвайте този инструмент с моторизираната глава, за да позволите лесно почистване на подовите.

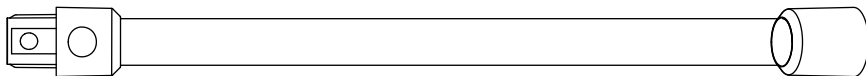

Моторизирана четка-вал

Моторизираната ролка за четка е идеална за почистване на всички видове подове. V-ролката е стандартно оборудвана и тя може да бъде заменена с ролката за четка. И двете ролки осигуряват отлична производителност на всички видове подове. С добавянето на ярка фара, моторизираната глава ви позволява да видите всяка мръсотия, прах и отпадъци, които трябва да бъдат почистени с вакуум, тя също ви позволява да видите в по-тъмни ъгли и ръбове за пълно почистване.

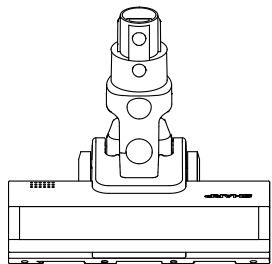

За да промените, почистите или поддържате валяка, следвайте инструкциите по-долу.

1. Натиснете лоста, маркиран като А, надолу и едновременно с това издърпайте плочата на четка-вала (елемент В) нагоре.
2. Премахнете плочата на четка-вала.
3. Извадете четка-вала, като го издърпате нагоре от дясната страна (R).
4. Поставете ролката, като я захванете от лявата страна (L), след което я натиснете надолу от дясната страна, така че да се постави здраво. Сега поставете отново плочата на ролката за подова четка, като я натиснете надолу, докато щракне.

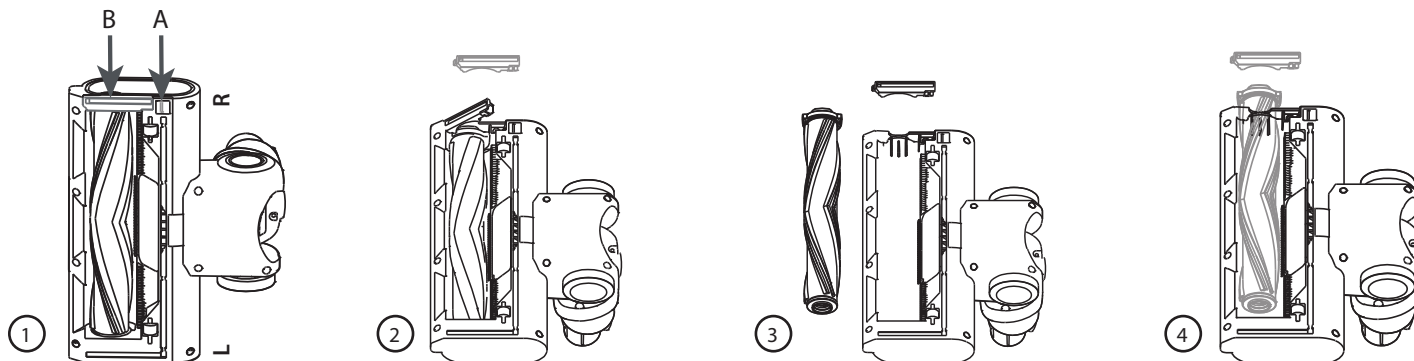

V-вал

Използвайте V ролката на всички видове подове.

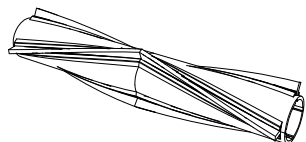

Четков валяк

Препоръчва се използването на Четка-вал за килимови подове.



Мини моторизирана четка (само за VC-SV28AEU-B)

Прикрепете мини моторизираната четка-вал за стълби, облицовки и по-тесни пътеки.

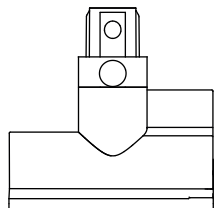

Гъвкав адаптер за огъване (само за VC-SV20AEU-S и VC-SV28AEU-B)

Използвайте с металния удължителен прът, за да осигурите лесен достъп под дивани, столове, маси и т.н.

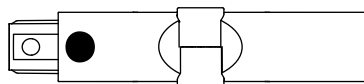

Инструмент за почистване

Удобен инструмент за почистване е включен в кутията. Този инструмент позволява лесното разресване на заплетени ролки с четка, използвайки вграденото режещо острие. Четката може да се използва за почистване на прах, проникнал в малки области на прахосмукачката или аксесоарите.

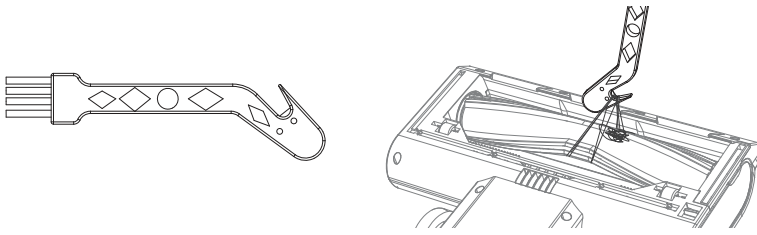

Когато използвате режещата част на инструмента за почистване, уверете се, че сте закачили забърсването здраво и дърпайте, така че материалът да се реже. Бъдете внимателни да не дърпате твърде силно, тъй като това може да причини щети на валика.

Самостоятелно стоящ

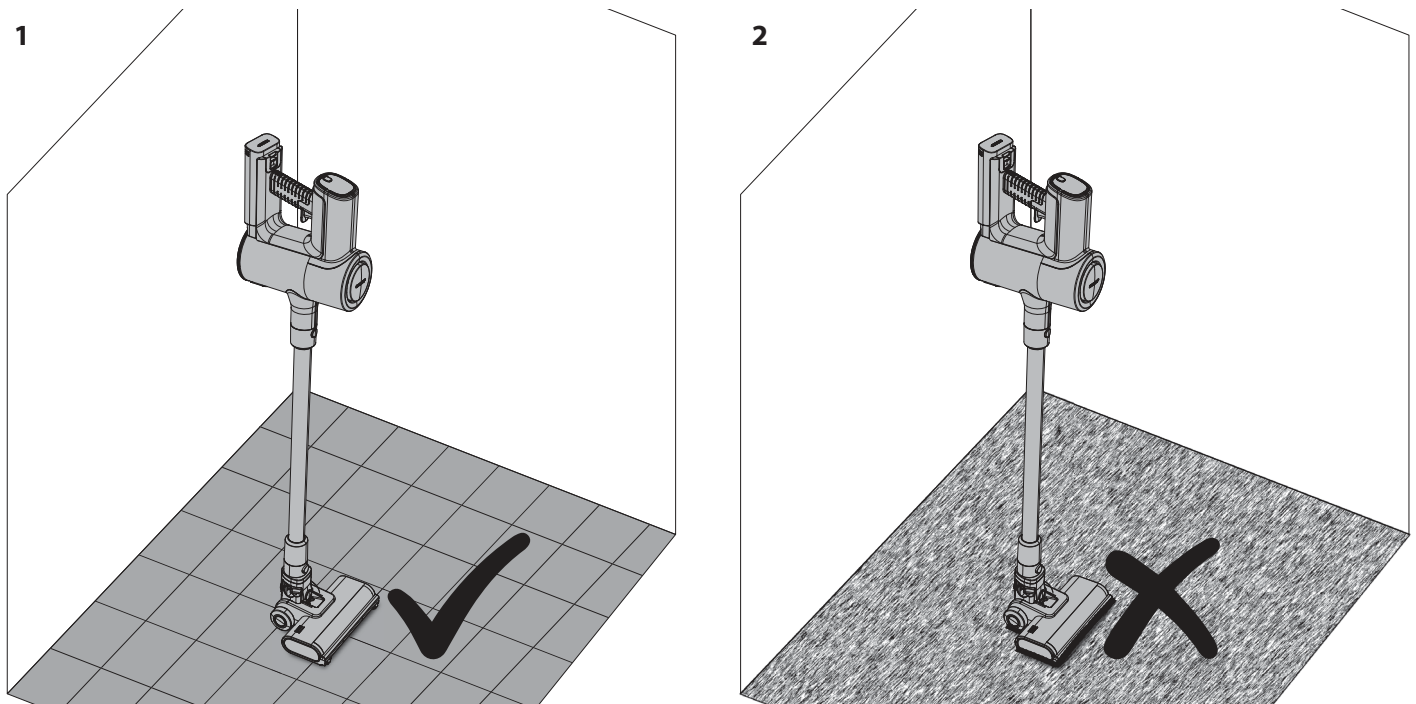

1. Добре е да използвате Самостоятелно стоящ на твърд под.
2. НЕ използвайте самостоятелно стоящата функция на меки/карпетени подове.

Когато използвате вашия SHARP прахосмукач с дръжка на твърд под, можете да поставите прахосмукача в положение за самостоятелно стояне. За да работи правилно, прахосмукачът трябва да бъде свързан с моторизираната глава чрез металната удължителна тръба; също така се уверете, че батерията е инсталирана.

С нежно поставената крак на моторизираната глава, преместете прахосмукачката така, че да е в изправено положение. Ще чуете щракване, когато главата е заключена.

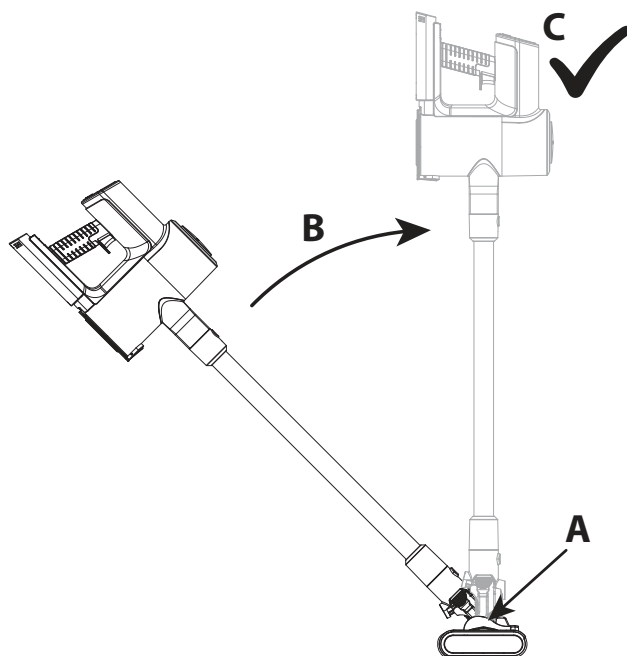

Нежно освободете прахосмукачката и тя ще остане самостоятелно.

ВНИМАНИЕ: Вашият прахосмукач ще стои самостоятелно на твърди подове, ако бъде съборен там, е възможно да възникне повреда или нараняване. Уверете се, че веднъж в самостоятелна позиция, той не е съборен. Докато е в режим на самостоятелно стояне, не го оставяйте без надзор, особено ако имате малки деца или домашни любимци.

Дисплей панел

Многофункционалният дисплей показва важна информация за функцията и употребата на вашия прахосмукачка-пръчка. За да промените скоростта на мотора от ECO (най-ефективен) на Turbo (най-мощен), натиснете този бутон. Когато устройството е изключено, натиснете този бутон, за да покажете колко енергия остава в батерията за всяка режим на работа.

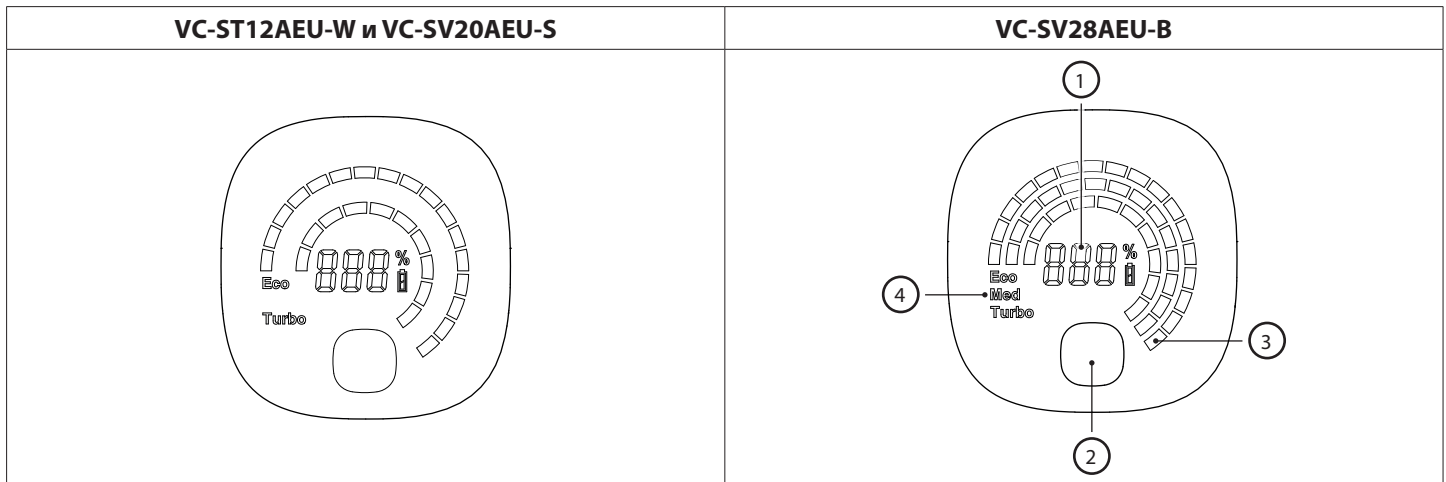

1. Процент оставаща енергия на батерията.
2. Бутон за избор на режим - ECO, Среден или Turbo мощност.
3. Визуално указание за оставащата мощност на базата на нивото на батерията. Това ще се промени, когато бутонът за режим е натиснат.
4. Режим на работа. Той ще се промени, когато бутонът за режим бъде натиснат.

В случай на възникнал проблем с вашия прахосмукач тип "стик", е възможно на дисплея да се покаже код за грешка. Ако се появи код за грешка, консултирайте секцията за отстраняване на проблеми в това ръководство за употреба за повече подробности.

Общо почистване и профилактика

За да гарантирате, че вашият SHARP прахосмукачка-пръчка остава в добро състояние и продължава да предоставя надеждна услуга, се препоръчва да го почиствате и поддържате редовно.

Външните части могат да бъдат почистени с мека кърпа. Ако има упорити петна, използвайте неабразивен, нежен почистващ препарат за премахването им.

Никога не използвайте абразивни почистващи препарати или кърпи за поддръжка на вашия SHARP прахосмукачка-пръчка, тъй като те ще повредят повърхността.

Общи съвети след употреба са:

1. Изпразнете камерата за прах

Ако камерата за прах е пълна с боклук, смукателната мощност намалява, затова изпразването след и по време на употреба ще осигури много по-добро почистване.

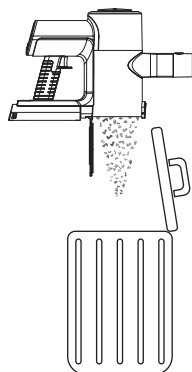

2. Почистване на ролките

Премахнете всички косми или отпадъци, които може да са се прикрепили и/или обвили около ролката по време на употреба, тъй като това ще подобри ефективността при следващата употреба. За всичко, което е обвито около ролката, използвайте режещия ръб на инструмента за почистване, за да го премахнете.

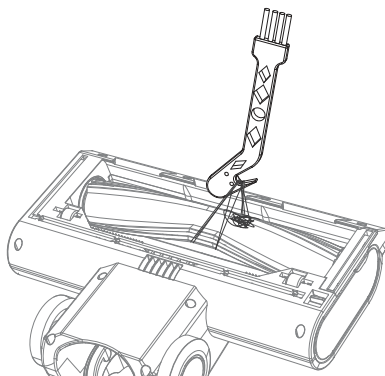

3. Проверете за блокажи

Уверете се, че въздушните пътища са свободни от препятствия като кичури коса, коса от домашни любимци или големи частици боклук. Използвайте светлина (фенерчето на мобилния ви телефон), за да погледнете в тръбата и да видите дали е свободна.

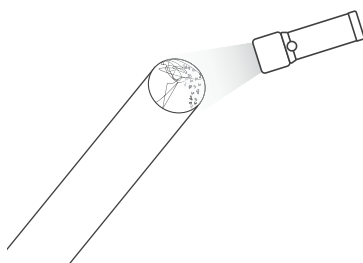

4. Почистване на филтъра

Запушени филтри са най-честата причина за слаба смукателна способност. Почиствайте ги след всяка употреба и ако производителността се влошава, могат да бъдат измити във вода и оставени да изсъхнат за 24 часа. Препоръчва се HEPA филтърът да се сменя на всеки 3 месеца.

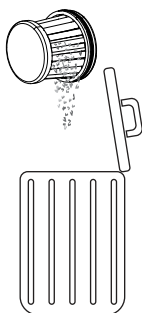

Справяне с блокирания

Възможно е от време на време вашият прахосмукач тип "стик" да се блокира от отпадъци. Може да се наложи да разглобите части, за да получите достъп за почистване и отпушване.

При справяне със запушвания използвайте дълга твърда жица с тъп край, за да почистите тръбите. Бъдете внимателни да не повредите тръбата.

Адаптер за променлив ток

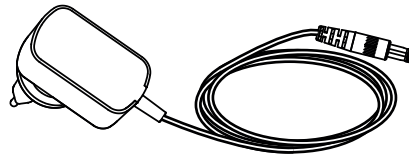

Вашият прахосмукач SHARP е снабден с AC адаптер, който може да се използва с UK (3-пинов) или EU (2-пинов) мрежов контакт. AC адаптерът, предоставен с вашия прахосмукач, ще зависи от модела на прахосмукача и батерията, прегледайте таблицата по-долу, за да съпоставите модела на прахосмукача и AC адаптера.

Използвайте само предоставеният и препоръчан от SHARP AC адаптер за вашия прахосмукачка-пръчка.

Спецификациите за адаптера за променлив ток могат да бъдат намерени в края на това Ръководство за потребителя.

Промяна на типа на основната връзка на адаптера

Вашият адаптер за променлив ток е снабден с 2 плочки за връзка с мрежата, които могат да бъдат сменяни в зависимост от типа на вашия щепсел. Плочата за връзка вляво е за Великобритания, Ирландия и Кипър. Двупиновата плоча за връзка вдясно е за повечето други страни от ЕС.

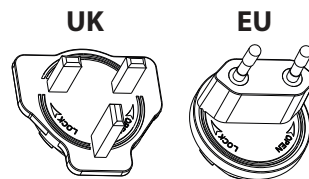

За да инсталирате правилната плочка за вашия мрежов изход, изберете правилната (UK или EU) и я поставете на AC адаптера, както е показано на снимката по-долу, плочката трябва да седи в углублението. Завъртете по часовниковата стрелка, докато чуete щракване и вече е инсталирана плочката за свързване. Ако не сте сигурни, моля, свържете се с нашата линия за помощ за съвет.

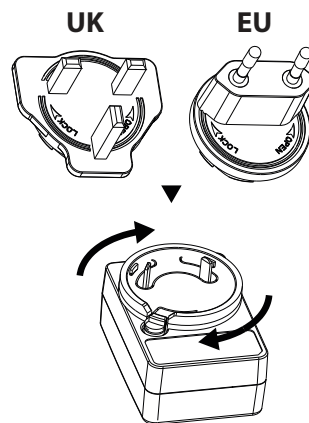

За да премахнете плочата, натиснете бутона А и завъртете плочата в обратна посока на часовниковата стрелка. Плочата вече може да бъде премахната.

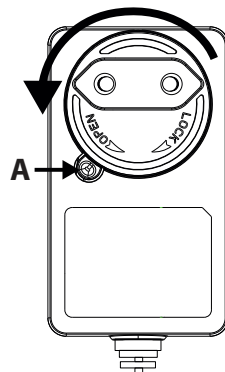

Отстраняване на неизправности

Проблем	Причина	Резолюция
Код за грешка E01 се появява на дисплея.	Главният мотор е спрял от въртене.	Премахнете препятствието от вала в моторизираната глава.
E02 се появява на дисплея (само за VC-SV20AEU-S и VC-SV28AEU-B).	Входът е блокиран.	Почистете блокажа от главата, тръбата и/или входа.
Слаба производителност при почистване.	Намалено всмукване.	Задайте режима на вакуума на Турбо. Изпразнете кошчето за прах. Почистете филтрите. Уверете се, че въздушните пътища на вакуума не са блокирани или преградени.
Вакуумът спря или няма да работи.	Проблем с акумулатора или връзката с акумулатора.	Проверете дали батерията е напълно заредена. Уверете се, че батерията е правилно свързана към вакуума.
Валът не се върти.	Механичен проблем.	Премахнете препятствието от вала в моторизираната глава. Почистете валека и главната единица.
Светлината за батерията мига в червено.	Акумулаторът е почти изтощен.	Заредете батерията.
Акcesoарът е счупен или не работи.		Свържете се с кол центъра на SAHRP за дискусия. Нова част може да бъде предоставена безплатно, ако е под гаранция или срещу заплащане, ако е необходимо.
Моторизираната глава прави шум.	Четка-валът е поставен.	Ако четка-валът е поставен, щетините ще произвеждат шум, когато се сблъскват с корпуса на главата.

Ако имате други проблеми с вашия SHARP прахосмукачка-пръчка, моля, свържете се с нашия кол център за допълнителни съвети и информация.

За да поръчате резервни акcesoари, филтри и батерии, моля обадете се или изпратете имейл до вашия сервизен център на SHARP.

Технически спецификации

Модел	VC-SV12AEU-W	VC-SV20AEU-S	VC-SV28AEU-B
Капацитет на батерията (mAh)	2000	2500	4000
Напрежение на батерията (V)	22,2	21,6	21,6
Мощност на батерията (Wh)	44,4	54	86,4
Размер на батерията (Ш x В x Д в мм)	158 x 65 x 85	158 x 65 x 85	158 x 65 x 85
Тегло на батерията (кг)	0,429	0,453	0,585
Брой клетки	6	6	6
Време за зареждане на една батерия (часове)	4	4,5	4
Време за зареждане на двойна батерия (часове)	8	9	8
Цветовете на основното тяло	Бяло	Сребро	Черно
Панел за управление	Цифров	Цифров	Цифров
Тип на дисплея	LCD	LCD	LCD
Капацитет на контейнера за прах (л)	0,55	0,55	0,55
Тип на изпускателния филтър	HEPA 13	HEPA 13	HEPA 13
Брутно тегло (кг)	5,2	5,4	6,3
Мощност на мотора (W)	150	250	380
Тип двигател	DC мотор	Безчетков DC мотор	Безчетков DC мотор
Ниво на шум (dB)	≤80	≤80	≤80
Консумация на енергия в изключен режим (W)	0,5	0,5	0,5
Защита от прегряване	Да	Да	Да
Щепсел	Адаптер за щепсел EU/ UK	Адаптер за щепсел EU/ UK	Адаптер за щепсел EU/ UK
Консумация на мощност (W)	150	250	380
Време за работа при максимална мощност (минути)	16	15	12
Време за работа в средна мощност (минути)	-	-	24
Времетраене в минути при минимална мощност (минути)	25	45	65
Сертификация за безопасност с лого	CE / UKCA	CE / UKCA	CE / UKCA
Минимална мощност на засмукване (kPa)	6	7	7
Максимална мощност на засмукване (kPa)	12	20	28
Максимална мощност на засмукване (въздушни вати)	62	120	173
LED фар	Да	Да	Да
Цвят на фаровете	Бяло	Бяло	Бяло
Размер на устройството (Ш x В x Д в мм)	120 x 1205 x 270	120 x 1205 x 270	120 x 1250 x 250
Единично тегло (кг)	3,9	4,1	5

Адаптер за променлив ток			
Модел	CZH015265065TRWQ	CZH015265065TRWQ	CZH024265100TRWQ
Вх. напрежение	100-240V AC / 50/60Hz / 0.5A	100-240V AC / 50/60Hz / 0.5A	100-240V AC / 50/60Hz / 0.8A
Изисквания за захранване	AC 100-240V ~ 50/60Hz	AC 100-240V ~ 50/60Hz	AC 100-240V ~ 50/60Hz
Изх. напрежение	26.5V DC / 650mA	26.5V DC / 650mA	26.5V DC / 1000mA
Цвят	Бяло	Бяло	Черно
Дължина на захранващия кабел (мм)	1500mm	1500mm	1500mm
За употреба с	VC-SV12AEU-W	VC-SV20AEU-S	VC-SV28AEU-B
Рейтинг IP	IP20 (само за употреба в помещения)	IP20 (само за употреба в помещения)	IP20 (само за употреба в помещения)
Производител	Shenzhen Chanzeho Технология Co. Limited 7/F, Spa Centre, No.53-55 Lockhart Road, Wan Chai, Hong Kong		

**Pozor:**

Váš produkt je označen tímto symbolem.

To znamená, že použité elektrické a elektronické produkty by se neměly míchat s běžným odpadem domácnosti. Pro tyto produkty existuje zvláštní sběrný systém.

A. Informace pro uživatele ohledně likvidace (domácnosti)

1.V Evropské unii

Pozor: Pokud chcete toto zařízení zlikvidovat, nevyhazujte ho do běžného odpadkového koše! S použitými elektrickými a elektronickými zařízeními se musí nakládat zvlášť a v souladu s legislativou, která vyžaduje správné ošetření, opětné využití a recyklaci použitých elektrických a elektronických zařízení.

Po implementaci členskými státy mohou soukromé domácnosti v státech EU bezplatně* odevzdat svá použitá elektrická a elektronická zařízení na příslušná sběrná místa.

V některých zemích* někteří maloobchodníci přijmou bezplatně váš starý produkt, pokud si zakoupíte podobný nový produkt.

* Další podrobnosti vám sdělí orgány vaší místní samosprávy.

Pokud má vaše použité elektrické nebo elektronické zařízení baterie nebo akumulátory, zlikvidujte je předem v souladu s místními požadavky. Správnou likvidaci vašeho produktu pomůžete zajistit, že odpad projde potřebným ošetřením, opětovným využitím a recyklací, a tím se předejde potenciálním negativním vlivům na životní prostředí a zdraví člověka, které by mohla způsobit nesprávná manipulace s odpadem.

2.V zemích mimo EU

Pokud chcete tento produkt zlikvidovat, kontaktujte prosím své místní orgány a informujte se na správný způsob likvidace.

Pro Švýcarsko: Použitá elektrická nebo elektronická zařízení se dají bezplatně vrátit obchodníkovi, a to i v případě, že nezakoupíte nový produkt. Další sběrná místa jsou uvedena na webové stránce www.swico.ch nebo www.sens.ch.

B. Informace o likvidaci - pro obchodní uživatele

1.V Evropské unii

Pokud se produkt používá na obchodní účely a chcete ho zlikvidovat:

Kontaktujte prosím svého prodejce SHARP, který vám podá informace o navrácení produktu.

Může dojít k tomu, že vám budou účtovány poplatky vycházející z navrácení a recyklace produktu. Malé produkty (a malá množství) mohou být přijaty vašimi místními sběrnými místy.

Pro Španělsko: Kontaktujte prosím zřízený sběrný systém nebo vaše místní orgány pro vrácení vašich použitých produktů.

2.V zemích mimo EU

Pokud chcete tento produkt zlikvidovat, kontaktujte prosím své místní orgány a informujte se na správný způsob likvidace.



[www.sharpconsumer.com/
contact/](http://www.sharpconsumer.com/contact/)



[www.sharpconsumer.com/
support/](http://www.sharpconsumer.com/support/)



[www.sharpconsumer.com/
documents-of-conformity/](http://www.sharpconsumer.com/documents-of-conformity/)

Informace o servisních službách naleznete na www.sharpconsumer.com/contact/, informace o vašich záručních právech naleznete na www.sharpconsumer.com/support/ nebo kontaktujte prodejce, u kterého jste svůj produkt zakoupili.

Prohlášení o shodě je dostupné na www.sharpconsumer.com/documents-of-conformity/

Obsah

Obsah balení	2
Umístění ovládacích prvků a dílů	3
Nástěnný držák.....	6
Displej a ovládací prvky	7
Nabíjení, skladování a používání baterií	8
Doporučené metody čištění.....	11
Filtr a nádoba na prach	12
Nástroje a jejich použití.....	13
Samostatně stojící.....	15
Displejový panel	17
Obecné čištění a údržba	17
Zacházení s ucpávkami	18
Adaptér AC.....	19
Odstraňování potíží	20
Technické specifikace	21

Úvod

Tento bezdrátový tyčový vysavač je vybaven inteligentním digitálním motorem s LED displejem a vyjímatelným Li-Ion bateriovým balíčkem. Je lehký a univerzální a snadno se přemění z tyčového vysavače pro celý dům na ruční výkonný vysavač pro čištění konkrétních míst s různými příslušenstvími.

Obsah balení

Položka	Popis	VC-SV12AEU-W	VC-SV20AEU-S	VC-SV28AEU-B
1	Vysavač (bez příslušenství nebo bateriového článku)	✓	✓	✓
2	Mini motorizovaný válec s kartáčem	✗	✗	✓
3	Flexibilní ohybový adaptér	✗	✓	✓
4	Kartáčový/štěrbinový nástavec 2 v 1	✓	✓	✓
5	Široký kartáčový nástavec	✗	✗	✓
6	Prodloužený šterbinový nástavec	✓	✓	✓
7	Prodlužovací hadice	✗	✗	✓
8	Kovová prodlužovací tyč	✓	✓	✓
9	Motorizovaný válec s kartáčem s namontovanými válečky	✓	✓	✓
10	V-válec	✓	✓	✓
11	Kartáčový válec	✓	✓	✓
12	Napájecí adaptér (EU/UK)	✓	✓	✓
13	Nástěnný držák na skladování	✓	✓	✓
14	Šrouby na nástěnný držák, zásuvky a krycí desky	✓	✓	✓
15	Stručný návod k použití	✓	✓	✓
16	Bateriový článek x2	✓	✓	✓
17	Průhledný kontejner na skladování kartáčů	✓	✓	✓
18	Filtr x2 (1 namontovaný vysavači a 1 v krabici)	✓	✓	✓
19	Čisticí nástroj	✓	✓	✓
20	Kryt otvoru pro držák	✓	✓	✗

Umístění ovládacích prvků a dílů

VC-SV12AEU-W	
Položka	Popis
1	LED displej
2	Tlačítko pro výběr rychlosti
3	Spouštěč napájení ZAP/VYP
4	Nabíjecí port baterie
5	Tlačítko pro uvolnění baterie
6	Nabíjecí/Vyměnitelná baterie
7	Sestava filtru
8	Nádoba na prach
9	Adaptér AC
10	Kartáčový/štěrbínový nástavec 2 v 1
11	Válec s kartáčem v úložné trubici
12	Prodloužený štěrbinový nástavec
13	Kovová prodlužovací tyč
14	Hlavový válec s motorem a LED světly
15	LED světla na kartáčovém válcu pro podlahy
16	Nástěnný držák

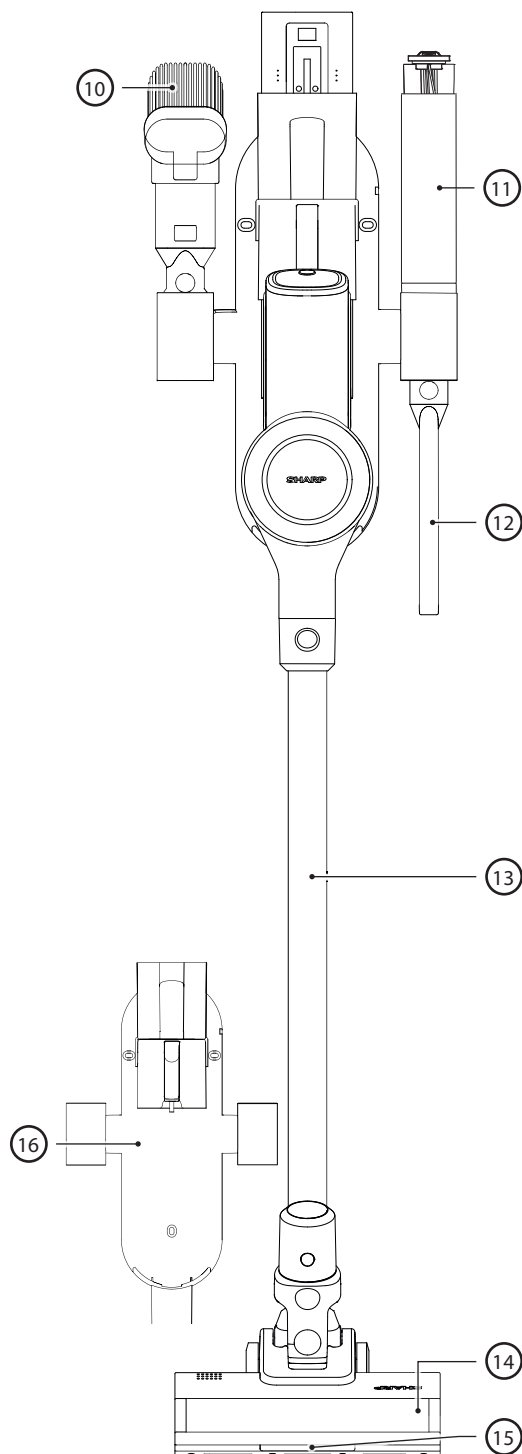
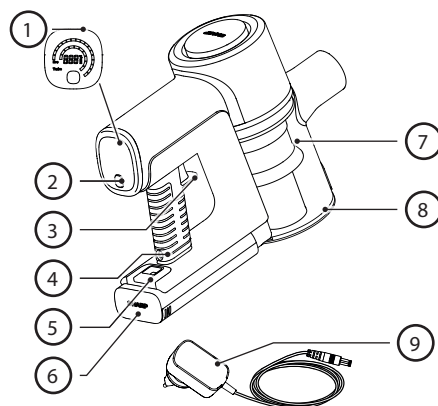

VC-SV20AEU-S

Položka	Popis
1	LED displej
2	Tlačítko pro výběr rychlosti
3	Spouštěč napájení ZAP/VYP
4	Nabíjecí port baterie
5	Tlačítko pro uvolnění baterie
6	Nabíjecí/Vyměnitelná baterie
7	Sestava filtru
8	Nádoba na prach
9	Adaptér AC
10	Kartáčový/štěrbínový nástavec 2 v 1
11	Flexibilní ohybový adaptér
12	Válec s kartáčem v úložné trubici
13	Prodloužený štěrbinový nástavec
14	Kovová prodlužovací tyč
15	Hlavový válec s motorem a LED světly
16	LED světla na kartáčovém válcu pro podlahy
17	Nástěnný držák

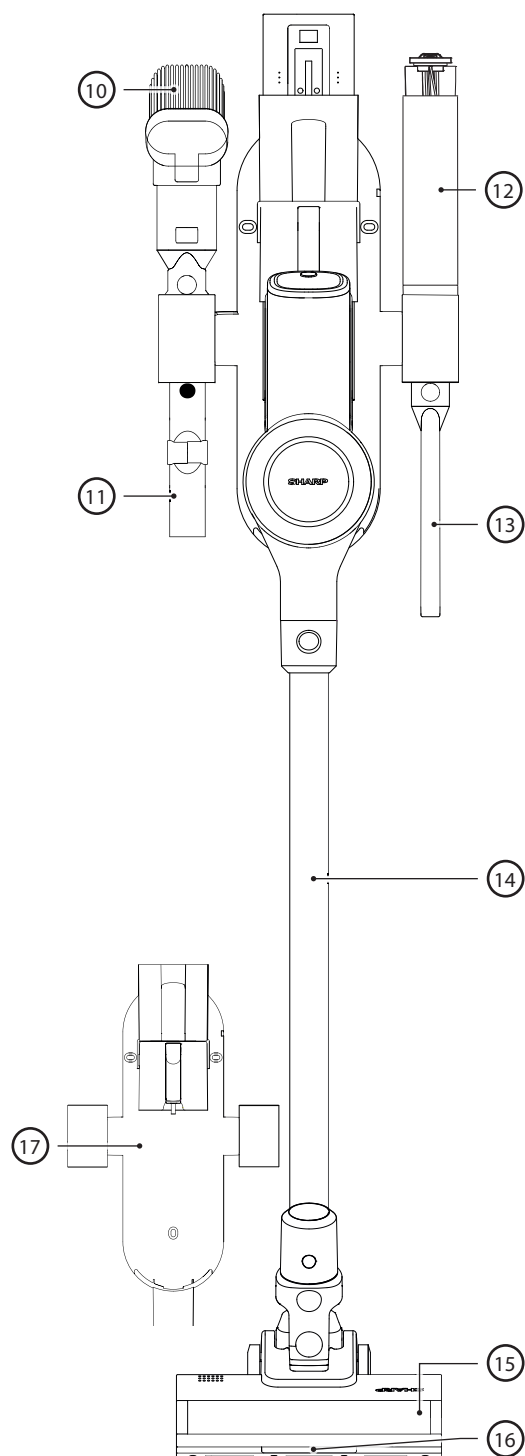
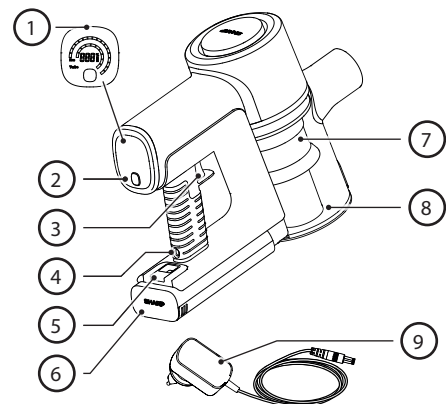

VC-SV28AEU-B

Položka	Popis
1	LED displej
2	Tlačítko pro výběr rychlosti
3	Spouštěč napájení ZAP/VYP
4	Nabíjecí port baterie
5	Tlačítko pro uvolnění baterie
6	Nabíjecí/Vyměnitelná baterie
7	Sestava filtru
8	Nádoba na prach
9	Adaptér AC
10	Kartáčový/štěrbinový nástavec 2 v 1
11	Prodlužovací hadice
12	Kartáčový válec v průhledném skladovacím pouzdře
13	Prodloužený štěrbinový nástavec
14	Flexibilní ohybový adaptér
15	Mini motorizovaný válec s kartáčem
16	Široký kartáčový nástavec
17	Kovová prodlužovací tyč
18	Hlavový válec s motorem a LED světly
19	LED světla na kartáčovém válcu pro podlahy
20	Nástěnný držák

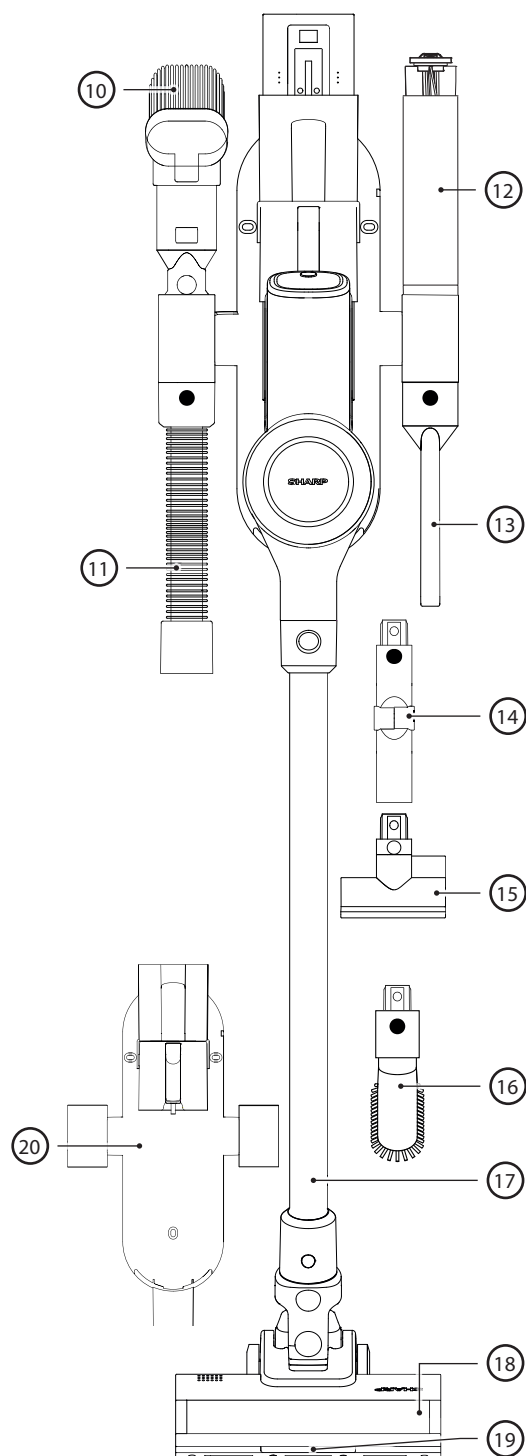
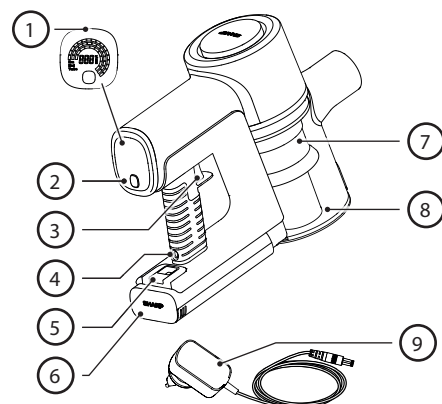

Nástěnný držák

Pro snadné a pohodlné použití a skladování je váš vysavač SHARP dodáván s nástěnným držákem. Tento držák uskladní všechny nástroje pro váš vysavač a je schopen nabíjet obě baterie současně.

POZNÁMKA: Menší příslušenství připojte k prodlužovací hadici a ohebnému adaptéru, abyste měli všechny díly pohromadě a uspořádané. Pro připevnění nástrojů příslušenství použijte svislé úložné trubky vlevo, vpravo a dole na držáku stěnného držáku.

Instalace Nástěnného držáku

Před instalací vašeho držáku na zeď se ujistěte, že je k tomu dostatek místa. Vzdálenost mezi vrcholem jednotky a podlahou musí být dostatečná, aby bylo možné nainstalovat tyčový vysavač s kovovou prodlužovací tyčí a hlavou, aniž by se něco zachytilo. Pro doporučenou výšku instalace se podívejte na obrázek níže.

Obrázek vpravo ukazuje vzdálenost mezi montážními otvory a detaily dodaných šroubů a hmoždinek.

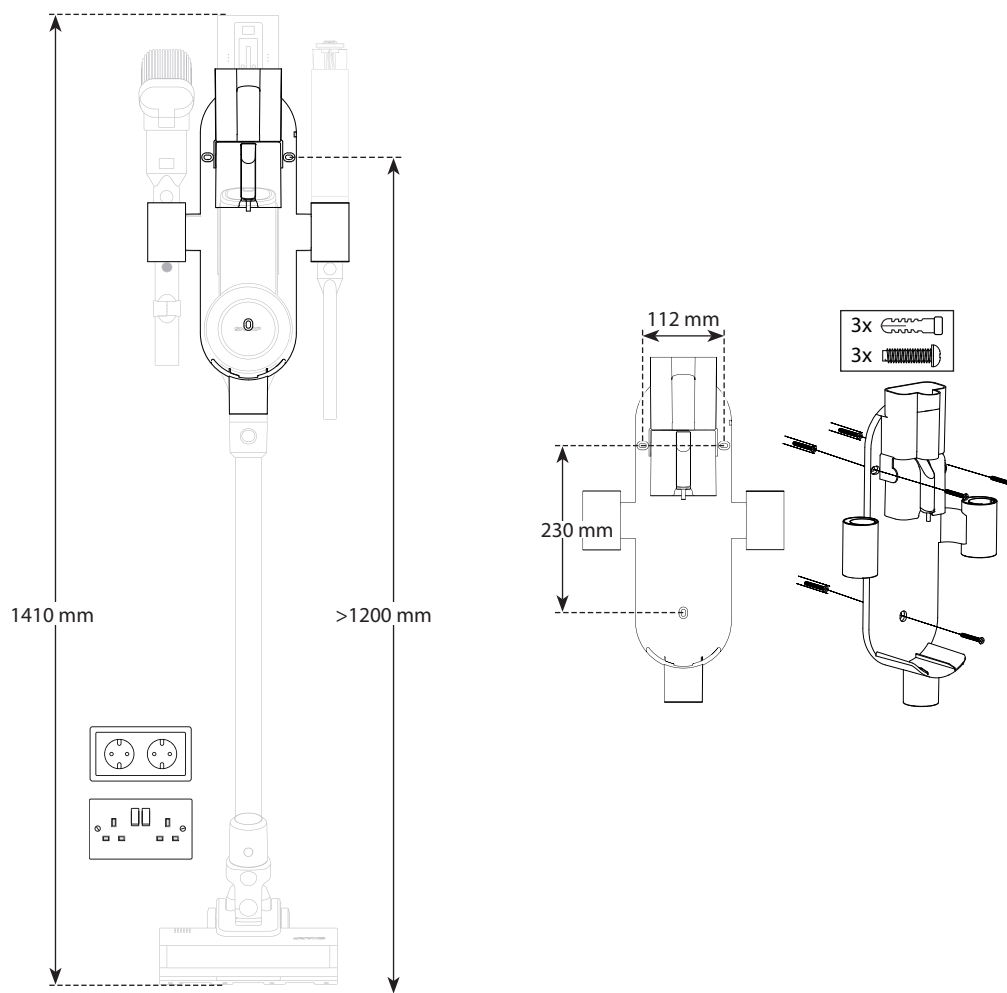

1. Najděte místo na stěně blízko elektrické zásuvky bez jakýchkoli překážek, jako jsou okna nebo police.
2. S vysavačem připojeným k motorizovanému válcovému kartáči a prodlužovací tyči postavte sestavený vysavač proti zdi, kde bude uložen, a označte otvory držáku na zeď na správné výšce pro uložení vysavače ve vzpřímené poloze.
3. Použijte křížový šroubovák (není součástí balení) k instalaci nástěnného držáku pomocí dodaných šroubů. Nezapomeňte označit montážní otvory pomocí otvorů pro montáž na zeď na konzole.
4. Nastavte sestavený tyčový vysavač do středu stěnného držáku a připojte nabíjecí adaptér s nainstalovanou baterií do blízké zásuvky. Odpojitelnou baterii lze také nabíjet na rovném povrchu blízko zásuvky, když je vyjmuta z vysavače.

Krycí desky otvorů

V sáčku se šrouby a hmoždinkami jsou také 3 krycí desky, které se používají k zakrytí šroubových děr v držáku.

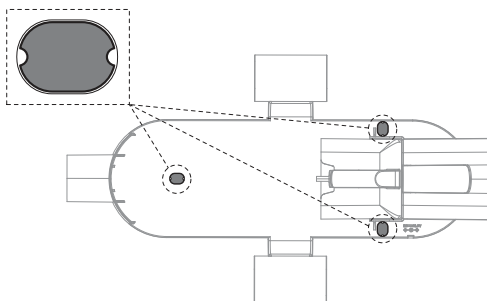

Úložná trubice na válec

Pro snadné uložení nepoužitého válce pro VC-SV12AEU-W nebo VC-SV20AEU-S jsme přiložili úložnou trubici. Úložná trubice se vejde do jednoho z horních úložných otvorů, všimněte si, že je zde adaptér (2), který je třeba namontovat do úložného otvoru před vložením trubice (1).

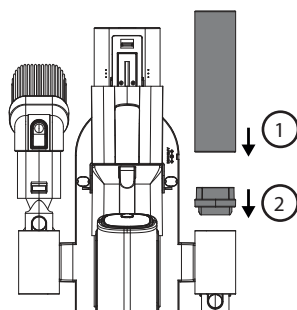

Kryt otvoru pro držák

S VC-SV12AEU-W a VC-SV20AEU-S je dodáván kryt, který lze použít k zakrytí jednoho z otvorů pro příslušenství. VC-SV12AEU-W je dodáván se 2 kryty, VC-SV20AEU-S je dodáván s 1 krytem.

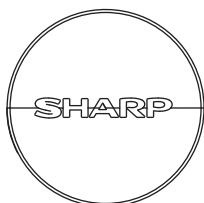

Displej a ovládací prvky

LED displej:

1. Zbývající kapacita baterie
2. Tlačítko pro výběr rychlosti
3. Tlačítko spouštěče napájení

Jak ovládat

- Stiskněte jednu tlačítko POWER TRIGGER pro spuštění čištění. Není třeba tlačítko držet stisknuté. Pro vypnutí stiskněte tlačítko znovu.
- Vysavač se automaticky nastaví na režim ECO Suction. Použijte tlačítko SELECTION pro výběr ze 3 režimů sací síly: ECO, MED, TURBO pro model VC-SV28AEU-B a ECO/TURBO pro modely VC-SV12AEU-W a VC-SV20AEU-S.
- ECO pro větší místnosti a povrchové plochy.
- MED (pouze VC-SV28AEU-B) pro menší místnosti a povrchové plochy nebo interiér celého vozidla.
- TURBO pro rychlé úklidy nebo hluboké čištění.
- Během provozu digitální displej ukáže zbývající procento nabití baterie, rychlost a jakékoliv blokování motoru nebo zamotání válečku s kartáčem, které ovlivňují výkon.

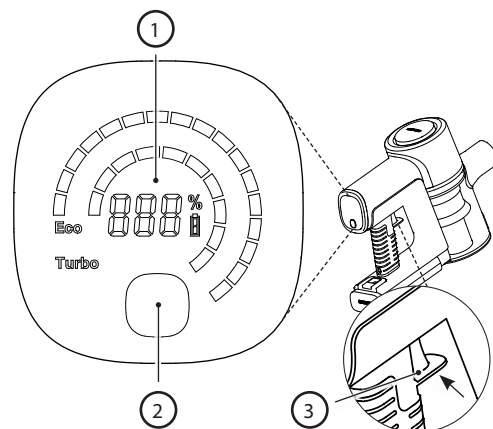

Nabíjení, skladování a používání baterií

Váš tyčový vysavač SHARP má ve standardní výbavě 2 lithium-iontové baterie. Specifikace baterií jsou uvedeny níže. Vezměte na vědomí, že baterie nejsou vzájemně vyměnitelné mezi modely.

Model	VC-BA12A-W	VC-BA20A-S	VC-BA28A-B
Napětí (V)	22,2	21,6	21,6
Typ buňky	ICR18650-20SG	INR18650-25PG	INR21700-40TG
Technologie	Lithium-iontový	Lithium-iontový	Lithium-iontový
Počet buněk	6	6	6
Výkon (Wh)	44,4	54	86,4
Kapacita (mAh)	2000	2500	4000
Doba nabíjení (hodiny)	4	4,5	4,5
Čistá hmotnost (kg)	0,429	0,453	0,585
Rozměry jednotky (Š x H x V) mm	158 x 65 x 85	158 x 65 x 85	158 x 65 x 85
Standard/Certifikace	UKCA/CE/RoHS/REACH	UKCA/CE/RoHS/REACH	UKCA/CE/RoHS/REACH
Barva	Bílá	Stříbrný	Černá
K použití s	VC-SV12AEU-W	VC-SV20AEU-S	VC-SV28AEU-B
Doporučený adaptér AC	CZH015265065TRWQ	CZH015265065TRWQ	CZH024265100TRWQ

Umístění dílů a připojení k adaptéru AC pro nabíjení

1. Hlavní konektor jednotky
2. Nabíjecí port
3. Uvolňovací páka
4. Zajišťovací spona
5. Stav nabití
6. Ventilace

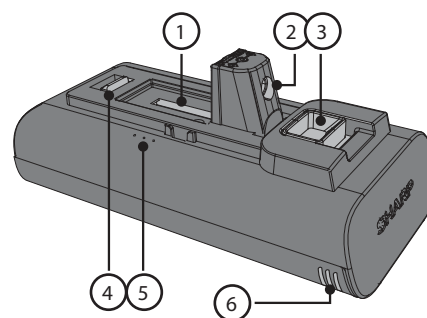

Před prvním použitím musí být odnímatelná lithium-iontová baterie plně nabita. Může být nabíjena buď instalovaná nebo odinstalovaná připojením napájecího kabelu k nabíjecímu portu a standardní elektrické zásuvce.

Nabíjení baterie

Existuje několik způsobů, jak lze baterii nebo baterie nabíjet. Doporučujeme, aby byla baterie nabíjena v držáku, protože to umožňuje nabíjení obou baterií současně.

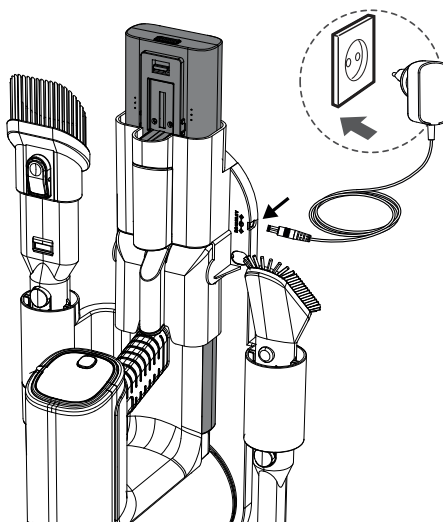

Je také možné nabíjet jednu baterii buď připojením k vysavači, když je mimo vysavač nebo samostatně v držáku. Pokud držák není používán, umístěte ruční vysavač nebo baterii na rovný, stabilní povrch. Napájecí kabel připojte přímo k nabíjecímu portu umístěnému na rukojeti.

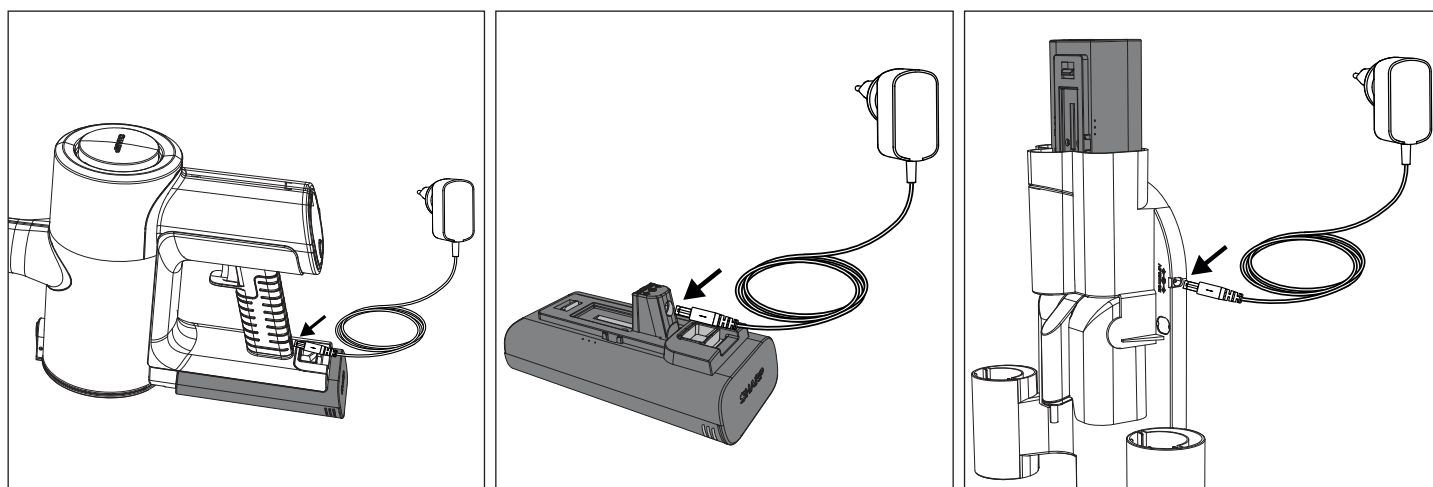

Správné zvyky při nabíjení

- Používejte pouze dodaný Sharp AC adaptér.
- Dejte baterii nabíjet ještě před tím, než její kapacita klesne pod 25 % – lithium-iontové baterie mají omezený počet dobíjecích cyklů, takže je nejlepší dát baterii dobíjet ještě před tím, než je zcela vybitá. Prodloužíte tak její životnost.
- Vyvarujte se nadměrnému dobití – až bude baterie plně dobitá, odpojte ji od nabíječky, abyste předešli přílišnému dobití, které také zkracuje její životnost.
- V případě nepoužívání se i plně nabitá baterie v průběhu času vybije.
- Skladujte na suchém a chladném místě – extrémní teploty mohou baterii poškodit, proto dbejte, abyste ji skladovali na chladném a suchém místě, ideálně při pokojové teplotě.
- Pokud máte v plánu skladování svého zařízení po dobu delší než šest měsíců, dobijte baterii každých šest měsíců na 50 %, aby byla udržovaná.

Nabíjení na nástěnném držáku

1. DC napájecí port
2. Samčí zástrčka

Pokud používáte nástěnný držák (doporučeno), postupujte podle pokynů pro instalaci. Sestavený výrobek zapojte, zatímco je uložen v nástěnném držáku.

Odpojte AC adaptér, pokud ho dlouhou dobu nepoužíváte.

POZNÁMKA: Při prvním použití vybijte baterii úplně, aby byla správně kondicionována. Doporučené doby nabíjení jsou uvedeny níže.

	Doby nabíjení (hodiny)		
	VC-SV12AEU-W	VC-SV20AEU-S	VC-SV28AEU-B
1 Baterie	4	4,5	4
2 baterie	8	9	8

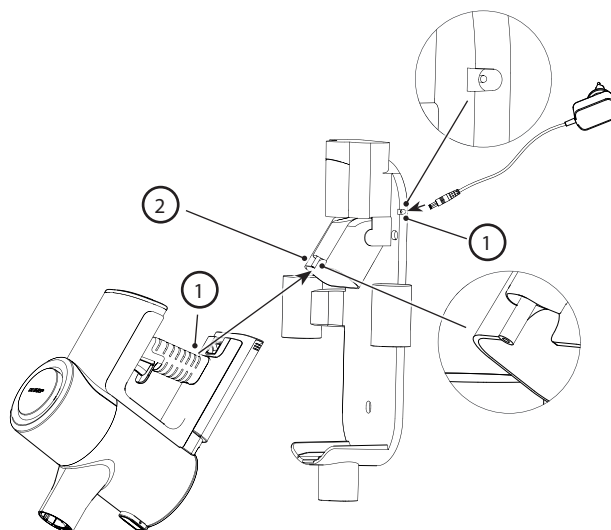

Počet použití

	Doba běhu pro 2 baterie (minuty)		
	Doby nabíjení (hodiny)		
	VC-SV12AEU-W	VC-SV20AEU-S	VC-SV28AEU-B
ECO	50	90	130
Střední	x	x	48
Turbo	32	30	24



Indikace stavu baterie

Když se baterie nabíjí nebo vybíjí, stav lze zkontrolovat buď podíváním se na procento nabití na displeji vysavače, nebo podle světél na straně samotné baterie.

	10 % – 30 %
	31 % – 70 %
	> 70 %

Jsou zde 3 světla, pokud jsou všechna zapnuta, pak je nabití baterie větší než 70%.

Když je baterie vybitá, bude blikat jedna červená dioda. Jakmile se baterie nabíjí, tato dioda se změní na modrou a bude blikat, dokud nezačne blikat druhá dioda a první se stane statickou. Když druhá dioda přestane blikat a stane se statickou, začne blikat poslední dioda. Nabíjení je dokončeno, když jsou všechny 3 diody modré a statické. Dioda zůstane v tomto stavu, dokud není baterie odpojena od adaptéru AC.

VAROVÁNÍ: Speciální pokyny pro nakládání s lithium-iontovým bateriovým článkem

Pečlivě dodržujte pokyny. Snížíte tak riziko výbuchu, zásahu elektrickým proudem a možnost závažného zranění nebo smrti.

- Používejte pouze schválený Sharp AC adaptér k nabíjení vašeho bateriového balíčku.
- Používejte zdroj napájení s napětím, které je uvedeno na štítku nabíječky.
- Bateriový balíček a adaptér AC od společnosti Sharp jsou speciálně navrženy tak, aby spolu fungovaly.
- Nepoužívejte napájecí adaptér AC s poškozeným kabelem nebo zástrčkou.
- Neumisťujte bateriový článek poblíž ohně nebo horka.
- Pokud bateriový článek vystavíte ohni nebo teplotě nad 60 °C, může vybuchnout.
- Nenabíjejte bateriový článek na vlhkém nebo mokřem místě.
- Nenabíjejte v přítomnosti hořlavých tekutin nebo plynů.
- Dbejte, aby nikdy nedošlo k ponoření bateriového článku do vody.
- Nenabíjejte v prostorách s extrémní teplotou (nad 40 °C) nebo chladem (pod 10 °C).
- Nabíjení bude fungovat nejlépe při normální pokojové teplotě.
- Zabraňte tomu, aby článek upadl, poškodil se nebo byl rozmačkán.
- Nepoužívejte bateriový blok nebo AC adaptér, který byl shozený nebo obdržel ostrý úder.
- Poškození bateriového článku může způsobit jeho výbuch. Bateriový článek ihned zlikvidujte podle pokynů pro likvidaci bateriového článku nebo kontaktujte servisní centrum, kde vám poskytnou radu.
- Bateriový článek neotevírejte, neupravujte a nepokoušejte se ho opravit.
- Bateriemůže vydávat výpary, pokud je poškozen nebo je nesprávně používán.
- Postarejte se o dobré odvětrávání místnosti a v případě nepříznivých účinků vyhledejte lékařskou pomoc.
- Pokud dojde k poškození baterie nebo jejímu nesprávnému použití, mohou z ní unikat tekutiny.
- Pokud přijdete do styku s jakoukoli tekutinou z baterie, okamžitě ji opláchněte mírným mýdlem a vodou. Pokud se tekutina dostane do vašich očí, opláchněte je vodou a vyhledejte lékařskou pomoc.
- Držte bateriový blok mimo dosah malých kovových předmětů, které by mohly způsobit zkratování bateriových svorek.

Likvidace zařízení a baterií

Tento produkt neobsahuje žádné části, jejichž servis by mohl provést uživatel.

Elektronické produkty a baterie by se neměly odkládat společně s obecným odpadem z domácnosti. Uživatelé používající produkt v domácnosti by měli kontaktovat buď maloobchod, kde produkt zakoupili, nebo místní odbor pro životní prostředí, kde jim sdělí podrobnosti, jak tyto položky odevzdat k ekologicky bezpečné likvidaci.

Nevyhazujte jako domácí odpad nebo do ohně, protože bateriový balíček může explodovat.

Baterie by měly být likvidovány v souladu s místními předpisy.



Tento symbol znamená, že produkt obsahuje baterie, na které se vztahuje směrnice EU 2013/56/EU a nelze je odložit do běžného komunálního odpadu. Označení Cd, Hg a Pb pod symbolem popelnice znamenají, že baterie obsahuje kadmium (Cd), rtuť (Hg) nebo olovo (Pb).



Tento symbol na produktu znamená, že se na produkt vztahuje směrnice EU 2012/19/EU a nelze je odložit do běžného komunálního odpadu.



Tyto symboly na produktech, obalech anebo doprovodných dokumentech znamenají, že se použité elektrické a elektronické produkty nesmí míchat s všeobecným komunálním odpadem.

Vyjádření CE a UKCA:

- Úplný text EK a prohlášení UKCA o souladu jsou dostupné na stránkách sharpconsumer.eu – vstupte do sekce materiálů ke stažení u vašeho modelu a zvolte možnost „Prohlášení o shodě“.

Doporučené metody čištění

Váš tyčový vysavač je navržen pro čištění podlahových ploch a vyšších svislých ploch, které jsou těžko dosažitelné. Začněte s Kovovou prodlužovací tyčí a kombinujte s následujícími nástroji.

- Připojte širší motorizovaný kartáčový válec s LED světly pro tvrdé podlahy, koberce a kobercové krytiny.
- Připojte adaptér pro ohebné ohýbání, abyste dosáhli pod pohovky, židle a kolem nábytku.
- Připojte prodloužený štěrbinový nástavec pro rohy a těsná místa.
- Používejte V-valček na všechny typy podlah. Kartáčový válec se doporučuje pro tvrdé podlahy.
- Připojte kartáčový/štěrbinový nástavec 2 v 1 pro lampy, knihovny a elektroniku. Pouze pro VC-SV28AEU-B
- Připojte mini motorizovaný válec s kartáčem pro schody a užší cesty.

Pro rychlé vysávání malých ploch můžete tyčový vysavač přeměnit na ruční vysavač odebráním kovové prodlužovací tyče. Pro danou práci si vyberte správný nástroj, jak je uvedeno níže.

- Připojte prodloužený štěrbinový nástavec pro důkladné čištění mezi sedadly auta, polštáři pohovky a dětskými židlemi.
- Připojte kartáčový/štěrbinový nástavec 2 v 1 pro komody, police a klávesnice. Pouze pro VC-SV28AEU-B
- Připojte mini motorizovaný válec s kartáčem pro schody a lavice.
- Připojte flexibilní hadici a štěrbinový nebo kartáčový nástavec pro důkladné čištění interiéru auta, pod sedadly a mezi nimi.

Filtr a nádoba na prach

Váš vysavač obsahuje několik filtrů, které zajišťují, že nečistý vzduch není recirkulován zpět do místnosti a chrání motor. Uzavřená nádoba na prach zachycuje a zadržuje 99,9% prachu, alergenů, lupů a špíny.

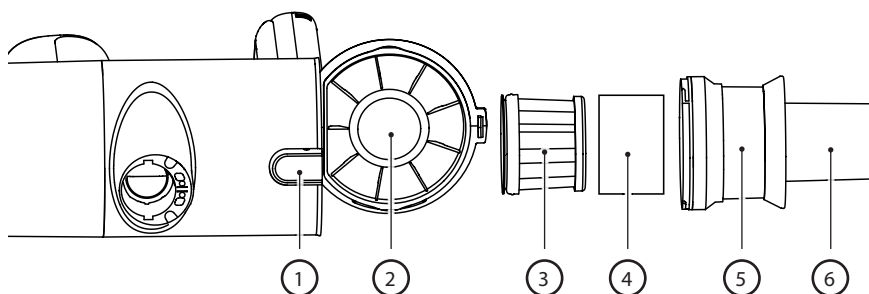

1. Tlačítko pro uvolnění koše.
2. Uzavřená nádoba na prach
3. HEPA 13 filtr.
4. Manžeta filtru
5. Kovový síťový filtr pro oddělení velkých částic.
6. Vícekónické cyklonické otáčení pro izolaci prachových částic

Vyprázdnění nádoby na prach

1. Držte ruční vysavač nad odpadkovým košem.
2. Poté stiskněte tlačítko pro uvolnění nádoby. Obsah opatrně vyprázdňte do odpadkové nádoby. Pokud je to nutné, vyčistěte HEPA filtr.
3. Ujistěte se, že sestava HEPA filtru je pevně uchycena (otočením celé sestavy ve směru hodinových ručiček) před zavřením dveří prachového koše (při zamčení dveří uslyšíte „kliknutí“).

Odstranění a čištění filtrace vysoké hustoty

1. Otočte sestavu HEPA filtru proti směru hodinových ručiček, dokud se neuvolní z jednotky.
2. Vyměňte sestavu HEPA filtru a vyčistěte podle potřeby (viz níže).
3. Vložte filtr s hustotou HEPA zpět do sestavy filtru HEPA.
4. Ujistěte se, že sestava filtrace vysoké hustoty je pevně zajištěna (otočením ve směru hodinových ručiček) před zavřením dveří nádoby na prach.

POZNÁMKA: Pokud je HEPA filtr velmi špinavý, může být vyprán ve vodě. Po vyprání nechte sušit alespoň 24 hodin, abyste se ujistili, že je před vložením zpět do vysavače zcela suchý.

Pro zajištění vysokého výkonu HEPA filtru se doporučuje jeho výměna každé 3 měsíce. Pro objednání náhradního filtru použijte modelové číslo VC-SVF1A.

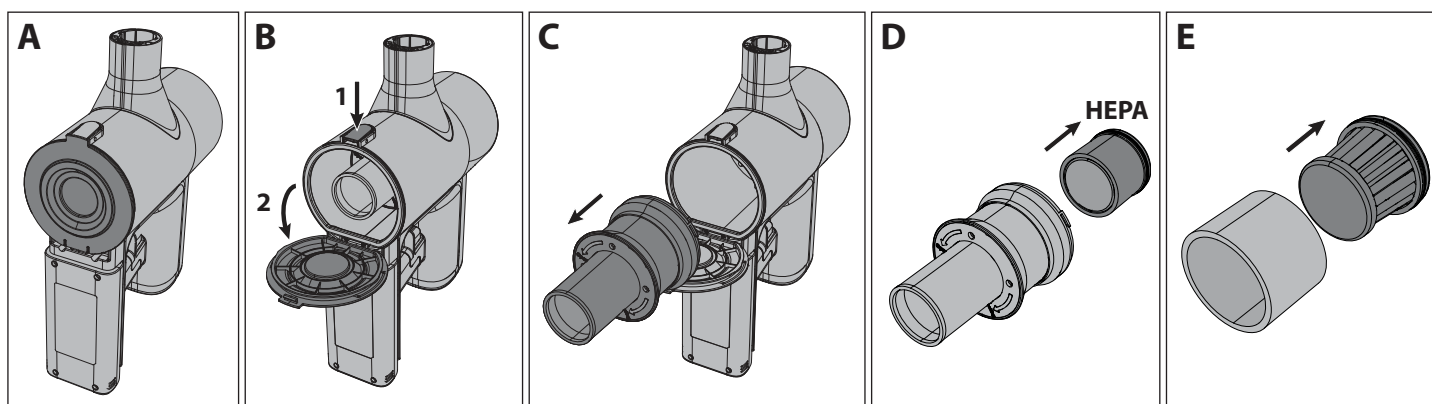

POZNÁMKA: NEPOUŽÍVEJTE vysavač bez nasazeného filtru, HEPA13 nebo síťového filtru. To by mohlo vést k tomu, že do motoru vniknou velké částice prachu nebo nečistoty a způsobí poškození.

Nástroje a jejich použití

Váš tyčový vysavač SHARP je dodáván s různými nástroji, jak je ukázáno níže. Podle modelu, který vlastníte, se určí, které nástroje jsou v balení.

Dva v jednom kartáči

Tento nástavec lze používat buď s vysunutým kartáčem nebo s tryskou. Chcete-li použít trysku, stisknete uvolňovací knoflík a kartáčový výsuv zatáhnete zpět.

Dvoufunkční kartáč je ideální pro čištění lamp, knihovniček a různých položek elektronického zařízení.

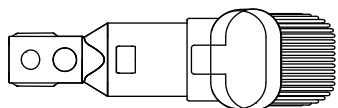

Široká hubice s kartáčem (pouze VC-SV28AEU-B)

Tento užitečný nástroj lze použít pro jemné čištění záclon, okenic, parapetů, žaluzií atd.

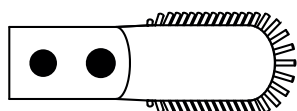

Dlouhý štěrbinový nástavec

Tento univerzální prodloužený štěrbinový nástavec je ideální pro čištění rohů a těsných míst.

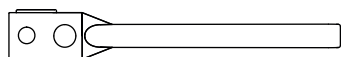

Prodlužovací hadice (pouze VC-SV28AEU-B)

Pro zvýšení použitelnosti menších nástrojů je možné je používat s prodlužovací hadicí. Hadice se může prodloužit, aby usnadnila přístup do těsných nebo těžko dostupných oblastí pro vylepšené čištění.



Kovová prodlužovací tyč

Použijte tento nástroj s motorizovanou hlavou pro snadné čištění podlah.

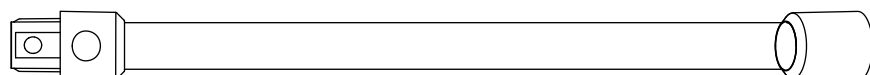

Motorizovaný válec s kartáčem

Motorizovaný kartáčový válec je ideální pro čištění všech typů podlah. Válec V-Roller je standardně dodáván a je vyměnitelný za kartáčový válec. Oba válce poskytují vynikající výkon na všech typech podlah. S přidáním jasného světla umožňuje motorizovaná hlava vidět jakýkoliv špínu, prach a nečistoty, které mají být vysáty, také vám umožňuje vidět do tmavších rohů a hran pro kompletní čištění.

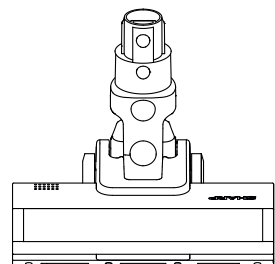

Chcete-li měnit, čistit nebo udržovat válec, postupujte podle níže uvedených pokynů.

1. Stiskněte páku označenou A dolů a současně vytáhněte desku válečku s kartáčem (položka B) nahoru.
2. Odstraňte desku válečku s kartáčem.
3. Vyjměte válec s kartáčem tahem nahoru z pravé strany (R).
4. Vložte válec tak, že ho zasunete na levou stranu (L) a poté ho na pravé straně zatlačíte dolů, aby byl pevně na místě. Nyní znovu vložte desku kartáčového válce tak, že ji zatlačíte dolů, dokud nezaskočí.

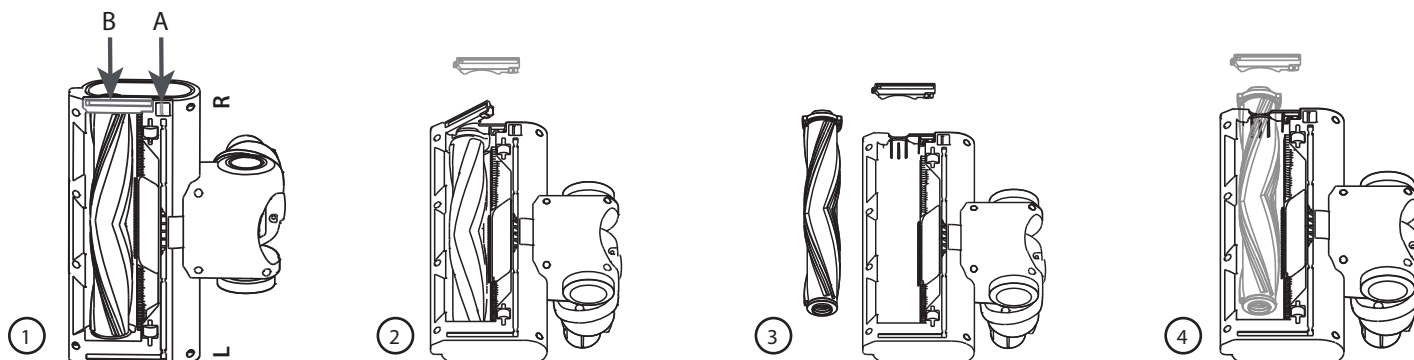

V-válec

Používejte V válec na všechny typy podlah.

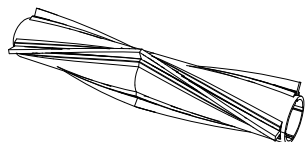

Kartáčový válec

Válec s kartáčem je doporučen pro kobercové podlahy.



Mini motorizovaný kartáč (pouze VC-SV28AEU-B)

Připojte mini motorizovaný válec s kartáčem pro schody, čalounění a užší cesty.

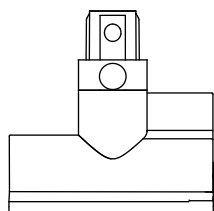

Flexibilní ohybový adaptér (pouze VC-SV20AEU-S a VC-SV28AEU-B)

Použijte s kovovou prodlužovací tyčí pro snadný přístup pod pohovky, židle, stoly atd.

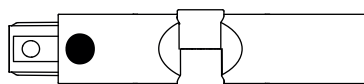

Čistící nástroj

Užitečný čistící nástroj je součástí balení. Tento nástroj umožňuje snadné odstraňování zamotaných vláken z válcového kartáče pomocí zapuštěného řezného nože. Kartáč lze použít k čištění prachu, který se dostal do malých prostor vysavače nebo příslušenství.

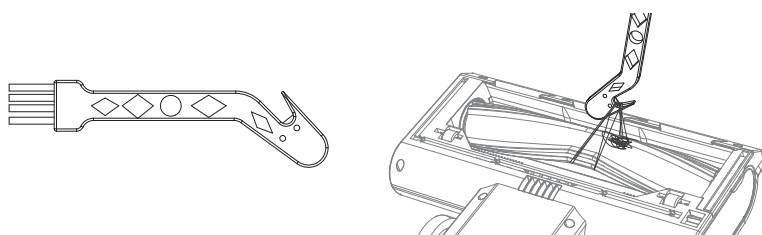

Při použití řezné části čistícího nástroje se ujistěte, že zamotaný materiál je pevně zachycen a táhněte tak, aby byl materiál přeříznut. Buďte opatrní a netáhněte příliš silně, protože to může způsobit poškození válce.

Samostatně stojící

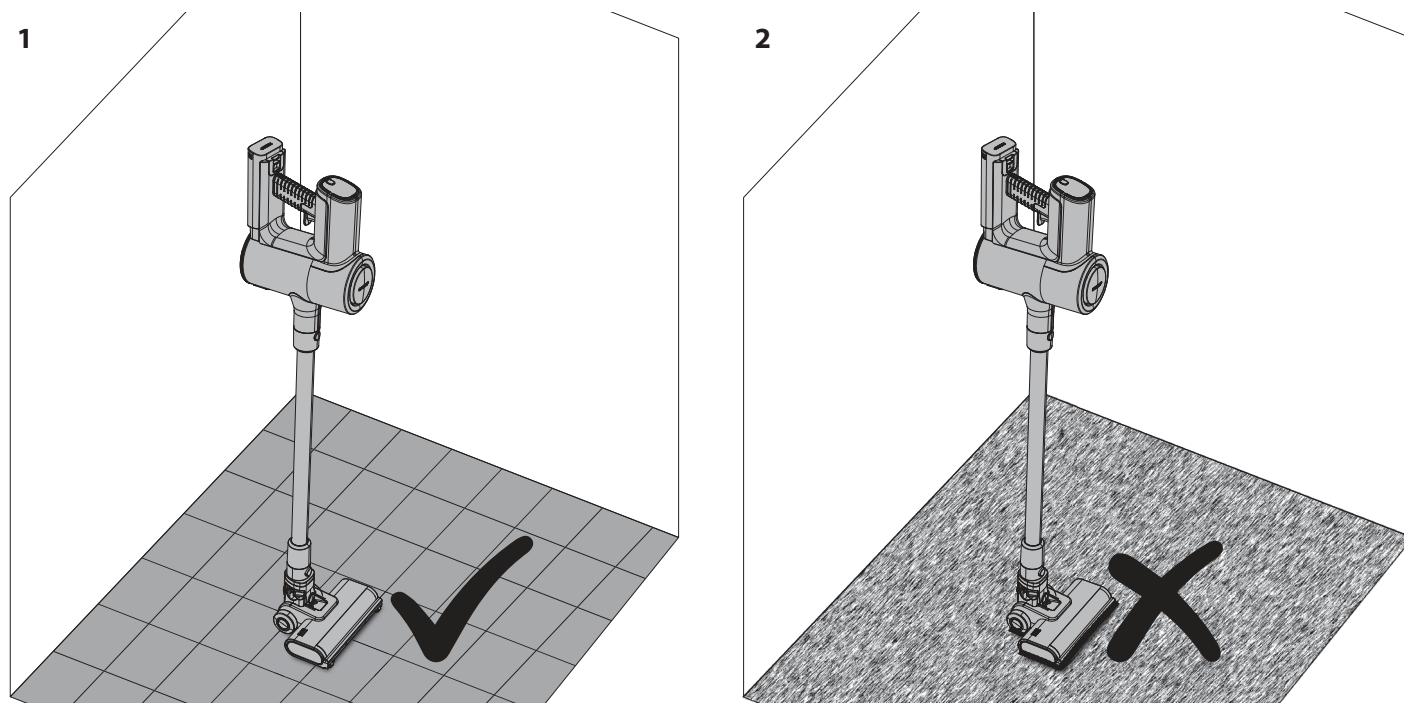

1. V pořádku je používat Samostatně stojící na tvrdé podlaze.
2. NEPOUŽÍVEJTE samostatné stání na měkkých/kobercových podlahách.

Při používání vysavače SHARP na tvrdé podlaze je možné vysavač postavit do polohy pro samostatné stání. Aby to fungovalo správně, musí být vysavač připojen k motorizované hlavici pomocí kovové prodlužovací tyče; také se ujistěte, že je baterie nainstalována.

S nohou jemně odpočívající na motorizované hlavě, posuňte vysavač tak, aby byl ve svislé pozici. Když je hlava zajištěna, uslyšíte cvaknutí.

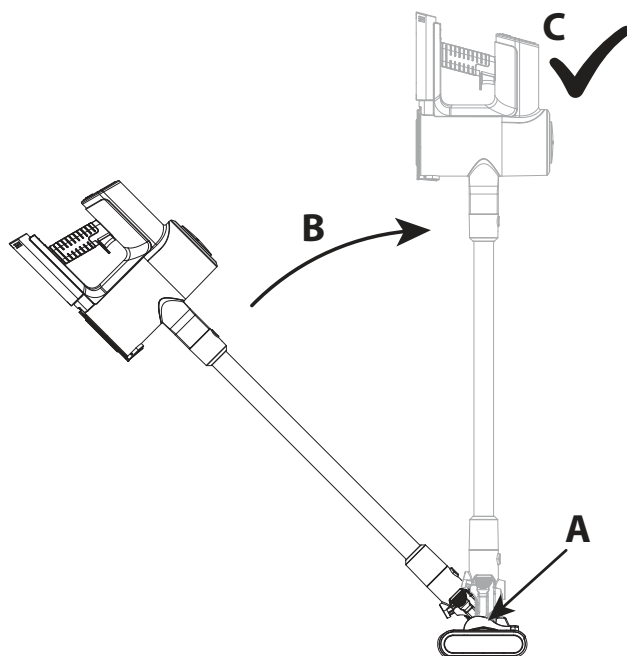

Opatrně pustěte vysavač a ten se sám postaví.

UPOZORNĚNÍ: Váš vysavač se bude sám postavit na tvrdé podlahy, pokud je tam převrácen, může dojít k poškození nebo zranění. Ujistěte se, že jakmile je v poloze samostatného stání, není převrácen. V režimu samostatného stání ho nenechávejte bez dozoru, zejména pokud máte malé děti nebo domácí mazlíčky.

Displejový panel

Multifunkční panel displeje zobrazuje důležité informace o funkci a použití vašeho tyčového vysavače.

Chcete-li změnit rychlost motoru z ECO (nejefektivnější) na Turbo (nejvýkonnější), stiskněte toto tlačítko. Když je jednotka vypnutá, stiskněte toto tlačítko, abyste zjistili, kolik energie zbývá v baterii pro každý režim provozu.

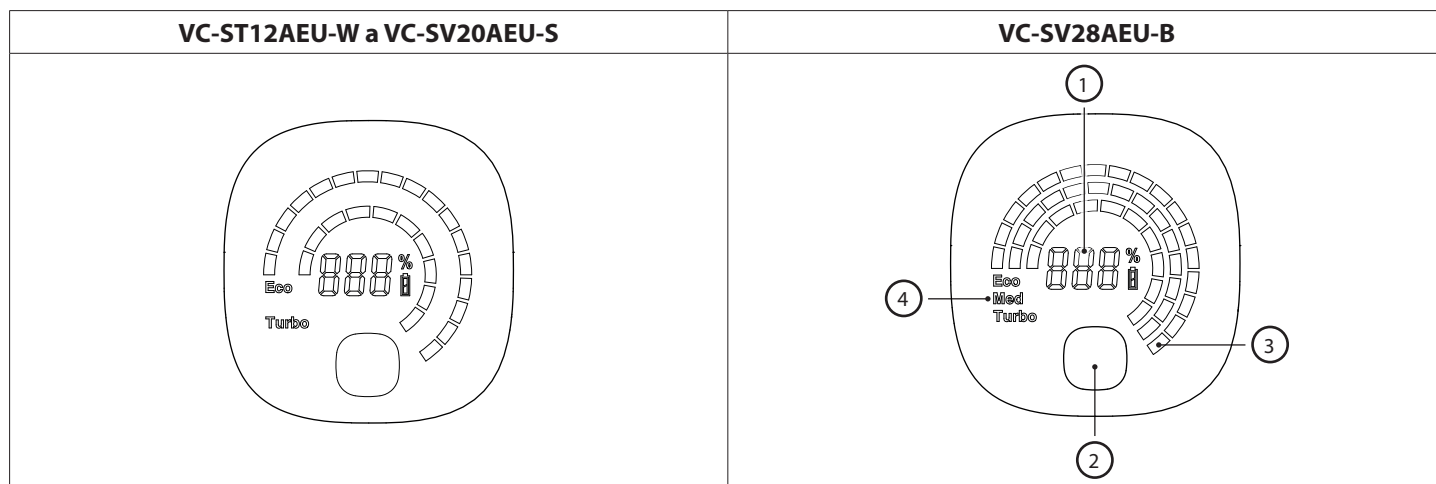

1. Procento zbývající energie baterie.
2. Tlačítko pro výběr režimu – ECO, střední nebo Turbo výkon.
3. Vizualní indikace zbývající energie na základě úrovně baterie. Toto se změní, když je stisknuto tlačítko režimu.
4. Režim provozu. Tento se změní, když je stisknuto tlačítko režimu.

V případě jakéhokoli problému s vaším tyčovým vysavačem se může na displeji zobrazit chybový kód. Pokud se objeví chybový kód, podívejte se na část Řešení problémů tohoto uživatelského manuálu pro více informací.

Obecné čištění a údržba

Aby byl váš tyčový vysavač SHARP stále v dobrém stavu a poskytoval spolehlivou službu, doporučuje se ho pravidelně čistit a udržívat.

Vnější části lze čistit měkkým hadříkem. Pokud jsou na nich tvrdohlavé skvrny, použijte k jejich odstranění neabrazivní, jemný čisticí prostředek.

Nikdy nepoužívejte abrazivní čističe nebo hadříky na údržbu vašeho vysavače SHARP, protože tyto poškodí povrch.

Obecné tipy po použití jsou:

1. Vyprázdněte komoru na prach

Sání je sníženo, pokud je komora na prach plná nečistot, takže vyprázdnění po a během použití zajistí mnohem lepší zkušenost s čištěním.

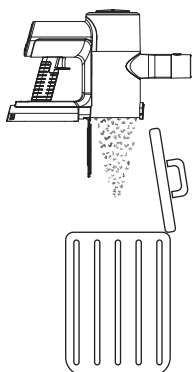

2. Čistíte válce

Odstraňte veškeré vlasy nebo nečistoty, které se mohly při použití připevnit a/nebo obtočit kolem válce, protože to zlepší výkon při dalším použití. Pro cokoli, co se obtočilo kolem válce, použijte čistící nástroj s řeznou hranou k odstranění.

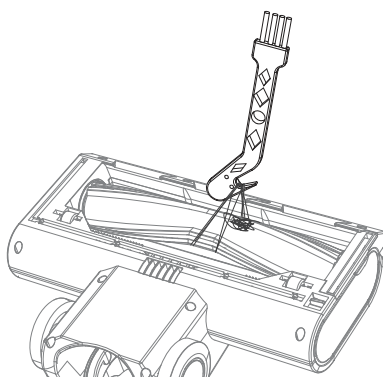

3. Zkontrolujte zablokování

Ujistěte se, že vzduchové cesty jsou volné a nejsou zablokovány překážkami, jako jsou chomáče vlasů, srst domácích mazlíčků nebo velké kusy nečistot. Použijte světlo (svítilnu na mobilním telefonu), abyste se podívali do trubice a zjistili, zda je průchodná.

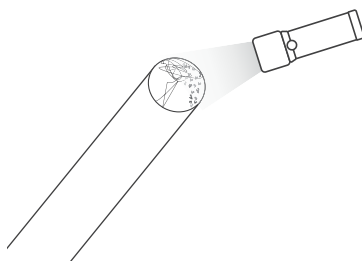

4. Uklidit Sestavu filtru

Ucpání filtrů je nejčastější příčinou špatné sací síly. Tyto filtry čistěte po každém použití a pokud se výkon zhoršuje, mohou být vyprány ve vodě a nechány uschnout po dobu 24 hodin. Doporučuje se vyměnit HEPA filtr každé 3 měsíce.

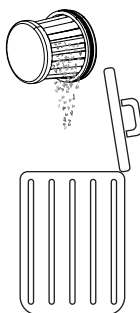

Zacházení s ucpávkami

Je možné, že občas se váš tyčový vysavač zablokuje nečistotami. Možná budete muset rozebrat některé části, abyste získali přístup k čištění a odstranění blokace.

Při zacházení s ucpávkami použijte dlouhý tuhý drát s tupým koncem k vyčištění trubek. Buďte opatrní, abyste nepoškodili trubku.

Adaptér AC

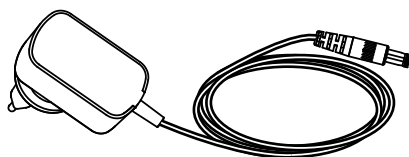

Váš tyčový vysavač SHARP je dodáván s AC adaptérem, který lze použít buď s britskou (3-pólovou) nebo evropskou (2-pólovou) zásuvkou. AC adaptér dodaný s vaším tyčovým vysavačem závisí na modelu vysavače a baterie, pro přiřazení modelu vysavače a AC adaptéru se podívejte do níže uvedené tabulky.

Používejte pouze dodaný a SHARP doporučený AC adaptér s vaším tyčovým vysavačem.

Specifikace adaptéru AC najdete na konci tohoto uživatelského manuálu.

Změna typu síťového připojení adaptéru

Váš adaptér AC je dodáván se dvěma síťovými připojovacími deskami, které lze vyměnit v závislosti na typu vaší síťové zásuvky.

Připojovací deska vlevo je pro Velkou Británii, Irsko a Kypr. Dvoupólová připojovací deska vpravo je pro většinu ostatních zemí EU.

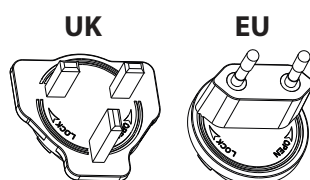

Pro instalaci správné desky pro vaši hlavní zásuvku vyberte správnou (UK nebo EU) a umístěte ji na AC adaptér, jak je znázorněno na obrázku níže, deska by měla sedět v prohlubni. Otočte ve směru hodinových ručiček, dokud neuslyšíte cvaknutí a spojovací deska je nyní nainstalována. Pokud si nejste jisti, obraťte se prosím na naši infolinku pro radu.

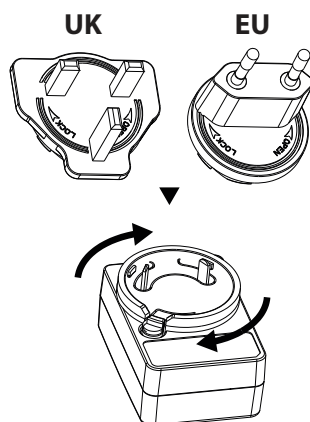

Chcete-li odebrat talíř, stiskněte tlačítko A a otáčejte talířem proti směru hodinových ručiček. Talíř nyní může být odebrán.

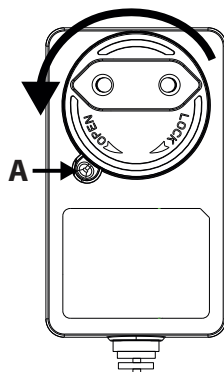

Odstraňování potíží

Problém	Důvod	Rozlišení
Chybový kód E01 se zobrazí na displeji.	Hlavní motor byl zastaven od otáčení.	Odstraňte překážku z válce v motorizované hlavě.
E02 se zobrazuje na displeji (pouze VC-SV20AEU-S a VC-SV28AEU-B).	Vstup zablokován.	Odstraňte zácpu z hlavy, trubice a/nebo vstupu.
Špatný výkon při vysávání.	Snížené sací výkon.	Nastavte režim vysavače na Turbo. Vyprázdněte nádobu na prach. Čistěte filtry. Zajistěte, aby vysavačové průduchy nebyly blokovány nebo zablokovány.
Vysavač se zastavil nebo nebude fungovat.	Problém s baterií nebo připojením baterie.	Zkontrolujte, zda je baterie plně nabitá. Ujistěte se, že je baterie správně připojena k vysavači.
Válec se nebude otáčet.	Mechanický problém.	Odstraňte překážku z válce v motorizované hlavě. Čistěte válec a hlavovou jednotku.
Světlo baterie bliká červeně.	Baterie je téměř vybitá.	Nabijte baterii.
Příslušenství je rozbité nebo nefunguje.		Kontaktujte call centrum SAHRP pro diskuzi. Nový díl může být dodán zdarma, pokud je v záruce, nebo za poplatek, pokud je to nutné.
Motorizovaná hlava je hlučná.	Válec s kartáčem nasazen.	Pokud je válec s kartáčem nasazen, štětiny budou vydávat zvuk, když se dotknou obalu hlavy.

Pokud se setkáte s jakýmkoli dalším problémem s vaším vysavačem SHARP stick, kontaktujte prosím naše call centrum pro další rady a informace.

Pro objednání náhradního příslušenství, filtrů a baterií prosím zavolejte nebo napište e-mail na váš servisní středisko SHARP.

Technické specifikace

Model	VC-SV12AEU-W	VC-SV20AEU-S	VC-SV28AEU-B
Kapacita baterie (mAh)	2000	2500	4000
Napětí baterie (V)	22,2	21,6	21,6
Kapacita baterie (Wh)	44,4	54	86,4
Velikost baterie (Š x V x H v mm)	158 x 65 x 85	158 x 65 x 85	158 x 65 x 85
Hmotnost baterie (kg)	0,429	0,453	0,585
Počet buněk	6	6	6
Doba nabíjení jedné baterie (hodiny)	4	4,5	4
Doba nabíjení dvou baterií (hodiny)	8	9	8
Barva hlavního těla	Bílá	Stříbrný	Černá
Ovládací panel	Digitální	Digitální	Digitální
Typ displeje	LCD	LCD	LCD
Kapacita nádoby na prach (L)	0,55	0,55	0,55
Typ výfukového filtru	HEPA 13	HEPA 13	HEPA 13
Hrubá hmotnost (kg)	5,2	5,4	6,3
Výkon motoru (W)	150	250	380
Typ motoru	Stejnoseměrný motor	Bezkartáčový stejnoseměrný motor	Bezkartáčový stejnoseměrný motor
Hladina hluku (dB)	≤80	≤80	≤80
Spotřeba energie v režimu vypnuto (W)	0,5	0,5	0,5
Ochrana proti přehřátí	Ano	Ano	Ano
Zástrčka	Adaptér s EU/UK zástrčkou	Adaptér s EU/UK zástrčkou	Adaptér s EU/UK zástrčkou
Spotřeba energie motoru (W)	150	250	380
Doba běhu na maximální výkon (minuty)	16	15	12
Doba běhu v středním výkonu (minuty)	N/A	N/A	24
Doba běhu v Min výkonu (minuty)	25	45	65
Certifikace bezpečnostního loga	CE / UKCA	CE / UKCA	CE / UKCA
Minimální sací výkon (kPa)	6	7	7
Maximální sací výkon (kPa)	12	20	28
Maximální sací výkon (Air Watts)	62	120	173
LED světlo	Ano	Ano	Ano
Barva světla	Bílá	Bílá	Bílá
Velikost jednotky (Š x V x H v mm)	120 x 1205 x 270	120 x 1205 x 270	120 x 1250 x 250
Hmotnost jednotky (kg)	3,9	4,1	5

Adaptér AC			
Model	CZH015265065TRWQ	CZH015265065TRWQ	CZH024265100TRWQ
Vstup	100-240V AC / 50/60Hz / 0,5A	100-240V AC / 50/60Hz / 0,5A	100-240V AC / 50/60Hz / 0,8A
Potřebné napětí	AC 100-240V ~ 50/60Hz	AC 100-240V ~ 50/60Hz	AC 100-240V ~ 50/60Hz
Výstup	26,5V DC / 650mA	26,5V DC / 650mA	26,5V DC / 1000mA
Barva	Bílá	Bílá	Černá
Délka napájecího kabelu (mm)	1500mm	1500mm	1500mm
K použití s	VC-SV12AEU-W	VC-SV20AEU-S	VC-SV28AEU-B
Hodnocení IP	IP20 (pouze pro použití v interiéru)	IP20 (pouze pro použití v interiéru)	IP20 (pouze pro použití v interiéru)
Výrobce	Shenzhen Chanzeho Technologie Co. Limited 7/F, Spa Centre, č. 53-55 Lockhart Road, Wan Chai, Hongkong		

**Vigtigt:**

Dit produkt er markeret med dette symbol.

Det betyder, at brugte elektriske og elektroniske produkter ikke må blandes med almindeligt husholdningsaffald. Der findes et separat indsamlingssystem til disse produkter.

A. Oplysninger om bortskaffelse for brugere (private husholdninger)

1.1 EU

Vigtigt: Hvis du vil bortskaffe dette udstyr, må du ikke bruge en almindelig skraldespand. Brugt elektrisk og elektronisk udstyr skal behandles separat og i overensstemmelse med lovgivningen, der kræver korrekt behandling, indsamling og genbrug af brugt elektrisk og elektronisk udstyr.

Efter implementeringen i medlemslandene kan private husholdninger inden for landene i EU gratis returnere deres brugte elektriske og elektroniske udstyr på angivne genbrugsstationer*. I nogle lande* vil din lokale forhandler muligvis også modtage dit gamle produkt uden omkostninger, hvis du køber et tilsvarende nyt produkt.

* Kontakt de lokale myndigheder for yderligere oplysninger.

Hvis dit brugte elektriske eller elektroniske udstyr indeholder batterier eller akkumulatører, skal du bortskaffe dette produkt i henhold til lokale krav. Ved at bortskaffe dette produkt på korrekt vis, hjælper du med at sikre, at affaldet underkastes den nødvendige behandling, genindvinding og genbrug og således forebygger potentielle, negative virkninger på miljøet og menneskers sundhed, som ellers kunne opstå som følge af uheldig håndtering af affaldet.

2.1 lande uden for EU

Hvis du vil bortskaffe dette produkt, bedes du kontakte de lokale myndigheder og spørge efter den korrekte bortskaffelsesmetode.

I Schweiz: Brugt elektrisk eller elektronisk udstyr kan returneres gratis til forhandleren, selv hvis du ikke køber et nyt produkt. Yderligere genbrugspladser er angivet på hjemmesiden www.swico.ch eller www.sens.ch.

B. Oplysninger om bortskaffelse for erhvervsbrugere

1.1 EU

Hvis produktet anvendes til forretningsformål og du vil bortskaffe det:

Kontakt venligst din SHARP-forhandler, som vil informere dig om returnering af produktet. Du kan blive opkrævet for omkostningerne i forbindelse med returnering og genbrug. Mindre produkter (og små mængder) kan muligvis afleveres til din lokale genbrugsstation.

I Spanien: Kontakt venligst det etablerede indsamlingssystem eller de lokale myndigheder for returnering af dine brugte produkter.

2.1 lande uden for EU

Hvis du vil bortskaffe dette produkt, bedes du kontakte de lokale myndigheder og spørge efter den korrekte bortskaffelsesmetode.



[www.sharpconsumer.com/
contact/](http://www.sharpconsumer.com/contact/)



[www.sharpconsumer.com/
support/](http://www.sharpconsumer.com/support/)



[www.sharpconsumer.com/
documents-of-conformity/](http://www.sharpconsumer.com/documents-of-conformity/)

For at få oplysninger om service bedes du se www.sharpconsumer.com/contact/, for at få oplysninger om dine garantirettigheder bedes du se www.sharpconsumer.com/support/ eller kontakt forhandleren, hvor du købte produktet.

Erklæringer om overensstemmelse kan hentes fra www.sharpconsumer.com/documents-of-conformity/

Indhold

Kassens indhold	2
Placering af kontroller og dele	3
Væggholder	6
Display og kontroller.....	7
Batteriopladning, opbevaring og brug	8
Anbefalede rengøringsmetoder	11
Filter og støvbeholder	12
Værktøjer og deres anvendelse.....	13
Selvstående	15
Display panel	16
Generel rengøring og vedligeholdelse	16
Håndtering af blokeringer	17
Vekselstrømsadapter.....	18
Fejlfinding	19
Tekniske specifikationer.....	20

Introduktion

Dette trådløse stangstøvsugersystem har en intelligent digital motor med LED-display, aftageligt Li-Ion batteripakke. Det er let og alsidigt og konverterer nemt fra en stangstøvsuger til hele hjemmet til en håndholdt kraftstøvsuger til pletrengøring med de forskellige tilbehørsredskaber.

Kassens indhold

Vare	Beskrivelse	VC-SV12AEU-W	VC-SV20AEU-S	VC-SV28AEU-B
1	Støvsuger (uden tilbehør eller batteripakke)	✓	✓	✓
2	Mini Motoriseret Børsterulle	✗	✗	✓
3	Fleksibelt bøjningsadapter	✗	✓	✓
4	2-i-1 Børste/Revneværktøj	✓	✓	✓
5.	Bred Børsteværktøj	✗	✗	✓
6.	Forlænget Sprækkeværktøj	✓	✓	✓
7	Forlængerslange	✗	✗	✓
8	Metal Forlængerstang	✓	✓	✓
9.	Motoriseret børsterulle med monterede rulle(r)	✓	✓	✓
10.	V-Rulle	✓	✓	✓
11	Børsterulle	✓	✓	✓
12.	Strømadapter (EU/UK)	✓	✓	✓
13.	Væggholder Opbevaringsstativ	✓	✓	✓
14.	Væggholder Skruer, Vægpropper og Blændplader	✓	✓	✓
15	Kvikstartsvejledning	✓	✓	✓
16.	Batteripakke x2	✓	✓	✓
17.	Gennemsigtig børsteopbevaringsbeholder	✓	✓	✓
18.	Filter x2 (1 monteret i støvsugeren og 1 i kassen)	✓	✓	✓
19	Rengøringsværktøj	✓	✓	✓
20	Væggholder Hul Dæksel	✓	✓	✗

Placering af kontroller og dele

VC-SV12AEU-W	
Vare	Beskrivelse
1	LED-display
2	Hastighedsvalg Knap
3	TÆND/SLUK Strømudefluser
4	Batteri Opladningsport
5	Batteri Frigørelsesknap
6	Genopladeligt/Udskifteligt Batteri
7	Filter Samling
8	Støvbeholder
9	Vekselstrømsadapter
10	2-i-1 Børste/Revneværktøj
11	Børsterulle i opbevaringsrør
12	Forlænget Sprækkeværktøj
13	Metal Forlængerstang
14	Motoriseret rullehoved med LED-lys
15	LED Lys på Gulvbørste Rulle
16	Væggholder

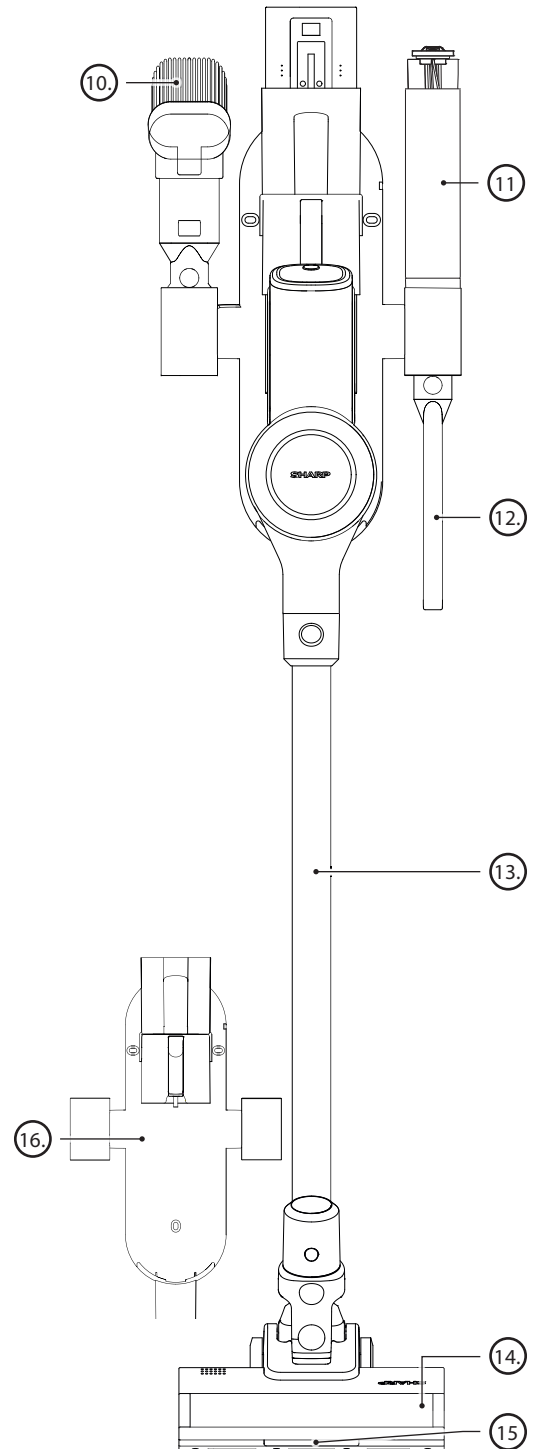
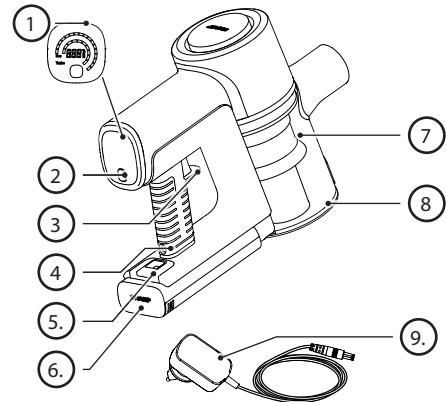

VC-SV20AEU-S

Vare	Beskrivelse
1	LED-display
2	Hastighedsvalg Knap
3	TÆND/SLUK Strømdløser
4	Batteri Opladningsport
5	Batteri Frigørelsesknap
6	Genopladeligt/Udskifteligt Batteri
7	Filter Samling
8	Støvbeholder
9	Vekselstrømsadapter
10	2-i-1 Børste/Revneværktøj
11	Fleksibelt bøjningsadapter
12	Børsterulle i opbevaringsrør
13	Forlænget Sprækkeværktøj
14	Metal Forlængerstang
15	Motoriseret rullehoved med LED-lys
16	LED Lys på Gulvbørste Rulle
17	Vægholder

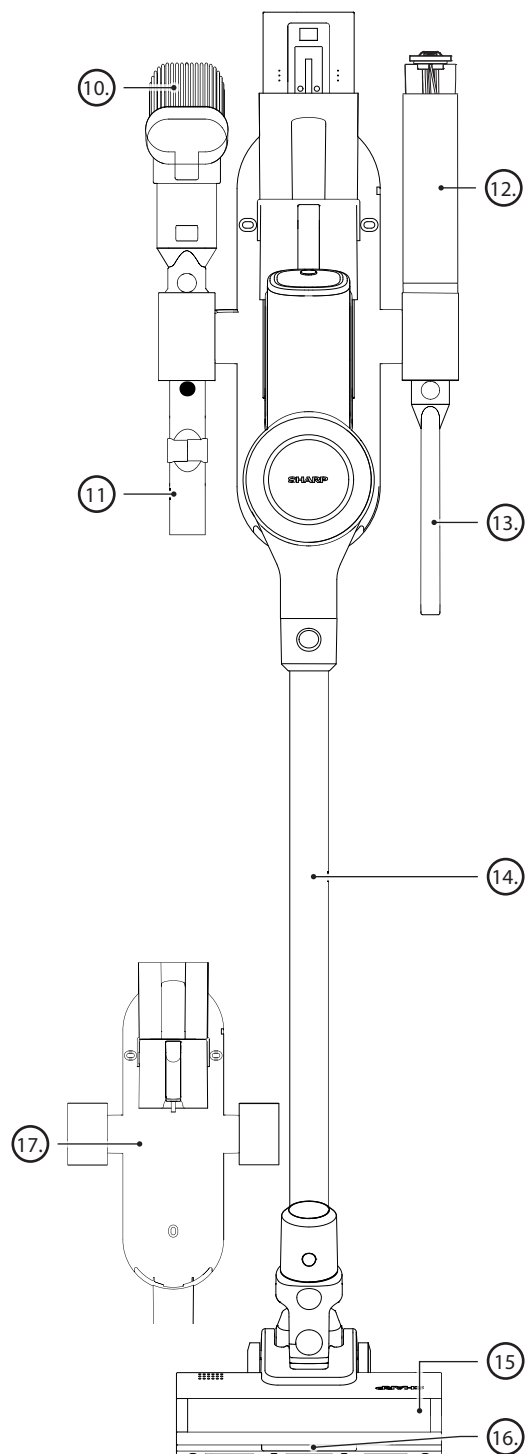
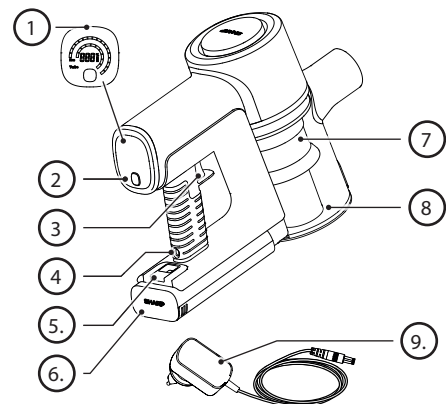

VC-SV28AEU-B

Vare	Beskrivelse
1	LED-display
2	Hastighedsvalg Knap
3	TÆND/SLUK Strømdløser
4	Batteri Opladningsport
5	Batteri Frigørelsesknap
6	Genopladeligt/Udskifteligt Batteri
7	Filter Samling
8	Støvbeholder
9	Vekselstrømsadapter
10	2-i-1 Børste/Revneværktøj
11	Forlængerslange
12	Børsterulle i gennemsigtig opbevaringsbeholder
13	Forlænget Sprækkeværktøj
14	Fleksibelt bøjningsadapter
15	Mini motoriseret rullebørste
16	Bred børsteværktøj
17	Metal Forlængerstang
18	Motoriseret rullehoved med LED-lys
19	LED Lys på Gulvbørste Rulle
20	Væggholder

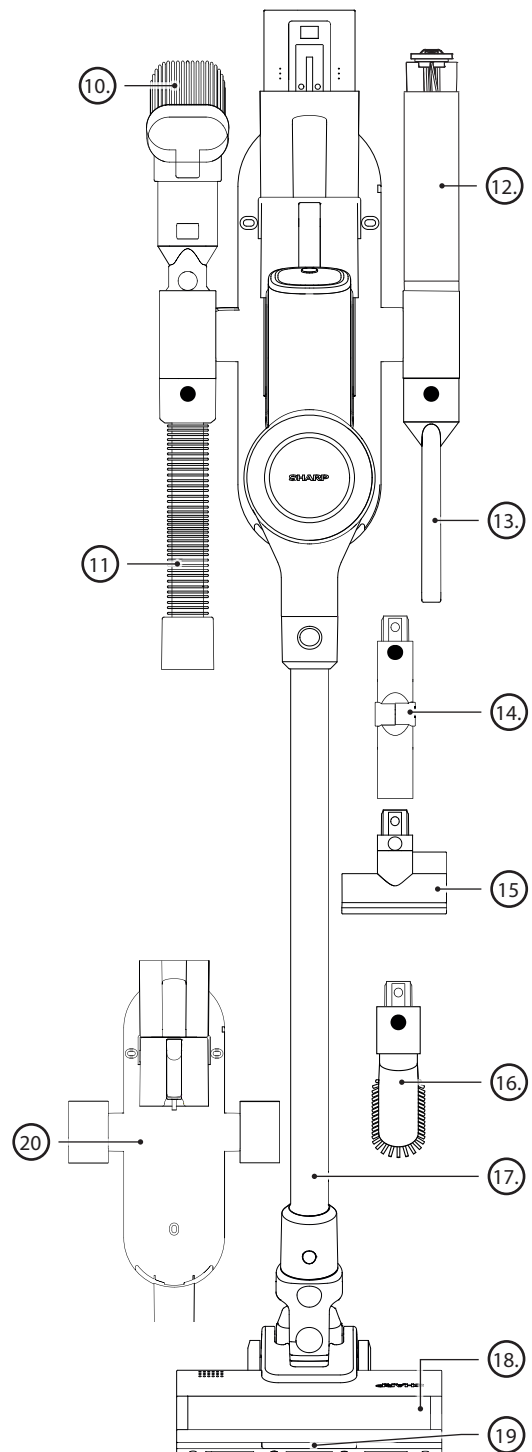
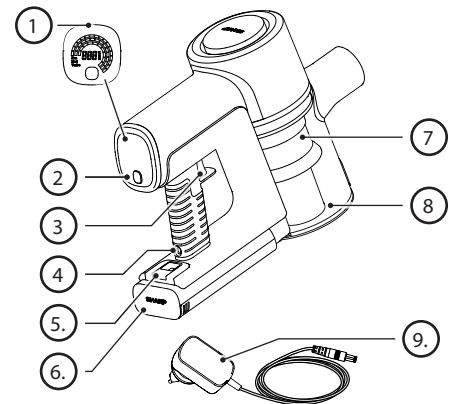

Vægholder

For nemhed og bekvemmelighed ved brug og opbevaring leveres din SHARP stangstøvsuger med en vægholder. Denne holder vil opbevare alle værktøjerne til din støvsuger og er i stand til at oplade begge batterier på samme tid.

BEMÆRK: Tilslut mindre tilbehør til forlængerlangen og den bøjelige adapter for at holde alle dele sammen og organiseret. Brug de lodrette opbevaringsrør til venstre, højre og bunden af vægophænget til at klippe tilbehørsredskaberne fast.

Installation af Vægholderen

Før du installerer din vægholder, skal du sikre dig, at der er nok plads til det. Afstanden mellem toppen af enheden og gulvet skal være tilstrækkelig, så stangstøvsugeren med metalforlængerstangen og hovedet kan installeres uden at fange noget. Se på billedet nedenfor for at se den anbefalede installationshøjde.

Billedet til højre viser afstanden mellem monteringshullerne og detaljerne om de medfølgende skruer og vægstik.

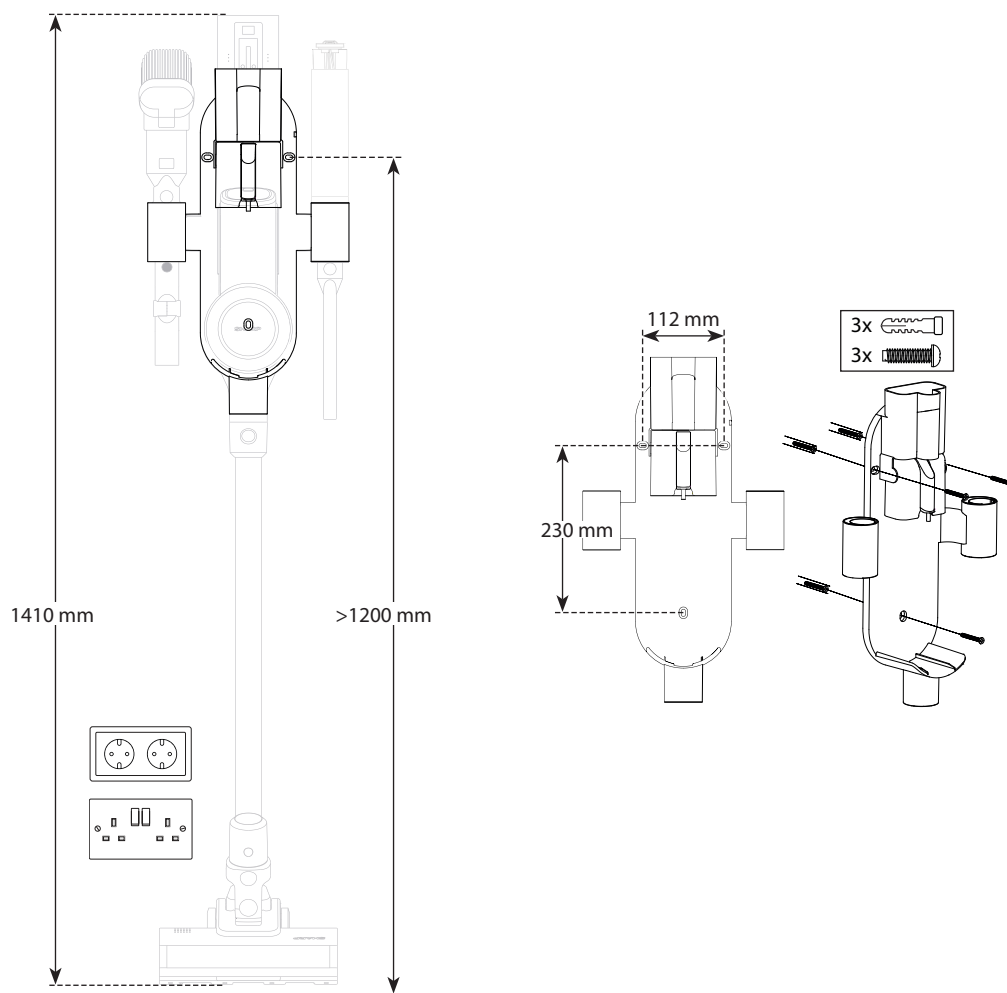

1. Find en placering på væggen tæt på en stikkontakt uden forhindringer som vinduer eller hylder.
2. Med støvsugeren tilsluttet den motoriserede børsterulle og forlængerstangen, placer den samlede støvsuger mod væggen, hvor den skal opbevares, og marker hullerne i vægmonteringsbeslaget i den rigtige højde for at opbevare støvsugeren i opretstående position.
3. Brug en Phillips skruetrækker (ikke inkluderet) til at installere vægholderen med de medfølgende skruer. Sørg for at markere monteringshullerne ved hjælp af vægmonteringshullerne på beslaget.
4. Placer den samlede stangstøvsuger i midten af væg-holderen og tilslut opladeradapteren med det installeret batteri til en nærliggende strømudtag. Det aftagelige batteri kan også oplades på en flad overflade nær en stikkontakt, når det er fjernet fra støvsugeren.

Hulafdækningsplader

I skrue- og vægstikposen er der også 3 blændplader, som bruges til at dække skruehullerne i caddyen.

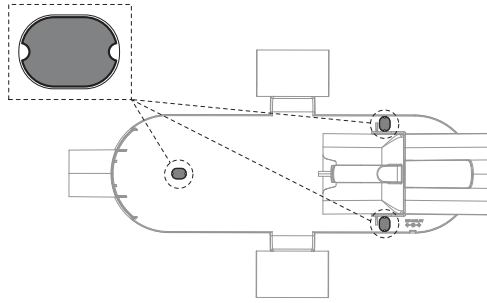

Rulle Opbevaringsrør

Til nem opbevaring af den ubrugte rulle til VC-SV12AEU-W eller VC-SV20AEU-S har vi inkluderet et opbevaringsrør. Opbevaringsrøret passer ind i et af de øverste opbevaringshuller, bemærk at der er en adapter (2), som skal monteres i opbevaringshullet, før røret (1) indsættes.

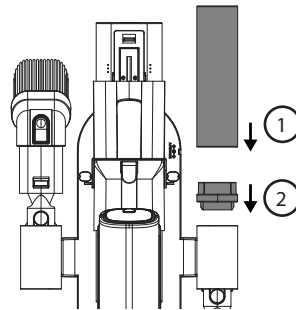

Vægholder Hul Dæksel

Medfølger til VC-SV12AEU-W og VC-SV20AEU-S er et dæksel, der kan bruges til at dække et af tilbehørshullerne. VC-SV12AEU-W kommer med 2 dæksler, VC-SV20AEU-S kommer med 1.



Display og kontroller

LED-display:

1. Resterende batteriopladning
2. Hastighedsvalg Knap
3. Strømløser knap

Hvordan man betjener

- Tryk én gang på POWER TRIGGER knappen for at starte rengøringen. Der er ingen grund til at holde knappen nede. Tryk på knappen igen for at slukke.
- Støvsugeren vil automatisk være indstillet til ECO-sugning. Brug SELECTION-knappen til at vælge mellem 3 sugemodes: ECO, MED, TURBO for VC-SV28AEU-B og ECO/TURBO for VC-SV12AEU-W og VC-SV20AEU-S.
- ECO til større rum og overfladeområder.
- MED (kun VC-SV28AEU-B) til mindre rum og overfladeområder eller et helt køretøjs interiør.
- TURBO til hurtige opsamlinger eller dybdegående rengøring.
- Under drift vil det digitale display vise den resterende batteriopladningsprocent, hastighed, og eventuelle motorblokeringer eller sammenfiltringer i børsterullen, der påvirker ydeevnen.

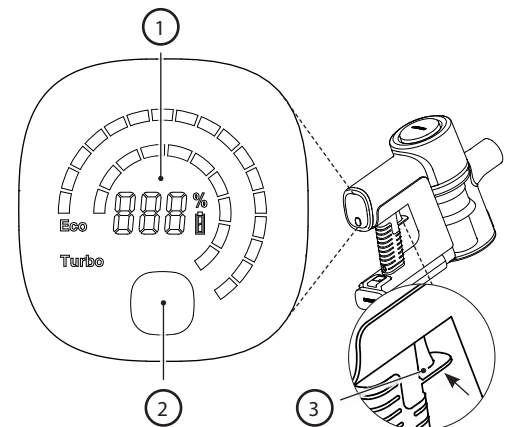

Batterioplading, opbevaring og brug

Din SHARP stangstøvsuger har 2 Lithium-Ion batterier inkluderet som standard. Specifikationerne for batterierne er som nedenfor. Bemærk, at batterierne ikke er udskiftelige mellem modeller.

Model	VC-BA12A-W	VC-BA20A-S	VC-BA28A-B
Spænding (V)	22,2	21,6	21,6
Celle Type	ICR18650-20SG	INR18650-25PG	INR21700-40TG
Teknologi	Lithium-Ion	Lithium-Ion	Lithium-Ion
Antal celler	6.	6.	6.
Effekt (Wh)	44,4	54	86,4
Kapacitet (mAh)	2000	2500	4000
Opladningstid (timer)	4	4,5	4,5
Nettovægt (kg)	0,429	0,453	0,585
Enhedens dimensioner (B x D x H) mm	158 x 65 x 85	158 x 65 x 85	158 x 65 x 85
Standard/Certificering	UKCA/CE/RoHS/REACH	UKCA/CE/RoHS/REACH	UKCA/CE/RoHS/REACH
Farve	Hvid	Sølv	Sort
Til brug med	VC-SV12AEU-W	VC-SV20AEU-S	VC-SV28AEU-B
Anbefalet Vekselstrømsadapter	CZH015265065TRWQ	CZH015265065TRWQ	CZH024265100TRWQ

Placering af dele og tilslutning til vekselstrømsadapteren til opladning

1. Hovedenhedsstik
2. Opladningsport
3. Frigør håndtag
4. Sikringsklips
5. Opladningsstatus
6. Ventilation

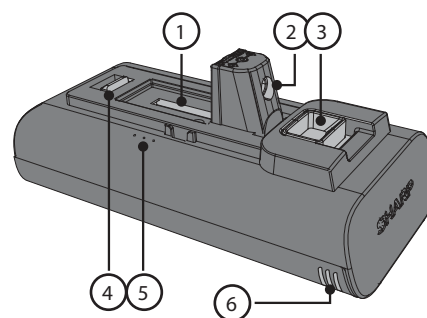

Før første brug skal det aftagelige lithium-ion-batteri være fuldt opladet. Det kan oplades enten installeret eller uinstalleret ved at tilslutte strømkalet til opladningsporten og en standard elektrisk stikkontakt.

Oplader batteriet

Der er flere måder, hvorpå batteriet eller batterierne kan oplades. Vi anbefaler, at batteriet oplades, mens det er docked i holderen, da dette tillader begge batterier at blive opladet på samme tid.

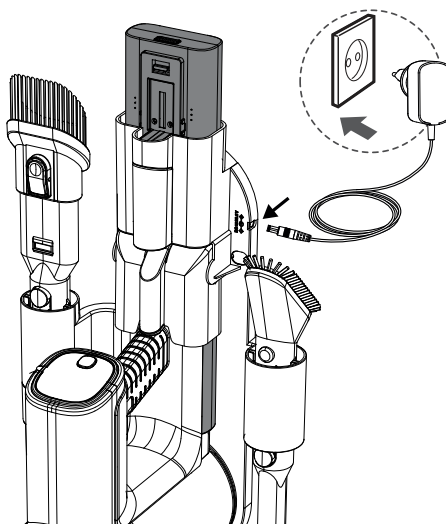

Det er også muligt at oplade et batteri enten mens det er tilsluttet støvsugeren, når det er ude af støvsugeren eller alene i holderen. Hvis holderen ikke bruges, placer håndstøvsugeren eller batteriet på en flad, stabil overflade. Tilslut strømkablet direkte til opladningsporten, der er placeret på håndtaget.

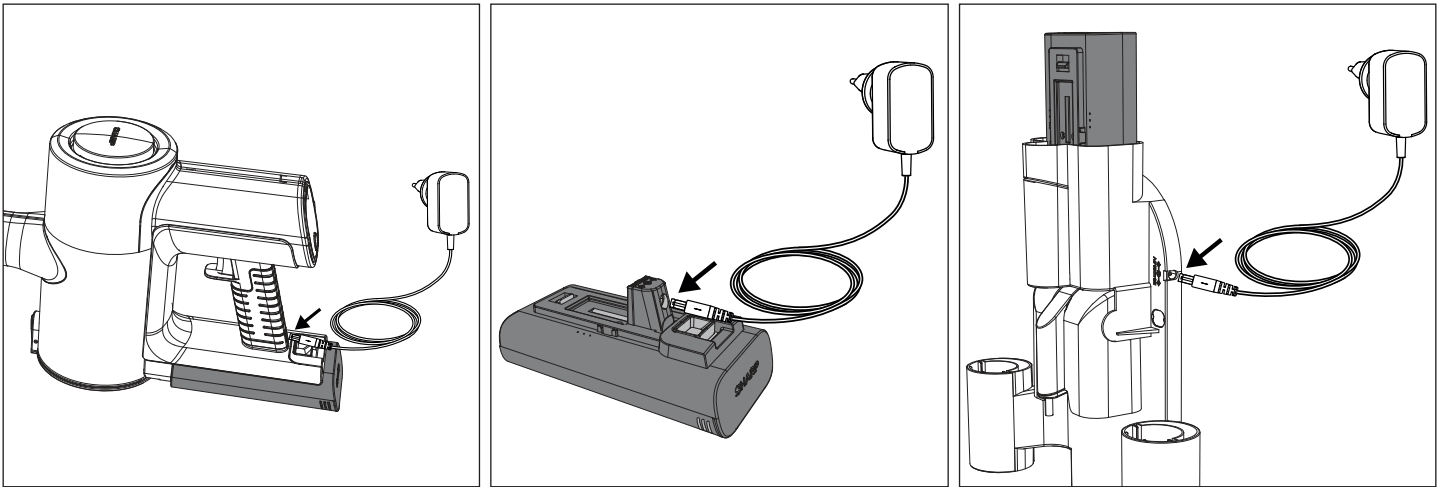

Gode opladningsvaner

- Brug kun den medfølgende Sharp AC-adapter.
- Oplad, før batterikapaciteten løber under 25 % - litium-ion-batterier har et begrænset antal opladningscyklusser, så det er bedst at oplade batteriet, før det er helt afladet for at forlænge dets levetid.
- Undgå overoplading. Når batteriet er fuldt opladet, skal du tage stikket ud af opladeren for at undgå overoplading, hvilket også kan forkorte batteriets levetid.
- Et fuldt opladet batteri vil tabe sin opladning over tid, hvis det ikke bruges.
- Opbevar det på et køligt og tørt sted. Ekstreme temperaturer kan beskadige batteriet, så sørg for at opbevare det på et køligt, tørt sted, ideelt ved stuetemperatur.
- Hvis du planlægger at opbevare enheden i mere end et halvt år, skal du oplade batteriet til 50 % hver sjette måned, så det holder sig frisk.

Opladning på vægholderen

1. DC strømtilslutningsport
2. Hanstik

Hvis du bruger vægholderen (anbefalet), skal du følge instruktionerne til installation. Tilslut det samlede produkt, mens det opbevares i vægholderen.

Træk AC-adapteren ud, når den ikke er i brug i længere perioder.

BEMÆRK: Ved første brug skal batteriet køres helt ned for at konditionere det korrekt. Anbefalede opladningstider er som nedenfor.

	Opladningstider (timer)		
	VC-SV12AEU-W	VC-SV20AEU-S	VC-SV28AEU-B
1 Batteri	4	4,5.	4
2 Batterier	8	9.	8

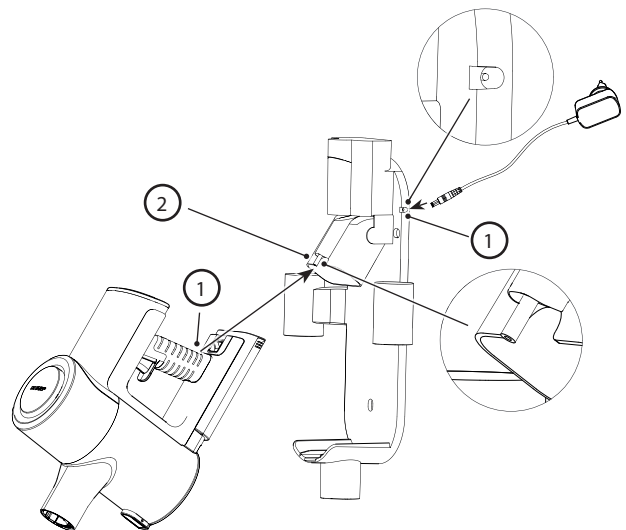

Brugstider

	Køretid for 2 batterier (minutter)		
	Opladningstider (timer)		
	VC-SV12AEU-W	VC-SV20AEU-S	VC-SV28AEU-B
ECO	50	90	130
Medium	x	x	48
Turbo	32	30.	24



Batteri status indikation

Når batteriet oplades eller aflades, kan status kontrolleres ved enten at se på opladningsprocenten på støvsugerens display eller ved lysene på siden af selve batteriet.

	10 % – 30 %
	31 % – 70 %
	> 70 %

Der er 3 lys, hvis alle disse er tændt, er batteriets opladning større end 70%.

Når batteriet er fladt, vil et enkelt rødt lys blinke. Når batteriet oplades, vil dette lys skifte til blå og blinke, indtil det andet lys begynder at blinke, og det første lys bliver statisk. Når det andet lys stopper med at blinke og bliver statisk, vil det sidste lys begynde at blinke. Opladningen er fuldført, når alle 3 lys er blå og statiske. Lysene vil forblive i denne tilstand, indtil batteriet frakobles AC-adapteren.

ADVARSEL: Særlige anvisninger om håndtering af litium-ion-batteripakken

Følg anvisningerne omhyggeligt. Dette vil mindske risikoen for eksplosion, elektrisk stød og muligvis alvorlig personskade eller dødsfald.

- Brug kun den godkendte Sharp AC-adapter til opladning af dit batteripakke.
- Brug en strømkilde med den spænding, der er angivet på opladerens navneskilt.
- Sharp batteripakken og AC-adapteren er specifikt designet til at arbejde sammen.
- Brug ikke AC-adapteren, hvis ledningen eller stikket er beskadiget.
- Anbring ikke batteripakken i nærheden af ild eller varme.
- Udsættelse for brand eller temperatur over 60 grader kan få batteripakken til at eksplodere.
- Oplad ikke batteripakken på et fugtigt eller vådt sted.
- Oplad ikke i nærheden af brændbare væsker eller gasser.
- Sørg for, at batteripakken aldrig sænkes ned i vand.
- Oplad ikke i områder med ekstrem varme (over 40°C) eller kulde (under 10°C).
- Opladning fungerer bedst ved normal rumtemperatur.
- Undgå at knuse, tabe eller beskadige batteripakken.
- Brug ikke et batteri eller en AC-adapter, der er blevet tabt eller har modtaget et kraftigt slag.
- Beskadigelse af batteripakken kan få den til at eksplodere. Bortskaf batteripakken korrekt med det samme ved at følge instruktionerne om, hvordan du bortskaffer batteripakken, eller kontakt servicecenteret for at få rådgivning.
- Batteripakken må ikke åbnes, ændres eller forsøges repareret.
- Batteriet kan afgive dampe, hvis den bliver beskadiget eller bruges forkert.
- Sørg for, at området er godt ventileret, og søg lægehjælp, hvis du oplever uønskede virkninger.
- Batteriet kan lække væske, hvis det bliver beskadiget eller anvendes forkert.
- Hvis du kommer i kontakt med nogen væske fra batteriet, skyl straks af med mild sæbe og vand. Hvis væsken kommer i kontakt med dine øjne, skyl med vand og søg lægehjælp.
- Hold batteripakken væk fra små metalgenstande, som kan resultere i kortslutning af batteriterminalerne.

Bortskaffelse af udstyret og batterierne

Dette apparat indeholder ingen dele, der kan repareres af brugeren.

Elektroniske produkter og batterier må ikke blandes med almindeligt husholdningsaffald. Husstandens brugere skal enten kontakte den forhandler, hvor de købte produktet, eller deres lokale, offentlige kontor for at få oplysninger om, hvor og hvordan de kan tage disse produkter med til miljørigtig genbrug.

Kasser ikke som husholdningsaffald eller i en brand, da batteripakken kan eksplodere.

Batterier skal bortskaffes i henhold til lokale regler.



Dette symbol betyder, at produktet indeholder batterier, der er omfattet af EU-direktiv 2013/56/EU, og som ikke kan bortskaffes sammen med almindeligt husholdningsaffald. Cd, Hg og Pb under det runde symbol for affaldsspand vider, hvorvidt batteriet indeholder, cadmium (Cd), kviksølv (Hg) eller bly (Pb).



Dette symbol på et produkt betyder, at produktet er omfattet af EU-direktiv 2012/19/EU og ikke må bortskaffes eller smides væk sammen med andet husholdningsaffald.



Disse symboler på produkterne, emballagen og/eller ledsagedokumenterne betyder, at brugte elektriske og elektroniske produkter ikke må blandes med almindeligt husholdningsaffald.

CE- og UKCA-erklæring:

- Den fulde CE-tekst og UKCA-overensstemmelseserklæringen findes på sharpconsumer.eu. Indtast downloadsektionen på din model, og vælg "Declaration of Conformity" (Overensstemmelseserklæring).

Anbefalede rengøringsmetoder

Din stangstøvsuger er designet til rengøring af gulvflader og højere vertikale flader, der er svære at nå. Start med Metal Forlængerstangen og kombiner med de følgende værktøjer.

- Tilslut den bredere motoriserede rullebørste med LED lys til hårde gulve, områdetæpper og tæpper.
- Tilslut den fleksible bøjningsadapter for at nå under sofaer, stole og rundt om møbler.
- Tilslut det lange sprække mundstykke til hjørner og stramme steder.
- Brug V-Rullen på alle typer gulve. Børsterullen anbefales til hårde gulve.
- Tilslut 2-i-1 børste/revneværktøjet til lampeskærme, bogreoler og elektronik.
Kun til VC-SV28AEU-B
- Tilslut den mini-motoriserede børsterulle til trapper og smallere stier.

Til hurtig støvsugning af små områder kan du omdanne stangstøvsugeren til en håndholdt støvsuger ved at fjerne metal forlængerstangen. Vælg det rigtige værktøj som nedenfor til jobbet.

- Tilslut den lange sprække dyse til dyb rengøring mellem bilsæder, sofapuder og højstole.
- Tilslut 2-i-1 Børste/Revneværktøj til kommoder, hylder og tastaturer.
Kun for VC-SV28AEU-B
- Tilslut den Mini Motoriserede Børsterulle til trapper og bænke.
- Tilslut den fleksible slange plus Revneværktøjet eller Børsteværktøjet for dyb rengøring af bilinteriører, under sæder og imellem.

Filter og støvbeholder

Din støvsuger har flere filtre indeni for at sikre, at urent luft ikke genbruges i rummet og for beskyttelse af motoren. Den forseglede støvbeholder fanger og fælder 99,9% af støv, allergener, skæl og snavs.

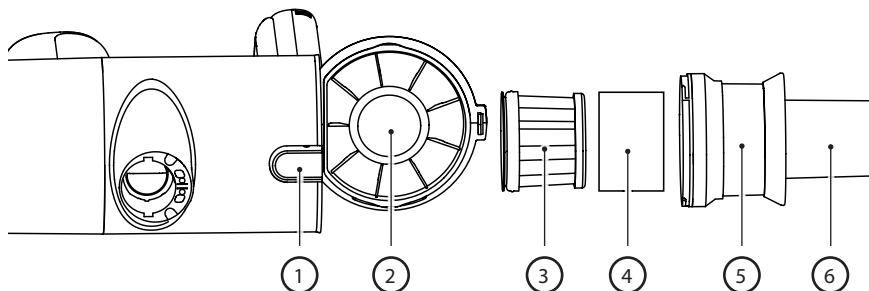

1. Beholder frigørelsesknap.
2. Forseglet støvbeholder
3. HEPA 13 filter.
4. Filter ærme
5. Metalnetfilter til at adskille store partikler.
6. Multi-kegle cyklonisk rotation for at isolere støvpartikler

Tømning af Støvbeholder

1. Hold håndstøvsugeren over en affaldsbeholder.
2. Derefter skal du trykke på knappen for at åbne støvbeholderen. Tøm forsigtigt indholdet i en affaldsbeholder. Hvis det er nødvendigt, skal du rengøre HEPA-filteret.
3. Sørg for, at HEPA Filter Samling er sikret (drej hele samlingen med uret) før lukning af støvbinens dør (et "klik" vil blive hørt, når døren er låst).

Fjernelse og rengøring af høj densitets filter

1. Drej HEPA filter samlingen mod uret, indtil den frigøres fra enheden.
2. Træk HEPA filter samlingen ud og rengør efter behov (se nedenfor).
3. Indsæt HEPA-tæthedsfilteret tilbage i HEPA filter samlingen.
4. Sørg for, at høj densitets filterforsamlingen er sikret (ved at dreje med uret) før lukning af støvbeholderens dør.

BEMÆRK: Hvis HEPA-filteret er meget beskidt, kan det vaskes i vand. Efter vask skal det tørre i mindst 24 timer for at sikre, at det er helt tørt, før det indsættes tilbage i støvsugeren.

For at sikre høj ydeevne af HEPA-filteret anbefales det, at det udskiftes hver 3. måned. For at bestille dit erstatningsfilter, brug modelnummer VC-SVF1A.

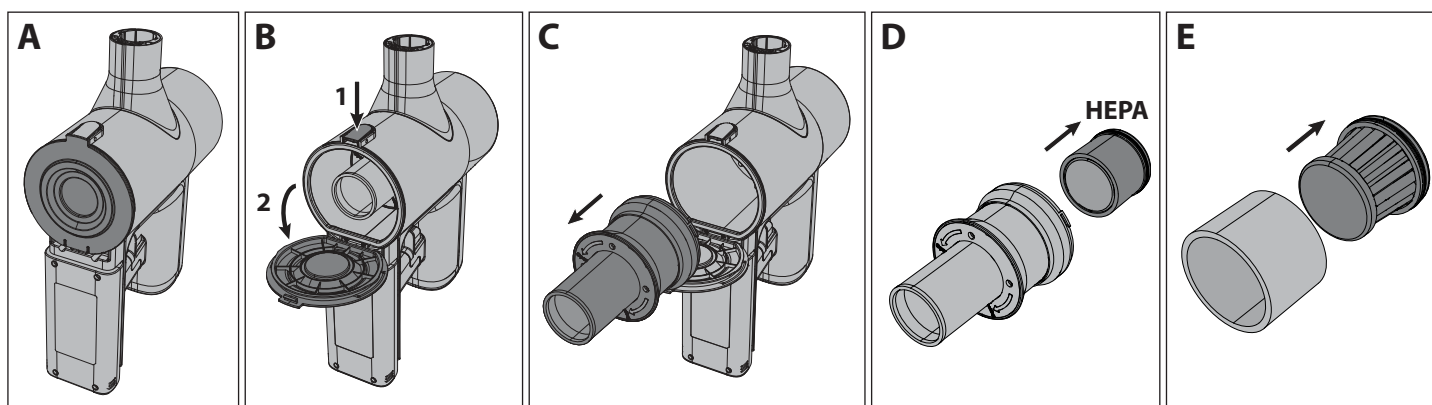

BEMÆRK: BRUG IKKE støvsugeren uden Filter Sleeve, HEPA13 eller Mesh Filter monteret. Dette vil resultere i, at store støvpartikler eller affald trænger ind i motoren og forårsager skade.

Værktøjer og deres anvendelse

Din SHARP stangstøvsuger leveres med forskellige værktøjer, som vist nedenfor. Afhængigt af hvilken model du har, vil det bestemme hvilke værktøjer der er inkluderet i kassen.

To i en børste

Dette værktøj kan bruges enten med børsten udvidet eller med dysen. For at bruge dysen, tryk ned på frigørelsesknappen og træk børsteudvidelsen tilbage.

Den to-i-en børste er ideel til rengøring af lampeskærme, bogreoler og forskellige typer elektronisk udstyr.

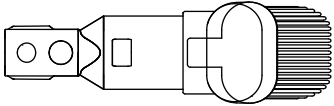

Bred dysebørste (kun VC-SV28AEU-B)

Dette nyttige værktøj kan bruges til forsigtig rengøring af gardiner, draperier, vindueskarme, persiener osv.

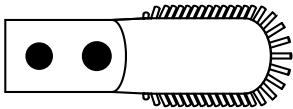

Langt Sprækkeværktøj

Dette alsidige forlængede sprækkeværktøj er ideelt til at rengøre hjørner og stramme steder.

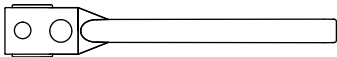

Forlængerslange (kun VC-SV28AEU-B)

For at øge anvendeligheden af de mindre værktøjer, kan de bruges sammen med forlængerslangen. Slangen kan forlænges for at give lettere adgang til stramme eller svært tilgængelige områder for forbedret rengøring.

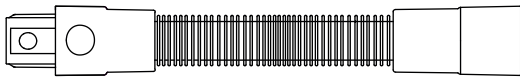

Metal Forlængerstang

Brug dette værktøj med den motoriserede hoved for nemt at kunne rengøre gulve.

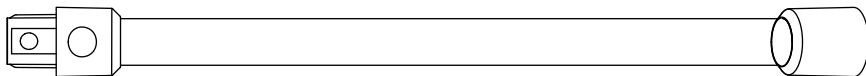

Motoriseret Børsterulle

Den motoriserede børsterulle er ideel til rengøring af alle typer gulve. V-rullen er monteret som standard, og denne kan udskiftes med børsterullen. Begge ruller giver fremragende ydeevne på alle gulvtyper. Med tilføjelsen af et klart forlygte, tillader den motoriserede hoved dig at se enhver snavs, støv og affald der skal støvsuges, det tillader også dig at se ind i mørkere hjørner og kanter for komplet rengøring.

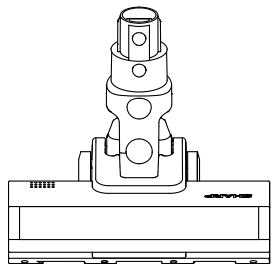

For at ændre, rengøre eller vedligeholde rullen, følg instruktionerne nedenfor.

1. Tryk på håndtaget markeret med A ned og træk samtidig børsterullepladen (punkt B) op.
2. Fjern børsterullepladen.
3. Tag børsterullen ud ved at trække op fra højre side (R).
4. Indsæt rullen ved at engagere den på venstre side (L) og derefter skubbe ned på højre side, så den sidder sikkert. Indsæt nu gulvbørste rullepladen igen ved at skubbe den ned, så den klikker.

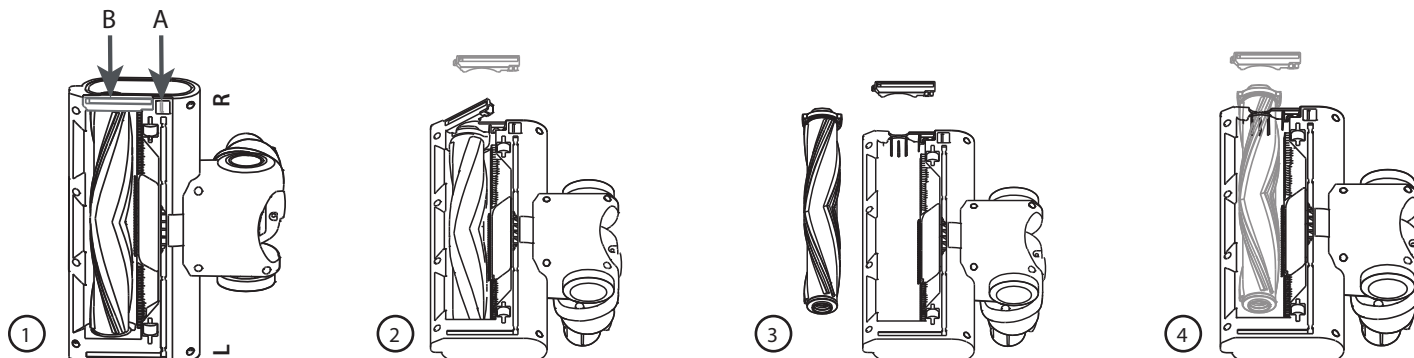

V-rulle

Brug V Rullen på alle typer af gulve.

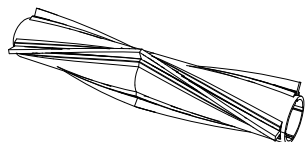

Børsterulle

Børsterullen anbefales til tæppebelagte gulve.



Mini Motoriseret Børste (kun VC-SV28AEU-B)

Tilslut den mini-motoriserede børsterulle til trapper, polstring og smallere stier.

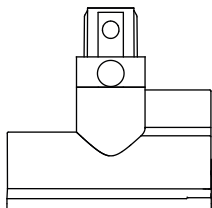

Fleksibel bøjningsadapter (kun VC-SV20AEU-S og VC-SV28AEU-B)

Brug sammen med metal forlængerstangen for nem adgang under sofaer, stole, borde osv.

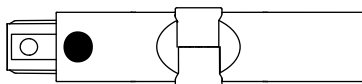

Rengøringsværktøj

En praktisk rengøringsværktøj er inkluderet i kassen. Dette værktøj gør det nemt at fjerne sammenfiltrede ruller ved hjælp af den indbyggede skæreklinge. Børsten kan bruges til at rengøre støv, der er trængt ind i små områder af støvsugeren eller tilbehøret.

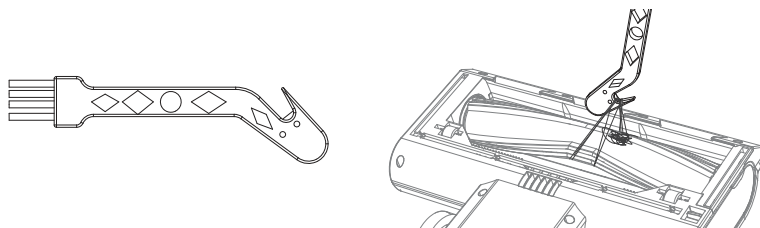

Når du bruger skæredelen af rengøringsværktøjet, skal du sørge for at hægte knuden sikkert fast og trække, så materialet bliver skåret. Vær forsigtig med ikke at trække for hårdt, da det kan forårsage skade på rollen.

Selvstående

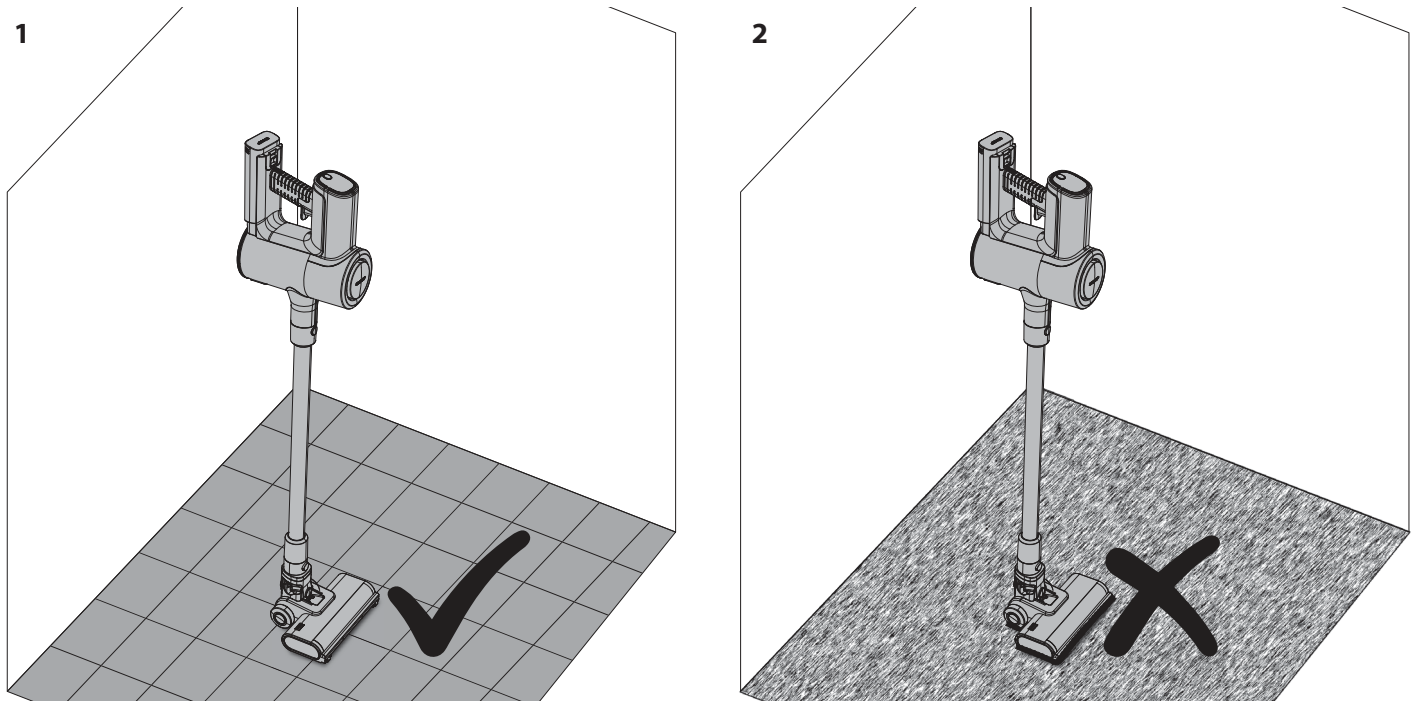

1. Okay at bruge Selvstående på hårdt gulv.
2. BRUG IKKE Selvstående på bløde/gulvtæppede gulve.

Når du bruger din SHARP stavsuger på et hårdt gulv, er det muligt at placere din støvsuger i den selvstående position. For at dette kan fungere korrekt, skal støvsugeren være forbundet til den motoriserede hoveddel via metalforlængerstangen; sørg også for, at batteriet er installeret.

Med din fod forsigtigt hvilende på den motoriserede hoveddel, flyt støvsugeren så den er i opretstående position. Du vil høre et klik, når hoveddelen er låst.

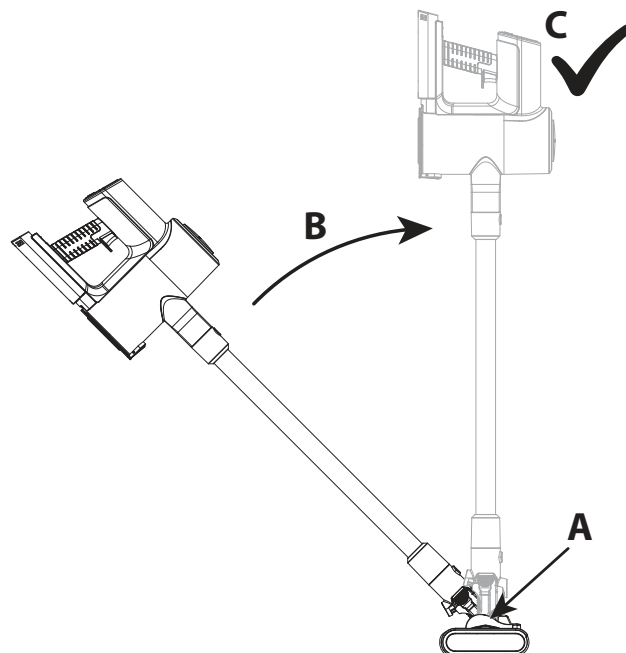

Slip forsigtigt støvsugeren, og den vil selv stå.

ADVARSEL: Din støvsuger vil selv stå på hårde gulve, hvis den væltes der, er det muligt, at skade eller skade kan forekomme. Sørg for, at den ikke skubbes over, når den er i selvstående position. Lad den ikke være uden opsyn i selvstående tilstand, især hvis du har små børn eller kæledyr.

Display panel

Det multifunktionelle displaypanel viser vigtig information om funktionen og brugen af din stangstøvsuger. For at ændre motorens hastighed fra ECO (mest effektiv) til Turbo (mest kraftfuld), tryk på denne knap. Når enheden er slukket, tryk på denne knap for at vise, hvor meget strøm der er tilbage i batteriet for hver driftstilstand.

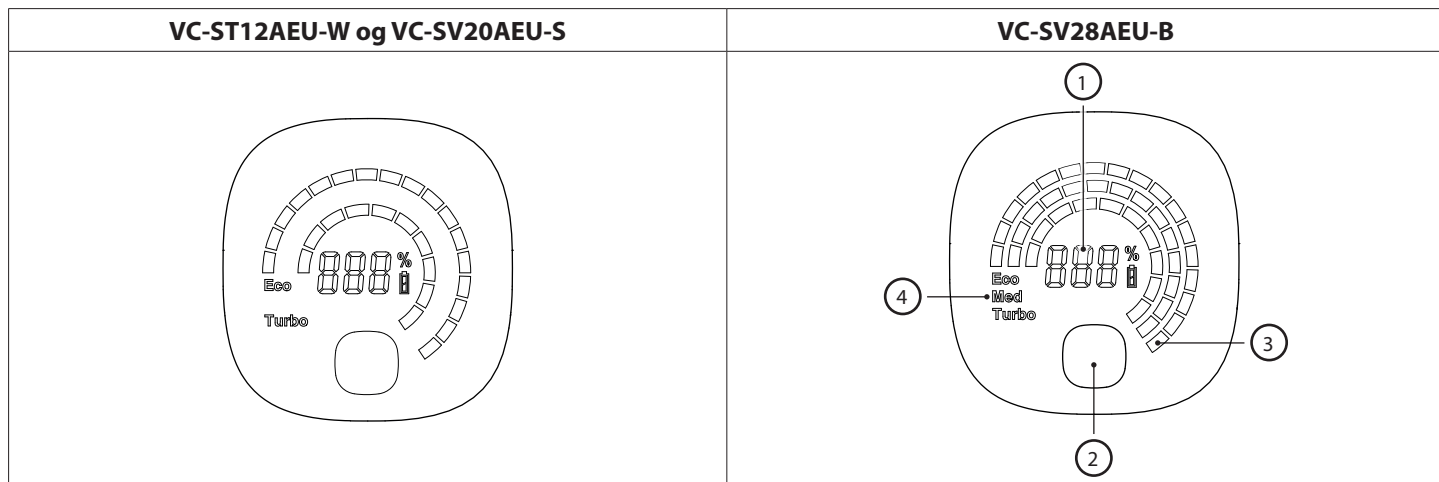

1. Procentdel af resterende batterikraft.
2. Tilstandsvælgerknap – ECO, Middel eller Turbo kraft.
3. Visuel indikation af resterende strøm baseret på batteriniveau. Dette vil ændre sig, når mode-knappen trykkes.
4. Driftsmodus. Dette vil ændre sig, når mode-knappen trykkes.

Hvis der opstår et problem med din stangstøvsuger, kan det være, at der vises en fejlkode på displaypanelet. Hvis en fejlkode vises, skal du konsultere fejlfindingssektionen i denne brugervejledning for flere detaljer.

Generel rengøring og vedligeholdelse

For at sikre, at din SHARP stangstøvsuger forbliver i god stand og fortsat yder pålidelig service, anbefales det at rengøre og vedligeholde den regelmæssigt.

Ydre dele kan rengøres med en blød klud. Hvis der er stædige mærker, brug en ikke-abrasiv, mild rengøringsvæske til at fjerne dem.

Brug aldrig slibemidler eller klude til at vedligeholde din SHARP stangstøvsuger, da disse vil beskadige overfladen.

Generelle tips efter brug er:

1. Tøm Støvkammeret

Sugningens reduceres, hvis støvkammeret er fyldt med affald, så tømning efter og under brug vil give en meget bedre rengøringsoplevelse.

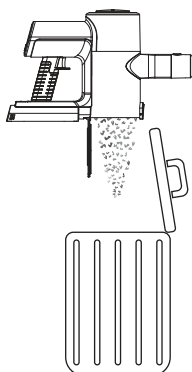

2. Rengør rullerne

Fjern ethvert hår eller snavs, der måske er blevet fastgjort til og/eller viklet omkring rullen under brug, da dette vil forbedre ydeevnen ved næste brug. For alt, hvad der er blevet viklet omkring rullen, skal du bruge rengøringsværktøjets skærekant til at fjerne det.

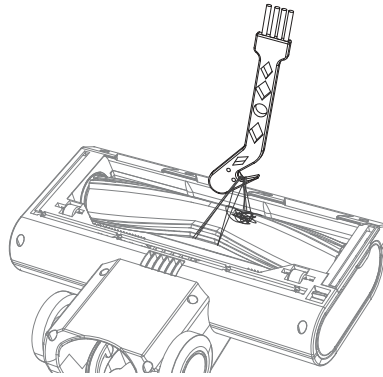

3. Tjek for blokeringer

Sørg for, at luftvejene er fri for forhindringer som klumper af hår, kæledyrshår eller store stykker affald. Brug en lyskilde (lygten på din mobiltelefon) til at kigge ned i røret for at se, om det er klart.

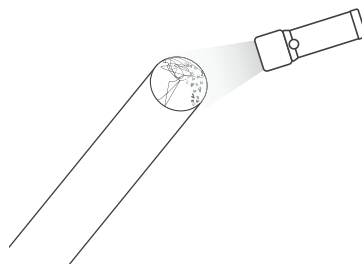

4. Rengør Filteret

Tilstoppede filtre er den mest almindelige årsag til dårlig sugesug. Rengør disse efter hver brug, og hvis ydeevnen forringes, kan det vaskes i vand og tørres i 24 timer. Det anbefales, at HEPA-filteret udskiftes hver 3. måned.

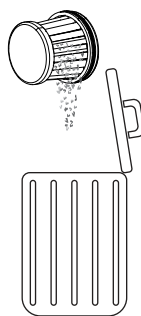

Håndtering af blokeringer

Det er muligt, at din stangstøvsuger lejlighedsvis vil blive blokeret af affald. Du kan være nødt til at adskille dele for at få adgang til at rengøre og fjerne blokeringen.

Når du håndterer blokeringer, skal du bruge en lang stiv tråd med en sløv ende til at rense rør. Vær forsigtig med ikke at beskadige røret.

Vekselstrømsadapter

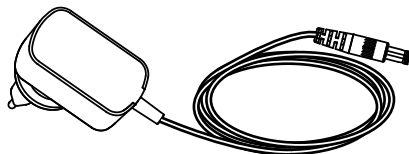

Din SHARP stangstøvsuger leveres med en AC-adapter, der kan bruges med enten en UK (3-pin) eller EU (2-pin) stikkontakt. Den AC-adapter, der leveres med din stangstøvsuger, vil afhænge af støvsuger- og batterimodellen, henvis til tabellen nedenfor for at matche støvsugermodellen og AC-adapteren.

Brug kun den medfølgende og SHARP anbefalede AC-adapter med din Stick Vacuum.

Specifikationer for vekselstrømsadapter kan findes i slutningen af denne brugervejledning.

Ændring af adapterens hovedstik forbindelsestype

Din AC-adapter leveres med 2 hovedstikforbindelsesplader, som kan udskiftes afhængigt af din type af hovedstik.

Forbindelsespladen til venstre er til Storbritannien, Irland og Cypren. Den 2-benede forbindelsesplade til højre er til de fleste andre EU-lande.

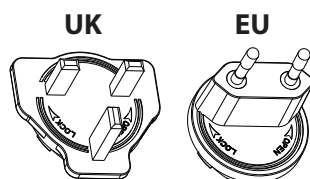

For at installere den korrekte plade til dit stikkontakt, skal du vælge den korrekte (UK eller EU) og placere den på AC-adapteren som vist på billedet nedenfor, pladen skal sidde i fordybningen. Drej med uret, indtil du hører et klik, og forbindelsespladen er nu installeret. Hvis du er usikker, bedes du kontakte vores hjælpelinje for rådgivning.

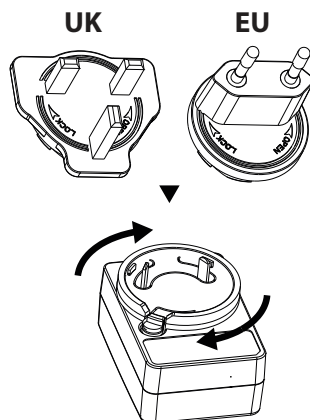

For at fjerne pladen, tryk på knappen A og drej pladen mod uret. Pladen kan nu fjernes.

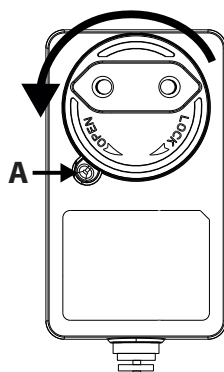

Fejlfinding

Problem	Årsag	Opløsning
Fejlkode E01 vises på displayet.	Hovedmotoren er blevet stoppet fra at rotere.	Fjern forhindring fra rullen i den motoriserede hoveddel.
E02 vises i displayet (kun VC-SV20AEU-S og VC-SV28AEU-B).	Indløb blokeret.	Fjern blokering fra hovedet, røret og/eller indløbet.
Dårlig opsamlingsydelse.	Reduceret sugsevne.	Indstil vakuumentilstanden til Turbo. Tøm støvbeholderen. Rengør filtrene. Sørg for, at støvsugerens luftveje ikke er blokerede eller forhindret.
Vacuum er stoppet eller vil ikke fungere.	Problem med batteri eller batteriforbindelse.	Kontroller, at batteriet er fuldt opladet. Sørg for, at batteriet er korrekt tilsluttet støvsugerens.
Rullen vil ikke rotere.	Mekanisk problem.	Fjern forhindring fra rullen i den motoriserede hoveddel. Rengør rulle og hovedenhed.
Batterilyset blinker rødt.	Batteri næsten fladt.	Genoplad batteri.
Tilbehøret er ødelagt eller fungerer ikke.		Kontakt SAHRP call center for at drøfte. En ny del kan leveres gratis, hvis den er under garanti, eller på en betalbar basis, hvis det er nødvendigt.
Motoriseret hoved er støjende.	Børsterulle monteret.	Hvis børsterullen er monteret, vil børsterne lave en lyd, når de kommer i kontakt med hovedets kabinet.

Hvis du oplever andre problemer med din SHARP stangstøvsuger, bedes du kontakte vores callcenter for yderligere rådgivning og information.

For at bestille erstatningstilbehør, filtre og batterier, bedes du ringe eller sende en e-mail til dit SHARP servicecenter.

Tekniske specifikationer

Model	VC-SV12AEU-W	VC-SV20AEU-S	VC-SV28AEU-B
Batterikapacitet (mAh)	2000	2500	4000
Batterispænding (V)	22,2	21,6	21,6
Batteri Effekt (Wh)	44,4	54	86,4
Batteristørrelse (B x H x D i mm)	158 x 65 x 85	158 x 65 x 85	158 x 65 x 85
Batterivægt (kg)	0,429	0,453	0,585
Antal celler	6.	6.	6.
Enkelt batteri opladningstid (timer)	4	4,5	4
Dobbelt batteri opladningstid (timer)	8	9.	8
Farve Hovedkrop	Hvid	Sølv	Sort
Betjeningspanel	Digital	Digital	Digital
Displaytype	LCD	LCD	LCD
Støvbeholder Kapacitet (L)	0,55	0,55	0,55
Udstødningsfiltrertype	HEPA 13	HEPA 13	HEPA 13
Bruttovægt (kg)	5,2	5,4	6,3
Motorstyrke (W)	150	250.	380
Motorstype	DC motor	Børsteløs DC-motor	Børsteløs DC-motor
Støjniveau (dB)	≤80 km	≤80 km	≤80
Strømforbrug i slukket tilstand (W)	0,5	0,5	0,5
Overophedningsbeskyttelse	Ja	Ja	Ja
Stik	EU/UK stikadapter	EU/UK stikadapter	EU/UK stikadapter
Motorens strømforbrug (W)	150	250.	380
Køretid ved maksimal effekt (minutter)	16.	15	12.
Køretid i medium effekt (minutter)	Ej relevant	Ej relevant	24
Køretid i Min Power (minutter)	25	45	65
Sikkerhedslogo Certificering	CE / UKCA	CE / UKCA	CE / UKCA
Sugeeffekt Min (kPa)	6.	7	7
Maksimal sugeeffekt (kPa)	12.	20	28
Maksimal sugeeffekt (Air Watts)	62	120	173
LED-forlygte	Ja	Ja	Ja
Forlygtefarve	Hvid	Hvid	Hvid
Enhedsstørrelse (B x H x D i mm)	120 x 1205 x 270	120 x 1205 x 270	120 x 1250 x 250
Enhedsvægt (kg)	3,9	4,1	5.

Vekselstrømsadapter			
Model	CZH015265065TRWQ	CZH015265065TRWQ	CZH024265100TRWQ
Indgang	100-240V AC / 50/60Hz / 0.5A	100-240V AC / 50/60Hz / 0,5A	100-240V AC / 50/60Hz / 0.8A
Krævet effekt	AC 100-240V ~ 50/60Hz	AC 100-240V ~ 50/60Hz	AC 100-240V ~ 50/60Hz
Udgang	26,5V DC / 650mA	26,5V DC / 650mA	26,5V DC / 1000mA
Farve	Hvid	Hvid	Sort
Længde på strømkabel (mm)	1500mm	1500mm	1500mm
Til brug med	VC-SV12AEU-W	VC-SV20AEU-S	VC-SV28AEU-B
IP-klassificering	IP20 (kun til indendørs brug)	IP20 (kun til indendørs brug)	IP20 (kun til indendørs brug)
Producent	Shenzhen Chanzeho Technology Co. Limited 7/F, Spa Centre, Nr.53-55 Lockhart Road, Wan Chai, Hong Kong		

**Achtung:**

Ihr Produkt ist mit diesem Symbol gekennzeichnet.

Dies bedeutet, dass Elektro-Altgeräte nicht mit dem allgemeinen Hausmüll vermischt werden dürfen. Es gibt ein separates Sammelsystem für diese Produkte.

A. Entsorgungsinformationen (für private Haushalte)

1. In der EU

Achtung: Bitte entsorgen Sie das Gerät nicht über den Hausmüll!

Elektro-Altgeräte müssen getrennt vom übrigen Abfall und gemäß den gültigen gesetzlichen Vorschriften zur Entsorgung und zum Recycling elektrischer und elektronischer Altgeräte behandelt werden.

Gemäß der Umsetzung der Altgeräterichtlinie seitens der Mitgliedsstaaten können Privathaushalte in der Europäischen Union ihre elektrischen und elektronischen Altgeräte an dafür vorgesehenen Entsorgungsstellen kostenlos abgeben.

In einigen Ländern* kann auch Ihr örtlicher Händler Ihr Altgerät kostenlos entgegennehmen, wenn Sie ein vergleichbares Neugerät kaufen.

* Kontaktieren Sie für weitere Informationen bitte Ihre örtlichen Behörden.

Wenn Ihr Elektroaltgerät Batterien oder Akkus enthält, sollten Sie diese vorher getrennt entsorgen, gemäß den örtlichen Anforderungen. Wenn Sie dieses Produkt korrekt entsorgen, tragen Sie zu einer korrekten Schadstoffbehandlung und zu einem effizienten Recycling und im Endeffekt zum Umweltschutz und zur Verhinderung von eventuellen Gesundheitsrisiken bei.

2. In Nicht-EU-Ländern

Bitte kontaktieren Sie Ihre örtlichen Behörden für mehr Informationen über die korrekte Entsorgung Ihres Produkts.

In der Schweiz: Elektronik-Altgeräte können kostenlos an den Händler zurückgegeben werden, selbst wenn Sie kein neues Gerät kaufen. Weitere Sammelstellen sind auf der Homepage unter www.swico.ch oder www.sens.ch aufgeführt.

B. Entsorgungsinformationen für gewerbliche Nutzer

1. In der EU

Wenn das Produkt für gewerbliche Zwecke benutzt wurde und Sie es entsorgen möchten:

Kontaktieren Sie bitte Ihren SHARP-Händler, der Sie über die Zurücknahme des Produkts informieren wird. Es könnten Ihnen dabei Rücknahme- und Recyclingkosten in Rechnung gestellt werden. Kleine Produkte (und kleine Mengen) werden möglicherweise auch von ihrem örtlichen Recyclinghof entgegengenommen.

In Spanien: Kontaktieren Sie bitte ihr örtliches Entsorgungsunternehmen oder die örtlichen Behörden, um mehr über die Entsorgung Ihrer Altgeräte zu erfahren.

2. In Nicht-EU-Ländern

Bitte kontaktieren sie Ihre örtlichen Behörden für mehr Informationen über die korrekte Entsorgung Ihres Produkts.



[www.sharpconsumer.com/
contact/](http://www.sharpconsumer.com/contact/)



[www.sharpconsumer.com/
support/](http://www.sharpconsumer.com/support/)



[www.sharpconsumer.com/
documents-of-conformity/](http://www.sharpconsumer.com/documents-of-conformity/)

Serviceleistungen finden Sie unter www.sharpconsumer.com/contact/, Ihre Garantierechte unter www.sharpconsumer.com/support/ oder bei dem Händler, bei dem Sie das Produkt erworben haben.

Konformitätserklärungen finden Sie unter www.sharpconsumer.com/documents-of-conformity/

Inhalt

Packungsinhalt.....	2
Standort der Bedienelemente und Teile	3
Wandhalterung	6
Anzeige und Steuerung	7
Batterieaufladung, Lagerung und Gebrauch	8
Empfohlene Reinigungsmethoden	11
Filter und Staubbehälter	12
Werkzeuge und ihre Verwendung	13
Selbststehend	15
Anzeigefeld.....	17
Allgemeine Reinigung und Wartung	17
Umgang mit Blockaden	18
AC-Adapter	19
Problembehandlung.....	20
Technische Spezifikationen	21

Einleitung

Dieses kabellose Staubsaugersystem verfügt über einen intelligenten Digitalmotor mit LED-Anzeige und einen abnehmbaren Li-Ion-Akku. Es ist leicht und vielseitig und lässt sich leicht von einem Staubsauger für das ganze Haus in einen Handstaubsauger für die punktuelle Reinigung mit den verschiedenen Zubehörwerkzeugen umwandeln.

Packungsinhalt

Artikel	Beschreibung	VC-SV12AEU-W	VC-SV20AEU-S	VC-SV28AEU-B
1	Staubsauger (ohne Zubehör oder Akkusatz)	✓	✓	✓
2	Mini-Motorisierte Bürstenrolle	✗	✗	✓
3	Flexibler Biegeadapter	✗	✓	✓
4	2-in-1 Bürste/Fugendüse	✓	✓	✓
5	Breiter Pinselwerkzeug	✗	✗	✓
6	Erweitertes Fugendüsenwerkzeug	✓	✓	✓
7	Verlängerungsschlauch	✗	✗	✓
8	Metall-Verlängerungsstange	✓	✓	✓
9	Motorisierte Bürstenrolle mit montierten Rolle(n)	✓	✓	✓
10	V-Rollerbürste	✓	✓	✓
11	Bürstenrolle	✓	✓	✓
12	Netzteil (EU/UK)	✓	✓	✓
13	Wandhalterung Aufbewahrungsständer	✓	✓	✓
14	Wandhalterung Schrauben, Dübel und Abdeckplatten	✓	✓	✓
15	Kurzanleitung	✓	✓	✓
16	Akkusatz x2	✓	✓	✓
17	Transparenter Pinselaufbewahrungsbehälter	✓	✓	✓
18	Filter x2 (1 im Staubsauger eingebaut und 1 in der Box)	✓	✓	✓
19	Reinigungswerkzeug	✓	✓	✓
20	Abdeckung für Wandhalterungsloch	✓	✓	✗

Standort der Bedienelemente und Teile

VC-SV12AEU-W	
Artikel	Beschreibung
1	LED-Anzeige
2	Auswahltaaste für Geschwindigkeit
3	EIN/AUS Stromauslöser
4	Ladeanschluss für Batterie
5	Batterie-Entriegelungsknopf
6	Aufladbare/Ersetzbare Batterie
7	Filtereinheit
8	Staubbehälter
9	AC-Adapter
10	2-in-1 Bürste/Fugendüse
11	Rollerbürste im Aufbewahrungsrohr
12	Erweitertes Fugendüsenwerkzeug
13	Metall-Verlängerungsstange
14	Motorisierter Rollenkopf mit LED-Lichtern
15	LED-Leuchten auf der Bodenbürstenrolle
16	Wandhalterung

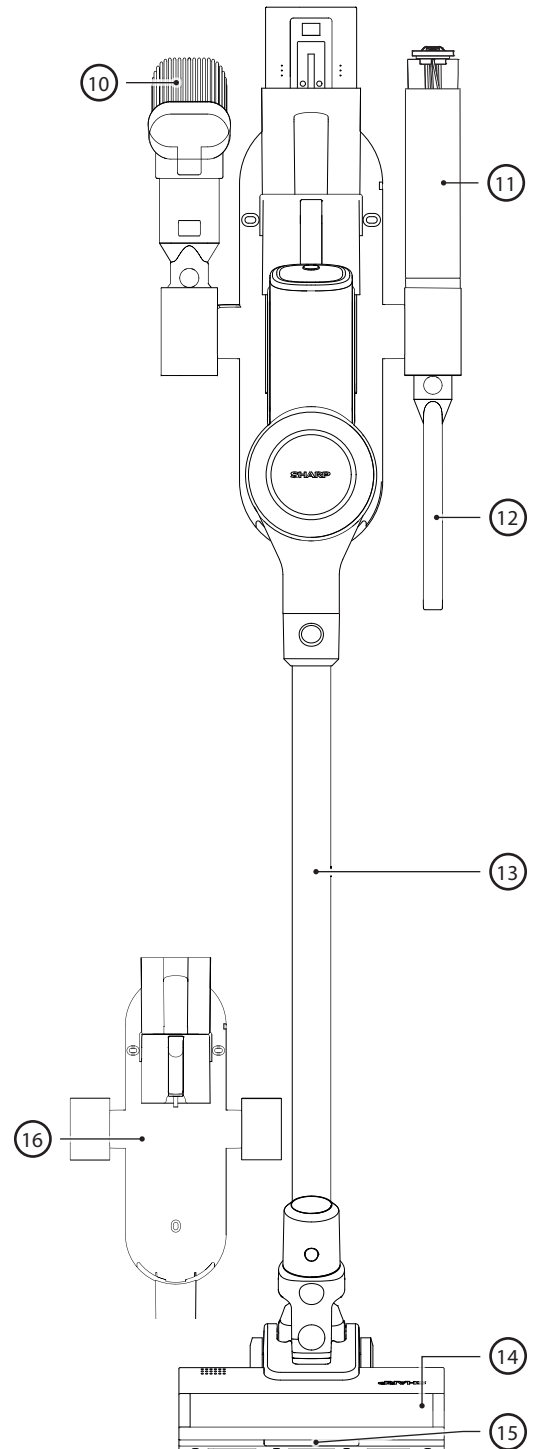
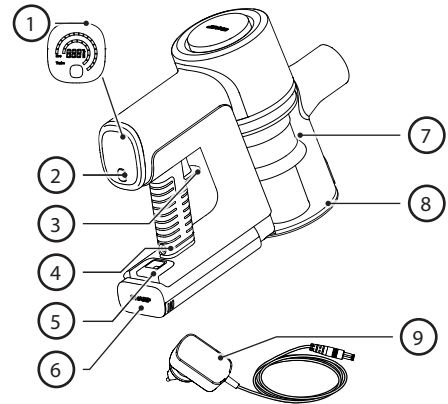

VC-SV20AEU-S

Artikel	Beschreibung
1	LED-Anzeige
2	Auswahltaste für Geschwindigkeit
3	EIN/AUS Stromauslöser
4	Ladeanschluss für Batterie
5	Batterie-Entriegelungsknopf
6	Aufladbare/Ersetzbare Batterie
7	Filtereinheit
8	Staubbehälter
9	AC-Adapter
10	2-in-1 Bürste/Fugendüse
11	Flexibler Biegeadapter
12	Rollerbürste im Aufbewahrungsrohr
13	Erweitertes Fugendüsenwerkzeug
14	Metall-Verlängerungsstange
15	Motorisierter Rollenkopf mit LED-Lichtern
16	LED-Leuchten auf der Bodenbürstenrolle
17	Wandhalterung

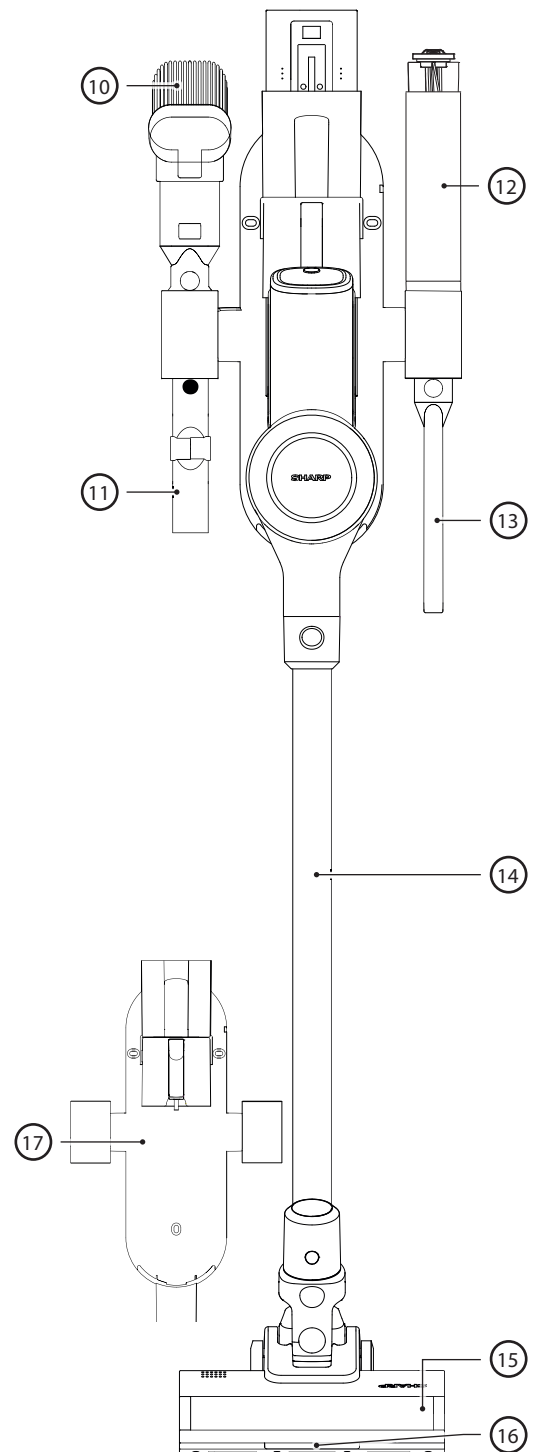
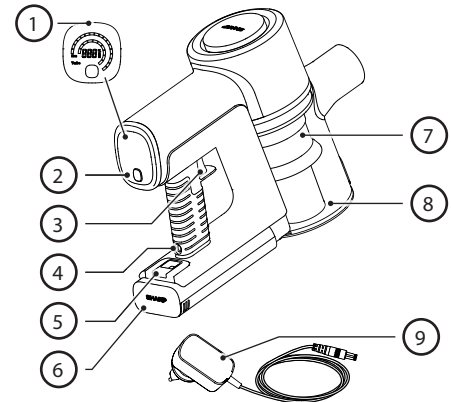

VC-SV28AEU-B

Artikel	Beschreibung
1	LED-Anzeige
2	Auswahltaste für Geschwindigkeit
3	EIN/AUS Stromauslöser
4	Ladeanschluss für Batterie
5	Batterie-Entriegelungsknopf
6	Aufladbare/Ersetzbare Batterie
7	Filtereinheit
8	Staubbehälter
9	AC-Adapter
10	2-in-1 Bürste/Fugendüse
11	Verlängerungsschlauch
12	Pinselrolle im transparenten Aufbewahrungsbehälter
13	Erweitertes Fugendüsenwerkzeug
14	Flexibler Biegeadapter
15	Mini motorisierte Rollerbürste
16	Breiter Pinselwerkzeug
17	Metall-Verlängerungsstange
18	Motorisierter Rollenkopf mit LED-Lichtern
19	LED-Leuchten auf der Bodenbürstenrolle
20	Wandhalterung

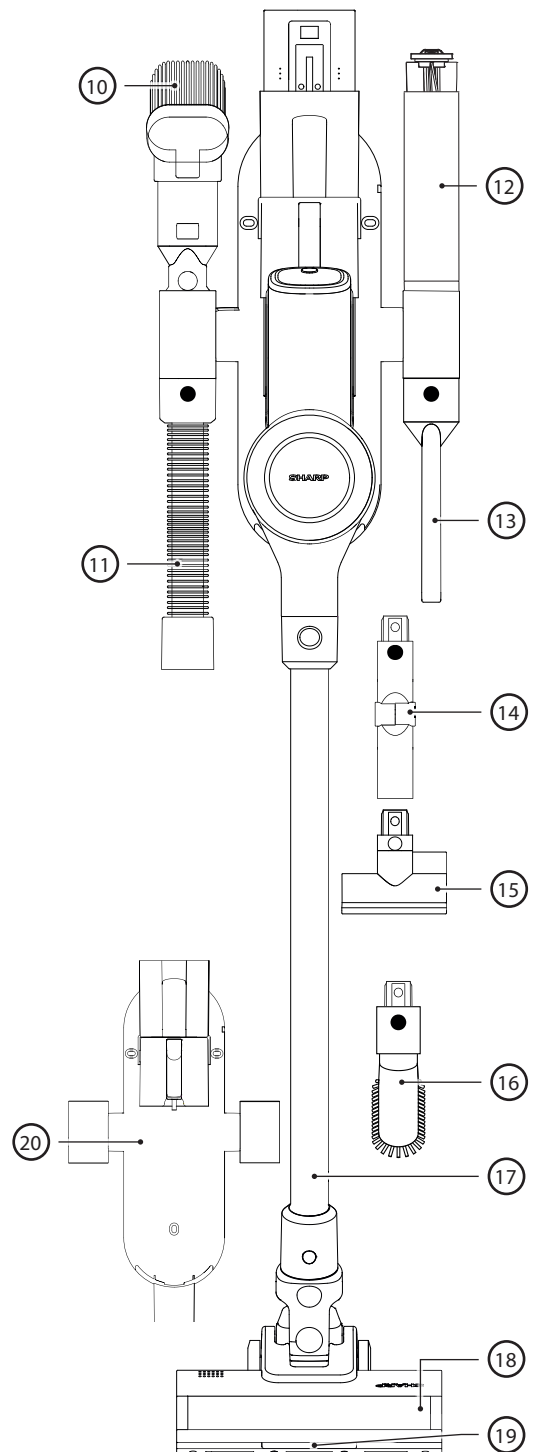
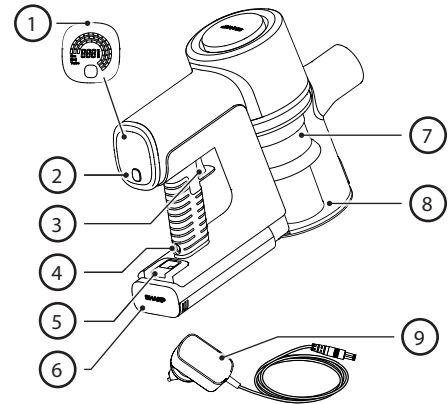

Wandhalterung

Für einfache Handhabung und Lagerung wird Ihr SHARP Stielstaubsauger mit einer Wandhalterung geliefert. Diese Halterung bewahrt alle Werkzeuge Ihres Staubsaugers auf und kann beide Batterien gleichzeitig aufladen.

HINWEIS: Verbinden Sie kleinere Aufsätze mit dem Verlängerungsschlauch und dem biegbaren Adapter, um alle Teile zusammen und organisiert zu halten. Verwenden Sie die vertikalen Lagerrohre links, rechts und unten am Wandhalterungsclip, um die Zubehörwerkzeuge einzuklinken.

Installation der Wandhalterung

Bevor Sie Ihren Wandhalter installieren, stellen Sie sicher, dass genügend Platz dafür vorhanden ist. Der Abstand zwischen der Oberseite des Geräts und dem Boden muss ausreichend sein, damit der Stabstaubsauger mit der Metallverlängerungsstange und dem Kopf ohne Behinderung installiert werden kann. Sehen Sie sich das untenstehende Bild an, um die empfohlene Installationshöhe zu sehen.

Das Bild rechts zeigt den Abstand zwischen den Montagelöchern und Details zu den mitgelieferten Schrauben und Dübeln.

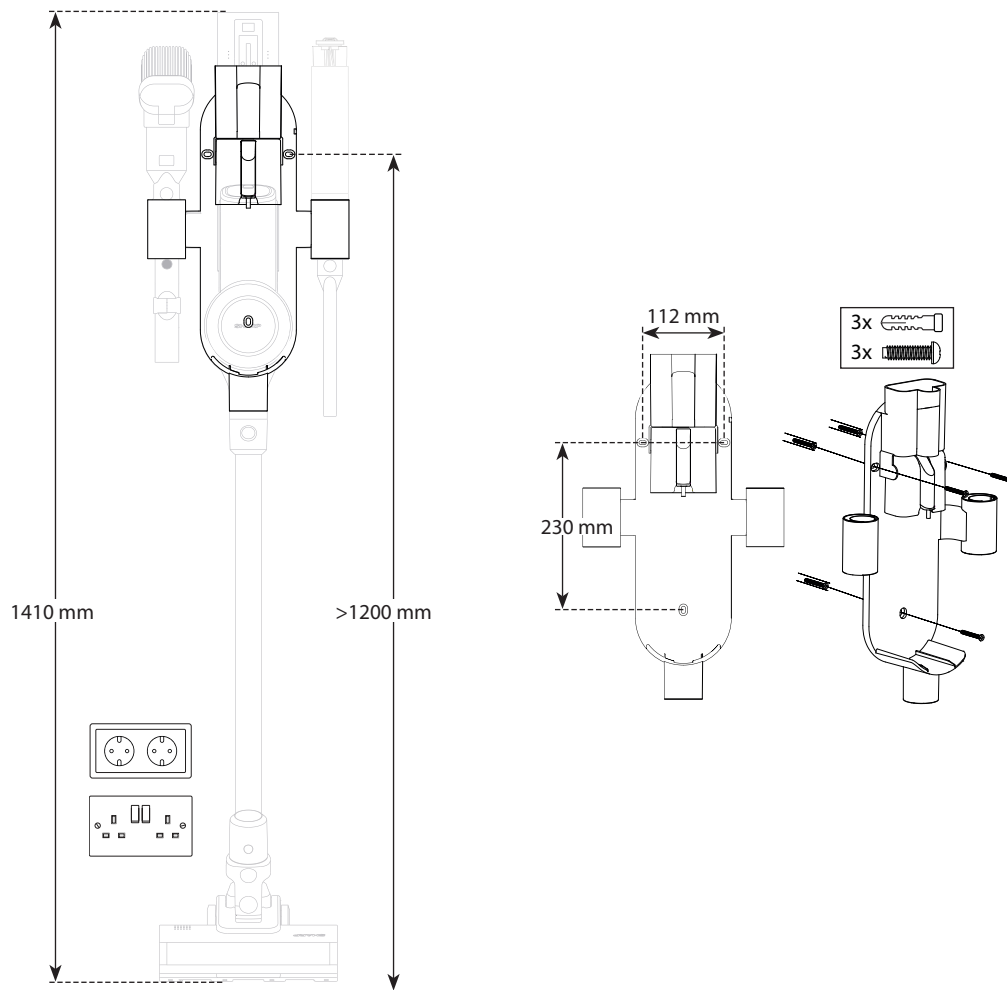

1. Finden Sie einen Wandplatz in der Nähe einer Steckdose ohne Hindernisse wie Fenster oder Regale.
2. Mit dem an die motorisierte Bürstenrolle und Verlängerungsstange angeschlossenen Staubsauger positionieren Sie den montierten Staubsauger an der Wand, an der er aufbewahrt wird, und markieren Sie die Löcher der Wandhalterung in der richtigen Höhe, um den Staubsauger in aufrechter Position zu lagern.
3. Verwenden Sie einen Phillips-Schraubendreher (nicht im Lieferumfang enthalten), um das Wandregal mit den mitgelieferten Schrauben zu installieren. Markieren Sie die Montagelöcher anhand der Wandmontagelöcher am Halter.
4. Stellen Sie den zusammengebauten Stielstaubsauger in die Mitte des Wandhalters und stecken Sie den Ladeadapter mit eingesetzter Batterie in eine nahegelegene Steckdose. Die abnehmbare Batterie kann auch auf einer flachen Oberfläche in der Nähe einer Steckdose geladen werden, wenn sie vom Staubsauger entfernt wurde.

Lochabdeckplatten

Im Beutel mit Schrauben und Dübeln sind auch 3 Abdeckplatten enthalten, die dazu dienen, die Schraubenlöcher im Wandregal zu verdecken.

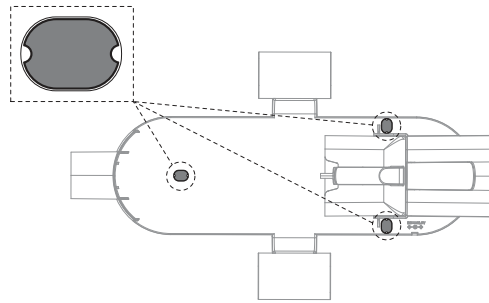

Rollerbürste Aufbewahrungsrohr

Für die einfache Aufbewahrung der unbenutzten Rolle für den VC-SV12AEU-W oder VC-SV20AEU-S haben wir eine Aufbewahrungsrohre beigelegt. Die Aufbewahrungsrohre passt in eines der oberen Aufbewahrungslöcher, beachten Sie, dass ein Adapter (2) in das Aufbewahrungsfach eingepasst werden muss, bevor die Röhre (1) eingeführt wird.

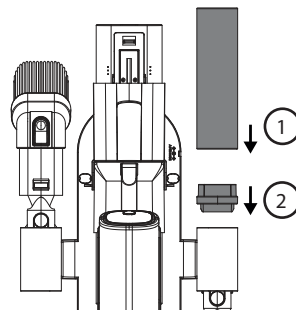

Abdeckung für Wandhalterungsloch

Im Lieferumfang des VC-SV12AEU-W und VC-SV20AEU-S befindet sich eine Abdeckung, die verwendet werden kann, um eines der Zubehörlöcher zu verschließen. Der VC-SV12AEU-W kommt mit 2 Abdeckungen, der VC-SV20AEU-S kommt mit 1.

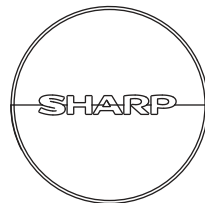

Anzeige und Steuerung

LED-Anzeige:

1. Verbleibende Akkuladung
2. Auswahltaste für Geschwindigkeit
3. Auslösetaste für die Stromzufuhr

Bedienungsanleitung

- Drücken Sie einmal auf die POWER TRIGGER-Taste, um die Reinigung zu starten. Es ist nicht notwendig, die Taste gedrückt zu halten. Drücken Sie erneut auf die Taste, um sie auszuschalten.
- Der Staubsauger stellt automatisch auf ECO Saugleistung um. Verwenden Sie die AUSWAHL-Taste, um zwischen 3 Saugmodi zu wählen: ECO, MED, TURBO für den VC-SV28AEU-B und ECO/TURBO für den VC-SV12AEU-W und VC-SV20AEU-S.
- ÖKO für größere Räume und Flächen.
- MED (nur VC-SV28AEU-B) für kleinere Räume und Oberflächen oder einen gesamten Fahrzeuginnenraum.
- TURBO für schnelle Aufnahmen oder gründliche Reinigung.
- Während des Betriebs zeigt das digitale Display den verbleibenden Batterieladungsprozentsatz, Geschwindigkeit und jegliche Motorblockaden oder Verwicklungen der Rollenbürste an, die die Leistung beeinträchtigen.

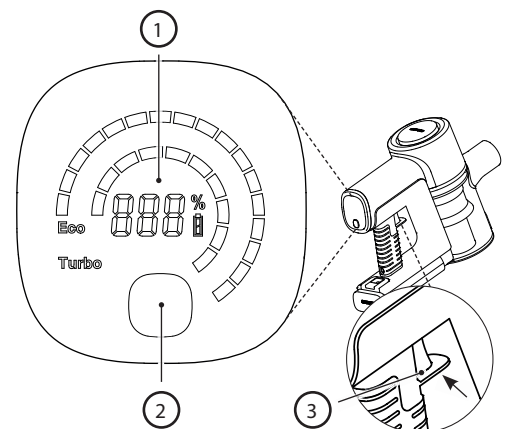

Batterieaufladung, Lagerung und Gebrauch

Ihr SHARP Stielstaubsauger wird standardmäßig mit 2 Lithium-Ionen-Batterien geliefert. Die Spezifikationen der Batterien sind unten aufgeführt. Beachten Sie, dass die Batterien nicht zwischen den Modellen austauschbar sind.

Modell	VC-BA12A-W	VC-BA20A-S	VC-BA28A-B
Spannung (V)	22,2	21,6	21,6
Zellentyp	ICR18650-20SG	INR18650-25PG	INR21700-40TG
Technologie	Lithium-Ionen	Lithium-Ionen	Lithium-Ionen
Anzahl der Zellen	6	6	6
Leistung (Wh)	44,4	54	86,4
Kapazität (mAh)	2000	2500	4000
Ladezeit (Stunden)	4	4,5	4,5
Nettogewicht (kg)	0,429	0,453	0,585
Abmessungen des Geräts (B x T x H) mm	158 x 65 x 85	158 x 65 x 85	158 x 65 x 85
Standard/Zertifizierung	UKCA/CE/RoHS/REACH	UKCA/CE/RoHS/REACH	UKCA/CE/RoHS/REACH
Farbe	Weiß	Silber	Schwarz
Zur Verwendung mit	VC-SV12AEU-W	VC-SV20AEU-S	VC-SV28AEU-B
Empfohlener AC-Adapter	CZH015265065TRWQ	CZH015265065TRWQ	CZH024265100TRWQ

Standort der Teile und Verbindung zum AC-Adapter zum Aufladen

1. Haupt-Einheitenverbinder
2. Ladeanschluss
3. Entriegelungshebel
4. Sicherungsclip
5. Ladestatus
6. Belüftung

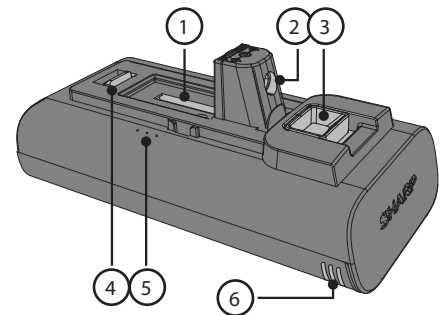

Vor der ersten Verwendung muss der abnehmbare Lithium-Ionen-Akku vollständig aufgeladen sein. Er kann entweder eingebaut oder ausgebaut aufgeladen werden, indem das Stromkabel an den Ladeanschluss und eine Standardsteckdose angeschlossen wird.

Die Batterie wird geladen

Es gibt mehrere Möglichkeiten, wie der Akku oder die Akkus aufgeladen werden können. Wir empfehlen, dass der Akku geladen wird, während er in der Halterung ist, da dies ermöglicht, dass beide Akkus gleichzeitig aufgeladen werden.

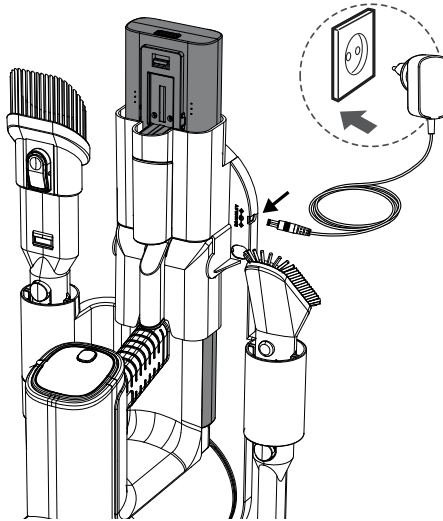

Es ist auch möglich, einen Akku zu laden, während er mit dem Staubsauger verbunden ist, wenn er aus dem Staubsauger herausgenommen wird oder alleine im Caddy. Wenn der Caddy nicht verwendet wird, stellen Sie den Handstaubsauger oder den Akku auf eine flache, stabile Oberfläche. Verbinden Sie das Stromkabel direkt mit dem Ladeanschluss, der sich am Handgriff befindet.

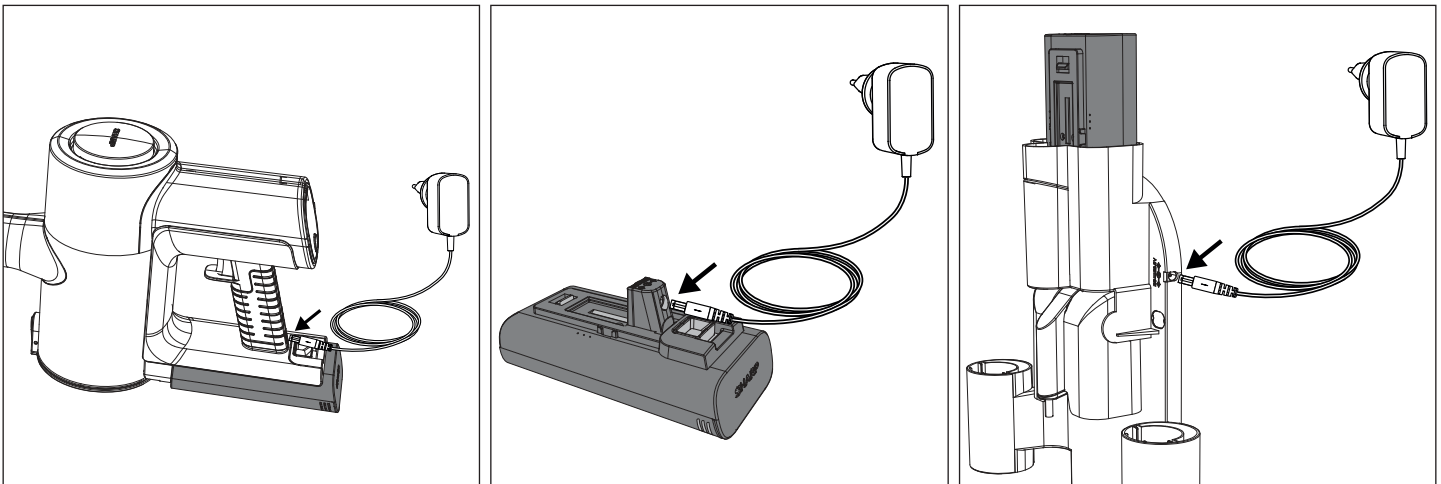

Gute Ladegewohnheiten

- Verwenden Sie nur den mitgelieferten Sharp AC-Adapter.
- Laden Sie den Akku auf, ehe seine Kapazität unter 25 % sinkt – Lithium-Ionen-Akkus besitzen eine begrenzte Anzahl von Ladezyklen. Sie sollten den Akku also am besten aufladen, bevor er vollständig entladen ist, um seine Lebensdauer zu verlängern.
- Vermeiden Sie eine Überladung – Sobald der Akku vollständig aufgeladen ist, sollten Sie ihn vom Ladegerät trennen, um eine Überladung zu vermeiden. Eine Überladung kann die Lebensdauer des Akkus verkürzen.
- Wenn Sie einen vollständig aufgeladenen Akku nicht benutzen, verliert er im Laufe der Zeit seine Ladung.
- Lagern Sie ihn an einem kühlen, trockenen Ort – extreme Temperaturen können den Akku beeinträchtigen. Daher sollten Sie ihn an einem kühlen, trockenen Ort lagern, am besten bei Zimmertemperatur.
- Wenn Sie den Lautsprecher länger als sechs Monate lagern möchten, laden Sie den Akku alle sechs Monate auf eine Kapazität von 50 % auf, um seine Funktionsfähigkeit zu gewährleisten.

Aufladen an der Wandhalterung

1. Gleichstromanschlussport
2. Männlicher Stecker

Wenn Sie den Wandhalter verwenden (empfohlen), befolgen Sie die Anweisungen zur Installation. Stecken Sie das montierte Produkt ein, während es im Wandhalter aufbewahrt wird.

Ziehen Sie den Netzadapter ab, wenn er über längere Zeiträume nicht verwendet wird.

HINWEIS: Bei der ersten Verwendung, lassen Sie den Akku vollständig entleeren, um ihn richtig zu konditionieren. Die empfohlenen Ladezeiten sind wie folgt.

	Ladezeiten (Stunden)		
	VC-SV12AEU-W	VC-SV20AEU-S	VC-SV28AEU-B
1 Akku	4	4,5	4
2 Batterien	8	9	8

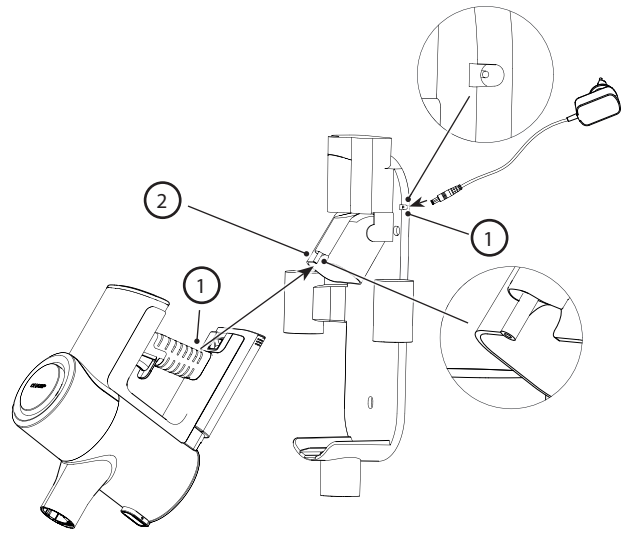

Nutzungszeiten

	Laufzeit für 2 Batterien (Minuten)		
	Ladezeiten (Stunden)		
	VC-SV12AEU-W	VC-SV20AEU-S	VC-SV28AEU-B
ÖKO	50	90	130
Mittel	x	x	48
Turbo	32	30	24

Akku Statusanzeige

Wenn der Akku aufgeladen oder entladen wird, kann der Status entweder durch Betrachten des Lade-Prozentsatzes auf dem Staubsauger-Display oder durch die Lichter an der Seite des Akkus selbst überprüft werden.

	10 % – 30 %
	31 % – 70 %
	> 70 %

Es gibt 3 Lichter, wenn alle diese an sind, dann ist der Akkuladestand größer als 70%.

Wenn der Akku leer ist, blinkt eine einzelne rote Leuchte. Während der Akku geladen wird, wird diese Leuchte blau und blinkt, bis die zweite Leuchte zu blinken beginnt und die erste konstant leuchtet. Wenn die zweite Leuchte aufhört zu blinken und konstant leuchtet, beginnt die letzte Leuchte zu blinken. Das Laden ist abgeschlossen, wenn alle 3 Leuchten blau und konstant leuchten. Die Leuchten bleiben in diesem Zustand, bis der Akku vom Netzadapter getrennt wird.

WARNUNG: Spezielle Hinweise für den Umgang mit dem Lithium-Ionen-Akkusatz

Halten Sie sich genau an die Anweisungen. Dies wird das Risiko einer Explosion, eines Stromschlags und möglicherweise schwerer Verletzungen oder des Todes verringern.

- Verwenden Sie nur das von Sharp genehmigte AC-Netzteil, um Ihren Akku aufzuladen.
- Wählen Sie eine Stromquelle mit der Spannung, die auf dem Typenschild des Ladegeräts angegeben ist.
- Das Sharp Akkupack und das AC-Netzteil sind speziell darauf ausgelegt, zusammen zu arbeiten.
- Bedienen Sie das Netzteil nicht mit einem beschädigten Kabel oder Stecker.
- Legen Sie den Akkusatz nicht in die Nähe von Feuer oder Hitze.
- Feuer oder Temperaturen über 60 °C können zu einer Explosion des Akkus führen.
- Laden Sie den Akkusatz an keinem feuchten oder nassen Ort auf.
- Laden Sie den Akkusatz nicht in der Nähe von brennbaren Flüssigkeiten oder Gasen auf.
- Achten Sie darauf: Der Akkusatz darf niemals in Wasser getaucht werden.
- Laden Sie ihn niemals an einem Ort mit extremer Hitze (über 40 °C) oder Kälte (unter 10 °C) auf.
- Das Laden funktioniert bei normaler Raumtemperatur am besten.
- Lassen Sie den Akkusatz nicht fallen, zerdrücken Sie ihn nicht und beschädigen Sie ihn nicht.
- Verwenden Sie keinen Akkupack oder Netzteil, das heruntergefallen ist oder einen starken Stoß erhalten hat.
- Eine Beschädigung des Akkusatzes kann dazu führen, dass er explodiert. Entsorgen Sie den Akkusatz umgehend entsprechend den Anweisungen für die Entsorgung des Akkus oder wenden Sie sich zur Beratung an das Servicezentrum.
- Sie dürfen den Akkusatz nicht öffnen, verändern oder versuchen, ihn zu reparieren.

- Der Akkukann Dämpfe abgeben, wenn es beschädigt wird oder falsch verwendet wird.
- Sollten Sie unerwünschte Nebenwirkungen feststellen, müssen Sie sich vergewissern, dass die Umgebung gut belüftet ist, und einen Arzt aufsuchen.
- Es kann eine Flüssigkeit aus dem Akku austreten, wenn er beschädigt ist oder falsch verwendet wird.
- Wenn Sie mit irgendeiner Flüssigkeit aus der Batterie in Kontakt kommen, spülen Sie sofort mit milder Seife und Wasser ab. Wenn die Flüssigkeit in Kontakt mit Ihren Augen kommt, spülen Sie mit Wasser und suchen Sie medizinische Hilfe auf.
- Halten Sie das Batteriepack fern von kleinen Metallgegenständen, die zu einer Verkürzung der Batterieklemmen führen können.

Entsorgung des Geräts und der Akkus

Dieses Produkt enthält keine Teile, die vom Benutzer gewartet werden können.

Elektronische Produkte und Akkus sollten nicht mit dem allgemeinen Hausmüll vermisch werden. Haushaltskunden sollten sich bezüglich Informationen, wie sie diese Gegenstände einem umweltverträglichen Recycling zuführen können, entweder an den Händler wenden, bei dem sie dieses Produkt gekauft haben, oder an ein lokales Regierungsamt.

Entsorgen Sie es nicht als Hausmüll oder im Feuer, da der Akkupack explodieren könnte.

Batterien sollten gemäß den örtlichen Vorschriften entsorgt werden.



Dieses Symbol bedeutet, dass Batterien in dem Produkt enthalten sind, die unter die Europäische Richtlinie 2013/56/EU fallen, und diese Batterien können nicht im normalen Hausmüll entsorgt werden. Cd, Hg und Pb unter dem Symbol der Mülltonne auf Rollen zeigt an, ob die Batterie Cadmium (Cd), Quecksilber (Hg) oder Blei (Pb) enthält.



Dieses Symbol auf einem Produkt bedeutet, dass das Produkt unter die Europäische Richtlinie 2012/19/EU fällt und nicht zusammen mit dem übrigen Hausmüll entsorgt oder deponiert werden darf.



Diese Symbole auf den Produkten, Verpackungen und/oder Begleitdokumenten bedeuten, dass gebrauchte elektrische und elektronische Produkte nicht mit dem allgemeinen Hausmüll vermisch werden dürfen.

CE- und UKCA-Erklärung:

- Der vollständige Text der UKCA-Konformitätserklärung ist unter sharpconsumer.eu verfügbar – öffnen Sie den Download-Abschnitt Ihres Modells und wählen „Konformitätserklärung“.

Empfohlene Reinigungsmethoden

Ihr Stielstaubsauger ist für die Reinigung von Bodenflächen und schwer erreichbaren vertikalen Flächen konzipiert. Beginnen Sie mit dem Metall-Verlängerungsstab und kombinieren Sie diesen mit den folgenden Werkzeugen.

- Befestigen Sie die breitere motorisierte Rollbürste mit LED-Scheinwerfern für Hartböden, Teppiche und Teppichböden.
- Befestigen Sie den flexiblen Biegeadapter, um unter Sofas, Stühlen und um Möbel herum zu erreichen.
- Befestigen Sie die Lange Fugendüse für Ecken und enge Stellen.
- Verwenden Sie den V-Roller auf allen Arten von Böden. Der Bürstenroller wird für Hartböden empfohlen.
- Befestigen Sie das 2-in-1 Bürsten-/Fugendüsentool für Lampenschirme, Bücherregale und Elektronik. Nur für das Modell VC-SV28AEU-B
- Befestigen Sie die Mini-Motorisierte Rollenbürste für Treppen und schmalere Wege.

Für das schnelle Staubsaugen kleiner Bereiche können Sie den Stielstaubsauger in einen Handstaubsauger verwandeln, indem Sie das Metall-Verlängerungsrohr entfernen. Wählen Sie das richtige Werkzeug wie unten für die Arbeit aus.

- Befestigen Sie die lange Fugendüse für die Tiefenreinigung zwischen Autositz, Sofakissen und Hochstuhl.
- Befestigen Sie das 2-in-1 Bürsten-/Fugendüsenaufsatz für Kommoden, Regale und Tastaturen. Nur für das Modell VC-SV28AEU-B
- Befestigen Sie die Mini-Motorisierte Rollenbürste für Treppen und Bänke.
- Befestigen Sie den flexiblen Schlauch sowie das Fugendüsen- oder Bürstenwerkzeug für die Tiefenreinigung von Autoinnenräumen, unter Sitzen und dazwischen.

Filter und Staubbehälter

Ihr Staubsauger enthält mehrere Filter, um sicherzustellen, dass unreine Luft nicht in den Raum zurückgeführt wird und zum Schutz des Motors. Der versiegelte Staubbehälter fängt und hält 99,9% des Staubes, Allergene, Hautschuppen und Schmutz fest.

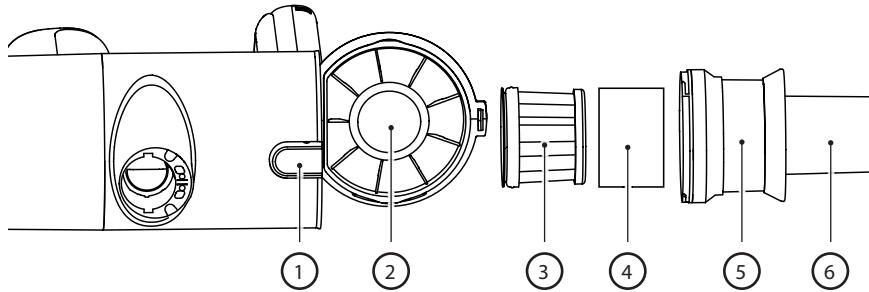

1. Bin Freigabe-Taste.
2. Versiegelter Staubbehälter
3. HEPA 13 Filter.
4. Filterschlauch
5. Metallgitterfilter zur Trennung großer Partikel.
6. Mehrfach-Kegel-Zyklonrotation zur Isolierung von Staubpartikeln

Entleeren des Staubbehälters

1. Halten Sie den Handstaubsauger über einen Abfallbehälter.
2. Drücken Sie dann die BIN RELEASE-Taste, um den Behälter zu öffnen. Leeren Sie den Inhalt vorsichtig in einen Abfallbehälter. Falls notwendig, reinigen Sie den HEPA-Filter.
3. Stellen Sie sicher, dass die HEPA-Filterbaugruppe sicher ist (drehen Sie die gesamte Baugruppe im Uhrzeigersinn), bevor Sie die Staubbehältertür schließen (ein "Klick" wird gehört, wenn die Tür verriegelt ist).

Entfernen und Reinigen des Hochdichte Filters

1. Drehen Sie die HEPA-Filtereinheit gegen den Uhrzeigersinn, bis sie sich von der Einheit löst.
2. Ziehen Sie die HEPA-Filtereinheit heraus und reinigen Sie sie bei Bedarf (siehe unten).
3. Setzen Sie den HEPA-Dichtefilter wieder in die HEPA-Filtereinheit ein.
4. Stellen Sie sicher, dass die Hochdichtefiltereinheit sicher befestigt ist (durch Drehen im Uhrzeigersinn), bevor Sie die Staubbehältertür schließen.

HINWEIS: Wenn der HEPA-Filter sehr schmutzig ist, kann er in Wasser gewaschen werden. Nach dem Waschen, trocknen Sie ihn mindestens 24 Stunden, um sicherzustellen, dass er vollständig trocken ist, bevor Sie ihn wieder in den Staubsauger einsetzen.

Um die hohe Leistung des HEPA-Filters zu gewährleisten, wird empfohlen, ihn alle 3 Monate zu ersetzen. Um Ihren Ersatzfilter zu bestellen, verwenden Sie die Modellnummer VC-SVF1A.

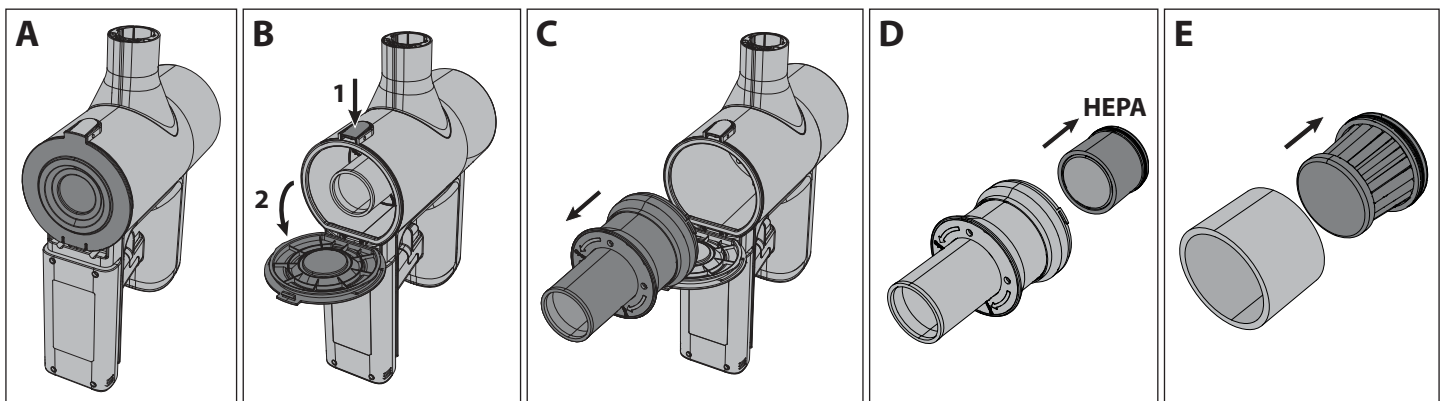

HINWEIS: Verwenden Sie den Staubsauger NICHT ohne den Filterschlauch, HEPA13 oder Metallgitterfilter. Dies würde dazu führen, dass große Staubpartikel oder Schmutz in den Motor gelangen und Schäden verursachen.

Werkzeuge und ihre Verwendung

Ihr SHARP Stielstaubsauger wird mit verschiedenen Werkzeugen geliefert, wie unten gezeigt. Je nach Modell, das Sie besitzen, wird bestimmt, welche Werkzeuge in der Box enthalten sind.

Zwei in Einem Bürste

Dieses Werkzeug kann entweder mit ausgefahrener Bürste oder mit der Düse verwendet werden. Um die Düse zu verwenden, drücken Sie den Freigabeknopf nach unten und ziehen Sie die Bürstenverlängerung zurück.

Die Zwei-in-Eins-Bürste ist ideal für die Reinigung von Lampenschirmen, Bücherregalen und verschiedenen elektronischen Geräten.

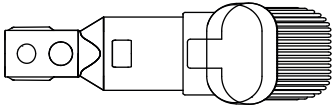

Breite Düsenbürste (nur VC-SV28AEU-B)

Dieses nützliche Werkzeug kann zur sanften Reinigung von Vorhängen, Gardinen, Fensterbänken, Jalousien usw. verwendet werden.

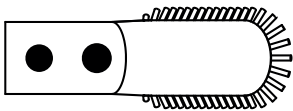

Langes Fugendüsenwerkzeug

Dieses vielseitige Werkzeug, die lange Fugendüse, ist ideal zum Reinigen von Ecken und engen Stellen.

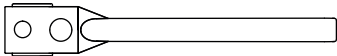

Verlängerungsschlauch (nur VC-SV28AEU-B)

Um die Benutzerfreundlichkeit der kleineren Werkzeuge zu erhöhen, können sie mit dem Verlängerungsschlauch verwendet werden. Der Schlauch kann verlängert werden, um einen einfacheren Zugang zu engen oder schwer erreichbaren Bereichen für eine verbesserte Reinigung zu ermöglichen.



Metall-Verlängerungsstange

Verwenden Sie dieses Werkzeug mit dem motorisierten Kopf, um eine einfache Reinigung der Böden zu ermöglichen.

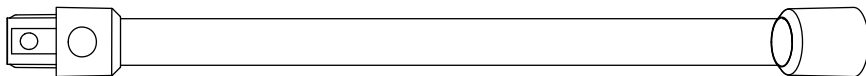

Motorisierte Bürstenrolle

Die motorisierte Bürstenrolle ist ideal für die Reinigung aller Arten von Böden. Die V-Rolle ist standardmäßig montiert und kann mit der Bürstenrolle ausgetauscht werden. Beide Rollen bieten hervorragende Leistung auf allen Bodenarten. Mit der Zugabe eines hellen Scheinwerfers ermöglicht der motorisierte Kopf, jeglichen Schmutz, Staub und Ablagerungen zu sehen, die abgesaugt werden sollen. Es ermöglicht auch das Sehen in dunklere Ecken und Kanten für eine vollständige Reinigung.

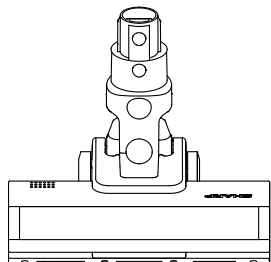

Um die Rolle zu wechseln, zu reinigen oder zu warten, befolgen Sie die untenstehenden Anweisungen.

1. Drücken Sie den mit A markierten Hebel nach unten und ziehen Sie gleichzeitig die Rollenbürstenplatte (Artikel B) nach oben.
2. Entfernen Sie die Rollerbürstenplatte.
3. Nehmen Sie die Rollerbürste heraus, indem Sie sie von der rechten Seite (R) nach oben ziehen.
4. Setzen Sie die Rolle ein, indem Sie sie auf der linken Seite (L) einrasten und dann auf der rechten Seite nach unten drücken, damit sie sicher sitzt. Setzen Sie nun die Bodenbürstenrollenplatte wieder ein, indem Sie sie nach unten drücken, bis sie einrastet.

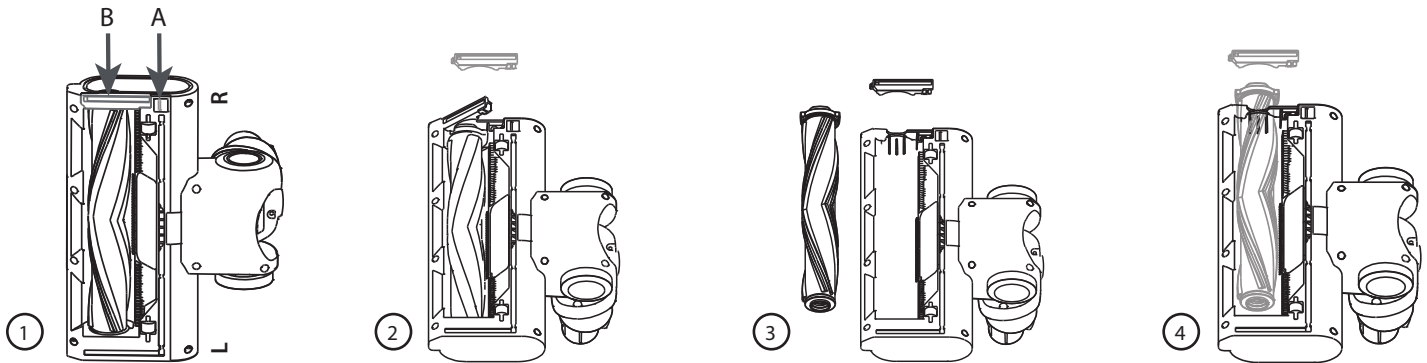

V-Rollerbürste

Verwenden Sie die V-Rolle auf allen Arten von Böden.

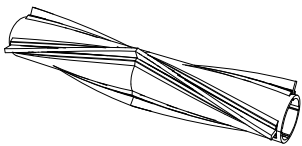

Bürstenrolle

Die Rollerbürste wird für Teppichböden empfohlen.



Mini-Motorbürste (nur VC-SV28AEU-B)

Befestigen Sie die Mini-Motorisierte Rollenbürste für Treppen, Polster und schmalere Wege.

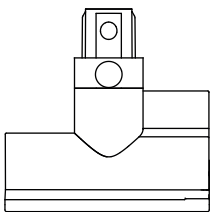

Flexibler Biegeadapter (nur VC-SV20AEU-S und VC-SV28AEU-B)

Verwenden Sie es mit der Metall-Verlängerungsstange, um einen einfachen Zugang unter Sofas, Stühlen, Tischen usw. zu ermöglichen.

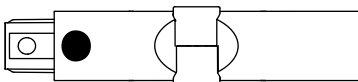

Reinigungswerkzeug

Ein praktisches Reinigungswerkzeug ist im Lieferumfang enthalten. Mit diesem Werkzeug können Verwicklungen der Rollenbürste einfach mit der versenkten Schneidklinge beseitigt werden. Die Bürste kann verwendet werden, um Staub, der in kleine Bereiche des Staubsaugers oder des Zubehörs eingedrungen ist, zu reinigen.

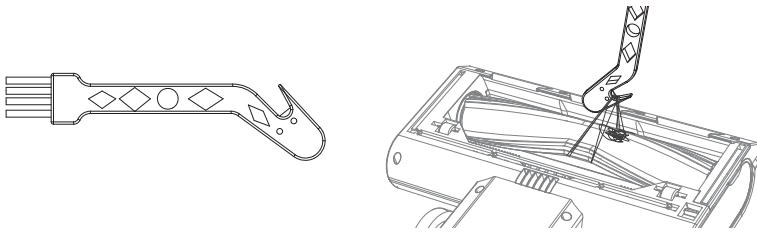

Wenn Sie den Schneidteil des Reinigungswerkzeugs verwenden, stellen Sie sicher, dass Sie die Verwicklung sicher einhaken und ziehen, damit das Material geschnitten wird. Ziehen Sie nicht zu stark, da dies den Roller beschädigen könnte.

Selbststehend

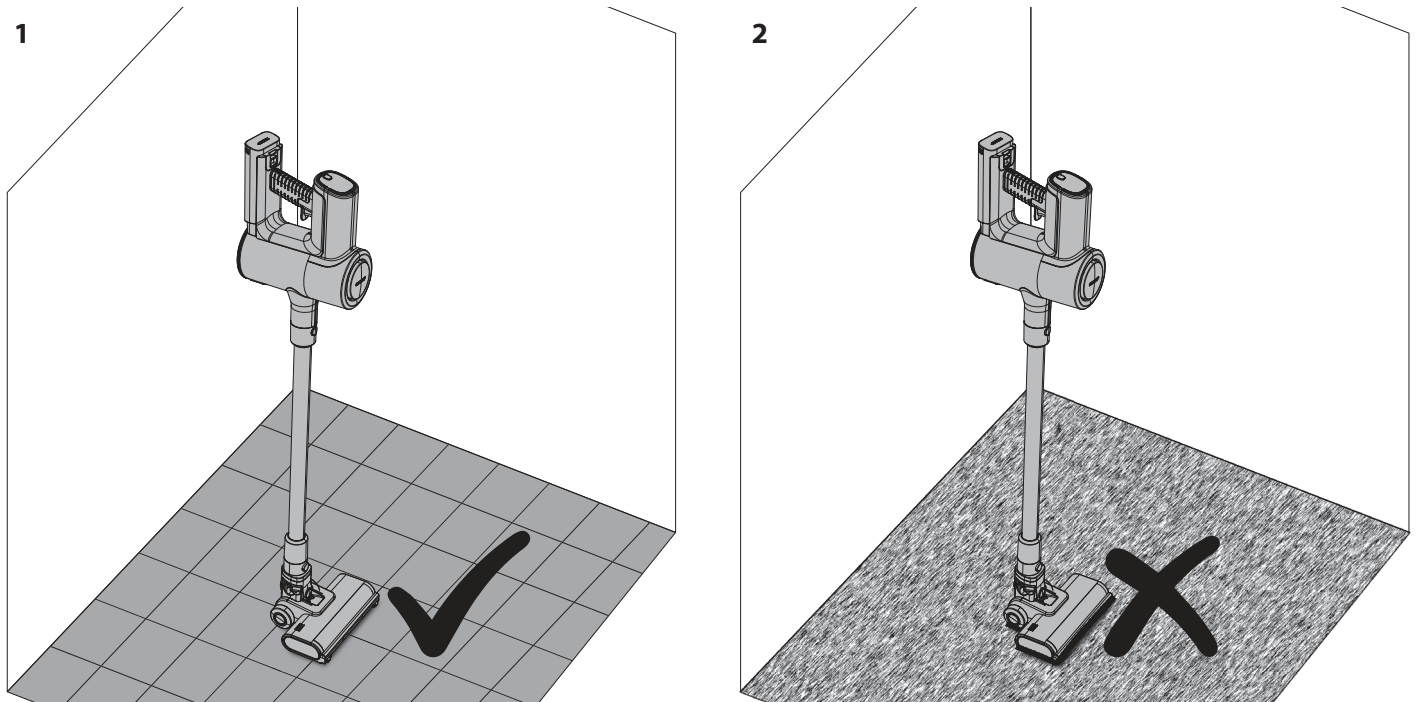

1. In Ordnung, Selbststehend auf hartem Boden zu verwenden.
2. Verwenden Sie NICHT die Selbststehfunktion auf weichen/teppichböden.

Wenn Sie Ihren SHARP Stielstaubsauger auf einem Hartboden verwenden, können Sie den Staubsauger in die Selbststehende Position bringen. Damit dies korrekt funktioniert, muss der Staubsauger über das Metallverlängerungsrohr mit der motorisierten Kopfeinheit verbunden sein; stellen Sie außerdem sicher, dass der Akku installiert ist.

Legen Sie Ihren Fuß sanft auf den motorisierten Kopf und bewegen Sie den Staubsauger so, dass er sich in aufrechter Position befindet. Sie hören ein Klicken, wenn der Kopf einrastet.

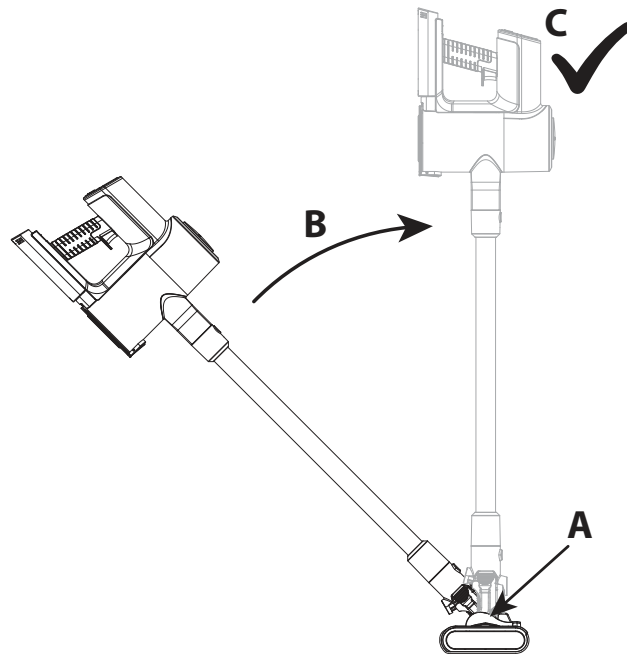

Lassen Sie den Staubsauger sanft los und er wird von selbst stehen.

VORSICHT: Ihr Staubsauger kann auf harten Böden selbstständig stehen. Wenn er umgestoßen wird, kann es zu Schäden oder Verletzungen kommen. Stellen Sie sicher, dass er in der Selbststehposition nicht umgestoßen wird. Lassen Sie ihn im Selbststehmodus nicht unbeaufsichtigt, insbesondere wenn Sie kleine Kinder oder Haustiere haben.

Anzeigefeld

Das Multifunktionsdisplay zeigt wichtige Informationen an über die Funktion und Verwendung Ihres Stielstaubsaugers. Um die Geschwindigkeit des Motors von ECO (am effizientesten) auf Turbo (am stärksten) zu ändern, drücken Sie diese Taste. Wenn das Gerät ausgeschaltet ist, drücken Sie diese Taste, um anzuzeigen, wie viel Energie noch in der Batterie für jeden Betriebsmodus vorhanden ist.

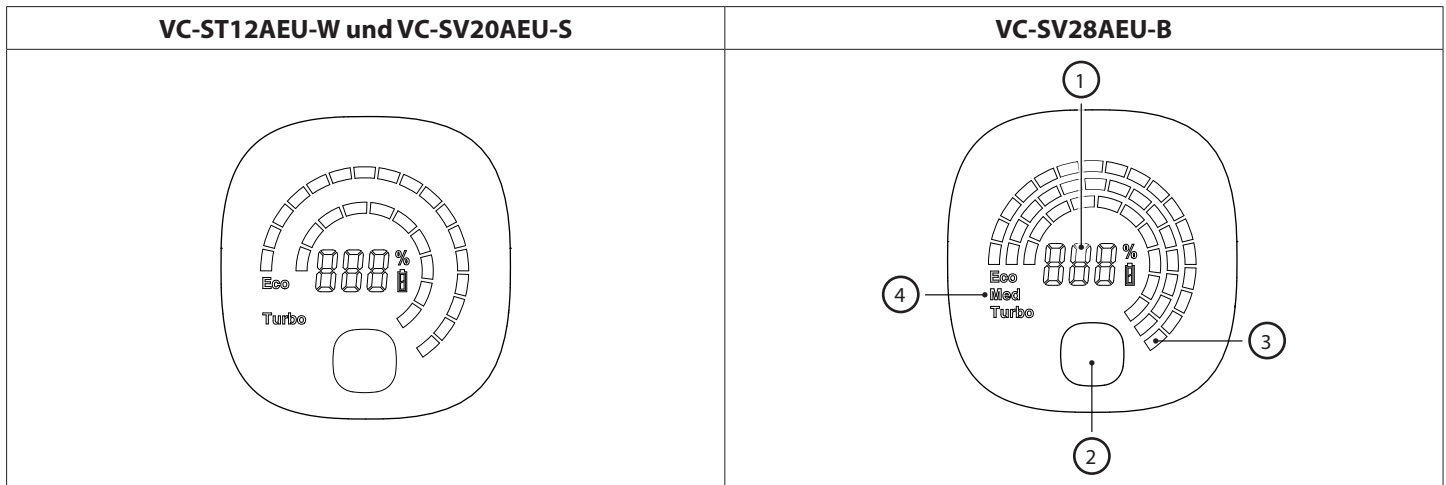

1. Prozentsatz der verbleibenden Batterieleistung.
2. Modusauswahl-Taste – ECO, Medium oder Turbo Leistung.
3. Visuelle Anzeige der verbleibenden Leistung basierend auf dem Batteriestand. Dies ändert sich, wenn die Modustaste gedrückt wird.
4. Betriebsmodus. Dieser ändert sich, wenn die Modustaste gedrückt wird.

Im Falle eines Problems mit Ihrem Stielstaubsauger kann es sein, dass ein Fehlercode auf dem Display angezeigt wird. Konsultieren Sie den Abschnitt zur Fehlerbehebung in dieser Bedienungsanleitung für weitere Details, sollte ein Fehlercode erscheinen.

Allgemeine Reinigung und Wartung

Um sicherzustellen, dass Ihr SHARP Stielstaubsauger in gutem Zustand bleibt und weiterhin zuverlässige Dienste leistet, wird empfohlen, ihn regelmäßig zu reinigen und zu warten.

Äußere Teile können mit einem weichen Tuch gereinigt werden. Bei hartnäckigen Flecken verwenden Sie eine nicht abrasive, sanfte Reinigungsflüssigkeit zur Entfernung.

Verwenden Sie niemals Scheuermittel oder Scheuertücher zur Pflege Ihres SHARP Staubsaugers, da diese die Oberfläche beschädigen können.

Allgemeine Tipps nach der Nutzung sind:

1. Leeren Sie den Staubbehälter

Die Saugleistung verringert sich, wenn die Staubkammer voller Schmutz ist. Daher sorgt das Entleeren während und nach der Nutzung für ein deutlich besseres Reinigungserlebnis.

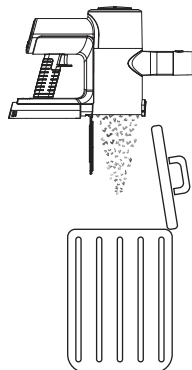

2. Reinigen Sie die Rollen

Entfernen Sie alle Haare oder Schmutz, die sich während des Gebrauchs an der Rolle angesammelt oder sich darum gewickelt haben, da dies die Leistung bei der nächsten Verwendung verbessert. Für alles, was sich um die Rolle gewickelt hat, verwenden Sie die Schneidekante des Reinigungswerkzeugs zum Entfernen.

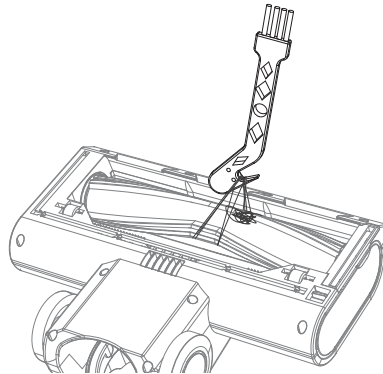

3. Überprüfen Sie auf Blockaden

Stellen Sie sicher, dass die Luftwege frei von Hindernissen wie Haarbüscheln, Tierhaaren oder großen Schmutzpartikeln sind. Verwenden Sie eine Lichtquelle (die Taschenlampe Ihres Mobiltelefons), um in das Rohr zu schauen und zu prüfen, ob es frei ist.

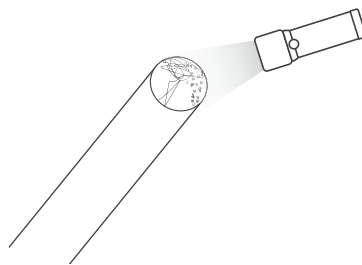

4. Reinigen Sie den Filter

Verstopfte Filter sind der häufigste Grund für schlechte Saugleistung. Reinigen Sie diese nach jedem Gebrauch und wenn die Leistung nachlässt, kann er in Wasser gewaschen und 24 Stunden zum Trocknen gelassen werden. Es wird empfohlen, den HEPA-Filter alle 3 Monate zu ersetzen.

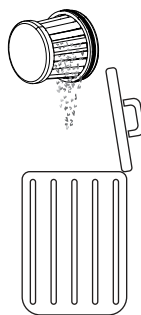

Umgang mit Blockaden

Es kann vorkommen, dass Ihr Stielstaubsauger gelegentlich mit Schmutz verstopft ist. Möglicherweise müssen Sie Teile zerlegen, um Zugang zum Reinigen und Entfernen der Blockade zu erhalten.

Bei Verstopfungen verwenden Sie einen langen, starren Draht mit stumpfem Ende, um die Rohre zu reinigen. Achten Sie darauf, das Rohr nicht zu beschädigen.

AC-Adapter

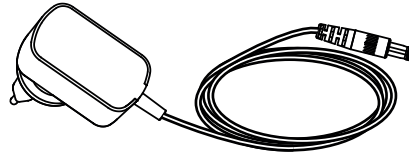

Ihr SHARP Stielstaubsauger wird mit einem AC-Adapter geliefert, der sowohl mit einer UK- (3-polig) als auch mit einer EU-Steckdose (2-polig) verwendet werden kann. Der mit Ihrem Stielstaubsauger gelieferte AC-Adapter hängt vom Staubsauger- und Batteriemodell ab, siehe die untenstehende Tabelle, um das Staubsaugermodell und den AC-Adapter abzugleichen. Verwenden Sie nur den mitgelieferten und von SHARP empfohlenen AC-Adapter für Ihren Stielstaubsauger. Die Spezifikationen für den AC-Adapter finden Sie am Ende dieses Benutzerhandbuchs.

Ändern des Wechselstromstecker-Verbindungstyps

Ihr Wechselstromadapter wird mit 2 Wechselstromstecker-Verbindungsplatten geliefert, die je nach Art Ihrer Steckdose ausgetauscht werden können. Die Verbindungsplatte auf der linken Seite ist für das Vereinigte Königreich, Irland und Zypern. Die 2-polige Verbindungsplatte auf der rechten Seite ist für die meisten anderen EU-Länder.

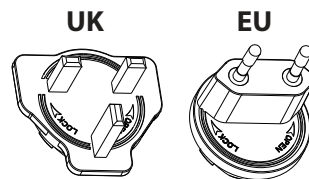

Um die richtige Platte für Ihre Steckdose zu installieren, wählen Sie die richtige aus (UK oder EU) und platzieren Sie sie wie im Bild unten auf dem AC-Adapter, die Platte sollte in der Vertiefung sitzen. Drehen Sie im Uhrzeigersinn, bis ein Klick zu hören ist und die Anschlussplatte nun installiert ist. Wenn Sie sich unsicher sind, wenden Sie sich bitte an unsere Hotline für Ratschläge.

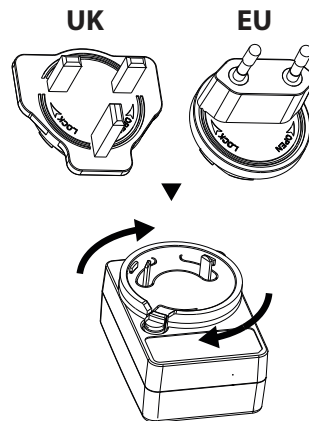

Um das Typenschild zu entfernen, drücken Sie die Taste A und drehen Sie das Typenschild gegen den Uhrzeigersinn. Das Typenschild kann jetzt entfernt werden.

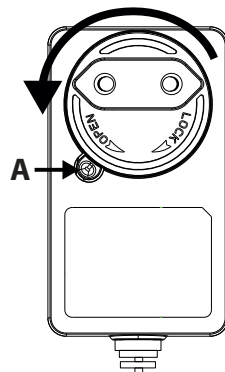

Problembehandlung

Problem	Grund	Auflösung
Fehlercode E01 erscheint auf dem Display.	Der Kopfmotor wurde am Drehen gehindert.	Entfernen Sie die Blockade von der Rolle im motorisierten Kopf.
E02 erscheint im Display (nur bei VC-SV20AEU-S und VC-SV28AEU-B).	Einlass blockiert.	Entfernen Sie die Blockade vom Kopf, Rohr und/oder Einlass.
Schlechte Aufnahmeleistung.	Verringerte Saugkraft.	Stellen Sie den Saugmodus auf Turbo-Modus ein. Leeren Sie den Staubbehälter. Reinigen Sie die Filter. Stellen Sie sicher, dass die Luftwege des Staubsaugers nicht blockiert oder versperrt sind.
Der Staubsauger hat aufgehört zu arbeiten oder funktioniert nicht.	Problem mit dem Akku oder der Akkuverbindung.	Überprüfen Sie, ob der Akku vollständig geladen ist. Stellen Sie sicher, dass die Batterie korrekt an den Staubsauger angeschlossen ist.
Die Rolle dreht sich nicht.	Mechanisches Problem.	Entfernen Sie die Blockade von der Rolle im motorisierten Kopf. Reinigen Sie die Rollerbürste und die Kopfeinheit.
Die Batterieleuchte blinkt rot.	Akku fast leer.	Akku aufladen.
Zubehör ist kaputt oder funktioniert nicht.		Kontaktieren Sie das SAHRP Call Center zur Besprechung. Ein neues Teil kann kostenlos geliefert werden, wenn es unter Garantie steht, oder gegen Gebühr, wenn nötig.
Der motorisierte Kopf ist laut.	Rollerbürste montiert.	Wenn die Rollenbürste angebracht ist, machen die Borsten Geräusche, wenn sie mit dem Gehäuse des Kopfes in Berührung kommen.

Sollten Sie weitere Probleme mit Ihrem SHARP Stielstaubsauger haben, wenden Sie sich bitte an unser Callcenter für weitere Beratung und Informationen.

Um Ersatzzubehör, Filter und Batterien zu bestellen, rufen Sie bitte Ihr SHARP Service Center an oder senden Sie eine E-Mail.

Technische Spezifikationen

Modell	VC-SV12AEU-W	VC-SV20AEU-S	VC-SV28AEU-B
Batterie Kapazität (mAh)	2000	2500	4000
Batteriespannung (V)	22,2	21,6	21,6
Batterieleistung (Wh)	44,4	54	86,4
Batteriegröße (B x H x T in mm)	158 x 65 x 85	158 x 65 x 85	158 x 65 x 85
Batteriegewicht (kg)	0,429	0,453	0,585
Anzahl der Zellen	6	6	6
Ladezeit für eine einzelne Batterie (Stunden)	4	4,5	4
Doppelte Ladezeit der Batterie (Stunden)	8	9	8
Farbe Hauptkörper	Weiß	Silber	Schwarz
Bedienfeld	Digital	Digital	Digital
Anzeigetyp	LCD	LCD	LCD
Staubbehälterkapazität (L)	0,55	0,55	0,55
Auslassfiltertyp	HEPA 13	HEPA 13	HEPA 13
Bruttogewicht (kg)	5,2	5,4	6,3
Motorleistung (W)	150	250	380
Motortyp	Gleichstrommotor	Bürstenloser Gleichstrommotor	Bürstenloser Gleichstrommotor
Geräuschpegel (dB)	≤80	≤80	≤80
Stromverbrauch im Aus-Modus (W)	0,5	0,5	0,5
Überhitzungsschutz	Ja	Ja	Ja
Stecker	EU/UK Steckeradapter	EU/UK Steckeradapter	EU/UK Steckeradapter
Motot Stromverbrauch (W)	150	250	380
Laufzeit in Maximalleistung (Minuten)	16	15	12
Laufzeit in mittlerer Leistung (Minuten)	N/A	N/A	24
Laufzeit in Min Leistung (Minuten)	25	45	65
Sicherheitslogo-Zertifizierung	CE / UKCA	CE / UKCA	CE / UKCA
Minimale Saugkraft (kPa)	6	7	7
Maximale Saugkraft (kPa)	12	20	28
Maximale Saugkraft (Luftwatt)	62	120	173
LED-Scheinwerfer	Ja	Ja	Ja
Scheinwerferfarbe	Weiß	Weiß	Weiß
Gerätegröße (B x H x T in mm)	120 x 1205 x 270mm	120 x 1205 x 270mm	120 x 1250 x 250
Einzelgewicht (kg)	3,9	4,1	5

AC-Adapter			
Modell	CZH015265065TRWQ	CZH015265065TRWQ	CZH024265100TRWQ
Eingang	100-240V AC / 50/60Hz / 0.5A	100-240V AC / 50/60Hz / 0.5A	100-240V AC / 50/60Hz / 0.8A
Strombedarf	Wechselstrom 100-240V ~ 50/60Hz	Wechselstrom 100-240V ~ 50/60Hz	Wechselstrom 100-240V ~ 50/60Hz
Ausgang	26,5V Gleichstrom / 650mA	26,5V Gleichstrom / 650mA	26,5V Gleichstrom / 1000mA
Farbe	Weiß	Weiß	Schwarz
Länge des Wechselstromkabels (mm)	1500mm	1500mm	1500mm
Zur Verwendung mit	VC-SV12AEU-W	VC-SV20AEU-S	VC-SV28AEU-B
IP-Bewertung	IP20 (nur für den Innenbereich)	IP20 (nur für den Innenbereich)	IP20 (nur für den Innenbereich)
Hersteller	Shenzhen Chanzeho Technology Co. Limited 7/F, Spa Centre, Nr.53-55 Lockhart Road, Wan Chai, Hongkong		



Atención:

Su producto está marcado con este símbolo, que significa que los productos eléctricos y electrónicos usados no deberían mezclarse con los residuos domésticos generales. Existe un sistema de recogida especial para estos productos.

A. Información sobre eliminación (para particulares)

1. En la Unión Europea

Atención: Si desea eliminar este equipo, no utilice el cubo de la basura habitual.

Los equipos eléctricos y electrónicos usados deben tratarse por separado de acuerdo con la legislación que requiere un tratamiento, una recuperación y un reciclaje adecuados de los equipos eléctricos y electrónicos usados.

Tras la aplicación por parte de los estados miembros, los hogares de los estados de la UE podrán devolver, sin coste alguno, sus equipos eléctricos o electrónicos usados a las instalaciones para ello designadas.*

En algunos países* el establecimiento local puede recoger el producto sin coste alguno por la compra de uno nuevo similar.

* Si desea más información, póngase en contacto con las autoridades locales.

Si sus equipos eléctricos o electrónicos usados incorporan pilas o acumuladores, elimínelos por separado con antelación siguiendo los requisitos locales. La correcta eliminación de estos productos ayuda a garantizar que los residuos sean sometidos a los procesos de tratamiento, recuperación y reciclaje adecuados, así como a prevenir los efectos negativos potenciales sobre el medio ambiente y la salud de los seres humanos resultante de una manipulación inadecuada de los residuos.

2. Países no pertenecientes a la Unión Europea

Si desea eliminar este producto, póngase en contacto con las autoridades locales para consultar el método correcto.

Para Suiza: los equipos eléctricos o electrónicos pueden devolverse al vendedor sin coste alguno, incluso si no compra ningún producto nuevo. Encontrará más información sobre los centros de recolección en la página de inicio www.swico.ch o www.sens.ch.

B. Información sobre eliminación para empresas

1. En la Unión Europea

Si el producto es utilizado para fines empresariales y desea eliminarlo:

póngase en contacto con su distribuidor de SHARP, que le informará sobre la retirada del producto. Es posible que deba sufragar los costes derivados de la retirada y el reciclaje. También es posible que los centros de recogida locales acepten los productos pequeños (y en cantidades pequeñas).

Para España: póngase en contacto con el sistema de recogida establecido o con la autoridad local para la retirada del producto usado.

2. Países no pertenecientes a la Unión Europea

Si desea eliminar este producto, póngase en contacto con las autoridades locales para consultar el método correcto de eliminación.



[www.sharpconsumer.com/
contact/](http://www.sharpconsumer.com/contact/)



[www.sharpconsumer.com/
support/](http://www.sharpconsumer.com/support/)



[www.sharpconsumer.com/
documents-of-conformity/](http://www.sharpconsumer.com/documents-of-conformity/)

Para cuestiones de servicio, diríjase a www.sharpconsumer.com/contact/ y para conocer los derechos relacionados con la garantía, diríjase www.sharpconsumer.com/support/ o póngase en contacto con el establecimiento en el que compró el producto.

Las declaraciones de conformidad están disponibles en www.sharpconsumer.com/documents-of-conformity/

Contenido

Contenido de la caja.....	2
Ubicación de controles y partes.....	3
Soporte de pared	6
Pantalla y controles.....	7
Carga de la batería, almacenamiento y uso.....	8
Métodos de limpieza recomendados	11
Filtro y cubo de basura.....	12
Herramientas y su uso	13
Autoportante	15
Panel de pantalla	17
Limpieza y mantenimiento general.....	17
Manejo de obstrucciones.....	18
Adaptador de CA	19
Resolución de problemas.....	20
Especificaciones técnicas	21

Introducción

Este sistema de aspiradora de palo sin cable cuenta con un motor digital inteligente con pantalla LED, paquete de baterías Li-Ion extraíble. Es ligero y versátil y se convierte fácilmente de aspiradora de palo para toda la casa a aspiradora de mano para limpieza de manchas con las diversas herramientas de accesorios.

Contenido de la caja

Artículo	Descripción	VC-SV12AEU-W	VC-SV20AEU-S	VC-SV28AEU-B
1	Aspiradora (sin accesorios o batería)	✓	✓	✓
2	Mini Rodillo de Cepillo Motorizado	✗	✗	✓
3	Adaptador de flexión flexible	✗	✓	✓
4	Herramienta 2-en-1 de Cepillo/Ranura	✓	✓	✓
5	Herramienta de Cepillo Ancho	✗	✗	✓
6	Herramienta de Grieta Extendida	✓	✓	✓
7	Manguera de Extensión	✗	✗	✓
8	Varilla de Extensión Metálica	✓	✓	✓
9	Rodillo de cepillo motorizado con rodillo(s) instalado(s)	✓	✓	✓
10	V-Rodillo	✓	✓	✓
11	Rodillo de cepillo	✓	✓	✓
12	Adaptador de Corriente (EU/UK)	✓	✓	✓
13	Soporte de Pared para Almacenamiento	✓	✓	✓
14	Tornillos para Soporte de Pared, Tacos de Pared y Placas de Cierre	✓	✓	✓
15	Guía de inicio rápido	✓	✓	✓
16	Batería x2	✓	✓	✓
17	Contenedor transparente de almacenamiento de pinceles	✓	✓	✓
18	Filtro x2 (1 instalado en la aspiradora y 1 en la caja)	✓	✓	✓
19	Herramienta de limpieza	✓	✓	✓
20	Cubierta del Agujero del Soporte	✓	✓	✗

Ubicación de controles y partes

VC-SV12AEU-W	
Artículo	Descripción
1	Pantalla LED
2	Botón de Selección de Velocidad
3	Interruptor de Encendido/Apagado
4	Puerto de carga de la batería
5	Botón de Liberación de Batería
6	Batería Recargable/Reemplazable
7	Ensamblaje del Filtro
8	Cubo de basura
9	Adaptador de CA
10	Herramienta 2-en-1 de Cepillo/Ranura
11	Rodillo de cepillo en tubo de almacenamiento
12	Herramienta de Grieta Extendida
13	Varilla de Extensión Metálica
14	Cabeza de rodillo motorizado con luces LED
15	Luces LED en el rodillo del cepillo para el suelo
16	Soporte de Pared

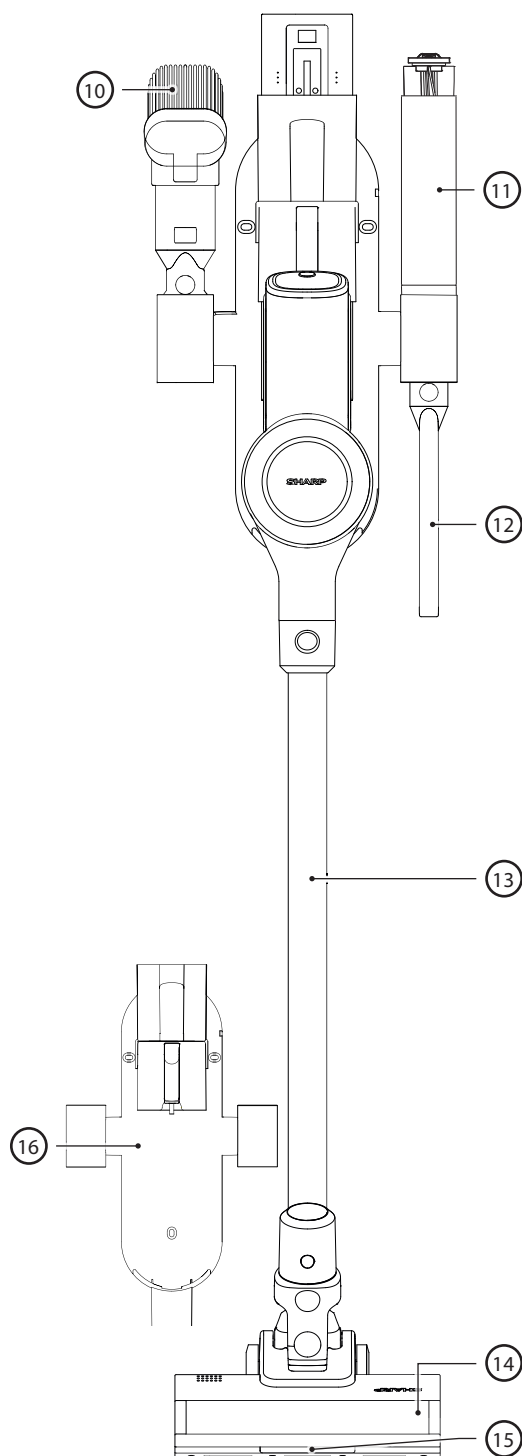
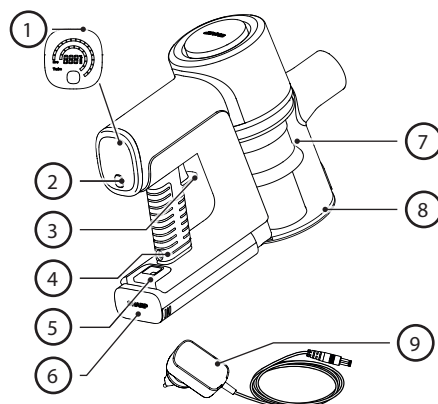

VC-SV20AEU-S

Artículo	Descripción
1	Pantalla LED
2	Botón de Selección de Velocidad
3	Interruptor de Encendido/Apagado
4	Puerto de carga de la batería
5	Botón de Liberación de Batería
6	Batería Recargable/Reemplazable
7	Ensamblaje del Filtro
8	Cubo de basura
9	Adaptador de CA
10	Herramienta 2-en-1 de Cepillo/Ranura
11	Adaptador de flexión flexible
12	Rodillo de cepillo en tubo de almacenamiento
13	Herramienta de Grieta Extendida
14	Varilla de Extensión Metálica
15	Cabeza de rodillo motorizado con luces LED
16	Luces LED en el rodillo del cepillo para el suelo
17	Soporte de Pared

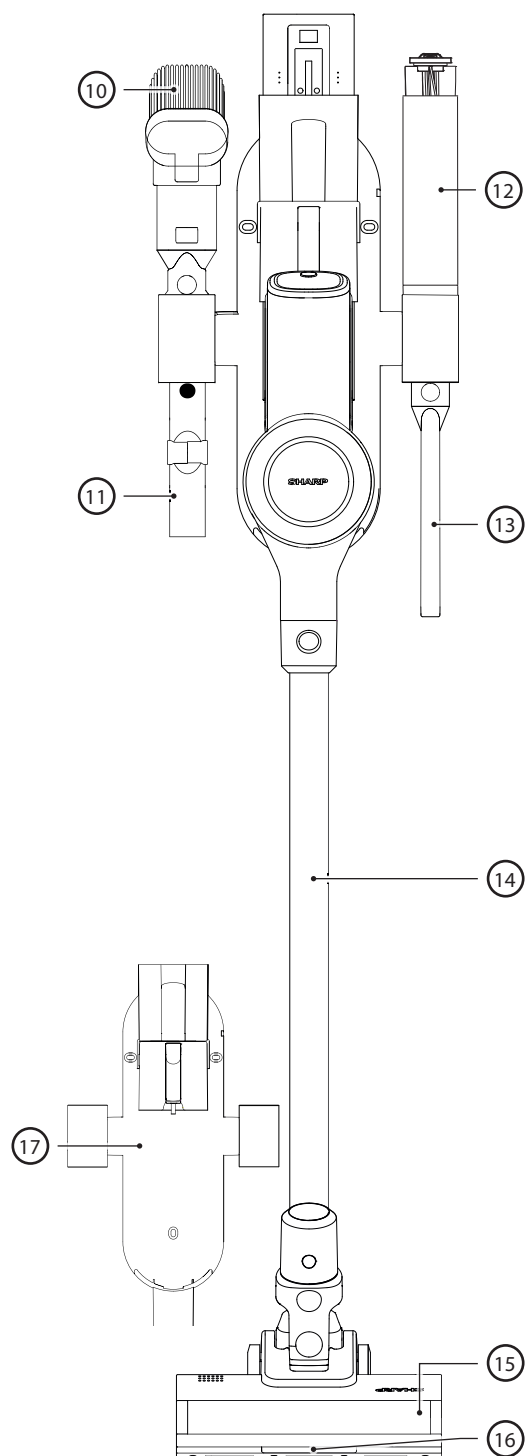
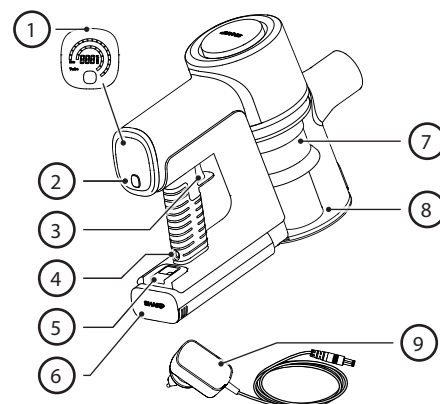

VC-SV28AEU-B

Artículo	Descripción
1	Pantalla LED
2	Botón de Selección de Velocidad
3	Interruptor de Encendido/Apagado
4	Puerto de carga de la batería
5	Botón de Liberación de Batería
6	Batería recargable/reemplazable
7	Ensamblaje del Filtro
8	Cubo de basura
9	Adaptador de CA
10	Herramienta 2-en-1 de Cepillo/Ranura
11	Manguera de Extensión
12	Rodillo de pincel en contenedor transparente de almacenamiento
13	Herramienta de Grieta Extendida
14	Adaptador de flexión flexible
15	Mini rodillo de cepillo motorizado
16	Herramienta de cepillo ancho
17	Varilla de Extensión Metálica
18	Cabeza de rodillo motorizado con luces LED
19	Luces LED en el rodillo del cepillo para el suelo
20	Soporte de Pared

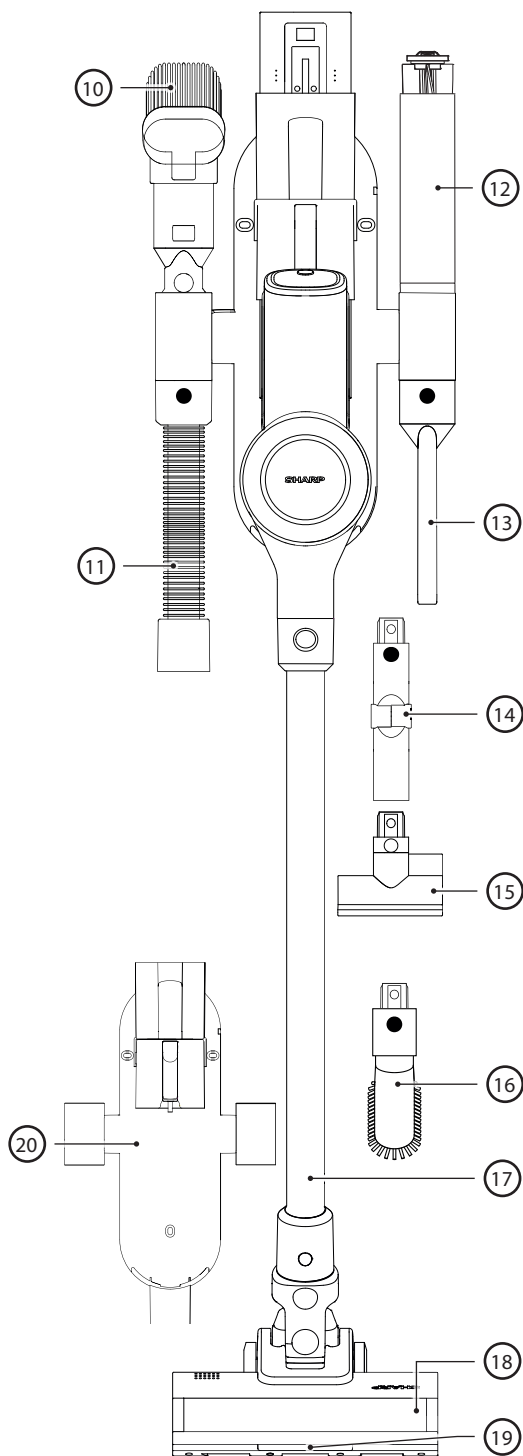
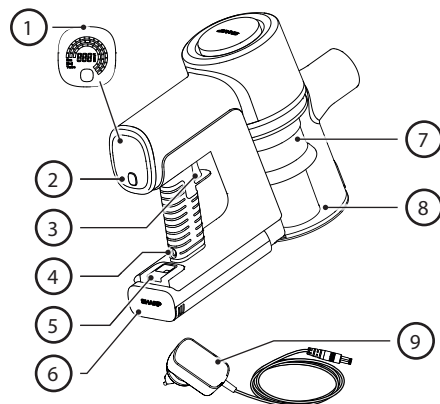

Soporte de pared

Para su comodidad y facilidad de uso y almacenamiento, su aspiradora de mano SHARP viene con un soporte de pared. Este soporte almacenará todas las herramientas de su aspiradora y podrá cargar ambas baterías al mismo tiempo.

NOTA: Conecte los accesorios más pequeños a la manguera de extensión y al adaptador flexible para mantener todas las partes juntas y organizadas. Utilice los tubos de almacenamiento vertical a la izquierda, derecha e inferior del soporte de la caja de pared para enganchar las herramientas de accesorio.

Instalación del Soporte de Pared

Antes de instalar su caja de pared, asegúrese de que haya suficiente espacio para hacerlo. La distancia entre la parte superior de la unidad y el suelo debe ser adecuada para que la aspiradora de varilla con la barra de extensión de metal y la cabeza se puedan instalar sin enganchar nada. Consulte la imagen de abajo para ver la altura de instalación recomendada.

La imagen de la derecha muestra la distancia entre los agujeros de montaje y los detalles de los tornillos y tacos de pared suministrados.

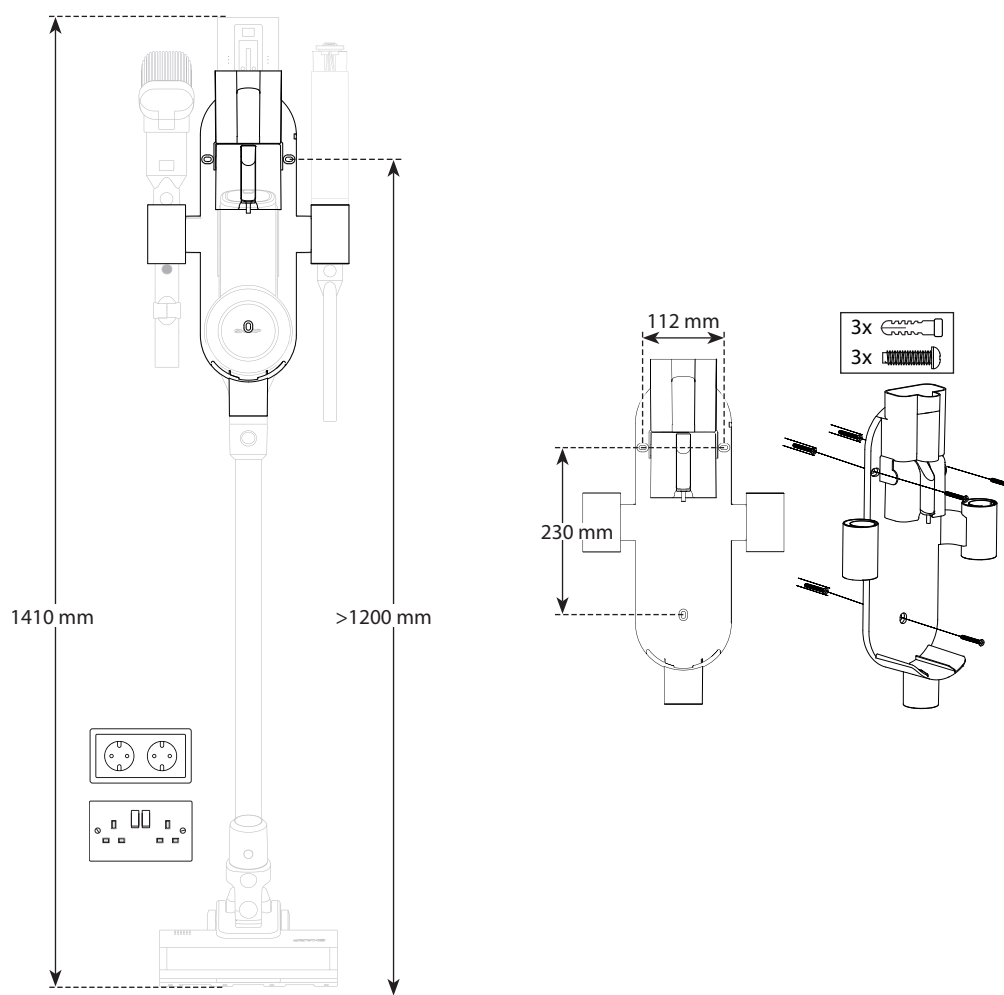

1. Encuentre un espacio en la pared cerca de un enchufe eléctrico sin obstrucciones como ventanas o estanterías.
2. Con la aspiradora conectada al Rodillo de Cepillo Motorizado y la Barra de Extensión, coloque la aspiradora ensamblada contra la pared donde se almacenará y marque los agujeros del soporte de montaje en la pared a la altura correcta para guardar la aspiradora en posición vertical.
3. Utilice un destornillador Phillips (no incluido) para instalar el soporte de pared con los tornillos proporcionados. Asegúrese de marcar los agujeros de montaje utilizando los agujeros de montaje en la pared en el soporte.
4. Coloque la aspiradora de varilla ensamblada en el medio de la caja de pared y enchufe el adaptador de carga con la batería instalada en un enchufe cercano. La batería desmontable también se puede cargar en una superficie plana cerca de un enchufe cuando se retira de la aspiradora.

Placas de Cierre de Orificios

También se incluyen en la bolsa de tornillos y tacos 3 placas de cierre, que se utilizan para cubrir los agujeros de los tornillos en la caja.

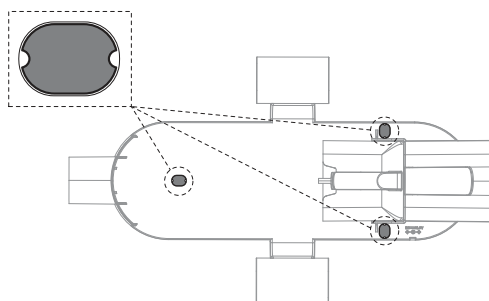

Tubo de almacenamiento para rodillo

Para un fácil almacenamiento del rodillo no utilizado para el VC-SV12AEU-W o VC-SV20AEU-S, hemos incluido un tubo de almacenamiento. El tubo de almacenamiento encaja en uno de los agujeros superiores de almacenamiento, tenga en cuenta que hay un adaptador (2) que debe ser ajustado al agujero de almacenamiento antes de insertar el tubo (1).

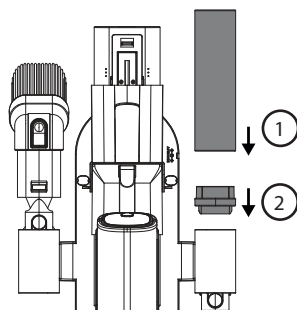

Cubierta del Agujero del Soporte

Se incluye con el VC-SV12AEU-W y el VC-SV20AEU-S una tapa que se puede utilizar para cubrir uno de los orificios de los accesorios. El VC-SV12AEU-W viene con 2 tapas, el VC-SV20AEU-S viene con 1.

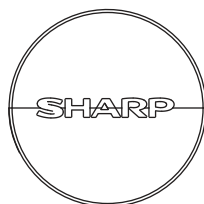

Pantalla y controles

Pantalla LED:

1. Carga de batería restante
2. Botón de selección de velocidad
3. Botón del interruptor de encendido

Cómo operar

- Pulse el botón GATILLO DE ENCENDIDO una vez para comenzar a limpiar. No es necesario mantener el botón presionado. Pulse el botón de nuevo para apagar.
- La aspiradora se configurará automáticamente en el modo de succión ECO. Utilice el botón SELECTION para elegir entre 3 Modos de Succión: ECO, MED, TURBO para el VC-SV28AEU-B y ECO/TURBO para el VC-SV12AEU-W y VC-SV20AEU-S.
- ECO para habitaciones y superficies más grandes.
- MED (solo VC-SV28AEU-B) para habitaciones más pequeñas y superficies o el interior completo de un vehículo.
- TURBO para recogidas rápidas o limpieza profunda.
- Durante el uso operativo, la pantalla digital indicará el porcentaje de carga de batería restante, la velocidad y cualquier bloqueo del motor o enredos en el rodillo de cepillo que afecten el rendimiento.

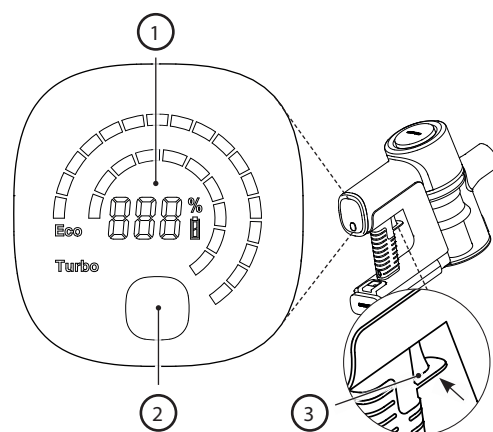

Carga de la batería, almacenamiento y uso

Su aspiradora de mano SHARP incluye 2 pilas de Ion-Litio como estándar. Las especificaciones de las pilas se detallan a continuación. Tenga en cuenta que las pilas no son intercambiables entre modelos.

Modelo	VC-BA12A-W	VC-BA20A-S	VC-BA28A-B
Tensión (V)	22,2	21,6	21,6
Tipo de celda	ICR18650-20SG	INR18650-25PG	INR21700-40TG
Tecnología	Litio-Ion	Litio-Ion	Litio-Ion
Número de Celdas	6	6	6
Potencia (Wh)	44,4	54	86,4
Capacidad (mAh)	2000	2500	4000
Tiempo de carga (horas)	4	4,5	4,5
Peso Neto (kg)	0,429	0,453	0,585
Dimensión de la Unidad (Ancho x Profundidad x Altura) mm	158 x 65 x 85	158 x 65 x 85	158 x 65 x 85
Estándar/Certificación	UKCA/Declaración CE/ RoHS/REACH	UKCA/Declaración CE/ RoHS/REACH	UKCA/Declaración CE/ RoHS/REACH
Color	Blanco	Plata	Negro
Para ser usado con	VC-SV12AEU-W	VC-SV20AEU-S	VC-SV28AEU-B
Adaptador de CA recomendado	CZH015265065TRWQ	CZH015265065TRWQ	CZH024265100TRWQ

Ubicación de las partes y conexión al adaptador de CA para la carga

1. Conector de la Unidad Principal
2. Puerto de carga
3. Liberar Palanca
4. Clip de Seguridad
5. Estado de carga
6. Ventilación

Antes del primer uso, la batería de iones de litio desmontable debe estar completamente cargada. Se puede cargar ya sea instalada o desinstalada conectando el cable de alimentación al puerto de recarga y a un enchufe eléctrico estándar.

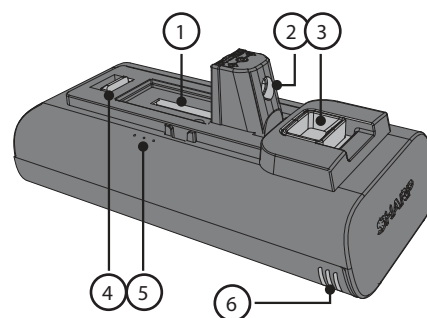

Cargando la batería

Existen varias formas en las que la batería o las baterías pueden cargarse. Recomendamos que la batería se cargue mientras está acoplada en la base, ya que esto permite que ambas baterías se carguen al mismo tiempo.

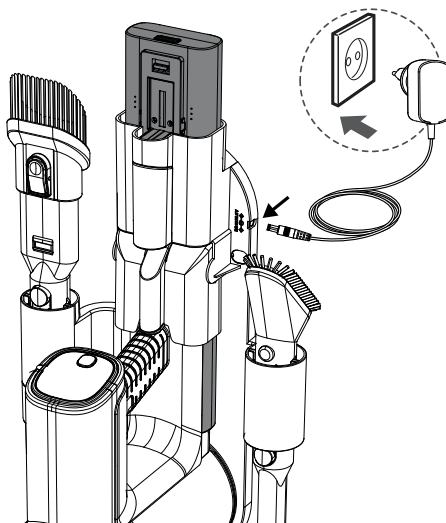

También es posible cargar una batería ya sea mientras está conectada a la aspiradora, cuando está fuera de la aspiradora o por sí misma en la caja. Si la caja no se utiliza, coloque la aspiradora de mano o la batería en una superficie plana y estable. Conecte el cable de alimentación directamente al puerto de carga ubicado en el mango.

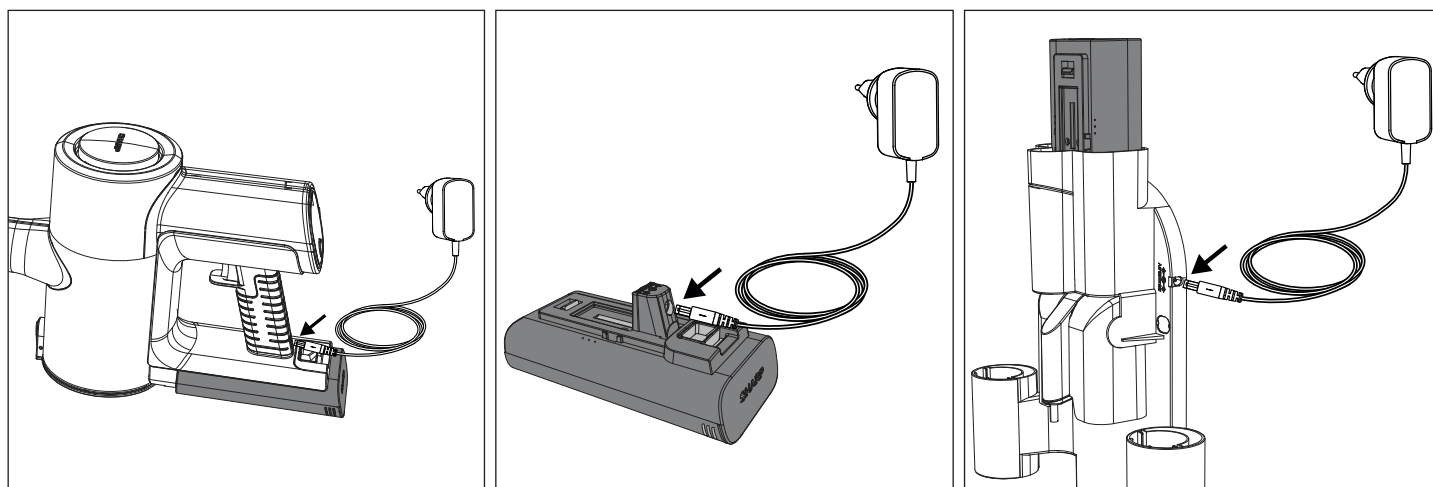

Buenos hábitos de carga

- Utilice solo el adaptador de corriente AC de Sharp suministrado.
- Cargue antes de que la capacidad de la batería se sitúe por debajo del 25 %. Las baterías de iones de litio tienen un número limitado de ciclos de carga, por lo que conviene cargar la batería antes de que se descargue completamente para ampliar su vida útil.
- Evite las sobrecargas. Una vez cargada completamente la batería, desenchúfela del cargador para evitar la sobrecarga, lo que también puede reducir la vida útil de la batería.
- Si no se usa, una batería totalmente cargada se descargará con el tiempo.
- Almacene la batería en un lugar fresco y seco, las temperaturas extremas pueden dañar la batería, por lo que debe asegurarse de que el lugar es fresco y seco, idealmente a temperatura ambiente.
- Si tiene previsto almacenar el dispositivo más de seis meses, cargue la batería al 50 % cada seis meses para mantenerla en buen estado.

Carga en el soporte de pared

1. Puerto de conexión de energía DC
2. Enchufe macho

Si utiliza el soporte de pared (recomendado), siga las instrucciones para su instalación. Conecte el producto ensamblado mientras se guarda en el soporte de pared.

Desconecte el adaptador de corriente AC cuando no se utilice durante períodos de tiempo prolongados.

NOTA: Durante el primer uso, descargue la batería completamente para acondicionarla correctamente. Los tiempos de carga recomendados son los siguientes.

	Tiempos de carga (horas)		
	VC-SV12AEU-W	VC-SV20AEU-S	VC-SV28AEU-B
1 Batería	4	4,5	4
2 Pilas	8	9	8

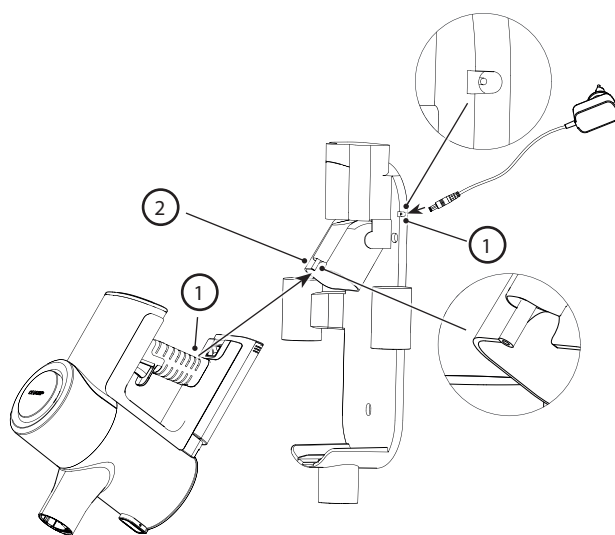

Veces de Uso

	Tiempo de funcionamiento con 2 Pilas (minutos)		
	Tiempos de carga (horas)		
	VC-SV12AEU-W	VC-SV20AEU-S	VC-SV28AEU-B
ECO	50	90	130
Medio	x	x	48
Turbo	32	30	24

Indicación del estado de la batería

Cuando la batería se está cargando o descargando, se puede comprobar el estado mirando el porcentaje de carga en la pantalla de la aspiradora o por las luces en el lateral de la propia batería.

	10 % – 30 %
	31 % – 70 %
	> 70 %

Hay 3 luces, si todas estas están encendidas entonces la carga de la batería es mayor al 70%.

Cuando la batería está agotada, una única luz roja parpadeará. A medida que la batería se carga, esta luz se volverá azul y parpadeará hasta que la segunda luz comience a parpadear y la primera se vuelva estática. Cuando la segunda luz deja de parpadear y se vuelve estática, la luz final comenzará a parpadear. La carga está completa cuando las 3 luces son azules y estáticas. Las luces permanecerán en esta condición hasta que la batería se desconecte del adaptador de CA.

ADVERTENCIA: Instrucciones especiales para la manipulación de la batería de iones de litio

Siga atentamente las instrucciones, para reducir el riesgo de exposición, descargas eléctricas y posibles lesiones o la muerte.

- Utilice únicamente el adaptador de corriente alterna Sharp aprobado para cargar su paquete de baterías.
- Utilice una fuente de alimentación del voltaje especificado en la placa técnica del cargador.
- El paquete de baterías Sharp y el adaptador de CA están diseñados específicamente para trabajar juntos.
- No utilice el adaptador de CA si el cable o el enchufe están dañados.
- No coloque la batería cerca de fuegos o fuentes de calor.
- La exposición a fuegos o temperaturas por encima de los 60 °C puede causar la explosión de la batería.
- No cargue la batería en una ubicación húmeda o con humedad.
- No cargue la batería en presencia de líquidos o gases inflamables.
- Asegúrese de que la batería no se sumerge en agua.
- No cargue la batería en un área con presencia de calor (por encima de 40 °C) o frío (por debajo 10°C) extremos.
- La carga funcionará mejor a temperatura ambiente normal.
- No aplaste, deje caer ni dañe la batería.
- No use un paquete de baterías o un adaptador de CA que haya sido golpeado o haya recibido un golpe fuerte.
- Los daños en la batería pueden causar su explosión. Elimine adecuadamente la batería siguiendo las instrucciones sobre cómo eliminarla o póngase en contacto con el servicio de atención para obtener información al respecto.
- No abra, modifique ni intente reparar una batería.

- La batería puede emitir gases si se daña o se utiliza incorrectamente.
- Asegúrese de que el área está bien ventilada y busque atención médica si experimenta cualquier efecto adverso.
- La batería puede presentar fugas si resulta dañada o no se usa correctamente.
- Si entra en contacto con cualquier líquido de la batería, enjuáguese inmediatamente con agua y jabón suave. Si el líquido entra en contacto con sus ojos, enjuáguese con agua y busque atención médica.
- Mantenga el paquete de baterías alejado de pequeños objetos metálicos que puedan provocar el acortamiento de los terminales de la batería.

Eliminación de este equipo y de la batería

Este producto no contiene ninguna pieza que pueda ser reparada por el usuario.

Los productos eléctricos y la baterías no deben mezclarse con la basura doméstica general. Los usuarios deben ponerse en contacto con el establecimiento comercial en el que compraron el producto o en las oficinas públicas locales para obtener detalles sobre dónde y cómo pueden reciclar estos artículos de forma respetuosa con el medio ambiente.

No deseche como residuo doméstico ni en el fuego, ya que el paquete de baterías puede explotar.

Las baterías deben desecharse de acuerdo con las regulaciones locales.



Este símbolo indica que el producto contiene baterías o pilas previstas en la Directiva Europea 2013/56/UE que no deben eliminarse con la basura doméstica normal. Los signos Cd, Hg y Pb que aparecen debajo del símbolo de la papelera con ruedas indican que la batería o pila contiene cadmio (Cd), mercurio (Hg) o plomo (Pb).



Este símbolo indica que el producto está previsto en la Directiva Europea 2012/19/UE y que no debe eliminarse con la basura doméstica normal.



Estos símbolos incluidos en los productos, los embalajes o los documentos acompañantes indican que los productos eléctricos y electrónicos no deben mezclarse con la basura doméstica general.

Declaración de CE y de CA del Reino Unido:

- El texto completo de la CE y la declaración de conformidad de la UKCA están disponibles en sharpconsumer.eu. Una vez en la página, entre en la sección de descarga de su modelo y seleccione «Declaración de conformidad».

Métodos de limpieza recomendados

Su aspiradora de mano está diseñada para limpiar superficies de suelo y superficies verticales superiores que son difíciles de alcanzar. Comience con la Varilla de Extensión Metálica y combine con las siguientes herramientas.

- Conecte el rodillo del cepillo motorizado más ancho con luces LED para suelos duros, alfombras de área y moquetas.
- Conecte el adaptador de flexión flexible para alcanzar debajo de sofás, sillas y alrededor de muebles.
- Adjunte la Herramienta de Grieta Extendida para esquinas y lugares estrechos.
- Utiliza el V Roller en todo tipo de suelos. Se recomienda el rodillo de cepillo para suelos duros.
- Adjunte la herramienta 2-en-1 de cepillo/ranura para pantallas de lámparas, estanterías y electrónicos. Solo para el VC-SV28AEU-B
- Adjunte el mini rodillo de cepillo motorizado para escaleras y caminos más estrechos.

Para aspirar rápidamente áreas pequeñas, puedes convertir la aspiradora de barra en una aspiradora de mano quitando la varilla de extensión metálica. Elige la herramienta correcta para el trabajo como se indica a continuación.

- Conecte la Herramienta de Grieta Larga para una limpieza profunda entre los asientos del coche, los cojines del sofá y las tronas.
- Adjunte la Herramienta 2-en-1 de Cepillo/Ranura para cómodas, estanterías y teclados.
Solo para el VC-SV28AEU-B
- Adjunte el Mini Rodillo de cepillo motorizado para escaleras y bancos.
- Conecte la Manguera Flexible más la Herramienta de Ranura o Cepillo para una limpieza profunda de los interiores de los coches, debajo de los asientos y en medio.

Filtro y cubo de basura

Su aspiradora contiene varios filtros para asegurar que el aire sucio no se recicle en la habitación y para proteger el motor. El cubo de basura sellado captura y atrapa el 99.9% del polvo, alérgenos, caspa y suciedad.

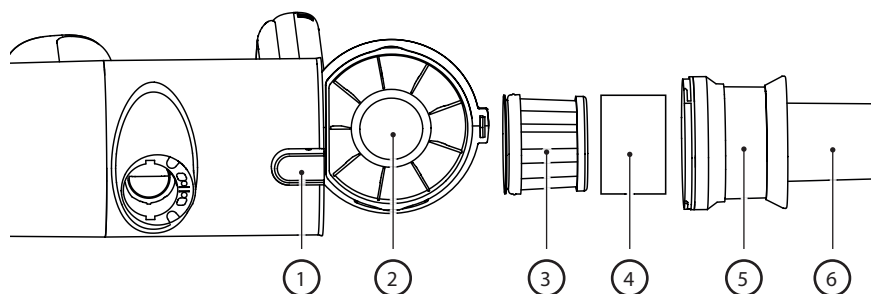

1. Botón de liberación del contenedor.
2. Cubo de basura sellado
3. Filtro HEPA 13.
4. Manga del filtro
5. Filtro de malla metálica para separar partículas grandes.
6. Giro ciclónico multi-cono para aislar partículas de polvo

Vaciando el Cubo de basura

1. Sostenga la aspiradora de mano sobre un contenedor de basura.
2. Entonces, presione el botón de liberación del cubo para abrirlo. Vacíe cuidadosamente el contenido en un contenedor de basura. Si es necesario, limpie el filtro HEPA.
3. Asegúrese de que el Ensamblaje del Filtro HEPA esté seguro (girando todo el ensamblaje en sentido horario) antes de cerrar la puerta del contenedor de polvo (se escuchará un "clic" cuando la puerta esté cerrada).

Eliminación y Limpieza del Filtro de Alta Densidad

1. Gire el ensamblaje del filtro HEPA en sentido contrario a las agujas del reloj hasta que se libere de la unidad.
2. Saque el ensamblaje del filtro HEPA y límpielo según sea necesario (ver abajo).
3. Inserte el filtro de densidad HEPA de nuevo en el ensamblaje del filtro HEPA.
4. Asegúrese de que el conjunto del filtro de alta densidad esté seguro (girándolo en sentido horario) antes de cerrar la puerta del cubo de basura.

NOTA: Si el filtro HEPA está muy sucio, se puede lavar en agua. Después de lavarlo, déjelo secar durante al menos 24 horas para asegurarse de que esté completamente seco antes de volver a insertarlo en la aspiradora.

Para garantizar el alto rendimiento del filtro HEPA, se recomienda que se reemplace cada 3 meses. Para pedir su filtro de reemplazo, use el número de modelo VC-SVF1A.

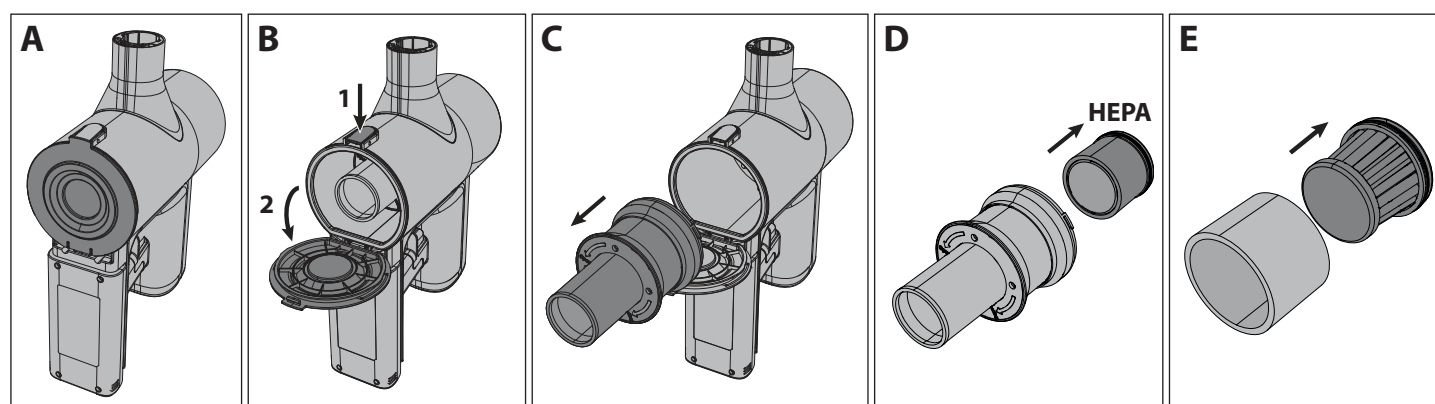

NOTA: NO utilice la aspiradora sin el Manguito de Filtro, HEPA13 o Filtro de Malla instalados. Esto resultará en la entrada de partículas de polvo grandes o escombros en el motor y causará daños.

Herramientas y su uso

Su aspiradora de mano SHARP viene con varias herramientas como se muestra a continuación. Dependiendo del modelo que tenga, se determinará qué herramientas se incluyen en la caja.

Dos en Uno Cepillo

Esta herramienta se puede utilizar con el cepillo extendido o con la boquilla. Para usar la boquilla, presione hacia abajo el botón de liberación y tire hacia atrás de la extensión del cepillo.

El cepillo dos en uno es ideal para limpiar pantallas de lámparas, estanterías y varios artículos de equipo electrónico.

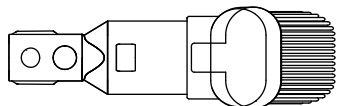

Cepillo de Boquilla Ancha (solo para VC-SV28AEU-B)

Esta herramienta útil se puede utilizar para la limpieza suave de cortinas, visillos, alféizares, persianas, etc.

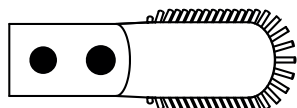

Herramienta de Grieta Larga

Esta versátil herramienta de grieta extendida es ideal para limpiar esquinas y lugares estrechos.

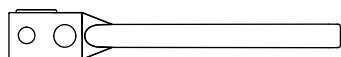

Manguera de extensión (solo para VC-SV28AEU-B)

Para aumentar la utilidad de las herramientas más pequeñas, pueden utilizarse con la manguera de extensión. La manguera puede extenderse para permitir un acceso más fácil a áreas estrechas o difíciles de alcanzar para una limpieza mejorada.

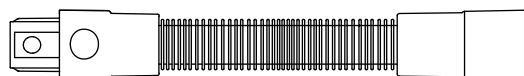

Varilla de Extensión Metálica

Utilice esta herramienta con la cabeza motorizada para permitir una fácil limpieza de los suelos.

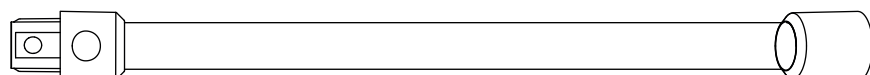

Rodillo de cepillo motorizado

El rodillo de cepillo motorizado es ideal para limpiar todo tipo de suelos. El V-Roller viene equipado de serie y este es intercambiable con el rodillo de cepillo. Ambos rodillos ofrecen un rendimiento excelente en todos los tipos de suelo. Con la adición de una luz brillante, la cabeza motorizada te permite ver cualquier suciedad, polvo y escombros a ser aspirados, también te permite ver en rincones y bordes más oscuros para una limpieza completa.

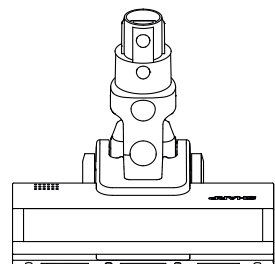

Para cambiar, limpiar o mantener el rodillo, siga las instrucciones como se indica a continuación.

1. Presione hacia abajo la palanca marcada como A y al mismo tiempo tire hacia arriba de la placa del rodillo de cepillo (ítem B).
2. Retire la placa del rodillo de cepillo.
3. Saque el rodillo de cepillo tirando hacia arriba desde el lado derecho (R).
4. Inserte el rodillo enganchándolo por el lado izquierdo (L) y luego presione hacia abajo por la derecha para que se ubique de manera segura. Ahora vuelva a insertar la placa del rodillo del cepillo para el suelo presionándola hacia abajo hasta que haga clic.

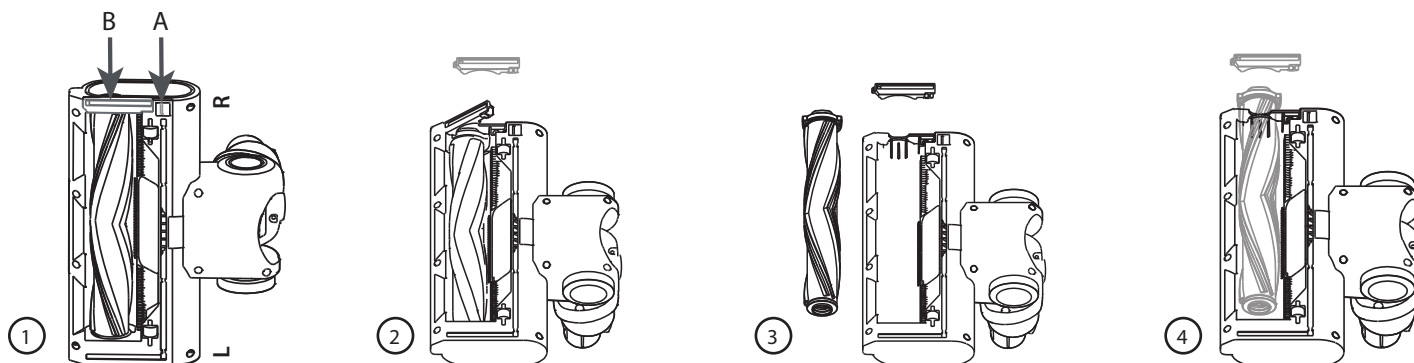

V-Rodillo

Utilice el rodillo V en todo tipo de suelos.

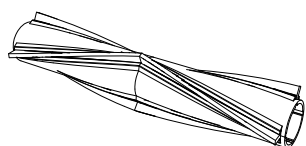

Rodillo de cepillo

Se recomienda el Rodillo de cepillo para suelos alfombrados.



Cepillo Mini Motorizado (solo VC-SV28AEU-B)

Conecte el mini rodillo de cepillo motorizado para escaleras, tapicería y caminos más estrechos.

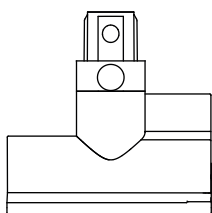

Adaptador Flexible de Curvatura (solo para VC-SV20AEU-S y VC-SV28AEU-B)

Úsela con la varilla de extensión metálica para facilitar el acceso debajo de sofás, sillas, mesas, etc.

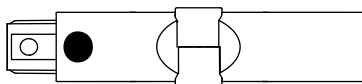

Herramienta de limpieza

Se incluye una herramienta práctica de limpieza en la caja. Esta herramienta permite la fácil eliminación de enredos en el cepillo rodante utilizando la cuchilla de corte empotrada. El cepillo se puede utilizar para limpiar cualquier ingreso de polvo en áreas pequeñas de la aspiradora o accesorios.

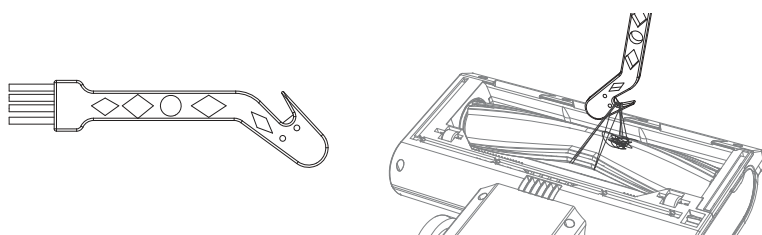

Al usar la parte de corte de la herramienta de limpieza, asegúrese de enganchar bien el enredo y tirar para que el material se corte. Tenga cuidado de no tirar demasiado fuerte, ya que esto puede causar daños al rodillo.

Autoportante

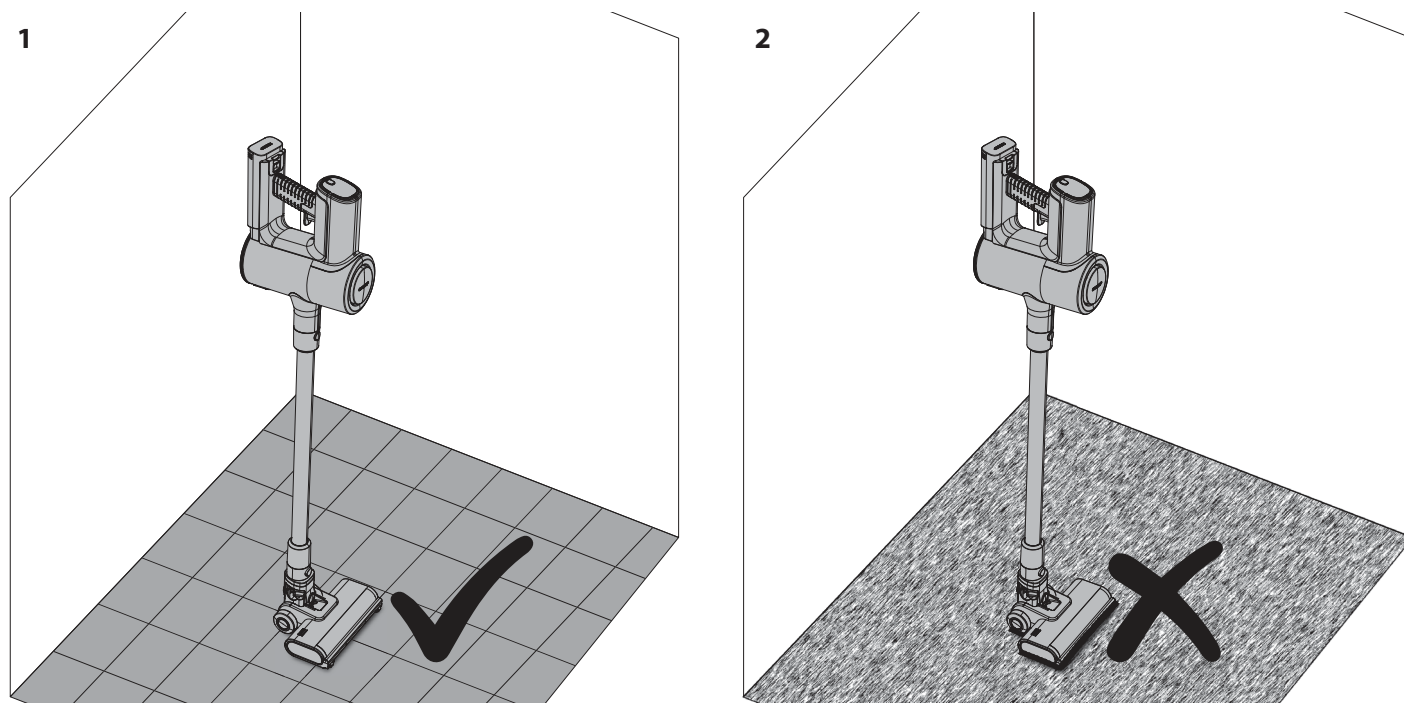

1. Está bien usar Autoportante en suelo duro.
2. NO use la función de auto-soporte en suelos blandos o alfombrados.

Cuando utilice su aspiradora de mano SHARP en un suelo duro, es posible colocar su aspiradora en la posición de auto-soporte. Para que esto funcione correctamente, la aspiradora debe estar conectada a la unidad de cabeza motorizada a través de la barra de extensión metálica; también asegúrese de que la batería esté instalada.

Con tu pie descansando suavemente en la cabeza motorizada, mueve la aspiradora para que esté en posición vertical. Escucharás un clic cuando la cabeza esté bloqueada.

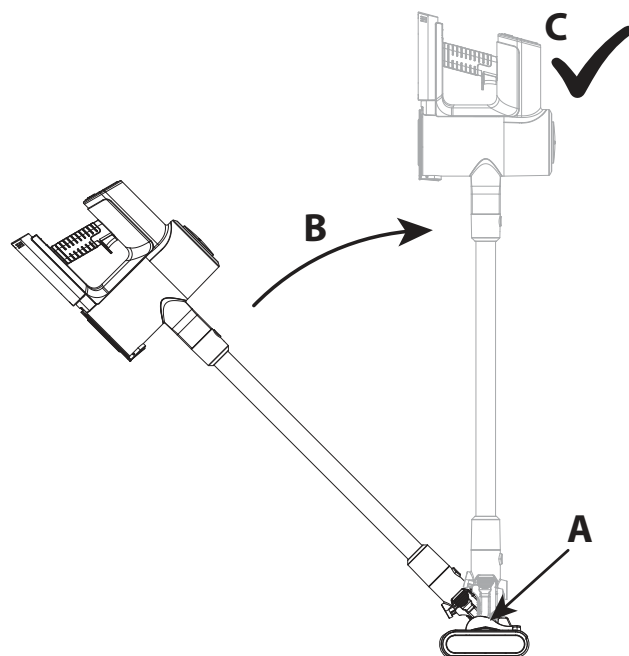

Suelte suavemente la aspiradora y se mantendrá de pie por sí misma.

PRECAUCIÓN: Su aspiradora se mantendrá de pie en suelos duros, si se cae allí es posible que ocurra un daño o lesión. Asegúrese de que una vez en la posición de auto-soporte no se vuelque. Mientras esté en el modo de auto-soporte, no la deje desatendida, especialmente si tiene niños pequeños o mascotas.

Panel de pantalla

El panel de visualización multifunción muestra información importante sobre la función y uso de tu aspiradora de mano. Para cambiar la velocidad del motor de ECO (más eficiente) a Turbo (más potente), pulse este botón. Cuando la unidad está apagada, pulse este botón para mostrar cuánta energía queda en la batería para cada modo de operación.

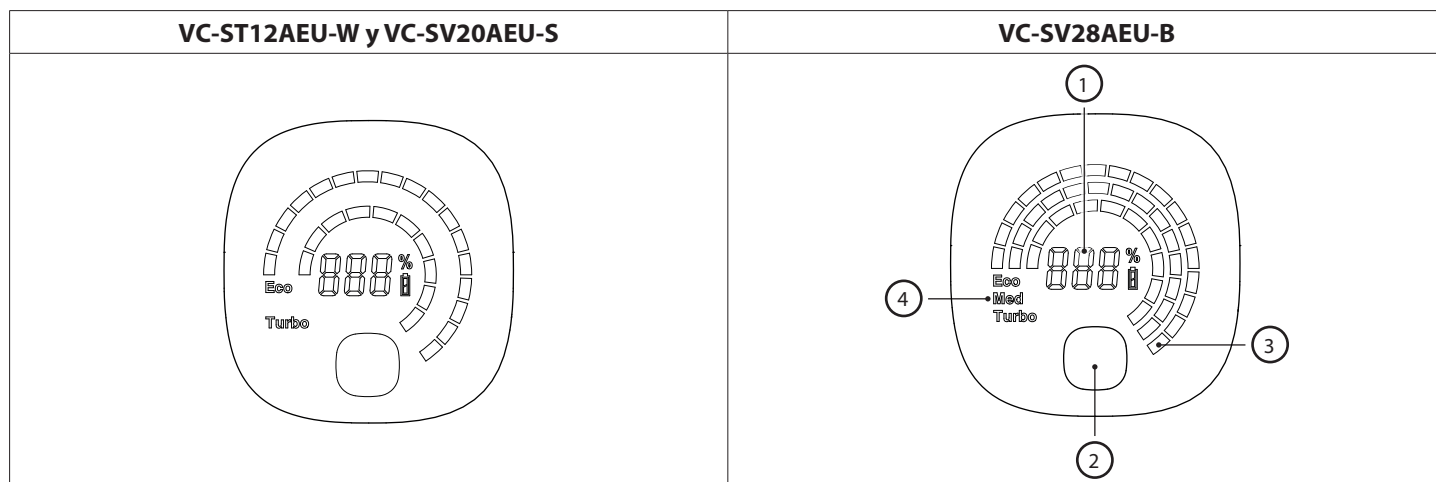

1. Porcentaje de energía de la batería restante.
2. Botón de selección de modo – ECO, Medio o Turbo.
3. Indicación visual de la energía restante basada en el nivel de la batería. Esto cambiará cuando se presiona el botón de modo.
4. Modo de operación. Esto cambiará cuando se presione el botón de modo.

En caso de que ocurra algún problema con su aspiradora de mano, es posible que se muestre un código de error en el panel de visualización. Consulte la sección de Solución de problemas de este manual de usuario para obtener más detalles si aparece un código de error.

Limpieza y mantenimiento general

Para asegurar que tu aspiradora de mano SHARP permanezca en buen estado y continúe proporcionando un servicio confiable, se recomienda limpiarla y mantenerla regularmente.

Las partes exteriores se pueden limpiar con un paño suave. Si hay marcas difíciles, use un líquido de limpieza suave y no abrasivo para eliminarlas.

Nunca utilice limpiadores abrasivos o paños para mantener su aspiradora de mano SHARP, ya que estos dañarán la superficie.

Los consejos generales después del uso son:

1. Vacía la Cámara de Polvo

La succión se reduce si la cámara de polvo está llena de residuos, por lo que vaciarla después y durante el uso proporcionará una experiencia de limpieza mucho mejor.

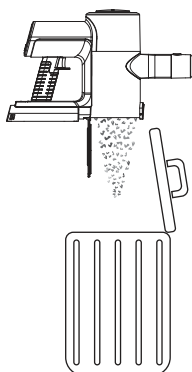

2. Limpie los rodillos

Elimine cualquier cabello o residuo que pueda haberse adherido y/o enrollado alrededor del rodillo durante su uso, ya que esto mejorará el rendimiento en el próximo uso. Para cualquier cosa que se haya enrollado alrededor del rodillo, use el borde cortante de la herramienta de limpieza para eliminarlo.

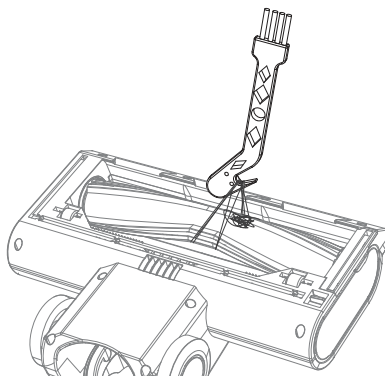

3. Comprueba si hay obstrucciones

Asegúrese de que las vías de aire estén libres de obstrucciones como mechones de pelo, pelo de mascotas o grandes elementos de escombros. Use una luz (la linterna de su teléfono móvil) para mirar dentro del tubo y ver si está despejado.

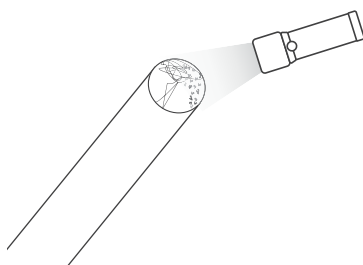

4. Limpia el Filtro

Los filtros obstruidos son la razón más común de una succión deficiente. Limpie estos después de cada uso y si el rendimiento se está degradando, pueden lavarse en agua y dejarse secar durante 24 horas. Se recomienda que el filtro HEPA se reemplace cada 3 meses.

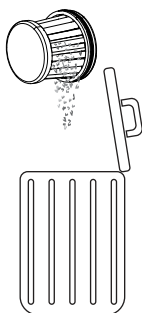

Manejo de obstrucciones

Es posible que en ocasiones su aspiradora de mano se bloquee con residuos. Puede que necesite desmontar partes para acceder, limpiar y desbloquear.

Al tratar con obstrucciones, use un alambre largo y rígido con un extremo romo para despejar las tuberías. Ten cuidado de no dañar la tubería.

Adaptador de CA

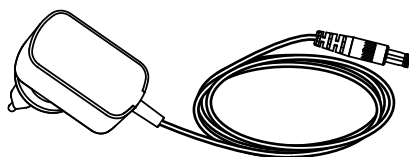

Su aspiradora de mano SHARP viene con un adaptador de corriente AC que puede usarse con un enchufe principal del Reino Unido (3 pines) o de la UE (2 pines). El adaptador de corriente AC suministrado con su aspiradora de mano dependerá del modelo de la aspiradora y de la batería, consulte la tabla a continuación para hacer coincidir el modelo de la aspiradora y el adaptador de corriente AC.

Utilice solo el adaptador de corriente AC suministrado y recomendado por SHARP con su aspiradora de mano. Las especificaciones del Adaptador de CA se pueden encontrar al final de este Manual de Usuario.

Cambiando el tipo de conexión del adaptador de corriente alterna

Su adaptador de corriente alterna viene con 2 placas de conexión a la red que pueden intercambiarse dependiendo del tipo de enchufe de su red eléctrica. La placa de conexión de la izquierda es para el Reino Unido, Irlanda y Chipre. La placa de conexión de 2 pines a la derecha es para la mayoría de los demás países de la UE.

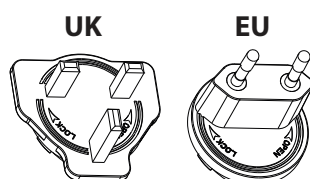

Para instalar la placa correcta para su toma de corriente, seleccione la correcta (UK o EU) y colóquela en el adaptador de CA como se muestra en la imagen de abajo, la placa debe encajar en el hueco. Gire en sentido horario hasta que se escuche un clic y la placa de conexión ya está instalada. Si no está seguro, por favor, contacte con nuestra línea de ayuda para obtener asesoramiento.

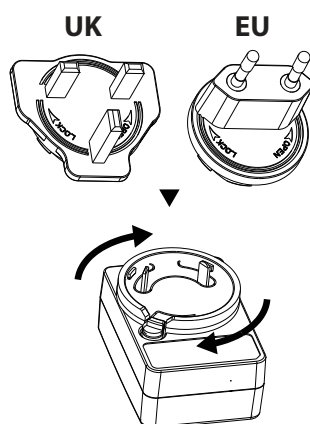

Para quitar la placa, presione el botón A y gire la placa en sentido contrario a las agujas del reloj. Ahora se puede quitar la placa.

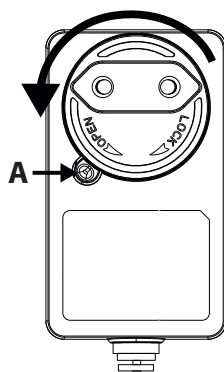

Resolución de problemas

Problema	Razón	Resolución
El código de error E01 aparece en la pantalla.	El motor principal ha dejado de girar.	Elimine la obstrucción del rodillo en la cabeza motorizada.
Aparece E02 en la pantalla (solo para VC-SV20AEU-S y VC-SV28AEU-B).	Entrada bloqueada.	Elimine el bloqueo de la cabeza, el tubo y/o la entrada.
Rendimiento de recogida deficiente.	Succión reducida.	Establezca el modo de vacío en Turbo. Vacía el cubo de basura. Limpie los filtros. Asegúrese de que las vías de aire del aspirador no estén bloqueadas u obstruidas.
El aspirador se ha detenido o no funcionará.	Problema con la batería o la conexión de la batería.	Verifique que la batería esté completamente cargada. Asegúrese de que la batería esté correctamente conectada a la aspiradora.
El rodillo no girará.	Problema mecánico.	Elimine la obstrucción del rodillo en la cabeza motorizada. Limpie el rodillo y la unidad de cabeza.
La luz de la batería está parpadeando en rojo.	Batería casi agotada.	Recarga la batería.
El accesorio está roto o no funciona.		Póngase en contacto con el centro de llamadas de SAHRP para discutirlo. Se puede suministrar una nueva pieza de forma gratuita si está bajo garantía o con cargo si es necesario.
El cabezal motorizado es ruidoso.	Rodillo de cepillo ajustado.	Si el rodillo de cepillo está instalado, las cerdas harán ruido al conectar con la carcasa de la cabeza.

Si experimenta cualquier otro problema con su aspiradora de mano SHARP, por favor contacte con nuestro centro de atención al cliente para obtener más consejos e información.

Para pedir accesorios de repuesto, filtros y baterías, por favor llame o envíe un correo electrónico a su centro de servicio SHARP.

Especificaciones técnicas

Modelo	VC-SV12AEU-W	VC-SV20AEU-S	VC-SV28AEU-B
Capacidad de la batería (mAh)	2000	2500	4000
Tensión de la batería (V)	22,2	21,6	21,6
Potencia de la batería (Wh)	44,4	54	86,4
Tamaño de la Batería (Ancho x Altura x Profundidad en mm)	158 x 65 x 85	158 x 65 x 85	158 x 65 x 85
Peso de la Batería (kg)	0,429	0,453	0,585
Número de Celdas	6	6	6
Tiempo de carga de una sola batería (horas)	4	4,5	4
Tiempo de carga de la batería dual (horas)	8	9	8
Cuerpo Principal de Color	Blanco	Plata	Negro
Panel de control	Digital	Digital	Digital
Tipo de Pantalla	LCD	LCD	LCD
Capacidad del contenedor de basura (L)	0,55	0,55	0,55
Tipo de Filtro de Escape	HEPA 13	HEPA 13	HEPA 13
Peso Bruto (kg)	5,2	5,4	6,3
Potencia del Motor (W)	150	250	380
Tipo de motor	Motor de CC	Motor de CC sin escobillas	Motor de CC sin escobillas
Nivel de ruido (dB)	≤80	≤80	≤80
Consumo de energía en modo apagado (W)	0,5	0,5	0,5
Protección contra Sobrecalentamiento	Sí	Sí	Sí
Enchufe	Adaptador de Enchufe EU/UK	Adaptador de Enchufe EU/UK	Adaptador de Enchufe EU/UK
Consumo de Energía del Motor (W)	150	250	380
Tiempo de funcionamiento en potencia máxima (minutos)	16	15	12
Tiempo de funcionamiento en potencia media (minutos)	No aplicable	No aplicable	24
Tiempo de Funcionamiento en Potencia Mínima (minutos)	25	45	65
Certificación de Logotipo de Seguridad	Declaración CE / UKCA	Declaración CE / UKCA	Declaración CE / UKCA
Potencia de succión mínima (kPa)	6	7	7
Potencia Máxima de Succión (kPa)	12	20	28
Potencia Máxima de Succión (Vatios de Aire)	62	120	173
Faro LED	Sí	Sí	Sí
Color del Faro	Blanco	Blanco	Blanco
Tamaño de la Unidad (Ancho x Alto x Profundidad en mm)	120 x 1205 x 270	120 x 1205 x 270	120 x 1250 x 250
Peso de la Unidad (kg)	3,9	4,1	5

Adaptador de CA			
Modelo	CZH015265065TRWQ	CZH015265065TRWQ	CZH024265100TRWQ
Entrada	100-240V AC / 50/60Hz / 0.5A	100-240V AC / 50/60Hz / 0.5A	100-240V AC / 50/60Hz / 0.8A
Requisitos de potencia	AC 100-240V ~ 50/60Hz	AC 100-240V ~ 50/60Hz	AC 100-240V ~ 50/60Hz
Salida	26.5V DC / 650mA	26.5V DC / 650mA	26.5V DC / 1000mA
Color	Blanco	Blanco	Negro
Longitud del cable de alimentación (mm)	1500mm	1500mm	1500mm
Para ser usado con	VC-SV12AEU-W	VC-SV20AEU-S	VC-SV28AEU-B
Clasificación IP	IP20 (solo para uso interior)	IP20 (solo para uso en interiores)	IP20 (solo para uso interior)
Fabricante	Shenzhen Chanzeho Technology Co. Limited 7/F, Centro Spa, No.53-55 Calle Lockhart, Wan Chai, Hong Kong		



Tähelepanu:

Teie toode on märgistatud sellise sümboliga.

See tähendab, et oma eluea ära elanud elektrilisi ja elektroonilisi tooteid ei tohi segada tavalise olmeprügiga. Selliste toodete jaoks on olemas eraldi kogumissüsteem.

A. Kasutajainfo seadmete utiliseerimise kohta (eramajapidamistele)

1. Euroopa Liidus

Tähelepanu! Kui soovite seadmest vabaneda, ärge visake seda tavalisse prügikasti! Kasutatud elektri- ja elektronseadmeid tuleb käidelda eraldi ja vastavalt õigusaktidele, mis nõuavad elektri- ja elektronseadmete õiget käitlust, taaskasutust ja ringlussevõttu. EL riikides asuvad majapidamised viia oma kasutatud elektrilised ja elektroonilised seadmed tasuta selleks ette nähtud kogumispunktidesse*.

Osades riikides* võib ka kohalik edasimüüja teie vana toote tasuta vastu võtta juhul, kui te ostate temalt uue samasuguse seadme.

* Palun võtke täpsustamiseks ühendust oma kohaliku asutusega.

Kui teie kasutatud elektri- või elektronseadmel on patareid või akud, palun vabanegeda neist eelnevalt vastavalt kohalikele nõuetele. Selle toote korrektse kõrvaldamisega aitate tagada jäätmete nõuetekohase käitluse, taaskasutuse ja ringlussevõtu ning seega vältida võimalikke kahjulikke mõjusid keskkonnale ja inimeste tervisele, mida jäätmete vale käitlus vastasel juhul kaasa võiks tuua.

2. Muudes riikides väljaspool ELi

Kui soovite sellest tootest vabaneda, võtke palun ühendust kohalike asutustega ja selgitage välja õige kõrvaldamisviis.

Šveits: kasutatud elektri- ja elektroonikaseadmete romud saab tagastada müüjale tasuta isegi juhul, kui te uut ei osta.

Täiendavate jäätmekogumispunktide andmed on ära toodud järgmistel kodulehekülgedel: www.swico.ch või www.sens.ch.

B. Info seadmete utiliseerimise kohta äriklientidele.

1. Euroopa Liidus

Kui toodet kasutatakse ärielistel eesmärkidel ja te soovite sellest vabaneda:

Palun võtke ühendust SHARP-i toodete vahendajaga, kes teavitab teid toote tagastamisvõimalustest. Võimalik, et teil tuleb tasuda toote tagastamise ja ringlussevõtuga kaasnevad kulud. Väikesemõõdulisi tooteid (ja väikeses koguses) võidakse vastu võtta ka teie kohalikus kogumispunktis.

Hispaania puhul: võtke palun oma kasutatud toodete tagasi võtmiseks ühendust oma olemasoleva kogumissüsteemi või kohaliku omavalitsusega.

2. Muudes riikides väljaspool ELi

Kui soovite sellest tootest vabaneda, võtke palun ühendust kohalike asutustega ja selgitage välja õige kõrvaldamisviis.



[www.sharpconsumer.com/
contact/](http://www.sharpconsumer.com/contact/)



[www.sharpconsumer.com/
toetus/](http://www.sharpconsumer.com/toetus/)



[www.sharpconsumer.com/
documents-of-conformity/](http://www.sharpconsumer.com/documents-of-conformity/)

Teeninduse osas vt www.sharpconsumer.com/contact/, garantiiga seotud õiguste osas vt www.sharpconsumer.com/support/ või võtke ühendust kauplusega, kus te toote ostsite.

Vastavusdeklaratsiooni on saadaval aadressil www.sharpconsumer.com/documents-of-conformity/

Sisu

Karbi sisu	2
Juhtelementide ja osade asukoht	3
Seinariiu	6
Displei ja juhtnupud	7
Aku laadimine, hoiustamine ja kasutamine	8
Soovitavad puhastusmeetodid	11
Filter ja prügikast	12
Tööriistad ja nende kasutamine	13
Isetoetuv	15
Displeipaneel	16
Üldine puhastamine ja hooldamine	16
Tökestuste käsitlemine	17
Vahelduvvoolu adapter	18
Tõrgete lahendamine	19
Tehnilised andmed	20

Sissejuhatus

Sellel juhtmeta pulktolmuimeja süsteemil on intelligentne digitaalmootor LED-ekraaniga, eemaldatav Li-Ion aku pakett. See on kerge ja mitmekülgne ning muundub hõlpsasti kogu kodu pulktolmuimejast käsitolmuimejaks, mida saab kasutada erinevate lisatarvikute abil kohapealseks puhastamiseks.

Karbi sisu

Ese	Kirjeldus	VC-SV12AEU-W	VC-SV20AEU-S	VC-SV28AEU-B
1	Tolmuimeja (ilma lisatarvikute või akupaketita)	✓	✓	✓
2	Mini Motoriseeritud Hari Rull	✗	✗	✓
3	Paindlik painutusadapter	✗	✓	✓
4	2-in-1 hari/prao tööriist	✓	✓	✓
5	Lai hari tööriist	✗	✗	✓
6	Pikendatud praokohtade tööriist	✓	✓	✓
7	Pikendusvoolik	✗	✗	✓
8	Metallist pikendusvarras	✓	✓	✓
9	Mootoriga hari rull, millele on rull(id) paigaldatud	✓	✓	✓
10	V-rull	✓	✓	✓
11	Harjarull	✓	✓	✓
12	Võrguadapter (EL/UK)	✓	✓	✓
13	Seinariiu hoiustamisalus	✓	✓	✓
14	Seinariiu kruvid, seinapistikud ja katteplaadid	✓	✓	✓
15	Kiirjuhend	✓	✓	✓
16	Akupakett x2	✓	✓	✓
17	Läbipaistev harjade hoiukonteiner	✓	✓	✓
18	Filter x2 (1 on tolmuimejas ja 1 karbis)	✓	✓	✓
19	Puhastustööriist	✓	✓	✓
20	Riiuli ava kate	✓	✓	✗

Juhtelementide ja osade asukoht

VC-SV12AEU-W	
Ese	Kirjeldus
1	LED-ekraan
2	Kiiruse valiku nupp
3	SISSE/VÄLJA Lülitusnupp
4	Aku laadimisport
5	Aku vabastamise nupp
6	Taaslaetav/Asendatav Aku
7	Filtri koost
8	Prügikast
9	Vahelduvvoolu adapter
10	2-in-1 hari/prao tööriist
11	Hari rull hoitorus
12	Pikendatud praakohtade tööriist
13	Metallist pikendusvarras
14	Mootoriga rullpea LED-tuledega
15	LED-tuled põrandaharja rullil
16	Seinariiu

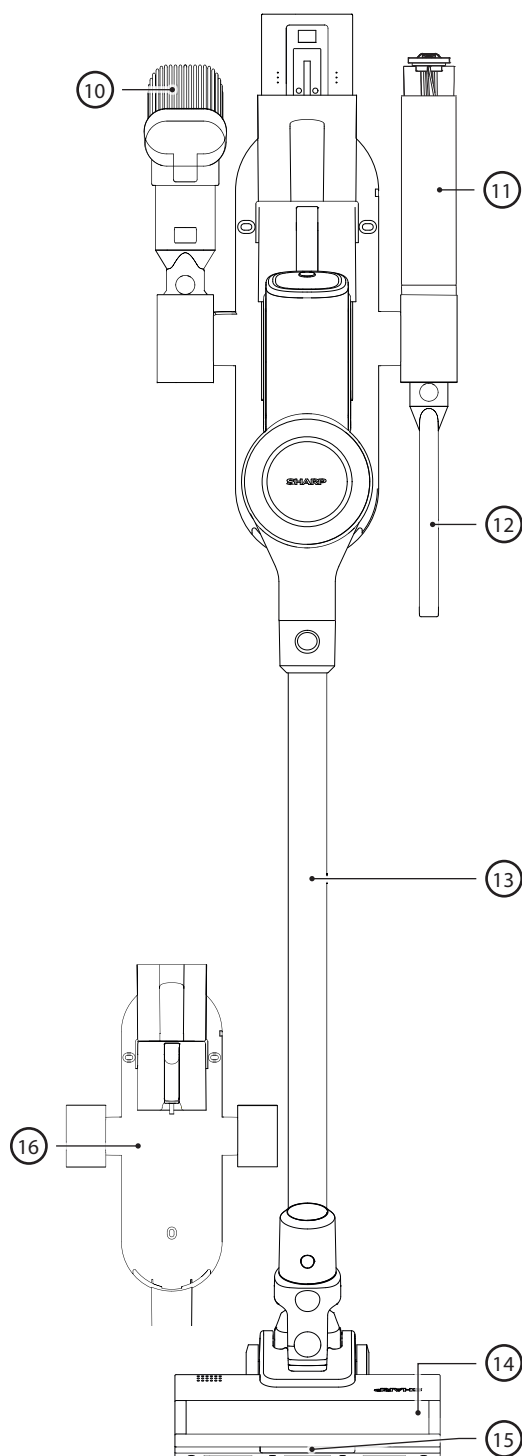
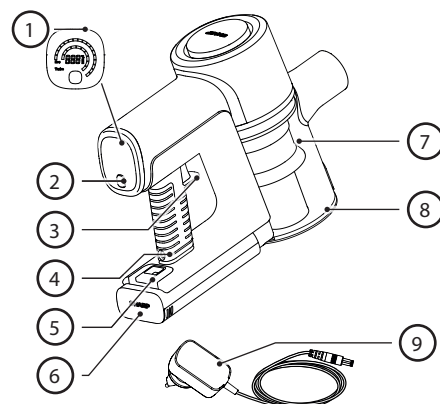

VC-SV20AEU-S

Ese	Kirjeldus
1	LED-ekraan
2	Kiiruse valiku nupp
3	SISSE/VÄLJA Lülitusnupp
4	Aku laadimisport
5	Aku vabastamise nupp
6	Taaslaetav/Asendatav Aku
7	Filtri koost
8	Prügikast
9	Vahelduvvoolu adapter
10	2-in-1 hari/prao tööriist
11	Paindlik painutusadapter
12	Hari rull hoiutorus
13	Pikendatud praakohtade tööriist
14	Metallist pikendusvarras
15	Mootoriga rullpea LED-tuledega
16	LED-tuled põrandaharja rullil
17	Seinariiu

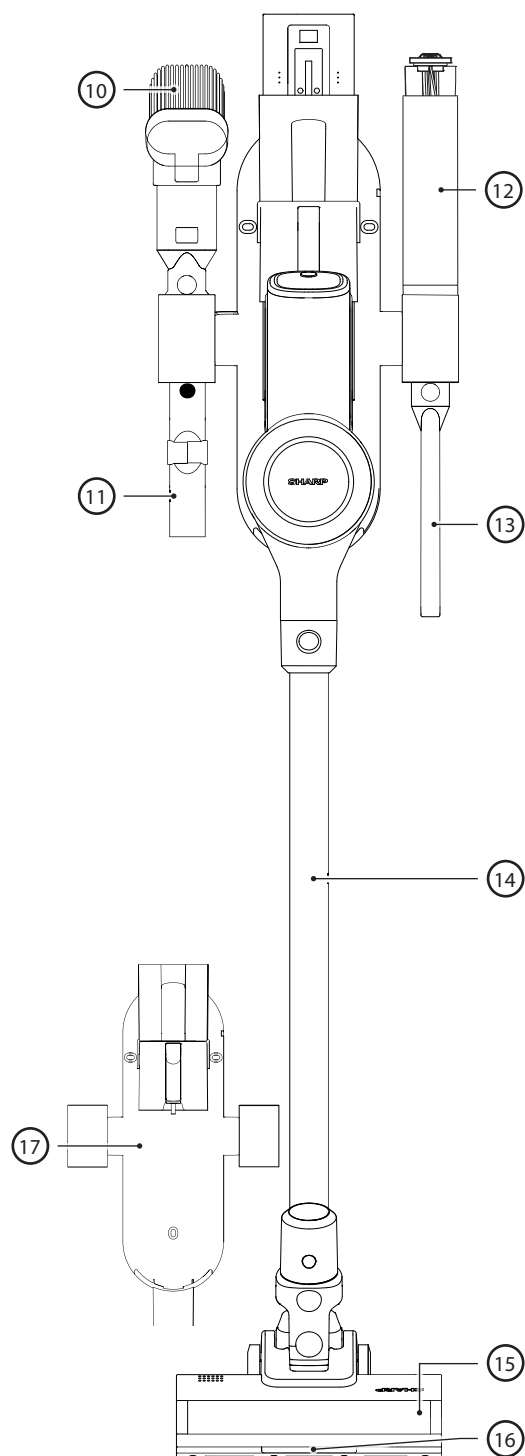
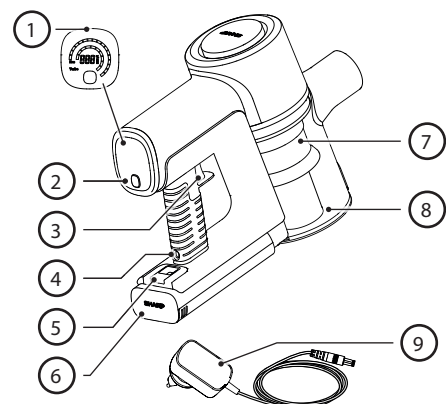

VC-SV28AEU-B

Ese	Kirjeldus
1	LED-ekraan
2	Kiiruse valiku nupp
3	SISSE/VÄLJA Lülitusnupp
4	Aku laadimisport
5	Aku vabastamise nupp
6	Taaslaetav/Asendatav Aku
7	Filtri koost
8	Prügikast
9	Vahelduvvoolu adapter
10	2-in-1 hari/prao tööriist
11	Pikendusvoolik
12	Harjarull läbipaistvas hoiukonteineris
13	Pikendatud praokohtade tööriist
14	Paindlik painutusadapter
15	Mini mootoriga rullhari
16	Lai hari tööriist
17	Metallist pikendusvarras
18	Mootoriga rullpea LED-tuledega
19	LED-tuled põrandaharja rullil
20	Seinariiu

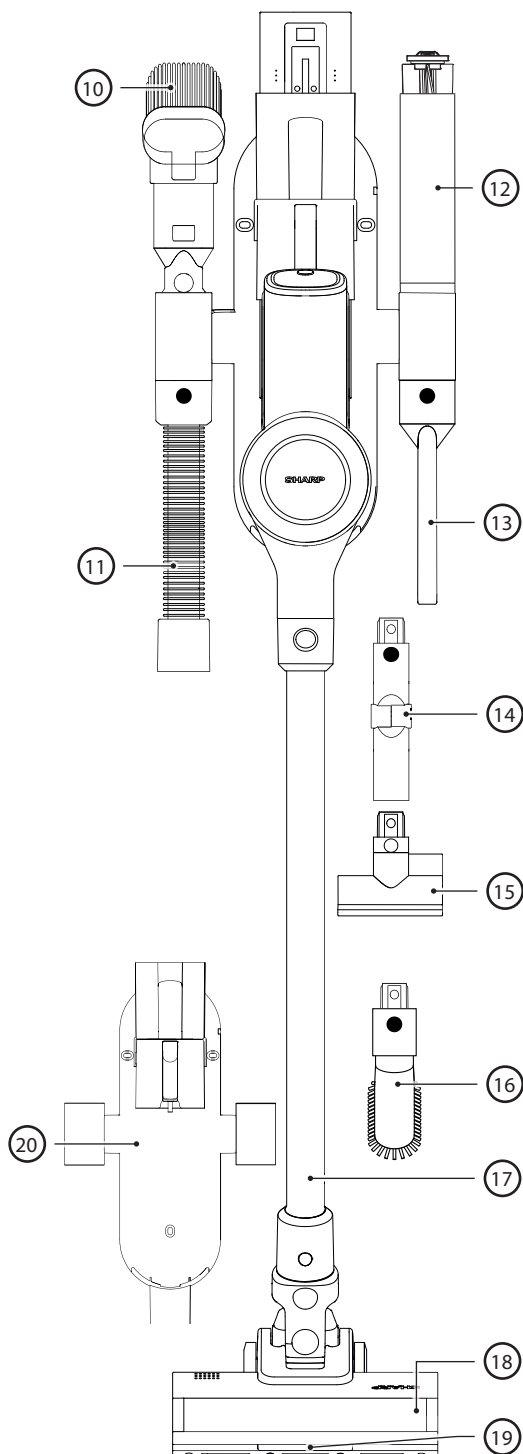
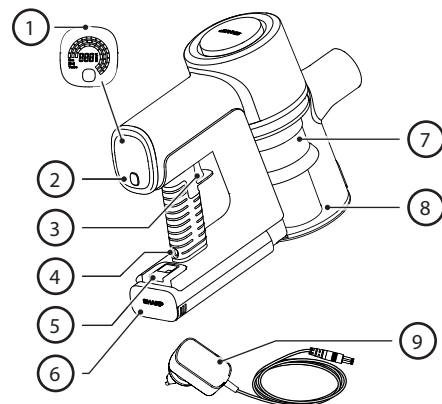

Seinariiu

Kasutusmugavuse ja hoiustamise lihtsustamiseks on teie SHARP tolmuimejaga kaasas seinariiu. See riul hoiab kõiki teie tolmuimeja tarvikuid ja suudab mõlemat akut korraga laadida.

MÄRKUS: Ühendage väiksemad tarvikud pikendusvooliku ja painduva adapteriga, et kõik osad oleksid koos ja korraldatud. Kasutage tarvikute tööriistade klõpsamiseks seinahoidiku külge vertikaalseid hoiutorusid vasakul, paremal ja all.

Seinariuli paigaldamine

Enne seinahoidiku paigaldamist veenduge, et selleks on piisavalt ruumi. Üksuse ülaosa ja põranda vaheline kaugus peab olema piisav, et tolmuimeja metallist pikendusvarda ja peaga saaks paigaldada ilma, et see midagi puudutaks. Soovitatava paigalduskõrguse nägemiseks vaadake allpool olevat pilti.

Paremal olev pilt näitab kinnitusaugude vahelist kaugust ning tarnitud kruvide ja seinakorkide üksikasju.

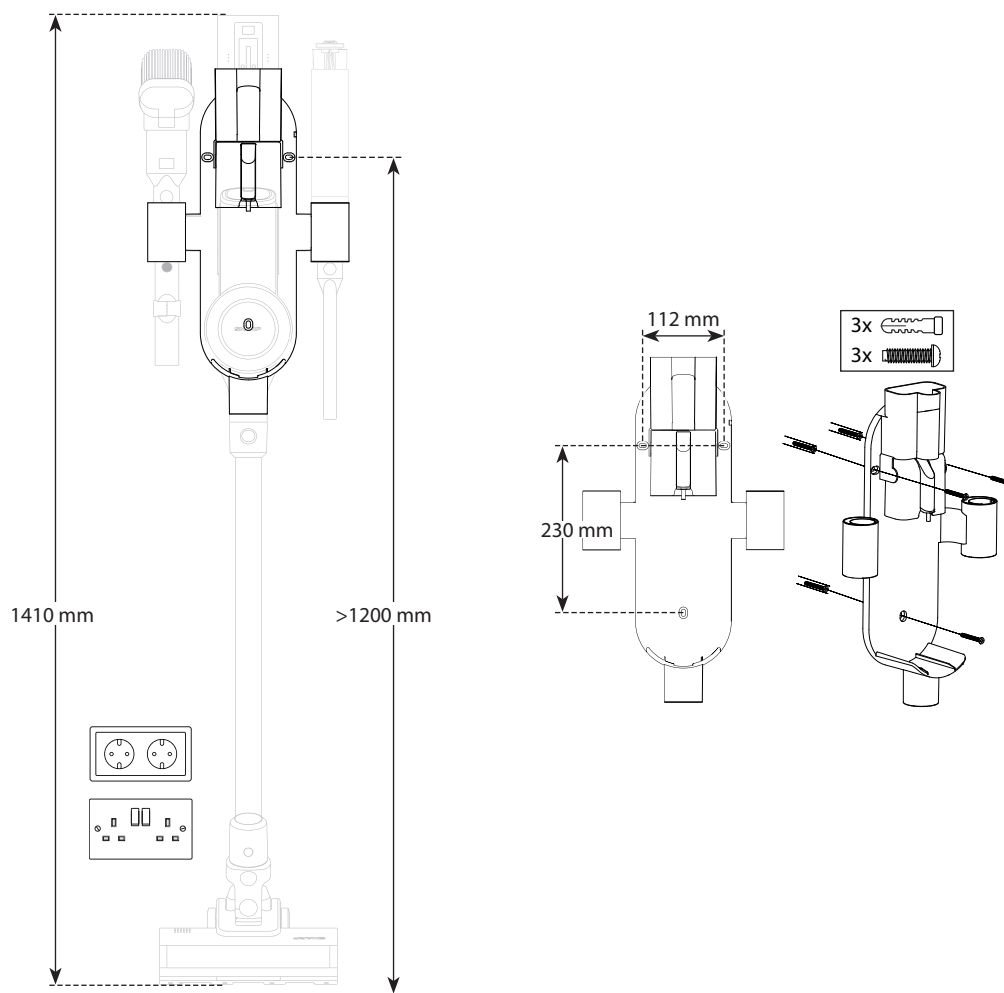

1. Leidke seinapind lähedal elektripistikule, kus pole takistusi nagu aknad või riulid.
2. Kui tolmuimeja on ühendatud mootoriga harjarulli ja pikendusvardaga, asetage kokkupandud tolmuimeja seinavastu, kus seda hoitakse, ja märkige seinakinnituse augud õigele kõrgusele, et tolmuimejat saaks hoida püstises asendis.
3. Kasutage seinariuli paigaldamiseks Phillipsi kruvikeerajat (ei kuulu komplekti) koos pakendis olevate kruvidega. Märkige kindlasti kinnituskohad, kasutades selleks riuli kinnitusklambri seinakinnitusauke.
4. Seadke kokkupandud pulktolmuimeja seinal asuva hoidiku keskele ja ühendage laadija adapter akuga paigaldatuna lähedal asuvasse pistikupessa. Eemaldatavat akut saab laadida ka lamedal pinnal pistiku lähedal, kui see on tolmuimejast eemaldatud.

Aukude katteplaadid

Kruvi- ja seinakinnituskotis on kaasas ka 3 katteplaati, mida kasutatakse kruviaukude katmiseks hoidikus.

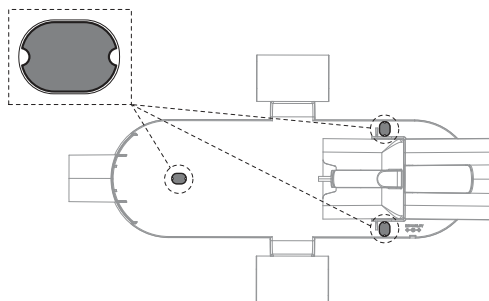

Rulli hoiutoru

Kasutamata rulli hoiustamiseks VC-SV12AEU-W või VC-SV20AEU-S jaoks oleme lisanud hoiutoru. Hoiutoru sobib ühte ülemistest hoiuaugust, pange tähele, et enne toru (1) sisestamist tuleb hoiuaugu külge kinnitada adapter (2).

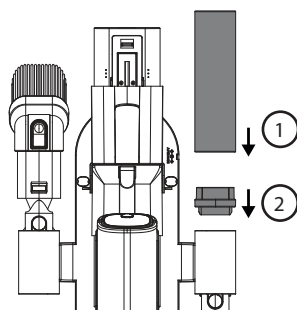

Riiuli aukude kate

VC-SV12AEU-W ja VC-SV20AEU-S komplekti kuulub kate, mida saab kasutada ühe tarvikute ava katmiseks. VC-SV12AEU-W tuleb kahe kattega, VC-SV20AEU-S ühe kattega.

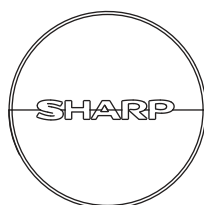

Displei ja juhtnupud

LED-ekraan:

1. Järelejäänud akulaad
2. Kiiruse valiku nupp
3. Lülitusnupuga toide

Kuidas kasutada

- Vajutage üks kord POWER TRIGGER nuppu, et alustada puhastamist. Pole vaja nuppu all hoida. Vajutage nuppu uuesti, et välja lülitada.
- Tolmuimeja läheb automaatselt üle ECO imemisrežiimile. Kasutage SELECTION nuppu, et valida 3 imemisrežiimi vahel: ECO, MED, TURBO mudeli VC-SV28AEU-B jaoks ning ECO/TURBO mudelite VC-SV12AEU-W ja VC-SV20AEU-S jaoks.
- ECOsuurematele tubadele ja pindadele.
- MED (ainult VC-SV28AEU-B) väiksematele tubadele ja pindadele või tervele sõiduki sisemusele.
- TURBO kiireks koristamiseks või sügavpuhastuseks.
- Kasutamise ajal näitab digitaalne ekraan järelejäänud akulaadungi protsenti, kiirust ning kõiki mootori blokeerimisi või hari rulli sassis olevaid takistusi, mis mõjutavad jõudlust.

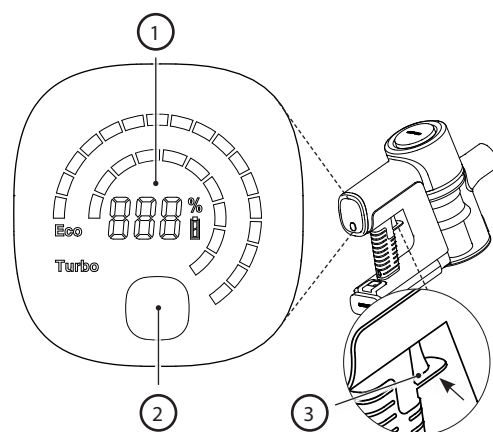

Aku laadimine, hoiustamine ja kasutamine

Teie SHARP pulk-tolmuimejal on standardvarustuses 2 liitium-ioonpatareid. Patareide spetsifikatsioonid on allpool toodud. Pange tähele, et patareid ei saa eri mudelite vahel vahetada.

Mudel	VC-BA12A-W	VC-BA20A-S	VC-BA28A-B
Pinge (V)	22,2	21,6	21,6
Raku tüüp	ICR18650-20SG	INR18650-25PG	INR21700-40TG
Tehnoloogia	Liitium-ioon	Liitium-ioon	Liitium-ioon
Rakkude arv	6	6	6
Võimsus (Wh)	44,4	54	86,4
Mahutavus (mAh)	2000	2500	4000
Laadimisaeg (tunnid)	4	4,5	4,5
Netokaal (kg)	0,429	0,453	0,585
Ühiku mõõtmed (L x S x K) mm	158 x 65 x 85	158 x 65 x 85	158 x 65 x 85
Standard/Sertifikaat	UKCA/CE/RoHS/REACH	UKCA/CE/RoHS/REACH	UKCA/CE/RoHS/REACH
Värv	Valge	Hõbe	Must
Kasutamiseks koos	VC-SV12AEU-W	VC-SV20AEU-S	VC-SV28AEU-B
Soovitav vahelduvvoolu adapter	CZH015265065TRWQ	CZH015265065TRWQ	CZH024265100TRWQ

Osa asukoht ja ühendamine vahelduvvoolu adapteriga laadimiseks

1. Põhiühiku ühendus
2. Laadimisport
3. Vabastuskang
4. Kinnitusklemm
5. Laadimise olek
6. Ventilatsioon

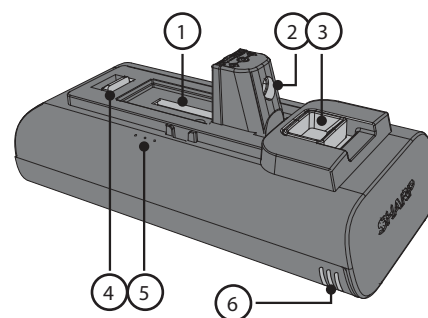

Enne esmakordset kasutamist tuleb eemaldatavat liitium-ioon akut täielikult laadida. Akut saab laadida nii paigaldatuna kui ka eemaldatuna, ühendades toitejuhtme laadimisporti ja standardse elektriväljundiga.

Aku laadimine

Akut või akusid saab laadida mitmel viisil. Soovitame akut laadida dokkimisalusel, kuna see võimaldab mõlemat akut korraga laadida.

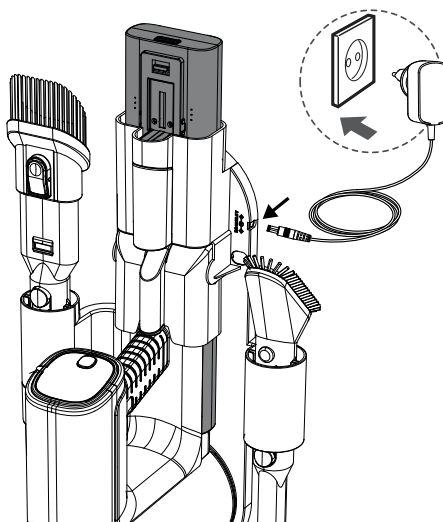

On võimalik laadida ühte akut kas tolmuimejaga ühendatuna, tolmuimejast väljas või hoidikus. Kui hoidikut ei kasutata, asetage käsitöö tolmuimeja või aku tasasele, stabiilsele pinnale. Ühendage toitejuhe otse laadimisporti, mis asub käepidemel.

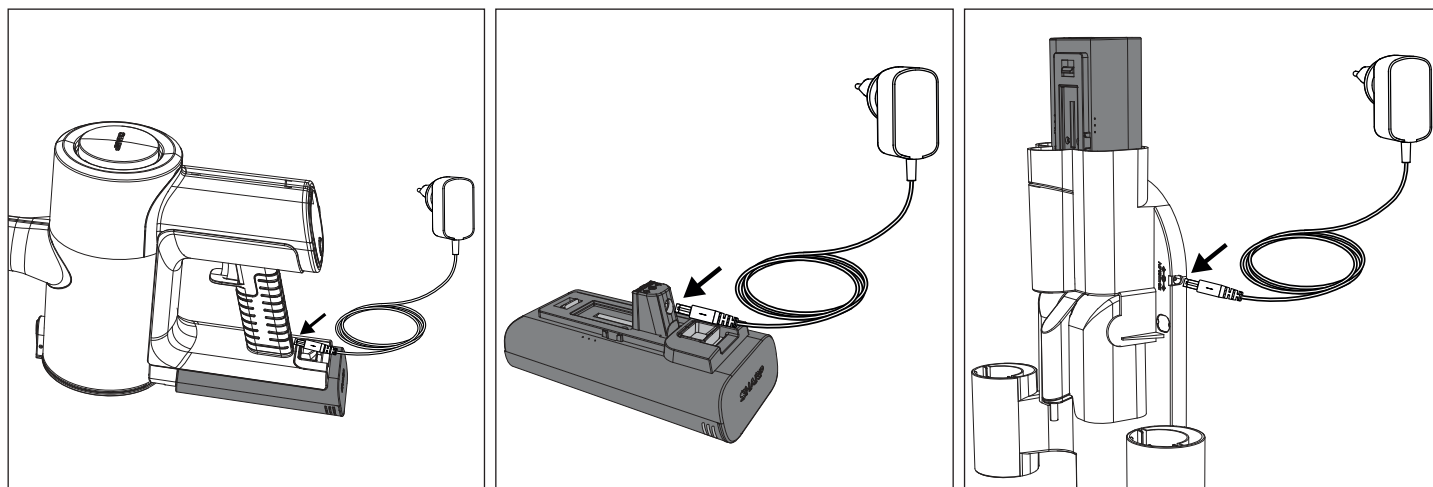

Head laadimistavad

- Kasutage ainult kaasas olevat Sharp AC adapterit.
- Laadige enne kui akude laetustase jõuab alla 25% – liitium-ioonakudel on piiratud arv laadimiskordi, mistõttu on aku eluhea pikendamiseks kasulik laadida akut enne, kui see täielikult tühjaks on saanud.
- Vältige liiglaadimist – kui aku on lõpuni täis laetud, lahutage liiglaadimise vältimiseks laadija vooluvõrgust. Liiglaadimine on kahjulik ka selle poolest, et lühendab aku võimalikku kasutusiga.
- Kui täis laetud akut ei kasutata, väheneb tema laetus aja jooksul.
- Hoiustage jahedas ja kuivas kohas – äärmuslikud temperatuurid võivad akut kahjustada, mistõttu hoidke akut kindlasti jahedas ja kuivas kohas, soovitatavalt toatemperatuuril.
- Kui plaanite seadet kauemaks kui kuueks kuuks hoiule panna, laadige akut selle värskena hoidmiseks iga kuue kuu möödudes kuni 50%-ni.

Laadimine seinariiulil

1. DC toiteühenduse port
2. Pistikupesa

Kui kasutate seinariiulit (soovitav), järgige paigaldusjuhiseid. Ühendage kokkupandud toode seinariiulil hoides pistikupesaga. Eemaldage AC-adapter pistikupesast, kui te seda pikka aega ei kasuta.

MÄRKUS: Esimesel kasutamisel tühjendage aku täielikult, et seda korralikult konditsioneerida. Soovitatavad laadimisajad on allpool.

	Laadimisajad (tunnid)		
	VC-SV12AEU-W	VC-SV20AEU-S	VC-SV28AEU-B
1 Aku	4	4,5	4
2 Patareid	8	9	8

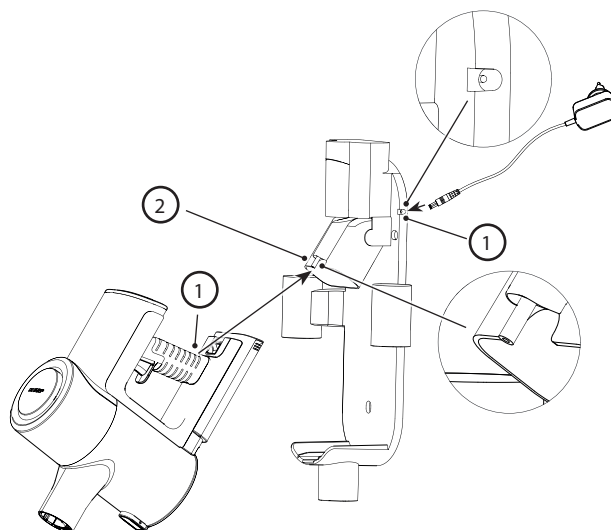

Kasutuskorrad

	2 patareid tööaeg (minutites)		
	Laadimisajad (tunnid)		
	VC-SV12AEU-W	VC-SV20AEU-S	VC-SV28AEU-B
ECO	50	90	130
Keskmine	x	x	48
Turbo	32	30	24



Aku oleku näidik

Kui akut laetakse või tühjendatakse, saab olekut kontrollida kas vaadates laadimisprotsenti tolmuimeja ekraanil või akuküljel olevate tulede järgi.

	10 % – 30 %
	31 % – 70 %
	> 70 %

On 3 tuld, kui kõik need on sisse lülitatud, siis on aku laetuse tase suurem kui 70%.

Kui aku on tühi, vilgub üks punane tuli. Kui aku laadib, muutub see tuli siniseks ja vilgub, kuni teine tuli hakkab vilkuma ja esimene muutub staatiliseks. Kui teine tuli lõpetab vilkumise ja muutub staatiliseks, hakkab viimane tuli vilkuma. Laadimine on lõppenud, kui kõik 3 tuld on sinised ja staatilised. Tuled jäävad sellesse olekusse, kuni aku on lahti ühendatud vahelduvvoolu adapterist.

HOIATUS! ERIJUHISED LIITIUM-IOONAKUPAKETI KÄSITSEMISEKS

Järgige juhiseid tähelepanelikult. See vähendab võimalikku plahvatuse, elektrilöögi, raske kehavigastuse ja surma saamise ohtu.

- Kasutage oma akupaki laadimiseks ainult heakskiidetud Sharp AC adapterit.
- Kasutage laadija nimiplaadil märgitud pingega toiteallikat.
- Sharp aku ja AC-adapter on spetsiaalselt loodud koos töötama.
- Ärge kasutage vahelduvvoolu adapterit, kui selle juhe või pistik on kahjustatud.
- Ärge paigutage akupaketti tule ega kuumuse lähedale.
- Kokkupuude lahtise leegi või temperatuuriga üle 60 °C võib tuua kaasa akupaketi plahvatamise.
- Ärge laadige akukomplekti niiskes või märjas kohas.
- Ärge laadige akut kergsüttivate vedelike või gaaside läheduses.
- Jälgige, et akupakett ei satuks kunagi vee sisse.
- Ärge laadige äärmiselt kuumas (üle 40 °C) või külmas (alla 10 °C) temperatuuriga piirkonnas.
- Laadimine toimib kõige paremini normaalsel toatemperatuuril.
- Ärge muljuge, kukutage ega kahjustage akupaketti.
- Ärge kasutage akupakki või vahelduvvoolu adapterit, mis on kukkunud või saanud terava löögi.
- Akupakett või kahjustuse korral plahvatada. Utiliseerige akupakett kohe, järgides akupaketi utiliseerimise juhiseid või pöörduge nõu saamiseks hoolduskeskuse poole.
- Ärge avage, muutke ega üritage parandada akupaketti.
- Akuvõib eritada auru, kui see on kahjustatud või seda kasutatakse valesti.
- Veenduge, et piirkond oleks hästi ventileeritud ja pöörduge abi saamiseks arsti poole, kui täheldate negatiivseid sümptomeid.
- Kahjustada saanud või valesti kasutatav aku võib lekitada vedelikke.
- Kui satute kokku patarei vedelikuga, loputage kohe maha leige seebi ja veega. Kui vedelik satub teie silma, loputage veega ja pöörduge meditsiinilise abi poole.
- Hoidke akupakki eemal väikestest metallist esemetest, mis võivad põhjustada aku otste lühenemist.

Seadme ja patareide utiliseerimine

See toode ei sisalda osi, mis oleksid kasutaja poolt teenindatavad.

Elektronikatooteid ja patareid ei tohi visata ära koos olmejäätmetega. Kodused kasutajad peaksid toote keskkonnasõbraliku utiliseerimise võimaluste teada saamiseks pöörduma kas kaupluse poole, kust nad toote ostsid, või kohaliku omavalitsuse poole. Ärge visake patareipaketti majapidamisjäätmete hulka ega tulle, kuna see võib plahvatada.

Patareid tuleks hävitada vastavalt kohalikele määrustele.



See sümbol tähendab, et toode sisaldab Euroopa direktiivi 2013/56/EL alla kuuluvaid patareides, mida ei tohi ära visata koos tavalise olmeprügiga. Cd, Hg ja Pb läbikriipsutatud ratastel prügikasti sümboli all näitavad, et aku sisaldab kaadmiumi (Cd), elavhõbedat (Hg) või pliid (Pb).



See tootel asuv sümbol tähendab, et tootele kehtib Euroopa direktiiv 2012/19/EL ja seda ei tohi utiliseerida ega ära visata koos muu tavapärase olmeprügiga.



Need toodetel, pakendil ja/või juurde kuuluvatel dokumentidel asuvad sümbolid tähendavad, et kasutatud elektri- või elektronikatooteid ei tohi visata ära koos tavapärase olmeprügiga.

CE ja UKCA avaldus

- Täielik CE tekst ja UKCA vastavusdeklaratsioon on saadaval aadressil sharpconsumer.eu; avage oma mudeli allalaadimisjaotis ja valige „Declaration of Conformity“ (Vastavusdeklaratsioon).

Soovitavad puhastusmeetodid

Teie pulktolmuimeja on mõeldud põrandapindade ja kõrgemate, raskesti ligipääsetavate vertikaalsete pindade puhastamiseks. Alustage Metallist pikendusvarrast ja ühendage see järgmiste tööriistadega.

- Kinnitage laiem mootoriga rullhari LED-esituledega kõvadele põrandatele, alusvaipadele ja vaipkatetele.
- Kinnitage painduv painutusadapter, et jõuda diivanite, toolide ja mööbli alla.
- Kinnitage pikendatud praakohtade tööriist nurkade ja kitsaste kohtade jaoks.
- Kasutage V-rulli kõigil põrandatüüpidel. Kõvade põrandate jaoks soovitatakse harjarulli.
- Kinnitage 2-in-1 hari/prao tööriist lambivarjude, raamaturiilite ja elektroonika jaoks. Ainult VC-SV28AEU-B mudelile
- Kinnitage treppide ja kitsamate radade jaoks mõeldud mini-mootoriga hari rull.

Väikeste alade kiireks tolmuimejaga puhastamiseks saate tolmuimeja muuta käeshoitavaks tolmuimejaks, eemaldades metallist pikendusvarraste. Valige töö jaoks allpool toodud õige tööriist.

- Kinnitage pikendatud praakohtade düüs sügavpuhastuseks autoistmete, diivanipatjade ja kõrgete toolide vahel.
- Kinnitage 2-in-1 hari/prao tööriist kummutite, riiulite ja klaviatuuride jaoks. Ainult VC-SV28AEU-B mudelile
- Kinnitage treppide ja pinkide jaoks mõeldud mini mootoriga hari rull.
- Kinnitage painduv voolik pluss praakoht või harjatööriist auto sisemuse, istmete all ja vahel põhjalikuks puhastamiseks.

Filter ja prügikast

Teie tolmuimejal on mitu filtrit, mis tagavad, et puhastamata õhk ei satu tagasi ruumi ning kaitsevad mootorit. Tihedalt suletud prügikast püüab kinni ja lõksu 99,9% tolmu, allergeene, nahaosakesi ja mustust.

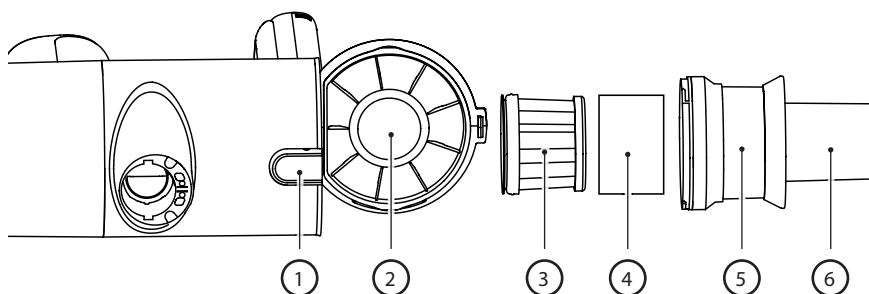

1. Prügikasti vabastamise nupp.
2. Suletud prügikast
3. HEPA 13 filter.
4. Filtri hülss
5. Metallvõrgust filter suurte osakeste eraldamiseks.
6. Mitme-koonuseline tsükloniline pöörlemine tolmuosakeste eraldamiseks

Prügikasti tühjendamine

1. Hoidke käsi tolmuimejat prügikonteineri kohal.
2. Seejärel vajutage prügikasti avamise nuppu. Tühjendage sisu hoolikalt prügikonteinerisse. Vajadusel puhastage HEPA filter.
3. Veenduge, et HEPA filtri koost on kindlalt paigas (pöörake kogu koostu päripäeva), enne kui sulgete tolmu anuma ukse (ukse lukustumisel kuulete "klõpsu").

Kõrge tihedusega filtri eemaldamine ja puhastamine

1. Pöörake HEPA filtri koost vastupäeva, kuni see seadmest vabaneb.
2. Tõmmake HEPA filtri koost välja ja puhastage vajadusel (vaadake allpool).
3. Sisestage HEPA-tihedusega filter tagasi HEPA filtri koostusse.
4. Veenduge, et kõrge tihedusega filtri koost on kindlalt kinnitatud (pöörates päripäeva), enne kui sulgete prügikasti ukse.

MÄRKUS: Kui HEPA filter on väga määrdunud, võib seda pesta vees. Pärast pesemist kuivatage vähemalt 24 tundi, et veenduda, et see on enne tolmuimejasse tagasi panemist täielikult kuiv.

HEPA filtri kõrge jõudluse tagamiseks soovitatakse seda vahetada iga 3 kuu tagant. Asendusfiltri tellimiseks kasutage mudelinumbrit VC-SVF1A.

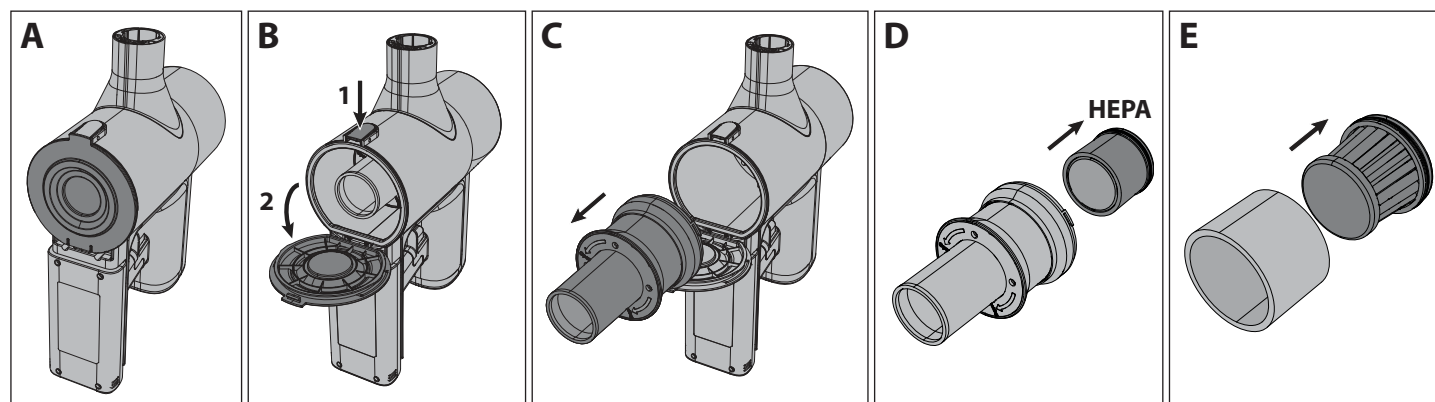

MÄRKUS: ÄRGE kasutage tolmuimejat ilma filtrikatte, HEPA13 või võrkfiltri paigaldamata. See põhjustab suurte tolmuosakeste või prahi sattumise mootorisse ja tekitab kahjustusi.

Tööriistad ja nende kasutamine

Teie SHARP pulktolmuimeja on varustatud erinevate tööriistadega, nagu allpool näidatud. Sõltuvalt mudelist, mille olete valinud, määratakse, millised tööriistad on karbis kaasas.

Kaks ühes harja

Seda tööriista saab kasutada kas harja pikendusega või düüsiga. Düüsi kasutamiseks vajutage alla vabastusnuppu ja tõmmake tagasi harja pikendus.

Kahe ühes hari on ideaalne lampide varjude, raamaturiulite ja erinevate elektroonikaseadmete puhastamiseks.

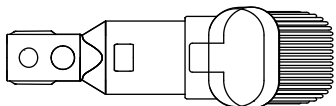

Lai otsikuharja (ainult VC-SV28AEU-B)

Seda kasulikku tööriista saab kasutada kardinade, draperiide, aknalaudade, rulookardinade jne õrnaks puhastamiseks.

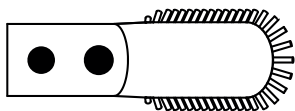

Pikk praakohtade tööriist

Selle mitmekülgselt pikendatud praakohtade tööriista abil on ideaalne puhastada nurki ja kitsaid kohti.

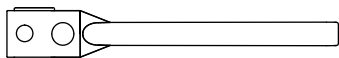

Pikendusvoolik (ainult VC-SV28AEU-B)

Väiksemate tööriistade kasutatavuse suurendamiseks saab neid kasutada pikendusvoolikuga. Voolikut saab pikendada, et hõlbustada juurdepääsu kitsastele või raskesti ligipääsetavatele aladele parema puhastuse tagamiseks.



Metallist pikendusvarras

Kasutage seda tööriista mootoriga peaga, et võimaldada põrandate lihtsat puhastamist.

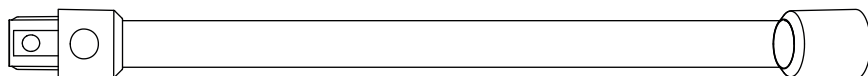

Mootoriga hari rull

Mootoriga harjarull on ideaalne kõigi põrandatüüpide puhastamiseks. Standardvarustuses on V-rull, mida saab vahetada harjarulli vastu. Mõlemad rullid tagavad suurepärase jõudluse kõigil põrandatüüpidel. Heleda esitule lisamisega võimaldab mootoriga pea näha kõiki tolmu, mustuse ja prahi, mis tuleb tolmuimejaga puhastada, see võimaldab teil näha ka tumedamatesse nurkadesse ja servadesse täielikuks puhastamiseks.

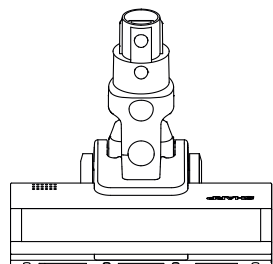

Rulli muutmiseks, puhastamiseks või hooldamiseks järgige allpool toodud juhiseid.

1. Vajutage alla hooba, mis on märgitud tähega A, ja tõmmake samal ajal hari rulli plaat (punkt B) üles.
2. Eemaldage rullhari plaat.
3. Võtke hari rull välja, tõmmates seda üles paremalt poolt (R).
4. Sisestage rull, haakides see vasakule küljele (L) ja seejärel surudes paremale, nii et see asetseb kindlalt. Nüüd sisestage rullhari plaat uuesti, surudes seda alla, nii et see klõpsab.

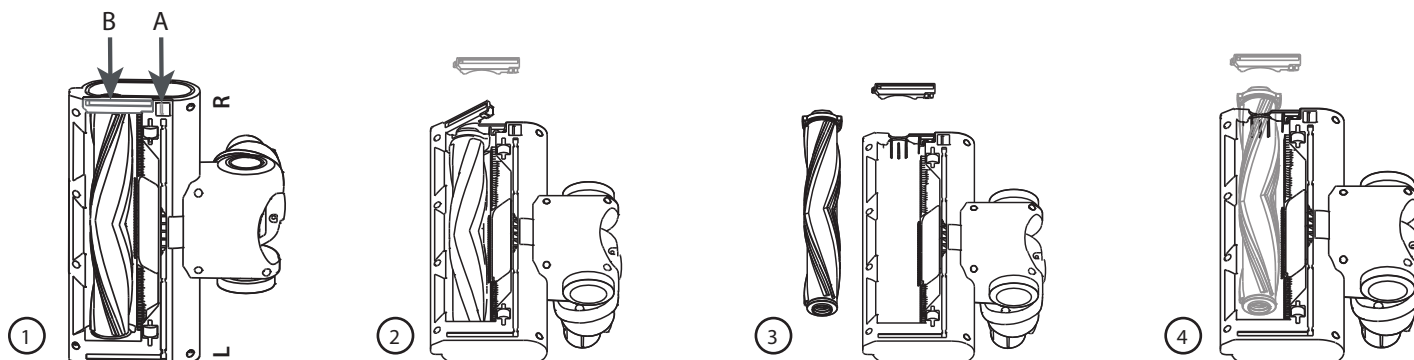

V-rull

Kasutage V-rulli kõikidel põrandatüüpidel.

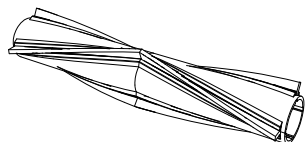

Harjarull

Hari rulli soovitatakse vaipkattega põrandatele.



Mini motoriseeritud hari (ainult VC-SV28AEU-B)

Kinnitage mini mootoriga hari rull treppide, polsterduse ja kitsamate radade jaoks.

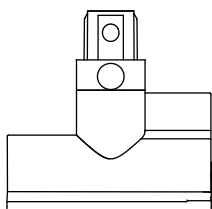

Paindlik paindeadapter (ainult VC-SV20AEU-S ja VC-SV28AEU-B)

Kasutage metallist pikendusvarrast, et hõlbustada ligipääsu diivanite, toolide, laudade jne all.

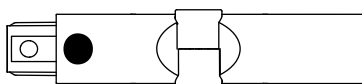

Puhastustööriist

Kasulik puhastustööriist on karbis kaasas. See tööriist võimaldab rullhari sasipuntrad lihtsalt sisseehitatud löiketera abil lahti harutada. Hari saab kasutada tolmu puhastamiseks tolmuimeja või tarvikute väikestest piirkondadest.

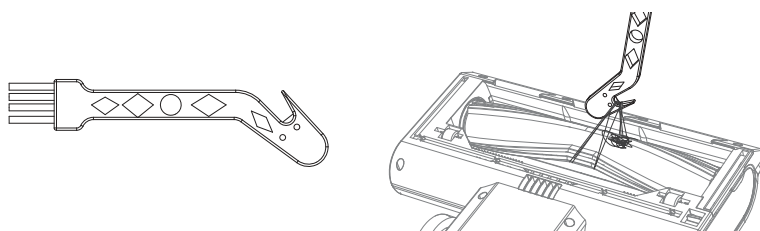

Kasutades puhastustööriista löikeosa, veenduge, et sasipundar on kindlalt kinnitatud ja tõmmake nii, et materjal lõigatakse. Olge ettevaatlik, et mitte liiga tugevasti tõmmata, kuna see võib põhjustada rulli kahjustamise.

Isetoetuv

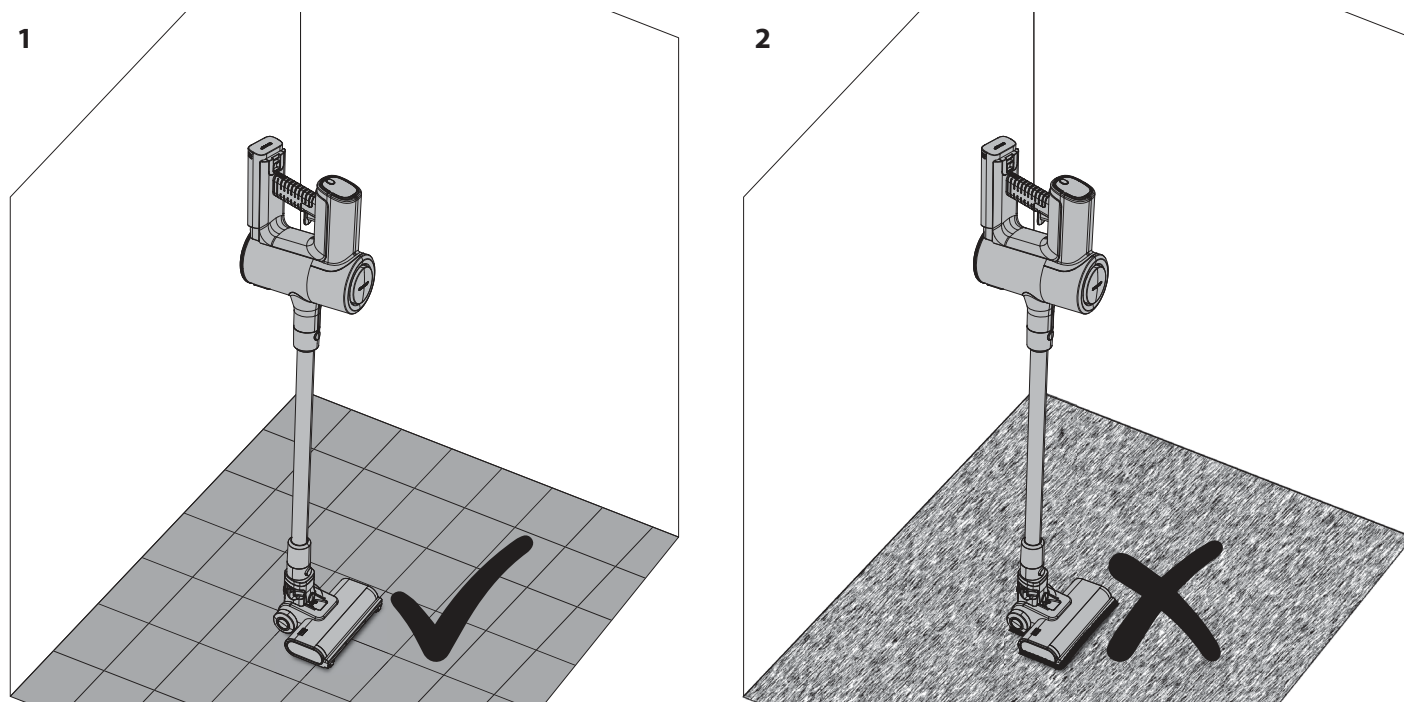

1. On okei kasutada Isetoetuvat kõval põrandal.
2. ÄRGE kasutage iseseisvat seismist pehmetel/vaipkattega põrandatel.

Kui kasutate oma SHARP tolmuimejat kõval põrandal, on võimalik tolmuimeja asetada iseseisvasse asendisse. Selleks, et see korralikult toimiks, peab tolmuimeja olema ühendatud mootoriga peaüksuse kaudu metallist pikendusvarda abil; veenduge ka, et aku on paigaldatud.

Asetage oma jalg õrnalt mootoriga peale ja liigutage tolmuimejat nii, et see oleks püstises asendis. Pea lukustamisel kuulete klõpsu.

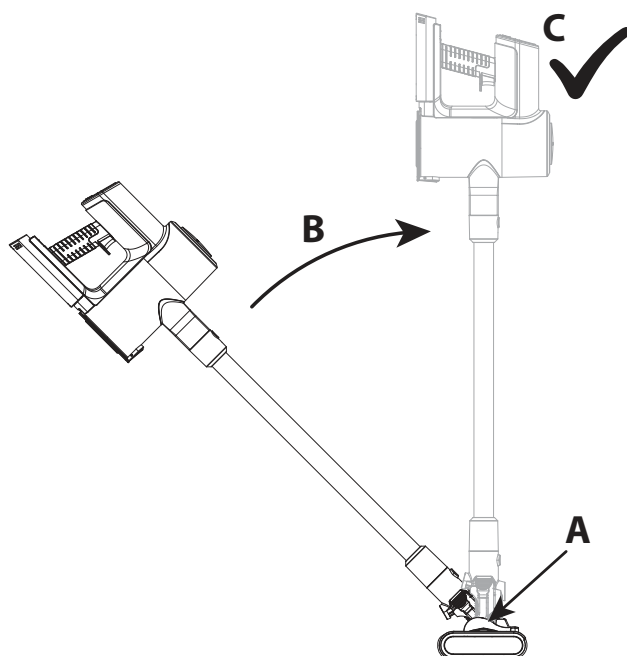

Laske õrnalt tolmuimejast lahti ja see jääb iseseisvalt püsti.

ETTEVAATUST: Teie tolmuimeja seisab iseseisvalt kõvadel põrandatel, kui see ümber lükatakse, võib tekkida kahju või vigastus. Veenduge, et kui see on iseseisvas asendis, ei lükata seda ümber. Ärge jätke tolmuimejat järelevalveta, eriti kui teil on väikesed lapsed või lemmikloomad.

Displeipaneel

Mitmeotstarbeline displeipaneel kuvab olulist teavetteie pulktolmuimeja funktsiooni ja kasutamise kohta.

Mootori kiiruse muutmiseks ECO (kõige tõhusam) režiimilt Turbo (kõige võimsam) režiimile vajutage seda nuppu. Kui seade on välja lülitatud, vajutage seda nuppu, et näha, kui palju energiat on igas töörežiimis akus veel jäänud.

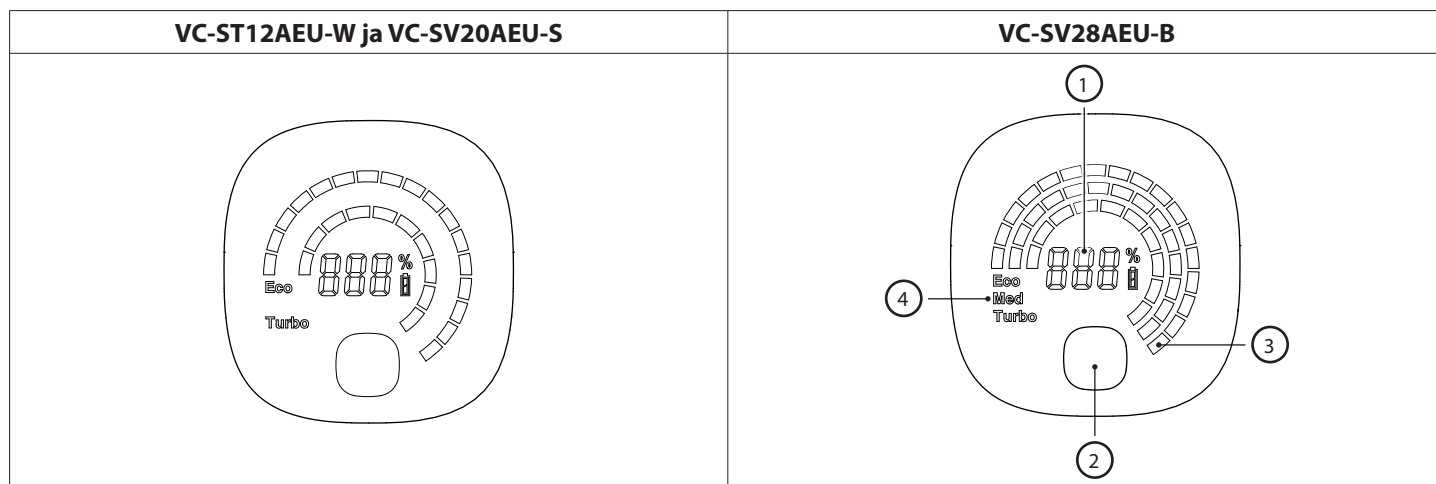

1. Aku jääenergia protsent.
2. Režiimi valimise nupp – ECO, Keskmine või Turbo võimsus.
3. Järelejäänud energia visuaalne näitamine põhineb akutasetemel. See muutub, kui režiimi nupp on vajutatud.
4. Töörežiim. See muutub, kui vajutatakse režiiminuppu.

Kui teie pulktolmuimejaga tekib mingi probleem, võib ekraanil kuvada veakoodi. Kui ekraanil kuvatakse veakood, vaadake selle kasutusjuhendi tõrkeotsingu jaotist, et saada rohkem teavet.

Üldine puhastamine ja hooldamine

Et teie SHARP tolmuimeja püsiks heas korras ja jätkaks usaldusväärset teenindust, on soovitatav seda regulaarselt puhastada ja hooldada.

Välist osi saab puhastada pehme lapiga. Kui on jonnakaid märke, kasutage nende eemaldamiseks mitteabrasiivset, õrna puhastusvedelikku.

Ärge kasutage oma SHARP tolmuimeja hooldamiseks kunagi abrasiivseid puhastusvahendeid või riideid, kuna need kahjustavad pinda.

Üldised näpunäited pärast kasutamist on:

1. Tühjendage prügikambrit

Imemisvõime väheneb, kui tolmuikamber on prügi täis, seega tühjendamine pärast ja kasutamise ajal tagab palju parema puhastuskogemuse.

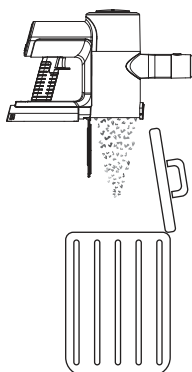

2. Puhastage rullid

Eemaldage kõik juuksed või praht, mis võivad olla rulli külge kinnitatud ja/või selle ümber mähitud, kuna see parandab jõudlust järgmisel kasutamisel. Kõige, mis on rulli ümber mähitud, eemaldamiseks kasutage puhastusvahendi teravat serva.

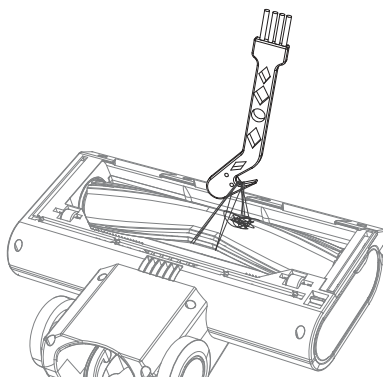

3. Kontrollige ummistusi

Veenduge, et õhuteed oleksid takistustest, nagu juukseklombid, lemmikloomade karvad või suured prügiosakesed, vabad. Kasutage valgust (näiteks oma mobiiltelefoni taskulampi), et torusse vaadata ja näha, kas see on puhas.

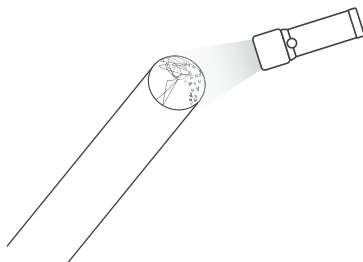

4. Puhasta filter

Umsed filtrid on kõige levinum põhjus kehvaks imemisvõimeks korral. Puhastage neid pärast iga kasutamist ja kui jõudlus on langenud, võib neid vees pesta ja lasta 24 tundi kuivada. Soovitatav on HEPA filtri vahetamine iga 3 kuu tagant.

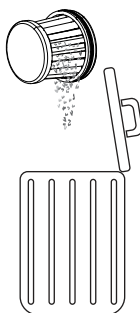

Tökestuste käsitlemine

Võib juhtuda, et aeg-ajalt ummistub teie pulktolmuimeja prahiga. Võib-olla peate osade lahtivõtmiseks juurdepääsu saamiseks puhastama ja ummistuse kõrvaldama.

Umbluste korral kasutage torude puhastamiseks pikka jäika traati, mille ots on tuhm. Olge ettevaatlik, et toru mitte kahjustada.

Vahelduvvoolu adapter

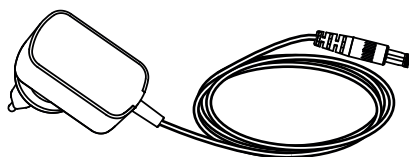

Teie SHARP tolmuimeja on varustatud AC adapteriga, mida saab kasutada kas UK (3-kontaktiga) või EU (2-kontaktiga) vooluvõrgus. Teie tolmuimejaga kaasas olev AC adapter sõltub tolmuimeja ja aku mudelist, vaadake allpool olevat tabelit, et leida õige tolmuimeja mudel ja AC adapter.

Kasutage oma pulktolmuimejaga ainult kaasas olevat ja SHARP soovitatud AC adapterit.

Vahelduvvoolu adapteri spetsifikatsioonid leiate selle kasutusjuhendi lõpust.

Muudame adapteri vahelduvvoolu ühenduse tüüpi

Teie vahelduvvoolu adapter on varustatud kahe vahetatava seinakontakti plaadiga, mida saab vahetada sõltuvalt teie seinakontakti tüübist. Vasakul olev ühendusplaat on mõeldud Suurbritannia, Iirimaa ja Küprose jaoks. Paremal olev 2-kontaktiline ühendusplaat on mõeldud enamikule teistele ELi riikidele.

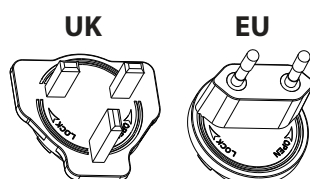

Õige plaadi paigaldamiseks oma peamisele väljundile valige õige (UK või EU) ja asetage see allpool toodud pildil näidatud viisil AC adapterile, plaat peaks asetsema süvendis. Keerake päripäeva, kuni kuulete klõpsu ja ühendusplaat on nüüd paigaldatud. Kui te pole kindel, võtke palun ühendust meie abiliiniga nõu saamiseks.

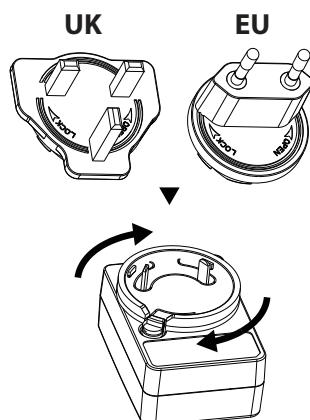

Plaadi eemaldamiseks vajutage nuppu A ja keerake plaati vastupäeva. Plaadi saab nüüd eemaldada.

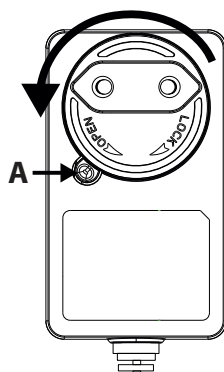

Tõrgete lahendamine

Probleem	Põhjus	Resolutsioon
Vea kood E01 ilmub ekraanile.	Peamootor on peatatud pöörlemast.	Eemaldage takistus mootoriga peast olevast rullist.
Kuvatakse E02 (ainult VC-SV20AEU-S ja VC-SV28AEU-B).	Sisend on blokeeritud.	Eemaldage ummistus peast, torust ja/või sissevoolu-avast.
Kehv kiirendusvõime.	Vähendatud imemisvõime.	Seadke vaakumrežiim Turbo peale. Tühjendage prügikast. Puhastage filtrid. Veenduge, et tolmuimeja õhuteed ei ole blokeeritud ega takistatud.
Vaakum on peatunud või ei tööta.	Probleem aku või aku ühendusega.	Kontrollige, kas aku on täielikult laetud. Veenduge, et aku on õigesti tolmuimejaga ühendatud.
Rull ei pöörle.	Mehaaniline probleem.	Eemaldage takistus mootoriga peaosas asuvast rullist. Puhastage rull ja peaühik.
Aku tuli vilgub punaselt.	Aku on peaaegu tühi.	Laadige aku.
Tarvik on katki või ei tööta.		Võtke ühendust SAHRP kõnekeskusega aruteluks. Kui garantii kehtib, võib uue osa tasuta tarnida või vajadusel tasulise alusel.
Mootoriga pea on mürarikas.	Hari rull on paigaldatud.	Kui hari rull on paigaldatud, tekitavad harjased müra, kui need puutuvad kokku pea korpusega.

Kui teil tekib mingeid muid probleeme oma SHARP tolmuimejaga, võtke palun ühendust meie kõnekeskusega edasise nõu ja teabe saamiseks.

Asendustarvikute, filtrite ja patareide tellimiseks helistage või saatke e-kiri oma SHARP teeninduskeskusele.

Tehnilised andmed

Mudel	VC-SV12AEU-W	VC-SV20AEU-S	VC-SV28AEU-B
Aku mahutavus (mAh)	2000	2500	4000
Aku pingeline (V)	22,2	21,6	21,6
Aku võimsus (Wh)	44,4	54	86,4
Aku suurus (L x K x S mm)	158 x 65 x 85	158 x 65 x 85	158 x 65 x 85
Aku kaal (kg)	0,429	0,453	0,585
Rakkude arv	6	6	6
Ühe aku laadimisaeg (tunnid)	4	4,5	4
Kahe akuga laadimisaeg (tunnid)	8	9	8
Värvi põhikeha	Valge	Hõbe	Must
Juhtpaneel	Digitaalne	Digitaalne	Digitaalne
Displei tüüp	LCD	LCD	LCD
Prügikasti mahutavus (L)	0,55	0,55	0,55
Väljalaskefiltri tüüp	HEPA 13	HEPA 13	HEPA 13
Brutokaal (kg)	5,2	5,4	6,3
Mootori võimsus (W)	150	250	380
Mootori tüüp	DC mootor	Harjarahjata alalisvoolu mootor	Harjarahjata alalisvoolu mootor
Müratase (dB)	≤80 km	≤80 km	≤80 km
Välja lülitatud režiimi võimsustarve (W)	0,5	0,5	0,5
Ülekuumenemise kaitse	Jah	Jah	Jah
Pistik	EL/UK pistiku adapter	EL/UK pistiku adapter	EL/UK pistiku adapter
Mootori võimsustarve (W)	150	250	380
Maksimaalse võimsusega tööaeg (minutid)	16	15	12
Kestusaeg keskmises võimsuses (minutid)	K/TU	K/TU	24
Käitusaeg minimaalsel võimsusel (minutid)	25	45	65
Ohutuslogo sertifikaat	CE / UKCA	CE / UKCA	CE / UKCA
Imemisvõimsus minimaalne (kPa)	6	7	7
Maksimaalne imemisvõimsus (kPa)	12	20	28
Maksimaalne imemisvõimsus (õhu vattides)	62	120	173
LED-esituli	Jah	Jah	Jah
Tulede värv	Valge	Valge	Valge
Ühiku suurus (L x K x S mm)	120 x 1205 x 270	120 x 1205 x 270	120 x 1250 x 250
Ühiku kaal (kg)	3,9	4,1	5

Vahelduvvoolu adapter			
Mudel	CZH015265065TRWQ	CZH015265065TRWQ	CZH024265100TRWQ
Sisend	100-240V vahelduvvool / 50/60Hz / 0.5A	100-240V vahelduvvool / 50/60Hz / 0.5A	100-240V vahelduvvool / 50/60Hz / 0.8A
Toitepinge	Vahelduvvool 100-240V ~ 50/60Hz	Vahelduvvool 100-240V ~ 50/60Hz	Vahelduvvool 100-240V ~ 50/60Hz
Väljund	26,5V DC / 650mA	26,5V DC / 650mA	26,5V DC / 1000mA
Värv	Valge	Valge	Must
Võimukaabli pikkus (mm)	1500mm	1500mm	1500mm
Kasutamiseks koos	VC-SV12AEU-W	VC-SV20AEU-S	VC-SV28AEU-B
IP reiting	IP20 (ainult siseruumides kasutamiseks)	IP20 (ainult siseruumides kasutamiseks)	IP20 (ainult siseruumides kasutamiseks)
Tootja	Shenzhen Chanzeho Technology Co. Limited 7/F, Spa Centre, No.53-55 Lockhart Road, Wan Chai, Hong Kong		



Προσοχή:

Το προϊόν φέρει σήμανση με αυτό το σύμβολο.

Αυτό σημαίνει ότι χρησιμοποιημένα ηλεκτρικά και ηλεκτρονικά προϊόντα δεν πρέπει να αναμιχθούν με κοινά οικιακά απορρίμματα. Υπάρχει σύστημα ξεχωριστής περισυλλογής για αυτά τα προϊόντα.

A. Πληροφορίες απόρριψης για χρήστες (ιδιωτική οικιακή χρήση)

1. Στην Ευρωπαϊκή Ένωση

Προσοχή: Αν θέλετε να απορρίψετε αυτή τη συσκευή παρακαλώ μη χρησιμοποιείτε κανονικούς κάδους απορριμμάτων!

Ο χρησιμοποιημένος ηλεκτρικός και ηλεκτρονικός εξοπλισμός πρέπει να μεταχειρίζεται μεμονωμένα και σύμφωνα με τη νομοθεσία που απαιτεί κατάλληλη μεταχείριση, αποκατάσταση και ανακύκλωση χρησιμοποιημένου ηλεκτρικού και ηλεκτρονικού εξοπλισμού.

Σύμφωνα με την εφαρμογή από τα κράτη-μέλη, τα νοικοκυριά εντός των μελών της ΕΕ μπορούν να επιστρέφουν τον χρησιμοποιημένο ηλεκτρολογικό και ηλεκτρονικό εξοπλισμό σε προσδιορισμένες εγκαταστάσεις συλλογής χωρίς επιβάρυνση*.

Σε ορισμένες χώρες* ο τοπικός μεταπράτης μπορεί να παραλάβει το παλιό σας προϊόν χωρίς επιβάρυνση αν αποκτήσετε ένα παρόμοιο καινούριο.

* Παρακαλούμε να επικοινωνήσετε με τις τοπικές αρχές για περαιτέρω λεπτομέρειες.

Αν ο χρησιμοποιημένος ηλεκτρικός ή ηλεκτρονικός εξοπλισμός σας έχει μπαταρίες ή συσσωρευτές, παρακαλούμε να τα απορρίψετε νωρίτερα σύμφωνα με τις τοπικές απαιτήσεις. Με τη σωστή απόρριψη αυτού του προϊόντος θα βοηθήσετε στην επιβεβαίωση ότι τα απόβλητα υποβάλλονται την απαραίτητη επεξεργασία, αποκατάστασης και ανακύκλωσης και ότι έτσι αποφεύγονται εν δυνάμει αρνητικές επιδράσεις στο περιβάλλον και στην ανθρώπινη υγεία που μπορούν αλλιώς να προκληθούν εξαιτίας της ανάρμοστης μεταχείρισης αποβλήτων.

2. Σε άλλες χώρες εκτός ΕΕ

Αν θέλετε να απορρίψετε αυτό το προϊόν, παρακαλούμε να επικοινωνήσετε με τις τοπικές αρχές και να ρωτήσετε για τη σωστή μέθοδο απόρριψης.

Για την Ελβετία: Οι χρησιμοποιημένες ηλεκτρικές ή ηλεκτρονικές συσκευές μπορούν να επιστραφούν χωρίς χρέωση στο κατάστημα ακόμη και αν δεν θέλετε να αγοράσετε καινούργιο προϊόν.

Περισσότερα σημεία περισυλλογής αναγράφονται στις ιστοσελίδες των www.swico.ch και www.sens.ch.

Πληροφορίες απόρριψης για χρήστες (επαγγελματική χρήση)

1. Στην Ευρωπαϊκή Ένωση

Αν το προϊόν χρησιμοποιείται για επαγγελματικούς σκοπούς και θέλετε να το απορρίψετε:

Παρακαλούμε να επικοινωνήσετε με τον προμηθευτή σας που θα σας πληροφορήσει για την ανάληψη του προϊόντος. Μπορεί να χρεωθείτε για τα έξοδα που θα προκύψουν από την ανάληψη και την ανακύκλωση. Μικρά προϊόντα (και μικρά ποσά) μπορούν να αναληφθούν από τοπικές υπηρεσίες περισυλλογής.

Για την Ισπανία: Παρακαλούμε επικοινωνήστε με το καθιερωμένο σύστημα περισυλλογής ή τις τοπικές αρχές για την επιστροφή των χρησιμοποιημένων σας προϊόντων.

2. Σε άλλες χώρες εκτός ΕΕ

Αν θέλετε να απορρίψετε αυτό το προϊόν, παρακαλούμε να επικοινωνήσετε με τις τοπικές αρχές και να ρωτήσετε για τη σωστή μέθοδο απόρριψης.



www.sharpconsumer.com/contact/



www.sharpconsumer.com/support/



www.sharpconsumer.com/documents-of-conformity/

Για σέρβις, ανατρέξτε στον ιστότοπο www.sharpconsumer.com/contact/, για τα δικαιώματα που απορρέουν από την εγγύηση μεταβείτε στον ιστότοπο www.sharpconsumer.com/support/ ή επικοινωνήστε με τον έμπορο από τον οποίο αγοράσατε το προϊόν.

Οι δηλώσεις συμμόρφωσης είναι διαθέσιμες από τον ιστότοπο www.sharpconsumer.com/documents-of-conformity/

Περιεχόμενα

Περιεχόμενα συσκευασίας.....	2
Τοποθεσία ελέγχων και εξαρτημάτων.....	3
Θήκη Τοίχου.....	6
Οθόνη και ελέγχοι.....	7
Φόρτιση μπαταρίας, αποθήκευση και χρήση.....	8
Προτεινόμενες μέθοδοι καθαρισμού.....	11
Φίλτρο και κάδος σκουπιδιών.....	12
Εργαλεία και η χρήση τους.....	13
Αυτόνομη στήριξη.....	15
Πάνελ Οθόνης.....	17
Γενικός καθαρισμός και συντήρηση.....	17
Αντιμετώπιση των εμποδίων.....	18
Προσαρμογέας Τάσης Εναλλασσόμενου Ρεύματος.....	19
Επίλυση προβλημάτων.....	20
Τεχνικές προδιαγραφές.....	21

Εισαγωγή

Αυτό το ασύρματο σύστημα σκούπας διαθέτει έναν έξυπνο ψηφιακό κινητήρα με οθόνη LED, αφαιρούμενη μπαταρία Li-Ion. Είναι ελαφρύ και ευέλικτο και μετατρέπεται εύκολα από σκούπα για ολόκληρο το σπίτι σε χειρός για τον καθαρισμό σημείων με τα διάφορα εργαλεία που περιλαμβάνονται.

Περιεχόμενα συσκευασίας

Είδος	Περιγραφή	VC-SV12AEU-W	VC-SV20AEU-S	VC-SV28AEU-B
1	Ηλεκτρική σκούπα (χωρίς αξεσουάρ ή συστοιχία μπαταριών)	✓	✓	✓
2	Μίνι Μοτέρ Ρολό Βούρτσας	✗	✗	✓
3	Ευέλικτος κάμψης προσαρμογέας	✗	✓	✓
4	Εργαλείο Βούρτσας/Σχισής 2-σε-1	✓	✓	✓
5	Εργαλείο Πλατιάς Βούρτσας	✗	✗	✓
6	Εκτεταμένο Εργαλείο Ρωγμής	✓	✓	✓
7	Σωλήνας Επέκτασης	✗	✗	✓
8	Μεταλλική Ράβδος Επέκτασης	✓	✓	✓
9	Μηχανοκίνητο Ρολό Βούρτσας με Ρολό(ους) τοποθετημένο(ους)	✓	✓	✓
10	V-Ρολό	✓	✓	✓
11	Βούρτσα ρολού	✓	✓	✓
12	Προσαρμογέας Ρεύματος (EE/HB)	✓	✓	✓
13	Θήκη Τοίχου για Αποθήκευση	✓	✓	✓
14	Βίδες Θήκης Τοίχου, Πρίζες Τοίχου και Πλακέτες Κάλυψης	✓	✓	✓
15	Οδηγός γρήγορης έναρξης	✓	✓	✓
16	Συστοιχία μπαταριών x2	✓	✓	✓
17	Διάφανος δοχείο αποθήκευσης βούρτσας	✓	✓	✓
18	Φίλτρο x2 (1 τοποθετημένο στην αναρροφητική σκούπα και 1 στο κουτί)	✓	✓	✓
19	Εργαλείο καθαρισμού	✓	✓	✓
20	Κάλυμμα Οπής Θήκης	✓	✓	✗

Τοποθεσία ελέγχων και εξαρτημάτων

VC-SV12AEU-W	
Είδος	Περιγραφή
1	Οθόνη LED
2	Κουμπί Επιλογής Ταχύτητας
3	Σκανδάλη Ενεργοποίησης/Απενεργοποίησης Ρεύματος
4	Θύρα Φόρτισης Μπαταρίας
5	Κουμπί Απελευθέρωσης Μπαταρίας
6	Επαναφορτιζόμενη/Αντικαταστάσιμη Μπαταρία
7	Συναρμολόγηση Φίλτρου
8	Κάδος Σκουπιδιών
9	Προσαρμογέας Τάσης Εναλλασσόμενου Ρεύματος
10	Εργαλείο Βούρτσας/Σχισμής 2-σε-1
11	Ρολό Βούρτσας σε Σωλήνα Αποθήκευσης
12	Εκτεταμένο Εργαλείο Ρωγμής
13	Μεταλλική Ράβδος Επέκτασης
14	Κινητήριος κυλινδρόβαλλος με LED φώτα
15	LED Φώτα στον Κυλινδρικό Πινέλο του Πατώματος
16	Θήκη Τοίχου

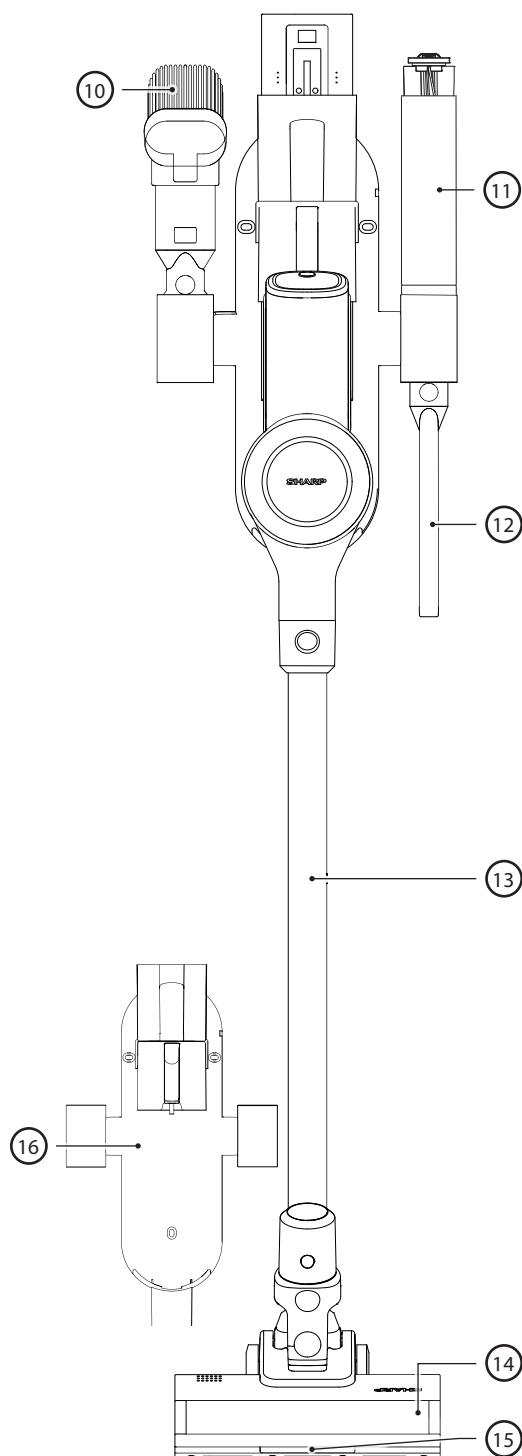
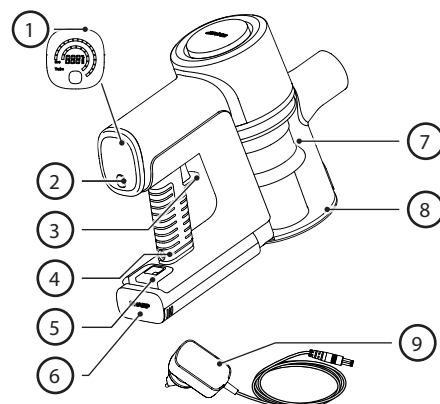

VC-SV20AEU-S

Είδος	Περιγραφή
1	Οθόνη LED
2	Κουμπί Επιλογής Ταχύτητας
3	Σκανδάλη Ενεργοποίησης/Απενεργοποίησης Ρεύματος
4	Θύρα Φόρτισης Μπαταρίας
5	Κουμπί Απελευθέρωσης Μπαταρίας
6	Επαναφορτιζόμενη/Αντικαταστάσιμη Μπαταρία
7	Συναρμολόγηση Φίλτρου
8	Κάδος Σκουπιδιών
9	Προσαρμογέας Τάσης Εναλλασσόμενου Ρεύματος
10	Εργαλείο Βούρτσας/Σχισμής 2-σε-1
11	Ευέλικτος κάμψης προσαρμογέας
12	Ρολό Βούρτσας σε Σωλήνα Αποθήκευσης
13	Εκτεταμένο Εργαλείο Ρωγμής
14	Μεταλλική Ράβδος Επέκτασης
15	Κινητήριος κυλινδρόβαλλος με LED φώτα
16	LED Φώτα στον Κυλινδρικό Πινέλο του Πατώματος
17	Θήκη Τοίχου

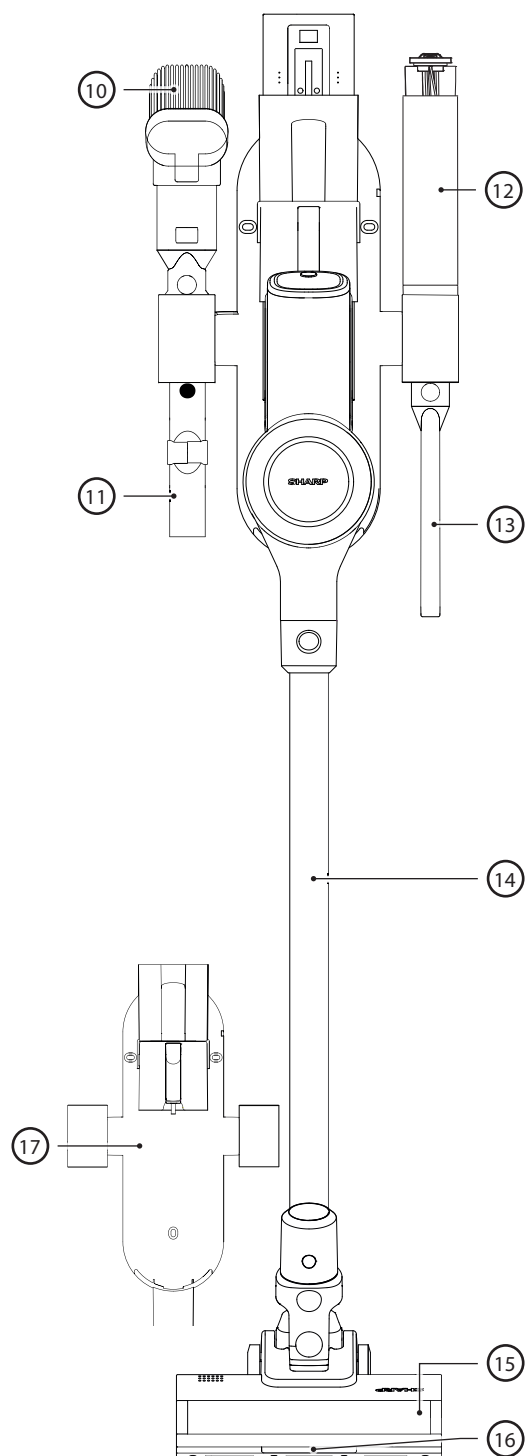
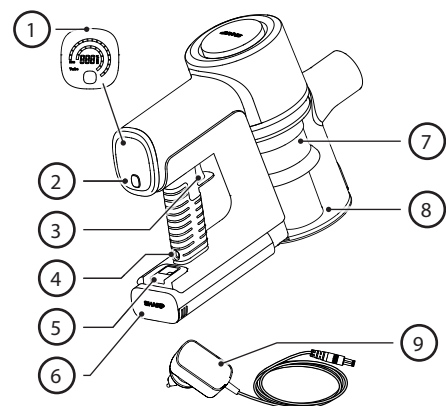

VC-SV28AEU-B

Είδος	Περιγραφή
1	Οθόνη LED
2	Κουμπί Επιλογής Ταχύτητας
3	Σκανδάλη Ενεργοποίησης/Απενεργοποίησης Ρεύματος
4	Θύρα Φόρτισης Μπαταρίας
5	Κουμπί Απελευθέρωσης Μπαταρίας
6	Επαναφορτιζόμενη/Αντικαταστάσιμη Μπαταρία
7	Συναρμολόγηση Φίλτρου
8	Κάδος Σκουπιδιών
9	Προσαρμογέας Τάσης Εναλλασσόμενου Ρεύματος
10	Εργαλείο Βούρτσας/Σχισμής 2-σε-1
11	Σωλήνας Επέκτασης
12	Ρολό βούρτσας σε διάφανο δοχείο αποθήκευσης
13	Εκτεταμένο Εργαλείο Ρωγμής
14	Ευέλικτος κάμψης προσαρμογέας
15	Μίνι μοτοροκίνητο ρολό βούρτσας
16	Εργαλείο ευρείας βούρτσας
17	Μεταλλική Ράβδος Επέκτασης
18	Κινητήριος κυλινδρόβαλλος με LED φώτα
19	LED Φώτα στον Κυλινδρικό Πινέλο του Πατώματος
20	Θήκη Τοίχου

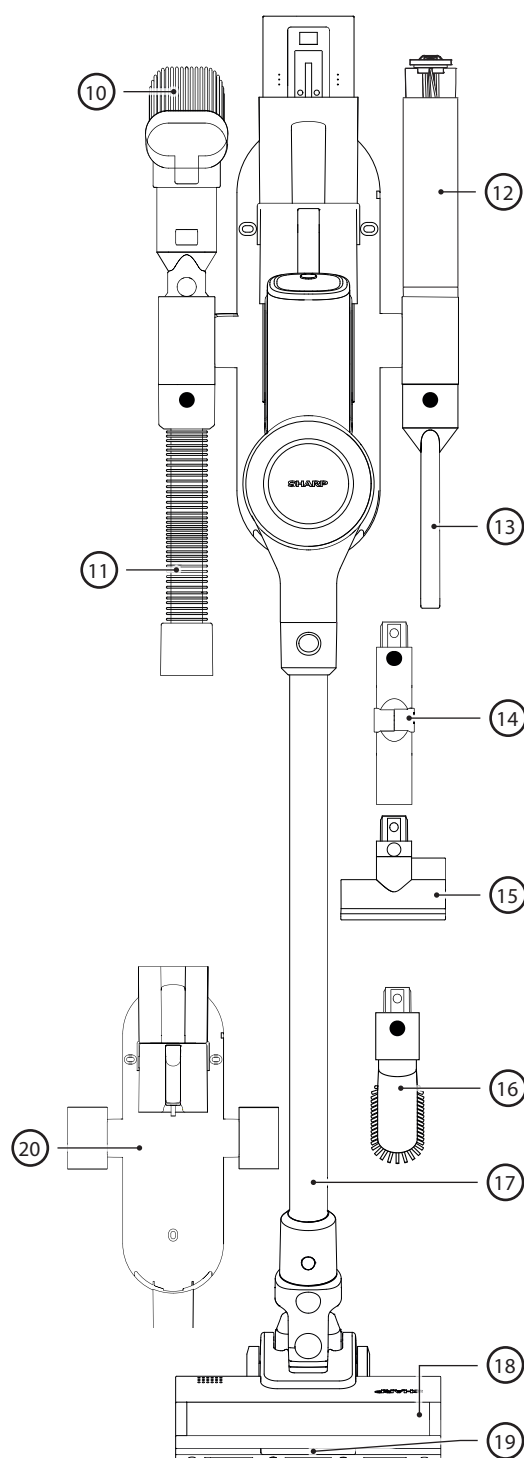
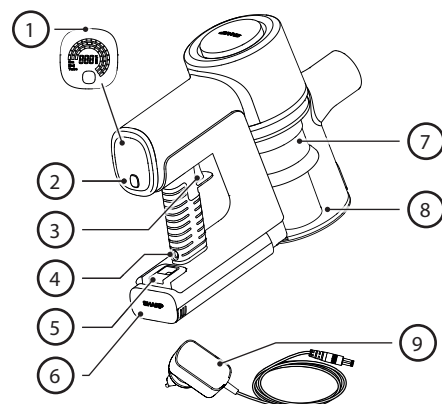

Θήκη Τοίχου

Για ευκολία και βολικότητα στη χρήση και αποθήκευση, η σκούπα stick SHARP σας παρέχεται με μια Θήκη Τοίχου. Αυτή η θήκη θα αποθηκεύσει όλα τα εργαλεία της σκούπας σας και είναι σε θέση να φορτίσει και τις δύο μπαταρίες ταυτόχρονα.

ΣΗΜΕΙΩΣΗ: Συνδέστε τα μικρότερα εξαρτήματα στον επεκτεινόμενο σωλήνα και τον καμπύλο προσαρμογέα για να διατηρήσετε όλα τα μέρη μαζί και οργανωμένα. Χρησιμοποιήστε τους κάθετους σωλήνες αποθήκευσης στα αριστερά, δεξιά και κάτω από την βάση του τοίχου για να τοποθετήσετε τα εργαλεία πρόσθετων εξαρτημάτων.

Εγκατάσταση της Θήκης Τοίχου

Πριν εγκαταστήσετε τον τοίχο του καλαθιού σας, βεβαιωθείτε ότι υπάρχει αρκετός χώρος για να το κάνετε. Η απόσταση ανάμεσα στην κορυφή της συσκευής και το πάτωμα πρέπει να είναι επαρκής ώστε η σκούπα stick με τη μεταλλική ράβδο επέκτασης και το κεφάλι να μπορεί να εγκατασταθεί χωρίς να πιάνει τίποτα. Ανατρέξτε στην παρακάτω εικόνα για να δείτε το συνιστώμενο ύψος εγκατάστασης.

Η εικόνα στα δεξιά δείχνει την απόσταση μεταξύ των οπών στερέωσης και λεπτομέρειες των παρεχόμενων βιδών και προσαρμογών τοίχου.

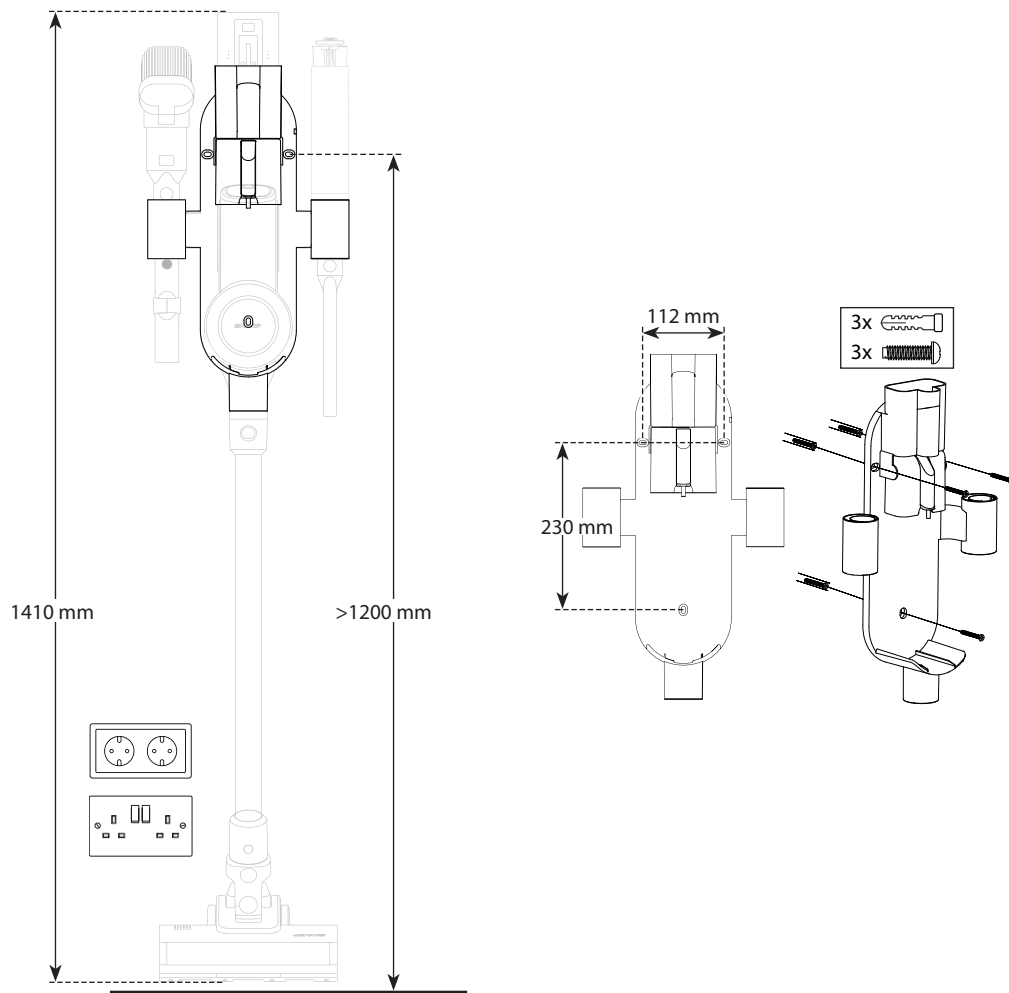

1. Βρείτε μια τοποθεσία στον τοίχο κοντά σε μια ηλεκτρική πρίζα χωρίς εμπόδια όπως παράθυρα ή ράφια.
2. Με την ηλεκτρική σκούπα συνδεδεμένη στον Μοτέρ Ρολού Καθαρισμού και την Επέκταση Ράβδου, τοποθετήστε την συναρμολογημένη σκούπα κατά μήκος του τοίχου όπου θα αποθηκευτεί και σημειώστε τις τρύπες της βάσης τοίχου στο κατάλληλο ύψος για να αποθηκεύσετε την σκούπα σε όρθια θέση.
3. Χρησιμοποιήστε έναν κατσαβίδι Phillips (δεν περιλαμβάνεται) για να εγκαταστήσετε τη θήκη τοίχου με τις βίδες που παρέχονται. Βεβαιωθείτε ότι έχετε σημειώσει τις τρύπες στήριξης χρησιμοποιώντας τις τρύπες στήριξης τοίχου στην βάση.
4. Τοποθετήστε την συναρμολογημένη σκούπα stick στη μέση του καλαθιού τοίχου και συνδέστε τον προσαρμογέα φόρτισης με την εγκατεστημένη μπαταρία σε μια κοντινή πρίζα. Η αποσπώμενη μπαταρία μπορεί επίσης να φορτιστεί σε μια επίπεδη επιφάνεια κοντά σε μια πρίζα όταν αφαιρεθεί από τη σκούπα.

Πλάκες Κάλυψης Οπών

Στη σακούλα με τις βίδες και τα τάπερ τοίχου περιλαμβάνονται επίσης 3 πλακέτες κάλυψης που χρησιμοποιούνται για να καλύψουν τις τρύπες των βιδών στο καλάθι.

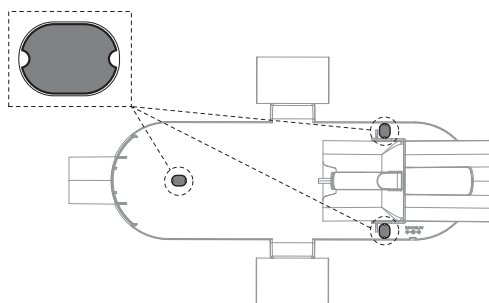

Σωλήνας Αποθήκευσης Ρολού

Για εύκολη αποθήκευση του αχρησιμοποίητου ρολού για το VC-SV12AEU-W ή VC-SV20AEU-S, έχουμε συμπεριλάβει έναν σωλήνα αποθήκευσης. Ο σωλήνας αποθήκευσης ταιριάζει σε μία από τις τρύπες αποθήκευσης στην κορυφή, σημειώστε ότι υπάρχει ένας προσαρμογέας (2) που πρέπει να τοποθετηθεί στην τρύπα αποθήκευσης πριν εισάγετε τον σωλήνα (1).

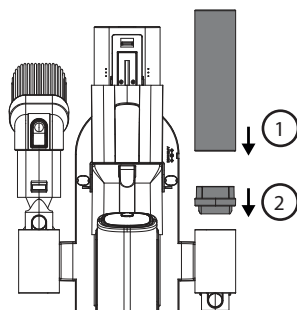

Κάλυμμα Οπής Θήκης

Συνοδεύεται με το VC-SV12AEU-W και το VC-SV20AEU-S ένα κάλυμμα το οποίο μπορεί να χρησιμοποιηθεί για να κλείσει ένα από τα οπές των αξεσουάρ. Το VC-SV12AEU-W περιλαμβάνει 2 καλύμματα, το VC-SV20AEU-S περιλαμβάνει 1.

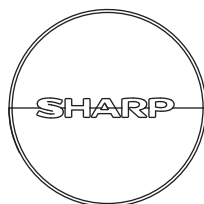

Οθόνη και ελέγχοι

Οθόνη LED:

1. Υπολειπόμενη φόρτιση μπαταρίας
2. Κουμπί επιλογής ταχύτητας
3. Κουμπί σκανδάλης ρεύματος

Πώς να χειριστείτε

- Πιέστε μία φορά το κουμπί POWER TRIGGER για να ξεκινήσετε τον καθαρισμό. Δεν χρειάζεται να κρατάτε πατημένο το κουμπί. Πιέστε ξανά το κουμπί για να το σβήσετε.
- Η σκούπα θα επανέρχεται αυτόματα στην Απορρόφηση ECO. Χρησιμοποιήστε το κουμπί ΕΠΙΛΟΓΗ για να επιλέξετε από 3 Λειτουργίες Απορρόφησης: ECO, MED, TURBO για το VC-SV28AEU-B και ECO/TURBO για το VC-SV12AEU-W και VC-SV20AEU-S.
- ECO για μεγαλύτερα δωμάτια και επιφάνειες.
- MED (VC-SV28AEU-B μόνο) για μικρότερους χώρους και επιφάνειες ή για το εσωτερικό ενός ολόκληρου οχήματος.
- TURBO για γρήγορες συλλογές ή βαθύ καθαρισμό.
- Κατά τη διάρκεια της λειτουργίας, η ψηφιακή οθόνη θα δείχνει το ποσοστό της εναπομείνουσας φόρτισης της μπαταρίας, την ταχύτητα, καθώς και οποιαδήποτε εμπλοκή του κινητήρα ή μπλεξίματα του ρολού βούρτσας που επηρεάζουν την απόδοση.

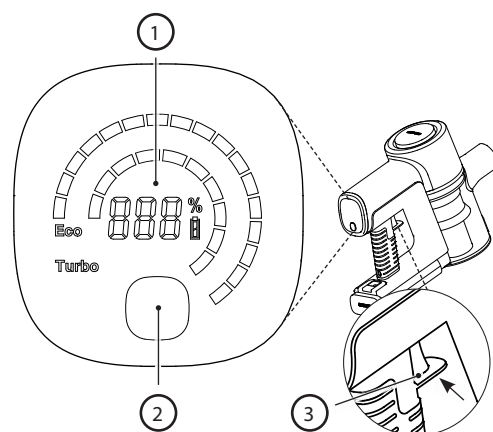

Φόρτιση μπαταρίας, αποθήκευση και χρήση

Το SHARP stick σκούπα σας περιλαμβάνει 2 μπαταρίες Λιθίου-Ιόντων ως πρότυπο. Οι προδιαγραφές των μπαταριών είναι όπως παρακάτω. Σημειώστε ότι οι μπαταρίες δεν είναι ανταλλάξιμες μεταξύ των μοντέλων.

Μοντέλο	VC-BA12A-W	VC-BA20A-S	VC-BA28A-B
Τάση (V)	22,2	21,6	21,6
Τύπος Κυττάρου	ICR18650-20SG	INR18650-25PG	INR21700-40TG
Τεχνολογία	Λιθίου-Ιόντων	Λιθίου-Ιόντων	Λιθίου-Ιόντων
Αριθμός Κυττάρων	6	6	6
Ισχύς (Wh)	44,4	54	86,4
Χωρητικότητα (mAh)	2000	2500	4000
Χρόνος Φόρτισης (ώρες)	4	4,5	4,5
Καθαρό Βάρος (κιλά)	0,429	0,453	0,585
Διάσταση Μονάδας (Π x Β x Υ) χιλιοστά	158 x 65 x 85	158 x 65 x 85	158 x 65 x 85
Πρότυπο/Πιστοποίηση	UKCA/Δήλωση CE/RoHS/REACH	UKCA/Δήλωση CE/RoHS/REACH	UKCA/Δήλωση CE/RoHS/REACH
Χρώμα	Λευκό	Ασήμι	Μαύρο
Προς χρήση με	VC-SV12AEU-W	VC-SV20AEU-S	VC-SV28AEU-B
Προτεινόμενος Προσαρμογέα Τάσης Εναλλασσόμενου Ρεύματος	CZH015265065TRWQ	CZH015265065TRWQ	CZH024265100TRWQ

Τοποθεσία των εξαρτημάτων και σύνδεση με τον Προσαρμογέα Τάσης Εναλλασσόμενου Ρεύματος για φόρτιση

1. Κύριος Σύνδεσμος Μονάδας
2. Θύρα Φόρτισης
3. Απελευθέρωση Μοχλού
4. Ασφάλιση Κλιπ
5. Κατάσταση Φόρτισης
6. Αερισμός

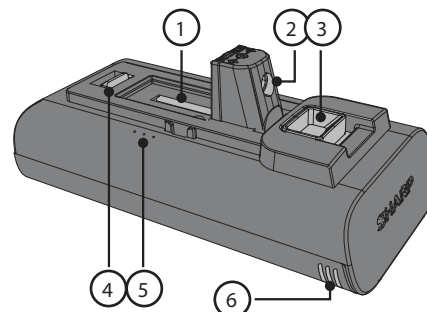

Πριν από την πρώτη χρήση, η αποσπώμενη μπαταρία λιθίου-ιόντων πρέπει να φορτιστεί πλήρως. Μπορεί να φορτιστεί είτε εγκατεστημένη είτε απεγκατεστημένη, συνδέοντας το καλώδιο τροφοδοσίας στην θύρα φόρτισης και σε ένα τυπικό ηλεκτρικό πρίζα.

Φόρτιση της μπαταρίας

Υπάρχουν διάφοροι τρόποι με τους οποίους μπορεί να φορτιστεί η μπαταρία ή οι μπαταρίες. Συνιστούμε η μπαταρία να φορτίζεται ενώ είναι τοποθετημένη στη βάση, καθώς αυτό επιτρέπει την ταυτόχρονη φόρτιση και των δύο μπαταριών.

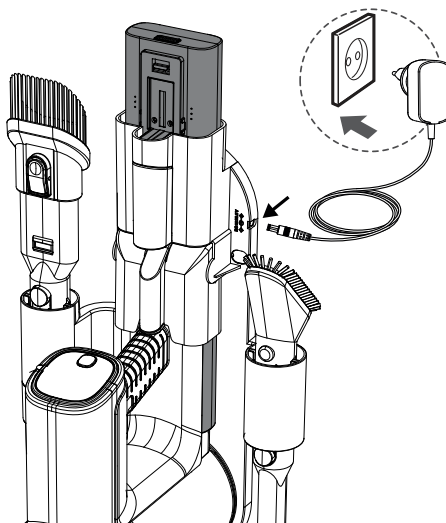

Είναι επίσης δυνατόν να φορτίσετε μια μπαταρία είτε ενώ είναι συνδεδεμένη στην ηλεκτρική σκούπα, είτε όταν βρίσκεται εκτός της σκούπας ή μόνη της στο καλάθι. Εάν το καλάθι δεν χρησιμοποιείται, τοποθετήστε την χειρός σκούπα ή την μπαταρία σε μια επίπεδη, σταθερή επιφάνεια. Συνδέστε το καλώδιο τροφοδοσίας απευθείας στη θύρα φόρτισης που βρίσκεται στη λαβή.

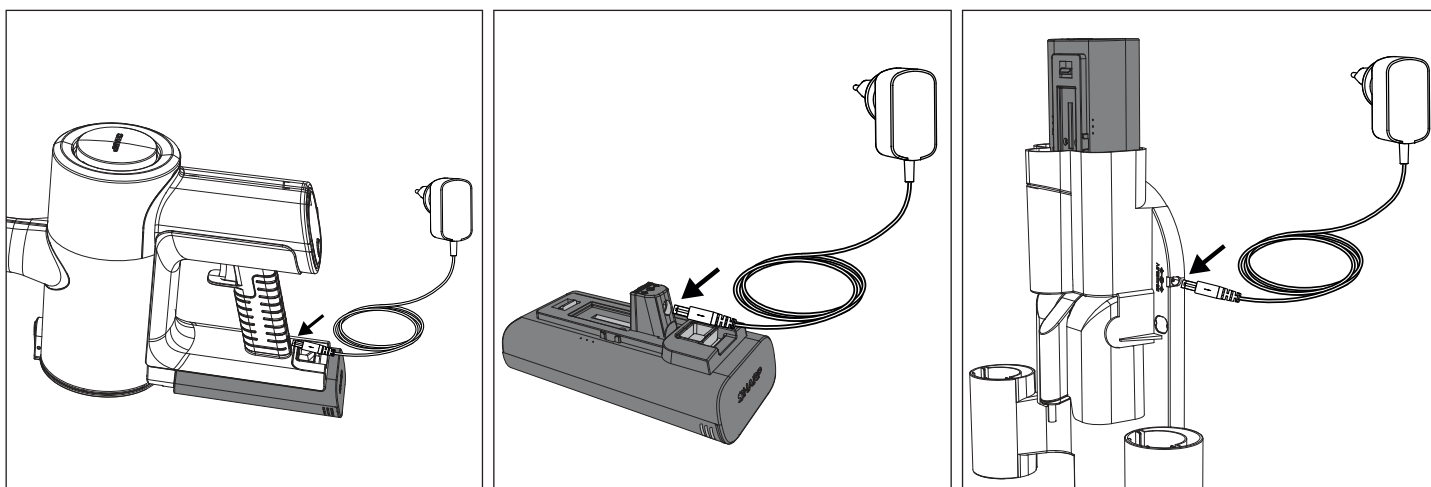

Καλές συνήθειες φόρτισης

- Χρησιμοποιήστε μόνο τον παρεχόμενο AC αντάπτορα της Sharp.
- Φορτίζετε πριν η χωρητικότητα της μπαταρίας πέσει κάτω από 25% - οι μπαταρίες ιόντων λιθίου έχουν περιορισμένο αριθμό κύκλων φόρτισης, οπότε είναι καλύτερο να φορτίζετε την μπαταρία πριν εξαντληθεί εντελώς ώστε να παρατείνετε τη διάρκεια ζωής της.
- Αποφεύγετε την υπερφόρτιση - αφού φορτίσει πλήρως η μπαταρία, αποσυνδέστε την από τον φορτιστή για να αποφύγετε την υπερφόρτιση, η οποία μπορεί επίσης να συντομεύσει τη διάρκεια ζωής της μπαταρίας.
- Με την πάροδο του χρόνου, η μπαταρία που έχει φορτιστεί πλήρως χάνει τη φόρτισή της αν δεν χρησιμοποιείται.
- Φυλάξτε την σε δροσερό, ξηρό μέρος - οι ακραίες θερμοκρασίες μπορεί να βλάψουν την μπαταρία, οπότε βεβαιώνετε πως την φυλάτε σε δροσερό, ξηρό μέρος, ιδανικά σε θερμοκρασία δωματίου.
- Αν σκοπεύετε να αποθηκεύσετε τη συσκευή σας για περισσότερο από έξι μήνες, φορτίζετε την μπαταρία κατά 50% κάθε έξι μήνες για να διατηρείται σε καλή κατάσταση.

Φόρτιση στη θήκη τοίχου

1. Θύρα σύνδεσης DC Power
2. Αρσενικό φιλ

Εάν χρησιμοποιείτε τη θήκη τοίχου (συνιστάται), ακολουθήστε τις οδηγίες για την εγκατάσταση. Συνδέστε το συναρμολογημένο προϊόν ενώ είναι αποθηκευμένο στη θήκη τοίχου.

Αποσυνδέστε τον AC αντάπτορα όταν δεν τον χρησιμοποιείτε για μεγάλα χρονικά διαστήματα.

ΣΗΜΕΙΩΣΗ: Κατά την πρώτη χρήση, αφήστε την μπαταρία να εξαντληθεί εντελώς για να την προετοιμάσετε σωστά. Οι συνιστώμενοι χρόνοι φόρτισης είναι όπως παρακάτω.

	Χρόνοι Φόρτισης (ώρες)		
	VC-SV12AEU-W	VC-SV20AEU-S	VC-SV28AEU-B
1 Μπαταρία	4	4,5	4
2 Μπαταρίες	8	9	8

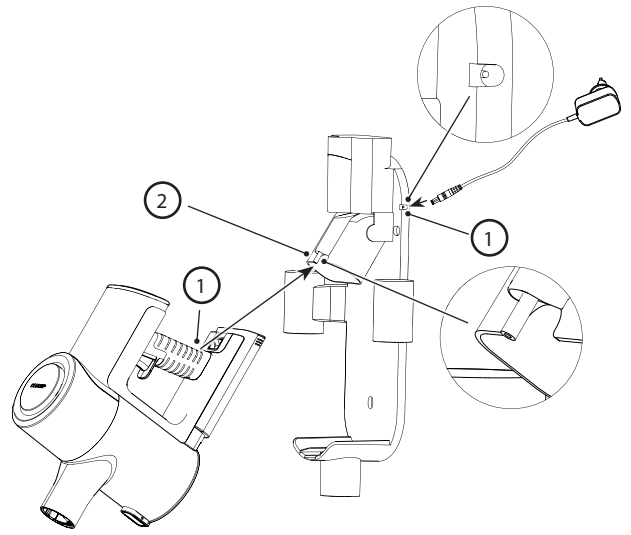

Φορές Χρήσης

	Χρόνος λειτουργίας για 2 Μπαταρίες (λεπτά)		
	Χρόνοι Φόρτισης (ώρες)		
	VC-SV12AEU-W	VC-SV20AEU-S	VC-SV28AEU-B
ECO	50	90	130
Μεσαίος	x	x	48
Τούρμπο	32	30	24

Ένδειξη κατάστασης μπαταρίας

Όταν η μπαταρία φορτίζεται ή αποφορτίζεται, η κατάσταση μπορεί να ελεγχθεί είτε κοιτάζοντας το ποσοστό φόρτισης στην οθόνη της σκούπας είτε από τα φώτα στην πλευρά της ίδιας της μπαταρίας.

	10 % - 30 %
	31 % - 70 %
	> 70 %

Υπάρχουν 3 φώτα, αν όλα αυτά είναι αναμμένα τότε η φόρτιση της μπαταρίας είναι μεγαλύτερη από 70%.

Όταν η μπαταρία είναι εξαντλημένη, θα αναβοσβήνει ένα κόκκινο φως. Καθώς η μπαταρία φορτίζεται, αυτό το φως θα γίνει μπλε και θα αναβοσβήνει μέχρι να αρχίσει να αναβοσβήνει το δεύτερο φως και το πρώτο να γίνει στατικό. Όταν το δεύτερο φως σταματήσει να αναβοσβήνει και γίνει στατικό, το τελευταίο φως θα αρχίσει να αναβοσβήνει. Η φόρτιση ολοκληρώνεται όταν όλα τα 3 φώτα είναι μπλε και στατικά. Τα φώτα θα παραμείνουν σε αυτή την κατάσταση μέχρι η μπαταρία να αποσυνδεθεί από τον προσαρμογέα AC.

ΠΡΟΕΙΔΟΠΟΙΗΣΗ: Ειδικές οδηγίες για τον χειρισμό συστοιχίας μπαταριών ιόντων λιθίου

Ακολουθήστε προσεκτικά τις οδηγίες. Έτσι μειώνεται ο κίνδυνος έκρηξης, ηλεκτροπληξίας και πιθανώς σοβαρού τραυματισμού ή θανάτου.

- Χρησιμοποιείτε μόνο τον εγκεκριμένο AC φορτιστή της Sharp για να φορτίζετε το πακέτο μπαταριών σας.
- Χρησιμοποιήστε πηγή ρεύματος με την τάση που προσδιορίζεται στην ονομαστική πινακίδα του φορτιστή.
- Το πακέτο μπαταριών και ο AC Adapter της Sharp είναι σχεδιασμένα ειδικά για να λειτουργούν μαζί.
- Μην χρησιμοποιείτε τον προσαρμογέα AC εάν το καλώδιο ή η πρίζα είναι κατεστραμμένα.
- Μην τοποθετείτε τη συστοιχία μπαταριών κοντά σε φωτιά ή θερμότητα.
- Έκθεση σε φωτιά ή θερμοκρασία άνω των 60°C μπορεί να προκαλέσει την έκρηξη της συστοιχίας μπαταριών.
- Μη φορτίζετε τη συστοιχία μπαταριών σε υγρή ή βρεγμένη περιοχή.
- Μη φορτίζετε παρουσία εύφλεκτων υγρών ή αερίων.
- Βεβαιωθείτε πως η συστοιχία μπαταριών δεν βυθίζεται ποτέ σε νερό.
- Μη φορτίζετε σε περιοχή υπερβολικής ζέσης (άνω των 40°C) ή κρύου (κάτω από 10°C).
- Η φόρτιση θα λειτουργήσει καλύτερα σε κανονική θερμοκρασία δωματίου.
- Μη συνθλίβετε, ρίχνετε ή προκαλείτε ζημιά στη συστοιχία μπαταριών.
- Μη χρησιμοποιείτε μια μπαταρία ή έναν προσαρμογέα AC που έχει πέσει ή έχει δεχτεί ένα έντονο χτύπημα.

- Ζημιά στη συστοιχία μπαταριών μπορεί να προκαλέσει την έκρηξη της συστοιχίας. Απορρίψτε κατάλληλα τη συστοιχία μπαταριών άμεσα ακολουθώντας τις οδηγίες σχετικά με τη σωστή απόρριψη συστοιχιών μπαταριών ή επικοινωνήστε με το κέντρο σέρβις για συμβουλή.
- Μην ανοίγετε, τροποποιείτε ή προσπαθείτε να επισκευάσετε μια συστοιχία μπαταριών.
- Η μπαταρία μπορεί να εκπέμπει αέρια εάν καταστραφεί ή χρησιμοποιηθεί λανθασμένα.
- Βεβαιωθείτε πως ο χώρος αερίζεται καλά και αναζητήστε ιατρική φροντίδα αν αντιμετωπίσετε δυσάρεστες επιπτώσεις.
- Η μπαταρία μπορεί να διαρρέυσει υγρό αν υποστεί ζημιά ή αν χρησιμοποιηθεί εσφαλμένα.
- Εάν έρθετε σε επαφή με οποιοδήποτε υγρό από την μπαταρία, ξεπλύνετε αμέσως με απαλό σαπούνι και νερό. Εάν το υγρό έρθει σε επαφή με τα μάτια σας, ξεπλύνετε με νερό και αναζητήστε ιατρική βοήθεια.
- Κρατήστε το πακέτο μπαταριών μακριά από μικρά μεταλλικά αντικείμενα, τα οποία μπορεί να προκαλέσουν σύντομη διακοπή των ακροδεκτών της μπαταρίας.

Απόρριψη του εξοπλισμού και των μπαταριών

Το προϊόν αυτό δεν περιέχει τμήματα που μπορούν να επισκευαστούν από τον χρήστη.

Τα ηλεκτρονικά προϊόντα και οι μπαταρίες δεν θα πρέπει να αναμιγνύονται με γενικά οικιακά απορρίμματα. Οι οικιακοί χρήστες θα πρέπει να επικοινωνούν είτε με τον εμπορικό αντιπρόσωπο από τον οποίο αγόρασαν το προϊόν, ή με την αρμόδια κρατική υπηρεσία για λεπτομέρειες σχετικά με τον τόπο και τρόπο απόρριψης αυτών των αντικειμένων για περιβαλλοντικά ασφαλή ανακύκλωση.

Μην απορρίψτε ως οικιακά απορρίμματα ή σε φωτιά, καθώς το πακέτο μπαταριών μπορεί να εκραγεί.

Οι μπαταρίες πρέπει να απορρίπτονται σύμφωνα με τους τοπικούς κανονισμούς.



Αυτό το σύμβολο σημαίνει πως το προϊόν περιέχει μπαταρίες που εμπίπτουν στην Ευρωπαϊκή Οδηγία 2013/56/ΕΕ οι οποίες δεν μπορούν να απορριφθούν μαζί με οικιακά απορρίμματα. Οι σημάνσεις Cd, Hg και Pb κάτω από το σύμβολο κάδου απορριμμάτων δείχνουν αν η μπαταρία περιέχει κάδμιο (Cd), υδράργυρο (Hg) ή μόλυβδο (Pb).



Αυτό το σύμβολο σε ένα προϊόν σημαίνει πως το προϊόν εμπίπτει στην Ευρωπαϊκή Οδηγία 2012/19/ΕΕ και δεν πρέπει να απορρίπτεται με τα οικιακά απορρίμματα ή να περιλαμβάνεται σε αυτά.



Αυτά τα σύμβολα στα προϊόντα, τη συσκευασία, ή/και στα συνοδευτικά έγγραφα σημαίνουν πως τα χρησιμοποιημένα προϊόντα ηλεκτρικού και ηλεκτρονικού εξοπλισμού δεν θα πρέπει να αναμιγνύονται με γενικά οικιακά απορρίμματα.

Δήλωση CE και UKCA:

- Το πλήρες κείμενο της δήλωσης CE και UKCA είναι διαθέσιμο στον ιστότοπο www.sharpconsumer.eu, αφού μεταβείτε στην ενότητα λήψεων του μοντέλου σας και επιλέξετε “Δήλωση συμμόρφωσης”.

Προτεινόμενες μέθοδοι καθαρισμού

Η σκούπα stick σας είναι σχεδιασμένη για τον καθαρισμό επιφανειών δαπέδου και υψηλότερων κάθετων επιφανειών που είναι δύσκολο να φτάσετε. Ξεκινήστε με τη Μεταλλική Ράβδος Επέκτασης και συνδυάστε την με τα επόμενα εργαλεία.

- Συνδέστε τον πιο φαρδύ Κινητήρα με τον κυλινδρικό πινέλο με LED φώτα για σκληρά πατώματα, χαλιά περιοχής και μοκέτες.
- Συνδέστε τον ευέλικτο προσαρμογέα καμπύλωσης για να φτάσετε κάτω από καναπέδες, καρέκλες και γύρω από έπιπλα.
- Συνδέστε το μακρύ ακροφύσιο ρωγμής για γωνίες και στενά σημεία.
- Χρησιμοποιήστε το V-Κυλινδρόβαλλο σε όλα τα είδη δαπέδων. Το βούρτσιστο κύλινδρο συνιστάται για σκληρά δάπεδα.
- Συνδέστε το εργαλείο βούρτσας/σχισμής 2-σε-1 για αμπαζούρ, βιβλιοθήκες και ηλεκτρονικές συσκευές.
Μόνο για το VC-SV28AEU-B
- Συνδέστε το μίνι μοτέρ ρολό βούρτσας για σκάλες και στενότερα μονοπάτια.

Για γρήγορη απορρόφηση σε μικρές περιοχές, μπορείτε να μετατρέψετε τη σκούπα stick σε χειρός αφαιρώντας τη μεταλλική ράβδο επέκτασης. Επιλέξτε το κατάλληλο εργαλείο όπως παρακάτω για την εργασία.

- Συνδέστε το Μακρύ Ακροφύσιο Ρωγμής για βαθιά καθαριότητα ανάμεσα στα καθίσματα του αυτοκινήτου, τα μαξιλάρια του καναπέ και τις ψηλές καρέκλες.
- Συνδέστε το Εργαλείο Βούρτσας/Σχισμής 2-σε-1 για συρταριές, ράφια και πληκτρολόγια.
Μόνο για το VC-SV28AEU-B
- Συνδέστε το Μίνι Μοτέρ Ρολό Βούρτσας για σκάλες και πάγκους.
- Συνδέστε τον Εύκαμπτο Σωλήνα συν το Εργαλείο Σχισμής ή Βούρτσας για βαθιά καθαριότητα των εσωτερικών του αυτοκινήτου, κάτω από τις θέσεις, και ανάμεσα.

Φίλτρο και κάδος σκουπιδιών

Η σκούπα σας περιέχει αρκετά φίλτρα για να διασφαλίσει ότι ο μη καθαρός αέρας δεν ανακυκλώνεται στο δωμάτιο και για την προστασία του κινητήρα. Ο σφραγισμένος κάδος σκουπιδιών αιχμαλωτίζει και παγιδεύει το 99,9% της σκόνης, των αλλεργιογόνων, της ψίχας και της βρωμιάς.

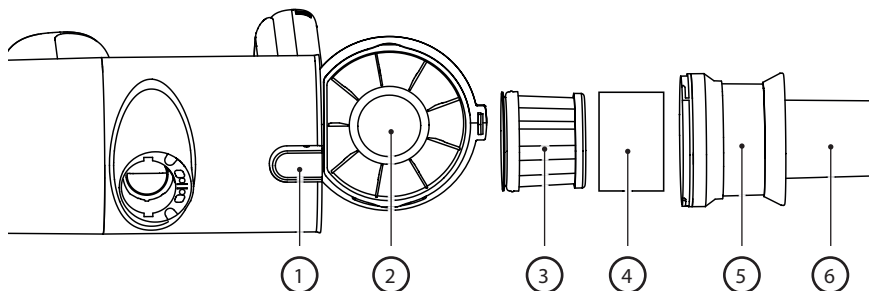

1. Κουμπί απελευθέρωσης κάδου.
2. Σφραγισμένος κάδος σκουπιδιών
3. Φίλτρο HEPA 13.
4. Μανίκι φίλτρου
5. Μεταλλικό φίλτρο δικτύου για τον διαχωρισμό μεγάλων σωματιδίων.
6. Πολυ-κωνική κυκλωνική περιστροφή για τον απομονωμένο των σωματιδίων σκόνης

Άδειασμα Κάδου Σκουπιδιών

1. Κρατήστε την χειρός απορροφητήρα πάνω από ένα δοχείο απορριμμάτων.
2. Στη συνέχεια, πατήστε το κουμπί απελευθέρωσης του κάδου για να ανοίξετε τον κάδο. Αδειάστε προσεκτικά τα περιεχόμενα σε ένα δοχείο απορριμμάτων. Εάν είναι απαραίτητο, καθαρίστε το φίλτρο HEPA.
3. Βεβαιωθείτε ότι η Συναρμολόγηση Φίλτρου HEPA είναι ασφαλής (περιστρέφοντας ολόκληρη τη συναρμολόγηση προς τα δεξιά) πριν κλείσετε την πόρτα του δοχείου σκόνης (θα ακουστεί ένα "κλικ" όταν η πόρτα είναι κλειδωμένη).

Αφαίρεση και Καθαρισμός Φίλτρου Υψηλής Πυκνότητας

1. Στρέψτε τη συναρμολόγηση του φίλτρου HEPA αντιωρολογιακά μέχρι να απελευθερωθεί από τη μονάδα.
2. Αφαιρέστε τη συναρμολόγηση του φίλτρου HEPA και καθαρίστε όπως απαιτείται (δείτε παρακάτω).
3. Εισάγετε ξανά το φίλτρο HEPA στη συναρμολόγηση φίλτρου HEPA.
4. Βεβαιωθείτε ότι η συναρμολόγηση του φίλτρου υψηλής πυκνότητας είναι ασφαλής (περιστρέφοντας δεξιόστροφα) πριν κλείσετε την πόρτα του κάδου σκουπιδιών.

ΣΗΜΕΙΩΣΗ: Εάν το φίλτρο HEPA είναι πολύ βρώμικο, μπορεί να πλυθεί σε νερό. Μετά το πλύσιμο, αφήστε το να στεγνώσει για τουλάχιστον 24 ώρες για να βεβαιωθείτε ότι είναι εντελώς στεγνό πριν το επανατοποθετήσετε στην ηλεκτρική σκούπα.

Για να διασφαλίσετε την υψηλή απόδοση του φίλτρου HEPA, συνιστάται να αντικαθίσταται κάθε 3 μήνες. Για να παραγγείλετε το ανταλλακτικό φίλτρο σας, χρησιμοποιήστε τον αριθμό μοντέλου VC-SVF1A.

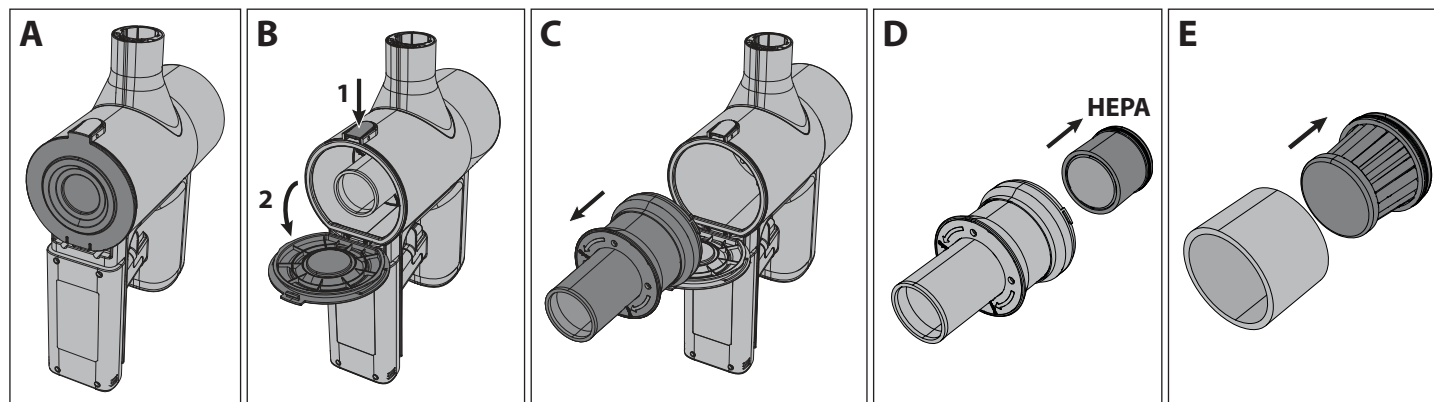

ΣΗΜΕΙΩΣΗ: ΜΗΝ χρησιμοποιείτε την ηλεκτρική σκούπα χωρίς το Φίλτρο Μανικιού, HEPA13 ή το Φίλτρο Διχτυού τοποθετημένο. Αυτό θα οδηγήσει στην είσοδο μεγάλων σωματιδίων σκόνης ή απορριμμάτων στον κινητήρα και θα προκαλέσει ζημιά.

Εργαλεία και η χρήση τους

Το SHARP stick vacuum σας περιλαμβάνει διάφορα εργαλεία, όπως φαίνεται παρακάτω. Ανάλογα με το μοντέλο που έχετε, θα καθορίσει ποια εργαλεία περιλαμβάνονται στο κουτί.

Δύο σε Ένα Βούρτσα

Αυτό το εργαλείο μπορεί να χρησιμοποιηθεί είτε με την βούρτσα εκτεταμένη είτε με το ακροφύσιο. Για να χρησιμοποιήσετε το ακροφύσιο, πιέστε το κουμπί απελευθέρωσης και τραβήξτε πίσω την επέκταση της βούρτσας.

Η διπλή βούρτσα είναι ιδανική για τον καθαρισμό απλικών, βιβλιοθηκών και διάφορων ειδών ηλεκτρονικού εξοπλισμού.

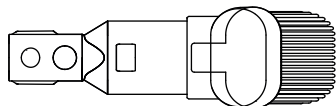

Πλατιά Βούρτσα Ακροφυσίου (μόνο για VC-SV28AEU-B)

Αυτό το χρήσιμο εργαλείο μπορεί να χρησιμοποιηθεί για τον απαλό καθαρισμό κουρτινών, παραπετασμάτων, παραθυρόφυλλων, τυφλών κλπ.

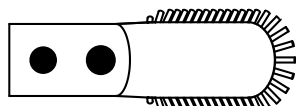

Μακρύ Εργαλείο Ρωγμής

Αυτό το ευέλικτο μακρύ εργαλείο ακροφυσίου ρωγμής είναι ιδανικό για τον καθαρισμό γωνιών και στενών σημείων.

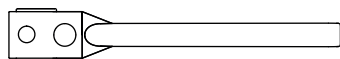

Σωλήνας Επέκτασης (μόνο για VC-SV28AEU-B)

Για να αυξήσετε τη χρησιμότητα των μικρότερων εργαλείων, μπορούν να χρησιμοποιηθούν με τον επεκτεινόμενο σωλήνα. Ο σωλήνας μπορεί να επεκταθεί για να επιτρέψει ευκολότερη πρόσβαση σε στενές ή δύσκολες περιοχές για βελτιωμένο καθαρισμό.



Μεταλλική Ράβδος Επέκτασης

Χρησιμοποιήστε αυτό το εργαλείο με το μηχανοκίνητο κεφάλι για να επιτρέψετε τον εύκολο καθαρισμό των δαπέδων.

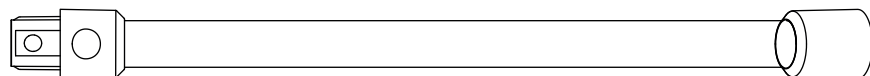

Μηχανοκίνητο Ρολό Βούρτσας

Ο κινητήριος κυλινδρικός πινέλος είναι ιδανικός για τον καθαρισμό όλων των ειδών των δαπέδων. Ο V-Κύλινδρος είναι εγκατεστημένος ως πρότυπο και αυτός είναι ανταλλακτικός με τον κυλινδρικό πινέλο. Και οι δύο κύλινδροι παρέχουν εξαιρετική απόδοση σε όλα τα είδη δαπέδων. Με την προσθήκη ενός φωτεινού φαναριού, η κινητήρια κεφαλή σας επιτρέπει να δείτε οποιαδήποτε βρωμιά, σκόνη και σκουπίδια πρέπει να απορροφηθούν, επιτρέπει επίσης να δείτε σε πιο σκοτεινές γωνίες και άκρες για πλήρη καθαρισμό.

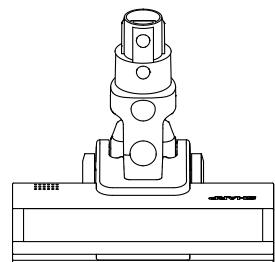

Για να αλλάξετε, να καθαρίσετε ή να συντηρήσετε τον κύλινδρο, ακολουθήστε τις παρακάτω οδηγίες.

1. Πιέστε το μοχλό που είναι σημειωμένος με Α κάτω και ταυτόχρονα τραβήξτε την πλάκα του ρολού βούρτσας (αντικείμενο Β) πάνω.
2. Αφαιρέστε την πλάκα του ρολού βούρτσας.
3. Αφαιρέστε το ρολό βούρτσας τραβώντας προς τα πάνω από τη δεξιά πλευρά (R).
4. Εισάγετε τον κύλινδρο εφαρμόζοντας τον στην αριστερή πλευρά (L) και στη συνέχεια πιέζοντας προς τα κάτω στη δεξιά πλευρά ώστε να τοποθετηθεί με ασφάλεια. Τώρα επανεισάγετε την πλάκα του κυλινδρικού πινέλου πιέζοντάς την προς τα κάτω ώστε να κάνει κλικ.

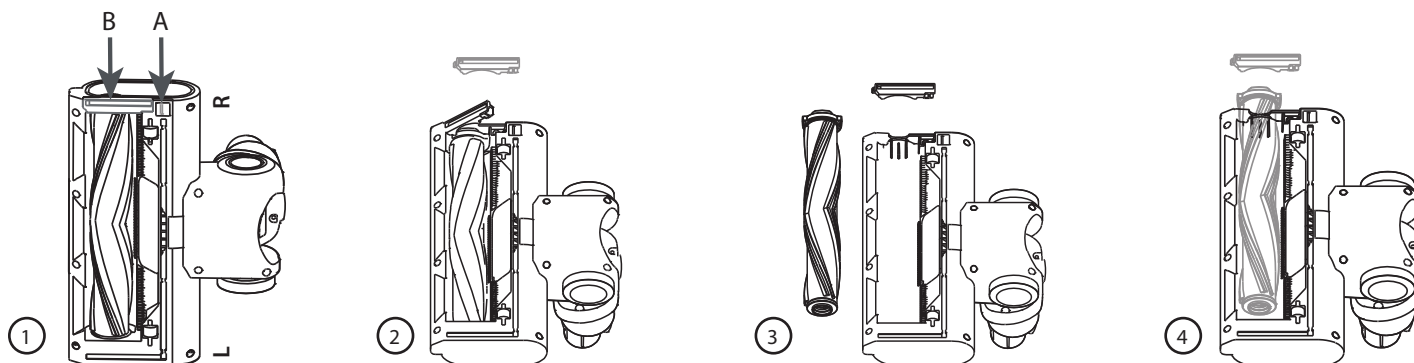

V-Ρολό

Χρησιμοποιήστε τον Κυλινδρικό Πινέλο σε όλους τους τύπους δαπέδων.

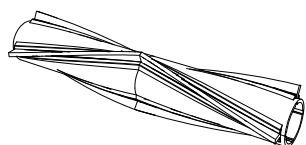

Βούρτσα ρολού

Το Ρολό Βούρτσας συνιστάται για δάπεδα με χαλιά.



Μίνι Μηχανοκίνητη Βούρτσα (μόνο για VC-SV28AEU-B)

Συνδέστε το μίνι μοτέρ ρολό βούρτσας για σκάλες, επιπλώσεις και στενότερα μονοπάτια.

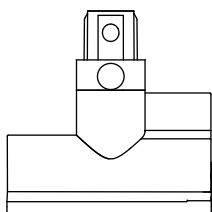

Ευέλικτος Προσαρμογέας Κάμψης (μόνο για VC-SV20AEU-S και VC-SV28AEU-B)

Χρησιμοποιήστε το με τη μεταλλική ράβδο επέκτασης για εύκολη πρόσβαση κάτω από καναπέδες, καρέκλες, τραπέζια, κλπ.

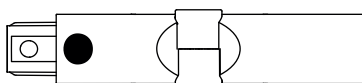

Εργαλείο καθαρισμού

Ένα βολικό εργαλείο καθαρισμού περιλαμβάνεται στο κουτί. Αυτό το εργαλείο επιτρέπει τον εύκολο καθαρισμό των μπερδεμάτων της ροδέλας βούρτσας χρησιμοποιώντας την ενσωματωμένη λεπίδα κοπής. Η βούρτσα μπορεί να χρησιμοποιηθεί για τον καθαρισμό οποιασδήποτε εισροής σκόνης σε μικρές περιοχές της σκούπας ή των αξεσουάρ.

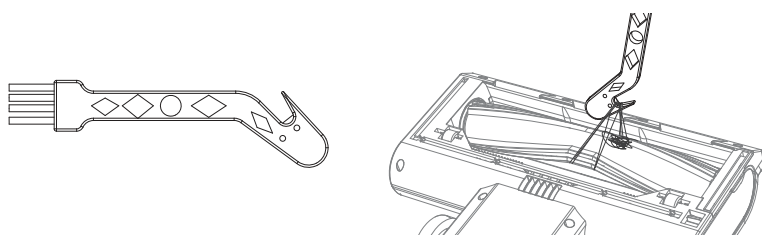

Όταν χρησιμοποιείτε το κοπτικό μέρος του εργαλείου καθαρισμού, βεβαιωθείτε ότι έχετε ασφαλίσει σταθερά τον κόμπο και τραβήξτε ώστε να κοπεί το υλικό. Προσέξτε να μην τραβήξετε πολύ δυνατά, καθώς αυτό μπορεί να προκαλέσει ζημιά στον κυλίνδρο.

Αυτόνομη στήριξη

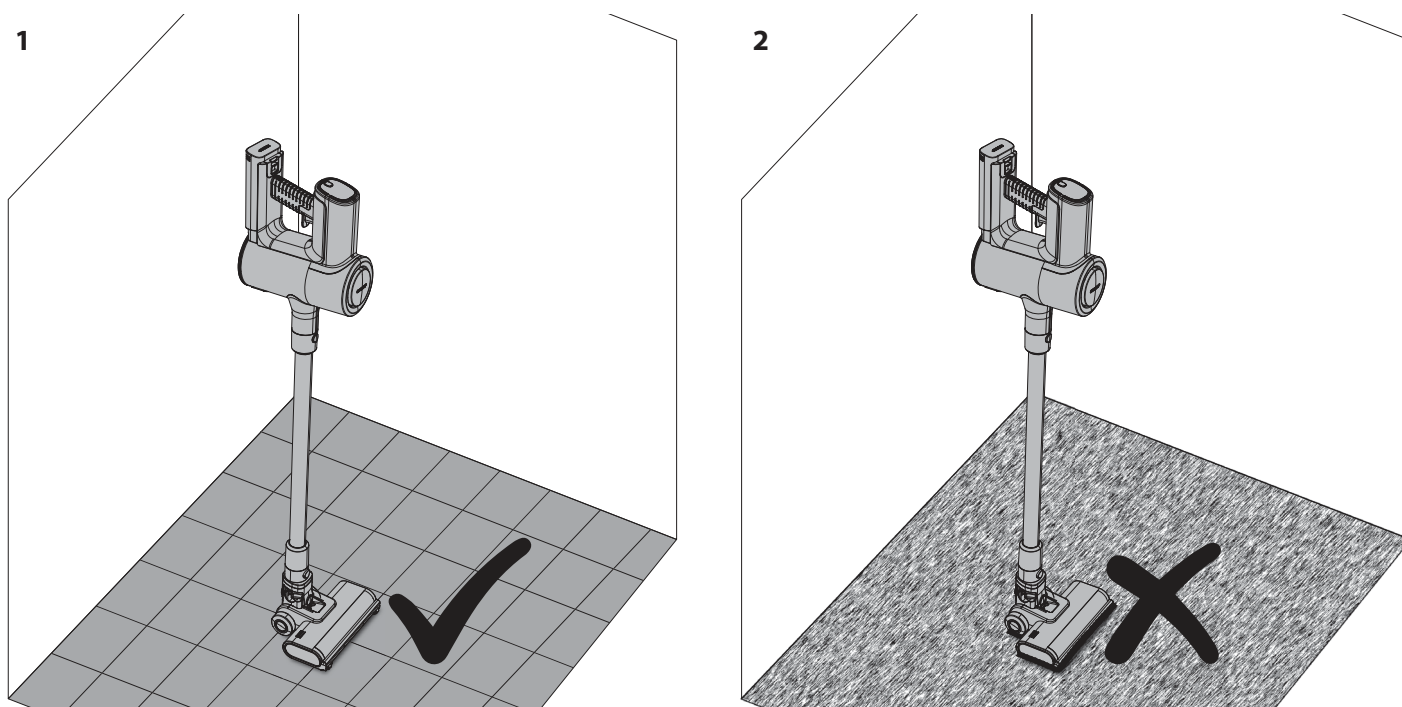

1. Είναι εντάξει να χρησιμοποιήσετε την Αυτόνομη Στήριξη σε σκληρό δάπεδο.
2. ΜΗΝ χρησιμοποιείτε την Αυτόνομη Στήριξη σε μαλακά/με χαλί δάπεδα.

Όταν χρησιμοποιείτε τη σκούπα ράβδου SHARP σε σκληρό δάπεδο, είναι δυνατόν να τοποθετήσετε τη σκούπα σας στη θέση Αυτόνομης Στήριξης. Για να λειτουργήσει σωστά αυτό, η σκούπα πρέπει να είναι συνδεδεμένη με τη μονάδα κεφαλής με μοτέρ μέσω της μεταλλικής ράβδου επέκτασης· επίσης, βεβαιωθείτε ότι η μπαταρία είναι εγκατεστημένη.

Με το πόδι σας να ακουμπάει απαλά στο μηχανοκίνητο κεφάλι, μετακινήστε την ηλεκτρική σκούπα έτσι ώστε να βρίσκεται σε κατακόρυφη θέση. Θα ακούσετε ένα κλικ όταν το κεφάλι είναι κλειδωμένο.

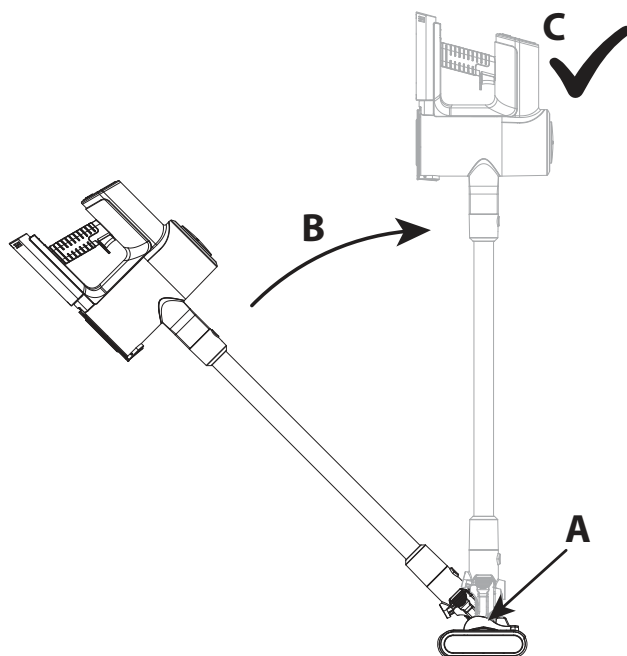

Αφήστε απαλά την ηλεκτρική σκούπα και αυτή θα παραμείνει όρθια από μόνη της.

ΠΡΟΣΟΧΗ: Η σκούπα σας θα παραμείνει όρθια σε σκληρά δάπεδα, αν όμως πέσει, είναι πιθανό να προκληθεί ζημιά ή τραυματισμός. Βεβαιωθείτε ότι όταν βρίσκεται στη θέση αυτο-όρθια, δεν θα πέσει. Όταν βρίσκεται στη λειτουργία αυτο-όρθια, μην την αφήνετε ανεπίβλεπτη, ειδικά αν έχετε μικρά παιδιά ή κατοικίδια.

Πάνελ Οθόνης

Το πολυλειτουργικό πάνελ οθόνης εμφανίζει σημαντικές πληροφορίες σχετικά με τη λειτουργία και τη χρήση της σκούπας stick σας.

Για να αλλάξετε την ταχύτητα του κινητήρα από ECO (πιο αποδοτικό) σε Turbo (πιο ισχυρό), πιάστε αυτό το κουμπί. Όταν η συσκευή είναι απενεργοποιημένη, πιάστε αυτό το κουμπί για να δείτε πόση ενέργεια έχει απομείνει στην μπαταρία για κάθε λειτουργία.

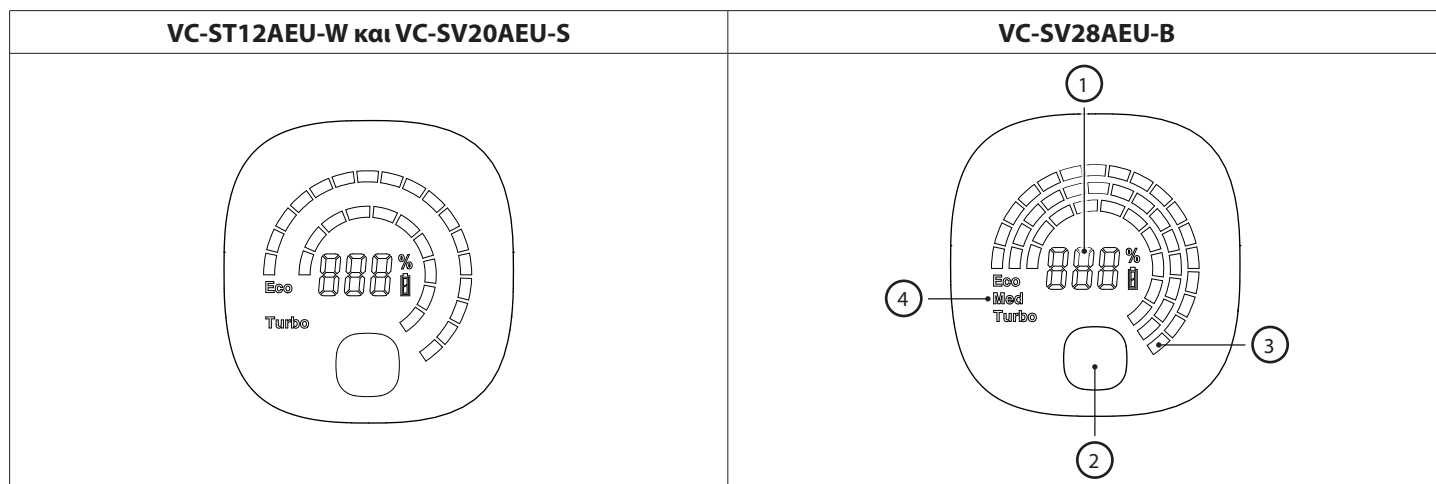

1. Ποσοστό της εναπομείνουσας ενέργειας της μπαταρίας.
2. Κουμπί επιλογής λειτουργίας - ECO, Μέτρια ή Turbo ενέργεια.
3. Οπτική ένδειξη της εναπομείνουσας ενέργειας βάσει του επιπέδου της μπαταρίας. Αυτό θα αλλάξει όταν πατηθεί το κουμπί της λειτουργίας.
4. Λειτουργία. Αυτό θα αλλάξει όταν πατηθεί το κουμπί της λειτουργίας.

Σε περίπτωση που παρουσιαστεί οποιοδήποτε πρόβλημα με τη σκούπα stick σας, είναι πιθανό να εμφανιστεί ένας κωδικός σφάλματος στην οθόνη. Ανατρέξτε στην ενότητα Αντιμετώπιση Προβλημάτων του εγχειριδίου χρήσης για περισσότερες λεπτομέρειες, εάν εμφανιστεί κωδικός σφάλματος.

Γενικός καθαρισμός και συντήρηση

Για να διασφαλίσετε ότι η σκούπα ράβδου SHARP σας παραμένει σε καλή κατάσταση και συνεχίζει να παρέχει αξιόπιστη υπηρεσία, συνιστάται να την καθαρίζετε και να την συντηρείτε τακτικά.

Τα εξωτερικά μέρη μπορούν να καθαριστούν με ένα μαλακό πανί. Εάν υπάρχουν επίμονα σημάδια, χρησιμοποιήστε ένα μη απολεπιστικό, απαλό καθαριστικό υγρό για να τα αφαιρέσετε.

Ποτέ μην χρησιμοποιείτε απορρυπαντικά ή πανιά για τη συντήρηση της SHARP σκούπας ράβδου σας, καθώς αυτά θα προκαλέσουν ζημιά στην επιφάνεια.

Γενικές συμβουλές μετά τη χρήση είναι:

1. Αδειάστε το Θάλαμο Σκουπιδιών

Η αναρρόφηση μειώνεται αν η θάλαμος σκόνης είναι γεμάτη από σκουπιδιά, οπότε το άδειασμα μετά και κατά τη διάρκεια της χρήσης θα προσφέρει μια πολύ καλύτερη εμπειρία καθαρισμού.

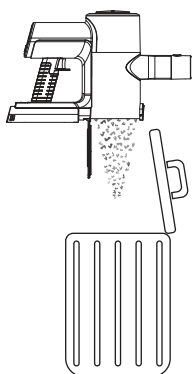

2. Καθαρίστε τους Ρολούς

Αφαιρέστε οποιαδήποτε τρίχα ή απορρίμματα που μπορεί να έχουν επισυναφθεί και / ή να έχουν τυλιχθεί γύρω από τον κυλίνδρο κατά τη χρήση, καθώς αυτό θα βελτιώσει την απόδοση στην επόμενη χρήση. Για οτιδήποτε έχει τυλιχθεί γύρω από τον κυλίνδρο, χρησιμοποιήστε την κόφτη άκρη του εργαλείου καθαρισμού για να αφαιρέσετε.

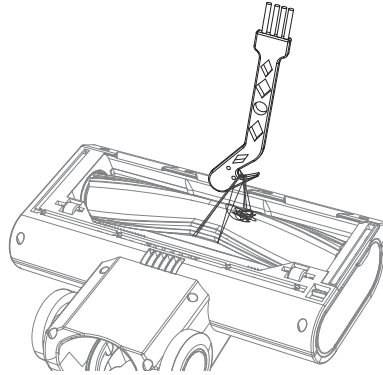

3. Ελέγξτε για Αποφράξεις

Βεβαιωθείτε ότι οι διαδρομές του αέρα είναι ελεύθερες από εμπόδια όπως τούφες μαλλιών, τρίχες κατοικίδιων ή μεγάλα αντικείμενα απορριμμάτων. Χρησιμοποιήστε ένα φως (τον φακό του κινητού σας τηλεφώνου) για να κοιτάξετε μέσα στον σωλήνα και να δείτε αν είναι καθαρός.

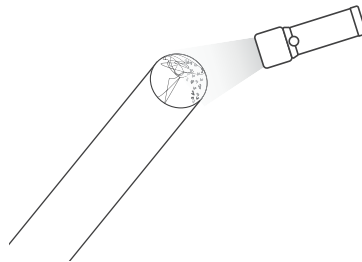

4. Καθαρίστε το Φίλτρο

Οι φραγμένοι φίλτροι είναι ο πιο συνηθισμένος λόγος για κακή αναρρόφηση. Καθαρίστε αυτά μετά από κάθε χρήση και αν η απόδοση επηρεάζεται, μπορούν να πλυθούν στο νερό και να αφεθούν να στεγνώσουν για 24 ώρες. Συνιστάται η αντικατάσταση του φίλτρου HEPA κάθε 3 μήνες.

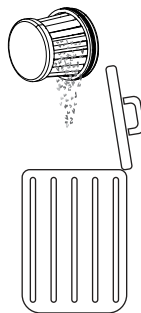

Αντιμετώπιση των εμποδίων

Είναι δυνατόν κατά καιρούς η σκούπα σας να φράζεται από απορρίμματα. Ίσως χρειαστεί να αποσυναρμολογήσετε κάποια εξαρτήματα για να έχετε πρόσβαση για καθαρισμό και αποφράξεις.

Όταν αντιμετωπίζετε αποφράξεις, χρησιμοποιήστε ένα μακρύ σκληρό σύρμα με ένα θολωτό άκρο για να καθαρίσετε τις σωληνώσεις. Προσέξτε να μην προκαλέσετε ζημιά στη σωλήνα.

Προσαρμογέας Τάσης Εναλλασσόμενου Ρεύματος

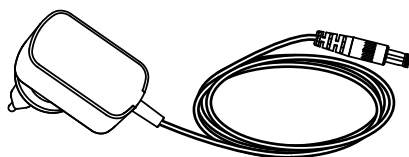

Το stick vacuum SHARP σας παρέχεται με έναν AC αντάπτορα που μπορεί να χρησιμοποιηθεί είτε με μια βρετανική (3-πινακίδα) είτε με μια ευρωπαϊκή (2-πινακίδα) πρίζα. Ο AC αντάπτορας που παρέχεται με το stick vacuum σας θα εξαρτηθεί από το μοντέλο της σκούπας και της μπαταρίας, ανατρέξτε στον παρακάτω πίνακα για να ταιριάξετε το μοντέλο της σκούπας και τον AC αντάπτορα.

Χρησιμοποιήστε μόνο τον παρεχόμενο και από την SHARP συνιστώμενο AC αντάπτορα με την Stick Ηλεκτρική Σκούπα σας. Οι προδιαγραφές του Προσαρμογέα Τάσης Εναλλασσόμενου Ρεύματος μπορούν να βρεθούν στο τέλος αυτού του Εγχειριδίου Χρήστη.

Αλλαγή του τύπου σύνδεσης της πρίζας του προσαρμογέα

Ο προσαρμογέας AC σας παρέχεται με 2 πλάκες σύνδεσης AC Mains που μπορούν να αλλάξουν ανάλογα με τον τύπο της πρίζας σας. Η πλάκα σύνδεσης στα αριστερά είναι για το Ηνωμένο Βασίλειο, την Ιρλανδία και την Κύπρο. Η πλάκα σύνδεσης 2-pin στα δεξιά είναι για τις περισσότερες άλλες χώρες της ΕΕ.

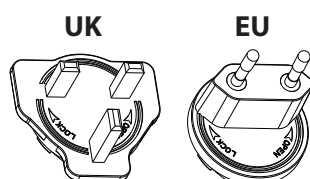

Για να εγκαταστήσετε τη σωστή πλάκα για την κύρια πρίζα σας, επιλέξτε τη σωστή (UK ή EU) και τοποθετήστε την στον προσαρμογέα AC όπως φαίνεται στην παρακάτω εικόνα, η πλάκα πρέπει να τοποθετηθεί στην εσοχή. Γυρίστε δεξιόστροφα μέχρι να ακούσετε ένα κλικ και τώρα έχει εγκατασταθεί η πλάκα σύνδεσης. Εάν δεν είστε σίγουροι, παρακαλούμε επικοινωνήστε με τη γραμμή βοήθειας μας για συμβουλές.

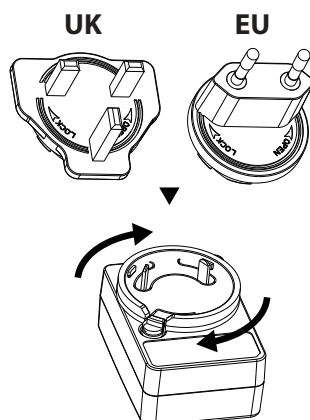

Για να αφαιρέσετε την πινακίδα, πιέστε το κουμπί A και περιστρέψτε την πινακίδα αντιωρολογιακά. Η πινακίδα μπορεί τώρα να αφαιρεθεί.

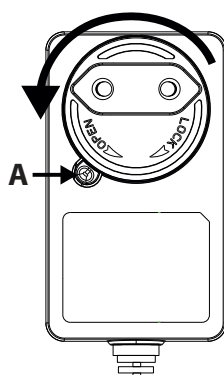

Επίλυση προβλημάτων

Πρόβλημα	Λόγος	Ανάλυση
Ο κωδικός σφάλματος E01 εμφανίζεται στην οθόνη.	Ο κεφαλικός κινητήρας έχει σταματήσει να περιστρέφεται.	Αφαιρέστε το εμπόδιο από το ρολό στο μηχανοκίνητο κεφάλι.
Εμφανίζεται το E02 στην οθόνη (μόνο για VC-SV20AEU-S και VC-SV28AEU-B).	Το εισαγωγικό είναι φραγμένο.	Αφαιρέστε το αποφρακτικό από το κεφάλι, τον σωλήνα και/ή την είσοδο.
Ανεπαρκής απόδοση στην αναρρόφηση.	Μειωμένη αναρρόφηση.	Ορίστε τη λειτουργία αναρρόφησης σε Turbo. Αδειάστε τον κάδο σκουπιδιών. Καθαρίστε τα φίλτρα. Βεβαιωθείτε ότι οι αεροφόροι διάδρομοι της σκούπας δεν είναι φραγμένοι ή εμποδισμένοι.
Το ηλεκτρικό σκούπισμα έχει σταματήσει ή δεν θα λειτουργήσει.	Πρόβλημα με την μπαταρία ή τη σύνδεση της μπαταρίας.	Ελέγξτε ότι η μπαταρία έχει φορτιστεί πλήρως. Βεβαιωθείτε ότι η μπαταρία είναι σωστά συνδεδεμένη στην ηλεκτρική σκούπα.
Ο ρολός δεν θα περιστραφεί.	Μηχανικό πρόβλημα.	Αφαιρέστε το εμπόδιο από το ρολό στο μηχανοκίνητο κεφάλι. Καθαρίστε το ρολό και τη μονάδα κεφαλής.
Η λυχνία της μπαταρίας αναβοσβήνει κόκκινο.	Η μπαταρία είναι σχεδόν άδεια.	Επαναφορτίστε τη μπαταρία.
Το αξεσουάρ είναι χαλασμένο ή δεν λειτουργεί.		Επικοινωνήστε με το κέντρο κλήσεων του SAHRP για συζήτηση. Ένα νέο ανταλλακτικό μπορεί να παρασχεθεί δωρεάν εάν βρίσκεται εντός εγγύησης ή με χρέωση εάν είναι απαραίτητο.
Ο μηχανοκίνητος κεφαλής είναι θορυβώδης.	Το ρολό βούρτσας τοποθετήθηκε.	Εάν το ρολό βούρτσας είναι τοποθετημένο, οι τρίχες θα προκαλέσουν θόρυβο καθώς έρχονται σε επαφή με το περίβλημα της κεφαλής.

Εάν αντιμετωπίσετε οποιαδήποτε άλλη πρόβλημα με τη σκούπα ράβδου SHARP σας, παρακαλούμε επικοινωνήστε με το κέντρο κλήσεων μας για περαιτέρω συμβουλές και πληροφορίες.

Για να παραγγείλετε ανταλλακτικά αξεσουάρ, φίλτρα και μπαταρίες, παρακαλούμε καλέστε ή στείλτε email στο κέντρο εξυπηρέτησης της SHARP.

Τεχνικές προδιαγραφές

Μοντέλο	VC-SV12AEU-W	VC-SV20AEU-S	VC-SV28AEU-B
Χωρητικότητα Μπαταρίας (mAh)	2000	2500	4000
Τάση Μπαταρίας (V)	22,2	21,6	21,6
Ισχύς Μπαταρίας (Wh)	44,4	54	86,4
Μέγεθος Μπαταρίας (Π x Υ x Β σε mm)	158 x 65 x 85	158 x 65 x 85	158 x 65 x 85
Βάρος Μπαταρίας (κιλά)	0,429	0,453	0,585
Αριθμός Κυττάρων	6	6	6
Χρόνος Φόρτισης Μονής Μπαταρίας (ώρες)	4	4,5	4
Χρόνος Φόρτισης Διπλής Μπαταρίας (ώρες)	8	9	8
Χρώμα Κύριου Σώματος	Λευκό	Ασήμι	Μαύρο
Πίνακας ελέγχου	Ψηφιακό	Ψηφιακό	Ψηφιακό
Τύπος Οθόνης	LCD	LCD	LCD
Χωρητικότητα Κάδου Σκουπιδιών (L)	0,55	0,55	0,55
Τύπος Φίλτρου Εξάτμισης	HEPA 13	HEPA 13	HEPA 13
Μικτό Βάρος (κιλά)	5,2	5,4	6,3
Ισχύς Κινητήρα (W)	150	250	380
Τύπος κινητήρα	Κινητήρας DC	Κινητήρας χωρίς βούρτσες DC	Κινητήρας χωρίς βούρτσες DC
Επίπεδο θορύβου (dB)	≤80 χλμ	≤80 χλμ	≤80 χλμ
Κατανάλωση Ρεύματος σε Λειτουργία Απενεργοποίησης (W)	0,5	0,5	0,5
Προστασία από Υπερθέρμανση	Ναι	Ναι	Ναι
Πρίζα	Προσαρμογέας Πρίζας (EE/HB)	Προσαρμογέας Πρίζας (EE/HB)	Προσαρμογέας Πρίζας EE/HB
Κατανάλωση Ισχύος Μοτέρ (W)	150	250	380
Χρόνος λειτουργίας στην Μέγιστη Ισχύ (λεπτά)	16	15	12
Χρόνος λειτουργίας σε μεσαία ισχύ (λεπτά)	Μη/Διαθ.	Μη/Διαθ.	24
Χρόνος λειτουργίας σε ελάχιστη ισχύ (λεπτά)	25	45	65
Πιστοποίηση Λογότυπου Ασφαλείας	Δήλωση CE / UKCA	Δήλωση CE / UKCA	Δήλωση CE / UKCA
Ελάχιστη Ισχύς Αναρρόφησης (kPa)	6	7	7
Μέγιστη Ισχύς Αναρρόφησης (kPa)	12	20	28
Μέγιστη Ισχύς Αναρρόφησης (Αεροβατικά Watt)	62	120	173
Φανάρι LED	Ναι	Ναι	Ναι
Χρώμα Φαναριού	Λευκό	Λευκό	Λευκό
Διαστάσεις Μονάδας (Π x Υ x Β σε mm)	120 x 1205 x 270	120 x 1205 x 270	120 x 1250 x 250
Βάρος Μονάδας (κιλά)	3,9	4,1	5

Προσαρμογέας Τάσης Εναλλασσόμενου Ρεύματος			
Μοντέλο	CZH015265065TRWQ	CZH015265065TRWQ	CZH024265100TRWQ
Τροφοδοσία	100-240V AC / 50/60Hz / 0.5A	100-240V AC / 50/60Hz / 0.5A	100-240V AC / 50/60Hz / 0.8A
Απαιτήσεις ισχύος	AC 100-240V ~ 50/60Hz	AC 100-240V ~ 50/60Hz	AC 100-240V ~ 50/60Hz
Απόδοση	26,5V DC / 650mA	26,5V DC / 650mA	26,5V DC / 1000mA
Χρώμα	Λευκό	Λευκό	Μαύρο
Μήκος του καλωδίου τροφοδοσίας (mm)	1500mm	1500mm	1500mm
Προς χρήση με	VC-SV12AEU-W	VC-SV20AEU-S	VC-SV28AEU-B
Βαθμολογία IP	IP20 (μόνο για εσωτερική χρήση)	IP20 (μόνο για εσωτερική χρήση)	IP20 (μόνο για εσωτερική χρήση)
Κατασκευαστής:	Shenzhen Chanzeho Technology Co. Limited 7ος Όροφος, Spa Centre, No.53-55 Lockhart Road, Wan Chai, Χονγκ Κονγκ		



Attention :

Votre produit est marqué avec ce symbole.

Cela signifie que les produits électriques et électroniques usagés ne doivent pas être mélangés avec les déchets ménagers généraux.

Un système de collecte séparé est prévu pour ces produits.

A. Informations sur la mise au rebut (pour les utilisateurs domestiques)

1. Au sein de l'Union européenne

Attention : si vous souhaitez mettre cet appareil au rebut, ne le jetez pas dans une poubelle ordinaire !

Les appareils électriques et électroniques usagés doivent être traités séparément et conformément aux lois en vigueur en matière de traitement, de récupération et de recyclage adéquats de ces appareils.

Suite à la mise en œuvre de ces dispositions dans les États membres, les ménages résidant au sein de l'Union européenne peuvent désormais rapporter gratuitement* leurs appareils électriques et électroniques usagés sur des sites de collecte désignés.

Dans certains pays*, votre détaillant reprendra également gratuitement votre ancien produit si vous achetez un produit neuf similaire.

* Veuillez contacter votre administration locale pour plus d'informations.

Si vos appareils électriques ou électroniques usagés sont équipés de piles ou d'accumulateurs, veuillez les éliminer séparément, conformément aux prescriptions locales. En éliminant correctement ce produit, vous contribuerez à garantir que les déchets subissent le traitement, la valorisation et le recyclage nécessaires et à prévenir ainsi les effets négatifs potentiels sur l'environnement et la santé humaine qui pourraient autrement résulter d'une manipulation inappropriée des déchets.

2. Pays hors de l'Union européenne

Si vous souhaitez mettre ce produit au rebut, veuillez contacter votre administration locale qui vous renseignera sur la méthode d'élimination correcte de cet appareil.

Pour la Suisse : Les appareils électriques ou électroniques usagés peuvent être retournés gratuitement au revendeur, même si vous n'achetez pas un produit neuf. Des centres de collecte additionnels sont listés sur la page web www.swico.ch ou www.sens.ch.

B. Informations sur la mise au rebut à l'intention des entreprises

1. Au sein de l'Union européenne

Si ce produit est utilisé dans le cadre des activités de votre entreprise et que vous souhaitez le mettre au rebut :

Veuillez contacter votre revendeur SHARP qui vous informera des conditions de reprise du produit. Des frais de reprise et de recyclage pourront vous être facturés. Les produits de petite taille (et en petites quantités) pourront être repris par vos organisations de collecte locales.

Espagne : veuillez contacter l'organisation de collecte existante ou votre administration locale concernant les modalités de reprise de vos produits usagés.

2. Pays hors de l'Union européenne

Si vous souhaitez mettre ce produit au rebut, veuillez contacter votre administration locale qui vous renseignera sur la méthode d'élimination correcte de cet appareil.



[www.sharpconsumer.com/
contact/](http://www.sharpconsumer.com/contact/)



[www.sharpconsumer.com/
support/](http://www.sharpconsumer.com/support/)



[www.sharpconsumer.com/
documents-of-conformity/](http://www.sharpconsumer.com/documents-of-conformity/)

Pour le support, visitez www.sharpconsumer.com/contact/, pour vos droits de garantie, adressez-vous à www.sharpconsumer.com/support/ ou contactez le détaillant auprès duquel vous avez acheté votre produit.

Les déclarations de conformité sont disponibles sur www.sharpconsumer.com/documents-of-conformity/

Contenus

Contenu de l'emballage.....	2
Emplacement des commandes et des pièces.....	3
Support mural	6
Affichage et contrôles.....	7
Chargement de la batterie, stockage et utilisation.....	8
Méthodes de nettoyage recommandées	11
Filtre et poubelle	12
Outils et leur utilisation	13
Autoportant	15
Panneau d'affichage.....	17
Nettoyage général et entretien.....	17
Gérer les blocages.....	18
Adaptateur AC.....	19
Dépannage	20
Spécifications techniques	21

Introduction

Ce système d'aspirateur balai sans fil comprend un moteur numérique intelligent avec affichage LED, un pack de batteries Li-Ion amovible. Il est léger et polyvalent et se transforme facilement d'un aspirateur balai pour toute la maison en un aspirateur à main puissant pour le nettoyage des taches avec les différents outils accessoires.

Contenu de l'emballage

Article	Description	VC-SV12AEU-W	VC-SV20AEU-S	VC-SV28AEU-B
1	Aspirateur (sans accessoires ou pack de batterie)	✓	✓	✓
2	Mini Brosse Motorisée Rouleau	✗	✗	✓
3	Adaptateur de courbure flexible	✗	✓	✓
4	Outil 2-en-1 Brosse/Suceur plat	✓	✓	✓
5	Outil Brosse Large	✗	✗	✓
6	Outil de Fente Étendu	✓	✓	✓
7	Tuyau d'extension	✗	✗	✓
8	Tige d'extension en métal	✓	✓	✓
9	Brosse à rouleau motorisée avec rouleau(x) installé(s)	✓	✓	✓
10	V-Rouleau	✓	✓	✓
11	Rouleau de brosse	✓	✓	✓
12	Adaptateur de courant (EU/UK)	✓	✓	✓
13	Support de Rangement Mural	✓	✓	✓
14	Vis de support mural, chevilles murales et plaques d'obturation	✓	✓	✓
15	Guide de démarrage rapide	✓	✓	✓
16	Pack de batterie x2	✓	✓	✓
17	Conteneur de stockage de pinceaux transparent	✓	✓	✓
18	Filtre x2 (1 installé dans l'aspirateur et 1 dans la boîte)	✓	✓	✓
19	Outil de nettoyage	✓	✓	✓
20	Couverture de Trou de Support Mural	✓	✓	✗

Emplacement des commandes et des pièces

VC-SV12AEU-W	
Article	Description
1	Affichage LED
2	Bouton de sélection de vitesse
3	Déclencheur de puissance ON/OFF
4	Port de Chargement de Batterie
5	Bouton de Libération de la Batterie
6	Batterie rechargeable/remplaçable
7	Assemblage du filtre
8	Poubelle
9	Adaptateur AC
10	Outil 2-en-1 Brosse/Suceur plat
11	Rouleau de Brosse dans un Tube de Rangement
12	Outil de Fente Étendu
13	Tige d'extension en métal
14	Tête de rouleau motorisée avec lumières LED
15	Lumières LED sur la brosse-rouleau du sol
16	Support Mural

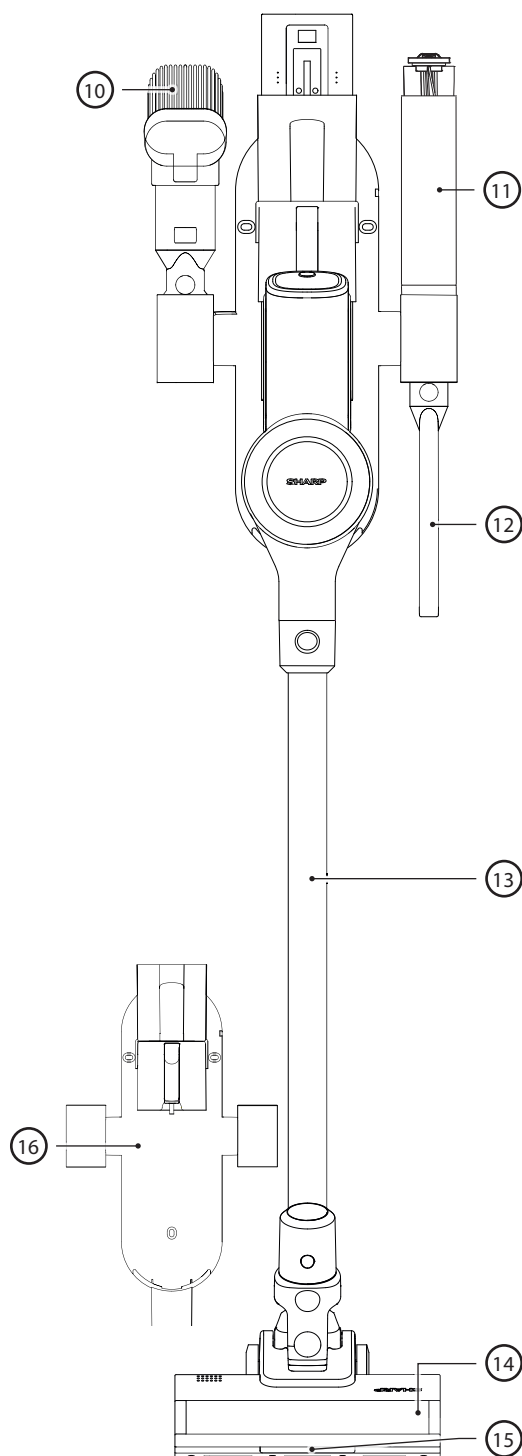
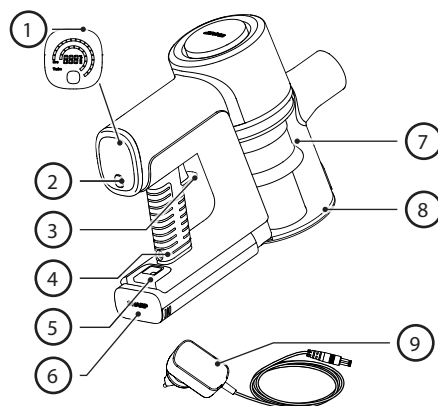

VC-SV20AEU-S

Article	Description
1	Affichage LED
2	Bouton de sélection de vitesse
3	Déclencheur de puissance ON/OFF
4	Port de Chargement de Batterie
5	Bouton de Libération de la Batterie
6	Batterie rechargeable/remplaçable
7	Assemblage du filtre
8	Poubelle
9	Adaptateur AC
10	Outil 2-en-1 Brosse/Suceur plat
11	Adaptateur de courbure flexible
12	Rouleau de Brosse dans le Tube de Rangement
13	Outil de Fente Étendu
14	Tige d'extension en métal
15	Tête de rouleau motorisée avec lumières LED
16	Lumières LED sur la brosse-rouleau du sol
17	Support Mural

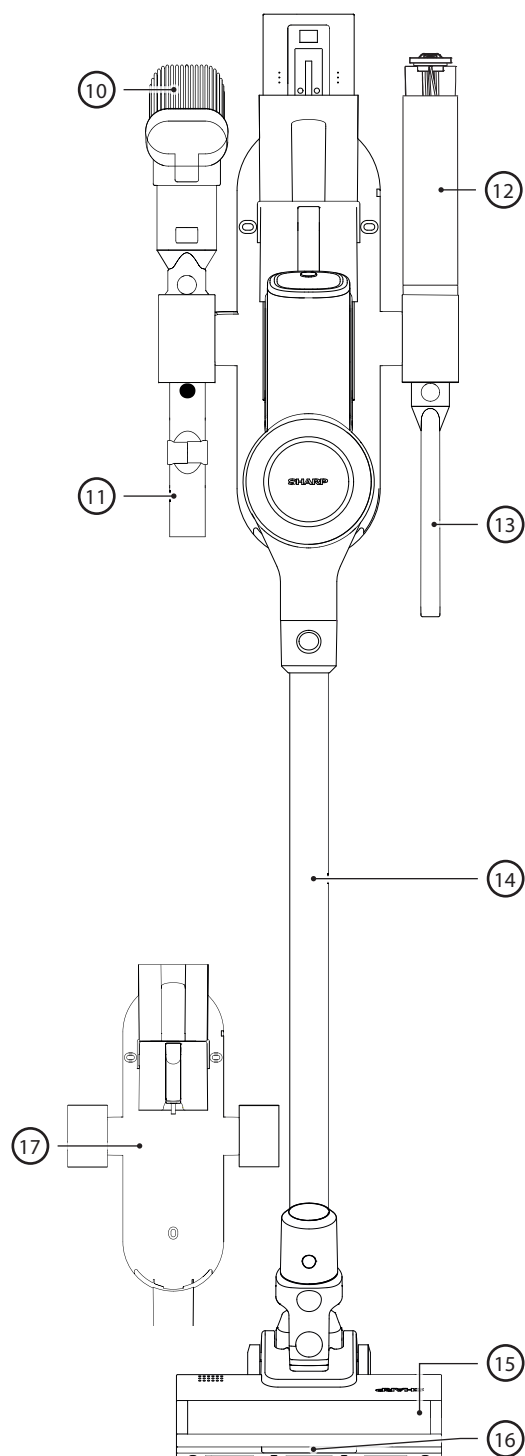
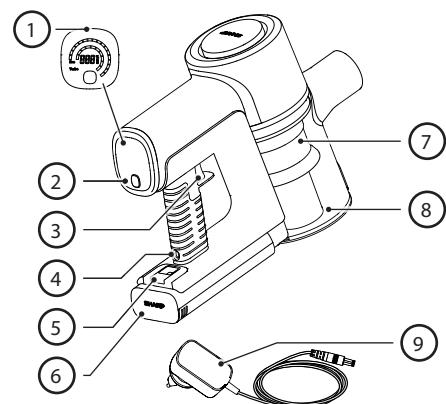

VC-SV28AEU-B

Article	Description
1	Affichage LED
2	Bouton de sélection de vitesse
3	Déclencheur de puissance ON/OFF
4	Port de Chargement de Batterie
5	Bouton de Libération de la Batterie
6	Batterie rechargeable/remplaçable
7	Assemblage du filtre
8	Poubelle
9	Adaptateur AC
10	Outil 2-en-1 Brosse/Suceur plat
11	Tuyau d'extension
12	Rouleau de pinceau dans un conteneur de stockage transparent
13	Outil de Fente Étendu
14	Adaptateur de courbure flexible
15	Mini brosse à rouleau motorisée
16	Outil brosse large
17	Tige d'extension en métal
18	Tête de rouleau motorisée avec lumières LED
19	Lumières LED sur la brosse-rouleau du sol
20	Support Mural

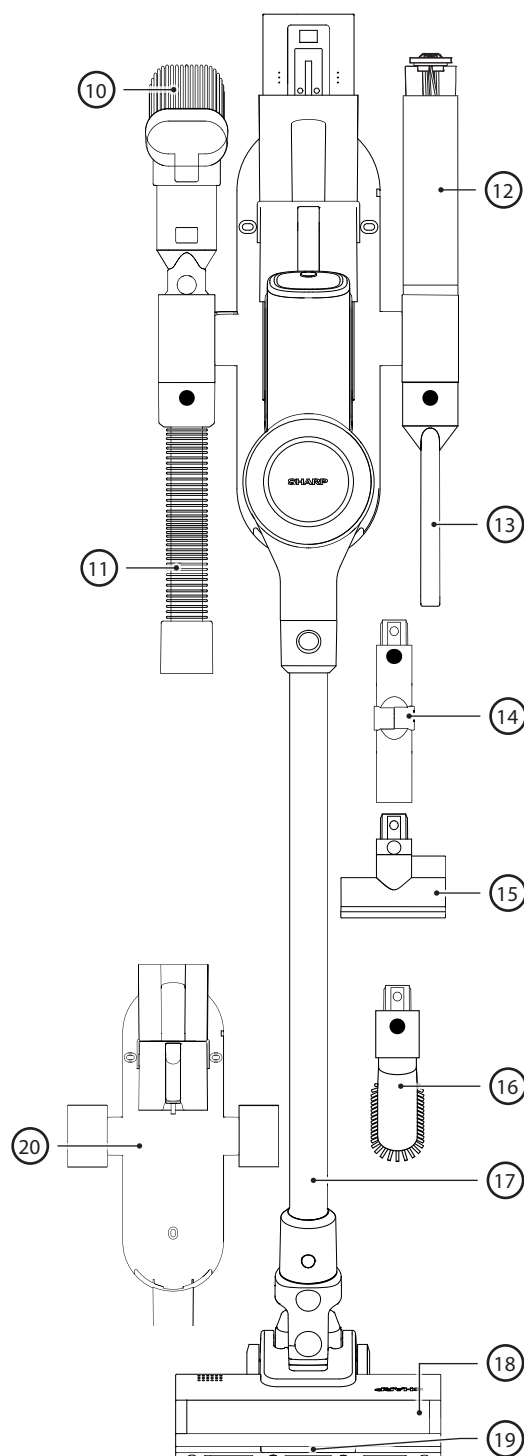
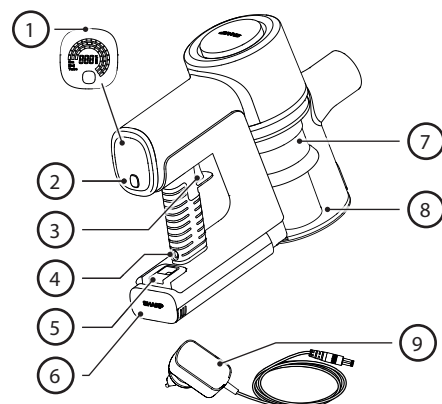

Support mural

Pour une utilisation et un rangement faciles et pratiques, votre aspirateur balai SHARP est fourni avec un support mural. Ce support permet de ranger tous les outils de votre aspirateur et peut charger les deux batteries en même temps.

NOTE : Connectez les petits accessoires au tuyau d'extension et à l'adaptateur flexible pour garder toutes les pièces ensemble et organisées. Utilisez les tubes de rangement verticaux à gauche, à droite et en bas du support de rangement mural pour clipser les outils accessoires.

Installation du Support Mural

Avant d'installer votre support mural, assurez-vous qu'il y a suffisamment d'espace pour le faire. La distance entre le haut de l'unité et le sol doit être adéquate afin que l'aspirateur balai avec la tige d'extension en métal et la tête puisse être installé sans accrocher quoi que ce soit. Référez-vous à l'image ci-dessous pour voir la hauteur d'installation recommandée.

L'image à droite montre la distance entre les trous de montage et les détails des vis et des chevilles murales fournies.

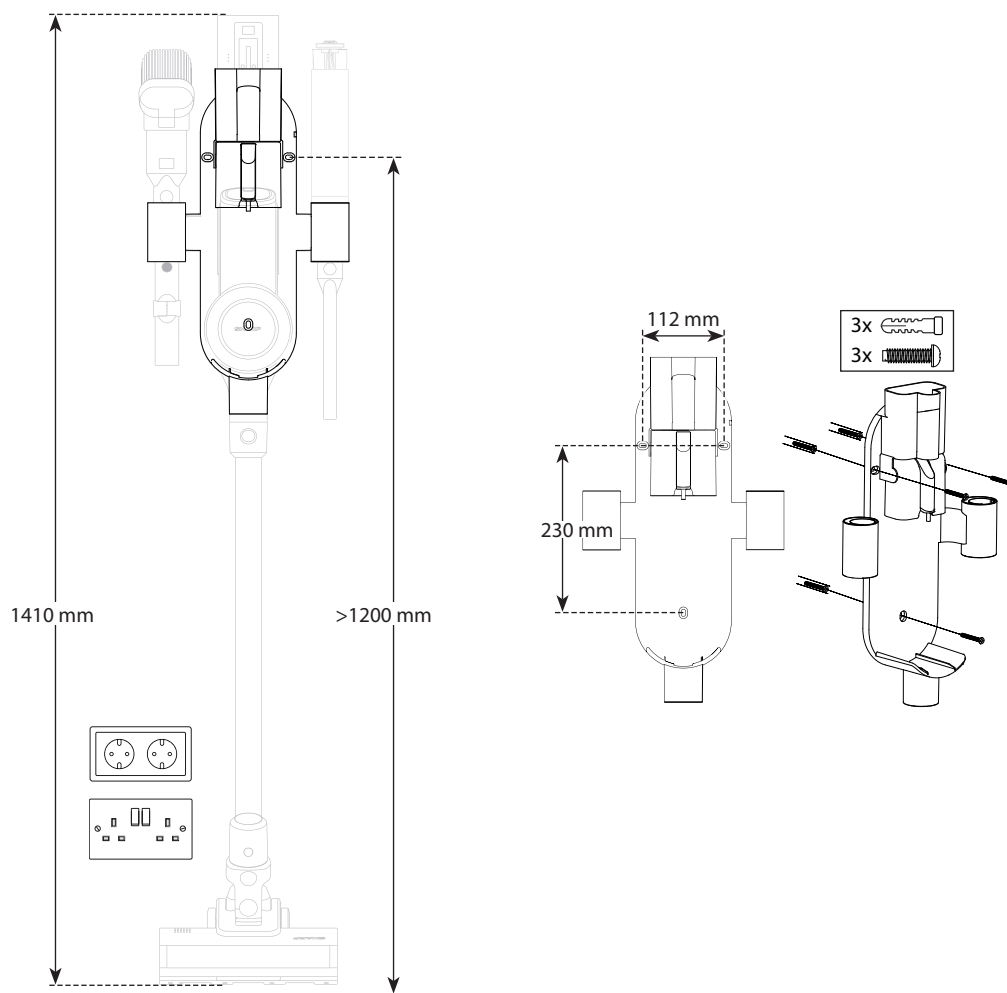

1. Trouvez un emplacement sur un mur à proximité d'une prise électrique sans aucun obstacle tel que des fenêtres ou des étagères.
2. Avec l'aspirateur connecté à la brosse motorisée et à la tige d'extension, positionnez l'aspirateur assemblé contre le mur où il sera stocké et marquez les trous du support mural à la bonne hauteur pour ranger l'aspirateur en position verticale.
3. Utilisez un tournevis Phillips (non inclus) pour installer le porte-objets mural avec les vis fournies. Assurez-vous de marquer les trous de montage en utilisant les trous de montage mural sur le support.
4. Placez l'aspirateur-balai assemblé au milieu du support mural et branchez l'adaptateur de charge avec la batterie installée dans une prise de courant à proximité. La batterie amovible peut également être chargée sur une surface plate près d'une prise lorsque retirée de l'aspirateur.

Plaques d'obturation de trou

Inclus également dans le sac de vis et de chevilles murales, vous trouverez 3 plaques de recouvrement qui servent à couvrir les trous de vis dans le porte-objets.

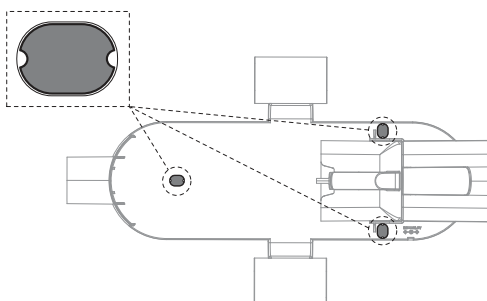

Tube de rangement pour rouleau

Pour un rangement facile du rouleau inutilisé pour le VC-SV12AEU-W ou le VC-SV20AEU-S, nous avons inclus un tube de rangement. Le tube de rangement s'insère dans l'un des trous de rangement supérieurs, notez qu'il y a un adaptateur (2) qui doit être installé dans le trou de rangement avant d'insérer le tube (1).

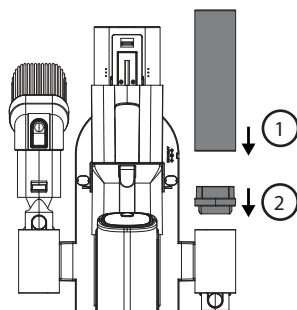

Couverture de Trou de Support Mural

Fourni avec le VC-SV12AEU-W et le VC-SV20AEU-S, il y a un couvercle qui peut être utilisé pour boucher l'un des trous d'accessoire. Le VC-SV12AEU-W est livré avec 2 couvercles, le VC-SV20AEU-S est livré avec 1.

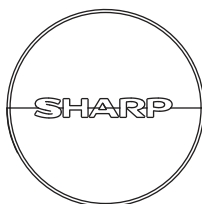

Affichage et contrôles

Affichage LED :

1. Charge de batterie restante
2. Bouton de sélection de vitesse
3. Bouton de déclenchement de l'alimentation

Comment opérer

- Appuyez une fois sur le bouton POWER TRIGGER pour commencer le nettoyage. Il n'est pas nécessaire de maintenir le bouton enfoncé. Appuyez à nouveau sur le bouton pour l'éteindre.
- L'aspirateur se mettra automatiquement en mode d'aspiration ECO. Utilisez le bouton SELECTION pour choisir parmi 3 modes d'aspiration : ECO, MED, TURBO pour le VC-SV28AEU-B et ECO/TURBO pour le VC-SV12AEU-W et VC-SV20AEU-S.
- ECO pour des pièces plus grandes et des surfaces.
- MED (uniquement VC-SV28AEU-B) pour des pièces plus petites et des surfaces ou l'intérieur d'un véhicule entier.
- TURBO pour des ramassages rapides ou un nettoyage en profondeur.
- Pendant l'utilisation, l'affichage numérique indiquera le pourcentage de charge de batterie restant, la vitesse, et tout blocage du moteur ou enchevêtrement de la brosse à rouleau affectant les performances.

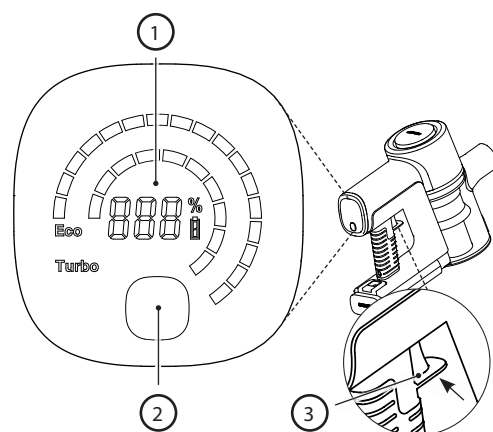

Chargement de la batterie, stockage et utilisation

Votre aspirateur balai SHARP comprend 2 piles Lithium-Ion incluses en standard. Les spécifications des piles sont ci-dessous. Notez que les piles ne sont pas interchangeables entre les modèles.

Modèle	VC-BA12A-W	VC-BA20A-S	VC-BA28A-B
Tension (V)	22,2	21,6	21,6
Type de cellule	ICR18650-20SG	INR18650-25PG	INR21700-40TG
Technologie	Lithium-Ion	Lithium-Ion	Lithium-Ion
Nombre de cellules	6	6	6
Puissance (Wh)	44,4	54	86,4
Capacité (mAh)	2000	2500	4000
Temps de charge (heures)	4	4,5	4,5
Poids net (kg)	0,429	0,453	0,585
Dimensions de l'unité (L x P x H) mm	158 x 65 x 85	158 x 65 x 85	158 x 65 x 85
Standard/Certification	UKCA/CE/RoHS/REACH	UKCA/CE/RoHS/REACH	UKCA/CE/RoHS/REACH
Couleur	Blanc	Argent	Noir
À utiliser avec	VC-SV12AEU-W	VC-SV20AEU-S	VC-SV28AEU-B
Adaptateur AC recommandé	CZH015265065TRWQ	CZH015265065TRWQ	CZH024265100TRWQ

Emplacement des pièces et connexion à l'adaptateur AC pour la charge

1. Connecteur de l'unité principale
2. Port de Chargement
3. Levier de libération
4. Clip de sécurisation
5. État de la charge
6. Ventilation

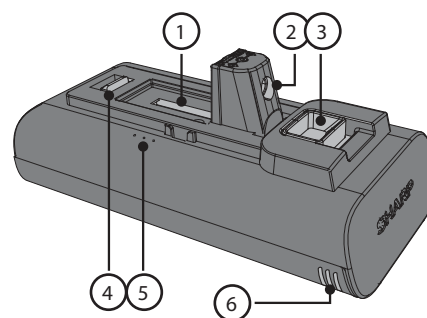

Avant la première utilisation, la batterie lithium-ion amovible doit être complètement chargée. Elle peut être chargée soit installée, soit désinstallée, en connectant le cordon d'alimentation au port de recharge et à une prise électrique standard.

Chargement de la batterie

Il existe plusieurs façons de charger la batterie ou les batteries. Nous recommandons que la batterie soit chargée lorsqu'elle est placée dans le support, car cela permet de charger les deux batteries en même temps.

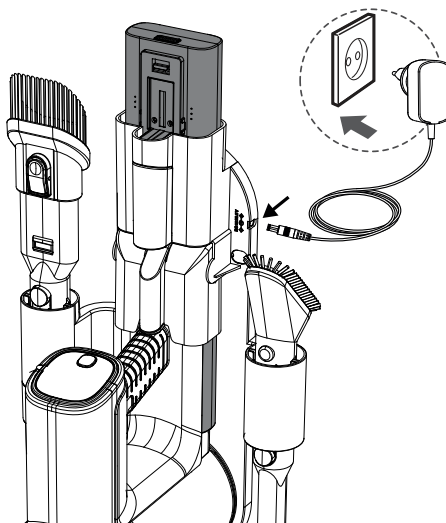

Il est également possible de charger une batterie soit lorsqu'elle est connectée à l'aspirateur, soit lorsqu'elle est hors de l'aspirateur ou seule dans le caddy. Si le caddy n'est pas utilisé, placez l'aspirateur à main ou la batterie sur une surface plate et stable. Connectez le cordon d'alimentation directement au port de charge situé sur la poignée.

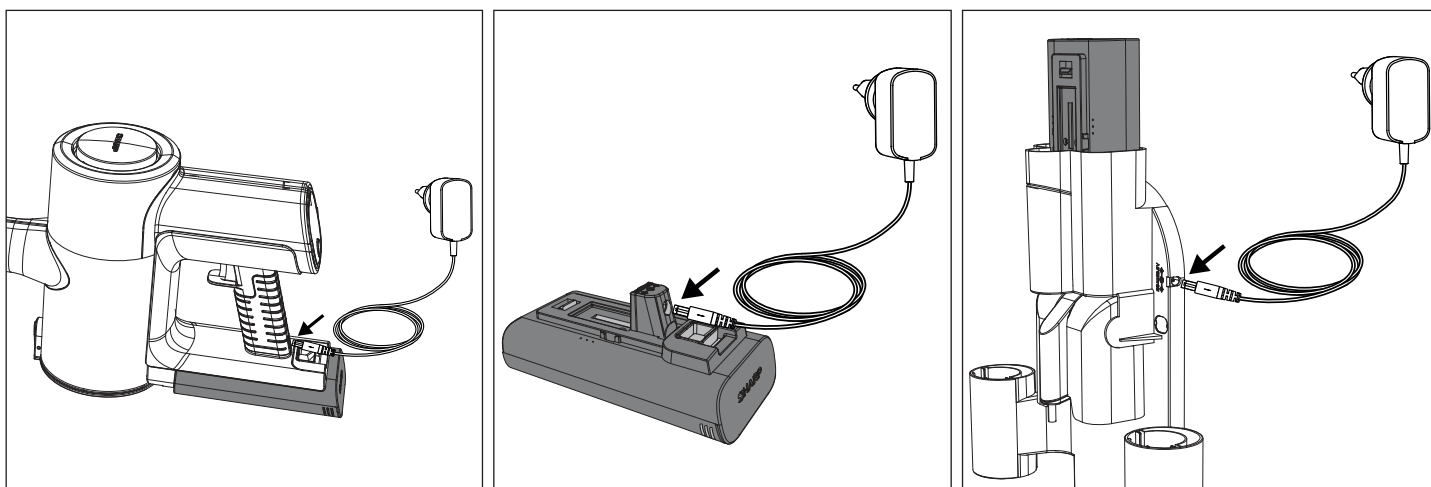

Bonnes pratiques relatives à la charge

- Utilisez uniquement l'adaptateur AC Sharp fourni.
- Chargez avant que la capacité de la batterie soit inférieure à 25 % ; les batteries au lithium-ion ont un nombre limité de cycles de charge. Il est donc préférable de charger la batterie avant qu'elle soit complètement épuisée pour prolonger sa durée de vie.
- Évitez la surcharge ; une fois la batterie entièrement chargée, débranchez-la du chargeur pour éviter la surcharge, qui peut également réduire la durée de vie de la batterie.
- Si elle n'est pas utilisée, une batterie complètement chargée perdra sa charge au fil du temps.
- Conservez-la dans un endroit frais et sec ; les températures extrêmes peuvent endommager la batterie, veillez donc à la conserver dans un endroit frais et sec, idéalement à température ambiante.
- Si vous pensez stocker votre appareil pendant plus de six mois, chargez la batterie à 50 % tous les mois pour la garder en bon état.

Chargement sur le support mural

1. Port de connexion d'alimentation DC
2. Fiche mâle

Si vous utilisez le porte-accessoires mural (recommandé), suivez les instructions pour l'installation. Branchez le produit assemblé lorsqu'il est rangé dans le porte-accessoires mural.

Débranchez l'adaptateur AC lorsque vous ne l'utilisez pas pendant de longues périodes.

REMARQUE : Lors de la première utilisation, faites fonctionner la batterie jusqu'à ce qu'elle soit complètement déchargée pour la conditionner correctement. Les temps de charge recommandés sont indiqués ci-dessous.

	Temps de charge (heures)		
	VC-SV12AEU-W	VC-SV20AEU-S	VC-SV28AEU-B
1 Batterie	4	4,5	4
2 Piles	8	9	8

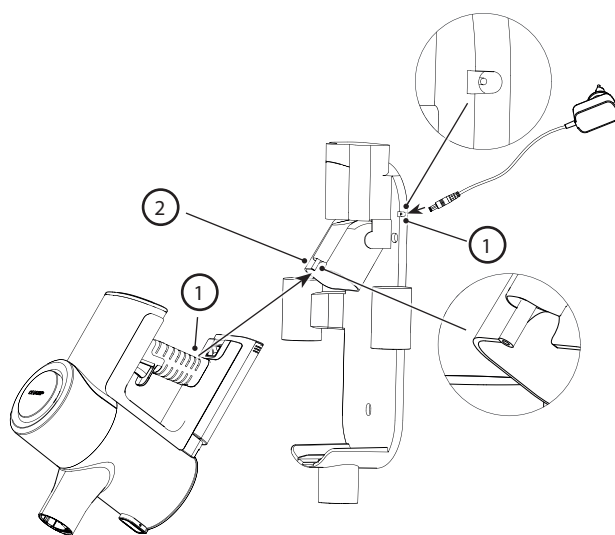

Temps d'utilisation

	Autonomie pour 2 batteries (minutes)		
	Temps de charge (heures)		
	VC-SV12AEU-W	VC-SV20AEU-S	VC-SV28AEU-B
ECO	50	90	130
Moyenne	x	x	48
Turbo	32	30	24

Indication de l'état de la batterie

Lorsque la batterie est en cours de chargement ou de déchargement, le statut peut être vérifié en regardant soit le pourcentage de charge sur l'affichage de l'aspirateur, soit les lumières sur le côté de la batterie elle-même.

	10 % – 30 %
	31 % – 70 %
	> 70 %

Il y a 3 lumières, si toutes sont allumées alors la charge de la batterie est supérieure à 70%.

Lorsque la batterie est déchargée, un seul voyant rouge clignotera. Pendant la charge de la batterie, ce voyant deviendra bleu et clignotera jusqu'à ce que le deuxième voyant commence à clignoter et que le premier devienne statique. Lorsque le deuxième voyant cesse de clignoter et devient statique, le dernier voyant commencera à clignoter. La charge est terminée lorsque les 3 voyants sont bleus et statiques. Les voyants resteront dans cet état jusqu'à ce que la batterie soit déconnectée de l'adaptateur AC.

AVERTISSEMENT : Instructions spéciales pour la manipulation de la batterie au lithium-ion

Suivez attentivement les instructions. Cela réduira le risque d'explosion, de choc électrique et éventuellement de blessures graves ou mortelles.

- N'utilisez que l'adaptateur AC Sharp approuvé pour charger votre pack de batterie.
- Utilisez une source d'alimentation dont la tension correspond à celle indiquée sur la plaque signalétique du chargeur.
- Le pack de batterie Sharp et l'adaptateur AC sont spécifiquement conçus pour fonctionner ensemble.
- Ne pas utiliser l'adaptateur secteur avec un cordon ou une prise endommagés.
- Ne placez pas le pack de batterie à proximité d'un feu ou d'une source de chaleur.
- L'exposition au feu ou à une température supérieure à 60 °C peut provoquer l'explosion du pack de batterie.
- Ne chargez pas le pack de batterie dans un endroit humide ou mouillé.
- Ne chargez pas en présence de liquides ou de gaz inflammables.
- Veillez à ce que le pack de batterie ne soit jamais immergé dans l'eau.
- Ne le chargez pas dans une zone de chaleur (plus de 40 °C) ou de froid (moins de 10 °C) extrême.
- La charge fonctionnera au mieux à une température ambiante normale.
- Ne pas écraser, laisser tomber ou endommager le pack de batterie.
- N'utilisez pas un pack de batterie ou un adaptateur AC qui a été lâché ou a reçu un coup violent.
- Si le pack de batterie est endommagé, il risque d'exploser. Mettez immédiatement le pack de batterie au rebut de manière appropriée en suivant les instructions relatives à la mise au rebut du pack de batterie, ou contactez le centre de service pour obtenir des conseils.

- Ne pas ouvrir, modifier ou tenter de réparer un pack de batterie.
- La batterie peut émettre des fumées s'il est endommagé ou utilisé de manière incorrecte.
- Veillez à ce que la zone soit bien ventilée et consultez un médecin si vous ressentez des effets indésirables.
- La batterie peut laisser échapper du liquide si elle est endommagée ou si elle est utilisée de manière incorrecte.
- Si vous entrez en contact avec un liquide de la batterie, rincez-vous immédiatement avec un savon doux et de l'eau. Si le liquide entre en contact avec vos yeux, rincez à l'eau et consultez un médecin.
- Gardez le pack de batterie loin des petits objets métalliques qui pourraient provoquer un court-circuit des bornes de la batterie.

Mise au rebut de l'équipement et des batteries

Ce produit ne contient aucune pièce réparable par l'utilisateur.

Les produits électroniques et les batteries ne doivent pas être mélangés avec les déchets ménagers. Les ménages sont invités à contacter le magasin où le produit a été acheté, ou les autorités locales, pour connaître où et comment procéder au recyclage des composants de façon à respecter l'environnement.

Ne pas jeter comme un déchet ménager ou dans un feu car le pack de batterie peut exploser.

Les batteries doivent être éliminées conformément aux réglementations locales.



Ce symbole signifie que le produit contient des piles couvertes par la directive européenne 2013/56/UE, qui ne peuvent pas être jetées avec les ordures ménagères normales. Les indications Cd, Hg et Pb sous le symbole de poubelle signifient que la pile contient du cadmium (Cd), du mercure (Hg) ou du plomb (Pb).



Ce symbole sur un produit signifie que le produit est couvert par la directive européenne 2012/19/UE et ne doit pas être jeté avec vos autres déchets ménagers.



Ces symboles sur les produits, l'emballage et/ou les documents d'accompagnement signifient que les produits électriques et électroniques usagés ne doivent pas être mélangés avec les ordures ménagères.

Déclaration CE et UKCA :

- Le texte complet des déclarations de conformité CE et UKCA est disponible sur sharpconsumer.eu et en entrant ensuite dans la section de téléchargement de votre modèle et en choisissant « Declaration of Conformity ».

Méthodes de nettoyage recommandées

Votre aspirateur-balai est conçu pour nettoyer les surfaces de sol et les surfaces verticales supérieures difficiles à atteindre. Commencez avec la Tige d'Extension en Métal et combinez-la avec les outils suivants.

- Fixez la brosse à rouleau motorisée plus large avec phares LED pour les sols durs, les tapis de zone et les moquettes.
- Attachez l'adaptateur flexible pour atteindre sous les canapés, les chaises et autour des meubles.
- Fixez la buse longue pour crevasses pour les coins et les endroits étroits.
- Utilisez le V-Roller sur tous types de sols. Le rouleau en poils est recommandé pour les sols durs.
- Fixez l'outil 2-en-1 brosse/suceur pour abat-jours, étagères et appareils électroniques. Uniquement pour le VC-SV28AEU-B
- Fixez la mini brosse motorisée pour les escaliers et les passages plus étroits.

Pour un aspirateur rapide de petites zones, vous pouvez convertir l'aspirateur balai en aspirateur à main en retirant la tige d'extension en métal. Choisissez l'outil approprié comme ci-dessous pour le travail.

- Fixez le long embout pour crevasses pour un nettoyage en profondeur entre les sièges de voiture, les coussins de canapé et la chaise haute.
- Fixez l'outil 2-en-1 Brosse/Suceur pour les commodes, les étagères et les claviers. Uniquement pour le VC-SV28AEU-B
- Fixez la mini brosse motorisée pour les escaliers et les bancs.
- Fixez le Tuyau Flexible ainsi que l'Outil Fente ou Brosse pour un nettoyage en profondeur des intérieurs de voiture, sous les sièges et entre ceux-ci.

Filtre et poubelle

Votre aspirateur contient plusieurs filtres pour garantir que l'air impur n'est pas recyclé dans la pièce et pour protéger le moteur. Le bac à poussière hermétique capture et piège 99,9% de la poussière, des allergènes, des squames et de la saleté.

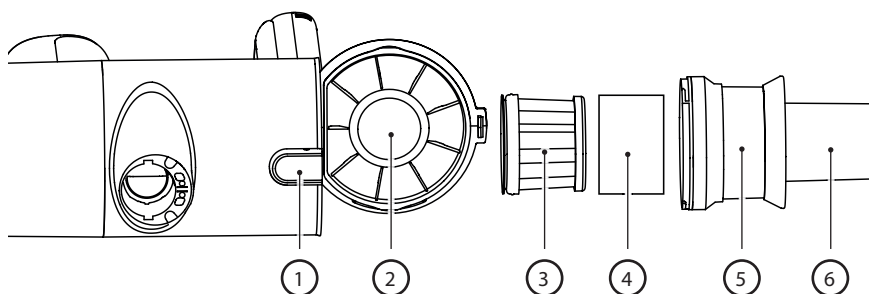

1. Bouton de libération de la poubelle.
2. Bac à poussière hermétique
3. Filtre HEPA 13.
4. Manchon de filtre
5. Filtre en maille métallique pour séparer les grosses particules.
6. Tourbillon cyclonique multi-cones pour isoler les particules de poussière

Vidage du bac à poussière

1. Tenez l'aspirateur à main au-dessus d'une poubelle.
2. Ensuite, appuyez sur le bouton de libération de la poubelle pour ouvrir la poubelle. Videz soigneusement le contenu dans un conteneur à déchets. Si nécessaire, nettoyez le filtre HEPA.
3. Assurez-vous que l'assemblage du filtre HEPA est bien fixé (en tournant l'ensemble dans le sens des aiguilles d'une montre) avant de fermer la porte du bac à poussière (un "clic" sera entendu lorsque la porte est verrouillée).

Retrait et nettoyage du filtre haute densité

1. Tournez l'ensemble du filtre HEPA dans le sens inverse des aiguilles d'une montre jusqu'à ce qu'il se détache de l'unité.
2. Retirez l'ensemble du filtre HEPA et nettoyez-le si nécessaire (voir ci-dessous).
3. Insérez le filtre de densité HEPA dans l'ensemble du filtre HEPA.
4. Assurez-vous que l'assemblage du filtre haute densité est bien fixé (en tournant dans le sens des aiguilles d'une montre) avant de fermer la porte du bac à poussière.

NOTE : Si le filtre HEPA est très sale, il peut être lavé à l'eau. Après le lavage, laissez-le sécher pendant au moins 24 heures pour vous assurer qu'il est complètement sec avant de le réinsérer dans l'aspirateur.

Pour garantir les performances élevées du filtre HEPA, il est recommandé de le remplacer tous les 3 mois. Pour commander votre filtre de remplacement, utilisez le numéro de modèle VC-SVF1A.

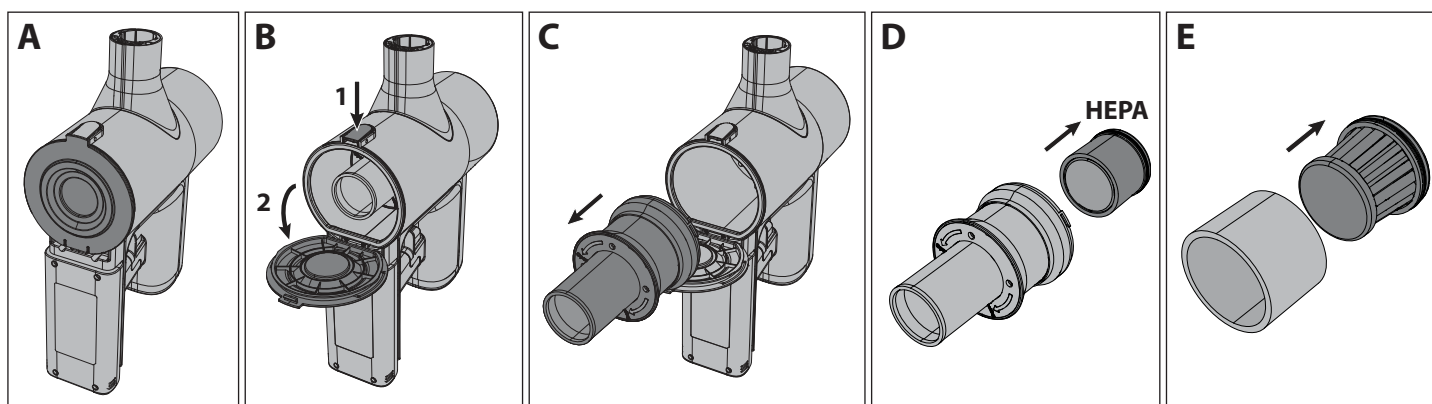

REMARQUE : N'UTILISEZ PAS l'aspirateur sans le manchon de filtre, le filtre HEPA13 ou le filtre en maille métallique installé. Cela entraînera l'entrée de grosses particules de poussière ou de débris dans le moteur et causera des dommages.

Outils et leur utilisation

Votre aspirateur balai SHARP est livré avec divers outils comme indiqué ci-dessous. Selon le modèle que vous possédez, cela déterminera quels outils sont inclus dans la boîte.

Outil Deux en Un Brosse

Cet outil peut être utilisé avec la brosse déployée ou avec l'embout. Pour utiliser l'embout, appuyez sur le bouton de libération et tirez en arrière l'extension de la brosse.

La brosse deux en un est idéale pour nettoyer les abat-jours, les étagères et divers articles d'équipement électronique.

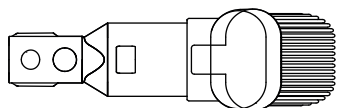

Brosse à large embout (uniquement pour VC-SV28AEU-B)

Cet outil utile peut être utilisé pour un nettoyage doux des rideaux, des draperies, des rebords de fenêtres, des stores, etc.

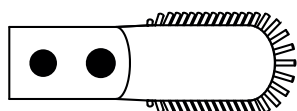

Outil de Fissure Long

Cet outil polyvalent, la buse longue pour crevasses, est idéal pour nettoyer les coins et les endroits étroits.

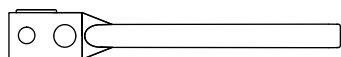

Tuyau d'extension (uniquement pour VC-SV28AEU-B)

Pour augmenter l'utilisabilité des petits outils, ils peuvent être utilisés avec le tuyau d'extension. Le tuyau peut s'étendre pour permettre un accès plus facile aux zones étroites ou difficiles à atteindre pour un nettoyage amélioré.

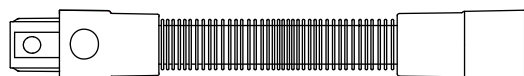

Tige d'extension en métal

Utilisez cet outil avec la tête motorisée pour faciliter le nettoyage des sols.

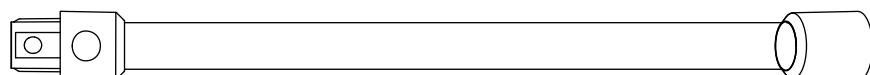

Brosse à Rouleau Motorisée

La brosse motorisée est idéale pour nettoyer tous types de sols. Le V-Roller est installé en standard et peut être interchangé avec la brosse motorisée. Les deux rouleaux offrent d'excellentes performances sur tous les types de sols. Avec l'ajout d'un phare lumineux, la tête motorisée vous permet de voir toute saleté, poussière et débris à aspirer, elle vous permet également de voir dans les coins et les bords plus sombres pour un nettoyage complet.

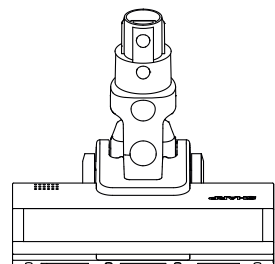

Pour changer, nettoyer ou entretenir le rouleau, suivez les instructions ci-dessous.

1. Poussez le levier marqué A vers le bas et en même temps, tirez la plaque de la brosse motorisée (article B) vers le haut.
2. Retirez la plaque de la brosse rouleau.
3. Retirez la brosse rouleau en tirant vers le haut depuis le côté droit (R).
4. Insérez le rouleau en l'engageant du côté gauche (L) puis en le poussant vers le bas du côté droit pour qu'il se positionne correctement. Réinsérez maintenant la plaque de la brosse-rouleau en la poussant vers le bas jusqu'à ce qu'elle clique.

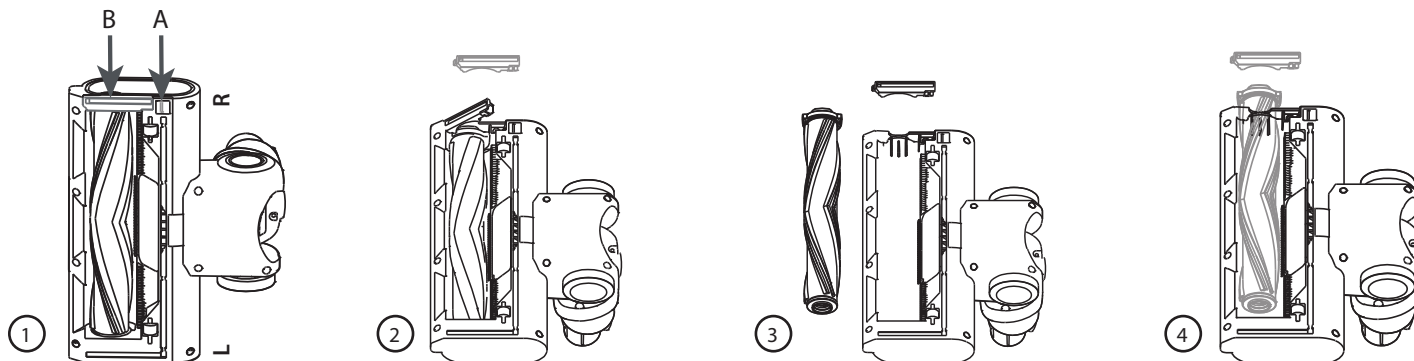

V-Rouleau

Utilisez le V Roller sur tous les types de sols.

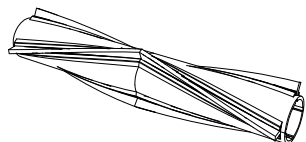

Rouleau de brosse

Le Rouleau Brosse est recommandé pour les sols moquetés.



Mini Brosse Motorisée (uniquement VC-SV28AEU-B)

Fixez la mini brosse motorisée pour les escaliers, les tissus d'ameublement et les passages plus étroits.

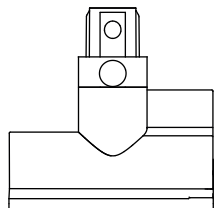

Adaptateur de courbure flexible (uniquement pour VC-SV20AEU-S et VC-SV28AEU-B)

Utilisez avec la tige d'extension en métal pour permettre un accès facile sous les canapés, chaises, tables, etc.

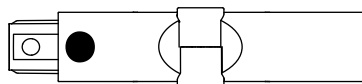

Outil de nettoyage

Un outil de nettoyage pratique est inclus dans la boîte. Cet outil permet le dégagement facile des enchevêtrements de la brosse à rouleau à l'aide de la lame de coupe encastrée. La brosse peut être utilisée pour nettoyer toute infiltration de poussière dans les petites zones de l'aspirateur ou des accessoires.

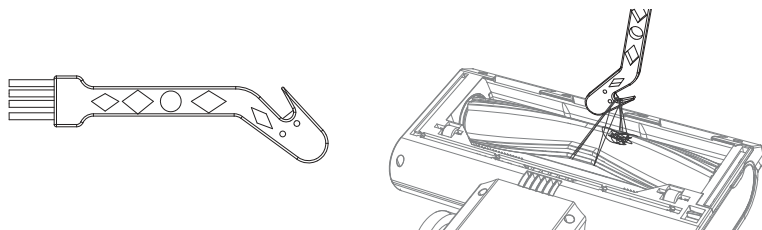

Lors de l'utilisation de la partie coupante de l'outil de nettoyage, assurez-vous d'accrocher correctement l'enchevêtrement et de tirer pour que le matériau soit coupé. Faites attention à ne pas tirer trop fort car cela pourrait endommager le rouleau.

Autoportant

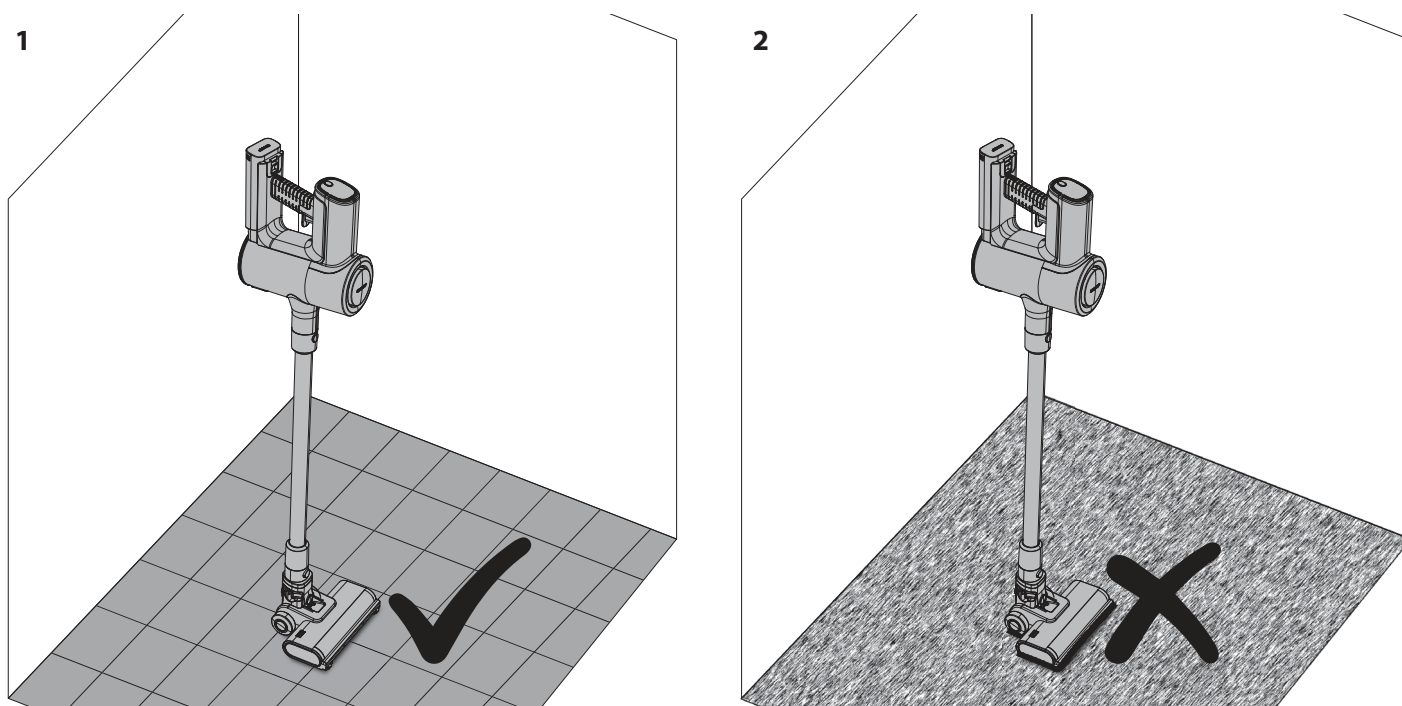

1. D'accord pour utiliser Autoportant sur un sol dur.
2. NE PAS utiliser la fonction Autoportant sur des sols mous/moquetés.

Lorsque vous utilisez votre aspirateur balai SHARP sur un sol dur, il est possible de placer votre aspirateur en position autoportante. Pour que cela fonctionne correctement, l'aspirateur doit être connecté à l'unité de tête motorisée via la tige d'extension métallique ; assurez-vous également que la batterie est installée.

Avec votre pied reposant doucement sur la tête motorisée, déplacez l'aspirateur de sorte qu'il soit en position verticale. Vous entendrez un clic lorsque la tête sera verrouillée.

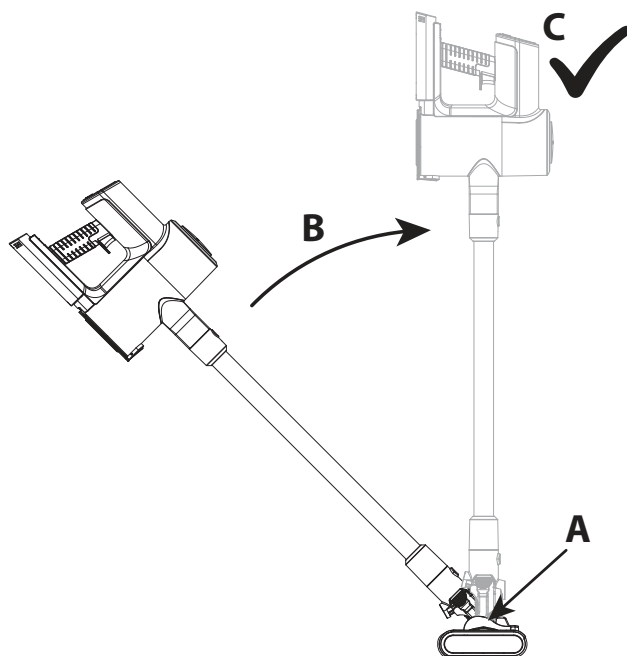

Lâchez doucement l'aspirateur et il se tiendra debout tout seul.

ATTENTION : Votre aspirateur peut se tenir debout sur les sols durs, s'il est renversé, il est possible qu'il subisse des dommages ou cause des blessures. Assurez-vous qu'une fois en position autoportante, il ne soit pas renversé. Ne laissez pas l'aspirateur sans surveillance en mode autoportant, surtout si vous avez de jeunes enfants ou des animaux domestiques.

Panneau d'affichage

Le panneau d'affichage multifonction montre des informations importantes sur la fonction et l'utilisation de votre aspirateur balai. Pour changer la vitesse du moteur de ECO (le plus efficace) à Turbo (le plus puissant), appuyez sur ce bouton. Lorsque l'unité est éteinte, appuyez sur ce bouton pour afficher la quantité d'énergie restante dans la batterie pour chaque mode de fonctionnement.

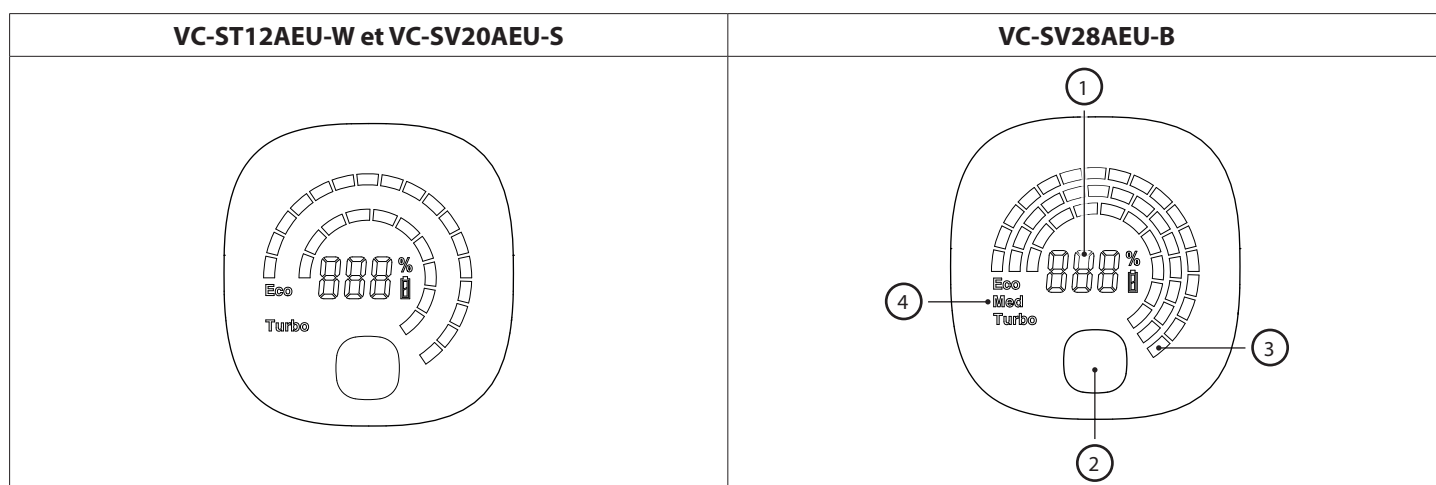

1. Pourcentage de la puissance de la batterie restante.
2. Bouton de sélection de mode – ECO, Medium ou Turbo.
3. Indication visuelle de l'énergie restante en fonction du niveau de la batterie. Ceci changera lorsque le bouton de mode est enfoncé.
4. Mode d'opération. Ceci changera lorsque le bouton de mode est pressé.

En cas de problème avec votre aspirateur balai, il est possible qu'un code d'erreur s'affiche sur le panneau de contrôle. Consultez la section Dépannage de ce manuel d'utilisateur pour plus de détails si un code d'erreur apparaît.

Nettoyage général et entretien

Pour garantir que votre aspirateur balai SHARP reste en bon état et continue de fournir un service fiable, il est recommandé de le nettoyer et de l'entretenir régulièrement.

Les pièces extérieures peuvent être nettoyées avec un chiffon doux. Si des marques persistantes sont présentes, utilisez un nettoyant doux non abrasif pour les éliminer.

N'utilisez jamais de nettoyeurs abrasifs ou de chiffons pour entretenir votre aspirateur balai SHARP, car ils endommageront la surface.

Conseils généraux après utilisation :

1. Videz la Chambre à Poussière

Si la chambre à poussière est pleine de débris, l'aspiration est réduite, donc le vidage après et pendant l'utilisation fournira une expérience de nettoyage bien meilleure.

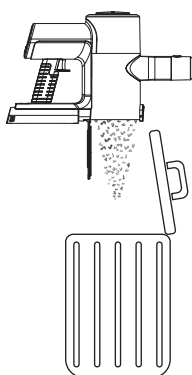

2. Nettoyez les rouleaux

Retirez tous les cheveux ou débris qui ont pu se fixer et/ou s'enrouler autour du rouleau lors de l'utilisation, car cela améliorera les performances lors de la prochaine utilisation. Pour tout ce qui s'est enroulé autour du rouleau, utilisez le bord tranchant de l'outil de nettoyage pour le retirer.

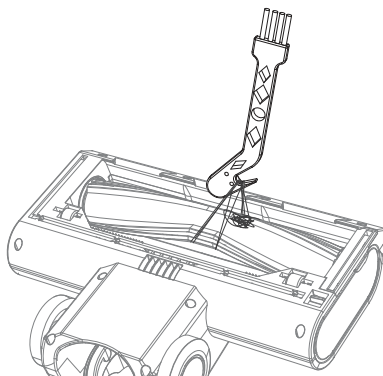

3. Vérifiez les blocages

Assurez-vous que les voies d'air sont dégagées d'obstructions telles que des touffes de cheveux, des poils d'animaux ou de gros débris. Utilisez une lumière (la torche de votre téléphone portable) pour regarder dans le tuyau et voir s'il est dégagé.

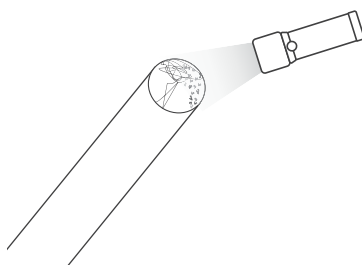

4. Nettoyez le filtre

Les filtres obstrués sont la raison la plus courante d'une mauvaise aspiration. Nettoyez-les après chaque utilisation et si les performances sont dégradées, ils peuvent être lavés à l'eau et laissés à sécher pendant 24 heures. Il est recommandé de remplacer le filtre HEPA tous les 3 mois.

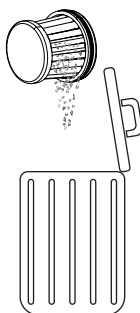

Gérer les blocages

Il est possible qu'à l'occasion votre aspirateur balai soit bloqué par des débris. Vous devrez peut-être démonter certaines pièces pour accéder, nettoyer et débloquer.

Lorsque vous traitez des blocages, utilisez un long fil rigide avec une extrémité émoussée pour dégager les tuyaux. Faites attention à ne pas endommager le tuyau.

Adaptateur AC

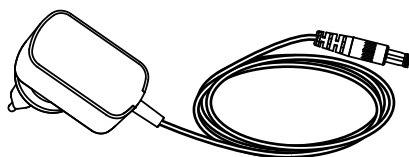

Votre aspirateur balai SHARP est fourni avec un adaptateur AC qui peut être utilisé avec une prise de courant britannique (3 broches) ou européenne (2 broches). L'adaptateur AC fourni avec votre aspirateur balai dépendra du modèle d'aspirateur et de batterie, reportez-vous au tableau ci-dessous pour faire correspondre le modèle d'aspirateur et l'adaptateur AC.

Utilisez uniquement l'adaptateur AC fourni et recommandé par SHARP avec votre aspirateur balai.

Les spécifications de l'adaptateur AC peuvent être trouvées à la fin de ce Manuel d'Utilisateur.

Changer le type de connexion de la prise de courant principale de l'adaptateur

Votre adaptateur AC est fourni avec 2 plaques de connexion secteur qui peuvent être interchangeables en fonction du type de votre prise secteur. La plaque de connexion à gauche est pour le Royaume-Uni, l'Irlande et Chypre. La plaque de connexion à 2 broches à droite est pour la plupart des autres pays de l'UE.

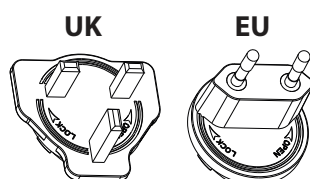

Pour installer la plaque correcte pour votre prise principale, sélectionnez la bonne (UK ou EU) et placez-la sur l'adaptateur AC comme indiqué sur la photo ci-dessous, la plaque doit être placée dans l'évidement. Tournez dans le sens des aiguilles d'une montre jusqu'à ce que vous entendiez un clic et la plaque de connexion est maintenant installée. Si vous n'êtes pas sûr, veuillez contacter notre ligne d'assistance pour obtenir des conseils.

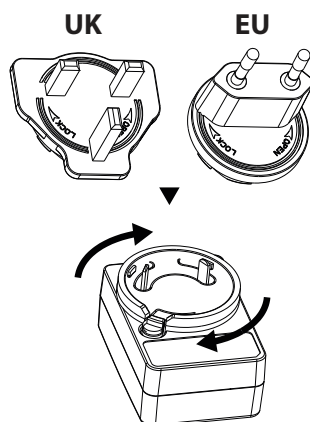

Pour retirer la plaque, appuyez sur le bouton A et tournez la plaque dans le sens inverse des aiguilles d'une montre. La plaque peut maintenant être retirée.

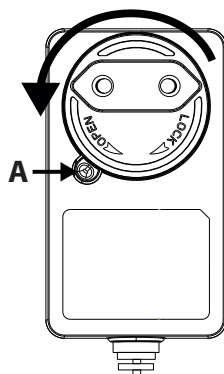

Dépannage

Problème	Raison	Résolution
Le code d'erreur E01 apparaît sur l'affichage.	Le moteur principal a été arrêté de tourner.	Retirez l'obstruction du rouleau dans la tête motorisée.
E02 apparaît sur l'affichage (uniquement pour VC-SV20AEU-S et VC-SV28AEU-B).	Entrée bloquée.	Éliminez le blocage de la tête, du tube et/ou de l'entrée.
Mauvaise performance de ramassage.	Aspiration réduite.	Réglez le mode de l'aspirateur sur Turbo. Videz la poubelle. Nettoyez les filtres. Assurez-vous que les voies d'air de l'aspirateur ne sont pas bloquées ou obstruées.
L'aspirateur a cessé de fonctionner ou ne fonctionne pas.	Problème avec la batterie ou la connexion de la batterie.	Vérifiez que la batterie est complètement chargée. Veillez à ce que la batterie soit correctement connectée à l'aspirateur.
Le rouleau ne tourne pas.	Problème mécanique.	Retirez l'obstruction du rouleau dans la tête motorisée. Nettoyez le rouleau et l'unité de tête.
Le voyant de la batterie clignote en rouge.	Batterie presque à plat.	Rechargez la batterie.
L'accessoire est cassé ou ne fonctionne pas.		Contactez le centre d'appels SAHRP pour en discuter. Une nouvelle pièce peut être fournie gratuitement si elle est sous garantie ou facturée si nécessaire.
La tête motorisée est bruyante.	Rouleau de brosse installé.	Si la brosse motorisée est fixée, les poils feront du bruit lorsqu'ils entreront en contact avec le boîtier de la tête.

Si vous rencontrez d'autres problèmes avec votre aspirateur balai SHARP, veuillez contacter notre centre d'appels pour plus de conseils et d'informations.

Pour commander des accessoires de remplacement, des filtres et des batteries, veuillez appeler ou envoyer un courriel à votre centre de service SHARP.

Spécifications techniques

Modèle	VC-SV12AEU-W	VC-SV20AEU-S	VC-SV28AEU-B
Capacité de la batterie (mAh)	2000	2500	4000
Tension de la batterie (V)	22,2	21,6	21,6
Puissance de la batterie (Wh)	44,4	54	86,4
Taille de la batterie (L x H x P en mm)	158 x 65 x 85	158 x 65 x 85	158 x 65 x 85
Poids de la batterie (kg)	0,429	0,453	0,585
Nombre de cellules	6	6	6
Temps de charge d'une seule batterie (heures)	4	4,5	4
Temps de charge de la double batterie (heures)	8	9	8
Couleur du corps principal	Blanc	Argent	Noir
Panneau de commande	Numérique	Numérique	Numérique
Type d'affichage	LCD	LCD	LCD
Capacité du bac à poussière (L)	0,55	0,55	0,55
Type de filtre d'évacuation	HEPA 13	HEPA 13	HEPA 13
Poids brut (kg)	5,2	5,4	6,3
Puissance du moteur (W)	150	250	380
Type de moteur	Moteur DC	Moteur DC sans balais	Moteur DC sans balais
Niveau de bruit (dB)	≤80	≤80	≤80
Consommation d'énergie en mode arrêt (W)	0,5	0,5	0,5
Protection contre la surchauffe	Oui	Oui	Oui
Fiche	Adaptateur de prise EU/ UK	Adaptateur de prise EU/ UK	Adaptateur de prise EU/ UK
Consommation d'énergie Motot (W)	150	250	380
Autonomie en puissance maximale (minutes)	16	15	12
Temps de fonctionnement en puissance moyenne (minutes)	N/A	N/A	24
Autonomie en puissance min (minutes)	25	45	65
Certification du logo de sécurité	CE / UKCA	CE / UKCA	CE / UKCA
Puissance d'aspiration Min (kPa)	6	7	7
Puissance d'aspiration maximale (kPa)	12	20	28
Puissance d'aspiration maximale (Watts d'air)	62	120	173
Phare LED	Oui	Oui	Oui
Couleur des phares	Blanc	Blanc	Blanc
Taille de l'unité (L x H x P en mm)	120 x 1205 x 270	120 x 1205 x 270	120 x 1250 x 250
Poids unitaire (kg)	3,9	4,1	5

Adaptateur AC			
Modèle	CZH015265065TRWQ	CZH015265065TRWQ	CZH024265100TRWQ
Entrée	100-240V AC / 50/60Hz / 0,5A	100-240V AC / 50/60Hz / 0,5A	100-240V AC / 50/60Hz / 0,8A
Alimentation requise	AC 100-240V ~ 50/60Hz	AC 100-240V ~ 50/60Hz	AC 100-240V ~ 50/60Hz
Sortie	26,5V DC / 650mA	26,5V DC / 650mA	26,5V DC / 1000mA
Couleur	Blanc	Blanc	Noir
Longueur du câble d'alimentation (mm)	1500mm	1500mm	1500mm
À utiliser avec	VC-SV12AEU-W	VC-SV20AEU-S	VC-SV28AEU-B
Indice IP	IP20 (uniquement pour usage intérieur)	IP20 (uniquement pour usage intérieur)	IP20 (uniquement pour usage intérieur)
Fabricant	Shenzhen Chanzeho Technology Co. Limited 7/F, Centre de Spa, No.53-55 Rue Lockhart, Wan Chai, Hong Kong		



Huomio:

Tuotteesi on merkitty tällä symbolilla.

Se tarkoittaa, että käytettyjä sähkö- ja elektroniikkalaitteita ei saa käsitellä talusjätteiden kanssa. Näille tuotteille on erillinen keräysjärjestelmä.

A. Tietoja hävittämisestä käyttäjille (yksityiset kotitaloudet)

1. Euroopan unionissa

Huomio: Jos haluat hävittää tämän laitteen, älä vie sitä tavalliseen roska-äiliöön!

Käytettyjä sähkö- ja elektroniikkalaitteita täytyy käsitellä erikseen niiden asianmukaista käsittelyä, palautusta ja kierrätystä koskevan lainsäädännön mukaisesti.

EU:n jäsenvaltioiden täytäntöönpanon jälkeen yksityiset kotitaloudet jäsenvaltioissa voivat palauttaa käytetyt sähkö- ja elektroniikkalaitteet määrättyihin keräyspisteisiin ilmaiseksi*.

Joissakin maissa* paikallinen jälleenmyyjä voi myös ottaa takaisin vanhat laitteesi veloitusetta, jos ostat samanlaisen uuden laitteen.

* Lisätietoja saat paikallisviranomaisiltasi.

Jos käytetyissä sähkö- tai elektroniikkalaitteissa käytetään paristoja tai akkuja, hävitä nämä tuotteet erikseen etukäteen paikallisten säädösten mukaisesti. Kun hävität tämän tuotteen asianmukaisesti, autat varmistamaan, että jätteet käyvät läpi tarpeellisen käsittelyn, hyödyntämisen ja kierrätyksen. Näin estät mahdolliset kielteiset vaikutukset ympäristölle ja ihmisten terveydelle, joita saattaa olla seuraamuksena jätteiden väärästä käsittelystä.

2. Muissa maissa EU:n ulkopuolella

Jos haluat hävittää tämän tuotteen, ota yhteys paikallisiin viranomaisiin ja kysy asianmukaista hävittämistapaa.

Sveitsi: Käytetyt sähkö- ja elektroniikkalaitteet voidaan palauttaa maksutta jälleenmyyjälle, vaikka et ostaisi uutta tuotetta. Muita keräyspisteitä on lueteltu verkkosivustoilla www.swico.ch tai www.sens.ch.

B. Lisätietoja hävittämisestä yrityskäyttäjille

1. Euroopan unionissa

Jos tuote on ollut yrityskäytössä ja haluat hävittää sen:

Ota yhteys SHARP-jälleenmyyjään, joka antaa lisäohjeita tai ottaa tuotteen takaisin. Sinulta saatetaan veloittaa takaisinotosta tai kierrätyksestä aiheutuneet kustannukset. Pienet tuotteet (ja pienet jätemäärät) voidaan ottaa takaisin paikallisissa keräyspisteissä.

Espanja: Ota yhteyttä käytössä olevaan keräysjärjestelmään tai paikallisiin viranomaisiin, ja pyydä näitä ottamaan takaisin käytetyt laitteet.

2. Muissa maissa EU:n ulkopuolella

Jos haluat hävittää tämän tuotteen, ota yhteys paikallisiin viranomaisiin ja tiedustele asianmukaista hävittämistapaa.



[www.sharpconsumer.com/
contact/](http://www.sharpconsumer.com/contact/)



[www.sharpconsumer.com/
support/](http://www.sharpconsumer.com/support/)



[www.sharpconsumer.com/
documents-of-conformity/](http://www.sharpconsumer.com/documents-of-conformity/)

Saadaksesi huoltoa koskevaa tietoa mene osoitteeseen www.sharpconsumer.com/contact. Saadaksesi takuuoikeuksiasi koskevaa tietoa mene osoitteeseen www.sharpconsumer.com/support/ tai ota yhteyttä jälleenmyyjään, jolta ostit tuotteen.

Vaatimustenmukaisuusvakuutukset ovat saatavilla osoitteesta www.sharpconsumer.com/documents-of-conformity/

Sisältö

Laatikon sisältö.....	2
Ohjainten ja osien sijainti	3
Seinäteline	6
Näyttö ja ohjaimet	7
Akun lataus, säilytys ja käyttö	8
Suosittelut puhdistusmenetelmät.....	11
Suodatin ja pölyastia.....	12
Työkalut ja niiden käyttö	13
Itsestään seisova.....	15
Näyttöpaneeli	16
Yleinen hoito ja puhdistus	16
Tukosten käsittely	17
AC-adapteri.....	18
Vianmääritys.....	19
Tekniset tiedot.....	20

Johdanto

Tämä johdoton varsi-imurijärjestelmä sisältää älykkään digitaalimoottorin LED-näytöllä, irrotettavan Li-Ion akkupaketin. Se on kevyt ja monipuolinen ja muuntuu helposti koko kodin vartsi-imurista käsikäyttöiseksi tehokkaaksi imuriksi paikalliseen puhdistukseen erilaisten lisävarusteiden avulla.

Laatikon sisältö

Tuote	Kuvaus	VC-SV12AEU-W	VC-SV20AEU-S	VC-SV28AEU-B
1	Imuri (ilman lisävarusteita tai akkupakkausta)	✓	✓	✓
2	Mini Moottoroitu Harjarulla	✗	✗	✓
3	Joustava taivutussovitin	✗	✓	✓
4	2-in-1 Harja/Rakotyökalu	✓	✓	✓
5	Laaja Harjatyökalu	✗	✗	✓
6	Laajennettu rakotyökalu	✓	✓	✓
7	Jatkoputki	✗	✗	✓
8	Metallinen jatkotanko	✓	✓	✓
9	Moottoroitu harjarulla, jossa rulla(t) on asennettu	✓	✓	✓
10	V-rulla	✓	✓	✓
11	Harjarulla	✓	✓	✓
12	Virtasovitin (EU/UK)	✓	✓	✓
13	Seinätelineen säilytysteline	✓	✓	✓
14	Seinätelineen ruuvit, seinäproput ja peitelevyt	✓	✓	✓
15	Pika-aloitusopas	✓	✓	✓
16	Akut x2	✓	✓	✓
17	Läpinäkyvä harjojen säilytysastia	✓	✓	✓
18	Suodatin x2 (1 asennettu imuriin ja 1 laatikossa)	✓	✓	✓
19	Puhdistustyökalu	✓	✓	✓
20	Telineen reikäkansi	✓	✓	✗

Ohjainten ja osien sijainti

VC-SV12AEU-W	
Tuote	Kuvaus
1	LED-näyttö
2	Nopeuden valintapainike
3	Päälle/Pois virtakytkin
4	Akun latausportti
5	Akun vapautuspainike
6	Ladattava/Vaihdeava Akku
7	Suodatinyksikkö
8	Pölyastia
9	AC-adapteri
10	2-in-1 Harja/Rakotyökalu
11	Harjarulla säilytysputkessa
12	Laajennettu rakotyökalu
13	Metallinen jatkotanko
14	Moottoroitu rullapää LED-valoilla
15	LED-valot lattiapölynimurin rullaharjassa
16	Seinäteline

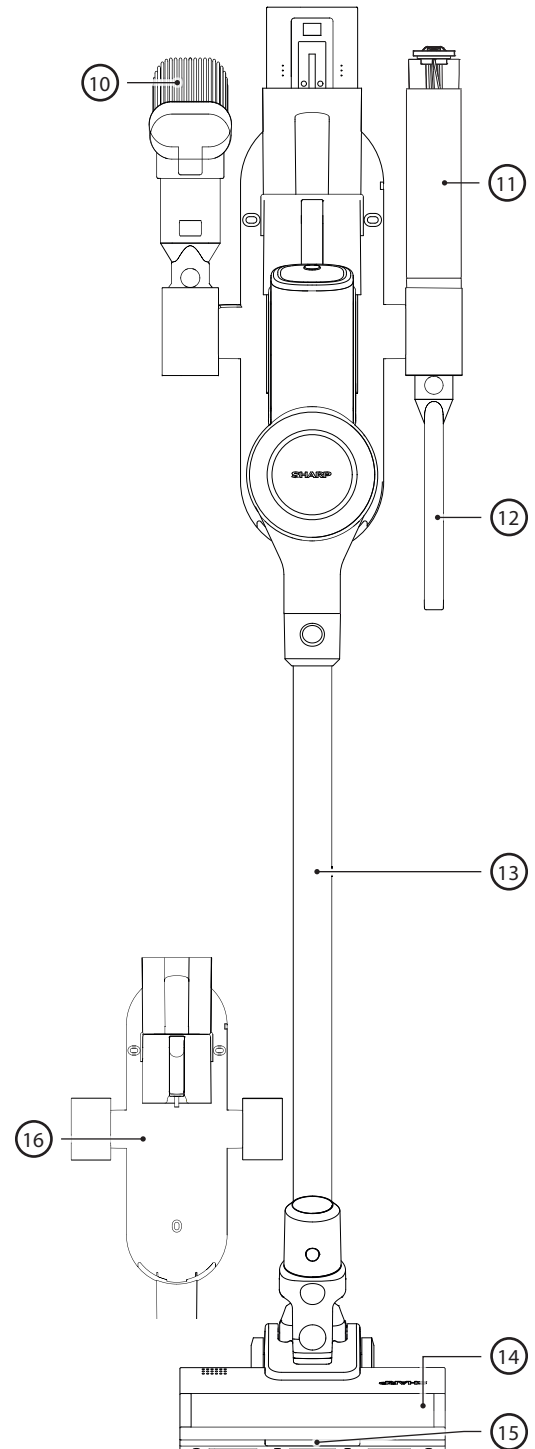
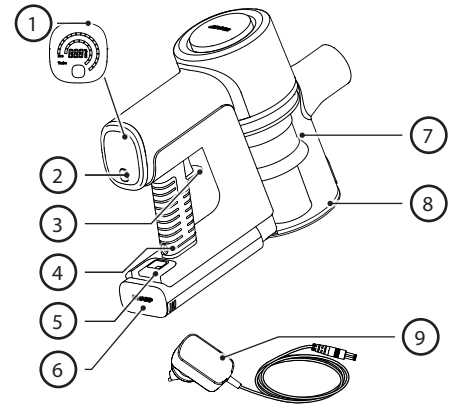

VC-SV20AEU-S

Tuote	Kuvaus
1	LED-näyttö
2	Nopeuden valintapainike
3	Päälle/Pois virtakytkin
4	Akun latausportti
5	Akun vapautuspainike
6	Ladattava/Vaihdeava Akku
7	Suodatinyksikkö
8	Pölyastia
9	AC-adapteri
10	2-in-1 Harja/Rakotyökalu
11	Joustava taivutussovitin
12	Harjarulla säilytysputkessa
13	Laajennettu rakotyökalu
14	Metallinen jatkotanko
15	Moottoroitu rullapää LED-valoilla
16	LED-valot lattiapölynimurin rullaharjassa
17	Seinäteline

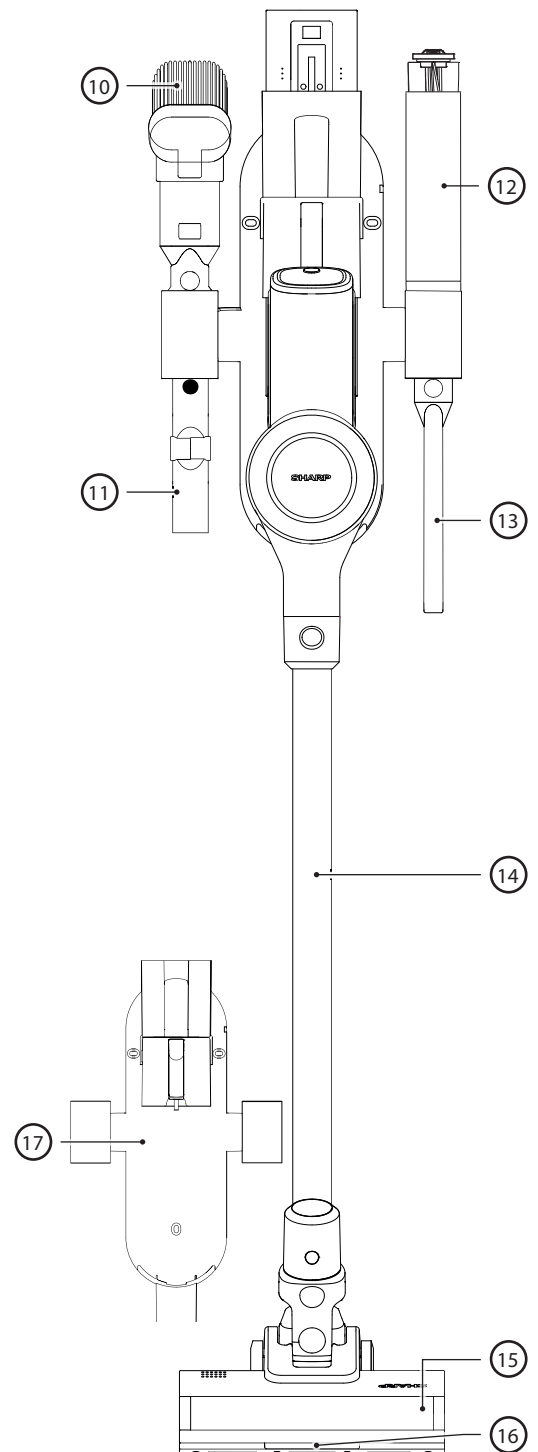
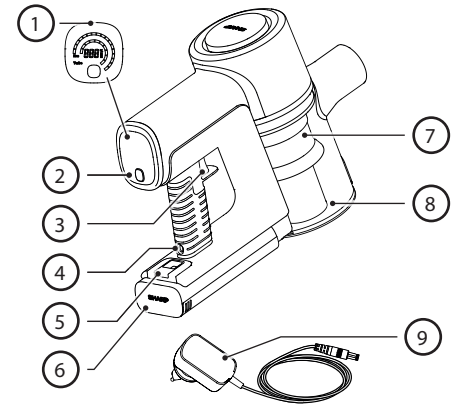

VC-SV28AEU-B

Tuote	Kuvaus
1	LED-näyttö
2	Nopeuden valintapainike
3	Päälle/Pois virtakytkin
4	Akun latausportti
5	Akun vapautuspainike
6	Ladattava/Vaihdeava Akku
7	Suodatinyksikkö
8	Pölyastia
9	AC-adapteri
10	2-in-1 Harja/Rakotyökalu
11	Jatkoletku
12	Harjarulla läpinäkyvässä säilytysastiasa
13	Laajennettu rakotyökalu
14	Joustava taivutussovitin
15	Mini moottoroitu harjarulla
16	Laaja harjatyökalu
17	Metallinen jatkotanko
18	Moottoroitu rullapää LED-valoilla
19	LED-valot lattiapölynimurin rullaharjassa
20	Seinäteline

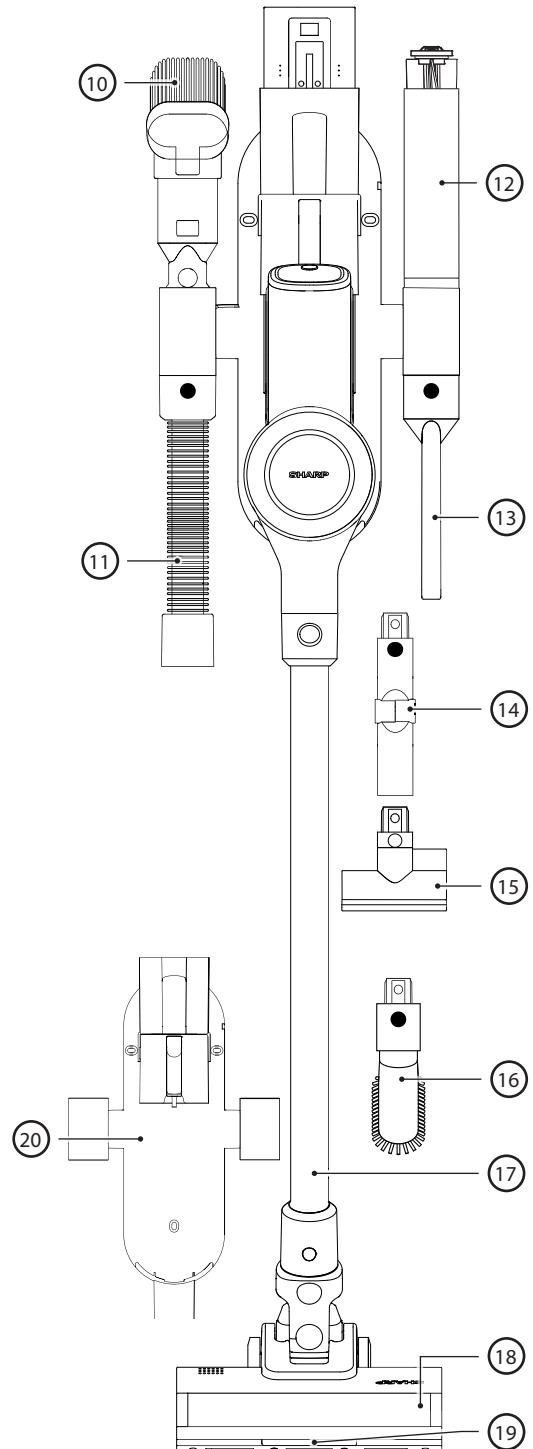
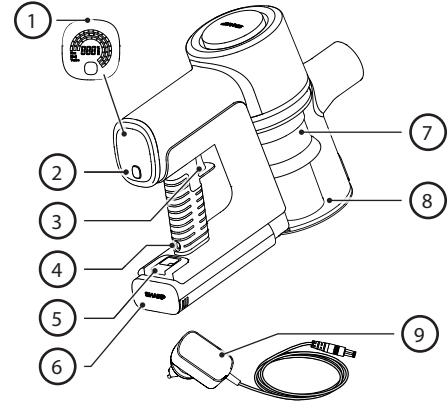

Seinäteline

Käytön ja säilytyksen helpottamiseksi SHARP-varsi-imurisi toimitetaan seinätelineen kanssa. Tämä teline säilyttää kaikki imurisi työkalut ja pystyy lataamaan molemmat akut samanaikaisesti.

HUOMAA: Liitä pienemmät lisävarusteet jatkoletkuun ja taipuisaan sovittimeen, jotta kaikki osat pysyvät yhdessä ja järjestyksessä. Käytä seinätelineen vasemmalla, oikealla ja alapuolella olevia pystysäilytysputkia lisätyökalujen kiinnittämiseen.

Seinätelineen asennus

Ennen seinäkotelon asentamista, varmista, että tilaa on riittävästi. Yksikön yläosan ja lattian välinen etäisyys on oltava riittävä, jotta varsi-imuri metallisen jatkoletkun ja pään kanssa voidaan asentaa tarttumatta mihinkään. Katso alla olevasta kuvasta suositeltu asennuskorkeus.

Oikealla oleva kuva näyttää etäisyyden kiinnitysreikien välillä sekä toimitettujen ruuvien ja seinäproppien yksityiskohdat.

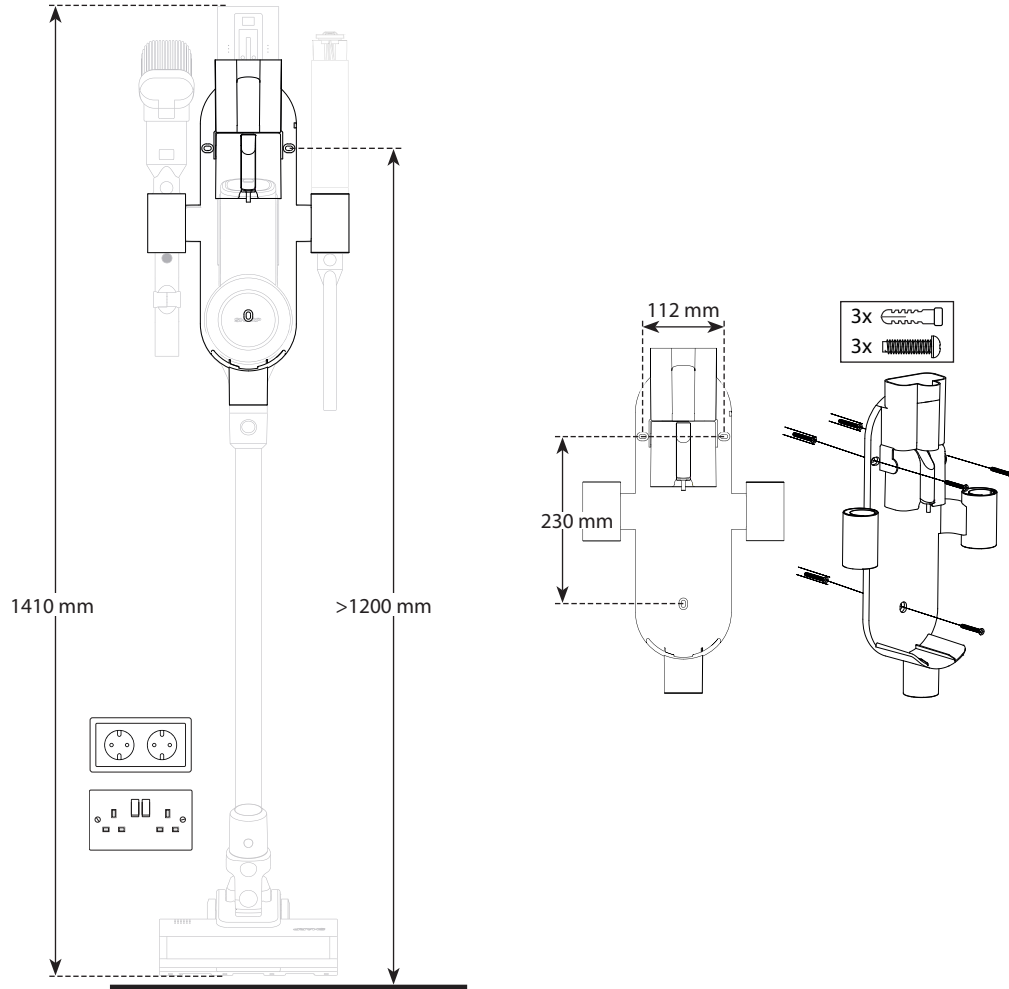

1. Etsi seinätila läheltä sähköpistorasiaa ilman esteitä, kuten ikkunoita tai hyllyjä.
2. Kun imuri on kytketty moottoroituun harjarullaan ja jatkotankoon, aseta kokoonpanttu imuri seinää vasten, jossa se säilytetään, ja merkitse seinäkiinnikkeen reiät oikealle korkeudelle, jotta imuri voidaan säilyttää pystyasennossa.
3. Käytä Phillips-ruuvimeisseliä (ei sisälly toimitukseen) seinätelineen asentamiseen mukana toimitettavilla ruuveilla. Merkitse kiinnitysreikien paikat käyttämällä telineen kiinnitysreikiä.
4. Aseta koottu varsi-imuri seinätelineen keskelle ja kytke lataussovittimen akku lähellä olevaan pistorasiaan. Irrotettavaa akkua voidaan myös ladata tasaisella pinnalla lähellä pistorasiaa, kun se on irrotettu imurista.

Reikäpeitelevyt

Ruuvi- ja tulppapusseissa on myös 3 peitelevyä, joita käytetään peittämään ruuvien reiät telineessä.

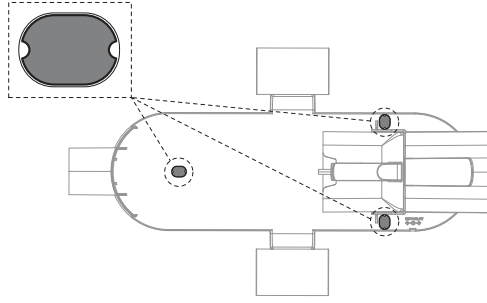

Rullan säilytysputki

Käyttämättömän rullan säilyttämiseksi VC-SV12AEU-W tai VC-SV20AEU-S -malleissa olemme sisällyttäneet säilytysputken. Säilytysputki sopii yhteen yläsäilytysreikien kanssa, huomaa, että säilytysreikään on asennettava sovitin (2) ennen putken (1) asettamista.

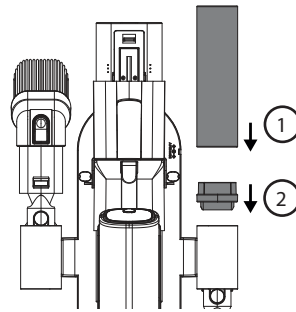

Telineen reikäkansi

VC-SV12AEU-W ja VC-SV20AEU-S mukana toimitetaan kansi, jota voidaan käyttää yhden lisävarustereian peittämiseen. VC-SV12AEU-W tulee 2 kannen kanssa, VC-SV20AEU-S tulee 1 kannen kanssa.



Näyttö ja ohjaimet

LED-näyttö:

1. Jäljellä oleva akun varaustaso
2. Nopeuden valintapainike
3. Virtakytkimen painike

Kuinka käyttää

- Paina POWER TRIGGER -painiketta kerran aloittaaksesi siivouksen. Painiketta ei tarvitse pitää painettuna. Paina painiketta uudelleen sammuttaaksesi.
- Imuri palautuu automaattisesti ECO-imutehoon. Käytä VALINTA-painiketta valitaksesi 3 imutehosta: ECO, MED, TURBO mallille VC-SV28AEU-B ja ECO/TURBO malleille VC-SV12AEU-W ja VC-SV20AEU-S.
- ECO suurempia huoneita ja pinta-aloja varten.
- MED (vain VC-SV28AEU-B) pienempiin huoneisiin ja pinta-aloihin tai koko ajoneuvon sisätiloihin.
- TURBO nopeisiin noutoihin tai syvään puhdistukseen.
- Käytön aikana digitaalinen näyttö ilmoittaa jäljellä olevan akun latausprosentin, nopeuden sekä mahdolliset moottorin estot tai harjarullan sotkeutumiset, jotka vaikuttavat suorituskykyyn.

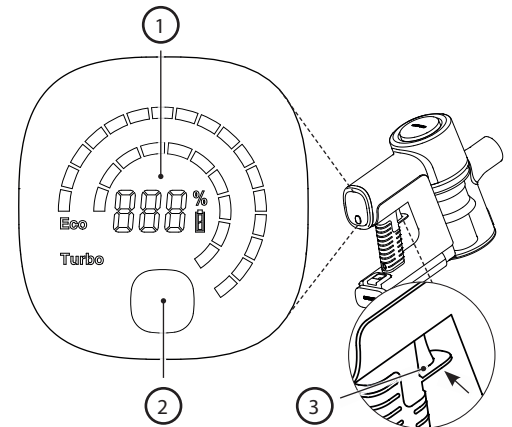

Akun lataus, säilytys ja käyttö

SHARP-varsi-imurissasi on vakiona 2 litiumioni-paristoa. Paristojen tekniset tiedot ovat alla. Huomaa, että paristot eivät ole vaihdettavissa mallien välillä.

Malli	VC-BA12A-W	VC-BA20A-S	VC-BA28A-B
Jännite (V)	22,2	21,6	21,6
Kennotyp	ICR18650-20SG	INR18650-25PG	INR21700-40TG
Teknologia	Litium-Ioni	Litium-Ioni	Litium-Ioni
Solujen lukumäärä	6	6	6
Teho (Wh)	44,4	54	86,4
Kapasiteetti (mAh)	2000	2500	4000
Latausaika (tunnit)	4	4,5	4,5
Nettopaino (kg)	0,429	0,453	0,585
Yksikön mitat (L x S x K) mm	158 x 65 x 85	158 x 65 x 85	158 x 65 x 85
Standardi/Sertifointi	UKCA/CE/RoHS/REACH	UKCA/CE/RoHS/REACH	UKCA/CE/RoHS/REACH
Väri	Valkoinen	Hopea	Musta
Käytettäväksi yhdessä	VC-SV12AEU-W	VC-SV20AEU-S	VC-SV28AEU-B
Suositteltu AC-adapteri	CZH015265065TRWQ	CZH015265065TRWQ	CZH024265100TRWQ

Osien sijainti ja yhteys AC-adapteriin latausta varten

1. Pääyksikön liitin
2. Latausportti
3. Vapautuskahva
4. Kiinnitysklipsi
5. Lataustila
6. Ilmanvaihto

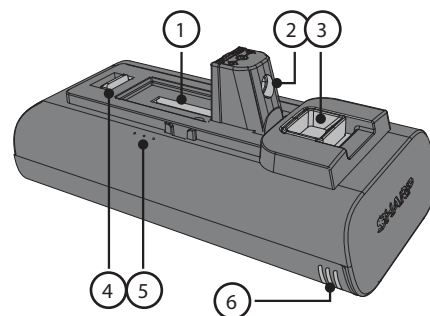

Ennen ensimmäistä käyttökertaa irrotettava litiumioniakku on ladattava täyteen. Akun voi ladata joko asennettuna tai irrotettuna liittämällä virtajohdon latausporttiin ja tavalliseen sähköpistorasiaan.

Akun lataaminen

Akun tai akkujen lataamiseen on useita tapoja. Suosittelemme, että akku ladataan telakassa, koska tämä mahdollistaa molempien akkujen lataamisen samanaikaisesti.

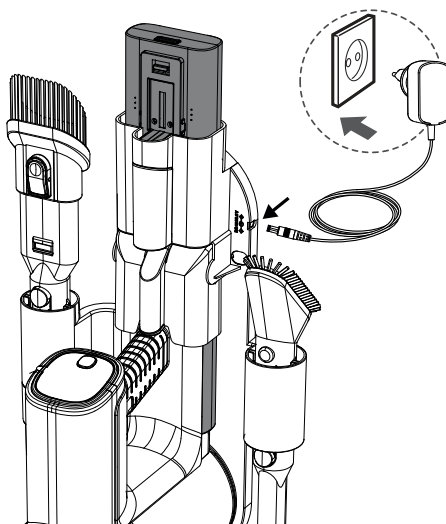

On myös mahdollista ladata yksi akku joko imuriin kytkettynä, kun se on irrotettu imurista tai yksinään kantokotelossa. Jos kantokotelo ei käytetä, aseta käsikäyttöinen imuri tai akku tasaiselle, vakaalle pinnalle. Kytke virtajohto suoraan latausporttiin, joka sijaitsee kädensijassa.

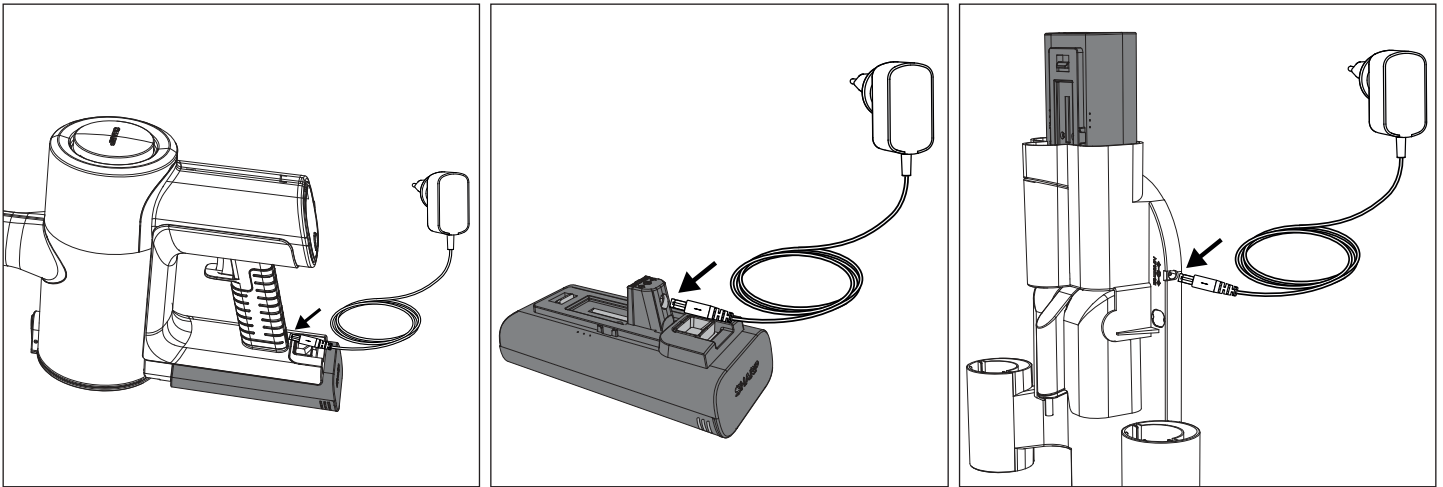

Hyvät lataustavat

- Käytä vain mukana toimitettua Sharp AC -sovitinta.
- Lataa ennen kuin akun varaustila laskee alle 25 % - Litium-ioniakuilla on rajattu latauskertamäärä, joten on parasta ladata akku ennen kuin se on täysin tyhjä sen käyttöiän pidentämiseksi.
- Vältä yllilataamista - kun akku on täyteen ladattu, irrota se laturista välttääksesi yllilataamisen, joka voi myös lyhentää akun käyttöikää.
- Käyttämättömäksi jätetty akku menettää varaustaan ajan mittaan.
- Säilytä viileässä ja kuivassa paikassa. Äärimmäiset lämpötilat voivat vahingoittaa akkua, joten muista säilyttää sitä viileässä ja kuivassa paikassa, mieluiten huonelämpötilassa.
- Jos aiot säilyttää laitetta pitempään kuin kuusi kuukautta, lataa akku 50-prosenttisesti aina kuuden kuukauden välein, jotta se pysyy tuoreena.

Lataaminen seinätelineessä

1. DC-virtaliitäntäportti
2. Urosliitin

Jos käytät seinätelinettä (suositeltavaa), noudata asennusohjeita. Kytke kootut tuotteet pistorasiaan, kun ne on säilytetty seinätelineessä. Irrota AC-sovitin pistorasiasta, kun sitä ei käytetä pitkään aikaan.

HUOM: Käytä akku ensimmäisellä käyttökerralla tyhjäksi sen oikeanlaiseen ehdollistamiseen. Suositellut latausajat ovat alla.

	Latausajat (tunnit)		
	VC-SV12AEU-W	VC-SV20AEU-S	VC-SV28AEU-B
1 Akku	4	4,5	4
2 Paristot	8	9	8

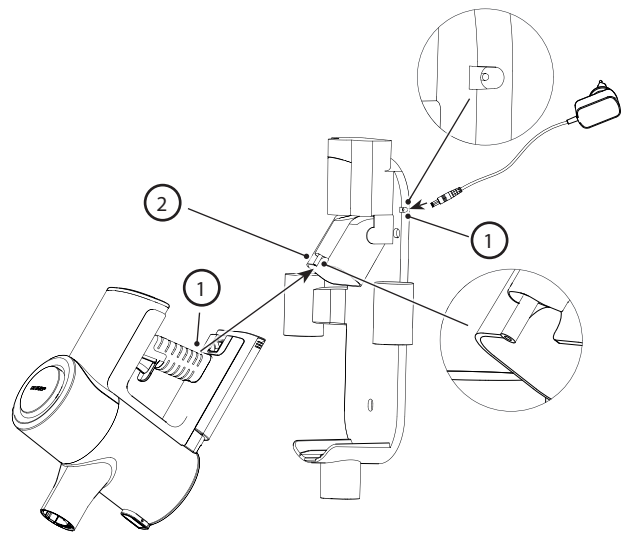

Käyttökerrat

	Käyttöaika 2 paristolla (minuutit)		
	Latausajat (tunnit)		
	VC-SV12AEU-W	VC-SV20AEU-S	VC-SV28AEU-B
ECO	50	90	130
Kohtalainen	x	x	48
Turbo	32	30	24



Akun tilan ilmaisu

Kun akku latautuu tai purkautuu, tilan voi tarkistaa joko katsomalla latausprosenttia imurin näytöltä tai akun sivulla olevista valoista.

	10 % – 30 %
	31 % – 70 %
	> 70 %

Valoja on 3, ja jos kaikki nämä ovat päällä, akun varaustaso on yli 70%.

Kun akku on tyhjä, yksi punainen valo vilkkuu. Akun latautuessa tämä valo muuttuu siniseksi ja vilkkuu, kunnes toinen valo alkaa vilkkua ja ensimmäinen jää pysyväksi. Kun toinen valo lakkaa vilkkumasta ja muuttuu pysyväksi, kolmas valo alkaa vilkkua. Lataus on valmis, kun kaikki 3 valoa ovat sinisiä ja pysyviä. Valot pysyvät tässä tilassa, kunnes akku irrotetaan AC-adapterista.

VAROITUS: Erikoisohjeet litiumioniakkujen käsittelemiseksi

Noudata ohjeita huolellisesti. Tämä vähentää räjähdysriskin, sähköiskun ja mahdollisesti vakavan vamman tai kuoleman vaaraa.

- Käytä vain hyväksytyä Sharp AC -sovitinta akkupaketin lataamiseen.
- Käytä virtalähdettä, jonka jännite on sama kuin laturin nimikyltissä.
- Sharp-akku ja AC-sovitin on suunniteltu erityisesti toimimaan yhdessä.
- Älä käytä AC-sovitinta, jos sen johto tai pistoke on vaurioitunut.
- Älä sijoita akkuja tulen tai lämmön lähelle.
- Altistuminen tulelle tai yli 60 °C lämpötilalle voi aiheuttaa akkujen räjähtämisen.
- Älä lataa akkua kosteassa tai märässä paikassa.
- Älä lataa syttyvien nesteiden tai kaasujen läsnä ollessa.
- Varmista, ettei akkuja koskaan upoteta veteen.
- Älä lataa alueella, jossa on äärimmäisen kuuma (yli 40 °C) tai kylmä (alle 10 °C).
- Lataus toimii parhaiten normaalissa huoneenlämmössä.
- Älä murskaa, pudota tai vaurioita akkuja.
- Älä käytä akkupakkausta tai AC-sovitinta, joka on pudonnut tai saanut terävän iskun.
- Akkujen vaurioituminen voi aiheuttaa niiden räjähtämisen. Hävitä akut asianmukaisesti ohjeiden mukaan tai ota yhteyttä asiakaspalvelukeskukseen saadaksesi neuvoja.
- Älä avaa, muokkaa tai yritä korjata akkuja.
- Akkusaattaa tuottaa höyryä, jos se vaurioituu tai sitä käytetään väärin.
- Varmista, että alue on hyvin ilmastoitu ja hakeudun lääkärin hoitoon, jos koet haittavaikutuksia.
- Akusta saattaa vuotaa nestettä, jos se vahingoittuu tai jos sitä käytetään väärin.
- Jos joudut kosketuksiin akusta vuotavan nesteen kanssa, huuhtelee se välittömästi miedolla saippualla ja vedellä. Jos neste joutuu silmiisi, huuhtelee vedellä ja hakeudu lääkärin hoitoon.
- Pidä akkupaketti erossa pienistä metalliesineistä, jotka saattavat lyhentää akun napojen välistä etäisyyttä.

Laitteen ja akkujen hävittäminen

Tämä tuote ei sisällä mitään osia, joita käyttäjä voisi korjata.

Sähkö- ja elektroniikkalaitteita ei saa käsitellä talousjätteiden kanssa. Kotitalouskäyttäjien on otettava yhteyttä joko jälleenmyyjään, jolta he ovat ostaneet tämän tuotteen, tai paikalliseen hallintovirastoon saadakseen lisätietoja siitä, minne ja miten he voivat viedä nämä tuotteet ympäristön kannalta turvalliseen kierrätykseen.

Älä hävitä paristoa kotitalousjätteenä tai polttamalla, sillä paristopaketti saattaa räjähtää.

Paristot tulisi hävittää paikallisten säännösten mukaisesti.



Tämä symboli tarkoittaa, että tuote sisältää EU-direktiivin 2013/56/EU soveltamisalaan kuuluvia akkuja, joita ei voi hävittää tavallisen kotitalousjätteen mukana. Cd, Hg ja Pb rosakori-symbolin alapuolella osoittaa, sisältääkö akku kadmiumia (Cd), elohopeaa (Hg) tai lyijyä (Pb).



Tämä symboli tuotteessa tarkoittaa, että tuote kuuluu EU-direktiivin 2012/19/EU soveltamisalaan, eikä sitä saa hävittää tai heittää pois muun kotitalousjätteen mukana.



Nämä symbolit tuotteissa, pakkauksessa ja/tai mukana tulevissa asiakirjoissa tarkoittavat, ettei käytettyjä sähkö- ja elektroniikkalaitteita saa käsitellä talousjätteiden kanssa.

CE- ja UKCA-lausunto:

- Täydellinen CE-teksti ja UKCA-vaatimustenmukaisuusvakuutus ovat saatavilla osoitteessa sharpconsumer.eu. Siirry mallisi latausosioon ja valitse "Vaatimustenmukaisuusvakuutus".

Suosittelut puhdistusmenetelmät

Varrellinen imuri on suunniteltu puhdistamaan lattia- ja korkeat pystypinnat, jotka ovat vaikeasti saavutettavissa. Aloita Metallinen jatkotangolla ja yhdistä seuraaviin työkaluihin.

- Kiinnitä leveämpi moottoroitu rullaharja, jossa on LED-valot, kovalle lattioille, alueen matoille ja mattoille.
- Kiinnitä joustava taivutusadapteri päästäksesi sohvien, tuolien ja huonekalujen alle.
- Kiinnitä pitkä rakosuutin kulmiin ja ahtaisiin paikkoihin.
- Käytä V-Rullakkoa kaikenlaisilla lattioilla. Harjarullaa suositellaan kovalle lattioille.
- Kiinnitä 2-in-1 Harja/Rakotyökalu lampunvarjostimiin, kirjahyllyihin ja elektroniikkaan.
Vain VC-SV28AEU-B-malliin
- Kiinnitä mini-moottoroitu harjarulla portaita ja kapeampia polkuja varten.

Pienien alueiden nopeaan imurointiin voit muuntaa varsi-imurin käsikäyttöiseksi imuriksi poistamalla metallisen jatkotangon. Valitse alla olevasta työkalusta oikea työkalu tehtävään.

- Kiinnitä pitkä rakosuutin syvän puhdistuksen tekemiseksi auton istuinten, sohvatyynyjen ja syöttötuolien välissä.
- Kiinnitä 2-in-1 Harja/Rakotyökalu lipastoihin, hyllyihin ja näppäimistöihin.
Vain VC-SV28AEU-B-malliin
- Kiinnitä Mini-moottoroitu harjarulla portaita ja penkkejä varten.
- Kiinnitä Joustava Letku sekä Rakotyökalu tai Harja syväpuhdistukseen auton sisätiloissa, istuinten alla ja niiden välissä.

Suodatin ja pölyastia

Imurissasi on useita suodattimia, jotka varmistavat, ettei likaista ilmaa kierrätetä takaisin huoneeseen ja suojaavat moottoria. Tiiviisti suljettu pölyastia kerää ja vangitsee 99,9% pölystä, allergeeneista, hilseestä ja liasta.

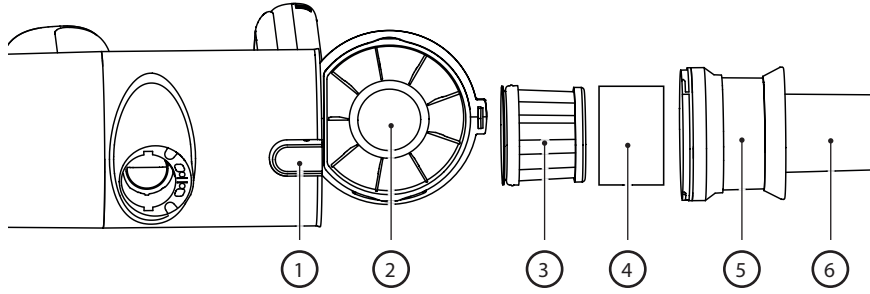

1. Säiliön vapautuspainike.
2. Tiivistetty pölyastia
3. HEPA 13 -suodatin.
4. Suodatinhihna
5. Metalliverkkosuodatin suurten hiukkasten erottamiseen.
6. Monikartioinen sykloninen pyöritys eristää pölyhiukkaset

Pölyastian tyhjentäminen

1. Pidä käsipölynimuri roskasäiliön yläpuolella.
2. Sitten paina roskasäiliön vapautuspainiketta avataksesi säiliön. Tyhjennä sisältö huolellisesti roskasäiliöön. Tarvittaessa puhdista HEPA-suodatin.
3. Varmista, että HEPA-suodatinyksikkö on kiinnitetty turvallisesti (kääntämällä koko yksikköä myötäpäivään) ennen pölyastian oven sulkemista (ovesta kuuluu "klik" kun se on lukittu).

Tiheän suodattimen poistaminen ja puhdistus

1. Käännä HEPA-suodatinyksikkö vastapäivään, kunnes se irtoaa laitteesta.
2. Vedä HEPA-suodatinyksikkö ulos ja puhdista tarvittaessa (katso alla).
3. Aseta HEPA-tiheys suodatin takaisin HEPA-suodatinyksikköön.
4. Varmista, että tiheän suodattimen kokoonpano on kiinnitetty (kääntämällä myötäpäivään) ennen kuin suljet pölyastian oven.

HUOM: Jos HEPA-suodatin on erittäin likainen, sen voi pestä vedessä. Pesun jälkeen anna kuivua vähintään 24 tuntia varmistaaksesi, että se on täysin kuiva ennen kuin asetat sen takaisin imuriin.

HEPA-suodattimen korkean suorituskyvyn varmistamiseksi suositellaan, että se vaihdetaan joka kolmas kuukausi. Voit tilata korvaavan suodattimen käyttämällä mallinumeroa VC-SVF1A.

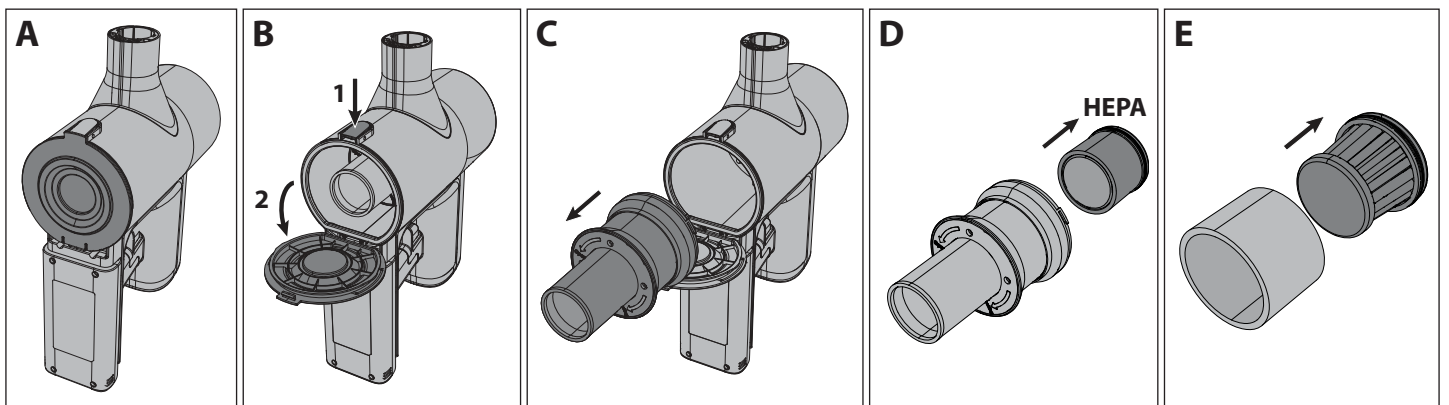

HUOMAA: ÄLÄ käytä imuria ilman suodatinhihaa, HEPA13- tai verkkosuodatinta. Tämä johtaa suurten pölyhiukkasten tai roskien pääsyyn moottoriin ja aiheuttaa vahinkoa.

Työkalut ja niiden käyttö

SHARP-varsi-imurisi tulee erilaisten työkalujen kanssa, kuten alla on esitetty. Mallista riippuen laatikossa on erilaisia työkaluja.

Kaksi yhdessä harja

Tätä työkalua voidaan käyttää joko harjan ollessa ulkona tai suuttimen kanssa. Suuttimen käyttämiseksi paina vapautusnappia alas ja vedä harjan jatke takaisin.

Kahdessa yhdessä harja on ihanteellinen puhdistamaan lampunvarjostimia, kirjahyllyjä ja erilaisia elektronisia laitteita.

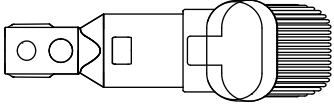

Laaja suutinharja (vain VC-SV28AEU-B)

Tätä hyödyllistä työkalua voidaan käyttää verhojen, ikkunaverhojen, ikkunautojen, sälekaihtimien jne. hellävaraiseen puhdistukseen.

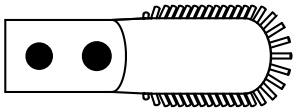

Pitkä rakotyökalu

Tämä monipuolinen pitkä rakotyökalu on ihanteellinen nurkkien ja ahtaiden paikkojen puhdistamiseen.

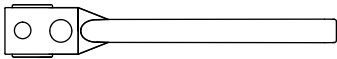

Jatkoletku (vain VC-SV28AEU-B)

Pienempien työkalujen käytettävyyden parantamiseksi niitä voidaan käyttää jatkoletkun kanssa. Letku voidaan pidentää, jotta pääsy ahtaisiin tai vaikeasti saavutettaviin alueisiin puhdistuksen tehostamiseksi olisi helpompaa.

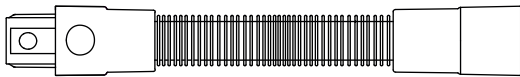

Metallinen jatkotanko

Käytä tätä työkalua moottoroidun pään kanssa, jotta lattioiden puhdistaminen olisi helppoa.

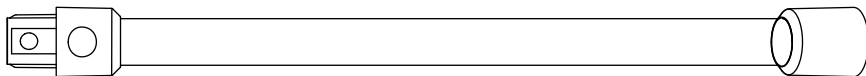

Moottoroitu harjarulla

Moottoroitu rullaharja on ihanteellinen kaikenlaisten lattioiden puhdistamiseen. V-rulla on vakiovarusteena ja se on vaihdettavissa rullaharjaan. Molemmat rullat tarjoavat erinomaisen suorituskyvyn kaikilla lattiapinnoilla. Kirkkaan etuvalon ansiosta moottoroitu pää antaa sinun nähdä kaikki imuroitavat liat, pölyn ja roskat, ja se myös mahdollistaa pimeämpien nurkkien ja reunojen näkemisen täydellistä puhdistusta varten.

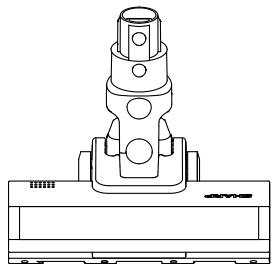

Vaihtaaksesi, puhdistaaksesi tai ylläpitääksesi rullaa, seuraa alla olevia ohjeita.

1. Työnnä vipua, joka on merkitty kirjaimella A, alas ja vedä samanaikaisesti harjarullan levyä (kohta B) ylös.
2. Poista harjarullan levy.
3. Ota harjarulla pois vetämällä sitä ylöspäin oikealta puolelta (R).
4. Aseta rulla paikalleen kiinnittämällä se ensin vasemmalle puolelle (L) ja painamalla sitten oikeaa puolta, kunnes se lukittuu turvallisesti paikalleen. Aseta sitten rullaharjan levy takaisin paikalleen painamalla sitä alas, kunnes se napsahtaa paikalleen.

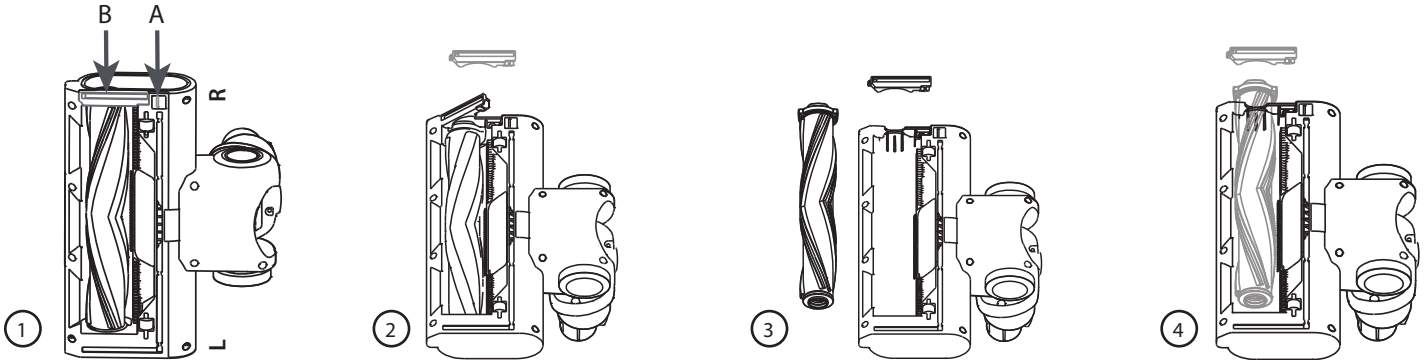

V-rulla

Käytä V-rullaa kaiken tyyppisillä lattioilla.

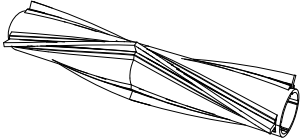

Harjarulla

Harjarullan käyttöä suositellaan matolla päällystetyille lattioille.



Mini-moottoroitu harja (vain VC-SV28AEU-B)

Kiinnitä Mini-moottoroitu harjarulla portaisiin, verhoiluun ja kapeampiin kulkuväyliin.

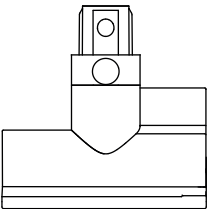

Joustava taivutusadapteri (vain VC-SV20AEU-S ja VC-SV28AEU-B)

Käytä metallista jatkotankoa helpottaaksesi pääsyä sohvien, tuolien, pöytien jne. alle.

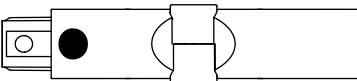

Puhdistustyökalu

Kätevä puhdistustyökalu sisältyy pakkaukseen. Tämä työkalu mahdollistaa rullaharjan sotkujen helpon poistamisen upotetulla leikkuuterällä. Harjaa voidaan käyttää puhdistamaan pölyä, joka on päässyt pieniin tiloihin imurissa tai sen lisävarusteissa.

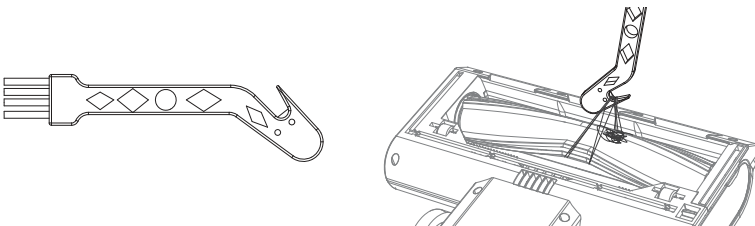

Kun käytät puhdistustyökalun leikkaavaa osaa, varmista, että sotku on kunnolla kiinni ja vedä niin, että materiaali leikkaantuu. Ole varovainen, ettet vedä liian kovaa, sillä se saattaa vahingoittaa rullaa.

Itsestään seisova

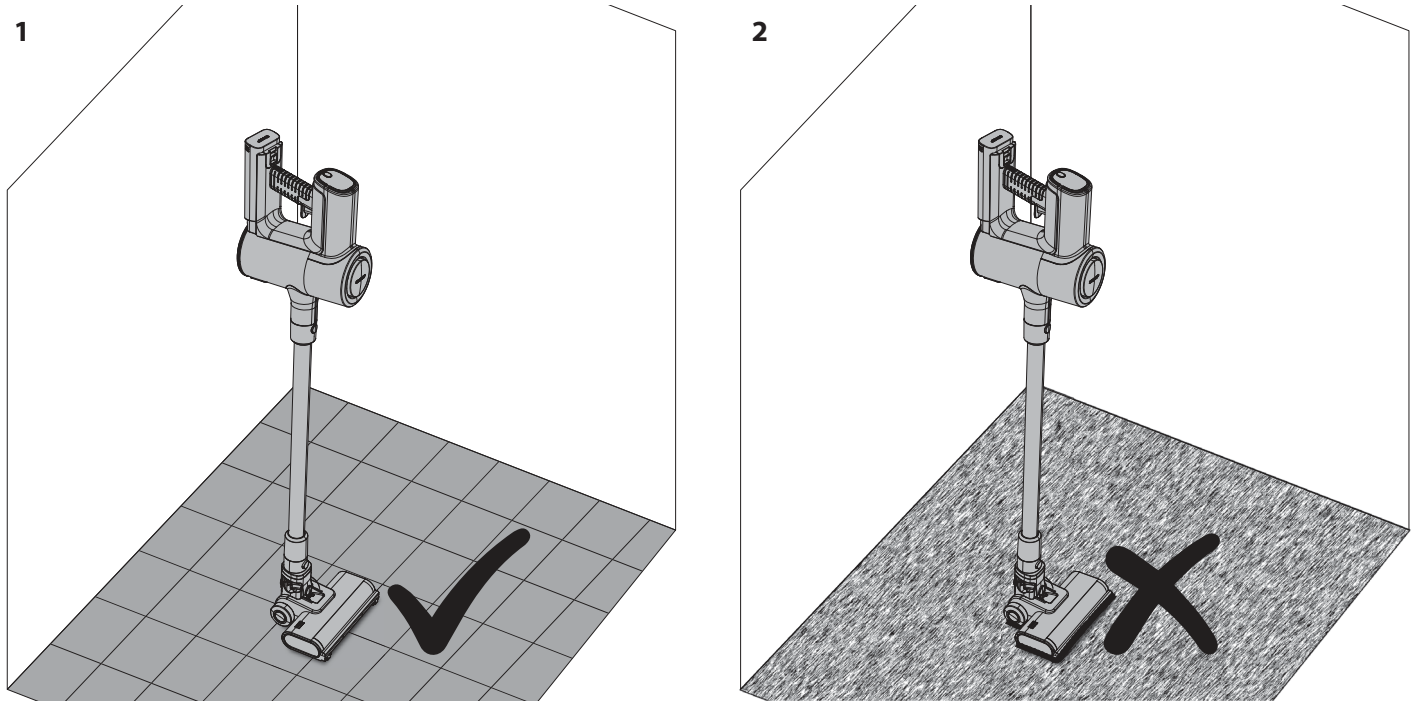

1. Onko kunnossa käyttää Itsestään seisovaa kovalla lattialla.
2. ÄLÄ käytä itsestään seisovaa ominaisuutta pehmeillä/matolla päällystetyillä lattioilla.

Kun käytät SHARP-pölynimuria kovalla lattialla, voit asettaa imurin itsestään seisovaan asentoon. Jotta tämä toimisi oikein, imurin on oltava yhteydessä moottoroituun pääyksikköön metallisen jatkoputken kautta; varmista myös, että akku on asennettu. Aseta jalkasi varovasti moottoroituun päähän ja liikuta imuria niin, että se on pystyasennossa. Kuulet napsahduksen, kun pää on lukittu.

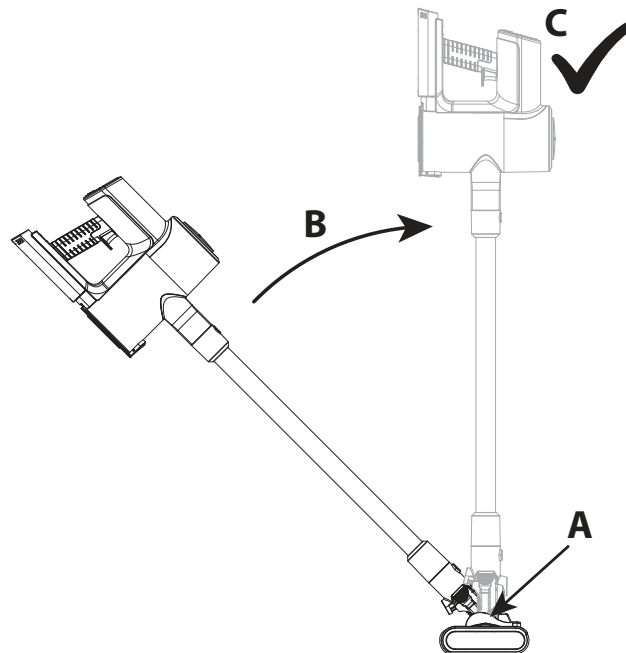

Päästä varovasti irti imurista ja se pysyy itsestään pystyssä.

VAROITUS: Imurisi pysyy itsestään pystyssä kovilla lattioilla, mutta jos se kaatuu, voi tapahtua vahinkoa tai loukkaantumisia. Varmista, että se ei kaadu itsestään pystyssä olevassa asennossa. Älä jätä imuria vartioimatta itsestään pystyssä olevassa tilassa, varsinkin jos sinulla on pieniä lapsia tai lemmikkieläimiä.

Näyttöpaneeli

Monitoiminäyttöpaneeli näyttää tärkeää tietoateskoopipölynimurisi toiminnasta ja käytöstä.

Muuttaaksesi moottorin nopeutta ECO (tehokkain) -tilasta Turbo (voimakkain) -tilaan, paina tätä painiketta. Kun laite on pois päältä, paina tätä painiketta näyttääksesi kuinka paljon virtaa on jäljellä akussa kussakin toimintatilassa.

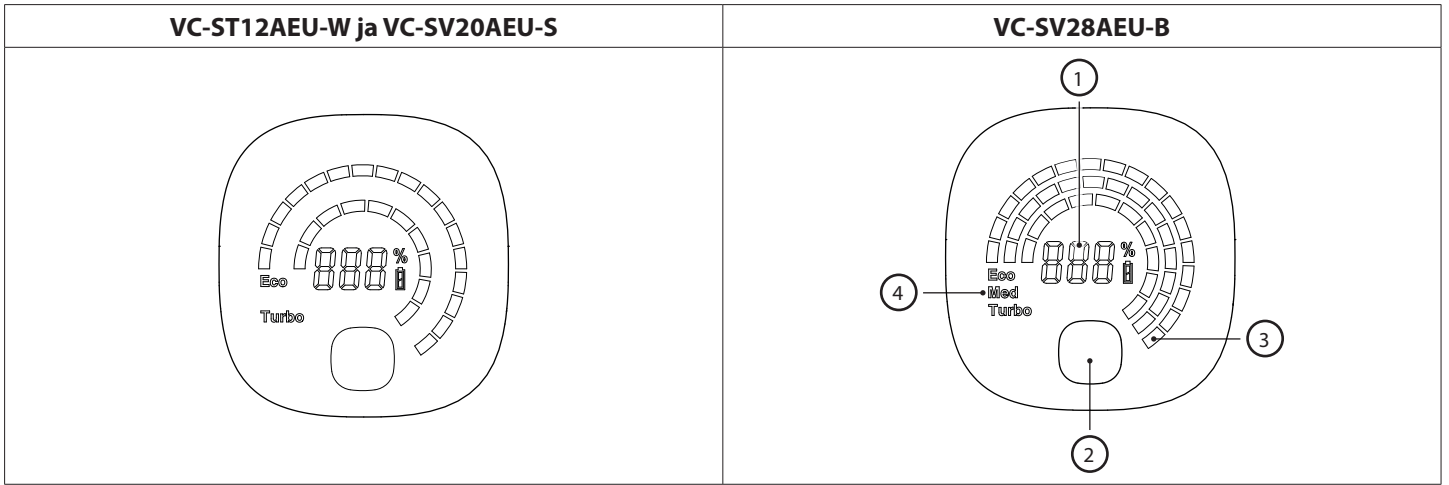

1. Akun jäljellä oleva latausprosentti.
2. Tilan valintapainike – ECO, Keskitaso tai Turbo teho.
3. Jäljellä olevan virran visuaalinen ilmaisu perustuen akun tasoon. Tämä muuttuu, kun tilapainiketta painetaan.
4. Toimintatila. Tämä muuttuu, kun tilapainiketta painetaan.

Jos pölynimurissasi ilmenee ongelmia, näyttöpaneeliin saattaa ilmestyä virhekoodi. Jos virhekoodi ilmestyy, katso lisätietoja tämän käyttöoppaan Vianmääritys-osasta.

Yleinen hoito ja puhdistus

Varmistaaksesi, että SHARP-varsi-imurisi pysyy hyvässä kunnossa ja jatkaa luotettavan palvelun tarjoamista, on suositeltavaa puhdistaa ja huoltaa sitä säännöllisesti.

Ulkopuoliset osat voidaan puhdistaa pehmeällä liinalla. Jos on itsepintaisia jälkiä, käytä ei-abrasiivista, hellävaraista puhdistusnestettä niiden poistamiseen.

Älä koskaan käytä hankaavia puhdistusaineita tai liinoja SHARP-varsi-imurisi huoltamiseen, sillä ne vahingoittavat pintaa.

Yleiset vinkit käytön jälkeen ovat:

1. Tyhjennä pölykammio

Imuteho heikkenee, jos pölysäiliö on täynnä roskia, joten tyhjentäminen käytön aikana ja jälkeen tarjoaa paljon paremman puhdistuskokemuksen.

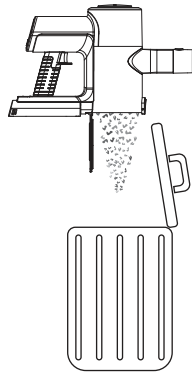

2. Puhdista rullat

Poista kaikki hiukset tai roskat, jotka ovat mahdollisesti tarttuneet ja/tai kietoutuneet rullan ympärille käytön aikana, sillä tämä parantaa laitteen suorituskykyä seuraavalla käyttökerralla. Jos jotain on kietoutunut rullan ympärille, käytä puhdistustyökalun leikkausreunaa sen poistamiseen.

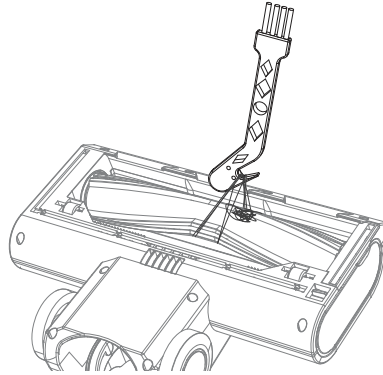

3. Tarkista tukokset

Varmista, että ilmateiden esteet, kuten hiustupsut, lemmikkieläinten karvat tai suuret roskat, on poistettu. Käytä valoa (mobiililaitteesi taskulamppua) tarkistaaksesi, onko putki vapaa tarkastamalla se sisältä.

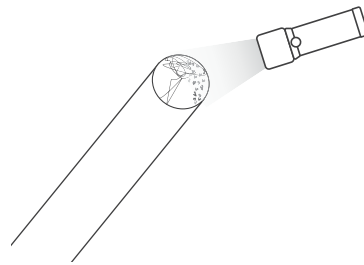

4. Puhdista suodatin

Tukkeutuneet suodattimet ovat yleisin syy heikkoon imutehoon. Puhdista nämä jokaisen käytön jälkeen ja jos suorituskyky heikkenee, ne voidaan pestä vedessä ja jättää kuivumaan 24 tunniksi. On suositeltavaa, että HEPA-suodatin vaihdetaan joka 3. kuukausi.

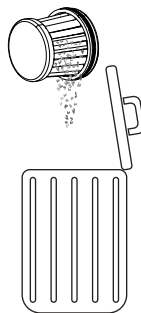

Tukosten käsittely

Sauvaimurisi saattaa ajoittain tukkeutua roskista. Saatat joutua purkamaan osia päästäksesi puhdistamaan ja avaamaan tukoksen. Kun käsittelet tukoksia, käytä pitkää jäykkää johtoa, jonka pää on tylppä, putkien puhdistamiseen. Ole varovainen, ettet vahingoita putkea.

AC-adapteri

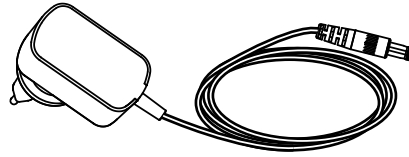

SHARP-varsi-imurisi toimitetaan AC-sovittimen kanssa, jota voidaan käyttää joko UK:n (3-napainen) tai EU:n (2-napainen) pistorasiassa. Varsi-imurisi mukana toimitettu AC-sovitin riippuu imurin ja akun mallista, katso alla olevasta taulukosta imurimallin ja AC-sovittimen yhteensopivuus.

Käytä vain mukana toimitettua ja SHARP:n suosittelemaa AC-sovitinta Stick-imurisi kanssa.

AC-adapterin tekniset tiedot löytyvät tämän käyttöoppaan lopusta.

Muuttaminen adapterin verkkoyhteyden tyyppi

AC-adapterisi toimitetaan kahdella vaihdettavalla verkkoliitäntälevyllä, jotka voit vaihtaa riippuen verkkopistorasiaksi tyypistä. Vasemmalla oleva liitäntälevy on tarkoitettu Iso-Britanniaan, Irlantiin ja Kyprokseen. Oikealla oleva 2-nastainen liitäntälevy on tarkoitettu useimpiin muihin EU-maihin.

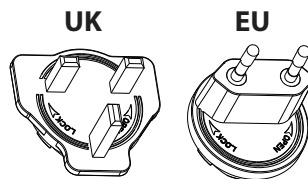

Asentaaksesi oikean levyn päävirtaliitäntääsi varten, valitse oikea (UK tai EU) ja aseta se AC-sovittimeen alla olevan kuvan mukaisesti, levyn tulisi istua syvennyksessä. Käännä myötäpäivään, kunnes kuulet napsahduksen ja liitäntälevy on nyt asennettu. Jos olet epävarma, ota yhteyttä neuvontapalveluumme saadaksesi neuvoja.

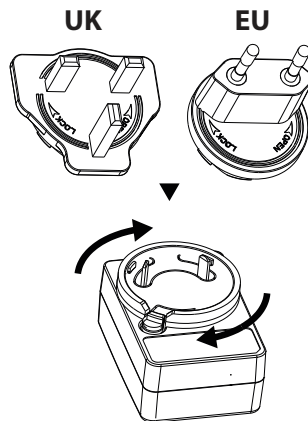

Poistaaksesi kilven, paina nappia A ja käännä kilpeä vastapäivään. Kilpi voidaan nyt poistaa.

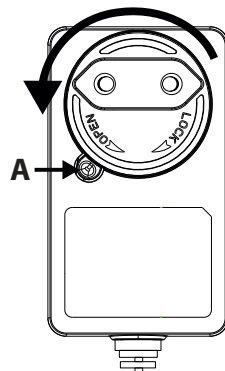

Vianmääritys

Ongelma	Syy	Resoluutio
Virhekoodi E01 ilmaantuu näyttöön.	Päämoottori on pysäytetty pyörimästä.	Poista este moottoroidun pään harjarullasta.
E02 näkyy näytössä (vain VC-SV20AEU-S ja VC-SV28AEU-B).	Sisääntulon tukkeutunut.	Poista tukos päästä, putkesta ja/tai sisääntulosta.
Huono imuteho.	Vähentynyt imuteho.	Aseta imurin tila Turboon. Tyhjennä pölyastia. Puhdista suodattimet. Varmista, että imurin ilmäteitä ei ole tukittu tai estetty.
Imuri on pysähtynyt tai se ei toimi.	Ongelma akun tai akun liitännän kanssa.	Tarkista, että akku on ladattu täyteen. Varmista, että akku on oikein kytketty imuriin.
Rulla ei pyöri.	Mekaaninen ongelma.	Poista tukos moottoroidun pään harjarullasta. Puhdista rulla ja pääyksikkö.
Akun valo vilkkuu punaisena.	Akku melkein tyhjä.	Lataa akku.
Lisävaruste on rikki tai ei toimi.		Ota yhteyttä SAHRP-puhelinkeskukseen keskustellaksesi. Uusi osa voidaan toimittaa ilmaiseksi, jos se on takuun alainen, tai tarvittaessa veloitus.
Moottoroitu pääosa on äänekäs.	Harjarulla asennettu.	Jos harjarulla on asennettu, harjakset aiheuttavat ääntä osuessaan pään koteloon.

Jos kohtaat muita ongelmia SHARP-varsi-imurisi kanssa, ota yhteyttä asiakaspalvelukeskukseemme saadaksesi lisäneuvoja ja tietoa.

Tilataksesi korvaavia lisätarvikkeita, suodattimia ja paristoja, soita tai lähetä sähköpostia SHARP-huoltokeskukseesi.

Tekniset tiedot

Malli	VC-SV12AEU-W	VC-SV20AEU-S	VC-SV28AEU-B
Akun kapasiteetti (mAh)	2000	2500	4000
Akun jännite (V)	22,2	21,6	21,6
Akun teho (Wh)	44,4	54	86,4
Akun koko (L x K x S mm:ssa)	158 x 65 x 85	158 x 65 x 85	158 x 65 x 85
Akun paino (kg)	0,429	0,453	0,585
Solujen lukumäärä	6	6	6
Yksittäisen akun latausaika (tunnit)	4	4,5	4
Kahden akun latausaika (tunnit)	8	9	8
Värillinen pääkappale	Valkoinen	Hopea	Musta
SÄÄTÖPANEELI	Digitaalinen	Digitaalinen	Digitaalinen
Näytön tyyppi	LCD	LCD	LCD
Pölyastian tilavuus (L)	0,55	0,55	0,55
Poistoilmasuodattimen tyyppi	HEPA 13	HEPA 13	HEPA 13
Bruttopaino (kg)	5,2	5,4	6,3
Moottorin teho (W)	150	250	380
Moottorityyppi	DC-moottori	Harjaton tasavirtamoottori	Harjaton tasavirtamoottori
Melutaso (dB)	≤80 km	≤80 km	≤80 km
Pois-tilan virrankulutus (W)	0,5	0,5	0,5
Ylikuumenemissuoja	Kyllä	Kyllä	Kyllä
Pistoke	EU/UK-pistokeadapteri	EU/UK-pistokeadapteri	EU/UK-pistokeadapteri
Moottorin tehonkulutus (W)	150	250	380
Käyttöaika maksimiteholla (minuutit)	16	15	12
Käyttöaika keskiteholla (minuutit)	N/A	N/A	24
Käyttöaika minimaaliteholla (minuutit)	25	45	65
Turvallisuuslogon sertifiointi	CE / UKCA	CE / UKCA	CE / UKCA
Imuteho min (kPa)	6	7	7
Imutehon maksimiteho (kPa)	12	20	28
Imutehon maksimiteho (ilmawatit)	62	120	173
LED-ajovalo	Kyllä	Kyllä	Kyllä
Ajovalon väri	Valkoinen	Valkoinen	Valkoinen
Yksikön koko (L x K x S mm:ssa)	120 x 1205 x 270	120 x 1205 x 270	120 x 1250 x 250
Yksikön paino (kg)	3,9	4,1	5

AC-adapteri			
Malli	CZH015265065TRWQ	CZH015265065TRWQ	CZH024265100TRWQ
Tulo	100-240V AC / 50/60Hz / 0,5A	100-240V AC / 50/60Hz / 0,5A	100-240V AC / 50/60Hz / 0.8A
Energiavaatimukset	AC 100-240V ~ 50/60Hz	AC 100-240V ~ 50/60Hz	AC 100-240V ~ 50/60Hz
Lähtö	26,5V DC / 650mA	26,5V DC / 650mA	26,5V DC / 1000mA
Väri	Valkoinen	Valkoinen	Musta
Virtakaapelin pituus (mm)	1500mm	1500mm	1500mm
Käytettäväksi yhdessä	VC-SV12AEU-W	VC-SV20AEU-S	VC-SV28AEU-B
IP-luokitus	IP20 (vain sisäkäyttöön)	IP20 (vain sisäkäyttöön)	IP20 (vain sisäkäyttöön)
Valmistaja	Shenzhen Chanzeho Technology Co. Limited 7. kerros, Spa Centre, nro 53-55 Lockhart Road, Wan Chai, Hongkong		



Pažnja:

Proizvod je označen ovim simbolom.

To znači da se rabljeni električni i elektronički proizvodi ne smiju miješati s uobičajenim kućanskim otpadom. Za prikupljanje ovih proizvoda postoji poseban sustav.

A. Informacije o odlaganju za korisnike (privatna kućanstva)

1.U Europskoj uniji

Pažnja: ako ovu opremu želite odložiti, nemojte rabiti uobičajeni koš za otpatke! Rabljena električna i elektronička oprema mora se odlagati zasebno i u skladu s propisima koji nalažu pravilno odlaganje, obnavljanje i recikliranje rabljene električne i elektroničke opreme. Nakon implementacije u državama članicama, privatna kućanstva u državama EU mogu besplatno vratiti rabljenu električnu i elektroničku opremu na predviđena sabirna mjesta*.

U nekim državama* lokalni dobavljač može besplatno preuzeti stari proizvod ako kupite novi.
* Za dodatne pojedinosti obratite se lokalnim nadležnim tijelima.

Ako vaša električna ili elektronička oprema ima baterije ili akumulatore, odložite ih zasebno u skladu s lokalnim propisima. Pravilnim odlaganjem ovog proizvoda omogućujete pravilnu obradu, obnavljanje i recikliranje otpada te sprječavate negativne učinke na okoliš i ljudsko zdravlje koji proizlaze iz nepravilnog postupanja s otpadom.

2.U drugim državama izvan EU

Ako ovaj proizvod želite odložiti, informacije o pravilnom odlaganju zatražite od lokalnih nadležnih tijela.

Za Švicarsku: rabljena električna i elektronička oprema može se besplatno vratiti dobavljaču, čak i ako ne kupujete novi proizvod. Ostala sabirna mjesta navedena su na početnoj stranici www.swico.ch i www.sens.ch.

B. Informacije o odlaganju za poslovne korisnike

1.U Europskoj uniji

Ako se proizvod koristio u poslovne svrhe i želite ga odbaciti:

Za informacije o preuzimanju proizvoda zatražite od svog dobavljača tvrtke SHARP. Možda će Vam biti naplaćeni troškovi preuzimanja i recikliranja. Lokalna sabirna mjesta možda preuzimaju malene proizvode (i malene količine).

Za Španjolsku: za preuzimanje rabljenih proizvoda obratite se predviđenom sabirnom mjestu ili lokalnim nadležnim tijelima.

2.U drugim državama izvan EU

Ako ovaj proizvod želite odložiti, informacije o pravilnom odlaganju zatražite od lokalnih nadležnih tijela.



[www.sharpconsumer.com/
contact/](http://www.sharpconsumer.com/contact/)



[www.sharpconsumer.com/
support/](http://www.sharpconsumer.com/support/)



[www.sharpconsumer.com/
documents-of-conformity/](http://www.sharpconsumer.com/documents-of-conformity/)

Za servis posjetite www.sharpconsumer.com/contact/, a za jamstvena prava www.sharpconsumer.com/support/ ili se obratite dobavljaču od kojeg ste kupili proizvod.

Deklaracije usklađenosti dostupne su na adresi www.sharpconsumer.com/documents-of-conformity/

Sadržaj

Sadržaj paketa	2
Lokacija kontrola i dijelova	3
Zidni nosač	6
Zaslon i kontrole	7
Punjenje baterije, skladištenje i upotreba	8
Preporučene metode čišćenja	11
Filter i kanta za smeće	12
Alati i njihova upotreba	13
Samostojeći	15
Prikazna ploča	16
Opće čišćenje i održavanje	16
Rješavanje blokada	17
AC adapter	18
Otklanjanje poteškoća	19
Tehničke specifikacije	20

Uvod

Ovaj bežični sustav štapnog usisavača ima inteligentni digitalni motor s LED zaslonom, izmjenjivim Li-Ion paketom baterija. Lagan je i svestran te se lako pretvara iz štapnog usisavača za cijelu kuću u ručni usisavač za čišćenje pojedinih mjesta pomoću raznih dodatnih alata.

Sadržaj paketa

Artikl	Opis	VC-SV12AEU-W	VC-SV20AEU-S	VC-SV28AEU-B
1	Usisavač (bez dodatka ili baterije)	✓	✓	✓
2	Mini motorizirani četkasti valjak	✗	✗	✓
3	Fleksibilni savijajući adapter	✗	✓	✓
4	2-u-1 četka/alat za pukotine	✓	✓	✓
5	Široki alat četka	✗	✗	✓
6	Produženi nastavak za pukotine	✓	✓	✓
7	Produžna cijev	✗	✗	✓
8	Metalična produžna šipka	✓	✓	✓
9	Motorizirani četkasti valjak s postavljenim valjkom(-cima)	✓	✓	✓
10	V-valjak	✓	✓	✓
11	Četkasti valjak	✓	✓	✓
12	Adapter za struju (EU/UK)	✓	✓	✓
13	Zidni nosač za pohranu	✓	✓	✓
14	Vijci za zidni nosač, zidni čepovi i poklopni pločice	✓	✓	✓
15	Vodič za brzi početak upotrebe	✓	✓	✓
16	Baterija x2	✓	✓	✓
17	Prozirni spremnik za pohranu četkica	✓	✓	✓
18	Filter x2 (1 ugrađen u usisavač i 1 u kutiji)	✓	✓	✓
19	Alat za čišćenje	✓	✓	✓
20	Poklopac za rupu nosača	✓	✓	✗

Lokacija kontrola i dijelova

VC-SV12AEU-W	
Artikl	Opis
1	LED zaslon
2	Gumb za odabir brzine
3	Prekidač za uključivanje/isključivanje napajanja
4	Priključak za punjenje baterije
5	Gumb za otpuštanje baterije
6	Punjiva/Zamjenjiva Baterija
7	Sastav filtera
8	Kanta za smeće
9	AC adapter
10	2-u-1 četka/alat za pukotine
11	Četkasti valjak u cijevi za pohranu
12	Produženi nastavak za pukotine
13	Metalična produžna šipka
14	Glavni valjak s motorom i LED svjetlima
15	LED svjetla na valjku za čišćenje poda
16	Zidni nosač

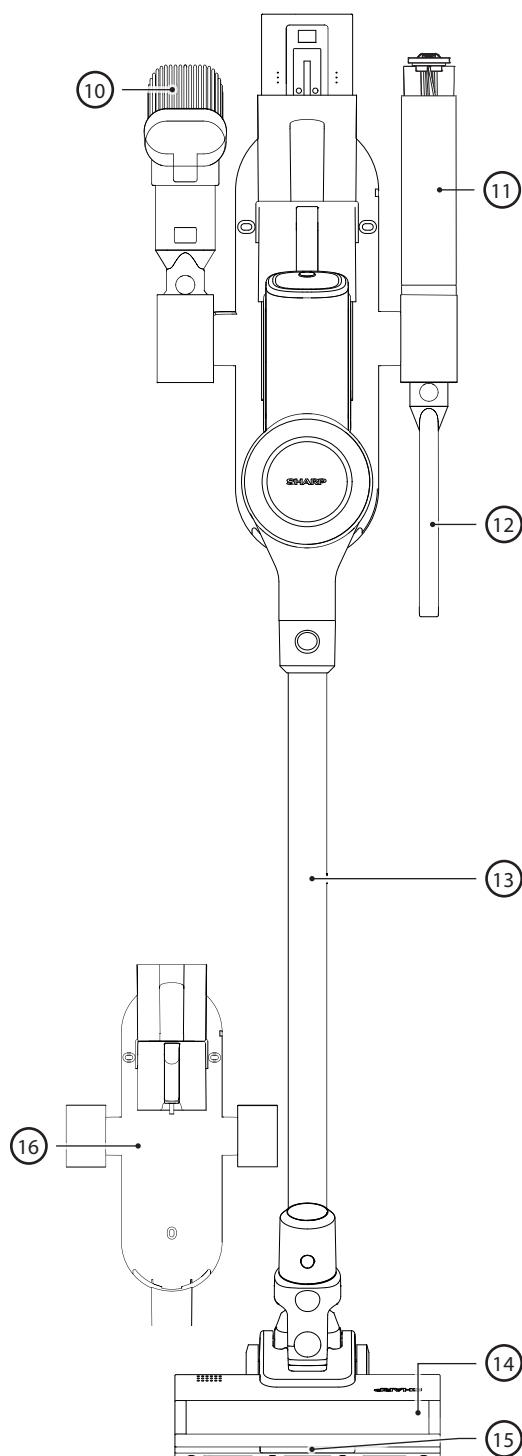
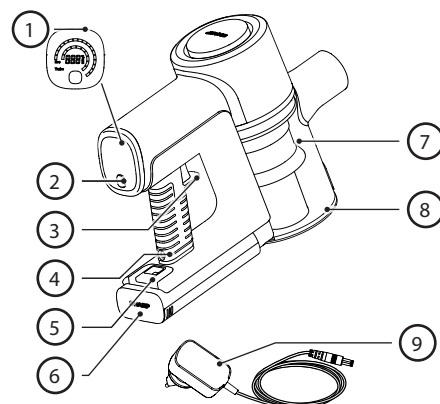

VC-SV20AEU-S

Artikl	Opis
1	LED zaslon
2	Gumb za odabir brzine
3	Prekidač za uključivanje/isključivanje napajanja
4	Priključak za punjenje baterije
5	Gumb za otpuštanje baterije
6	Punjiva/Zamjenjiva Baterija
7	Sastav filtera
8	Kanta za smeće
9	AC adapter
10	2-u-1 četka/alat za pukotine
11	Fleksibilni savijajući adapter
12	Četkasti valjak u cijevi za pohranu
13	Produženi nastavak za pukotine
14	Metalična produžna šipka
15	Glavni valjak s motorom i LED svjetlima
16	LED svjetla na valjku za čišćenje poda
17	Zidni nosač

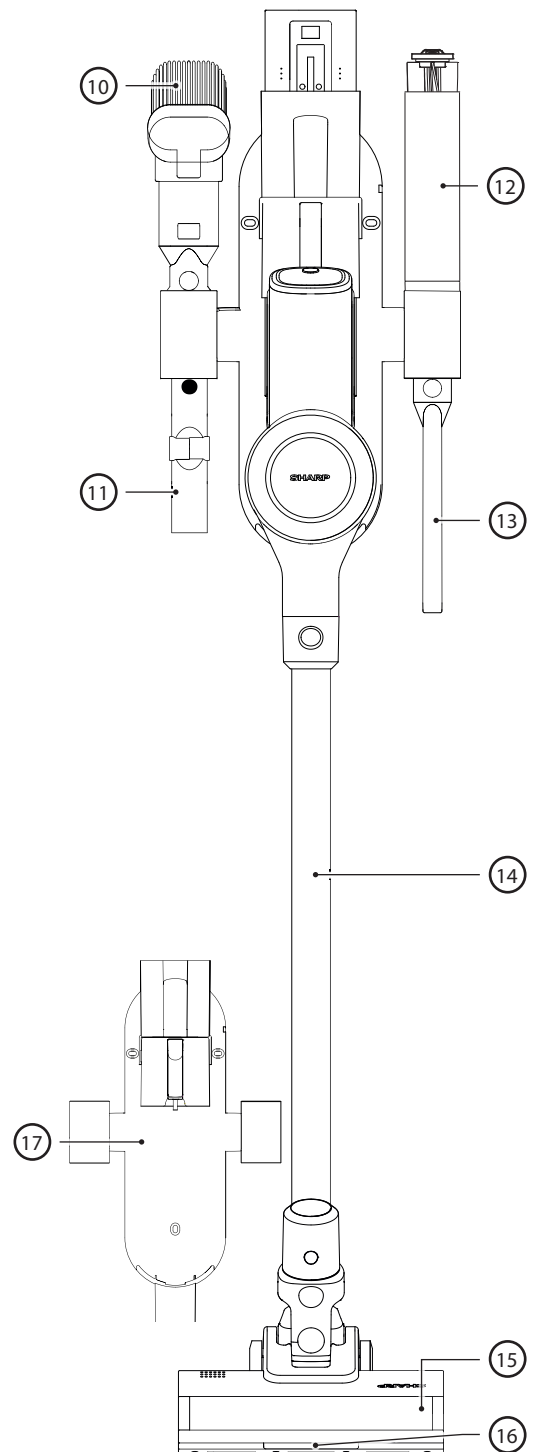
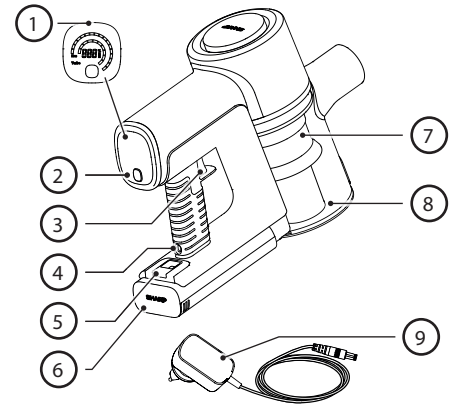

VC-SV28AEU-B

Artikl	Opis
1	LED zaslon
2	Gumb za odabir brzine
3	Prekidač za uključivanje/isključivanje napajanja
4	Priključak za punjenje baterije
5	Gumb za otpuštanje baterije
6	Punjiva/Zamjenjiva Baterija
7	Sastav filtera
8	Kanta za smeće
9	AC adapter
10	2-u-1 četka/alat za pukotine
11	Produžna cijev
12	Valjak za četke u prozirnem spremniku za pohranu
13	Produženi nastavak za pukotine
14	Fleksibilni savijajući adapter
15	Mini motorizirani četkasti valjak
16	Široki alat četka
17	Metalična produžna šipka
18	Glavni valjak s motorom i LED svjetlima
19	LED svjetla na valjku za čišćenje poda
20	Zidni nosač

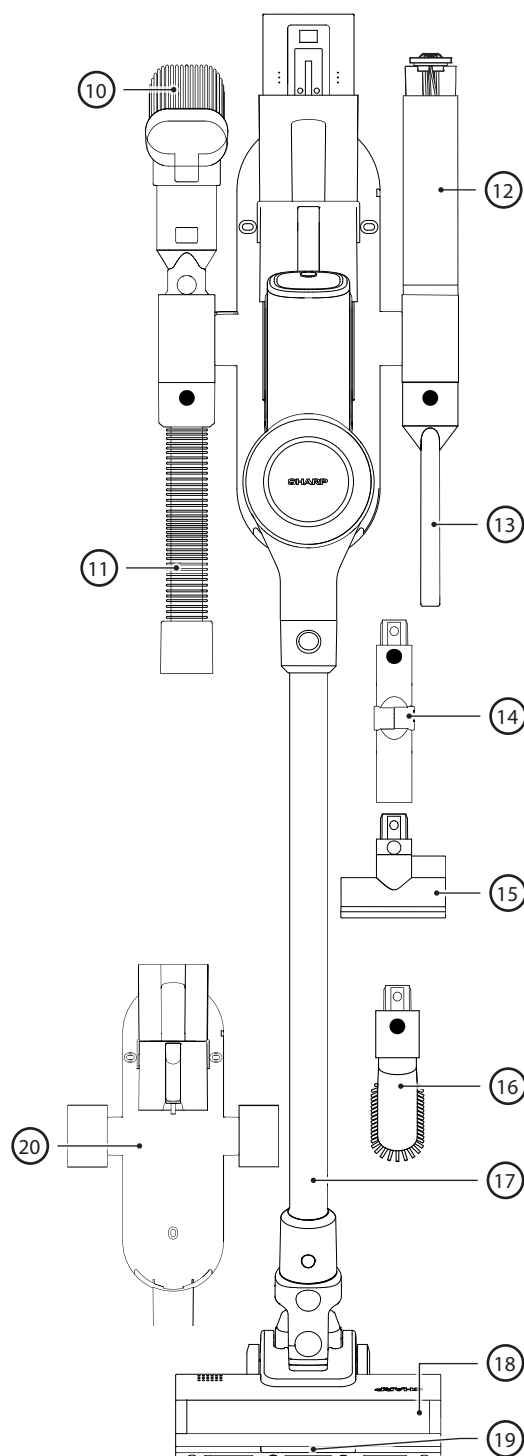
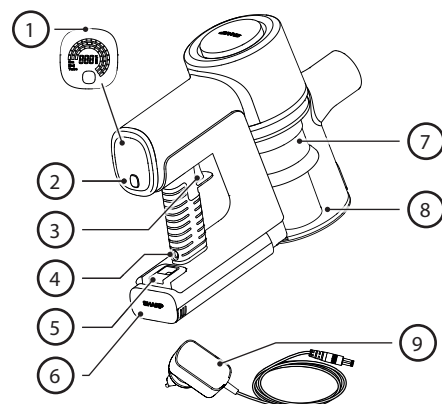

Zidni nosač

Za jednostavnost i praktičnost korištenja i pohrane, vaš SHARP štapni usisavač dolazi s zidnim nosačem. Ovaj nosač će pohraniti sve alate za vaš usisavač i može napuniti obje baterije istovremeno.

NAPOMENA: Manje dodatke spojite na produžnu cijev i savitljivi adapter kako biste sve dijelove držali zajedno i organizirano. Koristite vertikalne cijevi za pohranu s lijeve, desne i donje strane držača na zidu za pričvršćivanje alata za dodatnu opremu.

Instalacija zidnog nosača

Prije instalacije vašeg zidnog držača, provjerite ima li dovoljno prostora za to. Udaljenost između vrha uređaja i poda mora biti adekvatna kako bi se štapni usisavač s metalnom produžnom šipkom i glavom mogao instalirati bez zapinjanja za bilo što. Pogledajte sliku ispod za preporučenu visinu instalacije.

Slika s desne strane prikazuje udaljenost između rupa za montažu i detalje priloženih vijaka i tipli.

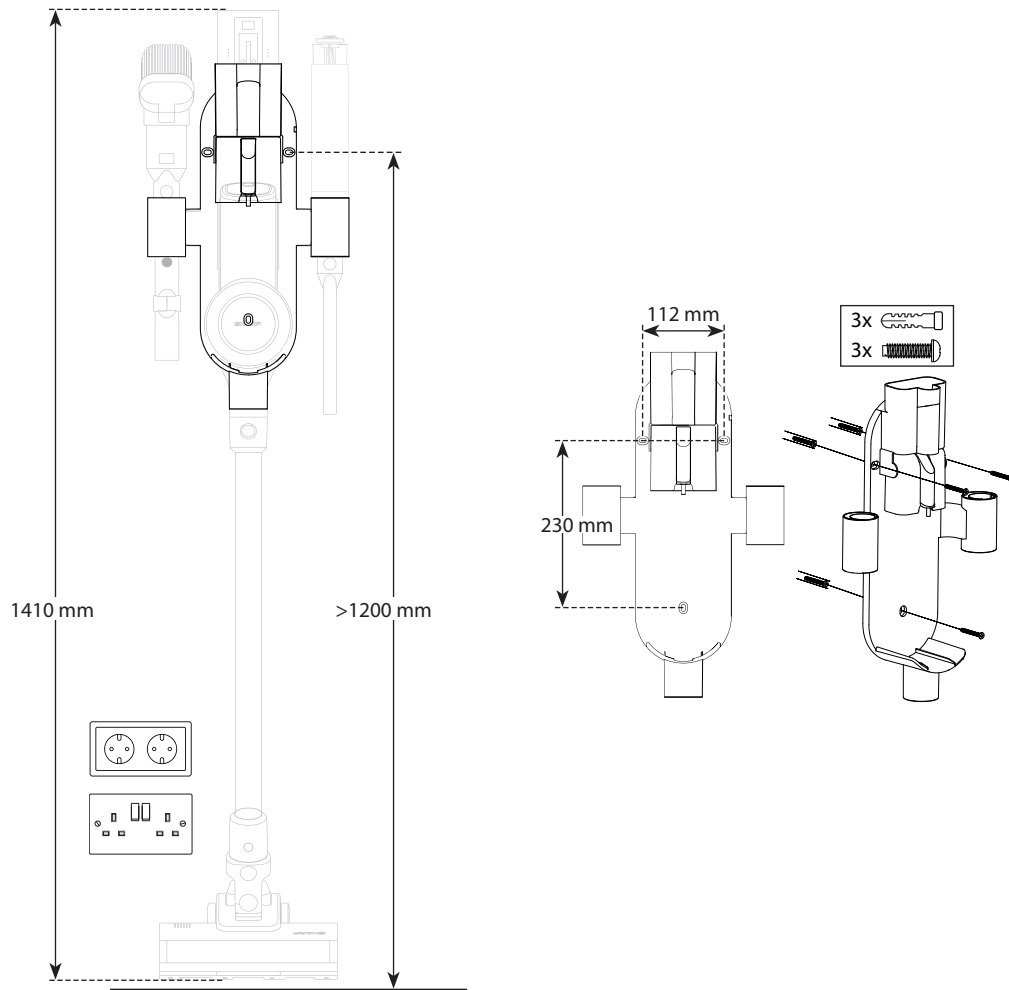

1. Pronađite mjesto na zidu blizu električne utičnice bez ikakvih prepreka poput prozora ili polica.
2. S usisavačem spojenim na motoriziranu četku za valjanje i produžnu šipku, postavite sastavljeni usisavač na zid gdje će biti pohranjen i označite rupe nosača za montažu na zid na odgovarajućoj visini za pohranu usisavača u uspravnom položaju.
3. Koristite Phillips odvijač (nije uključen) za instalaciju zidnog nosača s priloženim vijcima. Obavezno označite rupe za montažu koristeći rupe za montažu na zidu na nosaču.
4. Postavite sastavljeni štapni usisavač u sredinu zidnog držača i priključite adapter za punjenje s instaliranom baterijom u obližnju utičnicu. Odvojiva baterija također se može puniti na ravnoj površini blizu utičnice kada se ukloni iz usisavača.

Ploče za zatvaranje rupa

U vrećici s vijcima i zidnim čepovima također su uključene 3 ploče za zatvaranje koje se koriste za pokrivanje rupa za vijke na nosaču.

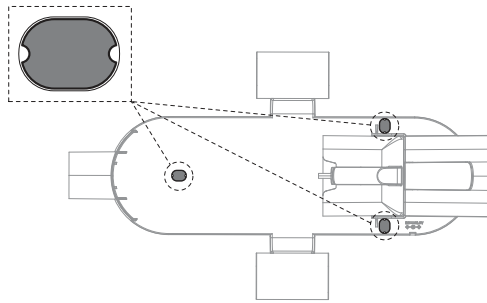

Cijev za pohranu valjka

Za jednostavno pohranjivanje nekorištenog valjka za VC-SV12AEU-W ili VC-SV20AEU-S uključili smo cijev za pohranu. Cijev za pohranu stane u jednu od gornjih rupa za pohranu, napominjemo da postoji adapter (2) koji treba biti postavljen u rupu za pohranu prije umetanja cijevi (1).

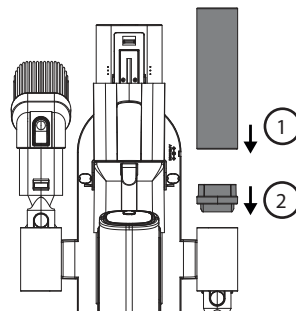

Poklopac rupe za nosač

Uz VC-SV12AEU-W i VC-SV20AEU-S dolazi poklopac koji se može koristiti za zatvaranje jedne od rupa za dodatnu opremu. VC-SV12AEU-W dolazi s 2 poklopca, dok VC-SV20AEU-S dolazi s 1 poklopcem.

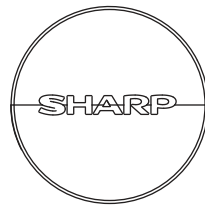

Zaslon i kontrole

LED zaslon:

1. Preostala količina napunjenosti baterije
2. Gumb za odabir brzine
3. Gumb za aktiviranje napajanja

Kako koristiti

- Pritisnite jednom gumb POWER TRIGGER za početak čišćenja. Nema potrebe držati gumb pritisnutim. Pritisnite gumb ponovno za isključivanje.
- Usisavač će se automatski postaviti na ECO usisavanje. Koristite gumb SELECTION za odabir između 3 načina usisavanja: ECO, MED, TURBO za VC-SV28AEU-B i ECO/TURBO za VC-SV12AEU-W i VC-SV20AEU-S.
- ECO za veće sobe i površine.
- MED (samo za VC-SV28AEU-B) za manje prostorije i površine ili cijeli interijer vozila.
- TURBO za brzo skupljanje ili temeljito čišćenje.
- Tijekom operativne upotrebe, digitalni zaslon će pokazivati preostali postotak napunjenosti baterije, brzinu, te bilo kakve blokade motora ili zapetljavanja četkastog valjka koji utječu na performanse.

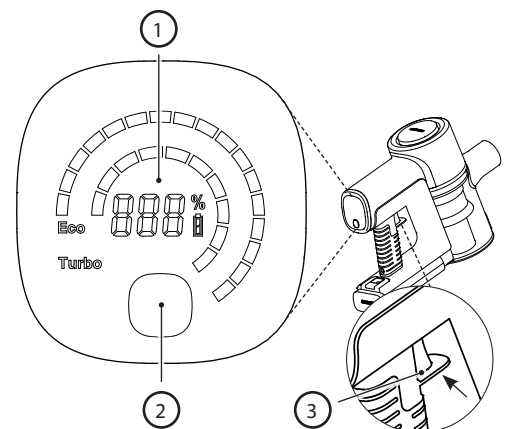

Punjenje baterije, skladištenje i upotreba

Vaš SHARP štapni usisavač dolazi s 2 litij-ionske baterije u standardnoj opremi. Specifikacije baterija su navedene ispod. Imajte na umu da baterije nisu zamjenjive između modela.

Model	VC-BA12A-W	VC-BA20A-S	VC-BA28A-B
Napon (V)	22,2	21,6	21,6
Tip ćelije	ICR18650-20SG	INR18650-25PG	INR21700-40TG
Tehnologija	Litij-Ion	Litij-Ion	Litij-Ion
Broj ćelija	6	6	6
Snaga (Wh)	44,4	54	86,4
Kapacitet (mAh)	2000	2500	4000
Vrijeme punjenja (sati)	4	4,5	4,5
Neto težina (kg)	0,429	0,453	0,585
Dimenzije jedinice (Š x D x V) mm	158 x 65 x 85	158 x 65 x 85	158 x 65 x 85
Standard/Certifikacija	UKCA/Izjava CE/RoHS/REACH	UKCA/Izjava CE/RoHS/REACH	UKCA/Izjava CE/RoHS/REACH
Boja	Bijela	Srebro	Crna
Za upotrebu s	VC-SV12AEU-W	VC-SV20AEU-S	VC-SV28AEU-B
Preporučeni AC adapter	CZH015265065TRWQ	CZH015265065TRWQ	CZH024265100TRWQ

Lokacija dijelova i povezivanje na AC adapter za punjenje

1. Glavni konektor jedinice
2. Priključak za punjenje
3. Otpustite ručicu
4. Osiguravajuća kopča
5. Status punjenja
6. Ventilacija

Prije prve upotrebe, odvojiva litij-ionska baterija mora biti potpuno napunjena. Može se napuniti bilo instalirana ili neinstalirana povezivanjem napojnog kabela s priključkom za punjenje i standardnom električnom utičnicom.

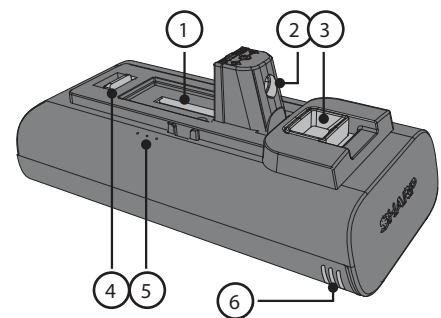

Punjenje baterije

Postoji nekoliko načina na koje se baterija ili baterije mogu napuniti. Preporučujemo da se baterija puni dok je smještena u držaču jer to omogućuje punjenje obje baterije istovremeno.

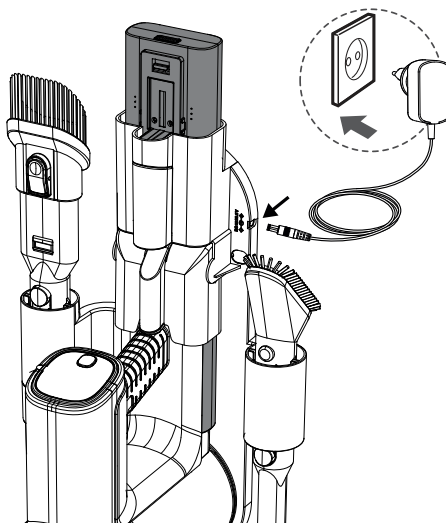

Također je moguće puniti jednu bateriju dok je spojena na usisavač, kada je izvan usisavača ili sama u držaču. Ako se držač ne koristi, postavite ručni usisavač ili bateriju na ravnu, stabilnu površinu. Kabel za napajanje izravno spojite na priključak za punjenje koji se nalazi na ručki.

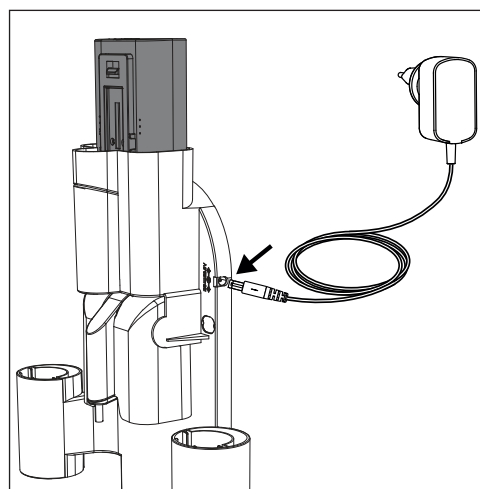
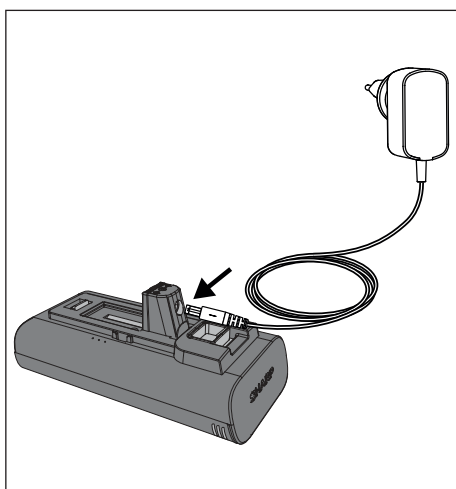
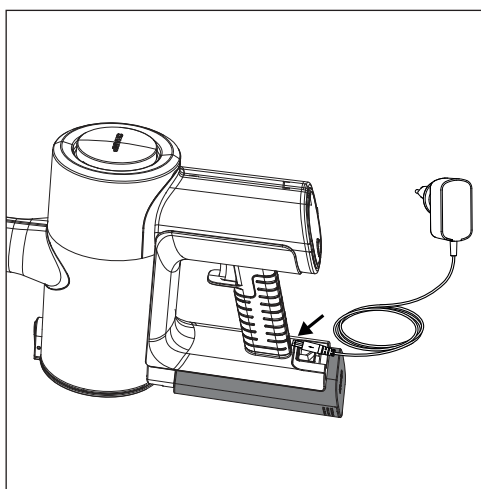

Dobre navike punjenja

- Koristite samo priloženi Sharp AC adapter.
- Punite prije nego što kapacitet baterije padne ispod 25%. Litij ionske baterije imaju ograničen broj ciklusa punjenja, stoga ih je najbolje puniti prije nego što se potpuno isprazne kako bi se produljio njihov vijek trajanja.
- Izbjegavajte prepunjavanje. Kada je baterija potpuno napunjena, iskopčajte punjač kako biste izbjegli prepunjavanje koje također može skratiti njezin vijek trajanja.
- Ako se ne upotrebljava, potpuno napunjena baterija s vremenom će se isprazniti.
- Pohranite na hladnom i suhom mjestu. Ekstremne temperature mogu oštetiti bateriju, stoga je idealno pohraniti je na sobnoj temperaturi.
- Ako uređaj namjeravate pohraniti dulje od šest mjeseci, napunite bateriju do 50% svakih šest mjeseci kako bi zadržala kapacitet.

Punjenje na zidnom nosaču

1. Priključak za DC napajanje
2. Muški utikač

Ako koristite zidni nosač (preporučeno), slijedite upute za instalaciju. Uključite sastavljeni proizvod dok je pohranjen u zidnom nosaču. Iskopčajte AC adapter kada ga ne koristite duže vremensko razdoblje.

NAPOMENA: Tijekom prve upotrebe, ispraznite bateriju do kraja kako bi se pravilno kondicionirala. Preporučena vremena punjenja su kako slijedi.

	Vremena punjenja (sati)		
	VC-SV12AEU-W	VC-SV20AEU-S	VC-SV28AEU-B
1 Baterija	4	4,5	4
2 Baterije	8	9	8

Broj korištenja

	Vrijeme rada za 2 baterije (minute)		
	Vremena punjenja (sati)		
	VC-SV12AEU-W	VC-SV20AEU-S	VC-SV28AEU-B
ECO	50	90	130
Srednje	x	x	48
Turbo	32	30	24

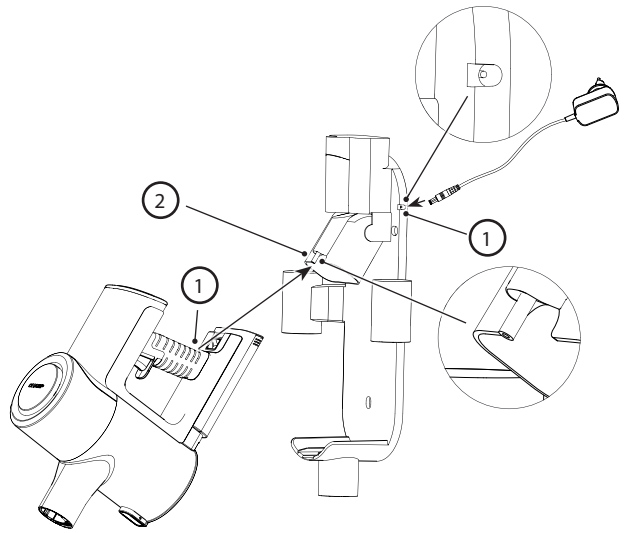

Indikacija statusa baterije

Kada se baterija puni ili prazni, status se može provjeriti ili gledanjem postotka punjenja na zaslonu usisavača ili prema svjetlima na strani same baterije.

	10 % – 30 %
	31 % – 70 %
	> 70 %

Postoje 3 svjetla, ako su sva upaljena tada je napunjenost baterije veća od 70%.

Kada je baterija prazna, jedno će crveno svjetlo treptati. Dok se baterija puni, ovo će svjetlo postati plavo i treptati dok drugo svjetlo ne počne treptati, a prvo postane statično. Kada drugo svjetlo prestane treptati i postane statično, posljednje će svjetlo početi treptati. Punjenje je završeno kada su sva 3 svjetla plava i statična. Svjetla će ostati u ovom stanju dok se baterija ne odspoji od AC adaptera.

UPOZORENJE: Posebne upute za postupanje s litij-ionskim baterijama

Pažljivo slijedite upute. Tako ćete smanjiti rizik od eksplozije, strujnog udara te opasnih ozljeda ili smrti.

- Za punjenje vašeg paketa baterija koristite samo odobreni Sharp AC adapter.
- Upotrijebite izvor napajanja čije vrijednosti odgovaraju podacima na nazivnoj pločici punjača.
- Baterijski paket i AC adapter tvrtke Sharp posebno su dizajnirani da rade zajedno.
- Ne koristite AC adapter ako je kabel ili utikač oštećen.
- Bateriju nemojte stavljati blizu vatre ili drugog izvora topline.
- Izlaganje vatri ili temperaturama višima od 60 °C može uzrokovati eksploziju baterije.
- Bateriju nemojte puniti na vlažnim mjestima.
- Nemojte puniti u prisutnosti zapaljivih tekućina ili plinova.
- Baterija se ne smije uroniti u vodu.
- Nemojte puniti u uvjetima ekstremne vrućine (iznad 40 °C) ili hladnoće (ispod 10 °C).
- Punjenje će najbolje funkcionirati na normalnoj sobnoj temperaturi.
- Bateriju nemojte drobiti, ispuštati ni oštećivati.
- Nemojte koristiti baterijski paket ili AC adapter koji su pali ili primili oštar udarac.
- Ako se baterija ošteti, to može uzrokovati eksploziju baterije. U tom slučaju odmah odložite bateriju na pravilan način prema uputama o odlaganju baterije ili se obratite servisu.
- Bateriju nemojte otvarati, modificirati ni pokušavati popravljati.
- Baterijamože ispuštati pare ako je oštećen ili se koristi nepravilno.
- Ako osjetite bilo kakve zdravstvene poteškoće, dobro prozračite područje i zatražite pomoć liječnika.
- Ako se baterija ošteti ili se nepravilno upotrebljava, može doći do curenja tekućine iz baterije.

- Ako dođete u kontakt s bilo kojom tekućinom iz baterije, odmah isperite blagim sapunom i vodom. Ako tekućina dođe u kontakt s vašim očima, isperite vodom i potražite medicinsku pomoć.
- Držite paket baterija dalje od malih metalnih predmeta koji mogu dovesti do skraćivanja baterijskih terminala.

Odlaganje ove opreme i baterija

Ovaj uređaj ne sadrži nikakve dijelove koje bi korisnik mogao sam popraviti.

Elektronički proizvodi i baterije ne smiju se miješati s nerazvrstanim, kućanskim otpadom. Za pojedinih o mjestima i načinima ekološkog odlaganja ovih proizvoda možete se obratiti dobavljaču od kojeg ste kupili proizvod.

Ne odlagajte kao kućni otpad ili u vatru jer paket baterija može eksplodirati.

Baterije bi se trebale zbrinuti prema lokalnim propisima.



Ovaj simbol znači da proizvod sadrži baterije obuhvaćene europskom smjernicom 2013/56/EU. To znači da se baterije ne smiju odlagati s uobičajenim kućanskim otpadom. Cd, Hg i Pb ispod simbola koša za otpatke s kotačima naznačuju sadrži li baterija kadmij (Cd), živu (Hg) ili olovo (Pb).



Ovaj simbol znači da je proizvod obuhvaćen europskom smjernicom 2012/19/EU te se ne smije odlagati ili bacati s uobičajenim kućanskim otpadom.



Ovi simboli na proizvodima, ambalaži i/ili popratnoj dokumentaciji znači da se rabljeni električni i elektronički uređaji ne smiju miješati s nesortiranim kućanskim otpadom.

CE i UKCA izjava:

- Puni CE tekst i UKCA izjava o sukladnosti dostupni su na stranici sharpconsumer.eu. U odjeljku za preuzimanje unesite svoj model i odaberite stavku „Declaration of Conformity“ (Izjava o sukladnosti).

Preporučene metode čišćenja

Vaš štapni usisavač dizajniran je za čišćenje površina poda i viših vertikalnih površina koje su teško dostupne. Počnite s metalnom produžnom šipkom i kombinirajte s sljedećim alatima.

- Priključite širi motorizirani valjak za četkanje s LED svjetlima za tvrde podove, prostirke i tepihe.
- Pričvrstite adapter za fleksibilno savijanje kako biste dosegli ispod sofa, stolica i oko namještaja.
- Postavite produženi nastavak za pukotine za kutove i uska mjesta.
- Koristite V-valjak na svim vrstama podova. Četkasti valjak se preporučuje za tvrde podove.
- Priključite 2-u-1 četka/alat za pukotine za svjetiljke, police s knjigama i elektroniku.
Samo za VC-SV28AEU-B
- Priključite mini motorizirani četkasti valjak za stepenice i užu prolaze.

Za brzo usisavanje malih površina, štapni usisavač možete pretvoriti u ručni usisavač uklanjanjem metalne produžne šipke. Odaberite pravi alat kako je navedeno u nastavku za posao.

- Postavite produženi nastavak za pukotine za dubinsko čišćenje između sjedala automobila, jastuka na kauču i visokih stolica.
- Priključite 2-u-1 četka/alat za pukotine za komode, police i tipkovnice.
Samo za VC-SV28AEU-B
- Priključite mini motorizirani četkasti valjak za stepenice i klupe.
- Priključite fleksibilno crijevo plus alat za pukotine ili četku za temeljito čišćenje unutrašnjosti automobila, ispod sjedala i između.

Filter i kanta za smeće

Vaš usisavač sadrži nekoliko filtera kako bi se osiguralo da se nečisti zrak ne reciklira u prostoriju i za zaštitu motora. Zatvorena kanta za smeće hvata i zadržava 99,9% prašine, alergena, peruti i prljavštine.

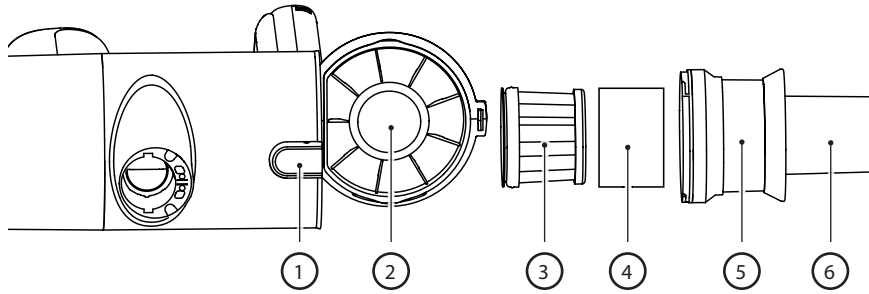

1. Gumb za otpuštanje spremnika.
2. Zapečaćena kanta za smeće
3. HEPA 13 filter.
4. Rukav filtera
5. Metalni mrežasti filter za odvajanje većih čestica.
6. Višekutni ciklonski vrtnji za izolaciju čestica prašine

Praznjenje kante za smeće

1. Držite ručni usisavač iznad spremnika za otpad.
2. Zatim pritisnite gumb za otpuštanje kante kako biste otvorili kantu. Pažljivo ispraznite sadržaj u kantu za smeće. Ako je potrebno, očistite HEPA filter.
3. Provjerite je li sastav HEPA filtera siguran (okretanjem cijelog sastava u smjeru kazaljke na satu) prije zatvaranja vrata spremnika za prašinu (čut će se "klik" kada su vrata zaključana).

Uklanjanje i čišćenje filtera visoke gustoće

1. Zavrtite sastav HEPA filtera u smjeru suprotnom od kazaljke na satu dok se ne oslobodi od uređaja.
2. Izvucite sastav HEPA filtera i očistite prema potrebi (vidi dolje).
3. Umetnite HEPA-gustoća filter natrag u sastav HEPA filtera.
4. Pobrinite se da je sklop visokogustoćinskog filtera siguran (okretanjem u smjeru kazaljke na satu) prije zatvaranja vrata kante za smeće.

NAPOMENA: Ako je HEPA filter vrlo prljav, može se oprati vodom. Nakon pranja, sušite ga najmanje 24 sata kako biste se uvjerali da je potpuno suh prije nego što ga vratite u usisavač.

Kako bi se osigurao visok učinak HEPA filtera, preporučuje se njegova zamjena svaka 3 mjeseca. Za naručivanje zamjenskog filtera koristite model broj VC-SVF1A.

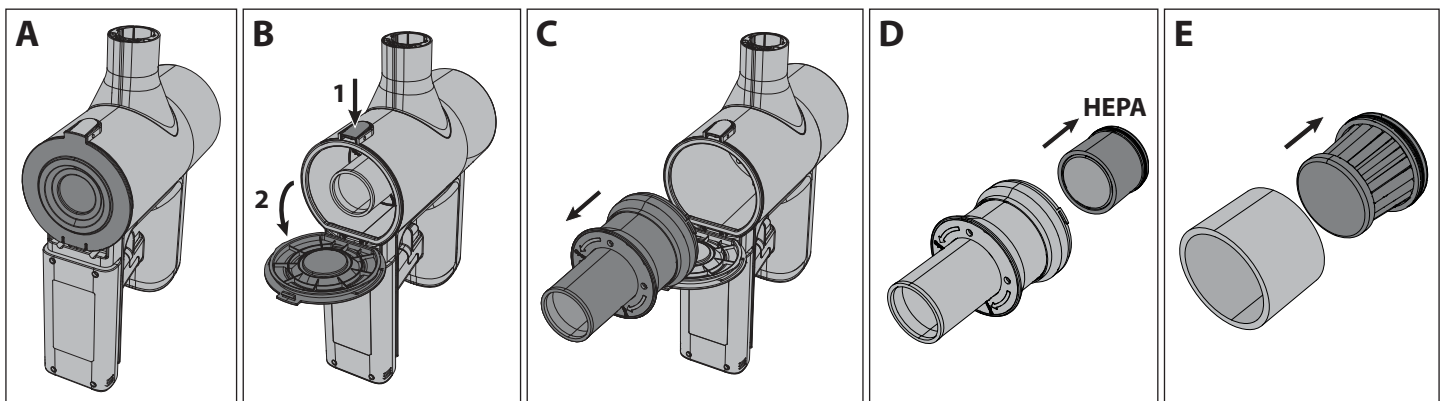

NAPOMENA: NE koristite usisavač bez postavljenog filtera za rukav, HEPA13 ili mrežastog filtera. To će rezultirati ulaskom velikih čestica prašine ili otpada u motor i uzrokovati oštećenje.

Alati i njihova upotreba

Vaš SHARP štapni usisavač dolazi s raznim alatima kako je prikazano ispod. Ovisno o modelu koji posjedujete, odredit će se koji su alati uključeni u kutiju.

Dvije u jednoj četki

Ovaj alat može se koristiti s produžetkom četke ili s mlaznicom. Da biste koristili mlaznicu, pritisnite gumb za otpuštanje prema dolje i povucite natrag produžetak četke.

Dvofunkcionalna četka idealna je za čišćenje lampi, polica s knjigama i različite elektroničke opreme.

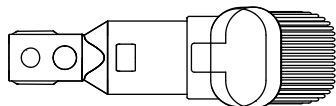

Široka mlaznica za četku (samo za VC-SV28AEU-B)

Ovaj koristan alat može se koristiti za nježno čišćenje zavjesa, draperija, prozorskih klupčica, roleta itd.

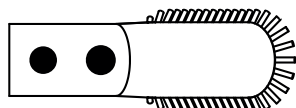

Dugi nastavak za pukotine

Ovaj svestrani produženi nastavak za pukotine idealan je za čišćenje kutova i uskih mjesta.

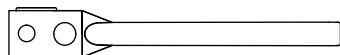

Produžna cijev (samo za VC-SV28AEU-B)

Za povećanje upotrebljivosti manjih alata, mogu se koristiti s produžnom cijevi. Cijev se može produžiti kako bi se omogućio lakši pristup uskim ili teško dostupnim područjima za poboljšano čišćenje.

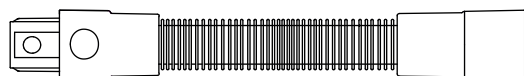

Metalična produžna šipka

Koristite ovaj alat s motoriziranom glavom za jednostavno čišćenje podova.

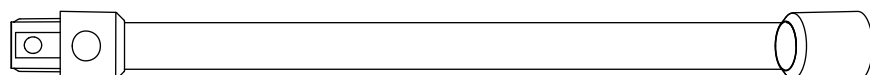

Motorizirani četkasti valjak

Motorni valjak za četkanje idealan je za čišćenje svih vrsta podova. V-Valjak je standardno ugrađen i može se zamijeniti valjkom za četkanje. Oba valjka pružaju izvrsne performanse na svim vrstama podova. S dodatkom svijetle svjetiljke, motorizirana glava omogućuje vam da vidite svu prljavštinu, prašinu i otpad koji treba usisati, a također vam omogućuje da vidite u tamnije kutove i rubove za potpuno čišćenje.

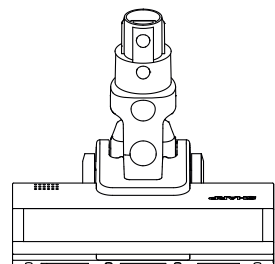

Za promjenu, čišćenje ili održavanje valjka, slijedite upute ispod.

1. Pritisnite polugu označenu s A prema dolje i istovremeno povucite ploču četkastog valjka (stavka B) prema gore.
2. Uklonite ploču četkastog valjka.
3. Izvadite četkasti valjak povlačenjem prema gore s desne strane (R).
4. Umetnite valjak tako da ga postavite na lijevu stranu (L), a zatim ga pritisnite prema dolje s desne strane kako bi se sigurno postavio. Sada ponovno umetnite ploču valjka za četkanje pritiskajući je prema dolje dok ne klikne.

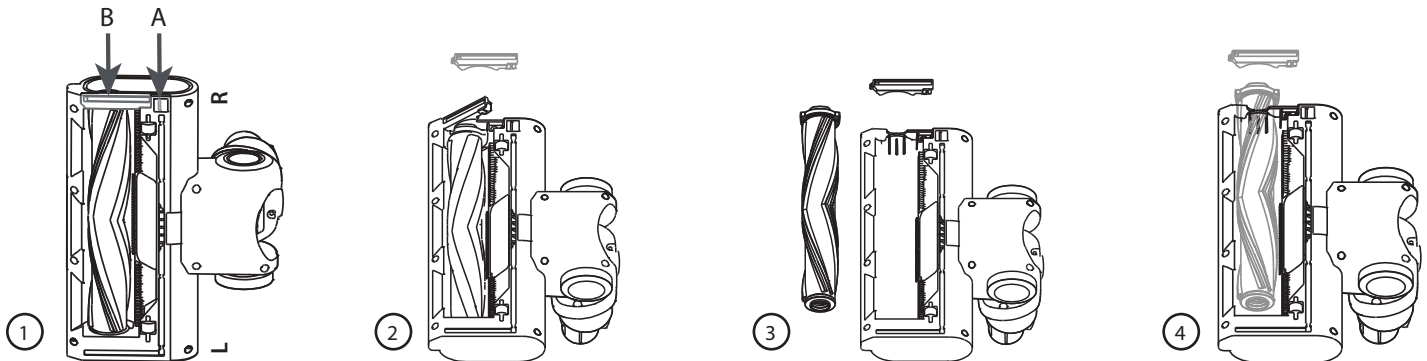

V-valjak

Koristite V valjak na svim vrstama podova.

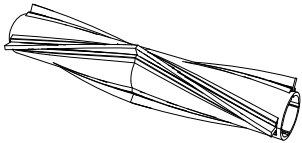

Četkasti valjak

Preporučuje se upotreba četkastog valjka za podove prekrivene tepihom.



Mini motorizirana četka (samo za VC-SV28AEU-B)

Priključite mini motorizirani četkasti valjak za stepenice, tapecirani namještaj i uže prolaze.

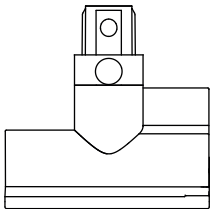

Adapter za fleksibilno savijanje (samo VC-SV20AEU-S i VC-SV28AEU-B)

Koristite s metalnom produžnom šipkom za jednostavan pristup ispod sofa, stolica, stolova, itd.

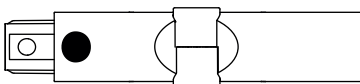

Alat za čišćenje

Praktičan alat za čišćenje uključen je u kutiju. Ovaj alat omogućuje jednostavno uklanjanje zapetljane valjkaste četke pomoću ugrađene oštrice za rezanje. Četka se može koristiti za čišćenje prašine koja se uvukla u male dijelove usisavača ili dodataka.

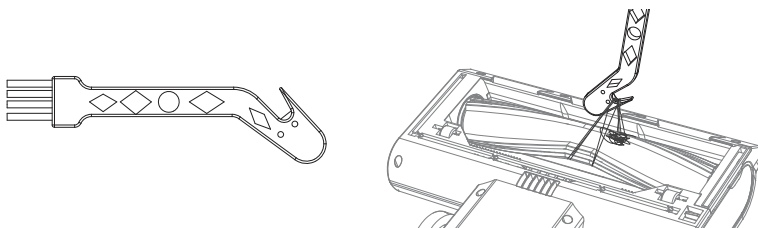

Kada koristite dio za rezanje alata za čišćenje, pobrinite se da sigurno uhvatite zapetljano i povucite tako da se materijal prereže. Budite oprezni da ne povučete prejako jer to može uzrokovati oštećenje valjka.

Samostojeći

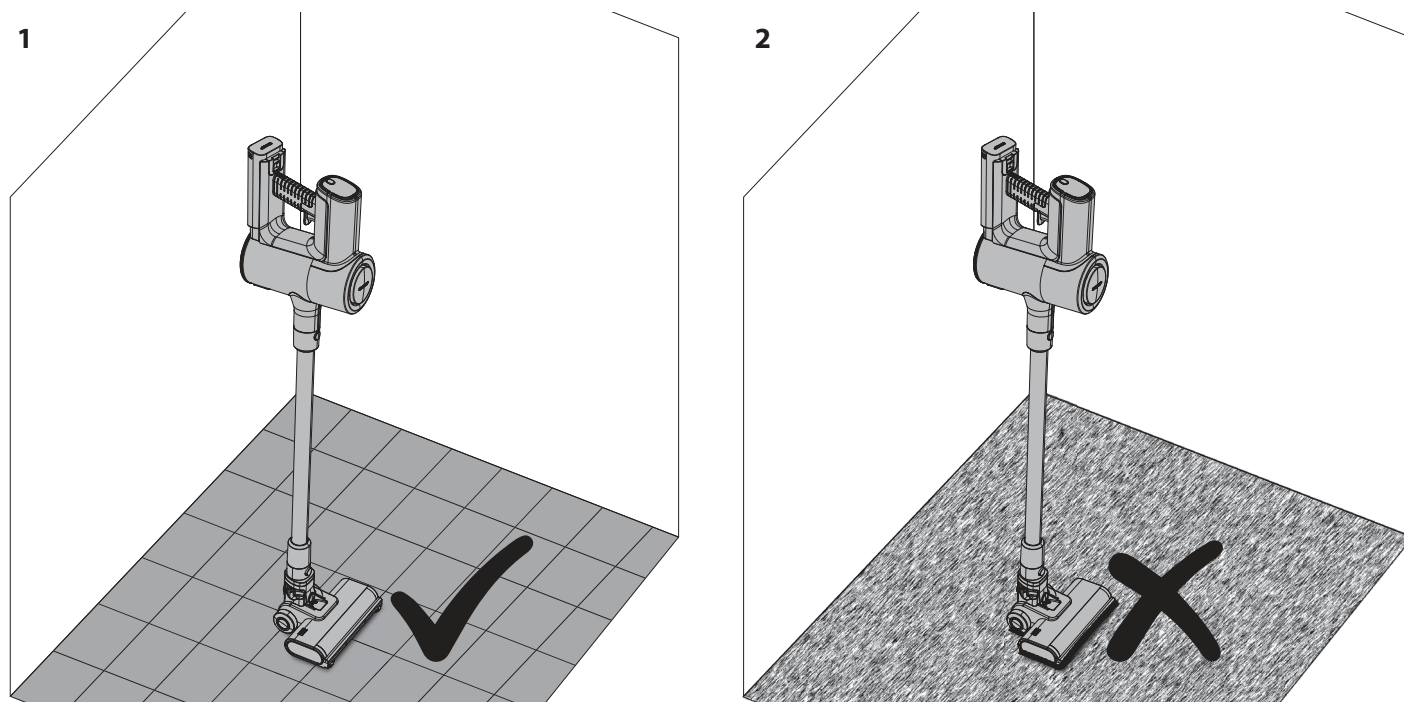

1. U redu je koristiti Samostojeći na tvrdom podu.
2. NE koristite samostojeći način na mekim/tapisoniranim podovima.

Kada koristite svoj SHARP štapni usisavač na tvrdom podu, moguće je postaviti usisavač u položaj za samostalno stajanje. Da bi to ispravno funkcioniralo, usisavač mora biti povezan s motoriziranom glavom jedinice putem metalne produžne šipke; također se pobrinite da je baterija instalirana.

S laganim oslanjanjem stopala na motoriziranu glavu, pomaknite usisavač tako da bude u uspravnom položaju. Čut ćete klik kada se glava zaključa.

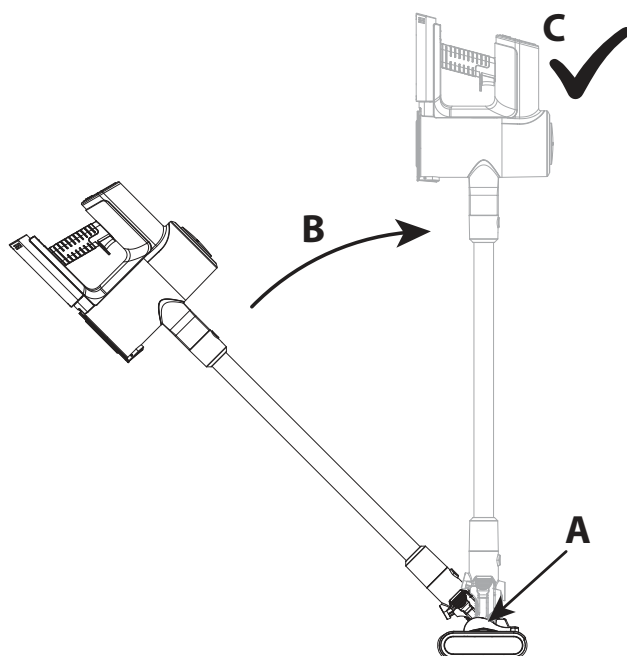

Nježno otpustite usisavač i on će se samostalno postaviti.

OPREZ: Vaš će usisavač samostalno stajati na tvrdim podovima, ako se prevrne moguće je da će doći do oštećenja ili ozljede. Pazite da se, jednom kada je u položaju samostalnog stajanja, ne prevrne. Dok je u modu samostalnog stajanja, ne ostavljajte ga bez nadzora, posebno ako imate malu djecu ili kućne ljubimce.

Prikazna ploča

Višenamjenski panel zaslona prikazuje važne informacije o funkciji i upotrebi vašeg štapnog usisavača.

Da biste promijenili brzinu motora s ECO (najefikasniji) na Turbo (najjači), pritisnite ovaj gumb. Kada je uređaj isključen, pritisnite ovaj gumb da biste vidjeli koliko je energije preostalo u bateriji za svaki način rada.

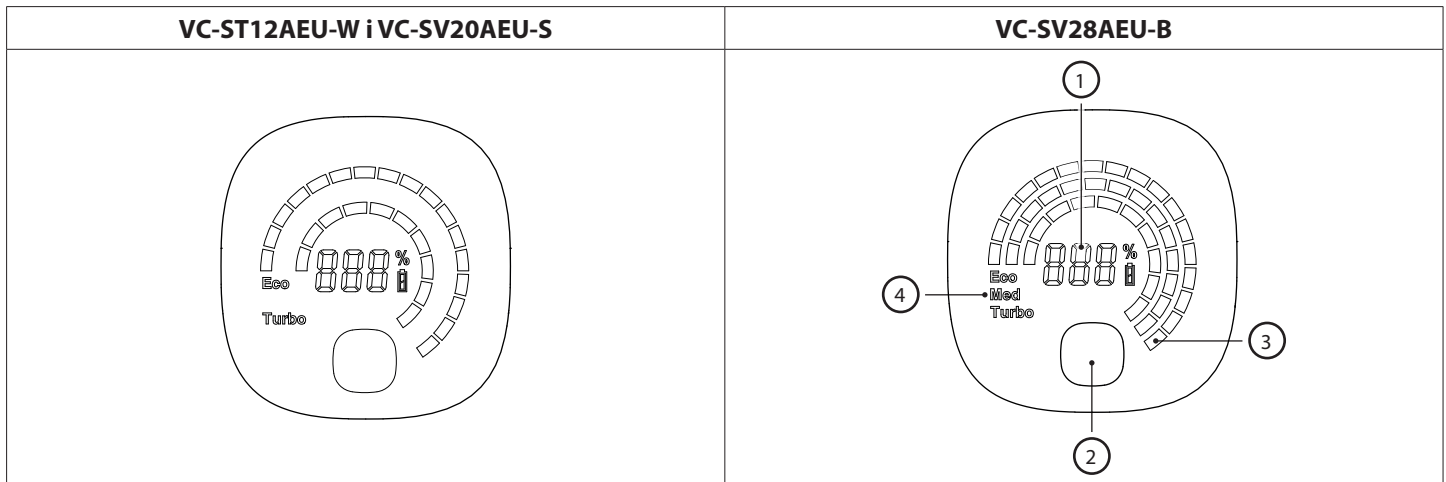

1. Postotak preostale energije baterije.
2. Gumb za odabir načina rada – ECO, srednji ili Turbo snaga.
3. Vizualna indikacija preostale energije temelji se na razini baterije. Ovo će se promijeniti kada se pritisne gumb za način rada.
4. Način rada. Ovo će se promijeniti kada se pritisne tipka za način rada.

U slučaju bilo kakvog problema s vašim štapnim usisavačem, moguće je da će se na zaslonu prikazati kod pogreške. Ako se pojavi kod pogreške, za više detalja pogledajte odjeljak za rješavanje problema u ovom priručniku za korisnike.

Opće čišćenje i održavanje

Kako biste osigurali da vaš SHARP štapni usisavač ostane u dobrom stanju i nastavi pružati pouzdanu uslugu, preporučuje se redovito čišćenje i održavanje.

Vanjske dijelove možete očistiti mekom krpom. Ako postoje tvrdokorne mrlje, koristite neabrazivnu, blagu tekućinu za čišćenje za njihovo uklanjanje.

Nikada ne koristite abrazivna sredstva za čišćenje ili krpe za održavanje vašeg SHARP štapnog usisavača jer će oštetiti površinu.

Općeniti savjeti nakon upotrebe su:

1. Ispraznite komoru za prašinu

Smanjuje se usisna snaga ako je komora za prašinu puna otpada, stoga će pražnjenje nakon i tijekom upotrebe osigurati mnogo bolje iskustvo čišćenja.

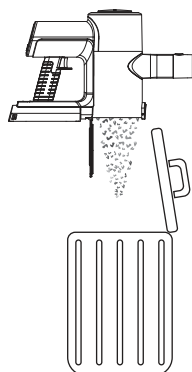

2. Očistite valjke

Uklonite sve dlake ili nečistoće koje su se možda pričvrstile i/ili omotale oko valjka tijekom upotrebe jer će to poboljšati performanse pri sljedećoj upotrebi. Za sve što se omotalo oko valjka, koristite oštricu čistilice za uklanjanje.

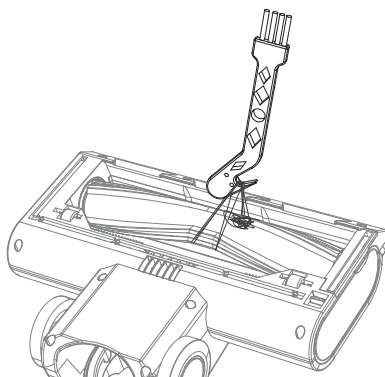

3. Provjerite začepljenja

Pobrinite se da su zračni putevi slobodni od prepreka poput grudica kose, dlake kućnih ljubimaca ili velikih komada otpada. Koristite svjetlo (svjetiljku na vašem mobilnom telefonu) da pogledate niz cijev i vidite je li slobodna.

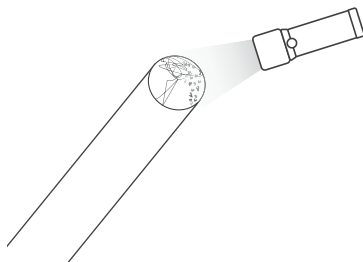

4. Očistite filter

Začepljeni filtri najčešći su razlog lošeg usisavanja. Očistite ih nakon svake upotrebe, a ako se performanse smanjuju, mogu se oprati vodom i ostaviti da se suše 24 sata. Preporučuje se zamjena HEPA filtera svaka 3 mjeseca.

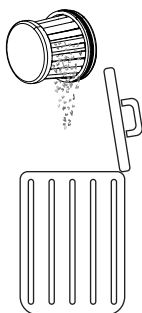

Rješavanje blokada

Moguće je da će vaš štapni usisavač povremeno postati začepljen otpadom. Možda ćete mori rastaviti dijelove kako biste pristupili čišćenju i otklanjanju začepljenja.

Kada se bavite začepljenjima, koristite dugu čvrstu žicu s tupim krajem za čišćenje cijevi. Pazite da ne oštetite cijev.

AC adapter

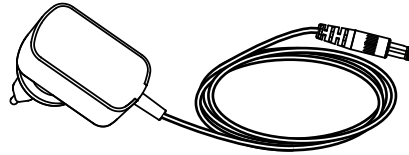

Vaš SHARP štapni usisavač dolazi s AC adapterom koji se može koristiti s britanskom (3-pinskom) ili EU (2-pinskom) utičnicom. AC adapter koji dolazi s vašim štapnim usisavačem ovisi o modelu usisavača i baterije, pogledajte donju tablicu kako biste uskladili model usisavača i AC adapter.

Koristite samo priloženi i od SHARP preporučeni AC adapter s vašim usisavačem na štapu. Specifikacije AC adaptera mogu se pronaći na kraju ovog Korisničkog priručnika.

Promjena tipa glavne veze adaptera

Vaš AC adapter dolazi s 2 ploče za spajanje na struju koje se mogu zamijeniti ovisno o tipu vaše utičnice. Ploča za spajanje s lijeve strane je za Veliku Britaniju, Irsku i Cipar. Ploča za spajanje s 2 pina s desne strane je za većinu ostalih zemalja EU.

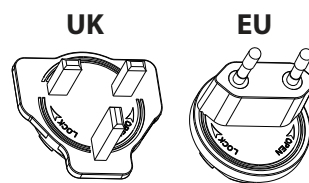

Za instalaciju odgovarajuće ploče za vašu glavnu utičnicu, odaberite odgovarajuću (UK ili EU) i postavite je na AC adapter kako je prikazano na slici ispod, ploča bi trebala sjediti u udubljenju. Okrenite u smjeru kazaljke na satu dok ne čujete klik i ploča za povezivanje je sada instalirana. Ako niste sigurni, molimo kontaktirajte našu službu za pomoć radi savjeta.

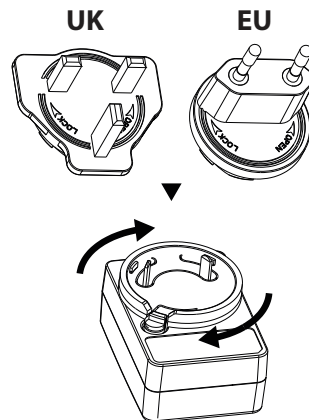

Da biste uklonili pločicu, pritisnite gumb A i okrenite pločicu u smjeru suprotnom od kazaljke na satu. Pločicu sada možete ukloniti.

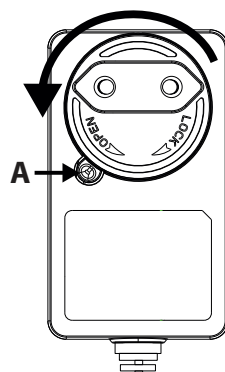

Otklanjanje poteškoća

Problem	Razlog	Rezolucija
Pojavljuje se kod pogreške E01 na zaslonu.	Glavni motor je zaustavljen u rotaciji.	Uklonite prepreku s valjka u motoriziranoj glavi.
E02 se pojavljuje na zaslonu (samo VC-SV20AEU-S i VC-SV28AEU-B).	Ulaz blokiran.	Uklonite blokadu iz glave, cijevi i/ili ulaza.
Loša performansa pri pokretanju.	Smanjeni usis.	Postavite način rada na Turbo. Ispraznite kantu za smeće. Očistite filtre. Provjerite jesu li usisni kanali blokirani ili začepljeni.
Usisavač je prestao raditi ili neće raditi.	Problem s baterijom ili vezom baterije.	Provjerite je li baterija potpuno napunjena. Pobrinite se da je baterija ispravno spojena na usisavač.
Valjak se neće okretati.	Mehanički problem.	Uklonite prepreku s valjka u motoriziranoj glavi. Očistite valjak i glavnu jedinicu.
Svjetlo baterije trepće crveno.	Baterija je gotovo prazna.	Punite bateriju.
Pribor je pokvaren ili ne radi.		Kontaktirajte pozivni centar SAHRP-a za raspravu. Novi dio može biti isporučen besplatno ako je pod jamstvom ili se naplaćuje ako je potrebno.
Motorna glava je bučna.	Četkasti valjak je postavljen.	Ako je četkasti valjak postavljen, čekinje će proizvesti zvuk kada dođu u kontakt s kućištem glave.

Ako doživite bilo kakve druge probleme s vašim SHARP štapnim usisavačem, molimo kontaktirajte naš pozivni centar za daljnje savjete i informacije.

Za naručivanje zamjenskih dodataka, filtera i baterija molimo vas da nazovete ili pošaljete e-mail vašem SHARP servisnom centru.

Tehničke specifikacije

Model	VC-SV12AEU-W	VC-SV20AEU-S	VC-SV28AEU-B
Kapacitet baterije (mAh)	2000	2500	4000
Napon baterije (V)	22,2	21,6	21,6
Snaga baterije (Wh)	44,4	54	86,4
Veličina baterije (Š x V x D u mm)	158 x 65 x 85	158 x 65 x 85	158 x 65 x 85
Težina baterije (kg)	0,429	0,453	0,585
Broj ćelija	6	6	6
Vrijeme punjenja pojedinačne baterije (sati)	4	4,5	4
Vrijeme punjenja dvostruke baterije (sati)	8	9	8
Boja glavnog tijela	Bijela	Srebro	Crna
Upravljačka ploča	Digitalno	Digitalno	Digitalno
Vrsta zaslona	LCD	LCD	LCD
Kapacitet kante za smeće (L)	0,55	0,55	0,55
Tip ispušnog filtera	HEPA 13	HEPA 13	HEPA 13
Bruto težina (kg)	5,2	5,4	6,3
Snaga motora (W)	150	250	380
Vrsta motora	DC motor	Bezčerkasti DC motor	Bezčerkasti DC motor
Razina buke (dB)	≤80	≤80	≤80
Potrošnja energije u isključenom načinu (W)	0,5	0,5	0,5
Zaštita od pregrijavanja	Da	Da	Da
Utikač	Adapter za utičnicu (EU/ UK)	Adapter za utičnicu (EU/ UK)	Adapter za utičnicu (EU/ UK)
Potrošnja energije motora (W)	150	250	380
Vrijeme rada na maksimalnoj snazi (minute)	16	15	12
Vrijeme rada na srednjoj snazi (minute)	N/A	N/A	24
Vrijeme rada u Min snazi (minute)	25	45	65
Certifikacija sigurnosnog logotipa	Izjava CE / UKCA	Izjava CE / UKCA	Izjava CE / UKCA
Snaga usisavanja Min (kPa)	6	7	7
Maksimalna snaga usisavanja (kPa)	12	20	28
Maksimalna snaga usisavanja (Air Watts)	62	120	173
LED prednje svjetlo	Da	Da	Da
Boja prednjeg svjetla	Bijela	Bijela	Bijela
Veličina jedinice (Š x V x D u mm)	120 x 1205 x 270	120 x 1205 x 270	120 x 1250 x 250
Težina jedinice (kg)	3,9	4,1	5

AC adapter			
Model	CZH015265065TRWQ	CZH015265065TRWQ	CZH024265100TRWQ
Ulaz	100-240V AC / 50/60Hz / 0.5A	100-240V AC / 50/60Hz / 0.5A	100-240V AC / 50/60Hz / 0.8A
Potrebno napajanje	AC 100-240V ~ 50/60Hz	AC 100-240V ~ 50/60Hz	AC 100-240V ~ 50/60Hz
Izlaz	26,5V DC / 650mA	26,5V DC / 650mA	26,5V DC / 1000mA
Boja	Bijela	Bijela	Crna
Dužina strujnog kabla (mm)	1500mm	1500mm	1500mm
Za upotrebu s	VC-SV12AEU-W	VC-SV20AEU-S	VC-SV28AEU-B
IP ocjena	IP20 (samo za upotrebu unutra)	IP20 (samo za upotrebu unutra)	IP20 (samo za upotrebu unutra)
Proizvođač	Shenzhen Chanzeho Technology Co. Limited 7/F, Spa Centre, br.53-55 Lockhart Road, Wan Chai, Hong Kong		



Figyelem:

A terméket ezzel a jelöléssel látták el.

Ez azt jelenti, hogy a használt elektromos és elektronikus termékeket nem szabad az általános háztartási hulladékkal keverni. Ezekhez a termékekhez külön hulladékgyűjtő rendszer üzemel.

A. Hulladék-elhelyezési tájékoztató lakossági felhasználók részére (magán háztartások)

1. Az Európai Unióban

Figyelem: Ha a készüléket ki akarja selejtezni, kérjük, ne a közönséges szemeteskukába helyezze! A használt elektromos és elektronikus berendezéseket külön, a használt elektromos és elektronikus berendezések szabályszerű kezeléséről, visszanyeréséről és újrahasznosításáról rendelkező jogszabályokkal összhangban kell kezelni.

A tagállamok általi végrehajtást követően az EU államokon belül a magán háztartások használt elektromos és elektronikai berendezéseiket díjmentesen juttathatják vissza a kijelölt gyűjtőlétesítményekbe*.

Egyes országokban* a helyi kiskereskedés is díjmentesen visszaveheti Öntől a régi terméket, ha hasonló új terméket vásárol.

* A további részletekről, kérjük, érdeklődjön a helyi önkormányzatnál.

Ha használt elektromos vagy elektronikus berendezésében elemek vagy akkumulátorok vannak, kérjük, előzetesen ezeket selejtezze ki a helyi előírásoknak megfelelően. A termék szabályszerű kiselejtezésével Ön segít biztosítani azt, hogy a hulladék keresztülmenjen a szükséges kezelésen, visszanyerési és újrahasznosítási eljáráson. Ezáltal közreműködik a lehetséges káros környezeti és humán egészségügyi hatások megelőzésében, amelyek ellenkező esetben a helytelen hulladékkezelés következtében előállhatnának.

2. Az EU-n kívüli egyéb országokban

Ha a terméket ki szeretné selejtezni, kérjük, forduljon a helyi önkormányzathoz, és érdeklődjön a helyes hulladék-elhelyezési módszerről.

Svájcban: A használt elektromos vagy elektronikus készülékeket térítés nélkül visszaveszik a kereskedők, akkor is ha nem vásárol új terméket. További begyűjtő helyeket a következő honlapokon talál: www.swico.ch vagy www.sens.ch.

B. Hulladék-elhelyezési tájékoztató vállalati felhasználók részére

1. Az Európai Unióban

Ha a terméket üzleti célokra használta, és ki kívánja selejtezni:

Kérjük, forduljon a SHARP kereskedéshez, ahol tájékoztatják Önt a termék visszavételéről.

Lehetséges, hogy a visszavételből és az újrahasznosításból eredő költségeket felszámítják.

Előfordulhat, hogy a helyi hulladékbegyűjtő létesítmény átveszi a kisebb termékeket (és kis mennyiségeket).

Spanyolországban: Kérjük, használt készülékének visszaszolgáltatásával kapcsolatban vegye fel a kapcsolatot a kiépített begyűjtési hálózattal vagy helyi önkormányzatával.

2. Az EU-n kívüli egyéb országokban

Ha a terméket ki szeretné selejtezni, kérjük, forduljon a helyi önkormányzathoz, és érdeklődjön a helyes hulladék-elhelyezési módszerről.



[www.sharpconsumer.com/
contact/](http://www.sharpconsumer.com/contact/)



[www.sharpconsumer.com/
tamogatas/](http://www.sharpconsumer.com/tamogatas/)



[www.sharpconsumer.com/
documents-of-conformity/](http://www.sharpconsumer.com/documents-of-conformity/)

Szervizzolgáltatásért kérjük, keresse fel a www.sharpconsumer.com/contact/ honlapot, jótállási jogokért keresse fel a www.sharpconsumer.com/support/ oldalt vagy vegye fel a kapcsolatot a kereskedővel, akitől a terméket vásárolta.

Megfelelőségi nyilatkozatok a következő címen érhetők el: www.sharpconsumer.com/documents-of-conformity/

Tartalomjegyzék

A doboz tartalma.....	2
Az irányítószervek és alkatrészek helye.....	3
Fali tartó.....	6
Kijelző és vezérlők.....	7
Akkumulátor töltés, tárolás és használat.....	8
Ajánlott tisztítási módszerek.....	11
Szűrő és porszívó.....	12
Szerszámok és azok használata.....	13
Önálló.....	15
Kijelző panel.....	16
Általános tisztítás és karbantartás.....	16
Elzáródások kezelése.....	17
Váltóáramú adapter.....	18
Hibaelhárítás.....	19
Műszaki jellemzők.....	20

Bevezetés

Ez a vezeték nélküli porszívó rendszer intelligens digitális motorral és LED kijelzővel, eltávolítható Li-Ion akkumulátor csomaggal rendelkezik. Könnyű és sokoldalú, egyszerűen átalakítható teljes otthoni porszívóból kézi erőporszívóvá a különböző tartozékokkal a helyi tisztításhoz.

A doboz tartalma

Tétel	Leírás	VC-SV12AEU-W	VC-SV20AEU-S	VC-SV28AEU-B
1	Porszívó (tartozékok vagy akkumulátor nélkül)	✓	✓	✓
2	Mini motorizált söprűhenger	✗	✗	✓
3	Rugalmas hajlító adapter	✗	✓	✓
4	2 az 1-ben kefe/réses szerszám	✓	✓	✓
5	Széles kefe szerszám	✗	✗	✓
6	Kiterjesztett Réstisztító Eszköz	✓	✓	✓
7	Hosszabbító tömlő	✗	✗	✓
8	Fém hosszabbító rúd	✓	✓	✓
9	Motorizált söprűhenger, henger(ek)kel felszerelve	✓	✓	✓
10	V-henger	✓	✓	✓
11	Kefe henger	✓	✓	✓
12	Hálózati adapter (EU/UK)	✓	✓	✓
13	Fali tartó tároló állvány	✓	✓	✓
14	Fali tartó csavarok, falidübelek és vaklemez	✓	✓	✓
15	Gyors üzembe helyezési útmutató	✓	✓	✓
16	Akkumulátor x2	✓	✓	✓
17	Átlátszó kefe tárolóedény	✓	✓	✓
18	Szűrő x2 (1 a porszívóban van és 1 a dobozban)	✓	✓	✓
19	Tisztító eszköz	✓	✓	✓
20	Tartó Lyuk Fedél	✓	✓	✗

Az irányítószervek és alkatrészek helye

VC-SV12AEU-W	
Tétel	Leírás
1	LED kijelző
2	Sebességválasztó gomb
3	BE/KI Kapcsoló
4	Akkumulátor Töltőcsatlakozó
5	Akkumulátor Kioldó Gomb
6	Újratölthető/Cserélhető Akkumulátor
7	Szűrőegység
8	Porszívó
9	Váltóáramú adapter
10	2 az 1-ben kefe/réses szerszám
11	Söprűhenger tárolócsőben
12	Kiterjesztett Réstisztító Eszköz
13	Fém hosszabbító rúd
14	Motoros hengerfej LED-es lámpákkal
15	LED világítás a padlókefe hengeren
16	Fali tartó

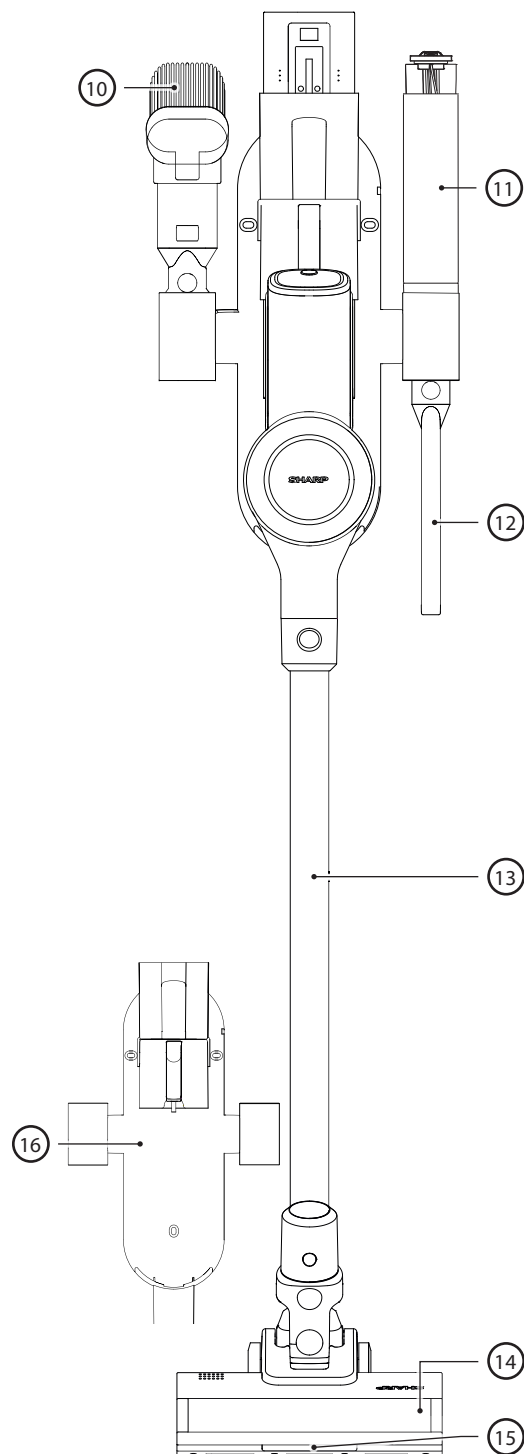
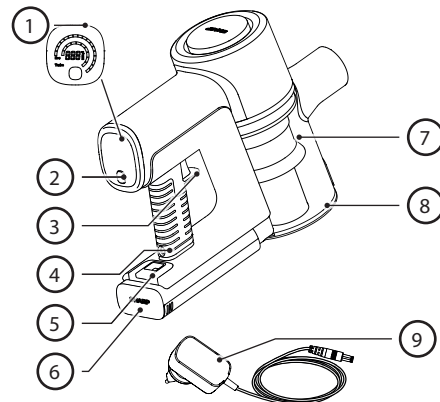

VC-SV20AEU-S

Tétel	Leírás
1	LED kijelző
2	Sebességválasztó gomb
3	BE/KI Kapcsoló
4	Akkumulátor Töltőcsatlakozó
5	Akkumulátor Kioldó Gomb
6	Újratölthető/Cserélhető Akkumulátor
7	Szűrőegység
8	Porszívó
9	Váltóáramú adapter
10	2 az 1-ben kefe/réses szerszám
11	Rugalmas hajlító adapter
12	Sőprűhenger tárolócsőben
13	Kiterjesztett Réstisztító Eszköz
14	Fém hosszabbító rúd
15	Motoros hengerfej LED-es lámpákkal
16	LED világítás a padlókefe hengeren
17	Fali tartó

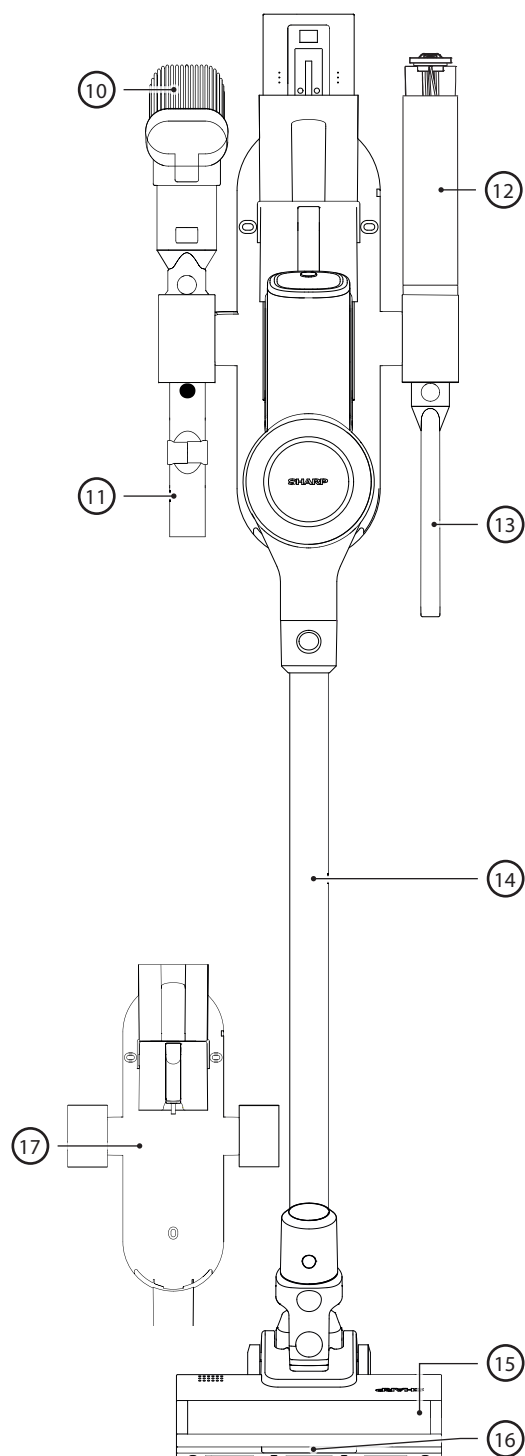
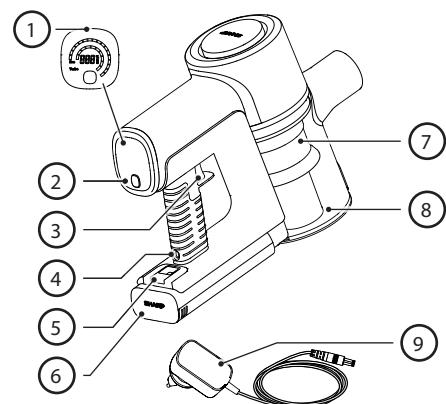

VC-SV28AEU-B

Tétel	Leírás
1	LED kijelző
2	Sebességválasztó gomb
3	BE/KI Kapcsoló
4	Akkumulátor Töltőcsatlakozó
5	Akkumulátor Kioldó Gomb
6	Újratölthető/Cserélhető Akkumulátor
7	Szűrőegység
8	Porszívó
9	Váltóáramú adapter
10	2 az 1-ben kefe/rékes szerszám
11	Hosszabbító tömlő
12	Ecsethenger átlátszó tárolóedényben
13	Kiterjesztett Réstisztító Eszköz
14	Rugalmas hajlító adapter
15	Mini motorizált söprűhenger
16	Széles kefe szerszám
17	Fém hosszabbító rúd
18	Motoros hengerfej LED-es lámpákkal
19	LED világítás a padlókefe hengeren
20	Fali tartó

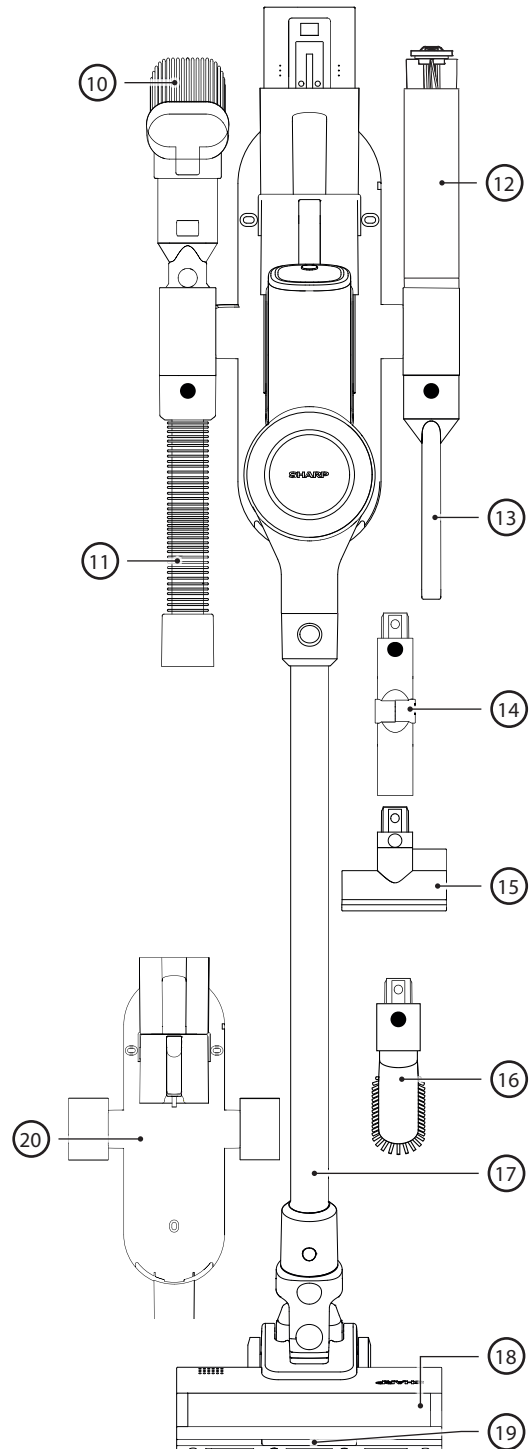
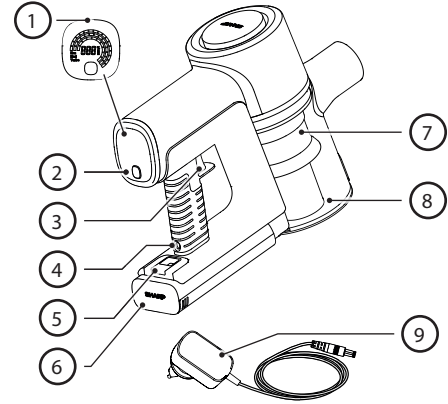

Fali tartó

Az egyszerű és kényelmes használat és tárolás érdekében a SHARP porszívója egy fali tartóval van ellátva. Ez a tartó tárolja a porszívó összes tartozékát, és képes egyszerre mindkét akkumulátort feltölteni.

MEGJEGYZÉS: Csatlakoztassa a kisebb tartozékokat a hosszabbító csőhöz és a hajlítható adapterhez, hogy minden alkatrész együtt és rendezetten maradjon. Használja a falitartó konzol bal, jobb és alsó részén található függőleges tárolócsöveket a tartozékeszközök becsíptetéséhez.

A Fali tartó telepítése

Mielőtt felszerelné a falitartót, győződjön meg róla, hogy elegendő hely áll rendelkezésre. A készülék teteje és a padló közötti távolságnak megfelelőnek kell lennie, hogy a rúdorszívót a fém kiterjesztő rúddal és fejjel anélkül lehessen felszerelni, hogy bármihez hozzáérne. Az alábbi képen látható a javasolt felszerelési magasság.

A jobb oldali kép mutatja a rögzítőlyukak közötti távolságot, valamint a mellékelt csavarok és tiplik részleteit.

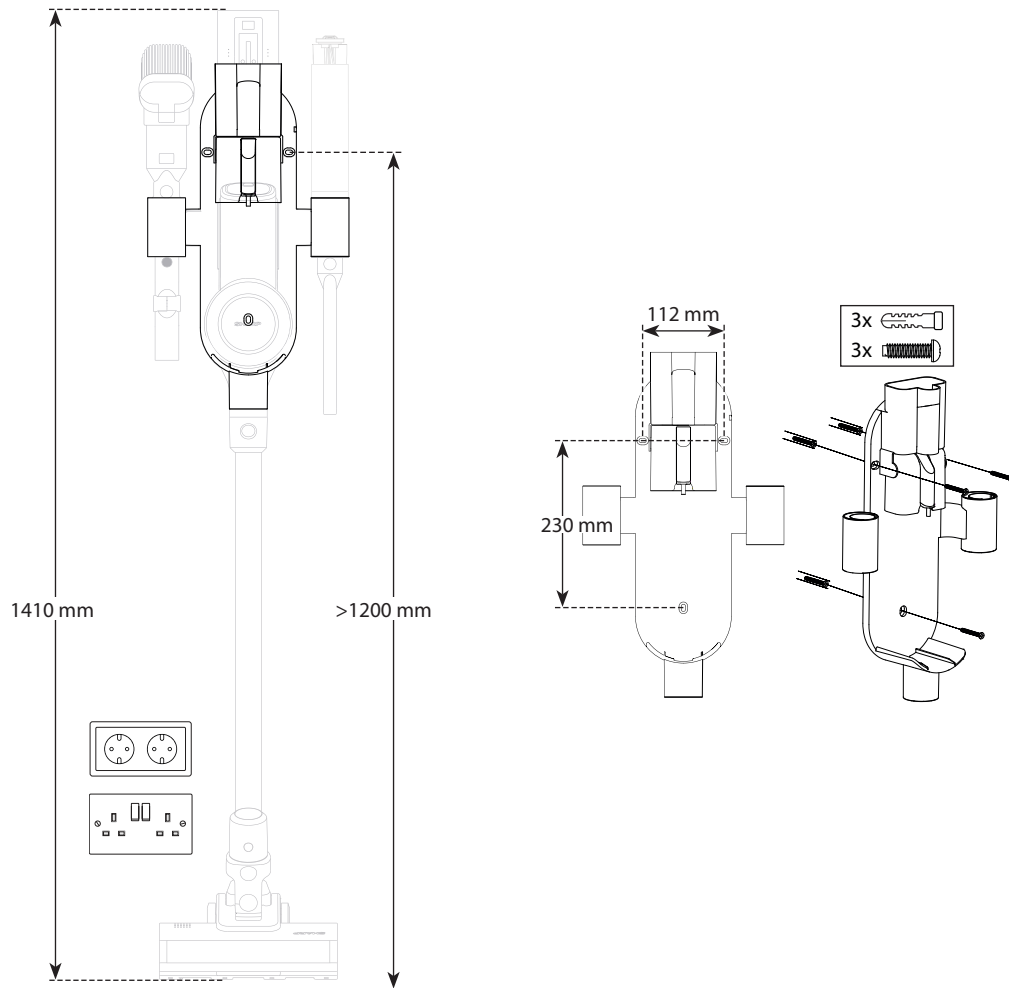

1. Keressen egy falhoz közeli helyet, amely közel van egy elektromos aljzathoz, és nincsenek akadályok, mint például ablakok vagy polcok.
2. A porszívót csatlakoztatva a motorizált söprűhengerhez és a hosszabbító rúddhoz, helyezze a szerelt porszívót a falhoz, ahol tárolni fogja, és jelölje meg a falra szerelhető tartó lyukait a megfelelő magasságban, hogy a porszívót függőleges helyzetben tárolhassa.
3. Használjon Phillips csavarhúzó (nem tartozék) a fali tartó telepítéséhez a mellékelt csavarokkal. Ügyeljen arra, hogy a szerelőlyukakat a konzolon lévő fali szerelőlyukak segítségével jelölje meg.
4. Helyezze az összeszerelt rúdorszívót a falitartó közepére, és csatlakoztassa a beépített akkumulátorral rendelkező töltőadaptert egy közeli konnektorba. A levehető akkumulátort is feltöltheti egy sík felületen, egy konnektor közelében, ha eltávolította a porszívóból.

Lyuk lezáró lemezek

A csavarokat és tipliket tartalmazó zsákban található 3 lezáró lemez is, amelyeket a caddy-ben lévő csavarlyukak lefedésére használnak.

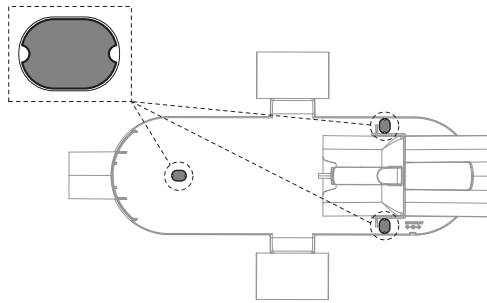

Henger tárolócső

A VC-SV12AEU-W vagy VC-SV20AEU-S porszívóhoz tartozó, használaton kívüli henger egyszerű tárolásához mellékelünk egy tárolócsövet. A tárolócső az egyik felső tárolólyukba illeszkedik, vegye figyelembe, hogy az adaptert (2) a tárolólyukba kell helyezni a cső (1) behelyezése előtt.

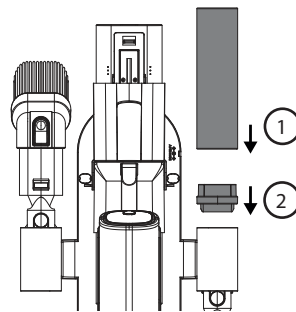

Tartó Lyuk Fedél

A VC-SV12AEU-W és a VC-SV20AEU-S tartozéka egy fedél, amelyet az egyik tartozéklyuk lezárására lehet használni. A VC-SV12AEU-W 2 fedéllel érkezik, míg a VC-SV20AEU-S 1 fedéllel.

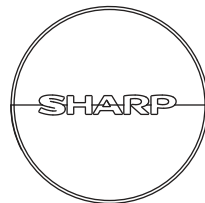

Kijelző és vezérlők

LED kijelző:

1. Maradék akkumulátor töltöttség
2. Sebességválasztó gomb
3. Kapcsoló gomb

Hogyan működtessük

- Nyomja meg egyszer a POWER TRIGGER gombot a takarítás megkezdéséhez. Nincs szükség a gomb nyomva tartására. Nyomja meg újra a gombot a kikapcsoláshoz.
- A porszívó automatikusan az ECO Szívóerőre áll be. Használja a VÁLASZTÁS gombot a 3 Szívóerő Mód közül választáshoz: ECO, MED, TURBO a VC-SV28AEU-B esetében, és ECO/TURBO a VC-SV12AEU-W és VC-SV20AEU-S esetében.
- ECONagyobb szobákhoz és felületekhez.
- MED (csak VC-SV28AEU-B) kisebb szobákhoz és felületekhez, vagy egy teljes jármű belső teréhez.
- TURBO a gyors felszedésekhez vagy mély tisztításhoz.
- Működés közben a digitális kijelző megmutatja a maradék akkumulátor töltöttségi százalékát, a sebességet, valamint bármilyen motorblokkolást vagy söprűhenger gubancot, amely befolyásolja a teljesítményt.

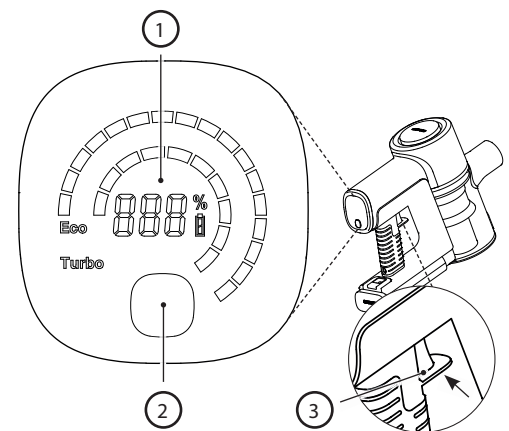

Akkumulátor töltés, tárolás és használat

A SHARP porszívója standardként 2 lítium-ion elemet tartalmaz. Az elemek specifikációi az alábbiak. Vegye figyelembe, hogy az elemek nem cserélhetők a modellek között.

Modell	VC-BA12A-W	VC-BA20A-S	VC-BA28A-B
Feszültség (V)	22,2	21,6	21,6
Cella típus	ICR18650-20SG	INR18650-25PG	INR21700-40TG
Technológia	Lítium-Ion	Lítium-Ion	Lítium-Ion
Cellák száma	6	6	6
Teljesítmény (Wh)	44,4	54	86,4
Kapacitás (mAh)	2000	2500	4000
Töltési idő (óra)	4	4,5	4,5
Nettó súly (kg)	0,429	0,453	0,585
Egység mérete (Szé x Mé x Ma) mm	158 x 65 x 85	158 x 65 x 85	158 x 65 x 85
Szabvány/Certifikáció	UKCA/CE/RoHS/REACH	UKCA/CE/RoHS/REACH	UKCA/CE/RoHS/REACH
Szín	Fehér	Ezüst	Fekete
Használatra szánt	VC-SV12AEU-W	VC-SV20AEU-S	VC-SV28AEU-B
Ajánlott váltóáramú adapter	CZH015265065TRWQ	CZH015265065TRWQ	CZH024265100TRWQ

Az alkatrészek helye és a váltóáramú adapterhez való csatlakoztatás töltés céljából

1. Fő egység csatlakozó
2. Töltőcsatlakozó
3. Kar elengedése
4. Rögzítőcsipesz
5. Töltési állapot
6. Szellőzés

Az első használat előtt a levehető lítium-ion akkumulátort teljesen fel kell tölteni. Az akkumulátort a hálózati kábellel lehet feltölteni, akár be van szerelve, akár nincs, csatlakoztatva a töltőportra és egy szabványos elektromos aljzatra.

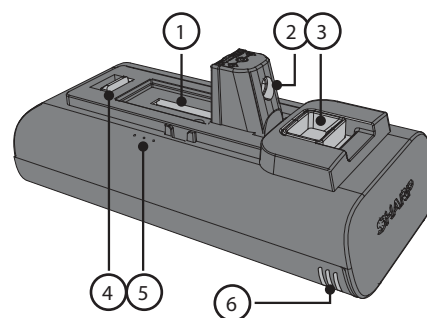

Az akkumulátor töltése

Többféle módon is tölthető az akkumulátor vagy akkumulátorok. Ajánljuk, hogy az akkumulátort a tartóban történő dokkolás közben töltsék, mivel így egyszerre töltődnek mindkét akkumulátorok.

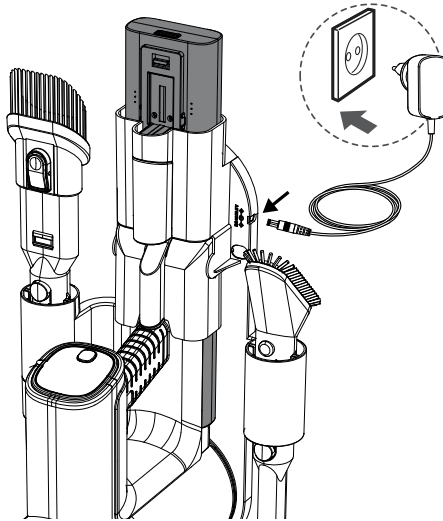

Lehetőség van az akkumulátor töltésére akár a porszívóhoz csatlakoztatva, akár a porszívóból kivéve, vagy önmagában a tartóban. Ha a tartót nem használja, helyezze a kézi porszívót vagy az akkumulátort egy sík, stabil felületre. Csatlakoztassa a tápkábelt közvetlenül a kézifogantyún található töltőportba.

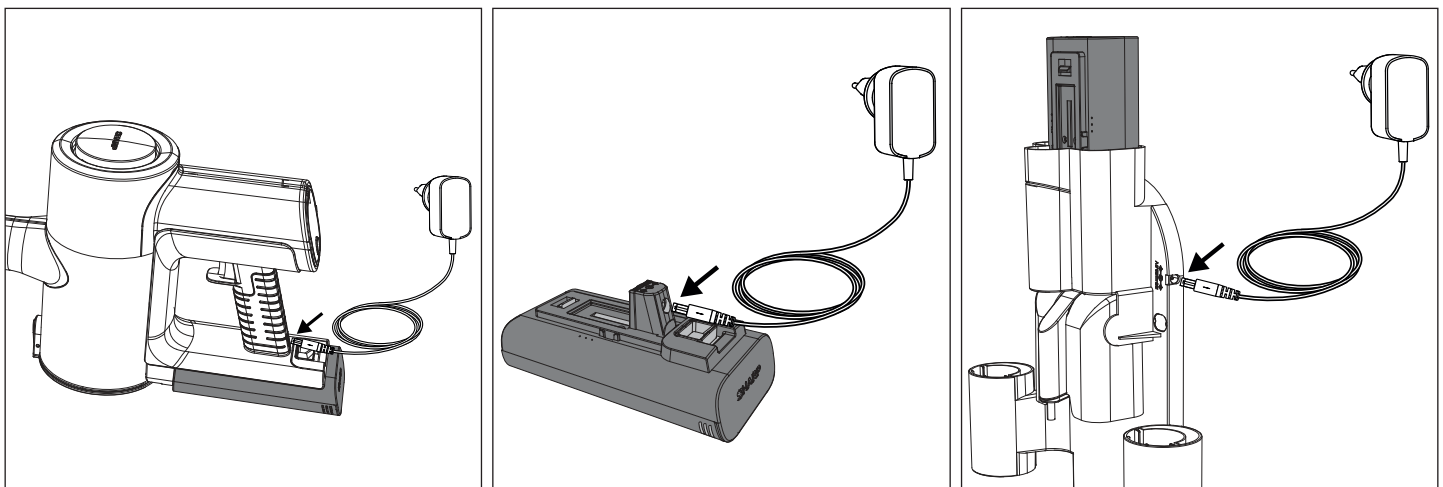

Jó töltési szokások

- Használja csak a mellékelt Sharp AC adaptert.
- Töltse fel az akkumulátort, mielőtt a kapacitása 25% alá csökken - A lítium-ion akkumulátorok korlátozott számú töltési ciklussal rendelkeznek, ezért az élettartam meghosszabbítása érdekében a legjobb, ha az akkumulátort még azelőtt tölti, hogy teljesen lemerülne.
- Kerülje a túltöltést - Ha az akkumulátor teljesen feltöltődött, húzza ki a töltőből, hogy elkerülje a túltöltést, amely szintén lerövidítheti az akkumulátor élettartamát.
- Ha nem használják, a teljesen feltöltött akkumulátor idővel elveszíti töltését.
- Hűvös, száraz helyen tárolja - a szélsőséges hőmérséklet károsíthatja az akkumulátort, ezért ügyeljen arra, hogy hűvös, száraz helyen, ideális esetben szobahőmérsékleten tárolja.
- Ha hat hónapnál hosszabb ideig kívánja használat nélkül tárolni a készüléket, félévente töltse fel 50%-ra az akkumulátort, frissessége megőrzése érdekében.

Töltés a fali tartón

1. DC áram csatlakozó port
2. Hímnemű dugó

Ha a fali tartót használja (ajánlott), kövesse az installációs utasításokat. Csatlakoztassa az összeszerelt terméket, miközben a fali tartóban tárolja. Hosszabb ideig történő használaton kívül húzza ki az AC adaptert.

MEGJEGYZÉS: Az első használat során merítse le teljesen az akkumulátort a megfelelő kondicionálás érdekében. Az ajánlott töltési idők a következők.



	Töltési idők (óra)		
	VC-SV12AEU-W	VC-SV20AEU-S	VC-SV28AEU-B
1 Akkumulátor	4	4,5	4
2 Elemek	8	9	8

Használati idők

	2 elem üzemideje (perc)		
	Töltési idők (óra)		
	VC-SV12AEU-W	VC-SV20AEU-S	VC-SV28AEU-B
ECO	50	90	130
Közepes	x	x	48
Turbó	32	30	24

Akkumulátor állapotjelzés

Amikor az akkumulátor töltődik vagy kisüt, az állapotot ellenőrizheti a porszívó kijelzőjén látható töltöttségi százalék vagy az akkumulátor oldalán lévő fények segítségével.

	10 % – 30 %
	31 % – 70 %
	> 70 %

Ha mind a három fény be van kapcsolva, akkor az akkumulátor töltöttsége nagyobb, mint 70%.

Amikor az akkumulátor lemerül, egyetlen piros fény villog. Az akkumulátor töltése során ez a fény kék színűre vált és villog, amíg a második fény el nem kezd villogni, és az első fény statikussá válik. Amikor a második fény villogása megszűnik és statikussá válik, az utolsó fény kezd el villogni. A töltés befejeződik, amikor mind a 3 fény kék színű és statikus. A fények ebben az állapotban maradnak, amíg az akkumulátort le nem választják az AC adatterről.

FIGYELMEZTETÉS: Különleges utasítások a lítium-ion akkumulátor kezeléséhez

Figyelmesen kövesse az utasításokat. Ezzel csökkentheti a robbanás, az áramütés és az esetleges súlyos sérülés vagy halál kockázatát.

- Csak hitelesített Sharp AC adaptert használjon az akkumulátor csomag töltéséhez.
- Olyan áramforrást használjon, amelynek feszültsége megfelel a töltő tábláján megadott feszültségnek.
- A Sharp akkumulátor csomag és az AC Adapter kifejezetten egymással való működésre lettek tervezve.
- Ne használja az AC adaptert, ha a kábel vagy a csatlakozó sérült.
- Ne helyezze az akkumulátort tűz vagy hó közelében.
- Tűznek vagy 60 °C feletti hőmérsékletnek való kitétel az akkumulátor felrobbanását okozhatja.
- Ne töltse az akkumulátort nedves vagy nyirkos helyen.
- Ne töltse gyúlékony folyadékok vagy gázok jelenlétében.
- Ügyeljen arra, hogy az akkumulátor soha ne merüljön vízbe.
- Ne töltse extrém meleg (40°C feletti) vagy hideg (10°C alatti) helyen.
- A töltés a legjobban normál szobahőmérsékleten működik.
- Ne törje össze, ne ejtse le és ne sértse meg az akkumulátort.
- Ne használjon olyan akkumulátor csomagot vagy AC adaptert, amely leesett vagy éles ütést kapott.
- Az akkumulátor sérülése az akkumulátor felrobbanását okozhatja. Az akkumulátort azonnal megfelelően ártalmatlanítani kell az akkumulátor ártalmatlanítására vonatkozó utasításokat követve, vagy forduljon tanácsért a szervizközponthoz.
- Ne nyissa ki, ne módosítsa, és ne próbálja megjavítani az akkumulátort.
- Az akkumulátor Gázokat bocsáthat ki, ha megsérül vagy helytelenül használják.
- Gondoskodjon a helyiség jó szellőzéséről, és bármilyen káros hatás esetén forduljon orvoshoz.

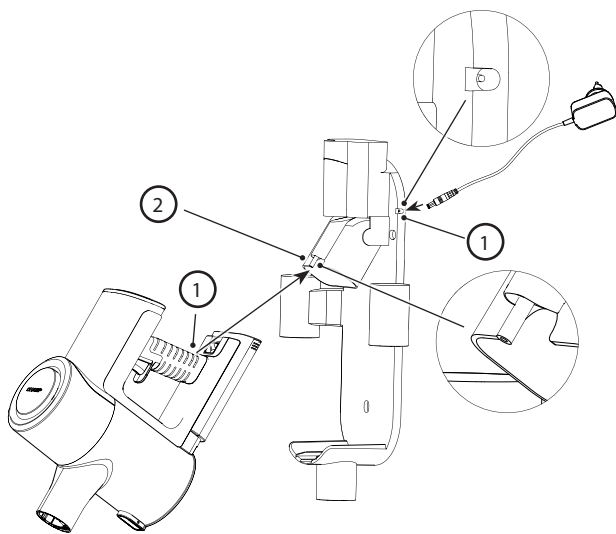

- Az akkumulátor károsodás vagy helytelen használat esetén folyadékot bocsáthat ki.
- Ha bármilyen folyadék érintkezik a bőrrel az akkumulátorból, azonnal öblítse le enyhe szappannal és vízzel. Ha a folyadék a szemébe kerül, öblítse ki vízzel és keresse fel az orvosi segítséget.
- Tartsa távol az akkumulátor csomagot a kis fémtárgyaktól, amelyek rövidre zárhatják az akkumulátor csatlakozóit.

A készülék és az akkumulátor ártalmatlanítása

A termék nem rendelkezik a felhasználó által javítható részegységekkel.

Az elektronikai termékeket és akkumulátorokat nem szabad az általános háztartási hulladékkal keverni. A háztartási felhasználóknak kapcsolatba kell lépniük azzal a kiskereskedővel, ahol ezt a terméket vásárolták, vagy a helyi önkormányzati hivatalukkal, hogy tájékozódjanak arról, hogy hová és hogyan vihetik el ezeket a termékeket a környezetbarát újrahasznosítás céljából.

Ne dobja ki háztartási hulladékként, és ne helyezze tűzbe, mert az akkumulátorcsomag robbanást okozhat.

Az akkumulátorokat a helyi szabályozásoknak megfelelően kell eldobni.



Ez a szimbólum azt jelenti, hogy a termék a 2013/56/EU európai irányelv hatálya alá tartozó akkumulátorokat tartalmaz, amelyek nem ártalmatlaníthatók a normál háztartási hulladékkal. A Cd, Hg és Pb jelölések a kuka szimbólum alatt azt jelzik, hogy az akkumulátor kadmiumot (Cd), higanyt (Hg) vagy ólmot (Pb) tartalmaz.



Ez a terméken található szimbólum azt jelenti, hogy a termék a 2012/19/EU európai irányelv hatálya alá tartozik, és nem szabad a többi háztartási hulladékkal együtt ártalmatlanítani vagy lerakni.



Ezek a szimbólumok a termékeken, a csomagoláson és/vagy a kísérő dokumentumokon azt jelentik, hogy a használt elektromos és elektronikus termékeket nem szabad az általános háztartási hulladékkal keverni.

CE és UKCA nyilatkozat:

- A teljes CE szöveg és az UKCA megfelelőségi nyilatkozat elérhető a sharpconsumer.eu oldalon. Lépjen be az adott modell letöltések oldalára, és válassza a "Declaration of Conformity" (Megfelelőségi nyilatkozat) menüpontot.

Ajánlott tisztítási módszerek

A porszívója padlófelületek és nehezen elérhető függőleges felületek tisztítására lett tervezve. Kezdje a Fém hosszabbító rúddal, és kombinálja a következő eszközökkel.

- Csatolja a szélesebb motorizált hengerkefét LED fényszórókkal a kemény padlókhöz, területi szőnyegekhez és szőnyegpadlóhoz.
- Csatolja fel a rugalmas hajlító adaptert, hogy elérje a kanapék, székek és bútorok alatt.
- Csatolja fel a hosszú réstisztító fúvókát a sarkokhoz és szűk helyekhez.
- Használja a V-hengert mindenféle padlón. A kefehenger ajánlott kemény padlókhöz.
- Csatolja a 2 az 1-ben kefe/réses szerszámot lámpabúrákhoz, könyvespolcokhoz és elektronikai eszközökhöz. Csak a VC-SV28AEU-B modellhez.
- Csatolja fel a mini motorizált söprűhengert a lépcsőkhöz és szűkebb utakhoz.

A kis területek gyors porszívózásához a rúdorszívót kézi porszívóvá alakíthatja, ha eltávolítja a fém hosszabbító rudat. Válassza ki az alábbi eszközt a munkához.

- Csatolja fel a Hosszú Réstisztító Fúvókát a mélytisztításhoz, például autóülések között, kanapépárnák között és etetőszékekben.
- Csatolja a 2 az 1-ben kefe/réses szerszámot komódokhoz, polcokhoz és billentyűzetekhez. Csak a VC-SV28AEU-B típushoz.
- Csatolja a Mini Motorizált Söprűhengert a lépcsők és padok tisztításához.
- Csatolja a rugalmas tömlőt plusz a réses szerszámot vagy a kefét a mélytisztításhoz, például autó belső terek, ülések alatt és között.

Szűrő és porszívó

A porszívója több szűrőt tartalmaz, hogy biztosítsa a szennyezett levegő nem kerül vissza a szobába, és a motor védelme érdekében. A lezárt porszívó 99,9%-ban képes megfogni és csapdába ejteni a port, allergéneket, szőrszalakat és szennyeződéseket.

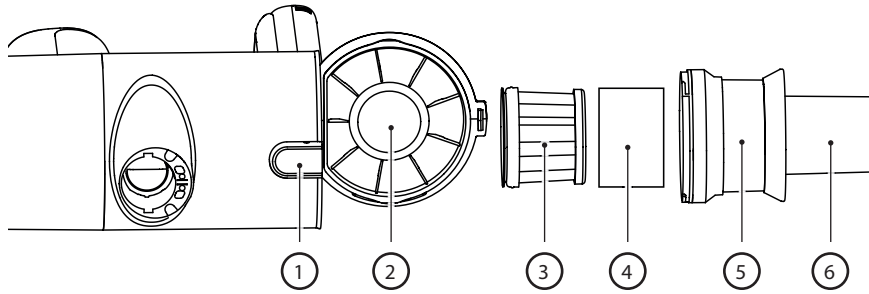

1. Tartály kioldó gomb.
2. Lezárt porszívó
3. HEPA 13 szűrő.
4. Szűrőhüvely
5. Fém hálósűrő a nagy részecskék elválasztásához.
6. Többkúpos ciklonos forgás a porrészecskék izolálásához

Porszívó ürítése

1. Tartsa a kézi porszívót egy szemetesedény felett.
2. Ezután nyomja meg a tartály kioldó gombját a tartály megnyitásához. Óvatosan ürítse ki a tartalom egy szemetesbe. Szükség esetén tisztítsa meg a HEPA szűrőt.
3. Győződjön meg róla, hogy a HEPA Szűrőegység biztonságosan rögzítve van (az egész egységet óramutató járásával megegyező irányba fordítva) mielőtt becsukja a porfogó ajtaját (egy "kattanás" hallható, amikor az ajtó be van zárva).

Sűrűségű szűrő eltávolítása és tisztítása

1. Forgassa el a HEPA szűrőegységet az óramutató járásával ellentétes irányba, amíg ki nem oldódik az egységből.
2. Húzza ki a HEPA szűrőegységet, és szükség szerint tisztítsa meg (lásd lentebb).
3. Helyezze vissza a HEPA-sűrűségű szűrőt a HEPA szűrőegységbe.
4. Győződjön meg róla, hogy a nagy sűrűségű szűrőegység biztonságosan rögzítve van (óramutató járásával megegyező irányban fordítva), mielőtt bezárná a porszívó ajtaját.

MEGJEGYZÉS: Ha a HEPA szűrő nagyon koszos, ki lehet mosni vízben. Mosás után legalább 24 órán át szárítsa, hogy biztosan teljesen száraz legyen, mielőtt visszahelyezi a porszívóba.

A HEPA szűrő magas teljesítményének biztosítása érdekében ajánlott azt minden 3 hónapban cserélni. A pótszűrő megrendeléséhez használja a VC-SVF1A modellszámot.

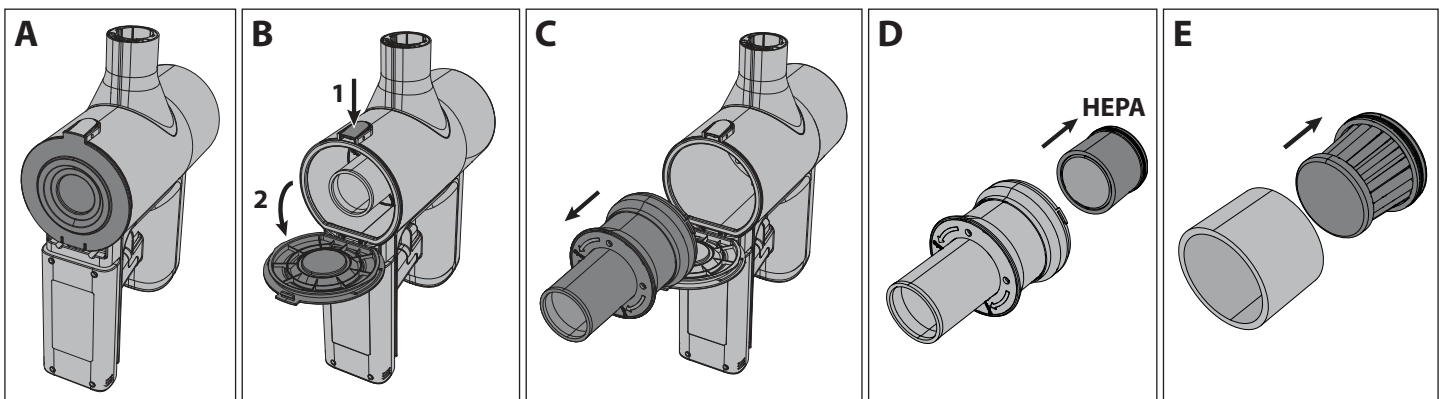

MEGJEGYZÉS: NE használja a porszívót szűrőhüvely, HEPA13 vagy hálós szűrő nélkül. Ennek eredményeként nagy porpartikulák vagy törmelék kerülhet a motorba, ami károsodást okoz.

Szerszámok és azok használata

A SHARP porszívója különböző eszközökkel érkezik, ahogy azt alább láthatja. A dobozban található eszközök a modelltől függően változnak.

Két az egyben söprű

Ezt az eszközt használhatja a kefével kinyújtva vagy a fúvókával. A fúvóka használatához nyomja le a kioldó gombot és húzza vissza a kefe kiterjesztését.

A két az egyben kefe ideális lámpaernyők, könyvespolcok és különféle elektronikai berendezések tisztítására.

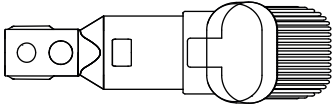

Széles szívófej (csak VC-SV28AEU-B)

Ezt a hasznos eszközt óvatosan használhatjuk függönyök, drapériák, ablakpárkányok, redőnyök stb. tisztítására.

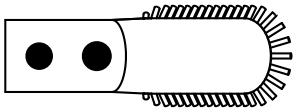

Hosszú Réstisztító Eszköz

Ez a sokoldalú, hosszú réstisztító eszköz ideális a sarkok és szűk helyek tisztításához.

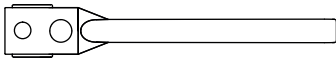

Hosszabbító tömlő (csak VC-SV28AEU-B)

A kisebb eszközök használhatóságának növelése érdekében azokat a hosszabbító csővel lehet használni. A cső kiterjeszhető, hogy megkönnyítse a szűk vagy nehezen elérhető területek tisztítását.

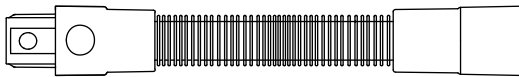

Fém hosszabbító rúd

Használja ezt az eszközt a motorizált fejjel, hogy könnyen tisztíthassa a padlót.

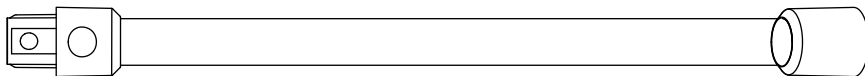

Motorizált Söprűhenger

A motorizált kefehenger ideális minden típusú padló tisztításához. Az V-henger alapértelmezés szerint felszerelt, és ez cserélhető a kefehengerrel. Mindkét henger kiváló teljesítményt nyújt minden padlótípuson. Egy világos fényszóró hozzáadásával a motorizált fej lehetővé teszi, hogy lássa a felszívandó szennyeződést, port és törmelékét, valamint lehetővé teszi a sötétebb sarkokba és szélékbe való betekintést a teljes tisztítás érdekében.

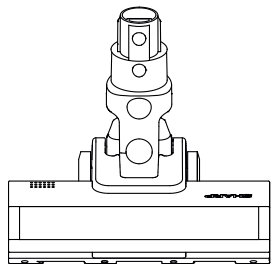

A henger cseréjéhez, tisztításához vagy karbantartásához kövesse az alábbi utasításokat.

1. Nyomja le az A jelzésű kart, és ugyanabban az időben húzza fel a söprűhenger lemezt (B tétel).
2. Távolítsa el a söprűhenger lemezét.
3. Vegye ki a söprűhengert a jobb oldalról (R) felfelé húzva.
4. Helyezze be a hengert úgy, hogy a bal oldalon (L) rögzíti, majd nyomja le a jobb oldalt, hogy biztonságosan illeszkedjen. Most helyezze vissza a padlókefe henger lemezét úgy, hogy lefelé nyomja, amíg kattantást nem hall.

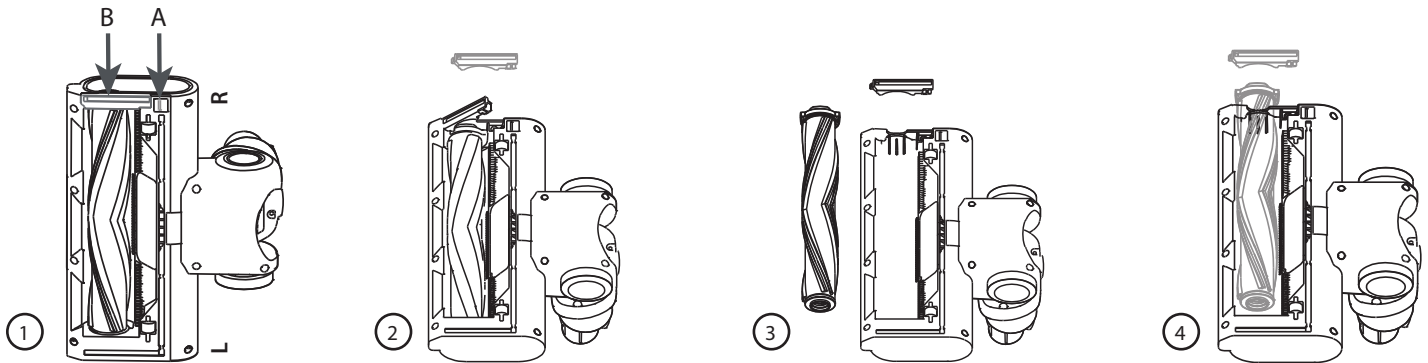

V-henger

Használja a V hengert minden típusú padlón.

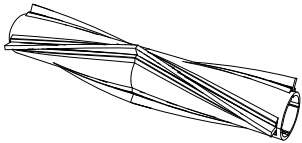

Kefe henger

A Söprűhenger szőnyeges padlókhhoz ajánlott.



Mini motorizált kefe (csak VC-SV28AEU-B)

Csatolja a mini motorizált söprűhengert a lépcsőkhöz, kárpitozáshoz és szűkebb utakhoz.

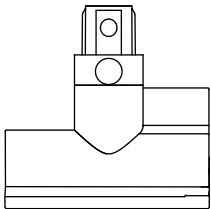

Rugalmas hajlító adapter (csak VC-SV20AEU-S és VC-SV28AEU-B esetén)

Használja a fém hosszabbító rudat a könnyű hozzáférés érdekében kanapék, székek, asztalok stb. alatt.

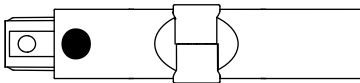

Tisztító eszköz

Praktikus tisztító eszközt is tartalmaz a doboz. Ez az eszköz lehetővé teszi a görgős kefe könnyű tisztítását a mélyen elhelyezett vágópengével. A kefét a porszívó vagy tartozékai kis területeire behatoló por tisztítására lehet használni.

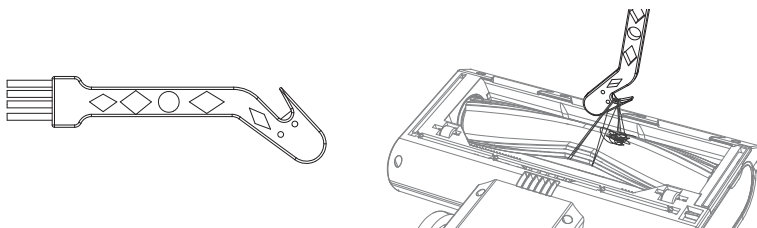

Amikor a tisztítóeszköz vágó részét használja, győződjön meg róla, hogy a gubancot biztonságosan beakasztja és húzza, hogy az anyag elvágódjon. Óvatosan húzza, nehogy túl erősen húzza, mert ez károsíthatja a hengert.

Önálló

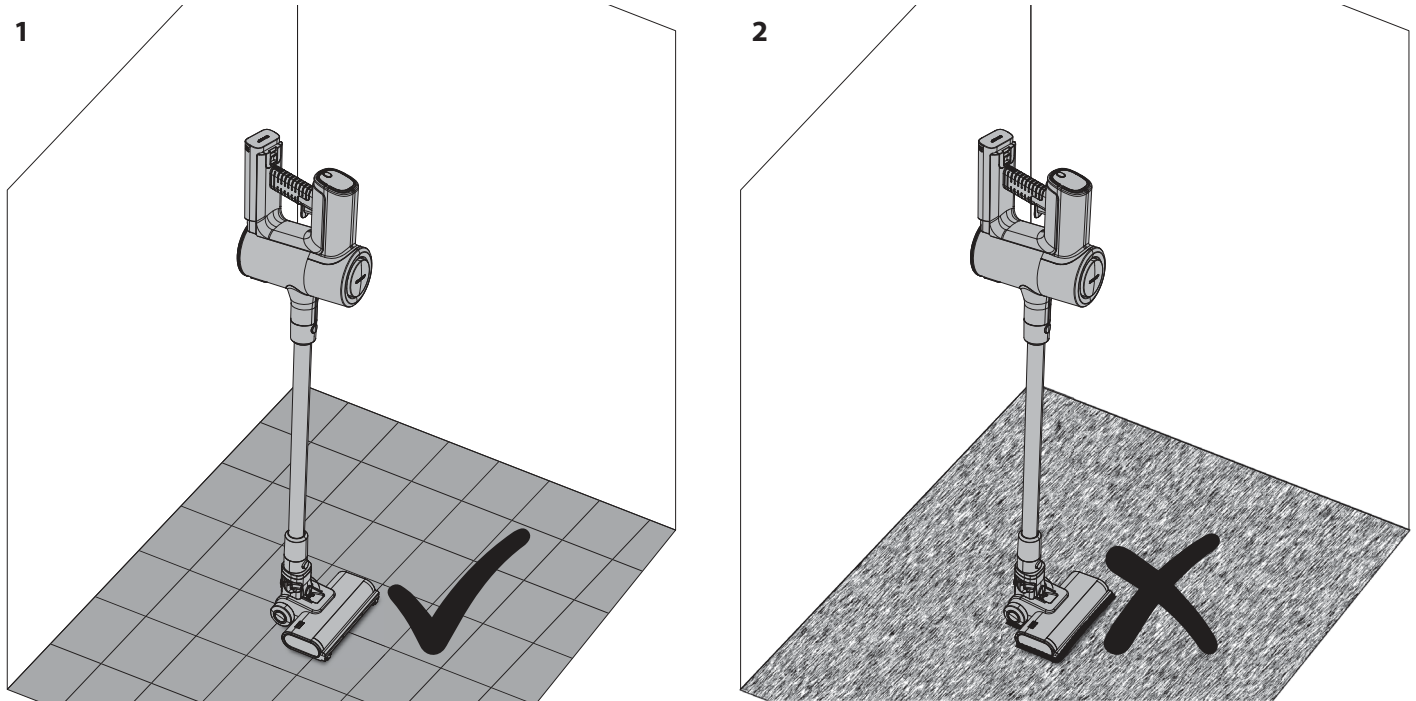

1. Rendben van, ha Önálló módot használ kemény padlón.
2. NE használja Önálló állás módban puha/szőnyegezett padlón.

Amikor a SHARP porszívó rudat kemény padlón használja, lehetséges, hogy a porszívót Önálló állásba helyezi. Ahhoz, hogy ez megfelelően működjön, a porszívónak a motorizált fejegységhez kell csatlakoznia a fém kiterjesztő rúd segítségével; továbbá győződjön meg róla, hogy az akkumulátor be van szerelve.

Óvatosan helyezze a lábát a motorizált fejre, majd mozgassa a porszívót úgy, hogy az függőleges helyzetbe kerüljön. Hallani fog egy kattantást, amikor a fej bekapcsolódik.

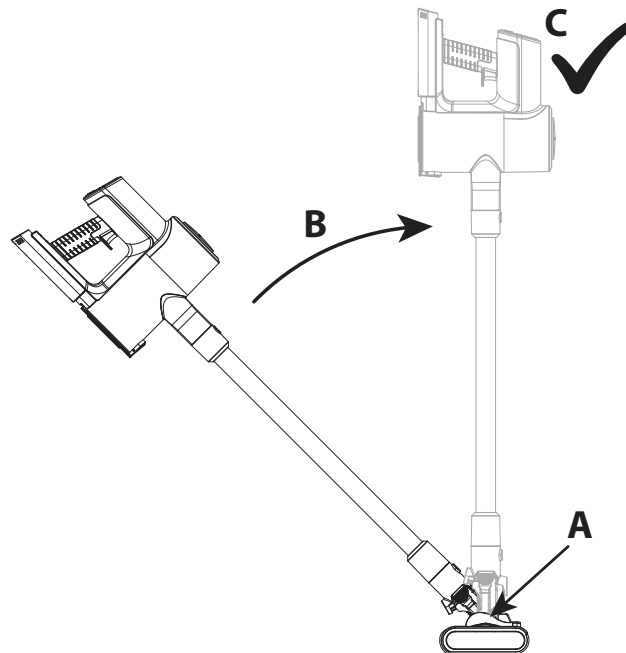

Óvatosan engedje el a porszívót, és az önállóan megáll.

FIGYELEM: A porszívója önállóan áll meg kemény padlón, ha felborul, lehetséges, hogy károsodás vagy sérülés következik be. Ügyeljen arra, hogy az önálló állásban ne lökék fel. Az önálló állás módban ne hagyja felügyelet nélkül, különösen, ha kisgyermekei vagy háziállatai vannak.

Kijelző panel

A multifunkciós kijelző panel fontos információkat mutat a porszívó rúd funkciójáról és használatáról.

A motor sebességének megváltoztatásához az ECO (legköltséghatékonyabb) és a Turbo (legerősebb) között, nyomja meg ezt a gombot. Amikor a készülék ki van kapcsolva, nyomja meg ezt a gombot, hogy megmutassa, mennyi energia maradt a akkumulátorban minden üzemmóddhoz.

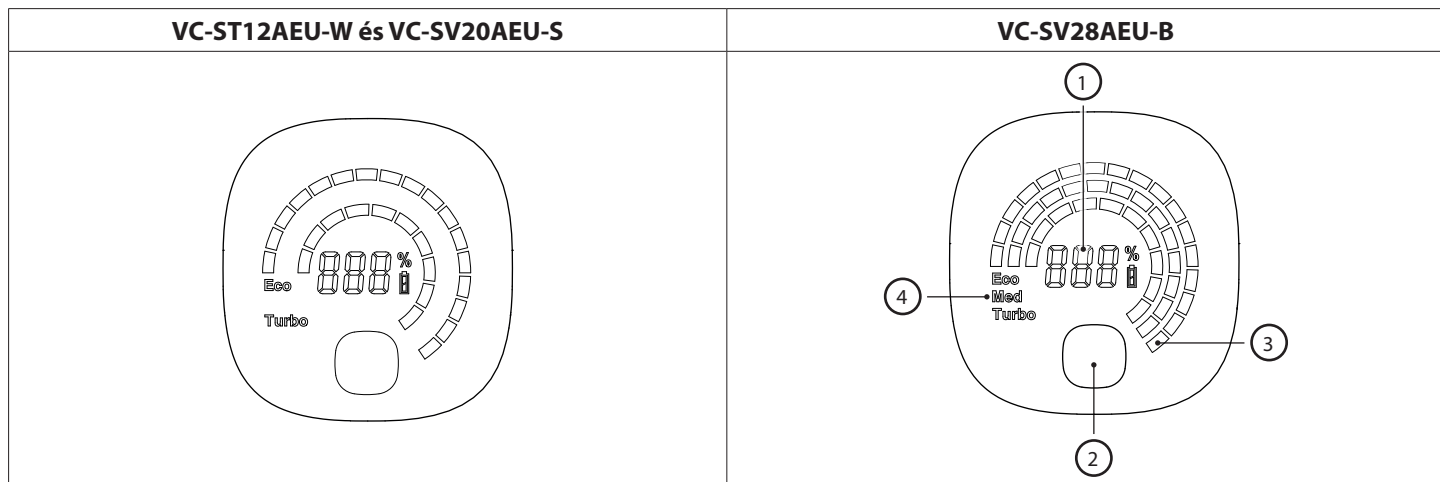

1. Akkumulátor töltöttségi százaléka.
2. Mód kiválasztó gomb – ECO, Közepes vagy Turbo teljesítmény.
3. A maradék energia vizuális jelzése az akkumulátor szintje alapján. Ez megváltozik, amikor a mód gombot megnyomják.
4. Működési mód. Ez megváltozik, amikor a mód gombot megnyomják.

Ha bármilyen probléma merül fel a porszívóval, előfordulhat, hogy hibakód jelenik meg a kijelzőn. Ha hibakód jelenik meg, olvassa el a Felhasználói kézikönyv Hibaelhárítás című részét további részletekért.

Általános tisztítás és karbantartás

Azért, hogy a SHARP porszívója jó állapotban maradjon és megbízható szolgáltatást nyújtson, ajánlott rendszeresen tisztítani és karbantartani.

A külső alkatrészeket puha ronggyal lehet tisztítani. Ha makacs foltok vannak, használjon nem abrazív, gyengéd tisztítófolyadékot a eltávolításukhoz.

Ne használjon csiszoló hatású tisztítószeret vagy rongyokat a SHARP porszívó karbantartásához, mivel ezek károsíthatják a felületet.

Általános tippek a használat után:

1. Ürítse ki a Por Kamrát

A szívóerő csökken, ha a porfogó tele van szennel, ezért a használat közben és után kiürítése sokkal jobb tisztítási élményt nyújt.

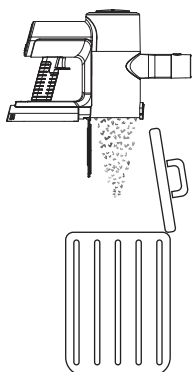

2. Tisztítsa meg a görgőket

Távolítsa el a haját vagy a szennyeződést, amely a használat során a görgőhöz tapadt és/vagy köré tekeredett, mivel ez javítja a következő használati teljesítményt. Ha valami a görgő köré tekeredett, használja a tisztítóeszköz vágóélét a eltávolításához.

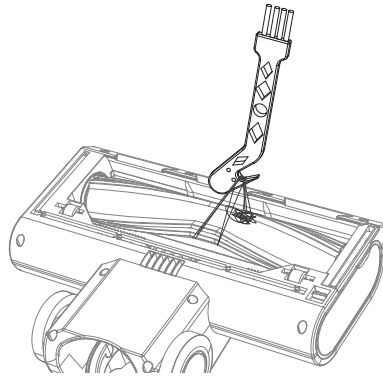

3. Ellenőrizze a blokkolásokat

Győződjön meg róla, hogy a légutak szabadok az akadályoktól, mint például hajcsomók, háziállat szőr vagy nagyobb szemcséjű szemét. Használjon világítást (a mobiltelefonján lévő zseblámpát) a csőbe nézve, hogy lássa, tiszta-e.

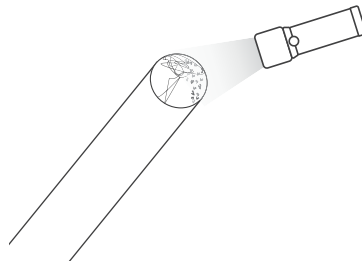

4. Tisztítsa meg a szűrőt

Az eldugult szűrők a leggyakoribb okai a gyenge szívóerőnek. Tisztítsa meg ezeket minden használat után, és ha a teljesítmény romlik, akkor mosható vízben, majd hagyja száradni 24 órán keresztül. Ajánlott a HEPA szűrőt minden 3 hónapban cserélni.

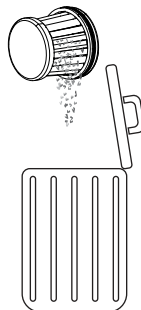

Elzáródások kezelése

Előfordulhat, hogy alkalmanként a porszívója eltömődik a szeméttel. Szükség lehet alkatrészek szétszerelésére, hogy hozzáférjen a tisztításhoz és az eltömődés megszüntetéséhez.

Elzáródások esetén használjon hosszú, merev drótot tompa végű, hogy tisztítsa ki a csöveket. Vigyázzon, nehogy megsérüljenek a csövek.

Váltóáramú adapter

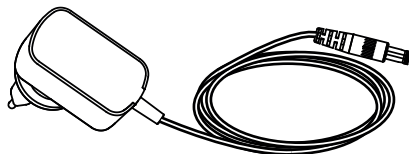

A SHARP porszívója egy AC adapterrel van ellátva, amelyet UK (3-tűs) vagy EU (2-tűs) fő hálózati aljzattal lehet használni. A porszívóval szállított AC adapter a porszívó és az akkumulátor modelljétől függ, az alábbi táblázat segítségével párosítsa össze a porszívó modelljét és az AC adaptert.

Használja csak a mellékelt és a SHARP által ajánlott AC adaptert a porszívó pálcához.

A Váltóáramú adapter specifikációit a Felhasználói Kézikönyv végén találja meg.

Az adapter fő hálózati csatlakozásának típusának megváltoztatása

Az AC adapterhez 2 váltakozó áramú fő hálózati dugó csatlakozólemez tartozik, amelyeket a hálózati aljzat típusától függően cserélhet. A bal oldali csatlakozólemez az Egyesült Királyság, Írország és Ciprus számára készült. A jobb oldali 2-tűs csatlakozólemez a többi EU-s ország számára használható.

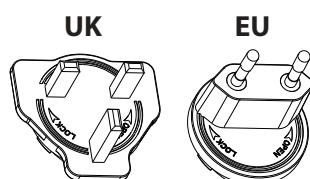

Az Ön hálózati aljzatához megfelelő táblát (UK vagy EU) válassza ki és helyezze az AC adapterre, ahogy az alábbi képen látható, a tábla a mélyedésben kell, hogy legyen. Fordítsa el óramutató járásával megegyező irányba, amíg kattantást nem hall, ekkor a csatlakozó tábla be van szerelve. Ha bizonytalan, kérjük, forduljon tanácsért segítségvonalunkhoz.

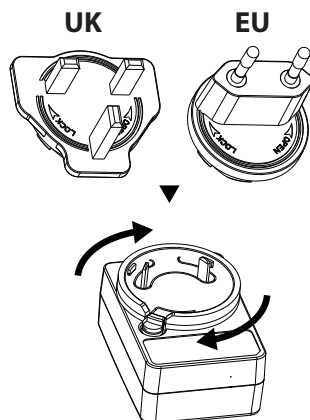

A tábla eltávolításához nyomja meg az A gombot és forgassa el a táblát az óramutató járásával ellentétes irányba. A tábla most eltávolítható.

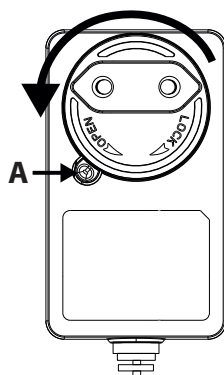

Hibaelhárítás

Probléma	Ok	Felbontás
Hibaüzenet E01 megjelenik a kijelzőn.	A fej motor forgását leállították.	Távolítsa el az akadályt a motorizált fejben lévő hengerből.
A kijelzőn az E02 jelenik meg (csak a VC-SV20AEU-S és a VC-SV28AEU-B esetében).	A beömlő el van zárva.	Távolítsa el az elzáródást a fejből, a csőből és/vagy a beömlőből.
Gyenge felvevő teljesítmény.	Csökkentett szívóerő.	Állítsa a porszívó módot Turbo-ra. Üritse ki a porszívót. Tisztítsa meg a szűrőket. Győződjön meg róla, hogy a porszívó légutai nem eltorlaszoltak vagy akadályozottak.
A porszívó leállt vagy nem működik.	Probléma az akkumulátorral vagy az akkumulátor csatlakozással.	Ellenőrizze, hogy az akkumulátor teljesen feltöltődött-e. Győződjön meg róla, hogy az akkumulátor helyesen van csatlakoztatva a porszívóhoz.
A henger nem forog.	Mechanikai probléma.	Távolítsa el az akadályt a motorizált fejben lévő hengerből. Tisztítsa meg a hengert és a fejegységet.
Az akkumulátor lámpa pirosan villog.	Az akkumulátor majdnem lemerült.	Töltsd fel az akkumulátort.
A tartozék törött vagy nem működik.		Vegye fel a kapcsolatot a SAHRP hívóközponttal a megbeszélés érdekében. Új alkatrészt szolgáltatunk díjmentesen, ha a garancia még érvényes, vagy szükség esetén díj ellenében.
A motorizált fej hangos.	Söprűhenger felszerelve.	Ha a söprűhenger be van szerelve, a sörték zajt fognak kelteni, amikor érintkeznek a fej burkolatával.

Ha bármilyen más problémája adódik a SHARP porszívó pálca használata során, kérjük, forduljon hozzánk további tanácsért és információért a call centerünkben.

Pótalkatrészek, szűrők és akkumulátorok rendeléséhez kérjük, hívja fel vagy küldjön e-mailt a SHARP szervizközpontjának.

Műszaki jellemzők

Modell	VC-SV12AEU-W	VC-SV20AEU-S	VC-SV28AEU-B
Akkumulátor Kapacitás (mAh)	2000	2500	4000
Akkumulátor Feszültség (V)	22,2	21,6	21,6
Akkumulátor Teljesítmény (Wh)	44,4	54	86,4
Akkumulátor mérete (Sz x M x D mm-ben)	158 x 65 x 85	158 x 65 x 85	158 x 65 x 85
Akkumulátor súlya (kg)	0,429	0,453	0,585
Cellák száma	6	6	6
Egyetlen akkumulátor töltési ideje (óra)	4	4,5	4
Dupla akkumulátor töltési ideje (óra)	8	9	8
Színes Főtest	Fehér	Ezüst	Fekete
Vezérlőlap	Digitális	Digitális	Digitális
Kijelző típusa	LCD	LCD	LCD
Por tartály kapacitása (L)	0,55	0,55	0,55
Kipufogó szűrő típusa	HEPA 13	HEPA 13	HEPA 13
Bruttó súly (kg)	5,2	5,4	6,3
Motor teljesítmény (W)	150	250	380
Motor típusa	DC motor	Szénkefe nélküli DC motor	Szénkefe nélküli DC motor
Zajszint (dB)	≤80 km	≤80 km	≤80 km
KI Mód Energiafogyasztás (W)	0,5	0,5	0,5
Túlmelegedés elleni védelem	igen	igen	igen
Dugó	EU/UK dugó adapter	EU/UK dugó adapter	EU/UK dugó adapter
Motorteljesítmény-fogyasztás (W)	150	250	380
Maximális teljesítményen futtatás ideje (perc)	16	15	12
Futási idő közepes teljesítménnyel (perc)	n/a	n/a	24
Futási idő percenkénti teljesítményben (percek)	25	45	65
Biztonsági Logo Certifikáció	CE / UKCA	CE / UKCA	CE / UKCA
Porszívó teljesítmény minimum (kPa)	6	7	7
Maximális szívóerő (kPa)	12	20	28
Maximális szívóerő (léglevegő watt)	62	120	173
LED fényoszóró	igen	igen	igen
Fényoszóró színe	Fehér	Fehér	Fehér
Egység mérete (Sz x M x Mm mm-ben)	120 x 1205 x 270	120 x 1205 x 270	120 x 1250 x 250
Egység súlya (kg)	3,9	4,1	5

Váltóáramú adapter			
Modell	CZH015265065TRWQ	CZH015265065TRWQ	CZH024265100TRWQ
Bemenet	100-240V AC / 50/60Hz / 0.5A	100-240V AC / 50/60Hz / 0.5A	100-240V AC / 50/60Hz / 0.8A
Áramfelvétel	Váltakozó áram 100-240V ~ 50/60Hz	Váltakozó áram 100-240V ~ 50/60Hz	Váltakozó áram 100-240V ~ 50/60Hz
Kimenet	26,5V DC / 650mA	26,5V DC / 650mA	26,5V DC / 1000mA
Szín	Fehér	Fehér	Fekete
Hossza a tápkábelnek (mm)	1500mm	1500mm	1500mm
Használatra szánt	VC-SV12AEU-W	VC-SV20AEU-S	VC-SV28AEU-B
IP minősítés	IP20 (csak beltéri használatra)	IP20 (csak beltéri használatra)	IP20 (csak beltéri használatra)
Gyártó	Shenzhen Chanzeho Technology Co. Limited 7. emelet, Spa Központ, No.53-55 Lockhart Út, Wan Chai, Hong Kong		



Attenzione:

Il vostro prodotto è contrassegnato con questo simbolo.

Significa che prodotti elettrici ed elettronici usati non devono essere messi insieme ai rifiuti normali. C'è un sistema di raccolta separato per questi prodotti.

A. Informazioni sull'apparecchio per gli utilizzatori (uso privato)

1. Nell'Unione europea

Attenzione: se si vuole disfarsi di questo apparecchio, non utilizzare la normale raccolta di rifiuti! Apparecchi elettrici ed elettronici usati devono essere smaltiti separatamente e secondo la regolamentazione che richiede un trattamento specifico, il recupero e il riciclaggio di apparecchiature elettriche ed elettroniche.

Secondo le disposizioni degli stati membri, i privati possono restituire all'interno dell'UE i propri apparecchi elettrici ed elettronici usati per raccolte specifiche e senza costi*.

In alcuni paesi* il rivenditore locale può anche ritirare il vostro vecchio prodotto gratuitamente se ne comprate uno simile nuovo.

* Contattare le autorità locali per ulteriori dettagli.

Se l'attrezzatura elettrica o elettronica è dotata di batterie o accumulatori, smaltirla separatamente in anticipo rispettando le normative locali. Smaltendo correttamente questo prodotto, fate in modo che i rifiuti subiscano il trattamento, il recupero e il riciclo adeguati; questo previene potenziali effetti negativi sull'ambiente e sulla salute, che potrebbero essere causati da uno smaltimento inappropriato.

2. In altri paesi al di fuori dell'UE

Se si vuole eliminare questo prodotto, contattare le autorità locali e chiedere quali siano le modalità per un corretto smaltimento.

Per la Svizzera: apparecchiature elettriche o elettroniche usate possono essere restituite senza costi al fornitore, anche se non si acquista un nuovo prodotto. Ulteriori agevolazioni per la raccolta sono elencate nella homepage di www.swico.ch o www.sens.ch.

B. Informazioni sul prodotto per utilizzatore business.

1. Nell'Unione europea

Se questo prodotto è utilizzato per scopi professionali e si desidera eliminarlo:

Contattare il fornitore SHARP, che vi informerà riguardo alle modalità di ritiro del prodotto.

Potrebbero esservi addebitati dei costi derivati dal ritiro e dallo smaltimento. Piccoli prodotti (e piccole quantità) potrebbero essere ritirati dagli enti locali di raccolta.

Per la Spagna: contattare il sistema di raccolta ufficiale o le autorità locali per il ritiro dei prodotti usati.

2. In altri paesi al di fuori dell'UE

Se si vuole eliminare questo prodotto, contattare le autorità locali e chiedere quali siano le modalità per un corretto smaltimento.



[www.sharpconsumer.com/
contact/](http://www.sharpconsumer.com/contact/)



[www.sharpconsumer.com/
support/](http://www.sharpconsumer.com/support/)



[www.sharpconsumer.com/
documents-of-conformity/](http://www.sharpconsumer.com/documents-of-conformity/)

Per l'assistenza e i diritti di garanzia visita www.sharpconsumer.com/support/ o contatta il rivenditore da cui hai acquistato il prodotto.

Le Dichiarazioni di conformità sono disponibili alla pagina www.sharpconsumer.com/documents-of-conformity/

Contenuti

Contenuto della confezione	2
Posizione dei comandi e delle parti.....	3
Portaoggetti da Muro	6
Display e controlli.....	7
Ricarica della batteria, conservazione e utilizzo.....	8
Metodi di pulizia consigliati	11
Filtro e cestino della polvere	12
Strumenti e loro uso.....	13
Autosostenuto.....	15
Pannello di visualizzazione	17
Pulizia e manutenzione generale	17
Gestione delle ostruzioni.....	18
Adattatore AC	19
Risoluzione dei problemi.....	20
Specifiche tecniche.....	21

Introduzione

Questo sistema di aspirapolvere senza fili presenta un motore digitale intelligente con display LED, pacco batteria al litio-ionico rimovibile. È leggero e versatile e si trasforma facilmente da aspirapolvere per tutta la casa a aspirapolvere portatile per la pulizia di punti specifici con i vari strumenti accessori.

Contenuto della confezione

Arti- colo	Descrizione	VC-SV12AEU-W	VC-SV20AEU-S	VC-SV28AEU-B
1	Aspirapolvere (senza accessori o pacco batteria)	✓	✓	✓
2	Mini Spazzola Motorizzata	✗	✗	✓
3	Adattatore flessibile pieghevole	✗	✓	✓
4	Strumento 2-in-1 Spazzola/Beccuccio	✓	✓	✓
5	Strumento Pennello Largo	✗	✗	✓
6	Strumento Esteso per Fessure	✓	✓	✓
7	Tubo di estensione	✗	✗	✓
8	Asta di estensione in metallo	✓	✓	✓
9	Spazzola Motorizzata con Rullo(i) montato(i)	✓	✓	✓
10	V-Roller	✓	✓	✓
11	Rullo spazzola	✓	✓	✓
12	Adattatore di Alimentazione (EU/UK)	✓	✓	✓
13	Supporto da Parete per Ripostiglio	✓	✓	✓
14	Viti per portaoggetti da muro, tasselli e piastre di copertura	✓	✓	✓
15	Guida di avvio rapido	✓	✓	✓
16	Pacco batteria x2	✓	✓	✓
17	Contenitore trasparente per conservazione pennelli	✓	✓	✓
18	Filtro x2 (1 montato nell'aspirapolvere e 1 nella scatola)	✓	✓	✓
19	Utensile di pulizia	✓	✓	✓
20	Copertura del Foro del Portaoggetti	✓	✓	✗

Posizione dei comandi e delle parti

VC-SV12AEU-W	
Articolo	Descrizione
1	Display LED
2	Pulsante di Selezione Velocità
3	Interruttore di accensione/spegnimento
4	Porta di Ricarica della Batteria
5	Pulsante di Rilascio della Batteria
6	Batteria ricaricabile/sostituibile
7	Assemblaggio del filtro
8	Cestino della polvere
9	Adattatore AC
10	Strumento 2-in-1 Spazzola/Beccuccio
11	Spazzola Motorizzata nel Tubo di Stoccaggio
12	Strumento Esteso per Fessure
13	Asta di estensione in metallo
14	Testa a rullo motorizzata con luci a LED
15	Luci LED sulla spazzola rotante del pavimento
16	Portaoggetti da Muro

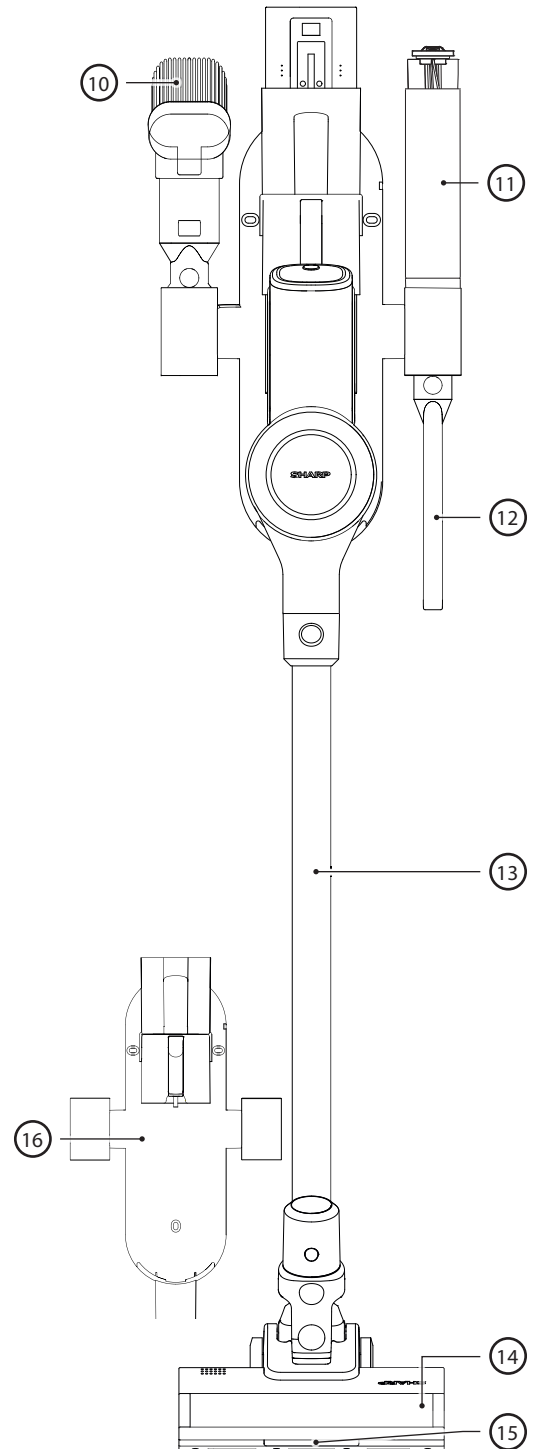
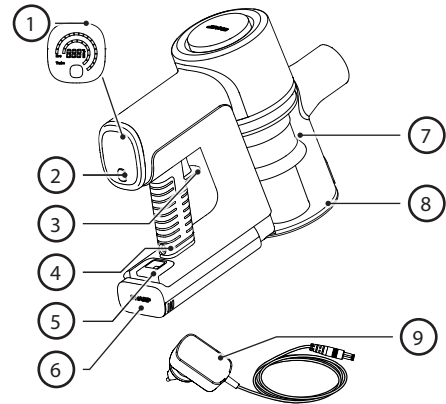

VC-SV20AEU-S

Articolo	Descrizione
1	Display LED
2	Pulsante di Selezione Velocità
3	Interruttore di accensione/spengnimento
4	Porta di Ricarica della Batteria
5	Pulsante di Rilascio della Batteria
6	Batteria ricaricabile/sostituibile
7	Assemblaggio del filtro
8	Cestino della polvere
9	Adattatore AC
10	Strumento 2-in-1 Spazzola/Beccuccio
11	Adattatore flessibile pieghevole
12	Spazzola Motorizzata nel Tubo di Conservazione
13	Strumento Esteso per Fessure
14	Asta di estensione in metallo
15	Testa a rullo motorizzata con luci a LED
16	Luci LED sulla spazzola rotante del pavimento
17	Portaoggetti da Muro

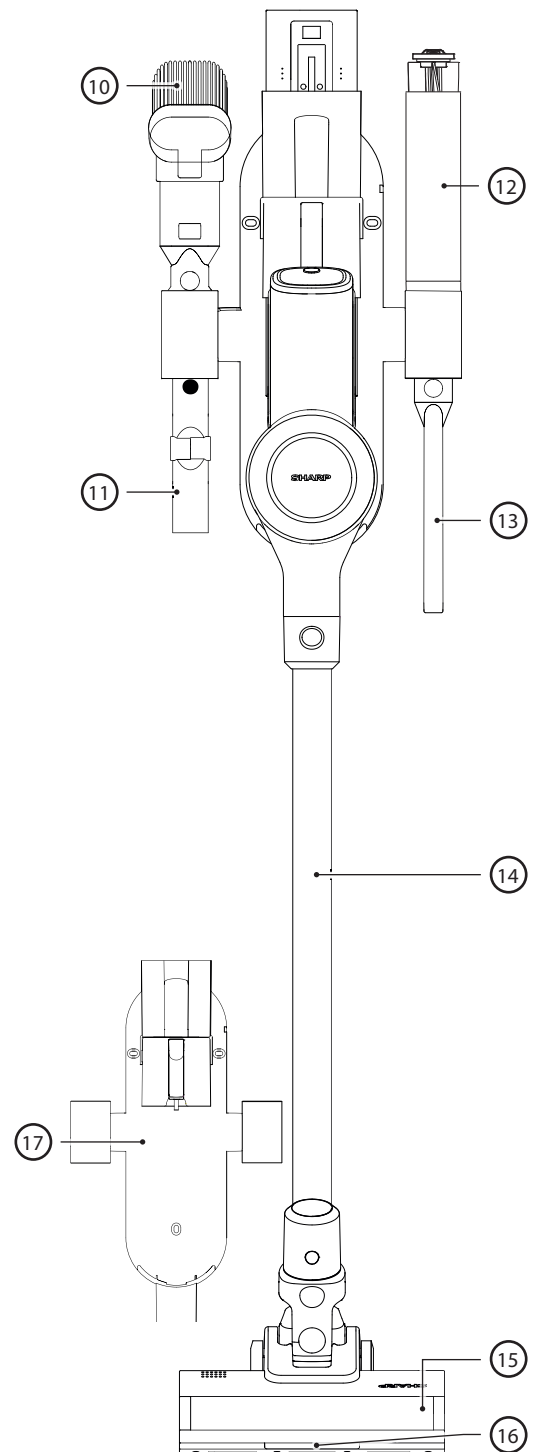
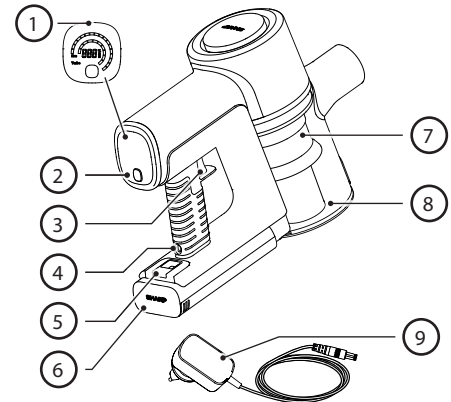

VC-SV28AEU-B

Articolo	Descrizione
1	Display LED
2	Pulsante di Selezione Velocità
3	Interruttore di accensione/spengimento
4	Porta di Ricarica della Batteria
5	Pulsante di Rilascio della Batteria
6	Batteria ricaricabile/sostituibile
7	Assemblaggio del filtro
8	Cestino della polvere
9	Adattatore AC
10	Strumento 2-in-1 Spazzola/Beccuccio
11	Tubo di estensione
12	Rullo per pennelli in contenitore trasparente per conservazione
13	Strumento Esteso per Fessure
14	Adattatore flessibile pieghevole
15	Mini spazzola a rullo motorizzata
16	Strumento pennello largo
17	Asta di estensione in metallo
18	Testa a rullo motorizzata con luci a LED
19	Luci LED sulla spazzola rotante del pavimento
20	Portaoggetti da Muro

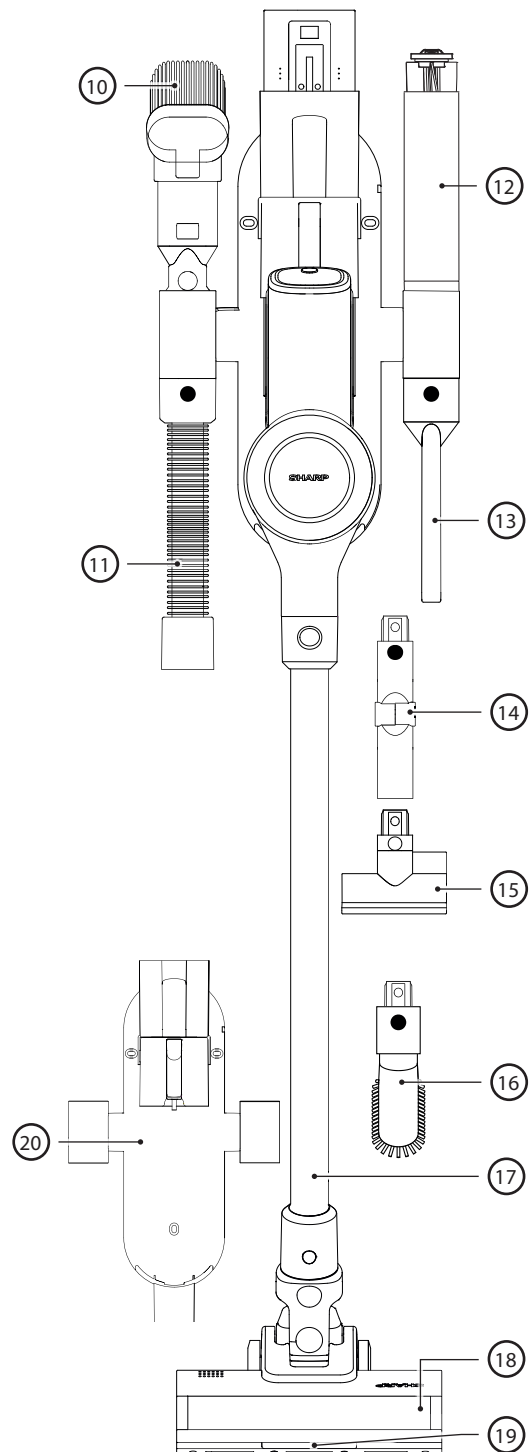
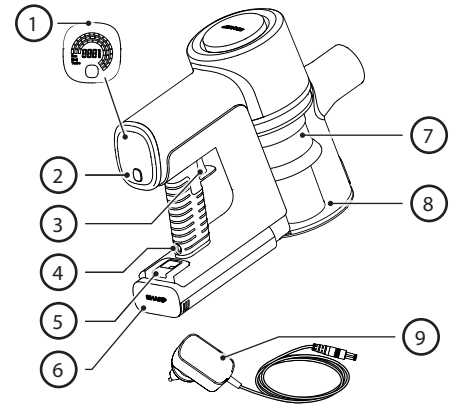

Portaoggetti da Muro

Per facilità e comodità di utilizzo e conservazione, il vostro aspirapolvere a bastone SHARP è fornito con un supporto da muro. Questo supporto conserverà tutti gli strumenti per il vostro aspirapolvere ed è in grado di caricare entrambe le batterie allo stesso tempo.

NOTA: Collega gli accessori più piccoli al tubo di estensione e all'adattatore pieghevole per mantenere tutte le parti insieme e organizzate. Utilizza i tubi di stoccaggio verticali a sinistra, destra e in basso del supporto del portautensili per agganciare gli strumenti accessori.

Installazione del Portaoggetti da Muro

Prima di installare il tuo portautensili a muro, assicurati che ci sia abbastanza spazio per farlo. La distanza tra la parte superiore dell'unità e il pavimento deve essere adeguata in modo che l'aspirapolvere a bastone con l'asta di estensione in metallo e la testa possa essere installato senza intralciare nulla. Fai riferimento all'immagine sottostante per vedere l'altezza di installazione consigliata.

L'immagine a destra mostra la distanza tra i fori di montaggio e i dettagli delle viti e dei tasselli forniti.

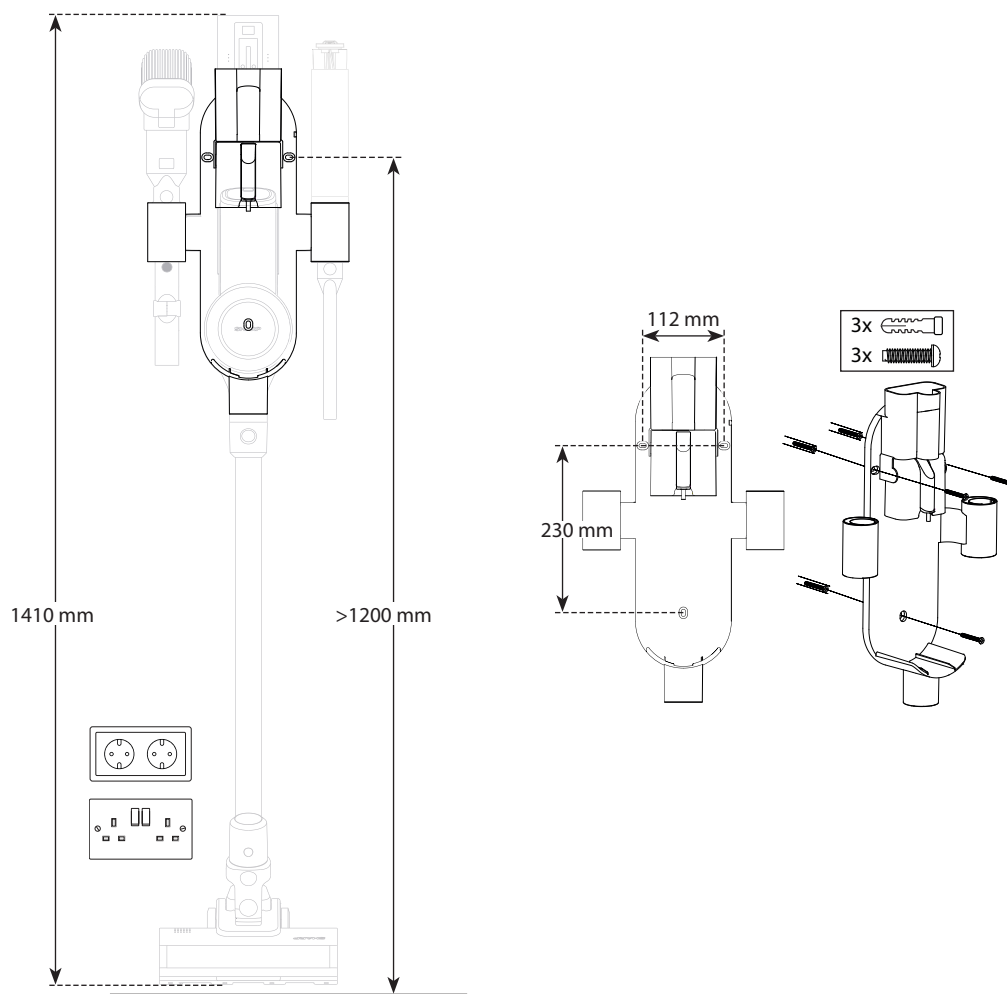

1. Trova uno spazio sulla parete vicino a una presa elettrica senza ostacoli come finestre o scaffali.
2. Con l'aspirapolvere collegato al rullo spazzola motorizzato e all'asta di estensione, posiziona l'aspirapolvere assemblato contro il muro dove verrà conservato e segna i fori del supporto da muro alla giusta altezza per conservare l'aspirapolvere in posizione verticale.
3. Utilizza un cacciavite Phillips (non incluso) per installare il portautensili a muro con le viti fornite. Assicurati di segnare i fori di montaggio utilizzando i fori di montaggio a muro sul supporto.
4. Posiziona l'aspirapolvere a bastone assemblato al centro del supporto a muro e collega l'adattatore di ricarica con la batteria installata a una presa di corrente nelle vicinanze. La batteria rimovibile può essere ricaricata anche su una superficie piana vicino a una presa quando viene rimossa dall'aspirapolvere.

Piastre di chiusura dei fori

Nel sacchetto delle viti e dei tasselli da muro sono inclusi anche 3 piastrine di copertura, che vengono utilizzate per coprire i fori delle viti nel portautensili.

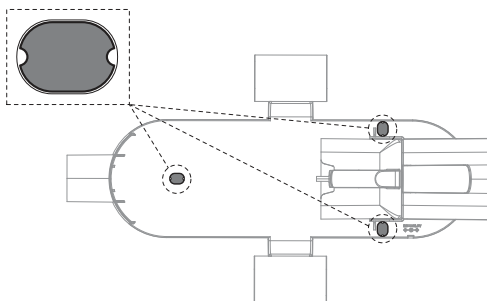

Tubo di Conservazione del Rullo

Per un facile stoccaggio del rullo non utilizzato per il VC-SV12AEU-W o VC-SV20AEU-S, abbiamo incluso un tubo di stoccaggio. Il tubo di stoccaggio si inserisce in uno dei fori superiori per lo stoccaggio, notare che c'è un adattatore (2) che deve essere montato nel foro di stoccaggio prima di inserire il tubo (1).

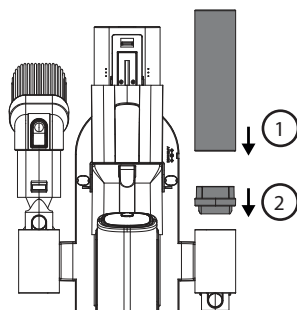

Copertura del Foro del Portaoggetti

In dotazione con il VC-SV12AEU-W e il VC-SV20AEU-S c'è un coperchio che può essere utilizzato per chiudere uno dei fori per gli accessori. Il VC-SV12AEU-W viene fornito con 2 coperchi, il VC-SV20AEU-S viene fornito con 1.



Display e controlli

Display LED:

1. Carica della batteria rimanente
2. Pulsante di selezione velocità
3. Pulsante di attivazione

Come operare

- Premi una volta il pulsante POWER TRIGGER per iniziare la pulizia. Non c'è bisogno di tenere premuto il pulsante. Premi di nuovo il pulsante per spegnere.
- L'aspirapolvere si imposterà automaticamente sulla modalità di aspirazione ECO. Utilizza il pulsante SELEZIONE per scegliere tra 3 modalità di aspirazione: ECO, MED, TURBO per il VC-SV28AEU-B e ECO/TURBO per il VC-SV12AEU-W e VC-SV20AEU-S.
- ECO per stanze più grandi e superfici.
- MED (solo VC-SV28AEU-B) per stanze più piccole e superfici o per l'intero interno di un veicolo.
- TURBO per raccolte rapide o pulizie profonde.
- Durante l'uso operativo, il display digitale indicherà la percentuale di carica della batteria rimanente, la velocità, e qualsiasi blocco del motore o grovigli della spazzola rotante che influiscono sulle prestazioni.

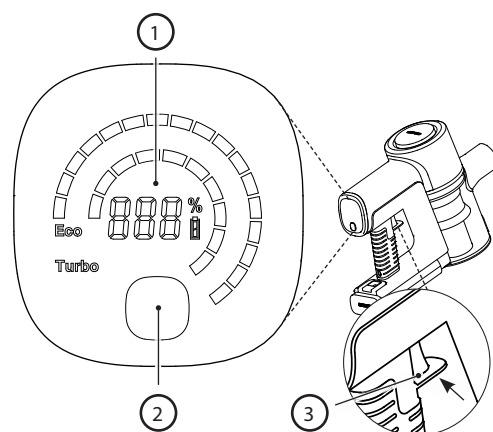

Ricarica della batteria, conservazione e utilizzo

Il tuo aspirapolvere a bastone SHARP include standard 2 batterie al litio-ionico. Le specifiche delle batterie sono riportate di seguito. Nota che le batterie non sono intercambiabili tra i modelli.

Modello	VC-BA12A-W	VC-BA20A-S	VC-BA28A-B
Tensione (V)	22,2	21,6	21,6
Tipo di cella	ICR18650-20SG	INR18650-25PG	INR21700-40TG
Tecnologia	Ioni di Litio	Ioni di Litio	Ioni di Litio
Numero di Celle	6	6	6
Potenza (Wh)	44,4	54	86,4
Capacità (mAh)	2000	2500	4000
Tempo di ricarica (ore)	4	4,5	4,5
Peso netto (kg)	0,429	0,453	0,585
Dimensioni dell'unità (L x P x A) mm	158 x 65 x 85	158 x 65 x 85	158 x 65 x 85
Standard/Certificazione	UKCA/CE/RoHS/REACH	UKCA/CE/RoHS/REACH	UKCA/CE/RoHS/REACH
Colore	Bianco	Argento	Nero
Da utilizzare con	VC-SV12AEU-W	VC-SV20AEU-S	VC-SV28AEU-B
Adattatore AC consigliato	CZH015265065TRWQ	CZH015265065TRWQ	CZH024265100TRWQ

Posizione delle parti e collegamento all'adattatore AC per la ricarica

1. Connettore dell'unità principale
2. Porta di Ricarica
3. Leva di rilascio
4. Clip di Sicurezza
5. Stato della carica
6. Areazione

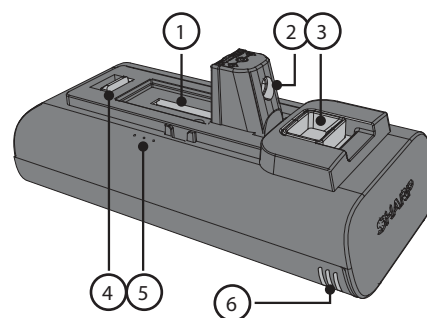

Prima del primo utilizzo, la batteria al litio rimovibile deve essere completamente carica. Può essere caricata sia installata che non installata, collegando il cavo di alimentazione alla porta di ricarica e a una presa elettrica standard.

Caricamento della batteria

Ci sono diversi modi in cui la batteria o le batterie possono essere caricate. Raccomandiamo che la batteria sia caricata mentre è inserita nel caddy, poiché ciò consente di caricare entrambe le batterie contemporaneamente.

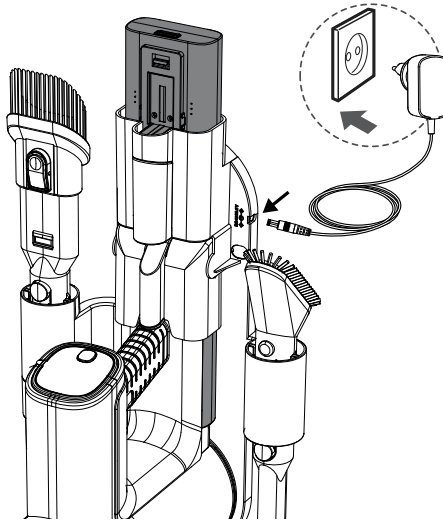

È anche possibile caricare una batteria sia quando è collegata all'aspirapolvere, sia quando è fuori dall'aspirapolvere o da sola nel caddy. Se il caddy non viene utilizzato, posizionare l'aspirapolvere a mano o la batteria su una superficie piatta e stabile. Collegare il cavo di alimentazione direttamente alla porta di ricarica situata sulla maniglia.

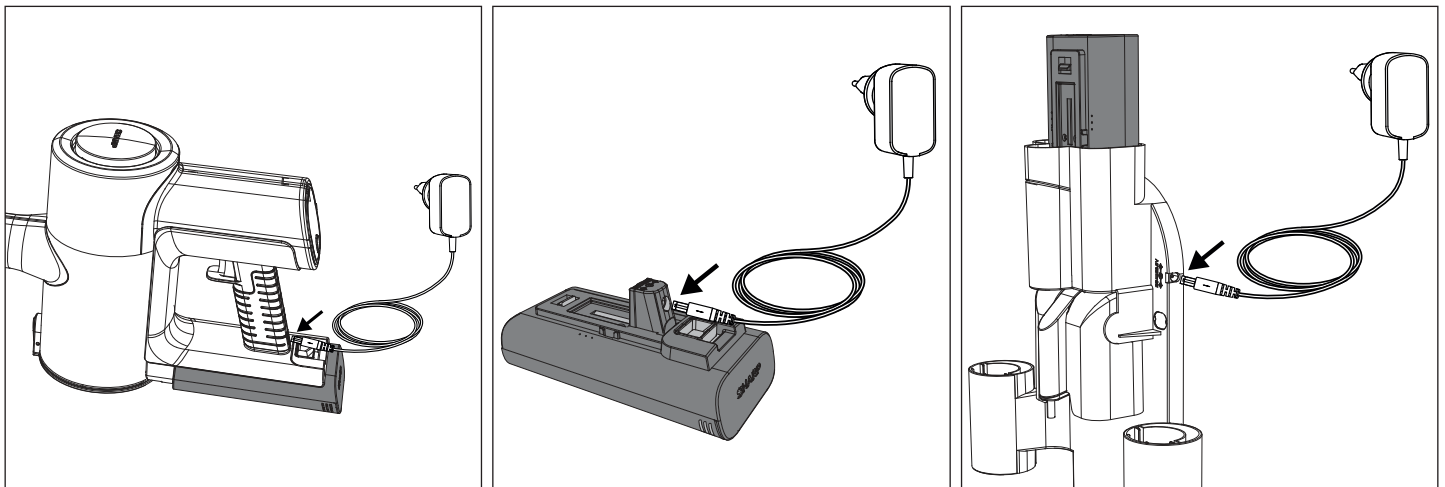

Buone prassi di ricarica

- Utilizzare solo l'adattatore AC Sharp fornito.
- Ricaricare le batterie prima che la capacità scenda al di sotto del 25% - Le batterie agli ioni di litio hanno un numero limitato di cicli di ricarica quindi è meglio ricaricare la batteria prima che sia completamente scarica per allungarne la durata.
- Bisogna evitare la ricarica eccessiva - quando la batteria è completamente ricaricata, scollegarla dal caricabatterie per evitare una ricarica in eccesso, che potrebbe abbreviarne la durata.
- Se non è utilizzata, una batteria completamente carica perderà la propria carica nel corso del tempo.
- Conservare la batteria in un luogo fresco e asciutto: le temperature estreme possono danneggiare la batteria, quindi assicurarsi che la conservazione avvenga in un luogo fresco e asciutto a temperatura ambiente.
- Se si prevede di conservare il proprio dispositivo per più di sei mesi, ricaricare la batteria ogni sei mesi al 50% per mantenerla attiva.

Ricarica sul portaoggetti da muro

1. Porta di connessione all'alimentazione DC
2. Spina maschio

Se si utilizza il portautensili da parete (raccomandato), seguire le istruzioni per l'installazione. Collegare il prodotto assemblato mentre è conservato nel portautensili da parete.

Scollega l'adattatore AC quando non viene utilizzato per lunghi periodi di tempo.

NOTA: Durante il primo utilizzo, scarica completamente la batteria per condizionarla correttamente. I tempi di ricarica consigliati sono i seguenti.

	Tempi di ricarica (ore)		
	VC-SV12AEU-W	VC-SV20AEU-S	VC-SV28AEU-B
1 Batteria	4	4,5	4
2 Batterie	8	9	8

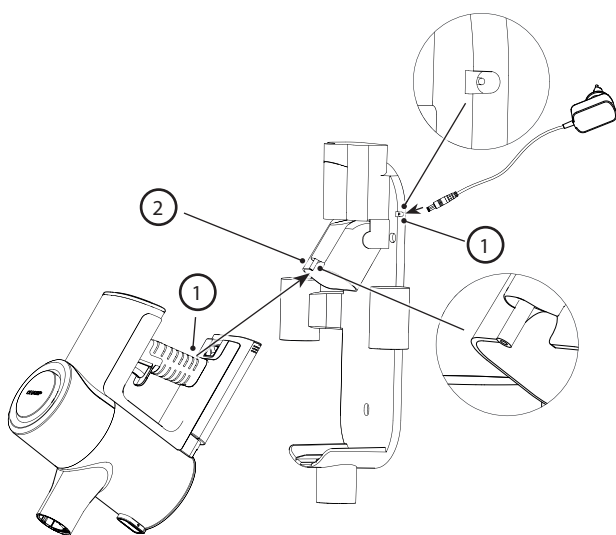

Tempi di utilizzo

	Autonomia per 2 batterie (minuti)		
	Tempi di ricarica (ore)		
	VC-SV12AEU-W	VC-SV20AEU-S	VC-SV28AEU-B
ECO	50	90	130
Medio	x	x	48
Turbo	32	30	24

Indicazione dello stato della batteria

Quando la batteria si sta caricando o scaricando, lo stato può essere controllato sia guardando la percentuale di carica sul display dell'aspirapolvere, sia attraverso le luci sul lato della batteria stessa.

	10 % - 30 %
	31 % - 70 %
	> 70 %

Ci sono 3 luci, se tutte queste sono accese allora la carica della batteria è superiore al 70%.

Quando la batteria è scarica, lampeggerà un singolo luce rossa. Mentre la batteria si carica, questa luce diventerà blu e lampeggerà fino a quando la seconda luce inizia a lampeggiare e la prima diventa statica. Quando la seconda luce smette di lampeggiare e diventa statica, l'ultima luce inizierà a lampeggiare. La ricarica è completata quando tutte e 3 le luci sono blu e statiche. Le luci rimarranno in queste condizioni fino a quando la batteria non viene scollegata dall'adattatore AC.

AVVERTENZA: Istruzioni speciali nel maneggiare il pacco batteria a ioni di litio

Seguire con attenzione le istruzioni. Ciò ridurrà il rischio di esplosione, scossa elettrica e anche lesioni gravi o morte.

- Utilizzare solo l'adattatore AC Sharp approvato per caricare il pacco batteria.
- Usare una fonte di corrente con il voltaggio specificato sulla targhetta dell'alimentatore.
- Il pacco batteria e l'adattatore AC Sharp sono specificamente progettati per lavorare insieme.
- Non utilizzare l'adattatore AC con un cavo o una spina danneggiati.
- Non collocare il pacco batteria vicino a fuoco o fonti di calore.
- L'esposizione al fuoco o a temperatura di oltre 60°C potrebbe far esplodere il pacco batteria.
- Non caricare il pacco batteria in un luogo umido o bagnato.
- Non caricare in presenza di liquidi o gas infiammabili.
- Assicurarsi che la batteria non sia mai immersa in acqua.
- Non caricare in aree di calore estremo (sopra i 40°C) o freddo estremo (sotto i 10°C).
- La ricarica funzionerà al meglio a temperatura ambiente normale.
- Non schiacciare, far cadere o danneggiare la batteria.
- Non utilizzare un pacco batteria o un adattatore AC che è stato lasciato cadere o ha ricevuto un colpo violento.
- Danni alla batteria potrebbero farlo esplodere. Smaltire correttamente la batteria immediatamente seguendo le istruzioni su come smaltirlo oppure contattare un centro di assistenza per ricevere consigli.
- Non aprire, modificare o tentare di riparare un pacco batteria.
- La batteria potrebbe emettere fumi se viene danneggiato o utilizzato in modo errato.
- Assicurarsi che l'area sia ben ventilata e richiedere assistenza medica in caso di effetti negativi.

- La batteria potrebbe perdere liquidi se viene danneggiata o usata in maniera scorretta.
- Se entri in contatto con qualsiasi liquido della batteria, risciacqua immediatamente con acqua e sapone neutro. Se il liquido entra in contatto con i tuoi occhi, sciacqua con acqua e cerca assistenza medica.
- Tenere il pacco batteria lontano da piccoli oggetti metallici che potrebbero causare il cortocircuito dei terminali della batteria.

Smaltimento dell'apparecchio e delle batterie

Questo prodotto non ha componenti che possano essere riparate dall'utente.

I prodotti elettronici e le batterie non devono essere mischiati con i rifiuti domestici generici. Gli utenti in contesti domestici dovrebbero contattare il rivenditore presso cui hanno acquistato il prodotto oppure un ufficio governativo locale per ricevere dettagli su dove e come portare questi oggetti per un riciclaggio che rispetti l'ambiente.

Non smaltire come rifiuto domestico o in un incendio poiché il pacco batteria potrebbe esplodere.

Le batterie dovrebbero essere smaltite secondo le normative locali.



Questo simbolo indica che il prodotto contiene batterie coperte dalla Direttiva europea 2013/56/UE che decreta che non può essere smaltito con i normali rifiuti domestici. Cd, Hg e Pb sotto il simbolo del cestino della spazzatura mostra se la batterie contiene cadmio (Cd), mercurio (Hg) o piombo (Pb).



Questo simbolo indica che il prodotto è coperto dalla Direttiva europea 2012/19/UE che decreta che non può essere smaltito o gettato con i normali rifiuti domestici.



Questi simboli sul prodotto, sulla confezione e/o sui documenti che lo accompagnano indicano che i prodotti elettrici ed elettronici usati non vanno mischiati con i rifiuti domestici generici.

Dichiarazione CE e UKCA:

- Il testo completo CE e la dichiarazione di conformità UKCA sono disponibili su sharpconsumer.eu e successivamente accedendo alla sezione di download del modello, quindi selezionando "Dichiarazioni di conformità".

Metodi di pulizia consigliati

Il vostro aspirapolvere a bastone è progettato per pulire superfici di pavimenti e superfici verticali più alte che sono difficili da raggiungere. Iniziate con l'Asta di Estensione in Metallo e combinate con i seguenti strumenti.

- Collega la Spazzola rotante motorizzata con fari LED più larga per pavimenti duri, tappeti e moquette.
- Collega l'adattatore flessibile per raggiungere sotto i divani, le sedie e attorno ai mobili.
- Collega il lungo beccuccio per fessure per gli angoli e i punti stretti.
- Utilizza il V Roller su tutti i tipi di pavimenti. La spazzola a rullo è consigliata per i pavimenti duri.
- Collega l'accessorio 2-in-1 spazzola/ugello per fessure per paralumi, librerie e apparecchiature elettroniche. Solo per il VC-SV28AEU-B
- Collega la Spazzola Motorizzata Mini per scale e percorsi più stretti.

Per aspirare rapidamente piccole aree, puoi convertire l'aspirapolvere a bastone in un aspirapolvere portatile rimuovendo l'asta di estensione in metallo. Scegli l'accessorio giusto come indicato di seguito per il lavoro.

- Collega l'ugello lungo per fessure per una pulizia profonda tra i sedili dell'auto, i cuscini del divano e la seggiolone.
- Collega l'accessorio 2-in-1 Spazzola/Beccuccio per cassettiere, scaffali e tastiere.
Solo per il VC-SV28AEU-B
- Collega la Spazzola Motorizzata Mini per scale e panchine.
- Collega il Tubo Flessibile più l'Utile Fessura o lo Spazzolino per una pulizia profonda degli interni dell'auto, sotto i sedili e negli interstizi.

Filtro e cestino della polvere

Il tuo aspirapolvere contiene diversi filtri al suo interno per garantire che l'aria non pulita non venga riciclata nella stanza e per proteggere il motore. Il contenitore sigillato per la polvere cattura e intrappola il 99,9% di polvere, allergeni, forfora e sporco.

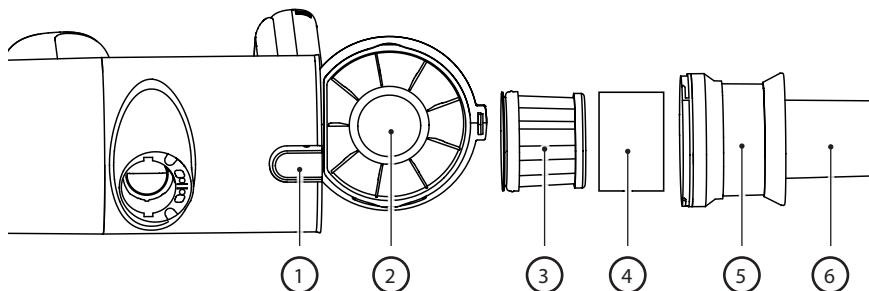

1. Pulsante di rilascio del contenitore.
2. Contenitore sigillato per la polvere
3. Filtro HEPA 13.
4. Manicotto del filtro
5. Filtro in rete metallica per separare le particelle grandi.
6. Rotazione ciclonica multi-cono per isolare le particelle di polvere

Svuotamento del cestino della polvere

1. Tieni l'aspirapolvere a mano sopra un contenitore per rifiuti.
2. Poi, premi il pulsante di rilascio del cestino per aprire il cestino. Svuota attentamente il contenuto in un contenitore per rifiuti. Se necessario, pulisci il filtro HEPA.
3. Assicurati che l'Assemblea del Filtro HEPA sia sicura (girando l'intero assemblaggio in senso orario) prima di chiudere la porta del contenitore della polvere (si sentirà un "clic" quando la porta è bloccata).

Rimozione e pulizia del filtro ad alta densità

1. Gira l'assemblaggio del filtro HEPA in senso antiorario fino a quando non si stacca dall'unità.
2. Estraete l'insieme del filtro HEPA e pulite secondo necessità (vedi sotto).
3. Inserisci il filtro di densità HEPA di nuovo nell'assemblaggio del filtro HEPA.
4. Assicurati che l'assemblaggio del filtro ad alta densità sia sicuro (ruotando in senso orario) prima di chiudere la porta del contenitore della polvere.

NOTA: Se il filtro HEPA è molto sporco, può essere lavato in acqua. Dopo il lavaggio, asciugare per almeno 24 ore per assicurarsi che sia completamente asciutto prima di reinserirlo nell'aspirapolvere.

Per garantire l'alta prestazione del filtro HEPA, si raccomanda di sostituirlo ogni 3 mesi. Per ordinare il tuo filtro di ricambio usa il numero di modello VC-SVF1A.

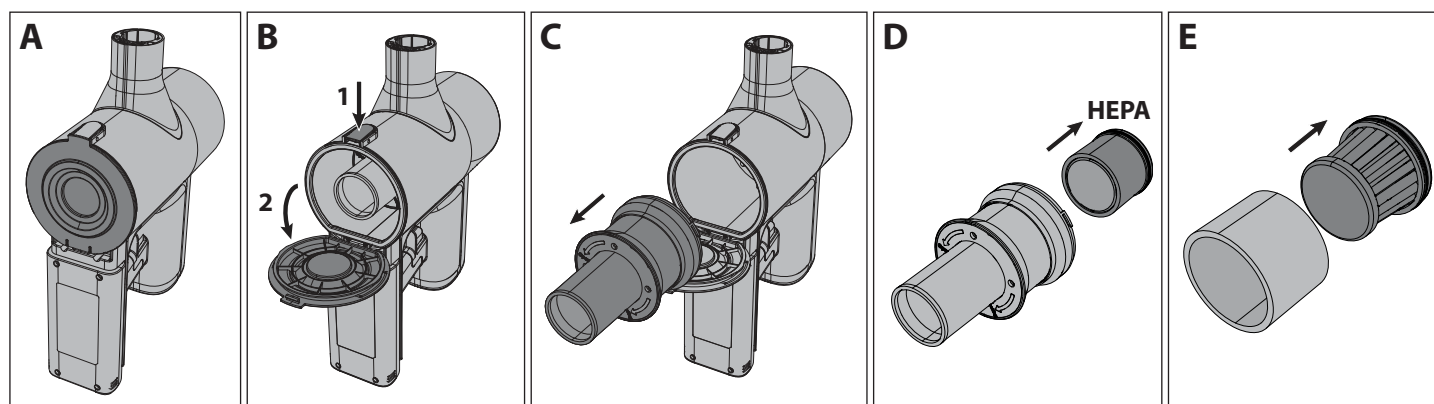

NOTA: NON utilizzare l'aspirapolvere senza il Filtro a Manicotto, HEPA13 o Filtro in Rete montato. Ciò comporterà l'ingresso di particelle di polvere grandi o detriti nel motore, causando danni.

Strumenti e loro uso

Il tuo aspirapolvere a bastone SHARP viene fornito con vari strumenti come mostrato di seguito. A seconda del modello che possiedi, verranno determinati gli strumenti inclusi nella scatola.

Spazzola Due in Uno

Questo strumento può essere utilizzato sia con la spazzola estesa sia con l'ugello. Per utilizzare l'ugello, premere il pomello di rilascio e tirare indietro l'estensione della spazzola.

La spazzola due in uno è ideale per pulire paralumi, librerie e vari articoli di apparecchiature elettroniche.

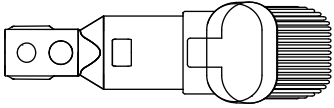

Spazzola a Bocchetta Larga (solo VC-SV28AEU-B)

Questo utile strumento può essere utilizzato per una pulizia delicata di tende, drappi, davanzali, persiane ecc.

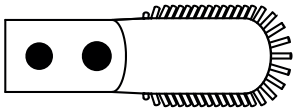

Accessorio Lungo per Fessure

Questo versatile lungo beccuccio per fessure è ideale per pulire angoli e punti stretti.

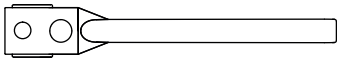

Tubo di estensione (solo VC-SV28AEU-B)

Per aumentare l'utilizzabilità degli strumenti più piccoli, possono essere utilizzati con il tubo di prolunga. Il tubo può estendersi per consentire un accesso più facile a zone strette o difficili da raggiungere per una pulizia migliorata.

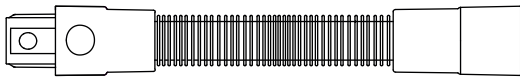

Asta di estensione in metallo

Usa questo strumento con la testa motorizzata per permettere una facile pulizia dei pavimenti.

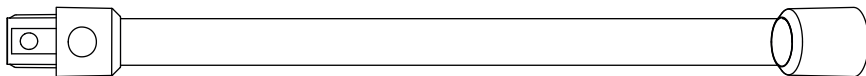

Spazzola Motorizzata

La spazzola motorizzata è ideale per la pulizia di tutti i tipi di pavimenti. Il V-Roller è montato di serie e può essere sostituito con la spazzola motorizzata. Entrambi i rulli offrono un'eccellente prestazione su tutti i tipi di pavimenti. Con l'aggiunta di un faro luminoso, la testa motorizzata ti permette di vedere qualsiasi sporco, polvere e detriti da aspirare, permettendoti anche di vedere negli angoli più scuri e bordi per una pulizia completa.

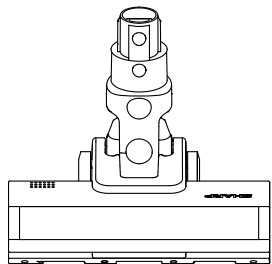

Per cambiare, pulire o mantenere il rullo, segui le istruzioni sottostanti.

1. Spingere verso il basso la leva contrassegnata con A e allo stesso tempo tirare su la piastra della spazzola rotante (articolo B).
2. Rimuovi la piastra della spazzola rotante.
3. Estrai la spazzola rotante tirando verso l'alto dal lato destro (R).
4. Inserisci il rullo agganciandolo sul lato sinistro (L) e poi spingilo verso il basso sul lato destro in modo che si posizioni in modo sicuro. Ora reinserisci la piastra della spazzola rotante spingendola verso il basso fino a quando non fa clic.

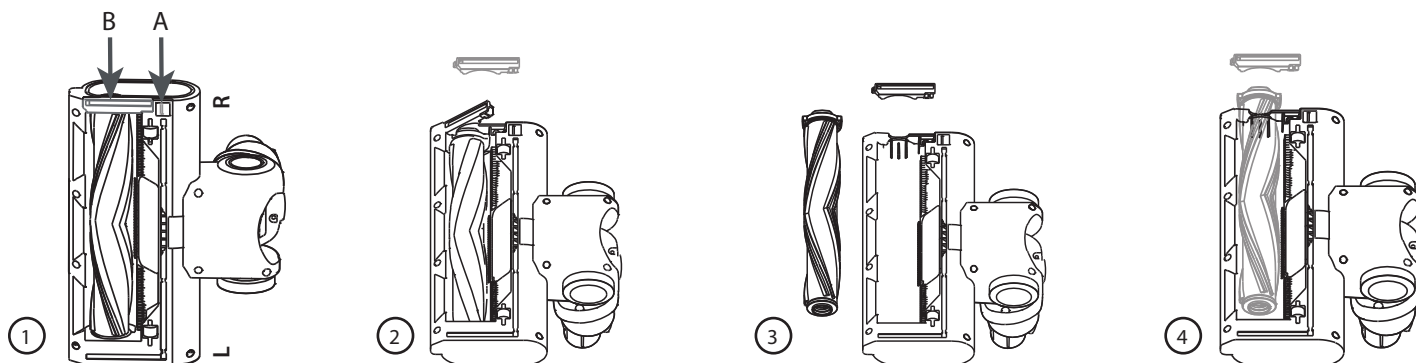

V-Roller

Utilizza il V Roller su tutti i tipi di pavimenti.

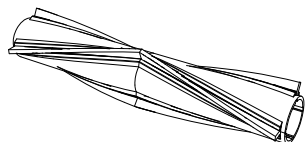

Rullo spazzola

Si raccomanda la Spazzola Motorizzata per pavimenti rivestiti di tappeto.



Mini Spazzola Motorizzata (solo VC-SV28AEU-B)

Collega la Spazzola Motorizzata Mini per scale, tappezzeria e percorsi più stretti.

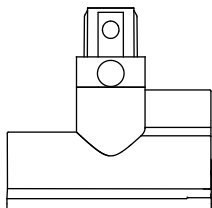

Adattatore Flessibile per Piegatura (solo per VC-SV20AEU-S e VC-SV28AEU-B)

Usa con l'asta di estensione in metallo per permettere un facile accesso sotto divani, sedie, tavoli, ecc.

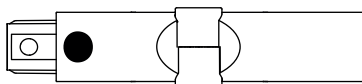

Utensile di pulizia

È incluso nella confezione un pratico strumento di pulizia. Questo strumento consente la facile rimozione dei grovigli della spazzola rotante utilizzando la lama di taglio incassata. La spazzola può essere utilizzata per pulire qualsiasi ingresso di polvere in piccole aree dell'aspirapolvere o degli accessori.

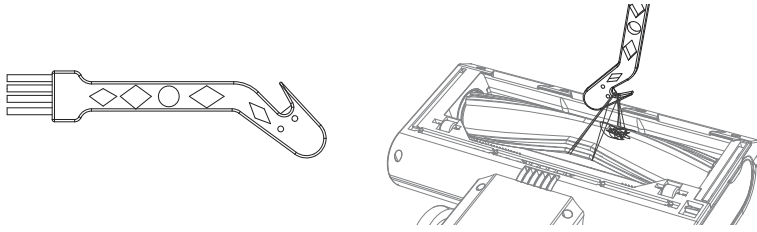

Quando si utilizza la parte di taglio dell'attrezzo per la pulizia, assicurati di agganciare bene l'ingarbugliamento e di tirare in modo che il materiale venga tagliato. Fai attenzione a non tirare troppo forte, poiché ciò potrebbe causare danni al rullo.

Autosostenuto

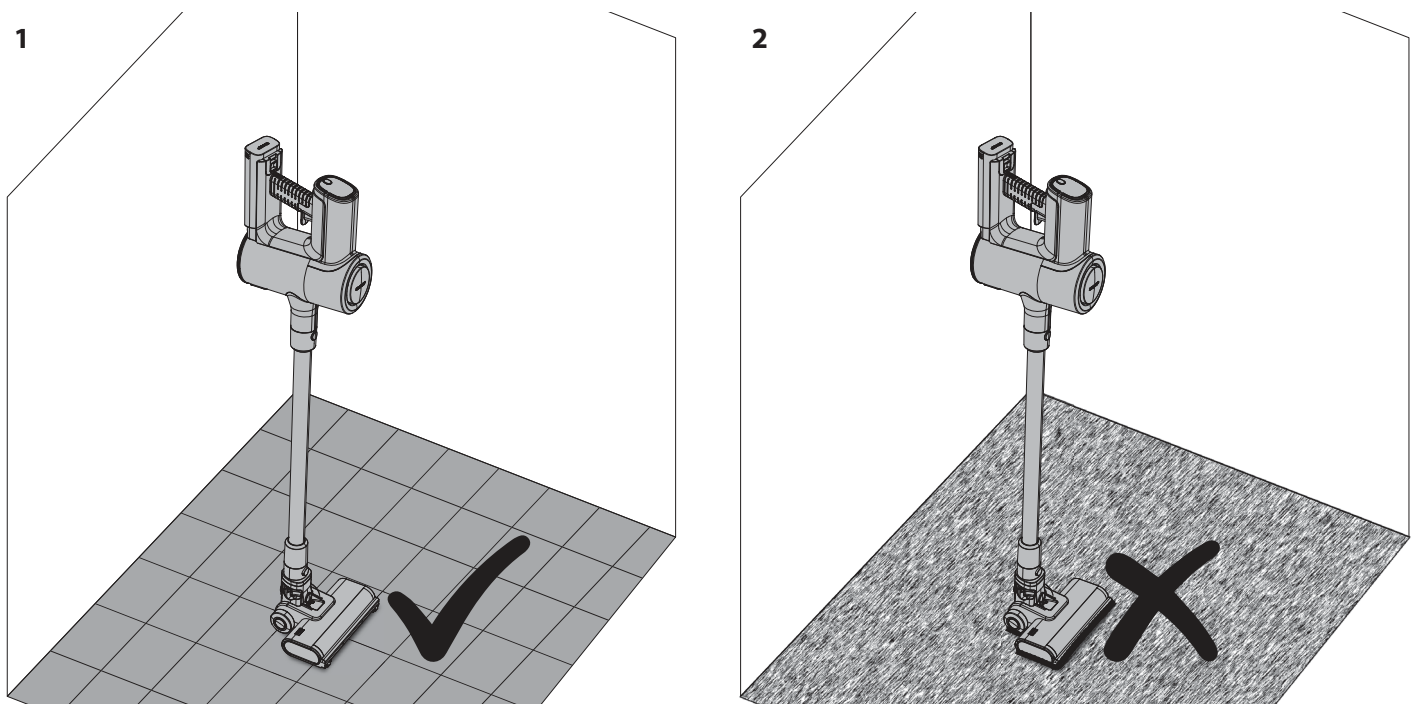

1. Okay per utilizzare Autosostenuto su pavimento duro.
2. NON utilizzare la funzione di autosostentamento su pavimenti morbidi o moquette.

Quando si utilizza l'aspirapolvere a bastone SHARP su un pavimento duro, è possibile posizionare l'aspirapolvere nella posizione di autosostegno. Perché ciò funzioni correttamente, l'aspirapolvere deve essere collegato all'unità a testa motorizzata tramite l'asta di estensione in metallo; assicurati inoltre che la batteria sia installata.

Con il tuo piede che riposa delicatamente sulla testa motorizzata, muovi l'aspirapolvere in modo che sia in posizione verticale. Sentirai un clic quando la testa è bloccata.

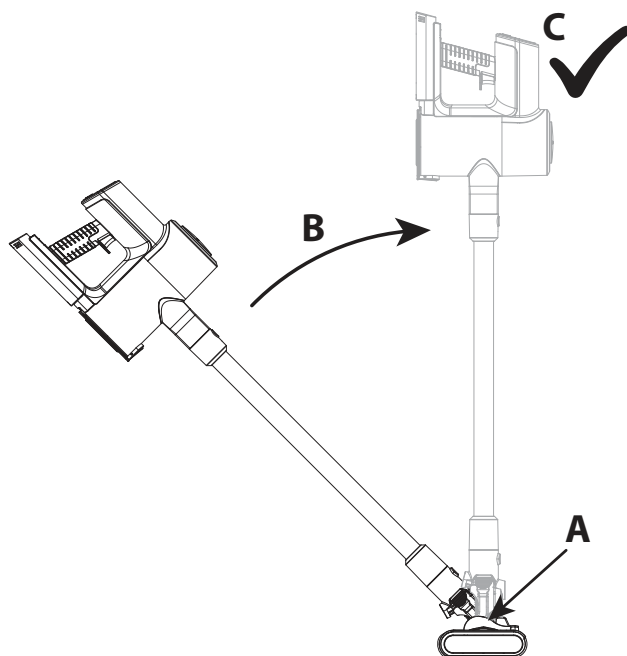

Rilascia delicatamente l'aspirapolvere e si reggerà da solo.

ATTENZIONE: Il tuo aspirapolvere rimarrà in piedi su pavimenti duri, se viene rovesciato potrebbe causare danni o lesioni. Assicurati che, una volta nella posizione di auto-sostegno, non venga spinto a terra. Non lasciare incustodito l'aspirapolvere in modalità auto-sostegno, specialmente se hai bambini piccoli o animali domestici.

Pannello di visualizzazione

Il pannello di visualizzazione multifunzione mostra informazioni importanti sulla funzione e l'uso del tuo aspirapolvere a bastone. Per cambiare la velocità del motore da ECO (più efficiente) a Turbo (più potente), premere questo pulsante. Quando l'unità è spenta, premere questo pulsante per mostrare quanta energia rimane nella batteria per ogni modalità di funzionamento.

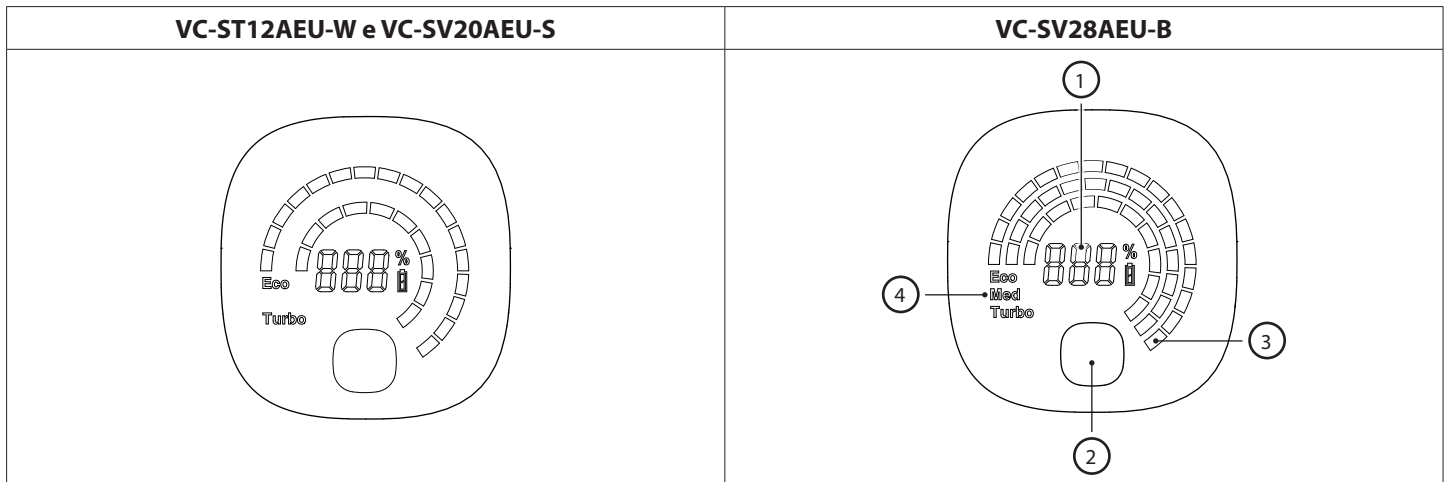

1. Percentuale di carica della batteria rimanente.
2. Pulsante di selezione modalità - ECO, Medium o Turbo power.
3. Indicazione visiva della potenza rimanente in base al livello della batteria. Questo cambierà quando si preme il pulsante modalità.
4. Modalità di funzionamento. Questa cambierà quando viene premuto il pulsante della modalità.

Nel caso in cui si verifichi un problema con il vostro aspirapolvere a bastone, è possibile che sul pannello di controllo venga mostrato un codice di errore. Consultate la sezione Risoluzione dei problemi di questo manuale utente per ulteriori dettagli nel caso in cui appaia un codice di errore.

Pulizia e manutenzione generale

Per garantire che il tuo aspirapolvere a bastone SHARP rimanga in buone condizioni e continui a fornire un servizio affidabile, si raccomanda di pulirlo e mantenerlo regolarmente.

Le parti esterne possono essere pulite con un panno morbido. Se ci sono macchie ostinate, utilizza un detergente delicato e non abrasivo per rimuoverle.

Non utilizzare mai detergenti abrasivi o panni per mantenere il tuo aspirapolvere a bastone SHARP, poiché questi danneggeranno la superficie.

Suggerimenti generali dopo l'uso sono:

1. Svuota la Camera della polvere

Se la camera della polvere è piena di detriti, l'aspirazione si riduce, quindi svuotarla durante e dopo l'uso garantirà un'esperienza di pulizia molto migliore.

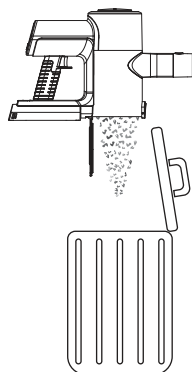

2. Pulire i rulli

Rimuovi qualsiasi capello o detrito che potrebbe essersi attaccato e/o avvolto attorno alla spazzola durante l'uso, poiché ciò migliorerà le prestazioni al prossimo utilizzo. Per qualsiasi cosa che si sia avvolta attorno alla spazzola, usa il bordo tagliente dello strumento di pulizia per rimuoverla.

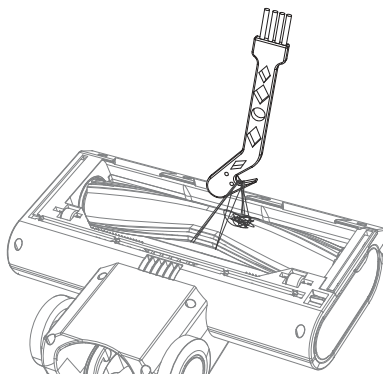

3. Controlla la presenza di ostruzioni

Assicurati che le vie d'aria siano libere da ostruzioni come ciuffi di capelli, peli di animali o grandi detriti. Usa una luce (la torcia del tuo cellulare) per guardare all'interno del tubo e verificare se è libero.

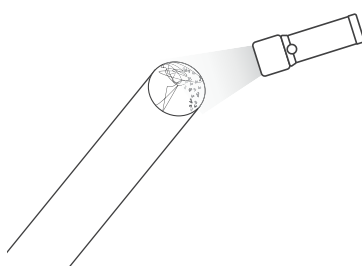

4. Pulire il Filtro

I filtri ostruiti sono la causa più comune di scarsa aspirazione. Pulisci questi dopo ogni uso e se le prestazioni si stanno degradando possono essere lavati in acqua e lasciati asciugare per 24 ore. Si raccomanda di sostituire il filtro HEPA ogni 3 mesi.

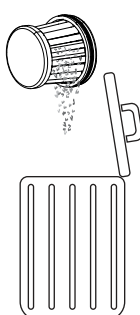

Gestione delle ostruzioni

È possibile che occasionalmente il tuo aspirapolvere a bastone possa bloccarsi a causa di detriti. Potrebbe essere necessario smontare alcune parti per accedere, pulire e sbloccare.

Quando si tratta di ostruzioni, utilizzare un filo rigido e lungo con un'estremità smussata per liberare i tubi. Fate attenzione a non danneggiare il tubo.

Adattatore AC

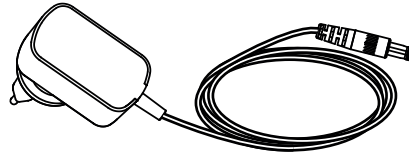

Il tuo aspirapolvere a bastone SHARP è fornito con un adattatore AC che può essere utilizzato con una presa di corrente UK (a 3 pin) o EU (a 2 pin). L'adattatore AC fornito con il tuo aspirapolvere a bastone dipenderà dal modello di aspirapolvere e di batteria, consulta la tabella sottostante per abbinare il modello di aspirapolvere e l'adattatore AC.

Utilizzare solo l'adattatore AC fornito e raccomandato da SHARP con il vostro aspirapolvere a bastone.

Le specifiche dell'adattatore AC si possono trovare alla fine di questo Manuale dell'utente.

Cambiare il tipo di connessione della spina AC di rete dell'adattatore

Il vostro adattatore AC è fornito con 2 piastre di connessione alla rete che possono essere intercambiate a seconda del tipo di presa di rete. La piastra di connessione a sinistra è per il Regno Unito, l'Irlanda e Cipro. La piastra di connessione a 2 pin sulla destra è per la maggior parte degli altri paesi dell'UE.

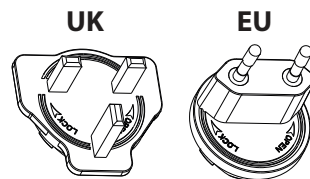

Per installare la piastra corretta per la tua presa di corrente, seleziona quella corretta (UK o EU) e posizionala sull'adattatore AC come mostrato nell'immagine sottostante, la piastra dovrebbe adagiarsi nella rientranza. Ruota in senso orario fino a sentire un clic e la piastra di connessione è ora installata. Se non sei sicuro, contatta la nostra linea di assistenza per consigli.

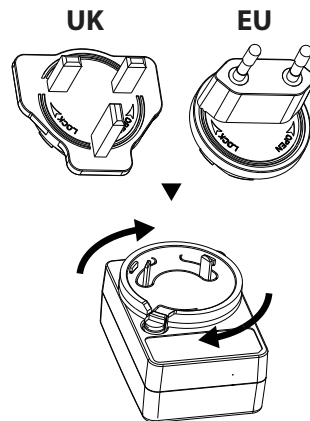

Per rimuovere la targhetta, premi il pulsante A e ruota la targhetta in senso antiorario. Ora la targhetta può essere rimossa.

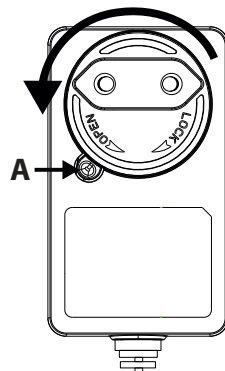

Risoluzione dei problemi

Problema	Motivo	Risoluzione
Il codice di errore E01 appare nel display.	Il motore principale è stato fermato dalla rotazione.	Rimuovi l'ostacolo dalla spazzola nel capo motorizzato.
E02 appare nel display (solo per VC-SV20AEU-S e VC-SV28AEU-B).	Ingresso bloccato.	Rimuovi l'ostacolo dalla testa, dal tubo e/o dall'ingresso.
Scarsa capacità di raccolta.	Aspirazione ridotta.	Imposta la modalità dell'aspirapolvere su Turbo. Svuota il cestino della polvere. Pulisci i filtri. Assicurati che le vie d'aria dell'aspirapolvere non siano bloccate o ostruite.
L'aspirapolvere si è fermato o non funziona.	Problema con la batteria o il collegamento della batteria.	Controlla che la batteria sia completamente carica. Assicurati che la batteria sia correttamente collegata all'aspirapolvere.
La spazzola non ruota.	Problema meccanico.	Rimuovi l'ostacolo dalla spazzola nel capo motorizzato. Pulisci la spazzola e l'unità principale.
La luce della batteria lampeggia in rosso.	Batteria quasi scarica.	Ricarica la batteria.
L'accessorio è rotto o non funziona.		Contatta il call center SAHRP per discutere. Un nuovo pezzo può essere fornito gratuitamente se in garanzia o a pagamento se necessario.
La testa motorizzata è rumorosa.	Spazzola motorizzata montata.	Se la spazzola rotante è montata, le setole faranno rumore quando entrano in contatto con la custodia della testa.

Se riscontri altri problemi con il tuo aspirapolvere a bastone SHARP, contatta il nostro centro assistenza per ulteriori consigli e informazioni.

Per ordinare accessori di ricambio, filtri e batterie, si prega di chiamare o inviare un'e-mail al centro di assistenza SHARP.

Specifiche tecniche

Modello	VC-SV12AEU-W	VC-SV20AEU-S	VC-SV28AEU-B
Capacità della batteria (mAh)	2000	2500	4000
Tensione della Batteria (V)	22,2	21,6	21,6
Potenza della batteria (Wh)	44,4	54	86,4
Dimensioni della batteria (L x A x P in mm)	158 x 65 x 85	158 x 65 x 85	158 x 65 x 85
Peso della batteria (kg)	0,429	0,453	0,585
Numero di Celle	6	6	6
Tempo di ricarica per una singola batteria (ore)	4	4,5	4
Tempo di ricarica della doppia batteria (ore)	8	9	8
Corpo Principale Colorato	Bianco	Argento	Nero
Pannello di controllo	Digitale	Digitale	Digitale
Tipo di Display	LCD	LCD	LCD
Capacità del contenitore della polvere (L)	0,55	0,55	0,55
Tipo di filtro di scarico	HEPA 13	HEPA 13	HEPA 13
Peso lordo (kg)	5,2	5,4	6,3
Potenza del motore (W)	150	250	380
Tipo di motore	Motore DC	Motore DC senza spazzole	Motore DC senza spazzole
Livello di rumore (dB)	≤80	≤80	≤80
Consumo energetico in modalità spenta (W)	0,5	0,5	0,5
Protezione dal Surriscaldamento	Sì	Sì	Sì
Spina	Adattatore per presa EU/UK	Adattatore per presa EU/UK	Adattatore per presa EU/UK
Consumo energetico del Motot (W)	150	250	380
Autonomia in massima potenza (minuti)	16	15	12
Autonomia in modalità Media Potenza (minuti)	n.a.	n.a.	24
Autonomia in modalità Min (minuti)	25	45	65
Certificazione del Logo di Sicurezza	CE / UKCA	CE / UKCA	CE / UKCA
Potenza di aspirazione minima (kPa)	6	7	7
Potenza di aspirazione massima (kPa)	12	20	28
Potenza di aspirazione massima (Watt aria)	62	120	173
Faro LED	Sì	Sì	Sì
Colore del Faro	Bianco	Bianco	Bianco
Dimensioni dell'unità (L x A x P in mm)	120 x 1205 x 270	120 x 1205 x 270	120 x 1250 x 250
Peso unitario (kg)	3,9	4,1	5

Adattatore AC			
Modello	CZH015265065TRWQ	CZH015265065TRWQ	CZH024265100TRWQ
Ingresso	100-240V AC / 50/60Hz / 0,5A	100-240V AC / 50/60Hz / 0,5A	100-240V AC / 50/60Hz / 0.8A
Requisiti di alimentazione	AC 100-240V ~ 50/60Hz	AC 100-240V ~ 50/60Hz	AC 100-240V ~ 50/60Hz
Uscita	26.5V DC / 650mA	26.5V DC / 650mA	26.5V DC / 1000mA
Colore	Bianco	Bianco	Nero
Lunghezza del cavo di alimentazione (mm)	1500mm	1500mm	1500mm
Da utilizzare con	VC-SV12AEU-W	VC-SV20AEU-S	VC-SV28AEU-B
Classificazione IP	IP20 (solo per uso interno)	IP20 (solo per uso interno)	IP20 (solo per uso interno)
Produttore:	Shenzhen Chanzeho Technology Co. Limited 7/F, Spa Centre, No.53-55 Lockhart Road, Wan Chai, Hong Kong		



Dėmesio:

Jūsų produktas yra pažymėtas šiuo ženklu.

Tai reiškia, kad panaudoti elektros ir elektronikos gaminiai neturėtų būti maišomi su įprastomis buities atliekomis. Tokiems gaminiams yra nustatytos atskiros surinkimo sistemos.

A. Informacija apie įrangos šalinimą (vartotojams)

1. Europos Sąjungoje

Dėmesio: norėdami atsikratyti šios įrangos, nemeskite jos į įprastą šiukšlių dėžę! Panaudota elektros ir elektronikos įranga turi būti išmetama atskirai pagal teisės aktus, kurie numato tokios įrangos tinkamą apdorojimą, utilizavimą ir perdirbimą.

Sekant valstybių narių veiklą, Europos Sąjungos privatūs namų ūkiai gali grąžinti panaudotą elektros ir elektronikos įrangą į tam skirtus surinkimo punktus nemokamai*.

Kai kuriose šalyse* vietinis įrangos prekiautojas taip pat gali priimti seną gaminį nemokamai, jei įsigyjate naują.

* Dėl išsamesnės informacijos susisiekite su vietos valdžios įstaiga.

Jei jūsų panaudotoje elektrinėje arba elektroninėje įrangoje yra baterijų arba akumuliatorių, išmeskite juos atskirai pagal vietos reikalavimus. Tinkamai išmesdami šį gaminį padėsite užtikrinti, kad atliekos bus tinkamai apdorotos, utilizuotos bei perdirbtos ir užkirsite kelią galimam neigiamam poveikiui aplinkai ir žmonių sveikatai, kurį gali lemti netinkamas atliekų apdorojimas.

2. Kitose šalyse už ES ribų

Norėdami išmesti šį produktą, susisiekite su vietos valdžia ir paprašykite informacijos apie tinkamus atliekų šalinimo būdus.

Šveicarijai: panaudota elektros ir elektronikos įranga gali būti grąžinama nemokamai prekybos agentui, net jeigu neketinate įsigyti naujo gaminio. Papildomi surinkimo punktai yra išvardinti interneto svetainėje www.swico.ch arba www.sens.ch.

B. Informacija apie įrangos šalinimą (verslo klientams)

1. Europos Sąjungoje

Jei gaminys yra naudojamas verslo reikmėms ir Jūs norite jį išmesti:

Susisiekite su SHARP prekybos agentu, kuris informuos Jus apie gaminio priėmimą. Jums gali tekti sumokėti gaminio priėmimo ir perdirbimo išlaidas. Smulkūs gaminiai (nedideliais kiekiais) gali būti priimami vietiniuose surinkimo punktuose.

Ispanijai: savo panaudotos įrangos priėmimo klausimu susipažinkite su nustatyta surinkimo sistema ar susisiekite su vietos valdžia.

2. Kitose šalyse už ES ribų

Jei norite išmesti šį produktą, susisiekite su vietos valdžia ir paprašykite informacijos apie taisyklingus šalinimo būdus.



[www.sharpconsumer.com/
contact/](http://www.sharpconsumer.com/contact/)



[www.sharpconsumer.com/
support/](http://www.sharpconsumer.com/support/)



[www.sharpconsumer.com/
documents-of-conformity/](http://www.sharpconsumer.com/documents-of-conformity/)

Dėl aptarnavimo apsilankykite adresu www.sharpconsumer.com/contact/, o dėl garantinių teisių adresu www.sharpconsumer.com/support/ arba susisiekite su mažmeninės prekybos vieta, kur įsigijote šį gaminį.

Atitikties deklaracijas galima rasti čia: www.sharpconsumer.com/documents-of-conformity/

Turinys

Dėžės turinys.....	2
Valdymo ir dalių vieta	3
Sieninė lentyna.....	6
Ekranas ir valdymas	7
Baterijos įkrovimas, saugojimas ir naudojimas.....	8
Rekomenduojami valymo metodai	11
Filtrai ir šiukšliadėžė.....	12
Įrankiai ir jų naudojimas.....	13
Savarankiškas.....	15
Ekranas.....	16
Bendras valymas ir priežiūra.....	16
Tvarkantis su užsikimšimais.....	17
KS adapteris.....	18
Gedimų nustatymas ir šalinimas.....	19
Techniniai duomenys.....	20

Įvadas

Ši bevielė kaminų siurblio sistema pasižymi protingu skaitmeniniu varikliu su LED ekranu, pašalinama Li-Ion baterija. Ji yra lengva ir universali, lengvai pakeičiama iš viso namo kaminų siurblio į rankinį galingą siurblių dėmėms valyti naudojant įvairius priedus.

Dėžės turinys

Prekė	Aprašymas	VC-SV12AEU-W	VC-SV20AEU-S	VC-SV28AEU-B
1	Siurblys (be priedų ar akumulatoriaus)	✓	✓	✓
2	Mini motorizuotas šepetėlio volelis	✗	✗	✓
3	Lankstus lenkimo adapteris	✗	✓	✓
4	2-in-1 šepetys/įtrūkimų valymo įrankis	✓	✓	✓
5	Platus šepetys	✗	✗	✓
6	Išplėstas plyšio įrankis	✓	✓	✓
7	Pratęsimo žarna	✗	✗	✓
8	Metalo pratęsimo lazdelė	✓	✓	✓
9	Motorizuotas šepetėlio volelis su pritvirtintais voleliais	✓	✓	✓
10	V-volelis	✓	✓	✓
11	Šepetėlinis valas	✓	✓	✓
12	Maitinimo adapteris (ES/UK)	✓	✓	✓
13	Sieninės lentynos laikymo stovas	✓	✓	✓
14	Sieninės lentynos varžtai, sienos kištukai ir uždangos plokštės	✓	✓	✓
15	Trumpasis paleidimo vadovas	✓	✓	✓
16	Akumulatorius x2	✓	✓	✓
17	Skaidrus šepetės laikiklis	✓	✓	✓
18	Filtrai x2 (1 įmontuotas į dulkių siurblių ir 1 dėžėje)	✓	✓	✓
19	Valymo įrankis	✓	✓	✓
20	Lentynos skylės dangtis	✓	✓	✗

Valdymo ir dalių vieta

VC-SV12AEU-W	
Prekė	Aprašymas
1	LED Ekranas
2	Greičio pasirinkimo mygtukas
3	ĮJUNGIMO/IŠJUNGIMO energijos perjungiklis
4	Baterijos įkrovimo Lizdas
5	Akumulatoriaus išleidimo mygtukas
6	Pakartotinai įkraunamas/Pakeičiamas akumulatorius
7	Filtrų surinkimas
8	Šiukšliadėžė
9	KS adapteris
10	2-in-1 šepetys/įtrūkimų valymo įrankis
11	Šepetėlio volelis saugomas vamzdyje
12	Išplėstas plyšio įrankis
13	Metalo pratęsimo lazdelė
14	Varomojo ritinio galva su LED šviesomis
15	LED žibintai ant grindų šepetėlio valytuvo
16	Sieninė lentyna

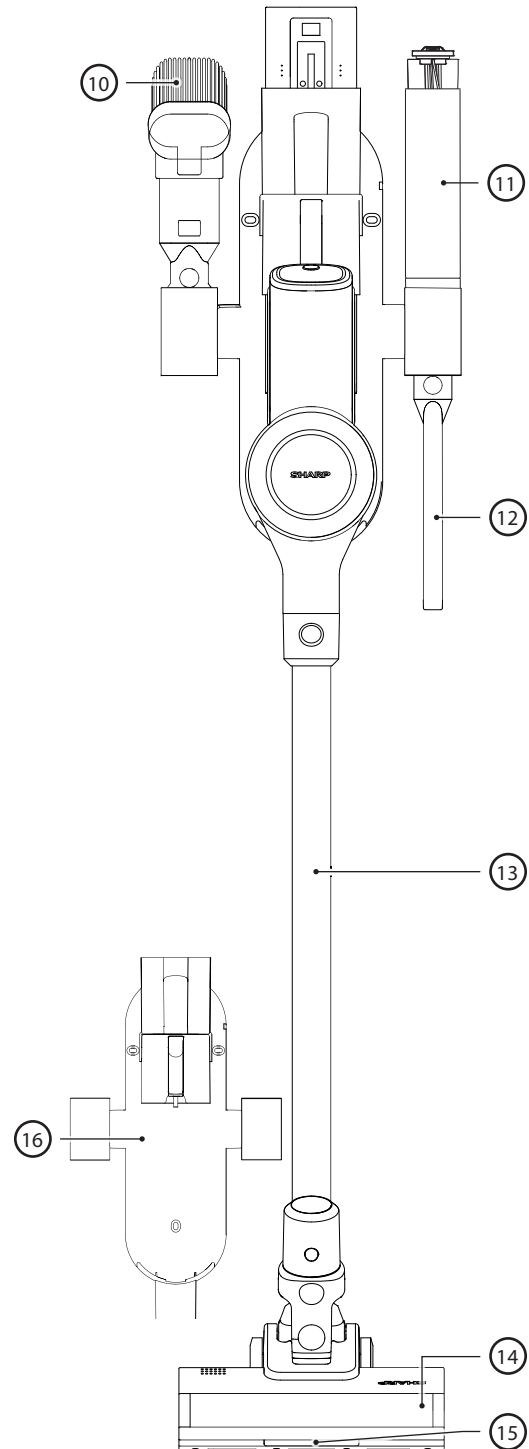
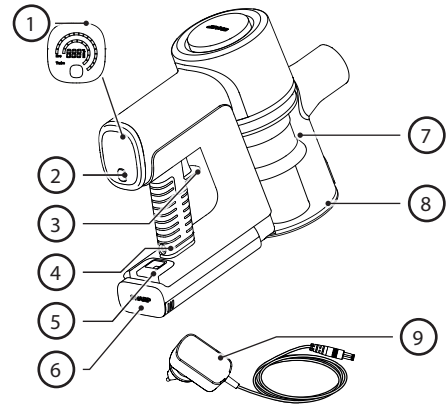

VC-SV20AEU-S

Prekė	Aprašymas
1	LED Ekranas
2	Greičio pasirinkimo mygtukas
3	ĮJUNGIMO/IŠJUNGIMO energijos perjungiklis
4	Baterijos įkrovimo Lizdas
5	Akumuliatoriaus išleidimo mygtukas
6	Pakartotinai įkraunamas/Pakeičiamas akumuliatorius
7	Filtrų surinkimas
8	Šiukšliadėžė
9	KS adapteris
10	2-in-1 šepetys/įtrūkimų valymo įrankis
11	Lankstus lenkimo adapteris
12	Šepetėlio volelis saugomas vamzdyje
13	Išplėstas plyšio įrankis
14	Metalo pratęsimo lazdelė
15	Varomojo ritinio galva su LED šviesomis
16	LED žibintai ant grindų šepetėlio valytuvo
17	Sieninė lentyna

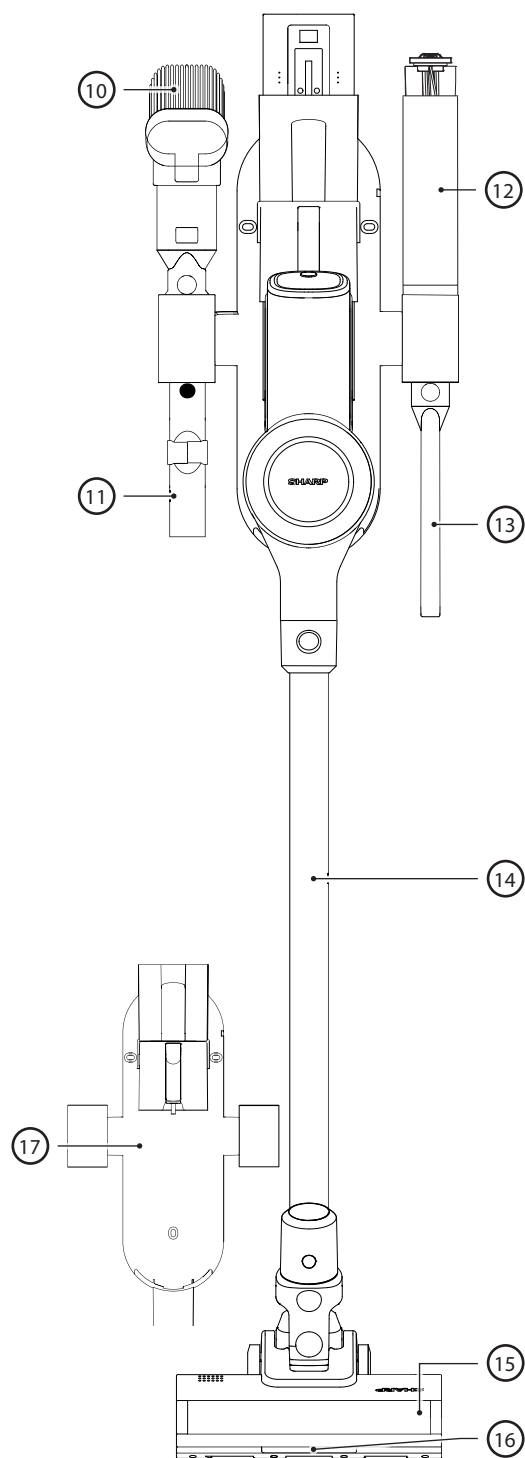
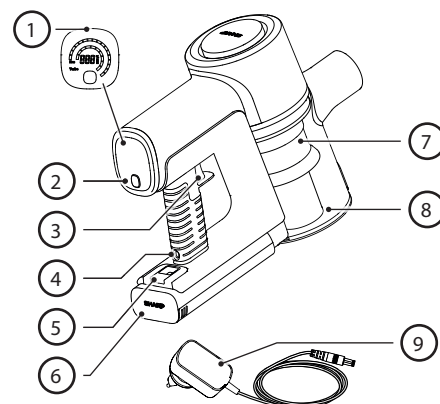

VC-SV28AEU-B

Prekė	Aprašymas
1	LED Ekranas
2	Greičio pasirinkimo mygtukas
3	ĮJUNGIMO/IŠJUNGIMO energijos perjungiklis
4	Baterijos įkrovimo Lizdas
5	Akumuliatoriaus išleidimo mygtukas
6	Pakartotinai įkraunamas/Pakeičiamas akumuliatorius
7	Filtrų surinkimas
8	Šiukšliadėžė
9	KS adapteris
10	2-in-1 šepetys/įtrūkimų valymo įrankis
11	Pratęsimo žarna
12	Šepetėlio ritinys skaidriame laikiklyje
13	Išplėstas plyšio įrankis
14	Lankstus lenkimo adapteris
15	Mini motorizuotas šepetėlio volelis
16	Platus šepetys
17	Metalo pratęsimo lazdelė
18	Varomojo ritinio galva su LED šviesomis
19	LED žibintai ant grindų šepetėlio valytuvo
20	Sieninė lentyna

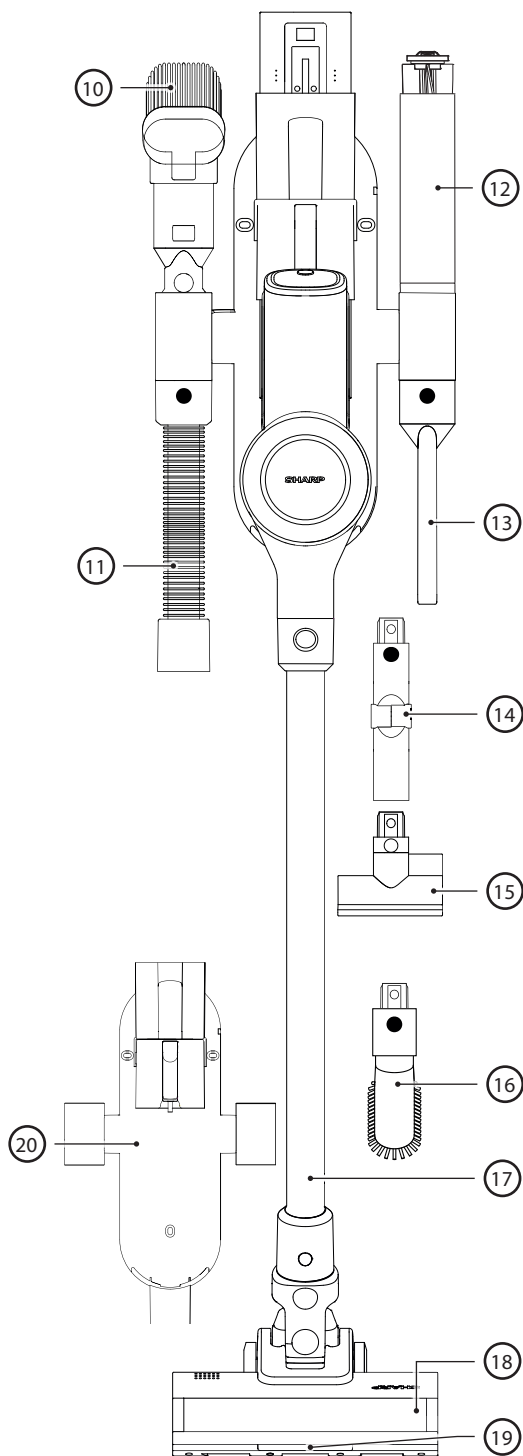
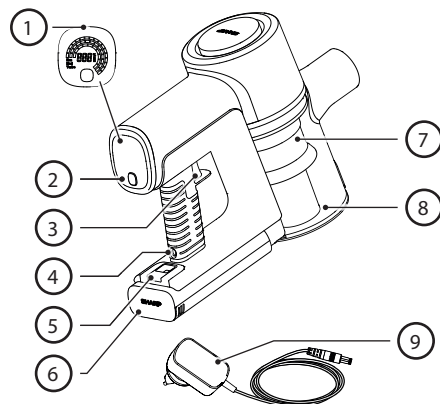

Sieninė lentyna

Dėl patogumo ir saugojimo, jūsų SHARP šluotos tipo dulkių siurblys yra komplektuojamas su sienine lentyna. Ši lentyna talpina visus jūsų siurblio priedus ir gali pakrauti abu akumuliatorius vienu metu.

PASTABA: Prijunkite mažesnius priedus prie pratęsimo žarnos ir lankstaus adapterio, kad visos dalys būtų kartu ir tvarkingai sudėliotos. Naudokite vertikalias saugojimo vamzdelius kairėje, dešinėje ir apačioje esančioje sieninės dėklo laikiklyje, kad įkabintumėte priedų įrankius.

Sieninės lentynos montavimas

Prieš montuodami sieninį dėklą, įsitikinkite, kad tam yra pakankamai vietos. Atstumas tarp įrenginio viršaus ir grindų turi būti pakankamas, kad galėtumėte įrengti siurbliuką su metaline pratęsimo lazda ir galva, nekliudant niekam. Žemiau esančioje nuotraukoje matote rekomenduojamą montavimo aukštį.

Dešinėje esantis paveikslėlis rodo atstumą tarp montavimo skylių ir pateikia detalės apie pridedamus varžtus bei sienos kištukus.

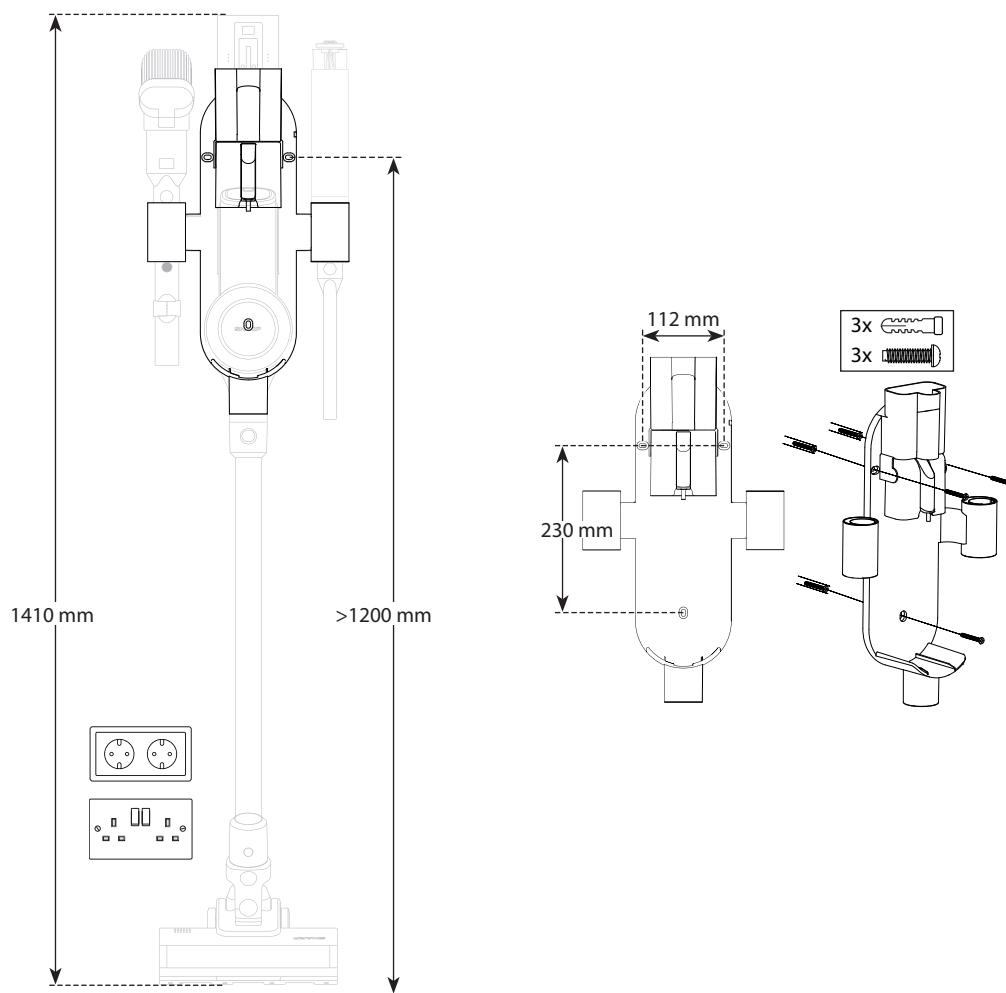

1. Raskite vietą prie sienos netoli elektros lizdo, kurioje nebūtų kliūčių, tokių kaip langai ar lentynos.
2. Su dulkių siurbliu, prijungtu prie motorizuoto šepetėlio ritinėlio ir pratęsimo strypo, pastatykite surinktą dulkių siurbį prie sienos, kurioje jis bus laikomas, ir pažymėkite sienos laikiklio skyles tinkamoje aukštyje, kad galėtumėte laikyti dulkių siurbį vertikaliajame padėtyje.
3. Naudokite „Phillips“ atsuktuvą (nepriedamas), kad įdiegtumėte sieninę lentyną naudodamiesi pridedamais varžtais. Įsitikinkite, kad pažymėjote tvirtinimo skyles naudodamiesi sienos tvirtinimo skylių ant laikiklio.
4. Nustatykite surinktą strypinį dulkių siurbį ant sienos dėklo vidurio ir prijunkite įkrovimo adapterį su įdėta baterija prie artimiausios elektros lizdo. Atjungiamą bateriją taip pat galima įkrauti ant plokščios paviršiaus šalia lizdo, kai ji pašalinta iš dulkių siurblio.

Angų uždangalai

Varžto ir sienos kištuko maišelyje taip pat yra 3 užpildymo plokštės, kurios naudojamos uždengti varžtų skyles krepšelyje.

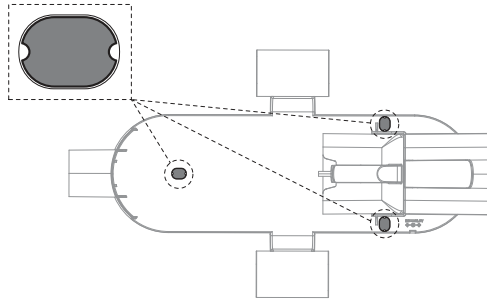

Volelio saugojimo vamzdis

Nepanaudoto volelio VC-SV12AEU-W ar VC-SV20AEU-S laikymui mes pridėjome saugojimo vamzdį. Saugojimo vamzdis telpa į vieną iš viršutinių laikymo skylių, atkreipkite dėmesį, kad prieš įdėdami vamzdį (1), reikia pritvirtinti adapterį (2) prie laikymo skylės.

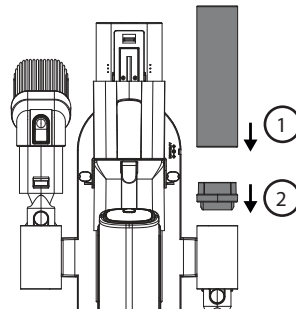

Lentynos skylės dangtelis

VC-SV12AEU-W ir VC-SV20AEU-S komplektuose yra dangtelis, kurį galima naudoti uždengiant vieną iš priedų skylių. VC-SV12AEU-W komplekte yra 2 dangteliai, o VC-SV20AEU-S - 1.



Ekranas ir valdymas

LED ekranas:

1. Likusi baterijos įkrova
2. Greičio pasirinkimo mygtukas
3. Energijos perjungiklio mygtukas

Kaip naudotis

- Paspauskite mygtuką POWER TRIGGER vieną kartą, kad pradėtumėte valyti. Nėra būtina laikyti mygtuką paspausta. Paspauskite mygtuką dar kartą, kad išjungtumėte.
- Puteklų siurblys automatiškai grįžta prie ECO siurbimo režimo. Pasirinkimo mygtuku galite pasirinkti iš 3 siurbimo režimų: ECO, MED, TURBO modeliui VC-SV28AEU-B ir ECO/TURBO modeliams VC-SV12AEU-W bei VC-SV20AEU-S.
- ECODidesniems kambariams ir paviršiams.
- MED (tik VC-SV28AEU-B) mažesniems kambariams ir paviršiams arba visam automobilio salonui.
- TURBO greitiems nušluostymams ar giliai valymui.
- Naudojant, skaitmeninis ekranas parodys likusį baterijos įkrovos procentą, greitį, bet kokius variklio blokavimus ar šepetėlio volelio susipynimus, kurie gali paveikti našumą.

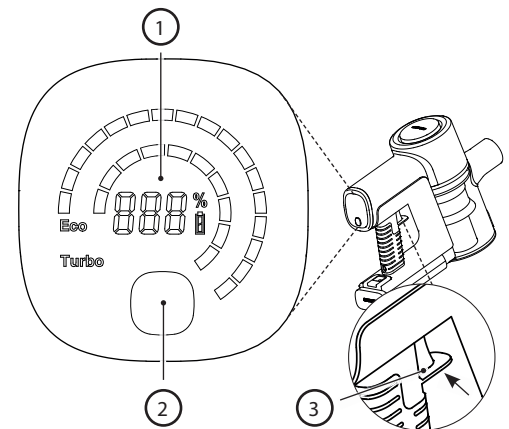

Baterijos įkrovimas, saugojimas ir naudojimas

Jūsų SHARP šluotos tipo dulkių siurblys standartiškai turi 2 ličio jonų maitinimo elementus. Maitinimo elementų specifikacijos yra pateiktos žemiau. Atkreipkite dėmesį, kad maitinimo elementai nėra keičiami tarp modelių.

Modelis	VC-BA12A-W	VC-BA20A-S	VC-BA28A-B
Įtampa (V)	22,2	21,6	21,6
Elemento tipas	ICR18650-20SG	INR18650-25PG	INR21700-40TG
Technologija	Ličio jonų	Ličio jonų	Ličio jonų
Ląstelių skaičius	6	6	6
Galios (Wh)	44,4	54	86,4
Talpa (mAh)	2000	2500	4000
Įkrovimo laikas (valandos)	4	4,5	4,5
Neto svoris (kg)	0,429	0,453	0,585
Matavimo vienetas (P x G x A) mm	158 x 65 x 85	158 x 65 x 85	158 x 65 x 85
Standartas/Sertifikacija	UKCA/CE/RoHS/REACH	UKCA/CE/RoHS/REACH	UKCA/CE/RoHS/REACH
Spalva	Baltas	Sidabras	Juoda
Naudojimui su	VC-SV12AEU-W	VC-SV20AEU-S	VC-SV28AEU-B
Rekomenduojamas KS adapteris	CZH015265065TRWQ	CZH015265065TRWQ	CZH024265100TRWQ

Dalių vieta ir prijungimas prie KS adapterio įkrovimui

1. Pagrindinio vieneto jungtis
2. Įkrovimo lizdas
3. Išleiskite svirtį
4. Saugumo spausdukas
5. Įkrovimo būseną
6. Vėdinimas

Prieš pirmą naudojimą nuimamąjį ličio jonų akumuliatorių reikia visiškai įkrauti. Jis gali būti įkrautas tiek įdėtas, tiek išimtas, prijungus maitinimo laidą prie įkrovimo lizdo ir įprastos elektros kištukinės.

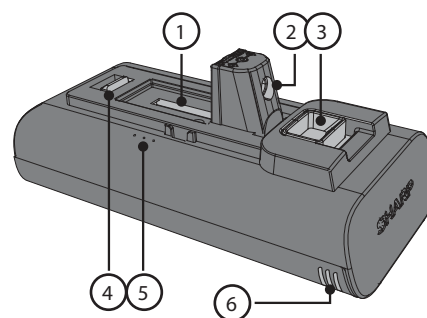

Įkraunama baterija

Yra keletas būdų, kaip galima įkrauti bateriją ar baterijas. Rekomenduojame bateriją krauti, kai ji yra įdėta į laikiklį, nes taip galima vienu metu įkrauti abejas baterijas.

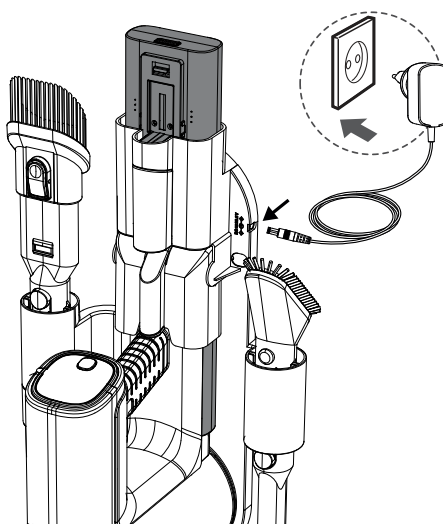

Taip pat galima įkrauti vieną bateriją, kai ji yra prijungta prie dulkių siurblio, kai ji yra išimta iš dulkių siurblio arba pati savaime esant dėkle. Jei dėklas nenaudojamas, rankinį dulkių siurblį ar bateriją padėkite ant plokščios, stabilaus paviršiaus. Maitinimo laido tiesiogiai prijunkite prie įkrovimo lizdo, esančio ant rankenos.

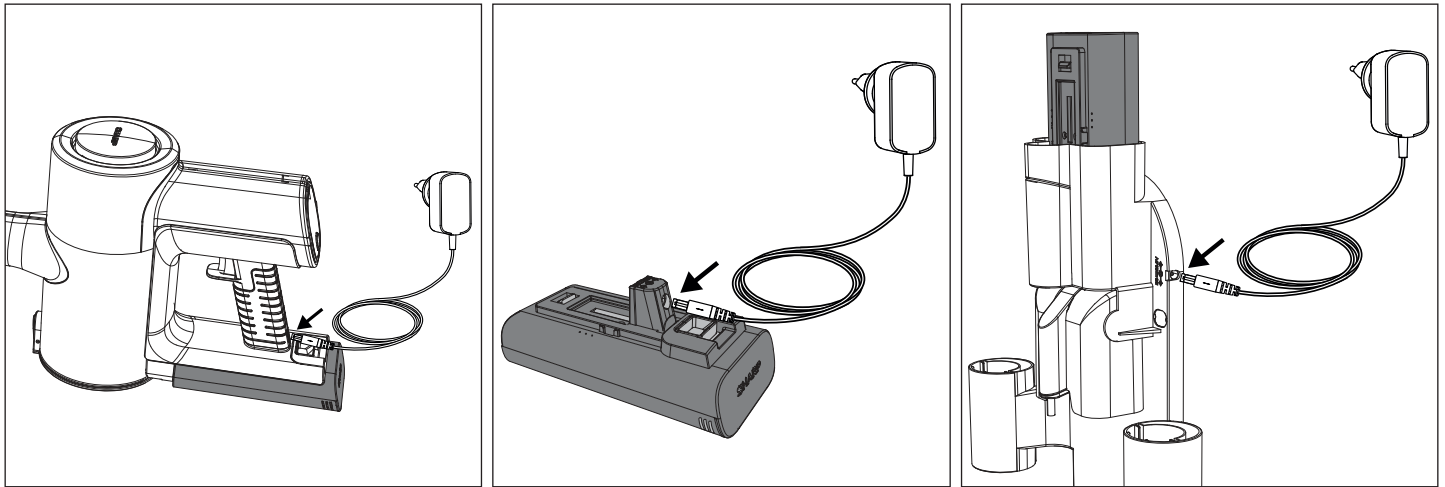

Geroji įkrovimo praktika

- Naudokite tik pridėtą Sharp AC adapterį.
- Junkite akumuliatorių įkrauti, kol jo įkrovimo lygis nesumažėjo daugiau, negu 25 %: ličio jonų akumulatoriai turi ribotą įkrovimo ciklų skaičių, todėl geriausia akumuliatorių įkrauti dar prieš jam iki galo išsikraunant, jei norite, kad jis tarnautų ilgiau.
- Venkite perteklinio įkrovimo: kai tik akumuliatorius įkraunamas iki galo, išjunkite įkroviklį, kad išvengtumėte perteklinio įkrovimo, kuris taip pat gali sutrumpinti akumuliatoriaus tarnavimo laiką.
- Palikus nenaudojamą, visiškai įkrautas akumuliatorius laikui bėgant išsikraus.
- Laikykite vėsioje ir sausoje vietoje: pernelyg aukšta ar žema temperatūra gali pakenkti akumuliatoriui, todėl būtinai laikykite jį vėsioje ir sausoje vietoje – geriausiai kambario temperatūroje.
- Planuodami nenaudoti prietaiso ilgiau nei šešis mėnesius, įkraukite akumuliatorių iki 50 % kas šešis mėnesius, kad jis neprarastų turimų savybių.

Įkrovimas sieninėje lentynoje

1. DC maitinimo jungimo lizdas
2. Vyras kištukas

Jeigu naudojate sieninę lentyną (rekomenduojama), laikykitės montavimo instrukcijų. Įjunkite surinktą gaminį, kai jis laikomas sieninėje lentynoje.

Ištraukite AC adapterį iš kištuko, jei ilgą laiką jo nenaudosite.

PASTABA: Pirmą kartą naudojant, bateriją reikia visiškai išnaudoti, kad ji tinkamai įsijungtų. Rekomenduojami įkrovimo laikotarpiai yra toliau nurodyti.

	Įkrovimo laikai (valandos)		
	VC-SV12AEU-W	VC-SV20AEU-S	VC-SV28AEU-B
1 Akumulatorius	4	4,5	4
2 Maitinimo elementai	8	9	8

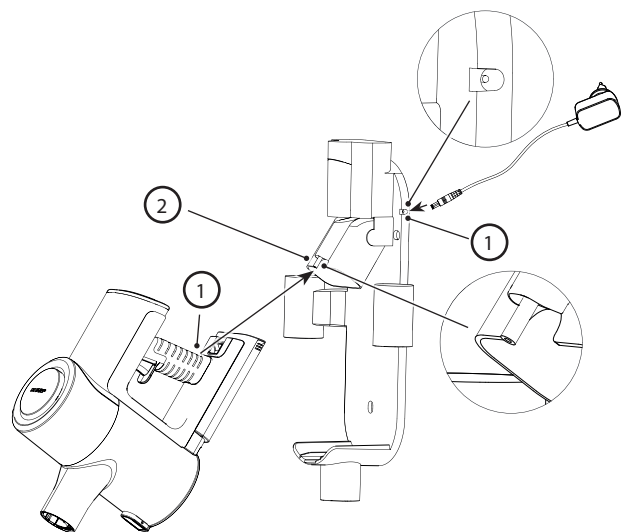

Naudojimo kartai

	Veikimo laikas su 2 maitinimo elementais (minutės)		
	Įkrovimo laikai (valandos)		
	VC-SV12AEU-W	VC-SV20AEU-S	VC-SV28AEU-B
ECO	50	90	130
Vidutinis	x	x	48
Turbo	32	30	24



Akumulatoriaus būklės rodymas

Kai baterija kraunasi arba išsikrauna, būseną galima patikrinti žiūrint į įkrovos procentą dulkių siurblio ekrane arba pagal šviesas ant pačios baterijos šono.

	10 % – 30 %
	31 % – 70 %
	> 70 %

Yra 3 lemputės, jei visos jos yra įjungtos, tai reiškia, kad baterijos įkrova yra didesnė nei 70%.

Kai baterija visiškai išsikrauna, mirksi viena raudona šviesa. Kai baterija kraunasi, ši šviesa pasidarys mėlyna ir mirksės, kol pradės mirkti antra šviesa, o pirmoji taps nuolatine. Kai antra šviesa nustoja mirkti ir tampa nuolatine, pradės mirkti paskutinė šviesa. Krovimas yra baigtas, kai visos 3 šviesos yra mėlynos ir nuolatinės. Šviesos išliks šioje būsenoje, kol baterija bus atjungta nuo AC adapterio.

ĮSPĖJIMAS: atskiri nurodymai dėl ličio jonų akumulatoriaus naudojimo

Atidžiai vadovaukitės šiais nurodymais. Taip sumažinsite sprogimo, elektros smūgio ir galimo sunkaus sužalojimo ar mirties riziką.

- Naudokite tik patvirtintą Sharp AC adapterį įkrauti savo baterijų paketui.
- Naudokite tokios įtampos maitinimo šaltinį, koks nurodytas įkroviklio vardinėje plokštelėje.
- „Sharp“ baterijos paketas ir AC adapteris yra specialiai suprojektuoti dirbti kartu.
- Nenaudokite maitinimo adapterio, jei jo laidas ar kištukas yra sugadinti.
- Nedėkite akumulatoriaus arti ugnies ar karštų objektų.
- Veikiamas ugnies arba aukštesnės nei 60 °C temperatūros akumulatorius gali sprogti.
- Nejunkite akumulatoriaus įkrauti drėgnoje ar šlapioje vietoje.
- Nejunkite įkrauti akumulatoriaus, jei šalia yra degių skysčių ar dujų.
- Užtikrinkite, kad akumulatoriaus niekas nepanardintų į vandenį.
- Nejunkite akumulatoriaus įkrauti ten, kur itin karšta (virš 40 °C temperatūra) arba šalta (žemiau 10 °C).
- Įkrovimas vyks geriausiai įprastoje kambario temperatūroje.
- Pasirūpinkite, kad akumulatoriaus nebūtų traiškomas, numestas ar pažeistas.
- Nenaudokite baterijų paketo ar maitinimo adapterio, kuris buvo numestas ar gavo smūgį.
- Pažeistas akumulatorius gali sprogti. Tinkamai utilizuokite akumuliatorių pagal nurodymus, kaip jį tinkamai utilizuoti arba susisieki su perdirbimo centru.
- Nebandykite ardyti, modifikuoti ar taisyti akumulatoriaus.
- Baterijagali išskirti garų, jei jis yra sugadintas arba naudojamas netinkamai.
- Pasirūpinkite, kad eksploatacijos vieta būtų gerai vėdinama, o, jei pasireikštų nepageidaujamas poveikis, kreipkitės į gydytoją.
- Iš akumulatoriaus gali ištekėti skystis, kai jis yra pažeistas arba naudojamas netinkamai.
- Jei susidūrėte su bet koku skystiu iš baterijos, nedelsdami nuplaukite švelniu muilu ir vandeniu. Jei skystis pateko į jūsų akis, nuplaukite vandeniu ir kreipkitės į gydytoją.
- Laikykite akumuliatorių paketą toli nuo mažų metalinių objektų, kurie gali sutrumpinti akumulatoriaus kontaktų ilgį.

Įrenginio ir akumuliatorių utilizavimas

Šiame prietaise nėra tokių dalių, kurias galėtų remontuoti pats naudotojas.

Elektronikos prietaisai ir maitinimo elementai negali būti išmetami su buitinėmis atliekomis. Įrenginio naudotojai buitijoje turi susisiekti su mažmeninės prekybos vieta, kur jį įsigijo, arba į vietos savivaldos instituciją dėl informacijos, kur ir kaip gali nugabenti tokius daiktus perdirbimui.

Nemeskite maitinimo paketo kaip namų atliekų arba į ugnį, nes jis gali sprogti.

Baterijas reikia atsikratyti laikantis vietos reglamentų.



Šis simbolis reiškia, kad gaminyje yra akumuliatorių, kuriems taikoma Europos direktyva 2013/56/ES ir kurių negalima išmesti kartu su įprastomis buitinėmis atliekomis. Po šiukšliadėžės simboliu esančios nuorodos Cd, Hg ir Pb nusako, ar akumuliatoriuje yra kadmio (Cd), gyvsidabrio (Hg) arba švino (Pb).



Šis simbolis ant gaminio reiškia, kad gaminiui taikoma Europos direktyva 2012/19/ES ir jo negalima išmesti su buitinėmis atliekomis.



Šie simboliai ant gaminių, pakuotės ir (arba) lydinčiuose dokumentuose reiškia, kad panaudotų elektros ir elektroninių gaminių negalima maišyti su įprastomis buitinėmis atliekomis.

Pareiškimas dėl CE ir UKCA sertifikavimo:

- Visą CE tekstą ir UKCA atitikties deklaraciją galima rasti svetainėje sharpconsumer.eu, susiradus atsisiunčiamų failų savo modeliui skiltį ir pasirinkus „Declaration of Conformity“ (atitikties deklaracija).

Rekomenduojami valymo metodai

Jūsų grindų dulkių siurblys yra skirtas valyti grindų paviršius ir sunkiai pasiekiamas vertikalios srities. Pradėkite nuo metalo pratęsimo lazdelės ir derinkite su kitais įrankiais.

- Pritvirtinkite platesnį motorizuotą šepetėlio valytuvą su LED žibintais kietoms grindims, kilimėliams ir kilimams.
- Pritvirtinkite lanksčią lenkimo adapterį, kad pasiektumėte po sofomis, kėdėmis ir aplink baldus.
- Prijunkite ilgą plyšio antgalį kampams ir siauroms vietoms.
- Naudokite V-roletą visų tipų grindims. Šepetėlis-roletas rekomenduojamas kietoms grindims.
- Pritvirtinkite 2-in-1 šepetį/įtrūkimų valymo įrankį prie lempų gaubtų, knygų lentynų ir elektronikos. Tik modeliui VC-SV28AEU-B
- Prijunkite mini motorizuotą šepetėlio volelį laiptams ir siauresniems takams.

Greitam mažų plotų siurbimui, galite paversti kaminiinį siurblių rankiniu siurbliu pašalinę metalo pratęsimo lazdelę. Pasirinkite tinkamą įrankį, kaip nurodyta žemiau, atliekamam darbui.

- Prijunkite ilgą plyšio antgalį giliai valyti tarp automobilio sėdynių, sofų pagalvių ir kėdutės kūdikiams.
- Pritvirtinkite 2-in-1 šepetį/įtrūkimų valymo įrankį prie komodų, lentynų ir klaviatūrų. Tik modeliui VC-SV28AEU-B
- Prijunkite mini motorizuotą šepetėlio volelį laiptams ir suolams.
- Prijunkite lanksčią žarną kartu su įtrūkimų arba šepetėlio valymo įrankiu giliai valyti automobilio saloną, po sėdynėmis ir tarp jų.

Filtrai ir šiukšliadėžė

Jūsų dulkių siurblys turi keletą filtrų, kurie užtikrina, kad nešvarus oras nebūtų perdirbtas į kambarį ir apsaugo motorą. Sandariai uždaryta šiukšliadėžė sugauna ir laiko 99,9% dulkių, alergenu, pleiskanų ir nešvarumų.

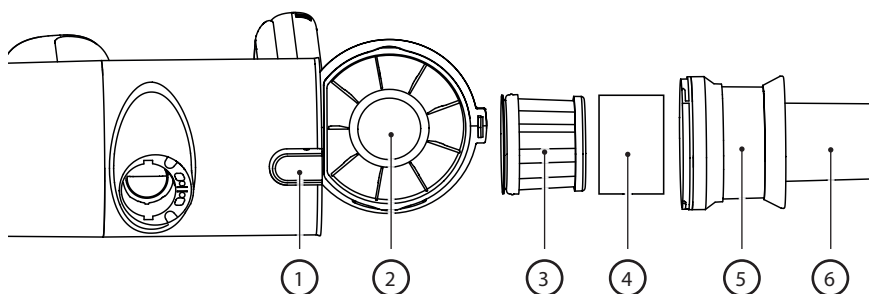

1. Šiukšliadėžės išleidimo mygtukas.
2. Uždara šiukšliadėžė
3. HEPA 13 filtras.
4. Filto apvalkalas
5. Metalo grotelių filtras, skirtas atskirti didelius daleles.
6. Daugiakūgis cikloninis sukimas, skirtas izoliuoti dulkių daleles

Tuščinama šiukšliadėžė

1. Laikykite rankinį dulkių siurblį virš šiukšlių indelio.
2. Tada paspauskite atidarymo mygtuką, kad atidarytumėte šiukšliadėžę. Atsargiai ištuškinkite turinį į šiukšlių konteinerį. Jei reikia, išvalykite HEPA filtrą.
3. Įsitinkite, kad HEPA filtrų surinkimas yra tvirtas (pasukant visą surinkimą pagal laikrodžio rodyklę) prieš uždarant dulkių dėžutės duris (girdėsite „spustelėjimą“, kai durys bus užrakintos).

Aukšto tankio filtro pašalinimas ir valymas

1. Pasukite HEPA filtrų surinkimą prieš laikrodžio rodyklę, kol jis atsiskirs nuo įrenginio.
2. Ištraukite HEPA filtrų surinkimą ir, jei reikia, išvalykite (žr. žemiau).
3. Įdėkite HEPA tankio filtrą atgal į HEPA filtrų surinkimą.
4. Įsitinkite, kad aukšto tankio filtras yra tvirtai pritvirtintas (pasukant laikrodžio rodykle) prieš uždarant šiukšliadėžės duris.

PASTABA: Jei HEPA filtras yra labai užterštas, jį galima nuplauti vandeniu. Po plovimo, džiovinkite mažiausiai 24 valandas, kad užtikrintumėte, jog jis visiškai išdžiūvo prieš įdėdami atgal į dulkių siurblį.

Norint užtikrinti aukštą HEPA filtro našumą, rekomenduojama jį keisti kas 3 mėnesius. Norėdami užsisakyti atsarginį filtrą, naudokite modelio numerį VC-SVF1A.

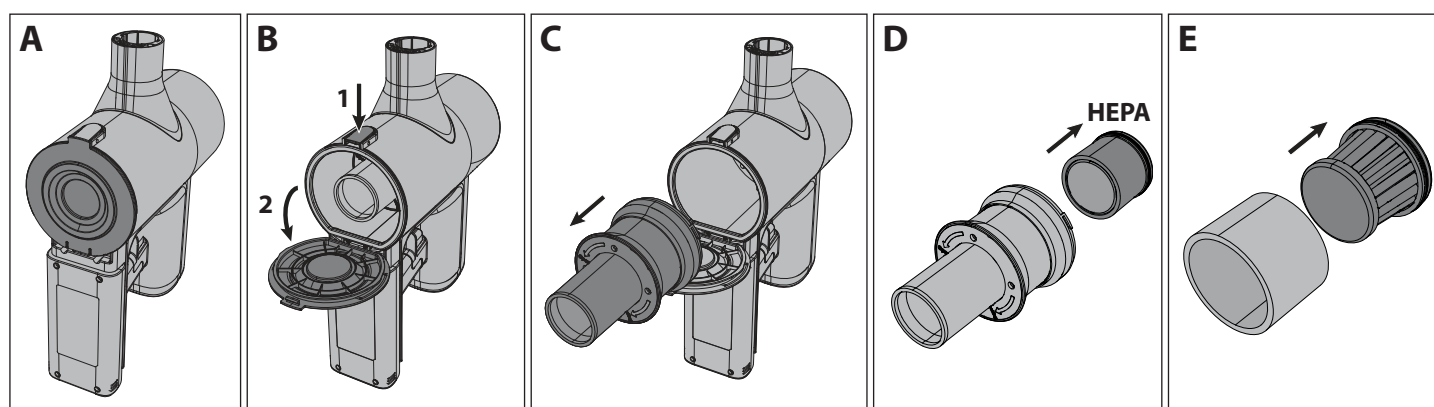

PASTABA: NENAUDOKITE dulkių siurblio be įdėto filtro rinkinio, HEPA13 arba tinklinio filtro. Tai leis didelėms dulkių dalelėms ar nosūsdoms patekti į variklį ir sukelti pažeidimus.

Įrankiai ir jų naudojimas

Jūsų SHARP šluotos tipo dulkių siurblys komplekte turi įvairių įrankių, kaip parodyta žemiau. Priimkite, kad priklausomai nuo modelio, kurį turite, bus nustatyta, kurie įrankiai yra įtraukti į dėžutę.

Dviejų funkcijų šepetėlis

Šį įrankį galima naudoti su ištraukta šepete arba su antgaliu. Norėdami naudoti antgalį, paspauskite išleidimo mygtuką ir atitraukite šepetėlio pratęsimą.

Dviejų funkcijų šepetys yra idealus valyti lempų gaubtus, knygų lentynas ir įvairią elektroninę įrangą.

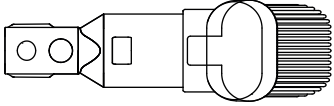

Platusis antgalis su šepetėliu (tik VC-SV28AEU-B)

Šis naudingas įrankis gali būti naudojamas švelniam užuolaidų, draperijų, palangės, žaliuzių ir t.t. valymui.

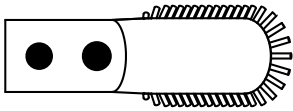

Ilgas plyšio įrankis

Šis universalus ilgas plyšio įrankis yra idealus valant kampus ir siauras vietas.

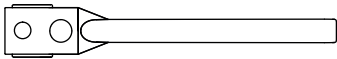

Prailginimo žarna (tik VC-SV28AEU-B)

Norint padidinti mažesnių įrankių naudojimo patogumą, juos galima naudoti su pratęsimo žarna. Žarna gali būti išplėsta, kad būtų lengviau pasiekti sunkiai prieinamas ar siauras vietas ir geriau išvalyti.

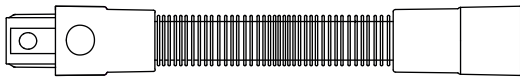

Metalo pratęsimo lazdelė

Naudokite šį įrankį su motorizuota galvute, kad lengvai išvalytumėte grindis.

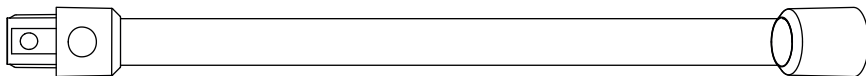

Motorizuotas šepetėlio volelis

Motorizuotas šepetėlio valytuvas yra idealus visų rūšių grindims valyti. Standartiškai yra montuojamas V-Valytuvas, kuris gali būti pakeistas šepetėlio valytuvu. Abi valytuvų rūšys puikiai veikia ant visų grindų rūšių. Pridėjus ryškų prožektorius, motorizuotas galvutė leidžia matyti bet kokį nešvarumą, dulkes ir šiukšles, kurios turi būti nusiurbtos, taip pat leidžia matyti į tamsesnius kampus ir kraštus visiškam valymui.

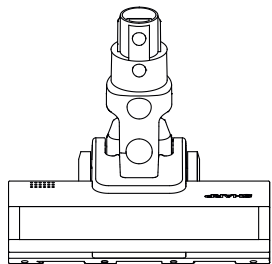

Norėdami pakeisti, išvalyti ar palaikyti ritinėlių, sekite žemiau pateiktas instrukcijas.

1. Nuspauskite žymėtą A svirtį žemyn ir tuo pačiu metu pakelkite šepetėlio volelio plokštę (daiktas B) aukštyn.
2. Pašalinkite šepetėlio volelio plokštę.
3. Ištraukite šepetėlio volelį, traukdami jį aukštyn iš dešinės pusės (R).
4. Įdėkite ritinį pradėdami nuo kairės pusės (L), tada paspauskite dešinę pusę, kad jis būtų tvirtai įstatytas. Dabar įdėkite atgal grindų šepetėlio valytuvo plokštę, paspaudę ją, kol ji užsifiksuos.

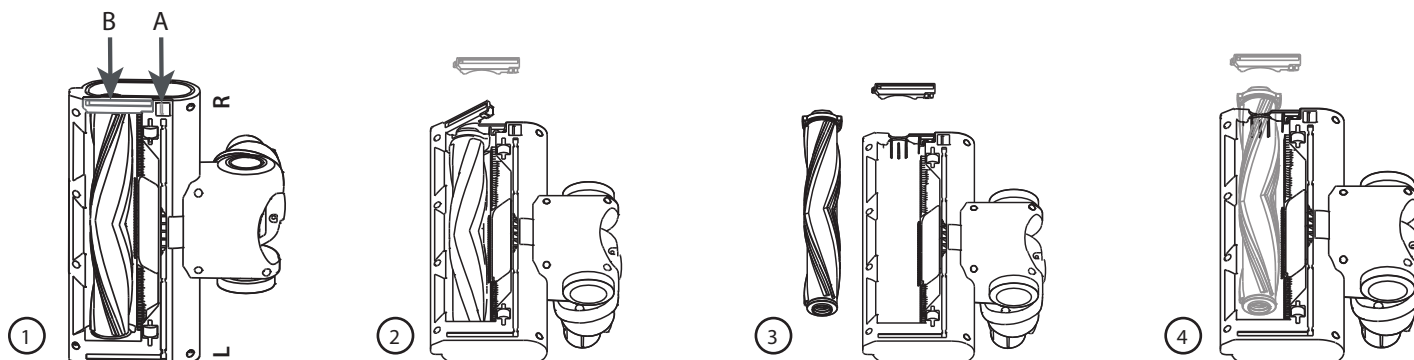

V-voelis

Naudokite V valytuvą ant visų rūšių grindų.

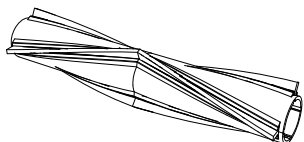

Šepetėlinis valas

Rekomenduojama naudoti šepetėlio volelį ant kiliminių grindų.



Mini motorizuotas šepetys (tik VC-SV28AEU-B)

Prijunkite mini motorizuotą šepetėlio volelį laiptams, baldų apdailai ir siauresniems takams.

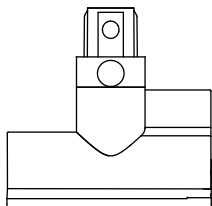

Lankstus lenkimo adapteris (tik VC-SV20AEU-S ir VC-SV28AEU-B)

Naudokite su metalo pratęsimo lazdele, kad lengvai pasiektumėte po sofomis, kėdėmis, stalomis ir pan.

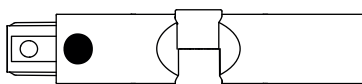

Valymo įrankis

Patogus valymo įrankis yra pridedamas prie komplekto. Šis įrankis leidžia lengvai pašalinti sukibimus iš ritininio šepetėlio naudojant įdubusią pjovimo ašmenį. Šepetys gali būti naudojamas valyti dulkes, patekusias į siurblio ar priedų mažas dalis.

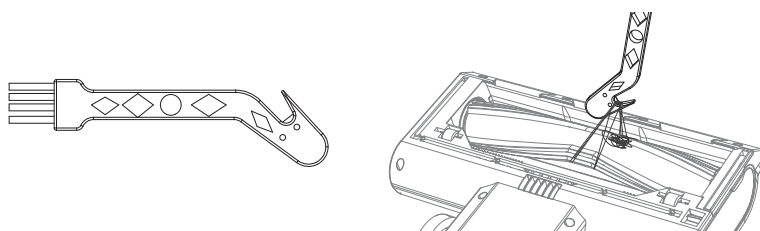

Naudojantis valymo įrankio pjaustymo dalimi, įsitikinkite, kad užkabinatė sukibimą tvirtai ir traukiate, kad medžiaga būtų supjaustyta. Atsargiai traukite, kad nepažeistumėte ritinėlio.

Savarankiškas

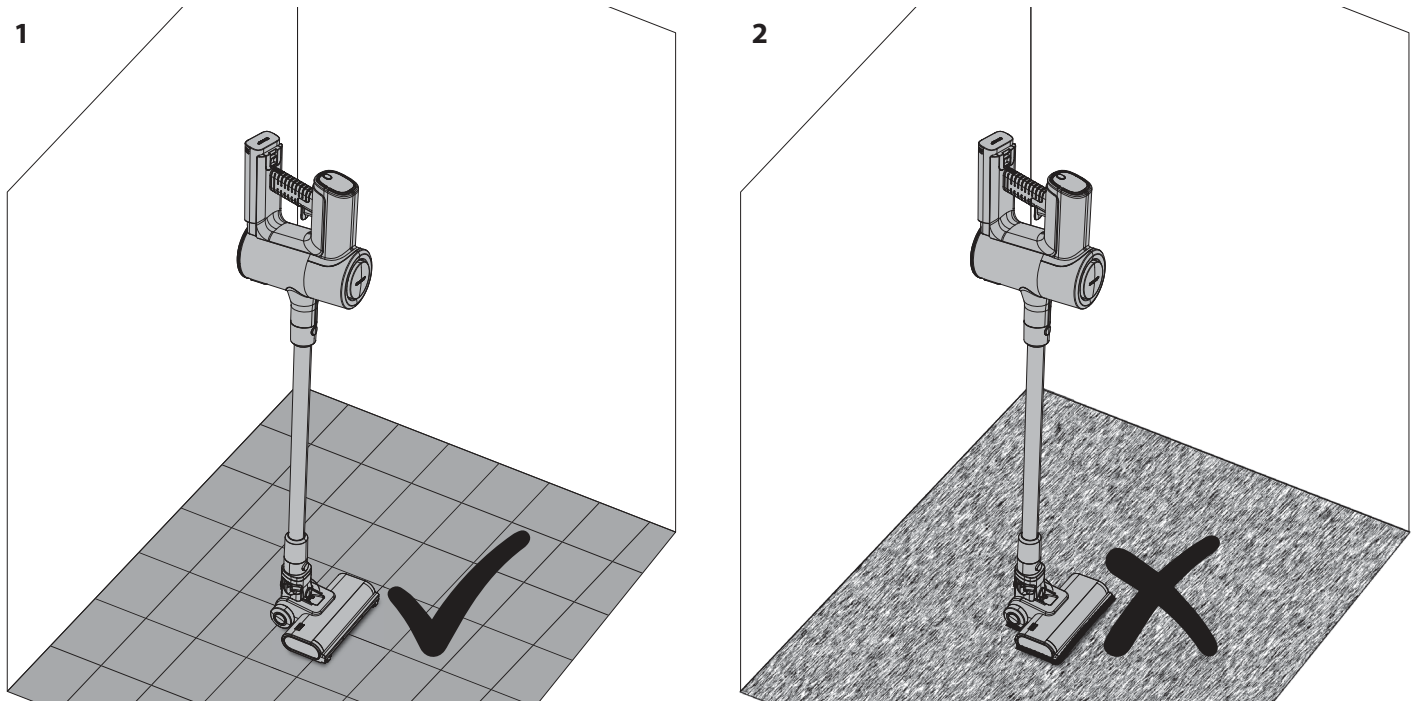

1. Galima naudoti Savarankišką ant kietų grindų paviršiaus.
2. Nenaudokite savarankiškai ant minkštų/kiliminės dangos grindų.

Kai naudojate savo SHARP siurblių-šluotą ant kieto paviršiaus, galite jį pastatyti į savarankiškai stovinčią padėtį. Tam, kad tai veiktų teisingai, siurblys turi būti prijungtas prie motorizuotos galvos per metalinį pratęsimo vamzdį; taip pat įsitikinkite, kad baterija yra įdėta.

Švelniai laikydami koją ant motorizuotos galvos, pajudinkite dulkių siurbliį taip, kad jis būtų vertikaliaje padėtyje. Galvutė užsirakins ir išgirsite spragtelėjimą.

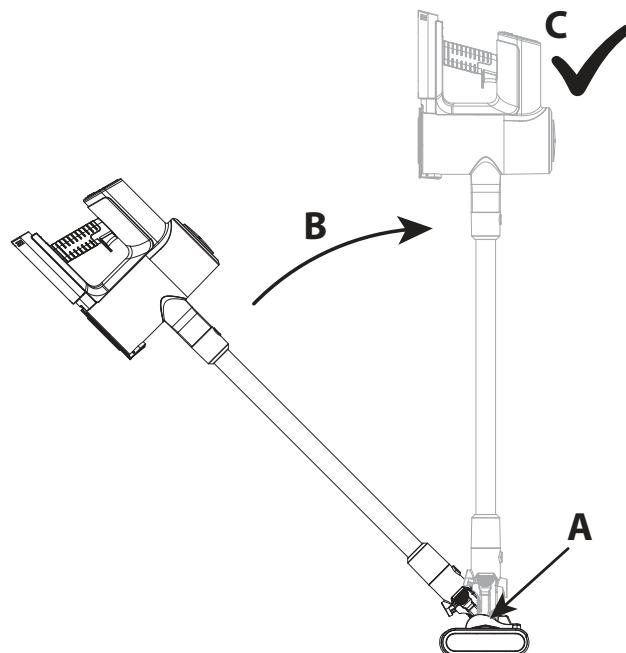

Švelniai paleiskite dulkių siurbliį ir jis savaime stovės.

DĖMESIO: Jūsų dulkių siurblys gali savaime stovėti ant kietų grindų, tačiau jei jis nukrenta, gali atsitikti žalos arba gali įvykti nelaimingas atsitikimas. Užtikrinkite, kad, atsidūręs savaime stovinčioje padėtyje, jis nebūtų nustumtas. Būnant savaime stovinčiame režime, nedėkite jo be priežiūros, ypač jei turite mažus vaikus ar gyvūnus.

Ekranas

Dažnafunkcinis ekranas rodo svarbią informaciją apie Jūsų vertikalaus dulkių siurblio funkciją ir naudojimą. Norėdami pakeisti variklio greitį nuo ECO (efektyviausias) iki Turbo (galingiausias), paspauskite šį mygtuką. Kai įrenginys išjungtas, paspauskite šį mygtuką, kad parodytumėte, kiek energijos liko baterijoje kiekvienam veikimo režimui.

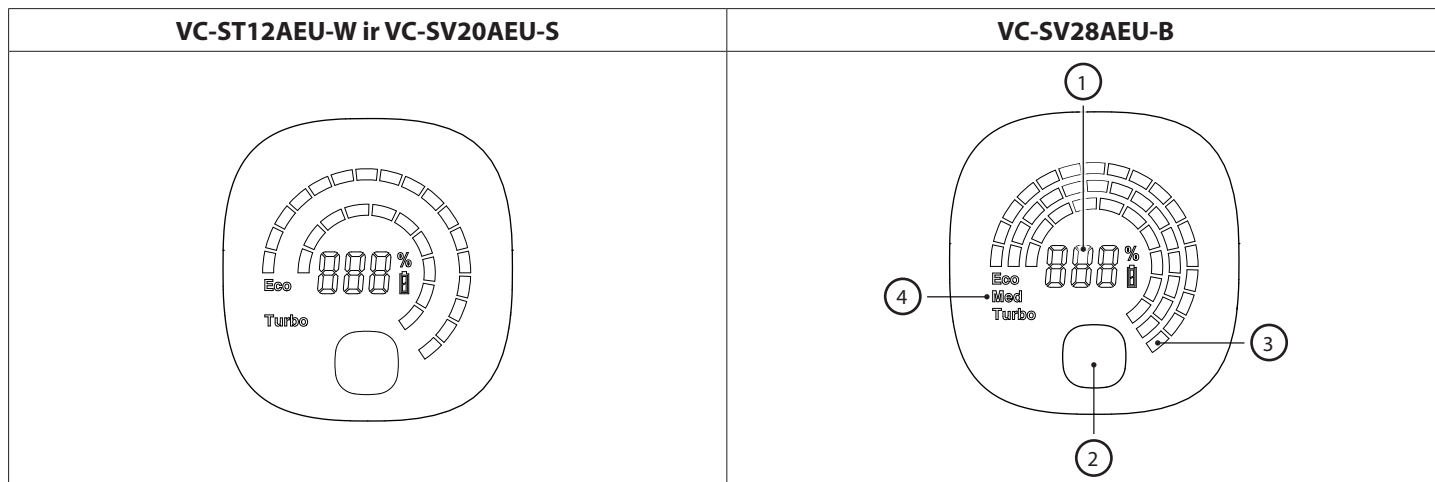

1. Likusi baterijos energijos procentas.
2. Režimo pasirinkimo mygtukas – ECO, Vidutinis arba Turbo galia.
3. Vizualinis likusios energijos indikatorius pagal baterijos lygį. Tai pasikeis, kai bus paspaustas režimo mygtukas.
4. Veikimo režimas. Jis pasikeis, kai bus paspaustas režimo mygtukas.

Jeigu su jūsų siurbliu kyla problemų, gali būti, kad ekrane bus rodomas klaidos kodas. Jei ekrane atsiranda klaidos kodas, daugiau informacijos ieškokite šio naudotojo vadovo Gedimų šalinimo skyriuje.

Bendras valymas ir priežiūra

Kad jūsų SHARP dulkių siurblys išliktų geros būklės ir toliau teiktų patikimą paslaugą, rekomenduojama jį reguliariai valyti ir prižiūrėti.

Išorės dalis gali būti valomos minkštu skudurėliu. Jei yra atkaklių žymių, naudokite neabrazyvų, švelnų valymo skysčio, kad pašalintumėte.

Niekada nenaudokite abrazyvinių valiklių ar šiurkščių audinių, prižiūredami savo SHARP šluotės tipo dulkių siurbli, nes tai gali pažeisti paviršių.

Bendri patarimai po naudojimo yra:

1. Ištuškinkite šiukšlių kamerą

Siurbimas sumažėja, jei dulkių kamera pilna nuosėdų, todėl tuščiavimas po ir per naudojimą užtikrins daug geresnę valymo patirtį.

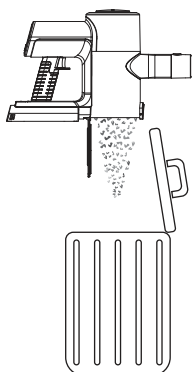

2. Išvalykite ritinėlius

Pašalinkite bet kokius plaukus ar nuosėdas, kurie gali būti pritvirtinti prie ir/arba apvynioti aplink ritinėlių naudojimo metu, nes tai pagerins našumą kitą kartą naudojant. Jei kas nors buvo apvyniota aplink ritinėlių, naudokite valymo įrankio ašmenį, kad pašalintumėte.

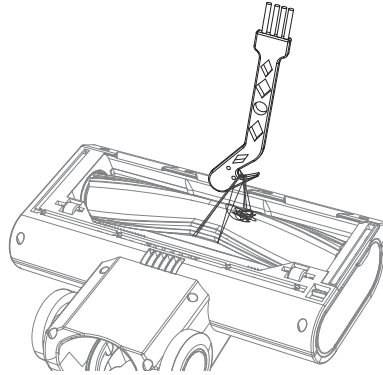

3. Patikrinkite užsikimšimus

Įsitikinkite, kad oro takai yra laisvi nuo kliūčių, tokių kaip plaukų gumulėliai, gyvūnų plaukai ar dideli šiukšlių gabalai. Naudokite šviesą (savo mobilaus telefono žibintuvėlį), kad pažiūrėtumėte į vamzdelį ir pamatytumėte, ar jis yra švarus.

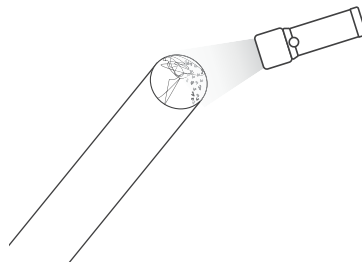

4. Išvalykite filtrą

Užsikimšę filtrai yra dažniausia prasta siurbimo priežastis. Valykite juos po kiekvieno naudojimo, o jei našumas blogėja, juos galima nuplauti vandeniu ir palikti džiūti 24 valandas. Rekomenduojama HEPA filtrą keisti kas 3 mėnesius.

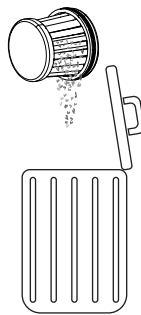

Tvarkantis su užsikimšimais

Yra galimybė, kad kartais jūsų laido be laido dulkių siurblys gali užsikimšti nuolaužomis. Gali tekti išardyti dalis, kad patektumėte valyti ir atkimšti.

Kai susiduriate su užsikimšimais, naudokite ilgą, standų laidą su nuobliu galu, kad išvalytumėte vamzdžius. Būkite atsargūs, kad nepažeistumėte vamzdžio.

KS adapteris

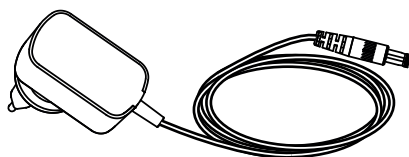

Jūsų SHARP šluotos tipo dulkių siurblys yra komplektuojamas su AC adapteriu, kurį galima naudoti su UK (3 adatų) arba EU (2 adatų) elektros lizdais. AC adapteris, pridėtas prie jūsų šluotos tipo dulkių siurblio, priklauso nuo siurblio ir baterijos modelio, žr. žemiau esančią lentelę, kad sutaptumėte siurblio modelį ir AC adapterį.

Naudokite tik pridėtą ir SHARP rekomenduotą AC adapterį su savo siurbliu-šluote.

KS adapterio specifikacijas galite rasti šio Naudotojo vadovo pabaigoje.

Keičiant adapterio sieninės elektros ryšio tipą

Jūsų sieninės elektros lizdo kištuko adapteris tiekiamas su dviem pagrindiniais jungimo plokštėmis, kurios gali būti keičiamos priklausomai nuo jūsų elektros lizdo tipo. Jungimo plokštuma kairėje skirta Jungtinei Karalystei, Airijai ir Kipriui. Dviejų kontaktų jungimo plokštuma dešinėje skirta daugumai kitų ES šalių.

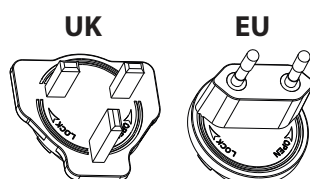

Norėdami įdiegti tinkamą plokštelę savo pagrindiniam kištukui, pasirinkite tinkamą (JK arba ES) ir padėkite ant AC adapterio, kaip parodyta žemiau esančiame paveiksle, plokštelė turėtų sėdėti įdube. Pasukite laikrodžio rodykle, kol išgirsite spustelėjimą, ir dabar jungimo plokštelė yra įdiegta. Jei nesate tikri, prašome kreiptis į mūsų pagalbos liniją dėl patarimo.

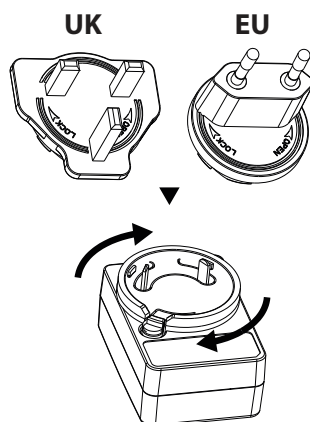

Norėdami pašalinti plokštelę, paspauskite mygtuką A ir pasukite plokštelę prieš laikrodžio rodyklę. Dabar plokštelę galima pašalinti.

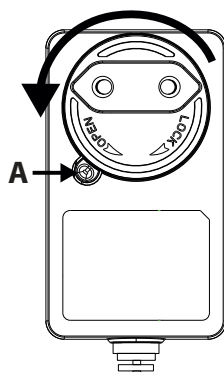

Gedimų nustatymas ir šalinimas

Problema	Priežastis	Rezoliucija
Klaidos kodas E01 atsiranda ekrane.	Galvos variklis buvo sustabdytas nuo sukimosi.	Pašalinkite kliūtį iš volelio motorizuotoje galvutėje.
E02 rodoma ekrane (tik VC-SV20AEU-S ir VC-SV28AEU-B).	Įleidimo anga užblokuota.	Pašalinkite užsikimšimą iš galvutės, vamzdžio ir/ar įleidimo.
Prastas siurblio veikimas.	Sumažėjęs siurbimo jėgumas.	Nustatykite vakuuminį režimą į "Turbo". Ištuškinkite šiukšliadėžę. Išvalykite filtrus. Įsitikinkite, kad dulkių siurblio oro takai nėra užblokuoti arba užkirsti.
Vakuumas sustojo arba neveiks.	Problema su akumuliatoriumi ar jo jungtimi.	Patikrinkite, ar akumuliatorius įkrautas iki galo. Įsitikinkite, kad baterija teisingai prijungta prie dulkių siurblio.
Volelis nesisuks.	Mechaninė problema.	Pašalinkite kliūtį iš volelio motorizuotoje galvutėje. Valykite volelį ir galvos bloką.
Baterijos lemputė mirksi raudonai.	Akumuliatorius beveik ištuštėjęs.	Įkraukite akumuliatorių.
Priedas yra sugedęs arba neveikia.		Susisieki su SAHRP skambučių centru aptarti. Jei garantija dar galioja, nauja dalis gali būti tiekiamą nemokamai, o jei reikia - už mokestį.
Variklinė galva triukšminga.	Šepetėlio volelis pritvirtintas.	Jeigu yra įdėtas šepetėlio volelis, šereliai sukels triukšmą, kai jie susisieks su galvos korpusu.

Jeigu su jūsų SHARP siurbliu kliūva kiti problemų, prašome kreiptis į mūsų skambučių centrą, kur gausite tolesnę patarimų ir informacijos.

Norėdami užsisakyti pakeitimo priedus, filtrus ir baterijas, prašome skambinti arba siųsti el. laišką į savo SHARP aptarnavimo centrą.

Techniniai duomenys

Modelis	VC-SV12AEU-W	VC-SV20AEU-S	VC-SV28AEU-B
Baterijos talpa (mAh)	2000	2500	4000
Baterijos įtampa (V)	22,2	21,6	21,6
Baterijos galia (Wh)	44,4	54	86,4
Baterijos dydis (P x A x G mm)	158 x 65 x 85	158 x 65 x 85	158 x 65 x 85
Baterijos svoris (kg)	0,429	0,453	0,585
Ląstelių skaičius	6	6	6
Vienos baterijos įkrovimo laikas (valandos)	4	4,5	4
Dviejų baterijų įkrovimo laikas (valandos)	8	9	8
Spalva Pagrindinio kūno	Baltas	Sidabras	Juoda
Valdymo skydelis	Skaitmeninis	Skaitmeninis	Skaitmeninis
Ekranas tipas	LCD	LCD	LCD
Šiukšliadėžės talpa (l)	0,55	0,55	0,55
Išmetimo filtro tipas	HEPA 13	HEPA 13	HEPA 13
Bruto svoris (kg)	5,2	5,4	6,3
Variklio galia (W)	150	250	380
Variklio tipas	DC variklis	Bešepetėlio variklis su tiesiogine srove	Bešepetėlio variklis su tiesiogine srove
Triukšmo lygis (dB)	≤80	≤80 km	≤80 km
Išjungimo režimo energijos suvartojimas (W)	0,5	0,5	0,5
Perkaitimo apsauga	Taip	Taip	Taip
Kištukas	ES/UK kištuko adapteris	ES/UK kištuko adapteris	ES/UK kištuko adapteris
Mototo galios suvartojimas (W)	150	250	380
Veikimo laikas maksimalia galia (minutės)	16	15	12
Veikimo laikas vidutinėje galioje (minutės)	Nėra	Nėra	24
Veikimo laikas min. galia (minutės)	25	45	65
Saugumo logotipo sertifikacija	CE / UKCA	CE / UKCA	CE / UKCA
Minimali siurbimo galia (kPa)	6	7	7
Maksimali siurbimo galia (kPa)	12	20	28
Maksimali siurbimo galia (oro vatai)	62	120	173
LED priekinė žibintas	Taip	Taip	Taip
Šviesoforo spalva	Baltas	Baltas	Baltas
Įrenginio dydis (P x A x G mm)	120 x 1205 x 270	120 x 1205 x 270	120 x 1250 x 250
Vieneto svoris (kg)	3,9	4,1	5

KS adapteris			
Modelis	CZH015265065TRWQ	CZH015265065TRWQ	CZH024265100TRWQ
Įvadas	100-240V AC / 50/60Hz / 0.5A	100-240V AC / 50/60Hz / 0.5A	100-240V AC / 50/60Hz / 0.8A
Reikalinga elektros srovė	AC 100-240V ~ 50/60Hz	AC 100-240V ~ 50/60Hz	AC 100-240V ~ 50/60Hz
Išvadas	26,5V DC / 650mA	26,5 V DC / 650 mA	26,5V DC / 1000mA
Spalva	Baltas	Baltas	Juoda
Maitinimo laido ilgis (mm)	1500mm	1500mm	1500mm
Naudojimui su	VC-SV12AEU-W	VC-SV20AEU-S	VC-SV28AEU-B
IP įvertinimas	IP20 (naudoti tik patalpose)	IP20 (naudoti tik patalpose)	IP20 (naudoti tik patalpose)
Gamintojas	Shenzhen Chanzeho Technology Co. Limited 7/F, Spa Centre, Nr.53-55 Lockhart Road, Wan Chai, Honkongas		



Uzmanību!

Jūsu izstrādājums ir apzīmēts ar šo simbolu.

Tas nozīmē, ka izmantotās elektriskās un elektroniskās iekārtas nedrīkst izmest sadzīves atkritumos.

Šīm iekārtām ir piemērota atsevišķa savākšanas sistēma.

A. Informācija par likvidēšanu lietotājiem (privātās mājsaimniecības)

1. Eiropas Savienībā

Uzmanību! Ja vēlaties atbrīvoties no šīs ierīces, lūdzu, neizmetiet to parastā atkritumu tvertnē! Lietotās elektriskās un elektroniskās iekārtas ir jāapstrādā atsevišķi un saskaņā ar tiesību aktiem, kas paredz izmantoto elektrisko un elektronisko iekārtu atbilstošu apstrādi, atjaunošanu un pārstrādi.

Pēc attiecīgo noteikumu ieviešanas dalībvalstīs privātās mājsaimniecības ES dalībvalstīs var atdot atpakaļ savas izmantotās elektriskās un elektroniskās iekārtas noteiktās savākšanas vietās bez maksas*.

Dažās valstīs* vietējais mazumtirgotājs var arī pieņemt atpakaļ jūsu veco izstrādājumu bez maksas, ja tā vietā iegādājaties ekvivalentu.

* Lūdzu, sazinieties ar vietējo varas iestādi, lai iegūtu sīkāku informāciju.

Ja nolietotajai elektroierīcei vai elektroniskajai ierīcei ir baterijas vai akumulatori, atbrīvojieties no šīm detaļām pirms atbrīvošanās no ierīcēm saskaņā ar vietējām valsts prasībām. Atbrīvojoties no šīs ierīces pareizā veidā, jūs palīdzat atkritumiem nonākt pareizā apstrādes, atjaunošanas un pārstrādes procesā, tādējādi novēršot iespējamo negatīvo ietekmi uz apkārtējo vidi un cilvēku veselību, kas savukārt var rasties, ja atkritumi tiek nepareizi apstrādāti.

2. Citās valstīs ārpus ES

Ja vēlaties atbrīvoties no šī izstrādājuma, lūdzu, sazinieties ar savām vietējām varas iestādēm un uzziniet par pareizo utilizācijas metodi.

Šveicei: lietotas elektriskās vai elektroniskās iekārtas var atdot atpakaļ bez maksas tirgotājam pat tad, ja nepērk jaunu izstrādājumu. Papildu savākšanas vietas ir uzskaitītas mājas lapā www.swico.ch vai www.sens.ch.

B. Informācija par utilizāciju uzņēmumiem

1. Eiropas Savienībā

Ja izstrādājums tiek izmantots uzņēmējdarbības vajadzībām un vēlaties no tā atbrīvoties, rīkojieties, kā aprakstīts tālāk.

Lūdzu, sazinieties ar SHARP izplatītāju, kurš informēs jūs par izstrādājuma pieņemšanu atpakaļ. Jums var pieprasīt maksu par atpakaļpieņemšanu un pārstrādāšanu. Mazus izstrādājumus (un mazos daudzumos) var pieņemt atpakaļ vietējās savākšanas vietās.

Spānijai: lūdzu, sazinieties ar izveidoto savākšanas sistēmas punktu vai vietējo varas iestādi par lietoto izstrādājumu pieņemšanu atpakaļ.

2. Citās valstīs ārpus ES

Ja vēlaties atbrīvoties no šī izstrādājuma, lūdzu, sazinieties ar savām vietējām varas iestādēm un uzziniet par pareizo utilizācijas metodi.



[www.sharpconsumer.com/
contact/](http://www.sharpconsumer.com/contact/)



[www.sharpconsumer.com/
support/](http://www.sharpconsumer.com/support/)



[www.sharpconsumer.com/
documents-of-conformity/](http://www.sharpconsumer.com/documents-of-conformity/)

Informāciju par apkopi skatiet šeit: www.sharpconsumer.com/contact/, informāciju par garantijas tiesībām skatiet šeit: www.sharpconsumer.com/support/ vai sazinieties ar izplatītāju, kur iegādājāties produktu.

Atbilstības deklarācijas ir pieejamas šeit: www.sharpconsumer.com/documents-of-conformity/

Saturs

Iepakojuma saturs.....	2
Kontrolelementu un daļu atrašanās vieta	3
Sienas turētājs	6
Displejs un vadība.....	7
Baterijas uzlāde, glabāšana un lietošana.....	8
Ieteicamās tīrīšanas metodes.....	11
Filtrs un putekļu tvertne	12
Rīki un to lietošana	13
Paštāvošs	15
Displeja panelis.....	16
Vispārējā tīrīšana un apkope.....	16
Tikšanās ar aizsprostojumiem.....	17
Mainīstrāvas adapteris.....	18
Problēmu novēršana.....	19
Tehniskās specifikācijas.....	20

Ievads

Šī bezvadu tīrīšanas sistēma ir aprīkota ar inteliģentu digitālo motoru ar LED displeju, noņemamu Li-Ion akumulatoru. Tā ir viegla un daudzpusīga, viegli pārveidojama no mājas tīrīšanas ierīces uz rokas tīrīšanas ierīci, izmantojot dažādus papildu rīkus.

Iepakojuma saturs

Prece	Apraksts	VC-SV12AEU-W	VC-SV20AEU-S	VC-SV28AEU-B
1	Putekļsūcējs (bez piederumiem vai akumulatora)	✓	✓	✓
2	Mini Motorizēts Suku Rullis	✗	✗	✓
3	Elastīgs locīšanas adapters	✗	✓	✓
4	2-1 birstes/grābekļa rīks	✓	✓	✓
5	Plaša birstes rīks	✗	✗	✓
6	Pagarināts spraugas rīks	✓	✓	✓
7	Pagarinājuma šļūtene	✗	✗	✓
8	Metāla pagarinājuma stienis	✓	✓	✓
9	Motorizēts suku rullis ar piestiprinātiem rulliņiem	✓	✓	✓
10	V-rullis	✓	✓	✓
11	Sukas rullis	✓	✓	✓
12	Barošanas adapteris (ES/UK)	✓	✓	✓
13	Sienas turētāja glabāšanas statīvs	✓	✓	✓
14	Sienas turētāja skrūves, sienas spraudņi un aizsargplāksnes	✓	✓	✓
15	Īsā rokasgrāmata	✓	✓	✓
16	Akumulators x2	✓	✓	✓
17	Caurspīdīgs suku uzglabāšanas konteiners	✓	✓	✓
18	Filtrs x2 (1 ievietots putekļsūcējā un 1 kastītē)	✓	✓	✓
19	Tīrīšanas instruments	✓	✓	✓
20	Turētāja cauruma vāks	✓	✓	✗

Kontrolelementu un daļu atrašanās vieta

VC-SV12AEU-W	
Prece	Apraksts
1	LED displejs
2	Ātruma izvēles poga
3	IESLĒGT/IZSLĒGT enerģijas slēdzi
4	Baterijas uzlādes pieslēgvietas
5	Akumulatora atbrīvošanas poga
6	Pārlādējams/Aizstājams Akumulators
7	Filtru montāža
8	Putekļu tvertne
9	Maiņstrāvas adapteris
10	2-1 birstes/grābekļa rīks
11	Suku rullis uzglabāšanas caurulē
12	Pagarināts spraugas rīks
13	Metāla pagarinājuma stienis
14	Motorizēts rullītis ar LED gaismām galvā
15	LED apgaismojums uz grīdas sukas rullīša
16	Sienas turētājs

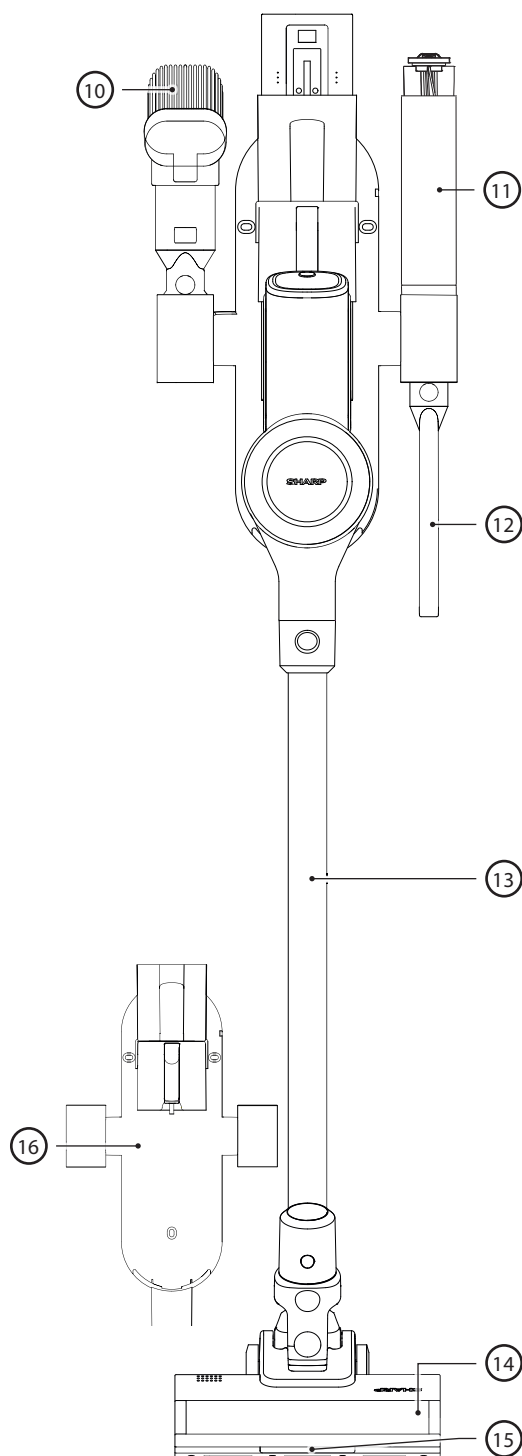
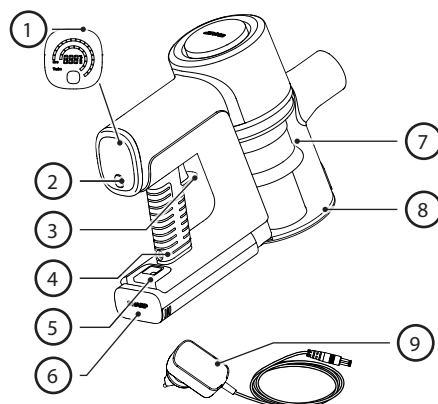

VC-SV20AEU-S

Prece	Apraksts
1	LED displejs
2	Ātruma izvēles poga
3	IESLĒGT/IZSLĒGT enerģijas slēdzi
4	Baterijas uzlādes pieslēgvietas
5	Akumulatora atbrīvošanas poga
6	Pārlādējams/Aizstājams Akumulators
7	Filtru montāža
8	Putekļu tvertne
9	Maiņstrāvas adapteris
10	2-1 birstes/grābekļa rīks
11	Elastīgs locīšanas adapters
12	Suku rullis uzglabāšanas caurulē
13	Pagarināts spraugas rīks
14	Metāla pagarinājuma stienis
15	Motorizēts rullītis ar LED gaismām galvā
16	LED apgaismojums uz grīdas sukas rullīša
17	Sienas turētājs

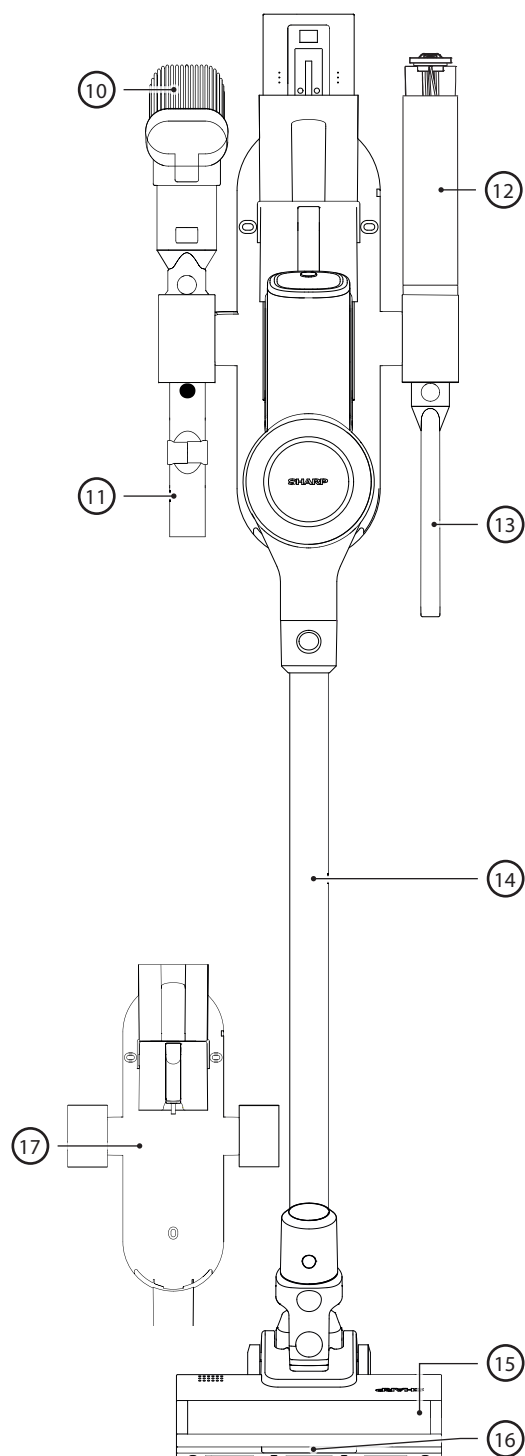
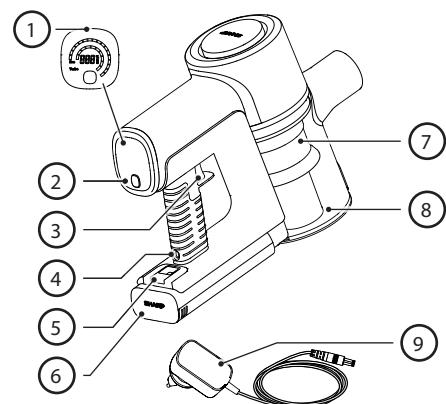

VC-SV28AEU-B

Prece	Apraksts
1	LED displejs
2	Ātruma izvēles poga
3	IESLĒGT/IZSLĒGT enerģijas slēdzi
4	Baterijas uzlādes pieslēgvietas
5	Akumulatora atbrīvošanas poga
6	Pārlādējams/Aizstājams Akumulators
7	Filtru montāža
8	Putekļu tvertne
9	Maiņstrāvas adapteris
10	2-1 birstes/grābekļa rīks
11	Pagarinājuma šūtene
12	Sukas rullis caurspīdīgā uzglabāšanas konteinerā
13	Pagarināts spraugas rīks
14	Elastīgs locīšanas adapters
15	Mini motorizēts suku rullis
16	Plaša birstes rīks
17	Metāla pagarinājuma stienis
18	Motorizēts rullītis ar LED gaismām galvā
19	LED apgaismojums uz grīdas suku rullīša
20	Sienas turētājs

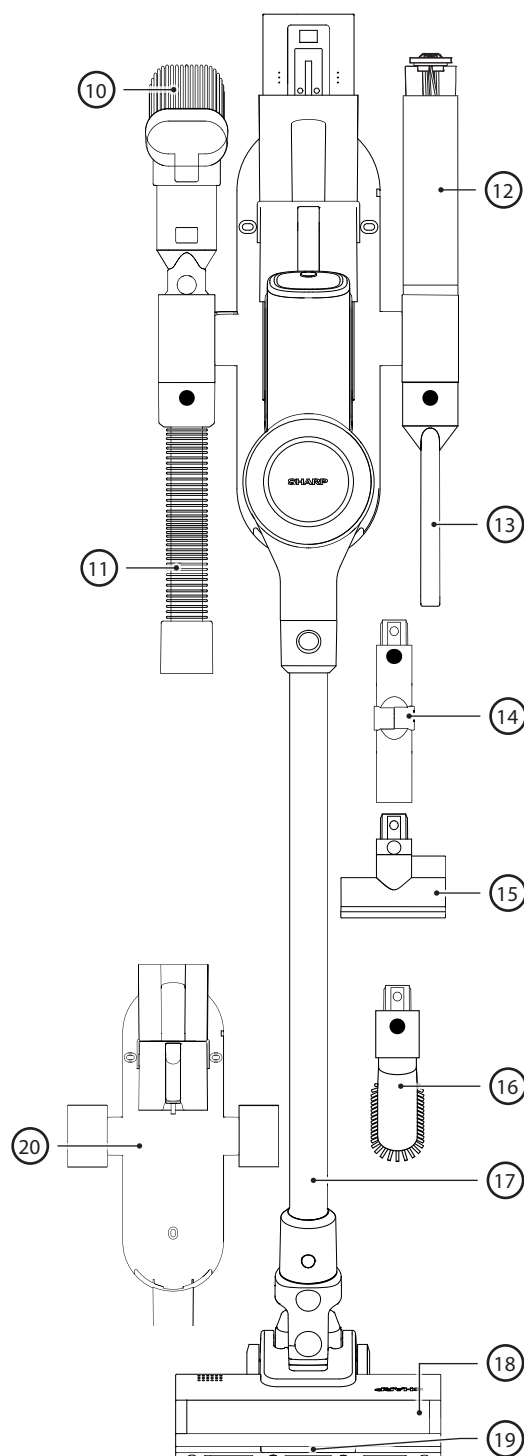
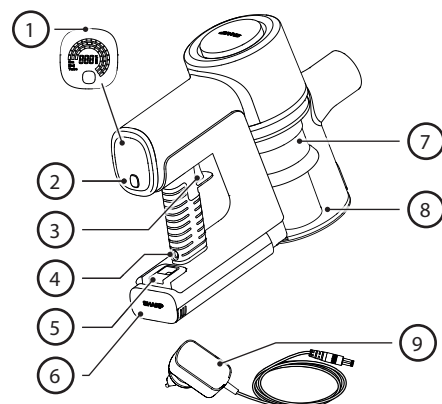

Sienas turētājs

Lai nodrošinātu ērtu lietošanu un glabāšanu, jūsu SHARP stieplu putekļsūcējs tiek piegādāts ar sienas montāžas turētāju. Šis turētājs uzglabās visus jūsu putekļsūcēja rīkus un spēs uzlādēt abas baterijas vienlaicīgi.

PIEZĪME: Pievienojiet mazākus piederumus pagarinājuma šļūtenim un locītam adapterim, lai visi daļas būtu kopā un organizētas. Vertikālās uzglabāšanas caurules pie sienas groza turētāja kreisās, labās un apakšējās malas izmantojiet, lai pievienotu piederumu rīkus.

Sienas turētāja instalācija

Pirms sienas groza uzstādīšanas, pārliecinieties, vai tam ir pietiekami daudz vietas. Attālumam starp ierīces augšdaļu un grīdu jābūt atbilstošam, lai putekļu sūcēju ar metāla pagarinājuma stieni un galvu varētu uzstādīt, nesaskaroties ar neko. Lūdzu, skatiet zemāk esošo attēlu, lai redzētu ieteicamo uzstādīšanas augstumu.

Attēls labajā pusē rāda attālumu starp montāžas caurumiem un piegādāto skrūvju un sienas spraudņu detaļām.

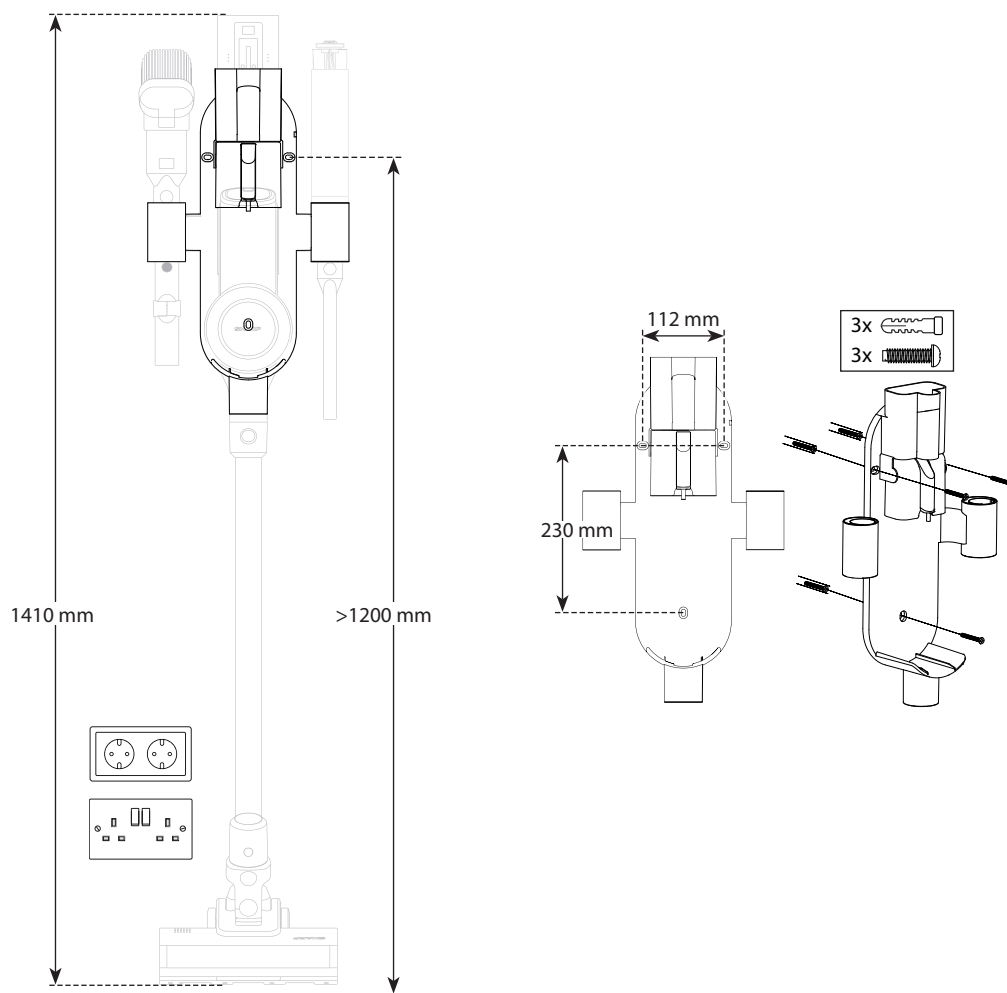

1. Atrodiet vietu pie sienas tuvu elektrokontaktam, kur nav šķēršļu, piemēram, logu vai plauktu.
2. Ar putekļu sūcēju, kas pieslēgts motorizētajam suku rullim un pagarinājuma stienim, novietojiet salikto putekļu sūcēju pret sienu, kurā tas tiks uzglabāts, un atzīmējiet sienas stiprinājuma konsoles caurumus pareizā augstumā, lai putekļu sūcēju varētu uzglabāt vertikālā stāvoklī.
3. Izmantojiet Phillips skrūvgriezi (nav komplektā), lai uzstādītu sienas turētāju ar piegādātajām skrūvēm. Pārliecinieties, ka atzīmējat montāžas caurumus, izmantojot sienas montāžas caurumus uz kronšteina.
4. Iestatiet saliktās stieplu putekļu sūcēja vidū uz sienas groza un pievienojiet uzlādes adapteri ar ievietotu akumulatoru tuvējā elektroenerģijas kontaktligzdā. Noņemamais akumulators var tikt uzlādēts arī uz plakana virsmas tuvu kontaktligzdai, kad tas ir noņemts no putekļu sūcēja.

Caurlaides aizbīdņu plāksnes

Skrūvju un sienas spraudņu maiņā ir iekļautas arī 3 aizbīdņu plāksnes, kuras tiek izmantotas, lai nosedzētu skrūvju caurumus grozā.

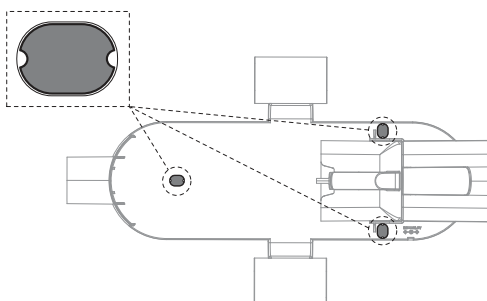

Rullīša uzglabāšanas caurule

Lai viegli uzglabātu neizmantoto suku rulli VC-SV12AEU-W vai VC-SV20AEU-S, mēs esam iekļāvuši uzglabāšanas cauruli. Uzglabāšanas caurule iederas vienā no augšējām uzglabāšanas atverēm, ņemiet vērā, ka pirms caurules (1) ievietošanas uzglabāšanas atverē ir jāpievieno adapteris (2).

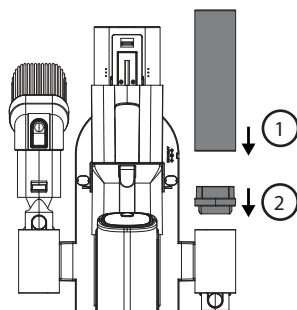

Turētāja cauruma vāks

VC-SV12AEU-W un VC-SV20AEU-S komplektā ir vāks, ko var izmantot, lai aizvērtu vienu no piederumu caurumiem. VC-SV12AEU-W nāk ar 2 vākiem, VC-SV20AEU-S - ar 1.

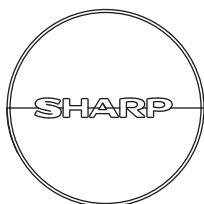

Displejs un vadība

LED displejs:

1. Atlikusi akumulatora uzlāde
2. Ātruma izvēles poga
3. Enerģijas slēdža poga

Kā darboties

- Nospiediet pogu POWER TRIGGER vienreiz, lai sāktu tīrīšanu. Nav nepieciešams turēt pogu nospiestu. Nospiediet pogu vēlreiz, lai izslēgtu.
- Pūtējs automātiski atgriezīsies ECO sūkšanas režīmā. Izmantojiet IZVĒLES pogu, lai izvēlētos no 3 sūkšanas režīmiem: ECO, MED, TURBO modelim VC-SV28AEU-B un ECO/TURBO modeļiem VC-SV12AEU-W un VC-SV20AEU-S.
- ECO lielākām telpām un virsmu platībām.
- MED (tikai VC-SV28AEU-B) mazākām telpām un virsmām vai visam transportlīdzekļa interjeram.
- TURBO ātrai nejaušu priekšmetu savākšanai vai dziļai tīrīšanai.
- Darbības laikā digitālais displejs norādīs atlikušo akumulatora uzlādes procentu, ātrumu, kā arī jebkādas motora bloķēšanas vai suka rullīša sajukumu, kas ietekmē veiktspēju.

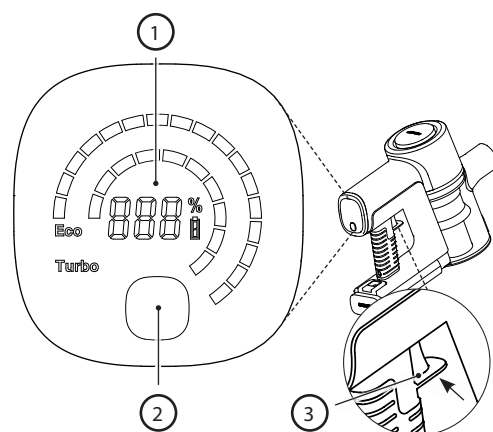

Baterijas uzlāde, glabāšana un lietošana

Jūsu SHARP putekļu sūcējam ir iekļautas 2 litija-jona baterijas. Bateriju specifikācijas ir norādītas zemāk. Ņemiet vērā, ka baterijas nav savstarpēji aizstājamas starp modeļiem.

Modelis	VC-BA12A-W	VC-BA20A-S	VC-BA28A-B
Spriegums (V)	22,2	21,6	21,6
Šūnu tips	ICR18650-20SG	INR18650-25PG	INR21700-40TG
Tehnoloģija	Litija-jona	Litija-jona	Litija-jona
Šūnu skaits	6	6	6
Jauda (Wh)	44,4	54	86,4
Ietilpība (mAh)	2000	2500	4000
Lādēšanas laiks (stundas)	4	4,5	4,5
Tirā masa (kg)	0,429	0,453	0,585
Vienības izmērs (W x D x H) mm	158 x 65 x 85	158 x 65 x 85	158 x 65 x 85
Standarts/Sertifikācija	UKCA/CE/RoHS/REACH	UKCA/CE/RoHS/REACH	UKCA/CE/RoHS/REACH
Krāsa	Balts	Sudrabs	Melna
Lietojams ar	VC-SV12AEU-W	VC-SV20AEU-S	VC-SV28AEU-B
Ieteicamais maiņstrāvas adapteris	CZH015265065TRWQ	CZH015265065TRWQ	CZH024265100TRWQ

Detalju atrašanās vieta un savienojums ar Maiņstrāvas adapteri lādēšanai

1. Galvenās iekārtas savienotājs
2. Uzlādes pieslēgvietas
3. Atbrīvošanas svira
4. Drošības klips
5. Uzlādes statuss
6. Ventilācija

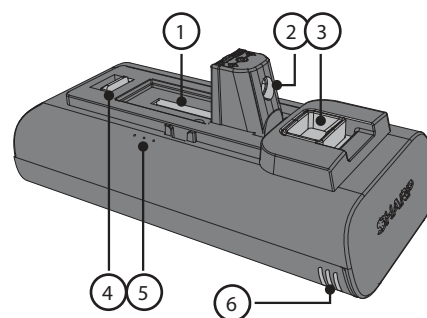

Pirms pirmās lietošanas noņemamā litija-jona baterija ir pilnībā jāuzlādē. To var uzlādēt gan uzstādītu, gan neuzstādītu, pieslēdzot strāvas vadu uzlādes portam un standarta elektrokontakta.

Baterijas uzlādēšana

Ir vairāki veidi, kā var uzlādēt bateriju vai baterijas. Mēs iesakām bateriju uzlādēt, kad tā ir novietota uzlādes statīvā, jo tas ļauj vienlaikus uzlādēt abas baterijas.

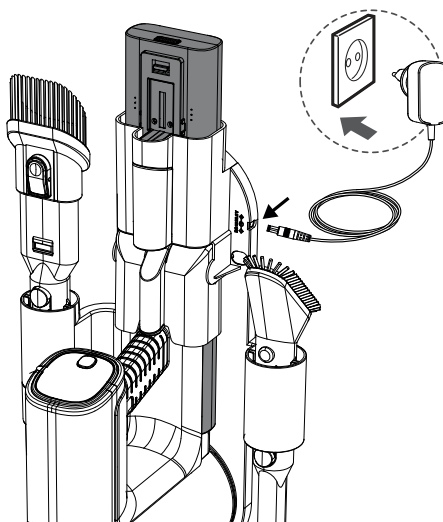

Ir iespējams uzlādēt vienu akumulatoru, pieslēdzoties putekļu sūcējam, kad tas ir ārpus putekļu sūcēja vai pats par sevi grozā. Ja grozs netiek izmantots, novietojiet rokas putekļu sūcēju vai akumulatoru uz plakana, stabila virsmas. Pieslēdziet barošanas vadu tieši uzlādes portam, kas atrodas uz roktura.

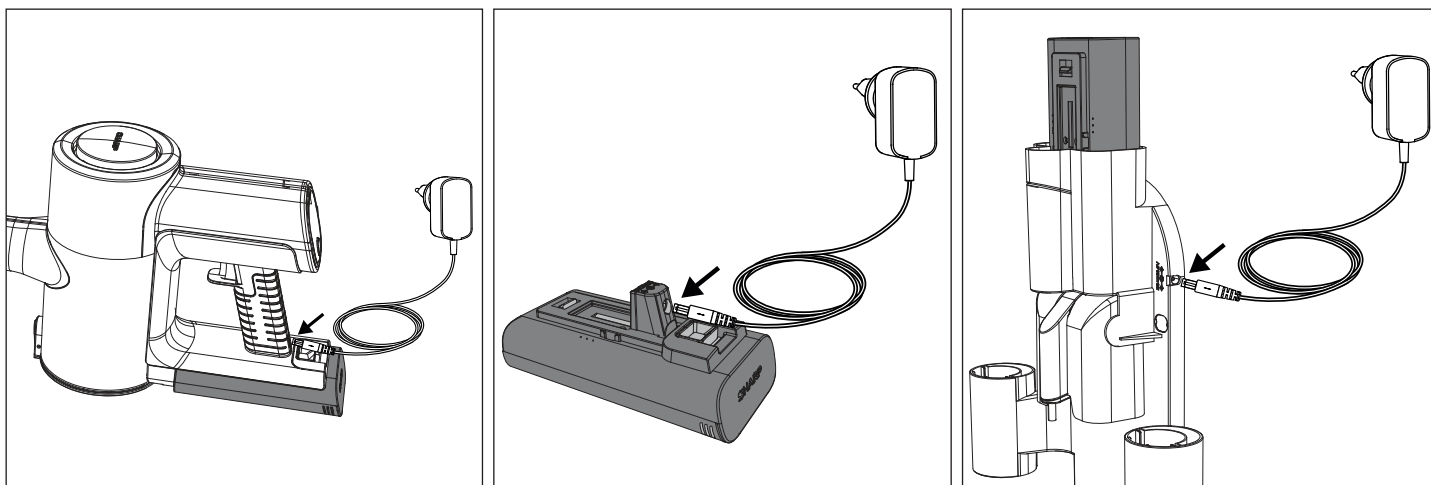

Labi uzlādes paradumi

- Izmantojiet tikai piegādāto Sharp AC adapteri.
- Lādējiet pirms akumulatora uzlādes līmenis nokritis zem 25% — litija jonu akumulatoriem ir ierobežots uzlādes ciklu skaits, tādēļ, lai pagarinātu kalpošanas laiku, akumulatoru labāk lādēt pirms tas pilnībā izlādēts.
- Izvairieties no pārlādes — tiklīdz akumulators ir pilnībā uzlādēts, atvienojiet to no lādētāja, lai izvairītos no pārlādes, kas arī var samazināt akumulatora kalpošanas laiku.
- Ja pilnībā uzlādētu akumulatoru atstājat nelietotu, laikā gaitā tas izlādējas.
- Uzglabājiet siltā, sausā vietā — īpaši augsta vai zema temperatūra var sabojāt akumulatoru, tādēļ nodrošiniet, ka tas tiek uzglabāts siltā, sausā vietā, ideālākajā variantā telpas temperatūrā.
- Ja plānojat uzglabāt ierīci ilgāk par sešiem mēnešiem, ik pēc sešiem mēnešiem uzlādējiet akumulatoru līdz 50%, lai uzturētu to kārtībā.

Uzlāde uz sienas turētāja

1. DC strāvas pieslēgvietas ports
2. Viriešu kontaktdakša

Ja izmantojat sienas turētāju (ieteicams), ievērojiet instalācijas instrukcijas. Savāciet produktu, kamēr tas tiek glabāts sienas turētājā. Ja ilgāku laiku netiek izmantots, izstādiet AC adapteri no kontaktlīdzdas.

PIEZĪME: Pirmajā lietošanas reizē bateriju izmantojiet līdz galam, lai to pareizi kondicionētu. Ieteicamie uzlādes laiki ir norādīti zemāk.

	Lādēšanas laiki (stundas)		
	VC-SV12AEU-W	VC-SV20AEU-S	VC-SV28AEU-B
1 Akumulators	4	4,5	4
2 Baterijas	8	9	8

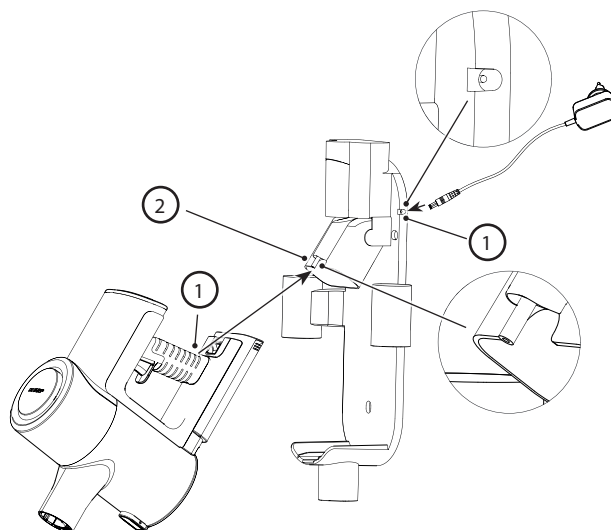

Lietošanas reizes

	Darba laiks 2 baterijām (minūtes)		
	Lādēšanas laiki (stundas)		
	VC-SV12AEU-W	VC-SV20AEU-S	VC-SV28AEU-B
ECO	50	90	130
vidēji	x	x	48
Turbo	32	30	24



Akumulatora statusa indikācija

Kad baterija tiek uzlādēta vai izlādēta, statusu var pārbaudīt, skatoties uz uzlādes procentiem putekļu sūcēja displejā vai uz gaismām pašā baterijas sānā.

	10 % – 30 %
	31 % – 70 %
	> 70 %

Ir 3 gaismas, ja visas tās ir ieslēgtas, tad akumulatora lādējums ir lielāks par 70%.

Kad baterija ir pilnībā izlādēta, viena sarkana gaisma sāks mirgot. Kamēr baterija tiek uzlādēta, šī gaisma kļūs zila un mirgos, līdz sāks mirgot otra gaisma un pirmā kļūs statiska. Kad otra gaisma pārstāj mirgot un kļūst statiska, sāks mirgot pēdējā gaisma. Uzlāde ir pabeigta, kad visas 3 gaismas ir zilas un statiskas. Gaismas paliks šādā stāvoklī, līdz baterija tiks atvienota no AC adaptera.

BRĪDINĀJUMS! ĪPAŠI NORĀDĪJUMI PAR LITĪJA JONU AKUMULATORA LIETOŠANU

Rūpīgi ievērojiet norādījumus. Tādējādi tiks samazināts eksplozijas, elektrošoka un iespējamo nopietno traumu un nāves risks.

- Lietojiet tikai apstiprinātu Sharp AC adapteri, lai uzlādētu savu akumulatora bloku.
- Izmantojiet strāvas avotu, kura spriegums atbilst lādētāja datu plāksnītē norādītajam.
- Sharp akumulatora pakotne un AC adapteris ir speciāli izstrādāti, lai strādātu kopā.
- Neizmantojiet strāvas adapteri, ja tā vads vai spraudnis ir bojāts.
- Nenovietojiet akumulatoru blakus ugunij un karstuma avotam.
- Pakļaušana ugunij vai karstumam, kas pārsniedz 60 °C temperatūru, var radīt akumulatora eksploziju.
- Nelādējiet akumulatoru mitrās vietās.
- Nelādējiet uzliesmojošu vielu un gāzu tuvumā.
- Nodrošiniet, ka akumulators nekad netiek iemērkts ūdenī.
- Nelādējiet vietās, kur ir pārlietu liels karstums (virs 40 °C) vai aukstums (zem 10 °C).
- Uzlāde darbosies vislabāk parastā istabas temperatūrā.
- Nelauziet, nemetiet un nebojājiet akumulatoru.
- Neizmantojiet bateriju pakotni vai strāvas adapteri, kas ir krituši vai saņēmuši asu triecienu.
- Akumulators var izraisīt eksploziju. Uzreiz pareizi likvidējiet akumulatoru, ievērojot tālāk sniegtos norādījumus par akumulatoru likvidēšanu, vai sazinieties ar apkalpes dienestu, lai saņemtu norādes.
- Neatveriet, nepārveidojiet un nemēģiniet remontēt akumulatoru.
- Akumulatorsvar izdalīt tvaikus, ja tas tiek bojāts vai nepareizi izmantots.
- Nodrošiniet, lai vieta ir labi vēdināta, un meklējiet medicīnisko palīdzību, ja novērojat jebkādas negatīvas sekas.
- Ja akumulators tiek bojāts vai tiek lietots nepareizi, no tā var izdalīties šķidrums.
- Ja jūs saskaraties ar jebkādu šķidrumu no baterijas, nekavējoties noskalojiet to ar maigu ziepju un ūdeni. Ja šķidrums nonāk acīs, noskalojiet ar ūdeni un meklējiet medicīnisko palīdzību.
- Turiet akumulatora bloku prom no maziem metāla priekšmetiem, kas var izraisīt akumulatora kontaktu īssavienojumu.

Šī aprīkojuma un bateriju likvidēšana

Šim izstrādājumam nav nevienas detaļas, kuru varētu remontēt lietotājs.

Elektriskos izstrādājumus un baterijas nedrīkst jaukt ar mājsaimniecības atkritumiem. Mājsaimniecības lietotājiem ir jāsaņemas ar izplatītāju, kur iegādājāties izstrādājumu vai vietējo pašvaldību, lai saņemtu informāciju par to, kur un kā videi draudzīgā veidā izmest šos priekšmetus.

Neizmetiet kā mājsaimniecības atkritumus vai ugunī, jo bateriju pakotne var eksplodēt.

Baterijas jāizmet atbilstoši vietējiem noteikumiem.



Šis simbols nozīmē, ka izstrādājums ietver Eiropas Savienības Direktīvai 2013/56/ES atbilstošus akumulatorus, kurus nedrīkst izmest parastos mājsaimniecības atkritumos. Cd, Hg un Pb zem atkritumu tvertnes simbola norāda, vai akumulators satur kadmiju (Cd), dzīvsudrabu (Hg) vai svīnu (Pb).



Simbols uz izstrādājuma nozīmē, ka izstrādājums atbilst Eiropas Savienības Direktīvas 2012/19/ES prasībām un to nedrīkst likvidēt un izmest kopā ar mājsaimniecības atkritumiem.



Šis simbols uz izstrādājuma, iepakojuma un/vai saistītie dokumenti nozīmē, ka nolietotos elektriskos un elektroniskos izstrādājumus nedrīkst jaukt ar mājsaimniecības atkritumiem.

CE un UKCA paziņojums

• Pilns CE teksts un UKCA atbilstības deklarācija ir pieejami vietnē: sharpconsumer.eu. Atveriet sava modeļa lejupielāžu sadaļu un izvēlieties "Atbilstības deklarācija".

Ieteicamās tīrīšanas metodes

Jūsu stieplu putekļsūcējs ir paredzēts grūti sasniedzamu grīdu un augstāku vertikālu virsmu tīrīšanai. Sāciet ar Metāla pagarinājuma stieni un apvienojiet to ar sekojošiem rīkiem.

- Pievienojiet platāko motorizēto suku rullīti ar LED apgaismojumu cietām grīdām, zonām ar paklājiem un paklājsegām.
- Pievienojiet elastīgo locīšanas adapteri, lai nokļūtu zem dīvāniem, krēsliem un ap mēbelēm.
- Pievienojiet pagarināto spraugas duzi stūriem un šaurām vietām.
- Izmantojiet V-Roller visu veidu grīdām. Bērza valkātēju ieteicams lietot cietajiem grīdām.
- Pievienojiet 2-1 birstes/grābekļa rīku lukturīšu, grāmatplauktu un elektronikas tīrīšanai.
Tikai modelim VC-SV28AEU-B
- Pievienojiet Mini motorizēto suku rulli kāpnēm un šaurākiem ceļiem.

Lai ātri nosūktu mazas teritorijas, jūs varat pārveidot stieplu putekļsūcēju par rokas putekļsūcēju, noņemot metāla pagarinājuma stieni. Izvēlieties pareizo rīku darbam, kā norādīts zemāk.

- Pievienojiet Pagarināto spraugas sprauslu, lai dziļi tīrītu starp automašīnas sēdekļiem, dīvānu spilveniem un augstajiem krēsliem.
- Pievienojiet 2-1 birstes/grābekļa rīku drēbju skapjiem, plauktiem un klaviatūrām.
Tikai modelim VC-SV28AEU-B
- Pievienojiet Mini motorizēto suku rulli kāpnēm un soliem.
- Pievienojiet elastīgo šļūteni un grābekli vai birstes rīku, lai veiktu dziļo tīrīšanu automašīnas interjerā, zem sēdekļiem un starp tiem.

Filtrs un putekļu tvertne

Jūsu putekļsūcējā ir vairāki filtri, kas nodrošina, ka netīrs gaiss netiek atkārtoti izmests telpā un aizsargā motoru. Blīvi noslēgtā putekļu tvertne noķer un aiztur 99,9% putekļu, alergēnu, blaugznas un netīrumu.

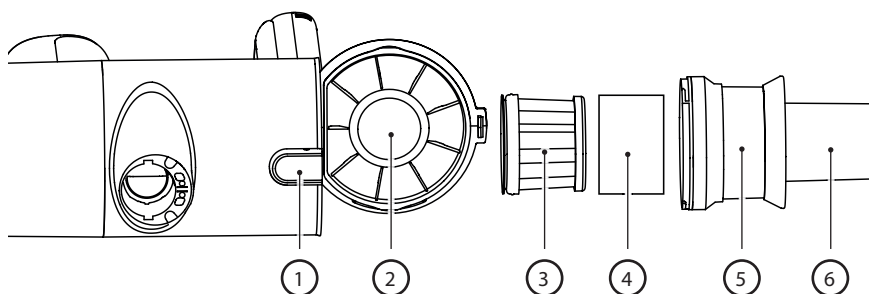

1. Miskastes atbrīvošanas poga.
2. Blīvēta putekļu tvertne
3. HEPA 13 filtrs.
4. Filtru piedurkne
5. Metāla sieta filtrs, lai atdalītu lielas daļiņas.
6. Daudzkonu cikloniskā rotācija, lai izolētu putekļu daļiņas

Iztukšo Putekļu tvertne

1. Turiet rokas putekļsūcēju virs atkritumu tvertnes.
2. Tad nospiediet atkritumu tvertnes atvēršanas pogu. Uzmanīgi iztukšojiet saturu miskastē. Ja nepieciešams, notīriet HEPA filtru.
3. Pārliecinieties, ka HEPA Filtru montāža ir droši nostiprināta (pagriežot visu montāžu pulksteņrādītāja virzienā), pirms aizverat putekļu tvertnes durvis (kad durvis ir aizslēgtas, tiks dzirdams "klikšķis").

Augstas blīvuma filtra noņemšana un tīrīšana

1. Pagrieziet HEPA filtra montāžu pretēji pulksteņrādītāja virzienam, līdz tā atbrīvojas no ierīces.
2. Izvelciet HEPA filtru montāžu un, ja nepieciešams, notīriet (skatīt zemāk).
3. Ievietojiet HEPA blīvuma filtru atpakaļ HEPA filtra montāžā.
4. Pārliecinieties, ka augstas blīvuma filtra montāža ir droša (pagriežot pulksteņrādītāja virzienā), pirms aizverat putekļu tvertņa durvis.

PIEZĪME: Ja HEPA filtrs ir ļoti netīrs, to var mazgāt ūdenī. Pēc mazgāšanas, žāvējiet vismaz 24 stundas, lai nodrošinātu, ka tas ir pilnībā izžuvis pirms ievietošanas atpakaļ putekļsūcējā.

Lai nodrošinātu HEPA filtra augstu veiktspēju, ieteicams to nomainīt ik pēc 3 mēnešiem. Lai pasūtītu aizstājējfiltru, izmantojiet modeļa numuru VC-SVF1A.

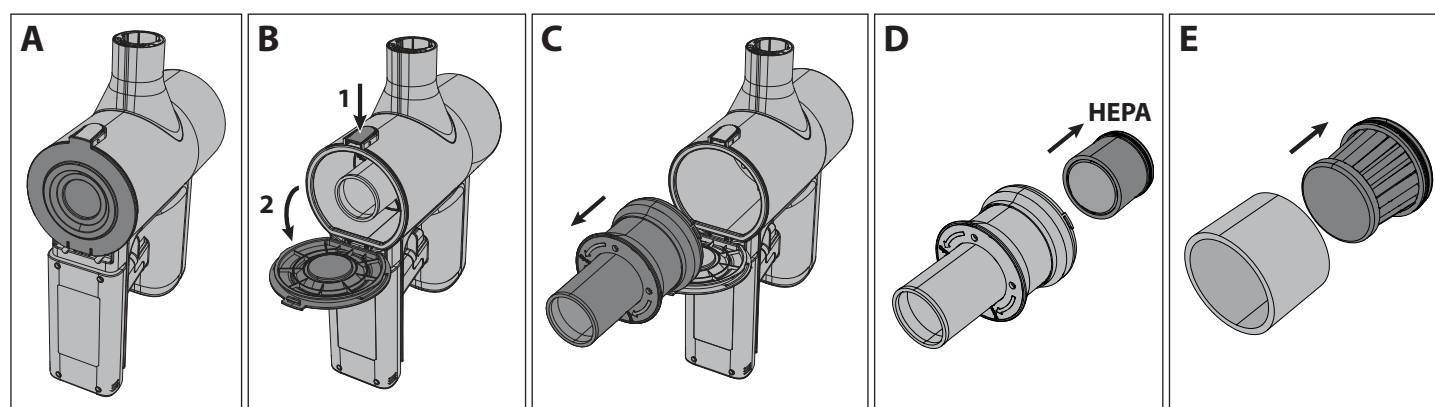

PIEZĪME: NEIZMANOTOJAT putekļsūcēju bez uzstādīta Filtra Cilindra, HEPA13 vai Tikla Filtra. Tas izraisīs lielu putekļu daļiņu vai atkritumu nonākšanu motorā un radīs bojājumus.

Rīki un to lietošana

Jūsu SHARP stūra putekļsūcējs ir aprīkots ar dažādiem rīkiem, kā parādīts zemāk. Atkarībā no jūsu iegādātā modeļa, kastītē būs iekļauti atbilstoši rīki.

Divi vienā suka

Šo rīku var izmantot gan ar izstieptu suku, gan ar sprauslu. Lai izmantotu sprauslu, nospiediet atbrīvošanas pogu un atvelciet sukas pagarinājumu.

Divi vienā suka ir ideāli piemērota lampu ēnu, grāmatplauktu un dažādu elektronisko iekārtu tīrīšanai.

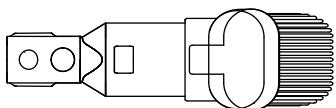

Plaša sprauslas suka (tikai VC-SV28AEU-B)

Šis noderīgais rīks var tikt izmantots aizkariem, draperijām, palodzēm, žalūzijām utt. maigai tīrīšanai.

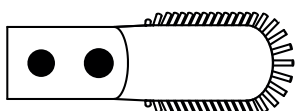

Garš spraugas rīks

Šis daudzpusīgais pagarināts spraugas rīks ir ideāls stūru un grūti sasniedzamu vietu tīrīšanai.

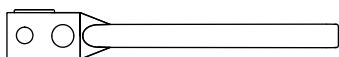

Pagarinājuma šļūtenis (tikai VC-SV28AEU-B)

Lai palielinātu mazo rīku lietojamību, tos var izmantot ar pagarinājuma šļūteni. Šļūtene var tikt pagarināta, lai vieglāk piekļūtu grūti sasniedzamām vai šaurām vietām un uzlabotu tīrīšanu.

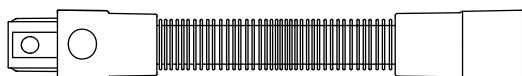

Metāla pagarinājuma stienis

Izmantojiet šo rīku ar motorizētu galvu, lai viegli tīrītu grīdas.

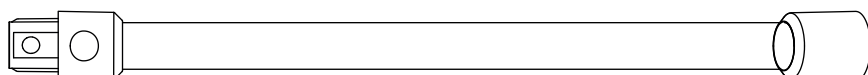

Motorizēts suku rullis

Motorizētais sukas rullītis ir ideāli piemērots visu veidu grīdu tīrīšanai. V-rullītis tiek pievienots kā standarta aprīkojums un to var aizstāt ar sukas rullīti. Abi rullīši nodrošina lielisku veikspēju uz visiem grīdu veidiem. Ar spīlgtā luktura pievienošanu, motorizētā galva ļauj redzēt jebkuru netīrumu, putekļus un gružus, kas jānosūc, tā arī ļauj redzēt tumšākos stūros un malās pilnīgai tīrīšanai.

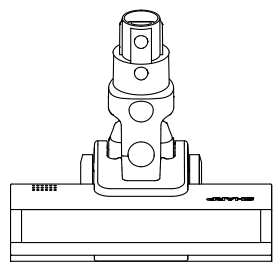

Lai mainītu, tīrītu vai uzturētu rullīti, sekojiet zemāk norādītajām instrukcijām.

1. Nospiediet sviru, kas atzīmēta ar A, uz leju, vienlaikus pacelot suka rullīša plāksni (priekšmeta B) uz augšu.
2. Noņemiet suka rullīša plāksni.
3. Izņemiet suka rullīti, velkot to uz augšu no labās puses (R).
4. Ievietojiet rullīti, iespraužot to kreisajā pusē (L), pēc tam nospiežot to pa labi, lai tas droši iekļautos. Tagad atkārtoti ievietojiet sukas rullīša plāksni, to nospiežot, līdz tā noklikšķina.

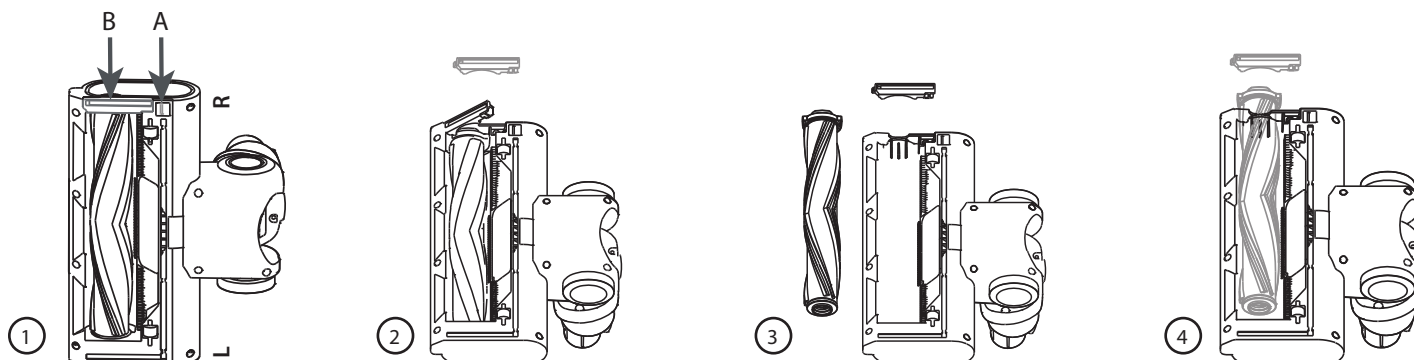

V-rullis

Izmantojiet V rullīti uz visiem grīdas tiptiem.

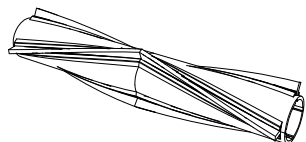

Sukas rullis

Suku rullis ir ieteicams paklājotiem grīdām.



Mini motorizētā suka (tikai VC-SV28AEU-B)

Pievienojiet Mini motorizēto suku rullīti kāpņu, mēbeļu apdarei un šaurākiem ceļiem.

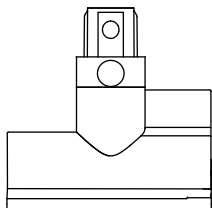

Elpojošs saliekamais adapteris (tikai VC-SV20AEU-S un VC-SV28AEU-B)

Izmantojiet kopā ar metāla pagarinājuma stieni, lai viegli piekļūtu zem dīvāniem, krēsliem, galdiem utt.

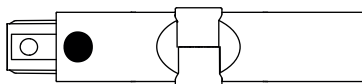

Tīrīšanas instruments

Praktisks tīrīšanas rīks ir iekļauts kastītē. Šis rīks ļauj viegli noņemt suku, kas ir iekļuvusi rullīša birstē, izmantojot iegremdēto griešanas asmi. Birsti var izmantot, lai notīrītu putekļus, kas ir iekļuvuši sūcēja vai piederumu mazās daļās.

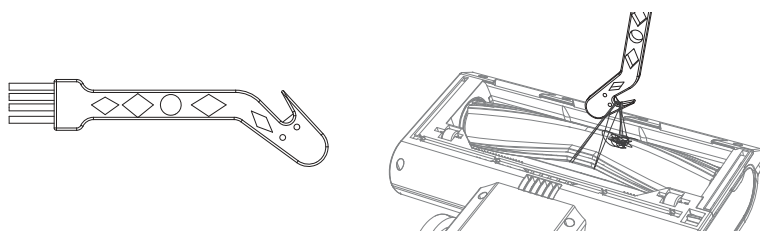

Lietojot tīrīšanas rīka griešanas daļu, pārliecinieties, ka savilkums ir droši piesaistīts un vilkt, lai materiāls tiktu sagriezts. Esiet uzmanīgi, lai nepārāk stipri nevilktu, jo tas var izraisīt rullīša bojājumus.

Paštāvošs

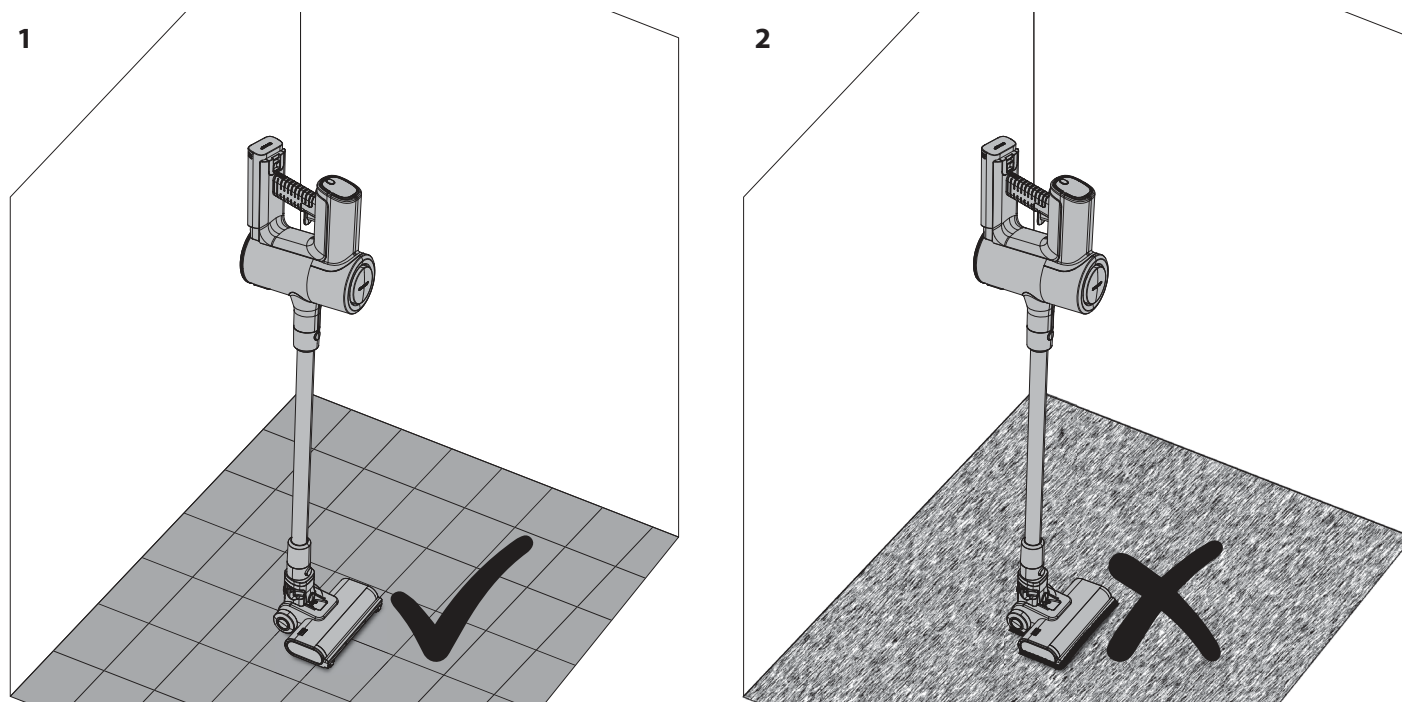

1. Ir labi izmantot Paštāvošs uz cietas grīdas.
2. NEIZMANTOJAT paštāvīgu režīmu uz mīkstiem/paklāja segtām grīdām.

Izmantojot savu SHARP putekļu sūcēju uz cietas grīdas, ir iespējams novietot sūcēju paštāvīgā pozīcijā. Lai tas darbotos pareizi, sūcējam jābūt savienotam ar motorizēto galviņu caur metāla pagarinājuma stieni; pārliecinieties arī, ka baterija ir ievietota. Ar kāju viegli atbalstoties uz motorizētās galvas, pārvietojiet putekļsūcēju tā, lai tas būtu vertikālā stāvoklī. Kad galva ir nobloķēta, jūs dzirdēsiet klikšķi.

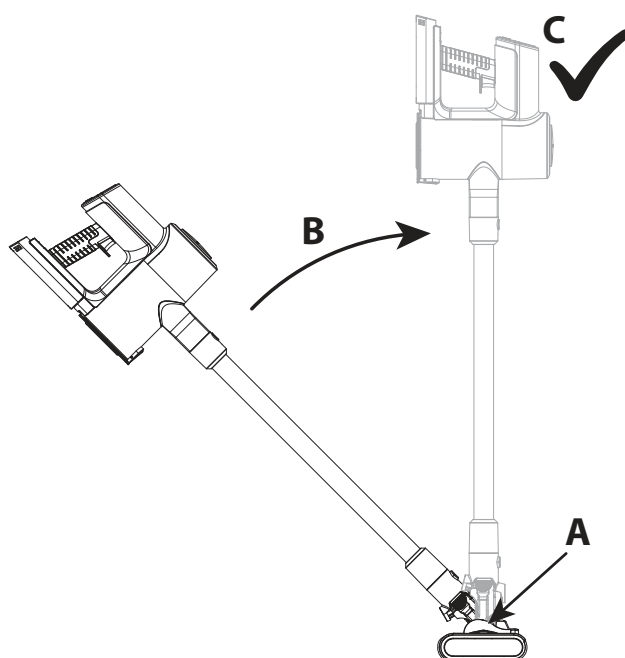

Maigi atlaist vakuumu un tas pats stāvēs.

UZMANĪBU: Jūsu putekļsūcējs patstāvīgi stāvēs uz cietiem grīdas segumiem, ja tas tiek apgāzts, var rasties bojājumi vai ievainojumi. Pārliecinieties, ka, nonākot patstāvīgā stāvoklī, tas netiek apgāzts. Atrodoties patstāvīgā režīmā, to nedrīkst atstāt bez uzraudzības, īpaši, ja jums ir mazi bērni vai mājdzīvnieki.

Displeja panelis

Dažfunkciju displeja panelis rāda svarīgu informāciju par jūsu stiepļu putekļsūcēja funkciju un lietošanu.

Lai mainītu motora ātrumu no ECO (visefektīvākais) uz Turbo (visjaudīgākais), nospiediet šo pogu. Kad ierīce ir izslēgta, nospiediet šo pogu, lai parādītu, cik daudz enerģijas katram darbības režīmam atstāj baterija.

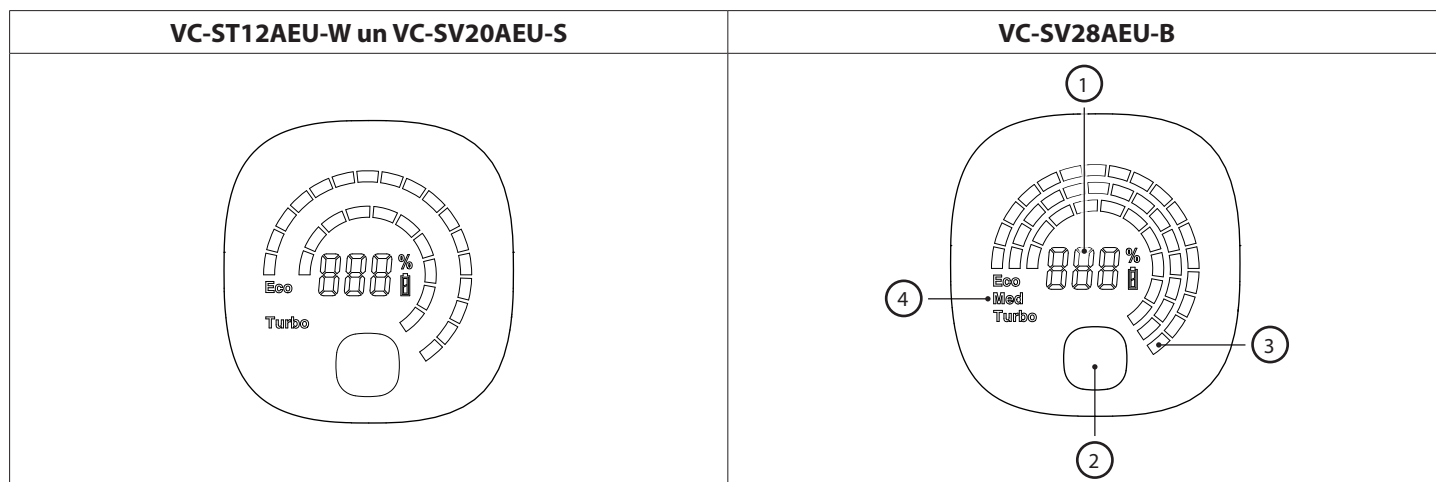

1. Akumulatora enerģijas atlikums procentos.
2. Režīma izvēles poga – ECO, Vidējas vai Turbo jauda.
3. Vizuāla indikācija par atlikušo enerģiju, balstoties uz baterijas līmeni. Tas mainīsies, kad tiks nospiests režīma poga.
4. Darbības režīms. Tas mainīsies, kad tiks nospiests režīma poga.

Ja ar jūsu putekļu sūcēja kātu notiek kāda problēma, ir iespējams, ka displeja paneli var parādīties kļūdas kods. Ja parādās kļūdas kods, skatiet šī lietotāja rokasgrāmatas problēmu novēršanas sadaļu, lai iegūtu vairāk informācijas.

Vispārējā tīrīšana un apkope

Lai nodrošinātu, ka jūsu SHARP putekļu sūcējs paliek labā stāvoklī un turpina sniegt uzticamus pakalpojumus, ir ieteicams to regulāri tīrīt un uzturēt.

Ārējās daļas var tīrīt ar mīkstu drānu. Ja ir noturīgi traipi, izmantojiet neabrazīvu, maigu tīrīšanas šķidrumu, lai tos noņemtu. Nekad neizmantojiet abrazīvus tīrīšanas līdzekļus vai audumu, lai kopētu savu SHARP putekļu sūcēju, jo tie bojās virsmu.

Vispārīgi ieteikumi pēc lietošanas ir:

1. Iztukšojiet putekļu tvertni

Ja putekļu tvertne ir pilna ar atkritumiem, sūkšana samazinās, tāpēc tās iztukšošana pēc un lietošanas laikā nodrošinās daudz labāku tīrīšanas pieredzi.

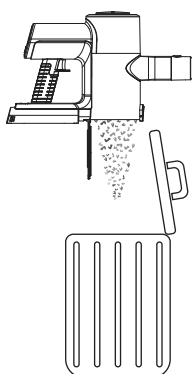

2. Tīriet rullīšus

Noņemiet jebkurus matiņus vai netīrumus, kas varētu būt pieķērušies un/vai apvītušies ap rullīti lietošanas laikā, jo tas uzlabos veiktspēju nākamajā lietošanas reizē. Ja kaut kas ir apvīts ap rullīti, izmantojiet tīrīšanas rīka aso malu, lai to noņemtu.

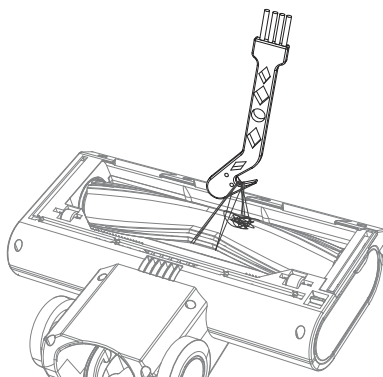

3. Pārbaudiet bloķējumus

Pārlicinieties, ka gaisa ceļi ir brīvi no šķēršļiem, piemēram, matu čupām, mājdzīvnieku spalvām vai lieliem atkritumu gabaliem. Lai pārbaudītu, vai caurule ir tīra, izmantojiet gaismu (piemēram, savas mobilās ierīces lukturīti).

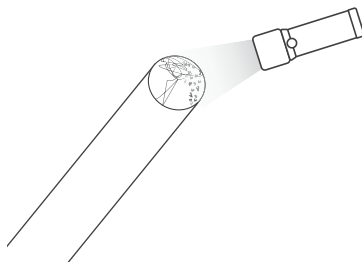

4. Tīriet filtru

Aizsērēti filtri ir visbiežākais sūkšanas efektivitātes samazināšanās iemesls. Tīriet tos pēc katras lietošanas reizes, un, ja veiktspēja pasliktinās, tos var izmazgāt ūdenī un atstāt žūt 24 stundas. Ieteicams HEPA filtru nomainīt ik pēc 3 mēnešiem.

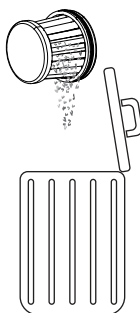

Tikšanās ar aizsprostojumiem

Iespējams, ka reizēm jūsu stieples putekļu sūcējs var aizsērēt ar gružiem. Jums var nākties demontēt daļas, lai iegūtu piekļuvi tīrīšanai un aizsērējuma novēršanai.

Strādājot ar aizsprostojumiem, izmantojiet garu, stingru vadu ar apgrūtinātu galu, lai attīrītu caurules. Esiet uzmanīgi, lai nepostītu cauruli.

Mainstrāvas adapteris

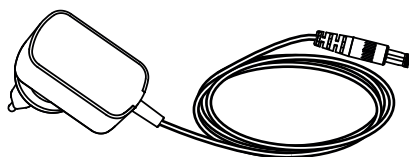

Jūsu SHARP putekļu sūcējs tiek piegādāts ar AC adapteri, ko var izmantot gan ar Lielbritānijas (3 stifti), gan ar Eiropas Savienības (2 stifti) galveno kontaktligzdu. AC adapteris, kas piegādāts ar jūsu putekļu sūcēju, būs atkarīgs no sūcēja un akumulatora modeļa, skatiet zemāk esošo tabulu, lai salīdzinātu putekļu sūcēja modeli un AC adapteri.

Izmantojiet tikai piegādāto un SHARP ieteikto AC adapteri ar savu putekļu sūcēju.

Mainstrāvas adaptera specifikācijas var atrast šī Lietotāja rokasgrāmatas beigās.

Mainājot adaptera galvenās savienojuma veidu

Jūsu AC adapterim ir pievienotas 2 galvenās savienojuma plāksnes, kuras var mainīt atkarībā no jūsu galvenās kontaktdakšas veida. Savienojuma plāksne kreisajā pusē ir paredzēta Lielbritānijai, Īrijai un Kīprijai. 2-pin savienojuma plāksne labajā pusē ir paredzēta lielākajai daļai citu ES valstu.

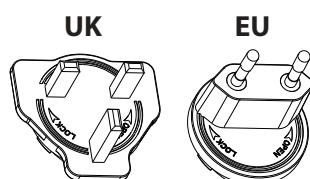

Lai uzstādītu pareizo plāksni savam galvenajam kontaktligzdai, izvēlieties pareizo (UK vai EU) un novietojiet to uz AC adaptera, kā parādīts zemāk esošajā attēlā, plāksnei jāatrodas iedobumā. Pagrieziet pulksteņrādītāja virzienā, līdz dzirdat klikšķi, un tagad savienojuma plāksne ir uzstādīta. Ja jums ir šaubas, lūdzu, sazinieties ar mūsu palīdzības līniju, lai saņemtu padomu.

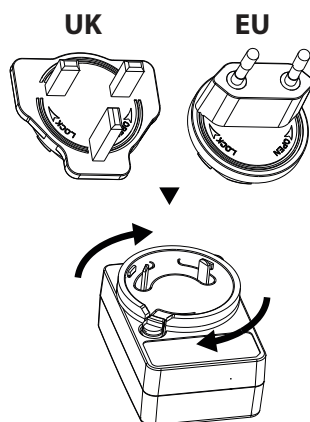

Lai noņemtu plāksni, nospiediet pogu A un pagrieziet plāksni pretēji pulksteņa rādītāja virzienam. Tagad plāksni var noņemt.

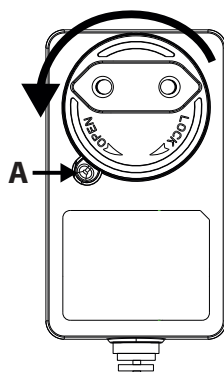

Problēmu novēršana

Problēma	Iemesls	Izšķirtspēja
Kļūdas kods E01 parādās displejā.	Galvenais dzinējs ir apturēts no rotācijas.	Noņemiet šķērsli no rullīša motorizētajā galvā.
Displejā parādās E02 (tikai VC-SV20AEU-S un VC-SV28AEU-B).	Ieejas bloķēta.	Noņemiet bloķējumu no galvas, caurules un/vai ieejas.
Slikta uzsūkšanas veiktspēja.	Samazināta sūkšana.	Iestatiet vakuuma režīmu uz Turbo. Iztukšojiet putekļu tvertni. Notīriet filtrus. Pārliedziniet, ka putekļu sūcēja gaisa kanāli nav bloķēti vai aizsērējuši.
Vakuums ir apstājies vai nedarbojas.	Problēma ar akumulatoru vai tā savienojumu.	Pārbaudiet, vai akumulators ir pilnībā uzlādēts. Pārliedziniet, ka akumulators ir pareizi pieslēgts putekļu sūcējam.
Rullis nespēj rotēt.	Mehāniska problēma.	Noņemiet šķērsli no rullīša motorizētajā galvā. Tīriet rulli un galveno bloku.
Baterijas gaismiņa mirkšķina sarkanā krāsā.	Akumulators gandrīz iztukšots.	Uzlādējiet akumulatoru.
Piederums ir salauzts vai nedarbojas.		Sazinieties ar SAHRP zvanu centru, lai apspriestu. Ja tas ir garantijas laikā, jaunu detaļu var piegādāt bez maksas, vai, ja nepieciešams, par maksu.
Motorizētā galva ir trokšņaina.	Suku rullis ir piestiprināts.	Ja suku rullis ir piestiprināts, sariņi radīs troksni, saskaroties ar galvas korpusu.

Ja jums rodas citas problēmas ar jūsu SHARP putekļu sūcēju, lūdzu, sazinieties ar mūsu zvanu centru, lai saņemtu papildu padomus un informāciju.

Lai pasūtītu aizstājējus piederumus, filtrus un baterijas, lūdzu, zvaniet vai sūtiet e-pastu savam SHARP servisa centram.

Tehniskās specifikācijas

Modelis	VC-SV12AEU-W	VC-SV20AEU-S	VC-SV28AEU-B
Baterijas ietilpība (mAh)	2000	2500	4000
Baterijas spriegums (V)	22,2	21,6	21,6
Baterijas jauda (Wh)	44,4	54	86,4
Baterijas izmērs (platums x augstums x dziļums mm)	158 x 65 x 85	158 x 65 x 85	158 x 65 x 85
Baterijas svars (kg)	0,429	0,453	0,585
Šūnu skaits	6	6	6
Vienas baterijas lādēšanas laiks (stundas)	4	4,5	4
Divkāršās baterijas lādēšanas laiks (stundas)	8	9	8
Krāsa Galvenā ķermeņa	Balts	Sudrabs	Melna
Vadības panelis	Digitāls	Digitāls	Digitāls
Displeja tips	LCD	LCD	LCD
Putekļu tvertņa ietilpība (L)	0,55	0,55	0,55
Izplūdes filtra tips	HEPA 13	HEPA 13	HEPA 13
Bruto masa (kg)	5,2	5,4	6,3
Dzinēja jauda (W)	150	250	380
Motora veids	DC dzinējs	Bezsukces dzinējs ar pastāvīgu strāvu	Bezsukces dzinējs ar pastāvīgu strāvu
Trokšņu līmenis (dB)	≤80 km	≤80 km	≤80 km
Izslēgšanas režīma enerģijas patēriņš (W)	0,5	0,5	0,5
Pārkaršanas aizsardzība	Jā	Jā	Jā
Kontaktdakša	ES/UK spraudņa adapteris	ES/UK spraudņa adapteris	ES/UK spraudņa adapteris
Motora jaudas patēriņš (W)	150	250	380
Darba laiks maksimālajā jaudā (minūtes)	16	15	12
Darba laiks vidējā jaudā (minūtes)	Nav piemērojams	Nav piemērojams	24
Darba laiks Min jaudā (minūtes)	25	45	65
Drošības logo sertifikācija	CE / UKCA	CE / UKCA	CE / UKCA
Minimālā sūkšanas jauda (kPa)	6	7	7
Maksimālā sūkšanas jauda (kPa)	12	20	28
Maksimālā sūkšanas jauda (gaisa vati)	62	120	173
LED lukturi	Jā	Jā	Jā
Gaismas krāsa	Balts	Balts	Balts
Vienības izmērs (W x H x D mm)	120 x 1205 x 270	120 x 1205 x 270	120 x 1250 x 250
Vienības svars (kg)	3,9	4,1	5

Maiņstrāvas adapteris			
Modelis	CZH015265065TRWQ	CZH015265065TRWQ	CZH024265100TRWQ
Ievade	100-240V AC / 50/60Hz / 0.5A	100-240V AC / 50/60Hz / 0.5A	100-240V AC / 50/60Hz / 0.8A
Jaudas prasības	AC 100-240V ~ 50/60Hz	AC 100-240V ~ 50/60Hz	AC 100-240V ~ 50/60Hz
Izvade	26,5V DC / 650mA	26,5V DC / 650mA	26,5V DC / 1000mA
Krāsa	Balts	Balts	Melna
Elektrokabeļa garums (mm)	1500mm	1500mm	1500mm
Lietojams ar	VC-SV12AEU-W	VC-SV20AEU-S	VC-SV28AEU-B
IP novērtējums	IP20 (tikai iekštelpu lietošanai)	IP20 (tikai iekštelpu lietošanai)	IP20 (tikai iekštelpu lietošanai)
Ražotājs	Shenzhen Chanzeho Technology Co. Limited 7/F, Spa Centre, Nr.53-55 Lockhart Road, Wan Chai, Hongkonga		

**Obs:**

Produktet er markert med dette symbolet.

Det betyr at brukte elektriske og elektroniske produkter ikke skal blandes med generelt husholdningsavfall.

Det er atskilte innsamlingsystemer for disse produktene.

A. Informasjon om avhending for brukere (private husholdninger)

1.1 EU

Obs: Hvis du vil kvitte deg med dette utstyret, må du ikke bruke den vanlige søppelbøtten! Brukt elektrisk og elektronisk utstyr må behandles atskilt og i henhold til lovgivning som krever riktig behandling, gjenvinning og resirkulering av brukt elektrisk og elektronisk utstyr.

Etter implementering av medlemsland, kan private husholdninger i EU-landene returnere brukt elektrisk eller elektronisk utstyr til utvalgte innsamlingssteder gratis*.

I noen land* kan også den lokale forhandleren ta tilbake det gamle produktet gratis hvis du kjøper et lignende nytt produkt.

*Kontakt lokale myndigheter for å få nærmere informasjon.

Hvis det brukte elektroniske utstyret har batterier eller akkumulatører, må du avhende det separat på forhånd i henhold til lokale krav. Ved å avhende dette produktet på riktig måte, vil du hjelpe med å sikre at avfallet får riktig behandling, gjenvinning og resirkulering, dette kan dermed forhindre potensiell negativ påvirkning på miljøet og helse, noe som ellers kan oppstå fra uriktig avfallshåndtering.

2.1 andre land utenfor EU

Hvis du ønsker å kaste dette produktet, kontakt lokale myndigheter og spør om riktig deponeringsmetode.

For Sveits: brukt elektrisk eller elektronisk utstyr kan returneres gratis til forhandleren selv om du ikke kjøper et nytt produkt.

Flere innsamlingssteder listes på hjemmesiden til www.swico.ch eller www.sens.ch.

B. Informasjon om avhending for forretningsbrukere

1.1 EU

Hvis produktet brukes til forretningsformål og du vil kaste det:

Kontakt SHARP-forhandleren som vil informere deg om tilbakegivning av produktet. Du kan bli belastet for kostnader som oppstår fra tilbakegivning og resirkulering. Små produkter (og små mengder) kan tas av lokale innsamlingssteder.

For Spania: Kontakt det etablerte innsamlingssystemet eller lokale myndigheter for tilbakegivning av brukte produkter.

2.1 andre land utenfor EU

Hvis du ønsker å kaste dette produktet, kan du kontakte lokale myndigheter og be om riktig avhendingsmetode.



[www.sharpconsumer.com/
contact/](http://www.sharpconsumer.com/contact/)



[www.sharpconsumer.com/
support/](http://www.sharpconsumer.com/support/)



[www.sharpconsumer.com/
documents-of-conformity/](http://www.sharpconsumer.com/documents-of-conformity/)

For service, vennligst se www.sharpconsumer.com/contact/, for dine garantirettigheter, gå til www.sharpconsumer.com/support/ eller kontakt forhandleren der du kjøpte produktet ditt.

Samsvarserklæring er tilgjengelig på www.sharpconsumer.com/documents-of-conformity/

Innhold

Innholdet i esken.....	2
Plassering av kontroller og deler	3
Veggstativ	6
Display og kontroller.....	7
Batterilading, lagring og bruk.....	8
Anbefalte rengjøringsmetoder	11
Filter og støvbøtte.....	12
Verktøy og deres bruk.....	13
Selvstående	15
Displaypanel.....	16
Generell rengjøring og vedlikehold	16
Håndtering av blokkeringer	17
AC-adapter.....	18
Feilsøking	19
Tekniske spesifikasjoner.....	20

Introduksjon

Dette trådløse støvsugersystemet har en intelligent digital motor med LED-display, uttakbart Li-Ion batteripakke. Den er lett og allsidig, og konverterer enkelt fra en støvsuger for hele hjemmet til en håndholdt kraftstøvsuger for punktrensing med de forskjellige tilbehørsverktøyene.

Innholdet i esken

Artikkel	Beskrivelse	VC-SV12AEU-W	VC-SV20AEU-S	VC-SV28AEU-B
1	Støvsuger (uten tilbehør eller batteripakke)	✓	✓	✓
2	Mini motorisert børsterull	✗	✗	✓
3	Fleksibel bøyeadapter	✗	✓	✓
4	2-i-1 børste/sprekkverktøy	✓	✓	✓
5	Bred børsteverktøy	✗	✗	✓
6	Utvidet Sprekkverktøy	✓	✓	✓
7	Forlengesslange	✗	✗	✓
8	Metallforlengelsesstang	✓	✓	✓
9	Motorisert børsterull med monterte rull(er)	✓	✓	✓
10	V-rull	✓	✓	✓
11	Børsterulle	✓	✓	✓
12	Strømadapter (EU/UK)	✓	✓	✓
13	Veggstativ Lagerstativ	✓	✓	✓
14	Veggstativ Skruer, Vegghylser og Blanking Plater	✓	✓	✓
15	Hurtigstartveiledning	✓	✓	✓
16	Batteripakke x2	✓	✓	✓
17	Gjennomsiktig børsteoppbevaringsbeholder	✓	✓	✓
18	Filter x2 (1 montert i støvsugeren og 1 i esken)	✓	✓	✓
19	Rengjøringsverktøy	✓	✓	✓
20	Stativhullsdeksel	✓	✓	✗

Plassering av kontroller og deler

VC-SV12AEU-W	
Artikkel	Beskrivelse
1	LED-display
2	Hastighetsvalgknapp
3	PÅ/AV Strømutløser
4	Batteri Ladeport
5	Batteri Utløserknapp
6	Oppladbart/Utskiftbart Batteri
7	Filtermontering
8	Støvbøtte
9	AC-adapter
10	2-i-1 børste/sprekkverktøy
11	Børsterull i oppbevaringsrør
12	Utvidet Sprekkverktøy
13	Metallforlengelsesstang
14	Motorisert rullehode med LED-lys
15	LED-lys på gulvbørsterullen
16	Veggstativ

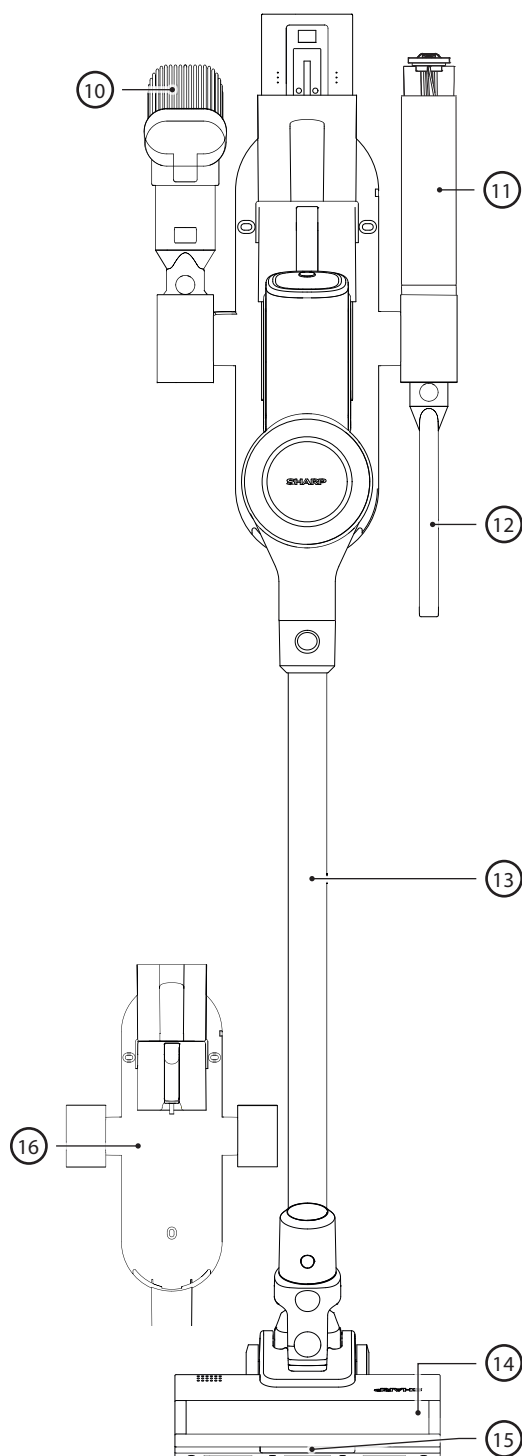
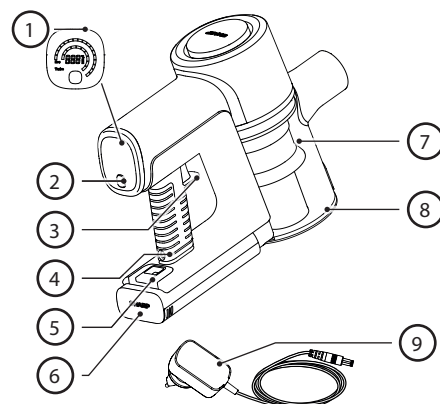

VC-SV20AEU-S

Artikkel	Beskrivelse
1	LED-display
2	Hastighetsvalgknapp
3	PÅ/AV Strømutløser
4	Batteri Ladeport
5	Batteri Utløserknapp
6	Oppladbart/Utskiftbart Batteri
7	Filtermontering
8	Støvbøtte
9	AC-adapter
10	2-i-1 børste/sprekkverktøy
11	Fleksibel bøyeadapter
12	Børsterull i oppbevaringsrør
13	Utvidet Sprekkverktøy
14	Metallforlengelsesstang
15	Motorisert rullehode med LED-lys
16	LED-lys på gulvbørsterullen
17	Veggstativ

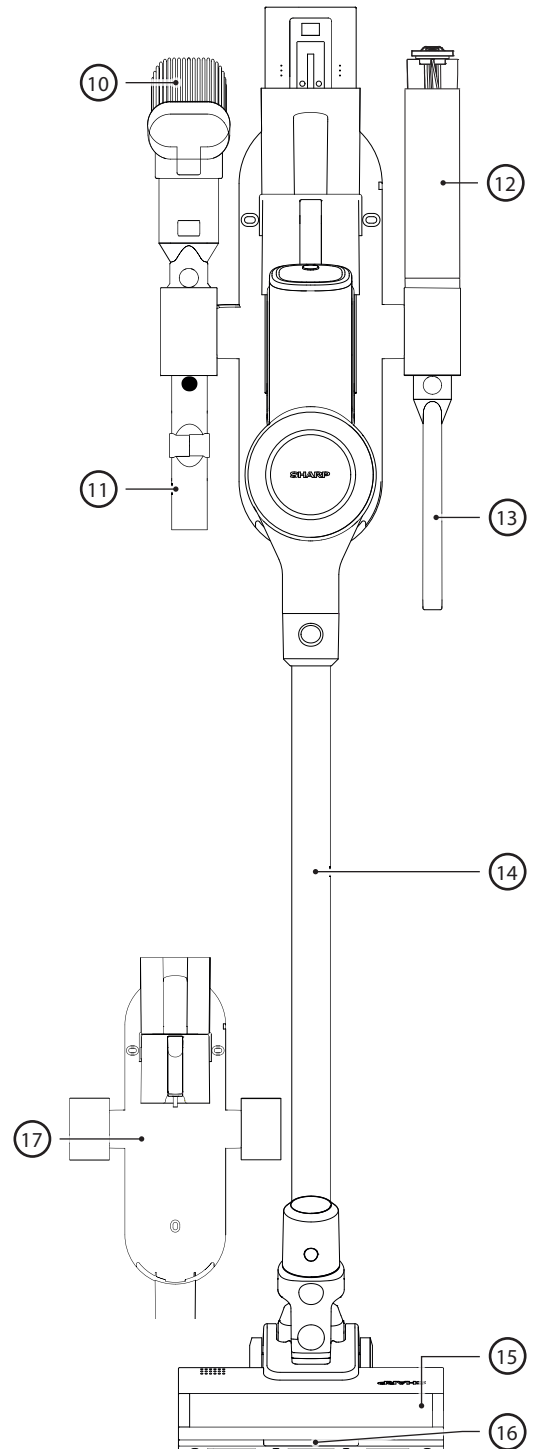
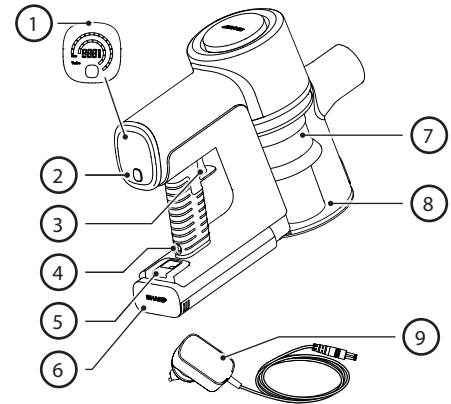

VC-SV28AEU-B

Artikkel	Beskrivelse
1	LED-display
2	Hastighetsvalgknapp
3	PÅ/AV Strømutløser
4	Batteri Ladeport
5	Batteri Utløserknapp
6	Oppladbart/Utskiftbart Batteri
7	Filtermontering
8	Støvbøtte
9	AC-adapter
10	2-i-1 børste/sprekkverktøy
11	Forlengesslange
12	Børsterull i gjennomsiktig oppbevaringsbeholder
13	Utvidet Sprekkverktøy
14	Fleksibel bøyeadapter
15	Mini motorisert børsterull
16	Bred børsteverktøy
17	Metallforlengelsesstang
18	Motorisert rullehode med LED-lys
19	LED-lys på gulvbørsterullen
20	Veggstativ

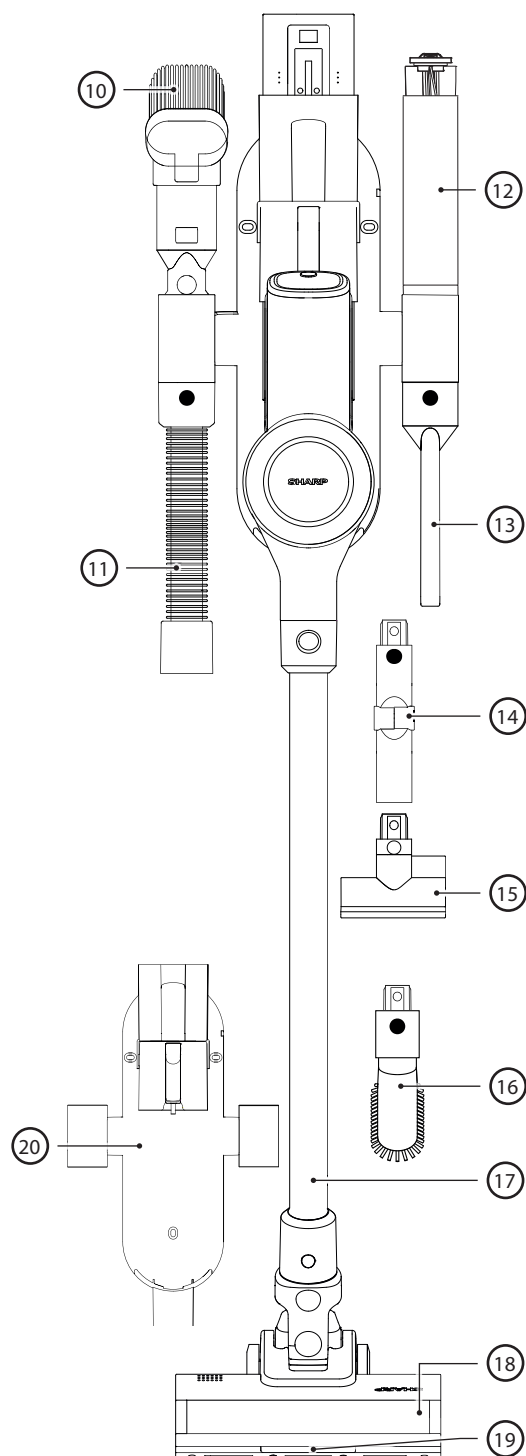
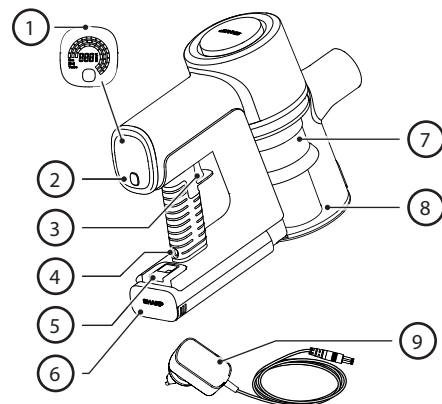

Veggstativ

For enkelhet og bekvemmelighet ved bruk og oppbevaring, leveres din SHARP støvsuger med et veggstativ. Dette stativet vil oppbevare alle verktøyene for støvsugeren din og er i stand til å lade begge batteriene samtidig.

MERK: Koble mindre tilbehør til forlengesslangen og den bøyelige adapteren for å holde alle deler sammen og organisert. Bruk de vertikale lagringsrørene til venstre, høyre og nederst på veggholderbraketten for å feste tilbehørsverktøyene.

Installasjon av Veggstativet

Før du installerer veggholderen din, sørg for at det er nok plass til å gjøre det. Avstanden mellom toppen av enheten og gulvet må være tilstrekkelig slik at støvsugeren med metallforlengerstangen og hodet kan installeres uten å fange noe. Se på bildet nedenfor for å se den anbefalte installasjonshøyden.

Bildet til høyre viser avstanden mellom monteringshullene og detaljene om de medfølgende skruene og veggpluggene.

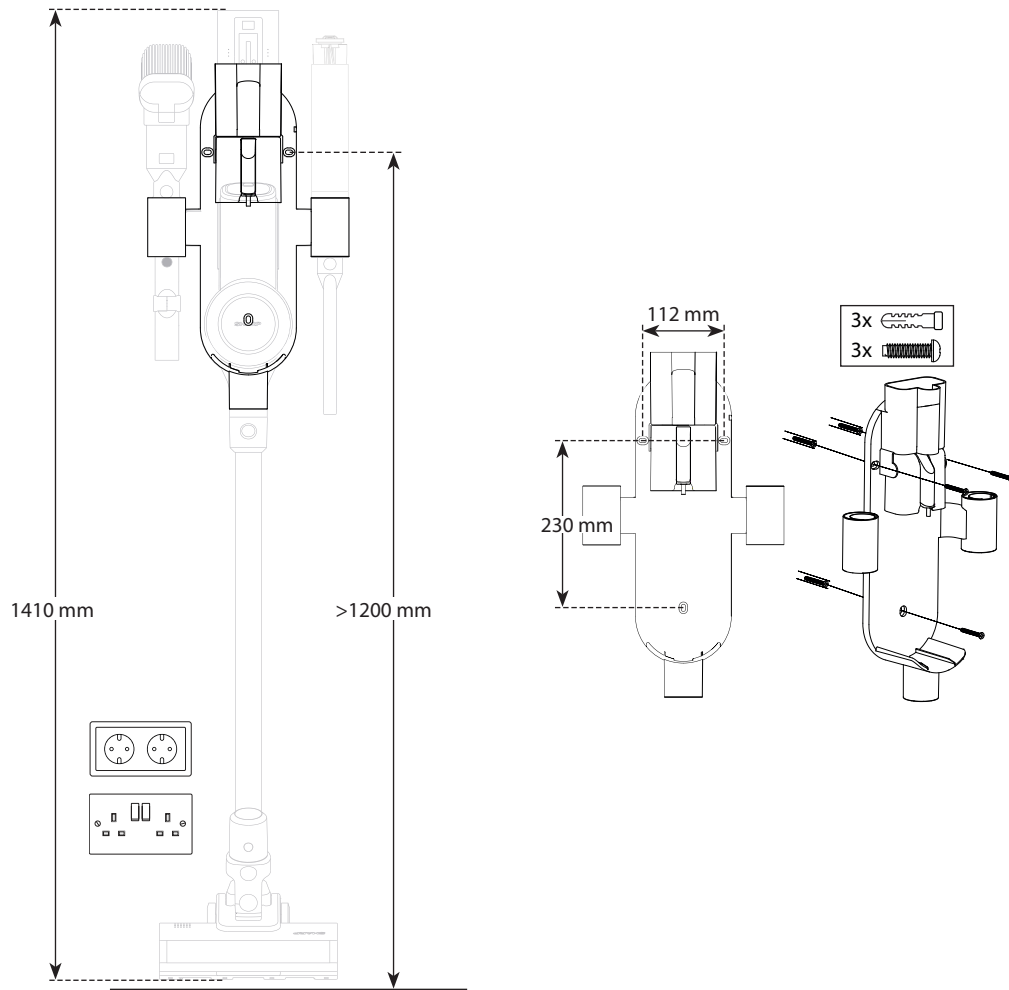

1. Finn en plass på veggen nær en elektrisk uttak uten hindringer som vinduer eller hyller.
2. Med støvsugeren koblet til den motoriserte børsterullen og forlengerstangen, plasser den monterte støvsugeren mot veggen der den skal lagres, og merk hullene til veggmonteringsbraketten på riktig høyde for å lagre støvsugeren i oppreist stilling.
3. Bruk en Phillips skrutrekker (ikke inkludert) for å installere veggstativet med de medfølgende skruene. Pass på å merke monteringshullene ved hjelp av veggmonteringshullene på braketten.
4. Plasser den monterte stangstøvsugeren i midten av veggholderen og koble ladeadapteren med det installerte batteriet til en nærliggende strømuttak. Det avtakbare batteriet kan også lades på en flat overflate nær en utgang når det er fjernet fra støvsugeren.

Huldekkplater

I skrue- og veggpuggposen er det også inkludert 3 dekkplater som brukes til å dekke skruehullene i veggstativet.

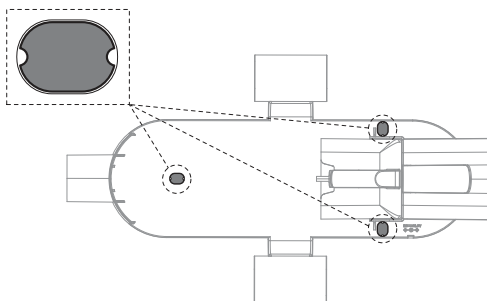

Rull Oppbevaringsrør

For enkel oppbevaring av den ubrukte rullen for VC-SV12AEU-W eller VC-SV20AEU-S har vi inkludert et oppbevaringsrør. Oppbevaringsrøret passer inn i ett av de øverste oppbevaringshullene, merk at det er en adapter (2) som må monteres i oppbevaringshullet før røret (1) settes inn.

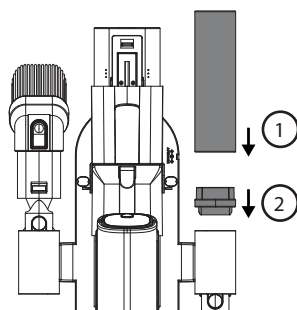

Stativhullsdeksel

Med VC-SV12AEU-W og VC-SV20AEU-S følger det med et deksel som kan brukes til å dekke over ett av tilbehørshullene. VC-SV12AEU-W kommer med 2 deksler, VC-SV20AEU-S kommer med 1.

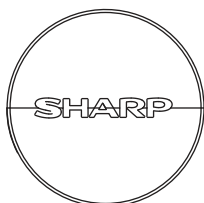

Display og kontroller

LED-display:

1. Gjenstående batterilading
2. Hastighetsvalgknapp
3. Strømutløserknapp

Hvordan bruke

- Trykk en gang på POWER TRIGGER-knappen for å starte rengjøringen. Det er ikke nødvendig å holde knappen inne. Trykk på knappen igjen for å slå av.
- Støvsugeren vil automatisk gå tilbake til ECO-sugeinnstillingen. Bruk VALG-knappen for å velge mellom 3 sugeinnstillinger: ECO, MED, TURBO for VC-SV28AEU-B og ECO/TURBO for VC-SV12AEU-W og VC-SV20AEU-S.
- ECO for større rom og overflateområder.
- MED (kun VC-SV28AEU-B) for mindre rom og overflater eller et helt kjøretøyinteriør.
- TURBO for raske oppsamlinger eller dyp rengjøring.
- Under bruk vil den digitale skjermen vise gjenværende batteriladningsprosent, hastighet, og eventuelle motorblokkeringer eller floker i børsterullen som påvirker ytelsen.

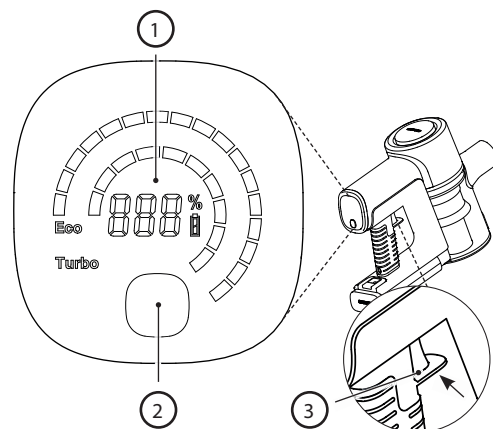

Batterilading, lagring og bruk

Din SHARP støvsuger har 2 Litium-ion batterier inkludert som standard. Spesifikasjonene for batteriene er som nedenfor. Merk at batteriene ikke er utbyttbare mellom modeller.

Modell	VC-BA12A-W	VC-BA20A-S	VC-BA28A-B
Spenning (V)	22,2	21,6	21,6
Celle Type	ICR18650-20SG	INR18650-25PG	INR21700-40TG
Teknologi	Litium-Ion	Litium-Ion	Litium-Ion
Antall celler	6	6	6
Effekt (Wh)	44,4	54	86,4
Kapasitet (mAh)	2000	2500	4000
Ladetid (timer)	4	4,5	4,5
Nettvekt (kg)	0,429	0,453	0,585
Enhet Dimensjon (B x D x H) mm	158 x 65 x 85	158 x 65 x 85	158 x 65 x 85
Standard/Sertifisering	UKCA/CE/RoHS/REACH	UKCA/CE/RoHS/REACH	UKCA/CE/RoHS/REACH
Farge	Hvitt	Sølv	Sort
For å brukes med	VC-SV12AEU-W	VC-SV20AEU-S	VC-SV28AEU-B
Anbefalt AC-adapter	CZH015265065TRWQ	CZH015265065TRWQ	CZH024265100TRWQ

Plassering av deler og tilkobling til AC-adapteren for lading

1. Hovedenhetens kontakt
2. Ladeport
3. Utløserhendel
4. Sikringsklips
5. Ladestatus
6. Ventilasjon

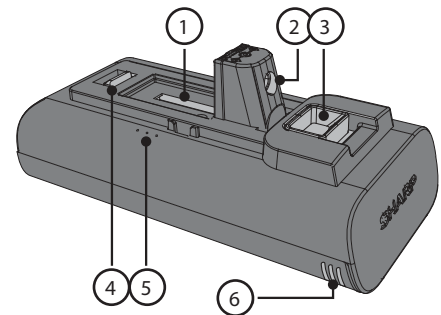

Før første bruk må det avtakbare litium-ion-batteriet være fulladet. Det kan lades enten installert eller avinstallert ved å koble strømkabelen til ladeporten og en standard elektrisk uttak.

Lader batteriet

Det er flere måter batteriet eller batteriene kan lades på. Vi anbefaler at batteriet lades mens det er i holderen, da dette tillater at begge batteriene lades samtidig.

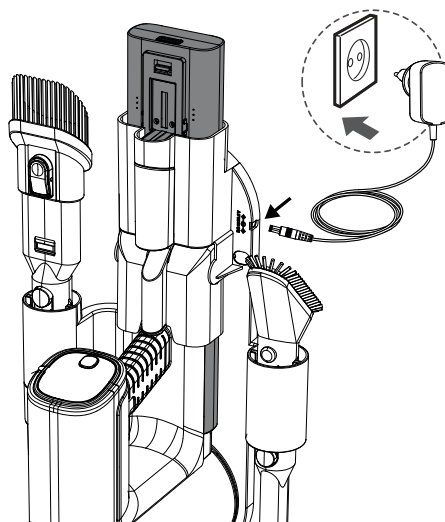

Det er også mulig å lade ett batteri enten mens det er koblet til støvsugeren, når det er ute av støvsugeren eller for seg selv i holderen. Hvis holderen ikke brukes, plasser håndstøvsugeren eller batteriet på en flat, stabil overflate. Koble strømkabelen direkte til ladeporten som er plassert på håndtaket.

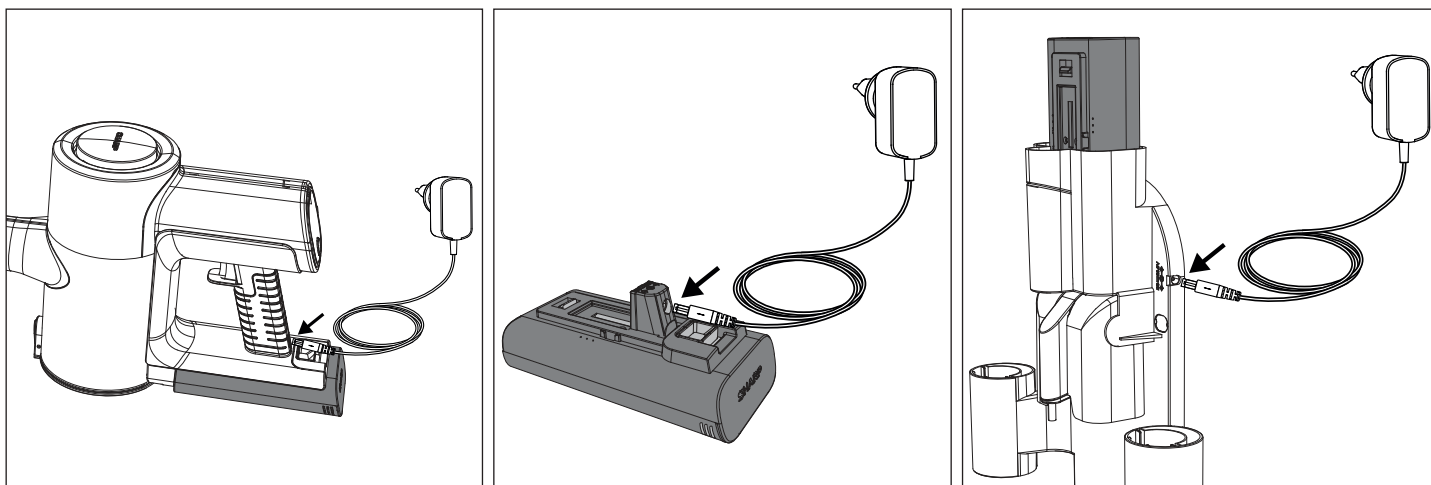

Gode ladevaner

- Bruk kun den medfølgende Sharp AC-adapteren.
- Lad opp før batterikapasiteten går under 25 % – litium-ion-batterier har et begrenset antall ladesykluser, så det er best å lade batteriet før det er helt utladet for å forlenge levetiden.
- Unngå overlading – når batteriet er fulladet, må du koble det fra laderen for å unngå overlading, da det også kan forkorte batteriets levetid.
- Et fulladet batteri mister ladningen over tid hvis det ikke brukes.
- Oppbevares på et kjølig og tørt sted – ekstreme temperaturer kan skade batteriet, så sørg for å oppbevare det på et kjølig og tørt sted, helst ved romtemperatur.
- Hvis du har planer om å lagre enheten din i mer enn seks måneder, bør du lade batteriet til 50 % hver sjette måned for å holde det ferskt.

Lading på veggstativet

1. DC strømtilkoblingsport
2. Hannplugg

Hvis du bruker veggstativet (anbefalt), følg instruksjonene for installasjon. Koble til det monterte produktet mens det er lagret i veggstativet.

Trekk ut AC-adapteren når den ikke er i bruk over lengre perioder.

MERK: Ved første bruk, la batteriet gå helt tom for å kondisjonere det ordentlig. Anbefalte ladetider er som følger.

	Ladetider (timer)		
	VC-SV12AEU-W	VC-SV20AEU-S	VC-SV28AEU-B
1 Batteri	4	4,5	4
2 Batterier	8	9	8

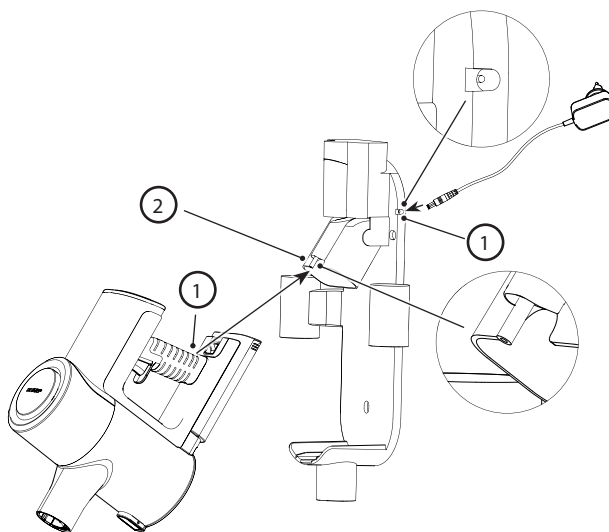

Brukstider

	Kjøretid for 2 batterier (minutter)		
	Ladingstider (timer)		
	VC-SV12AEU-W	VC-SV20AEU-S	VC-SV28AEU-B
ECO	50	90	130
Middels	x	x	48
Turbo	32	30	24



Batteri statusindikasjon

Når batteriet lades eller utlades, kan statusen sjekkes ved enten å se på ladeprosenten på støvsugerens display eller ved lysene på siden av selve batteriet.

	10 % – 30 %
	31 % – 70 %
	> 70 %

Det er 3 lys, hvis alle disse er på, er batteriladningen større enn 70%.

Når batteriet er flatt, vil et enkelt rødt lys blinke. Når batteriet lades, vil dette lyset bli blått og blinke til det andre lyset begynner å blinke og det første lyset blir statisk. Når det andre lyset slutter å blinke og blir statisk, vil det siste lyset begynne å blinke. Ladingen er fullført når alle 3 lysene er blå og statiske. Lysene vil forbli i denne tilstanden til batteriet er frakoblet AC-adapteren.

ADVARSEL: Spesielle instruksjoner for behandling av batteripakken til litium-ion-batteriet

Følg instruksjonene nøye. Dette vil redusere risikoen for eksplosjon, elektrisk støt og potensielle alvorlige skader eller dødsfall.

- Bruk kun godkjent Sharp AC-adapter for å lade batteripakken din.
- Bruk en strømkilde med spenningen som er spesifisert på typeskiltet til laderen.
- Sharp-batteripakken og AC-adapteren er spesielt designet for å fungere sammen.
- Ikke bruk AC-adapteren med en skadet ledning eller plugg.
- Ikke plasser batteripakken i nærheten av bål eller andre varmekilder.
- Batteripakken kan eksplodere hvis den utsettes for brann eller temperaturer over 60 °C.
- Batteripakken må ikke lades på et fuktig eller vått sted.
- Batteripakken må ikke lades i nærheten av brennbar væske eller gass.
- Pass på at batteripakken aldri dyppes i vann.
- Batteripakken må ikke lades i et område med ekstrem varme (over 40 °C) eller kulde (under 10 °C).
- Lading vil fungere best ved normal romtemperatur.
- Batteripakken må ikke klemmes, slippes i bakken eller skades.
- Bruk ikke et batteripakke eller AC-adapter som har blitt mistet eller mottatt et skarpt slag.
- Batteripakken kan eksplodere hvis den blir skadet. Avhende batteripakken umiddelbart ved å følge instruksjonene for avhending av batteripakken, eller kontakt servicesenteret vårt hvis du trenger råd.
- Ikke åpne, endre eller forsøk å reparere en batteripakke.
- Batteriet kan avgjøre gasser hvis det blir skadet eller brukes feil.
- Sørg for god luftsirkulasjon i området og rådfør deg med lege hvis du opplever noen bivirkninger.
- Væske kan lekke fra batteriet hvis det skades eller brukes feil.
- Hvis du kommer i kontakt med væske fra batteriet, skyl straks av med mild såpe og vann. Hvis væsken kommer i kontakt med øynene dine, skyl med vann og søk medisinsk hjelp.
- Hold batteripakken unna små metallgjenstander som kan føre til kortslutning av batteriterminalene.

Avhending av utstyr og batterier

Produktet inneholder ikke deler som kan vedlikeholdes av brukeren.

Elektroniske produkter og batterier må ikke blandes med vanlig husholdningsavfall. Husholdningsbrukere må kontakte forhandleren de kjøpte produktet fra, eller kommunen, for informasjon om hvor og når de kan resirkulere artiklene på en miljøsikker måte.

Ikke kast som husholdningsavfall eller i en brann, da batteripakken kan eksplodere.

Batterier bør avhendes i henhold til lokale forskrifter.



Dette symbolet betyr at produktet inneholder batterier som dekkes av EU-direktiv 2013/56/EU, som ikke kan avhendes sammen med vanlig husholdningsavfall. Cd, Hg og Pb under søppelkassesymbolet viser om batteriet inneholder kadmium (Cd), kvikksølv (Hg) eller bly (Pb).



Dette symbolet på et produkt betyr at det dekkes av EU-direktiv 2012/19/EU, og at det ikke må avhendes eller dumpes sammen med annet husholdningsavfall.



Disse symbolene på produkter, emballasje og/eller medfølgende dokumenter betyr at brukte elektriske og elektroniske produkter ikke skal blandes med vanlig husholdningsavfall.

CE- og UKCA-erklæring:

- Du finner den fullstendige CE-teksten og UKCA-samsvarserklæringen på sharpconsumer.eu, ved å gå til delen for nedlasting på modellen din og velge «Samsvarserklæring».

Anbefalte rengjøringsmetoder

Din støvsugerstang er designet for rengjøring av gulvflater og høyere vertikale flater som er vanskelige å nå. Start med Metallforlengelsesstangen og kombiner med følgende verktøy.

- Fest den bredere motoriserte rullebørsten med LED-lys for harde gulv, områdeteppe og teppe.
- Fest den fleksible bøyeadapteren for å nå under sofaer, stoler og rundt møbler.
- Fest den lange sprekkmunnstykket for hjørner og trange steder.
- Bruk V-Rullen på alle typer gulv. Børsterullen anbefales for harde gulv.
- Fest 2-i-1 børste/sprekkverktøyet for lampeskjermer, bokhyller og elektronikk.
Kun for VC-SV28AEU-B
- Fest den mini motoriserte børsterullen for trapper og smalere passasjer.

For rask støvsuging av små områder, kan du konvertere stangstøvsugeren til en håndholdt støvsuger ved å fjerne metallforlengelsesstangen. Velg riktig verktøy som nedenfor for jobben.

- Fest den lange sprekkmunnstykket for dyp rengjøring mellom bilstoler, sofaputer og høystoler.
- Fest 2-i-1 børste/sprekkverktøyet for kommoder, hyller og tastaturer.
Kun for VC-SV28AEU-B
- Fest den mini motoriserte børsterullen for trapper og benker.
- Fest den fleksible slangen pluss sprekkverktøyet for dyp rengjøring av bilinteriører, under seter, og imellom.

Filter og støvbøtte

Støvsugeren din har flere filtre i seg for å sikre at urent luft ikke resirkuleres tilbake til rommet og for beskyttelse av motoren. Den forseglede støvbøtten fanger og fanger 99,9% av støv, allergener, hudflak og skitt.

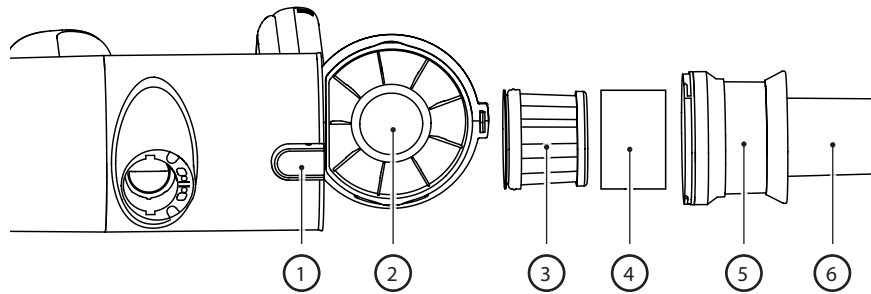

1. Beholder utløserknapp.
2. Forseglet støvbøtte
3. HEPA 13-filtrer.
4. Filterhylse
5. Metallnettfilter for å skille store partikler.
6. Multi-kjegle syklonisk spinn for å isolere støvpartikler

Tømmer Støvbøtte

1. Hold håndstøvsugeren over en søppelbeholder.
2. Trykk deretter på knappen for å åpne støvbøtten. Tøm forsiktig innholdet i en søppelbeholder. Om nødvendig, rengjør HEPA-filtreret.
3. Sørg for at HEPA Filtermontering er sikret (ved å dreie hele monteringen med klokken) før du lukker dør til støvbeholder (et "klikk" vil høres når døren er låst).

Fjerning og rengjøring av høy tetthetsfilter

1. Drei filtermonteringen med klokken til den løsner fra enheten.
2. Trekk ut HEPA filtermonteringen og rengjør etter behov (se nedenfor).
3. Sett HEPA-tetthetsfilteret tilbake i HEPA filtermonteringen.
4. Sørg for at høy tetthets filtermontering er sikret (ved å dreie med klokken) før du lukker døren til støvbøtten.

MERK: Hvis HEPA-filtreret er veldig skittent, kan det vaskes i vann. Etter vask, tørk i minst 24 timer for å sikre at det er helt tørt før du setter det tilbake i støvsugeren.

For å sikre høy ytelse av HEPA-filtreret, anbefales det at det byttes ut hver 3. måned. For å bestille ditt erstatningsfilter, bruk modellnummer VC-SVF1A.

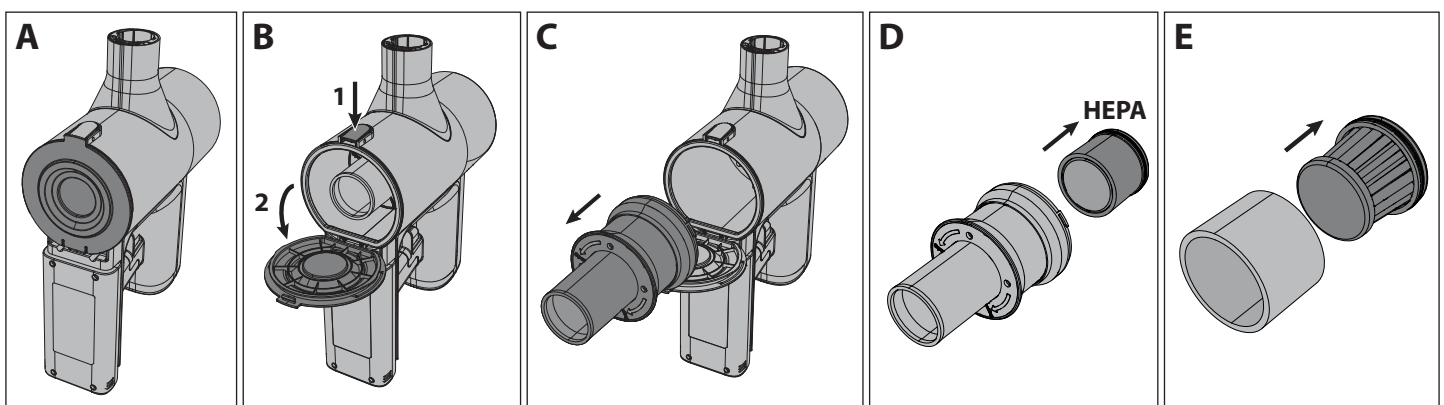

MERK: IKKE bruk støvsugeren uten at filterhylsen, HEPA13 eller nettfilteret er montert. Dette vil resultere i at store støvpartikler eller rusk kommer inn i motoren og forårsaker skade.

Verktøy og deres bruk

Din SHARP støvsuger kommer med forskjellige verktøy som vist nedenfor. Avhengig av hvilken modell du har, vil det bestemme hvilke verktøy som er inkludert i esken.

To i en børste

Dette verktøyet kan brukes enten med børsten utvidet eller med dysen. For å bruke dysen, trykk ned frigjøringsknappen og trekk tilbake børsteutvidelsen.

Den to-i-en-børsten er ideell for rengjøring av lampeskjermer, bokhyller og forskjellige typer elektronisk utstyr.

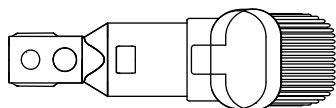

Bred munnstykkebørste (kun VC-SV28AEU-B)

Dette nyttige verktøyet kan brukes til skånsom rengjøring av gardiner, draperier, vinduskarmer, persiener osv.

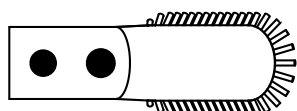

Langt Sprekkverktøy

Dette allsidige lange sprekkverktøyet er ideelt for å rengjøre hjørner og trange steder.

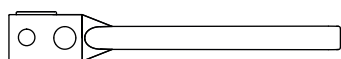

Forlengesslange (kun VC-SV28AEU-B)

For å øke brukervennligheten til de mindre verktøyene, kan de brukes med forlengesslangen. Slangen kan forlenges for å gi enklere tilgang til trange eller vanskelige områder for forbedret rengjøring.

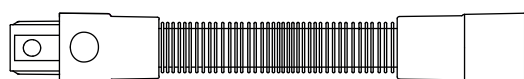

Metallforlengelsesstang

Bruk dette verktøyet med den motoriserte hodet for å tillate enkel rengjøring av gulv.

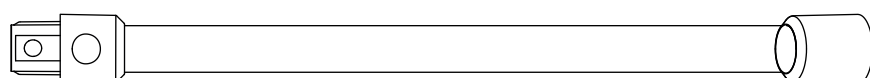

Motorisert Børsterull

Den motoriserte børsterullen er ideell for rengjøring av alle typer gulv. V-rullen er standardmontert og denne kan byttes ut med børsterullen. Begge rullene gir utmerket ytelse på alle gulvtyper. Med tillegg av et sterkt forlyslampe, lar den motoriserte hodet deg se all skitt, støv og rusk som skal støvsuges, det lar deg også se inn i mørkere hjørner og kanter for komplett rengjøring.

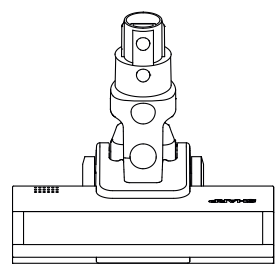

For å endre, rengjøre eller vedlikeholde rullen, følg instruksjonene nedenfor.

1. Du trykker ned spaken merket A samtidig som du trekker opp børsterullplaten (element B).
2. Fjern børsterullplaten.
3. Ta ut børsterullen ved å trekke opp fra høyre side (R).
4. Sett inn rullen ved å engasjere på venstre side (L), deretter trykk ned på høyre side slik at den sitter sikkert. Sett nå inn igjen platen til gulvbørsterullen ved å trykke den ned til den klikker.

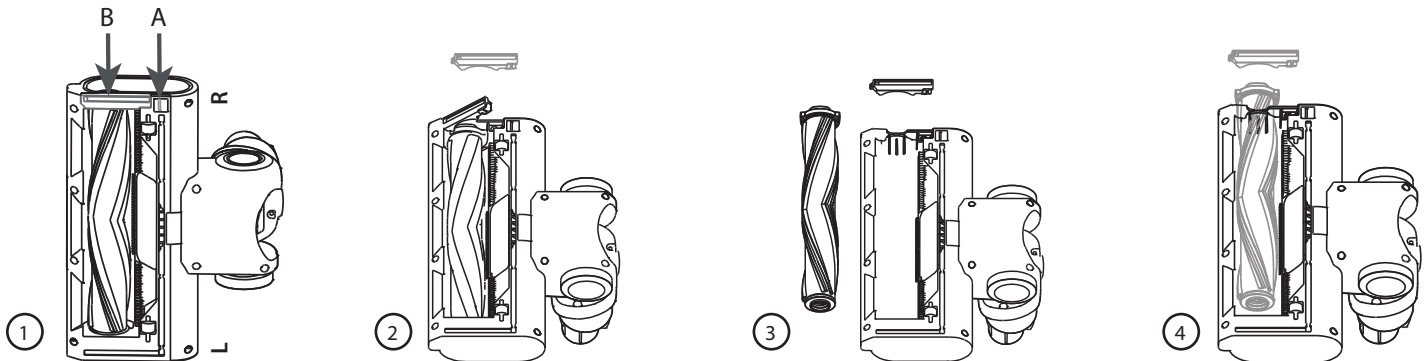

V-Rull

Bruk V-rullen på alle typer gulv.

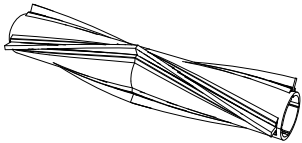

Børsterulle

Børsterullen anbefales for teppede gulv.



Mini motorisert børste (kun VC-SV28AEU-B)

Fest den mini motoriserte børsterullen for trapper, møbeltrekk og smalere passasjer.

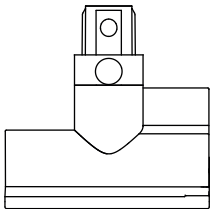

Fleksibel bøyeadapter (kun VC-SV20AEU-S og VC-SV28AEU-B)

Bruk sammen med metallforlengelsesstangen for enkel tilgang under sofaer, stoler, bord, osv.

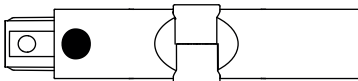

Rengjøringsverktøy

Et hendig rengjøringsverktøy er inkludert i esken. Dette verktøyet gjør det enkelt å fjerne floker fra rullebørsten ved hjelp av det innfelte skjærebladet. Børsten kan brukes til å rengjøre støv som har kommet inn i små områder av støvsugeren eller tilbehøret.

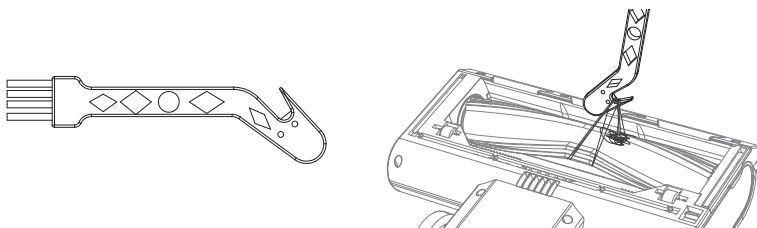

Når du bruker kuttedelen av rengjøringsverktøyet, må du sørge for å feste floken sikkert og trekke slik at materialet blir kuttet. Vær forsiktig så du ikke trekker for hardt, da dette kan forårsake skade på rollen.

Selvstående

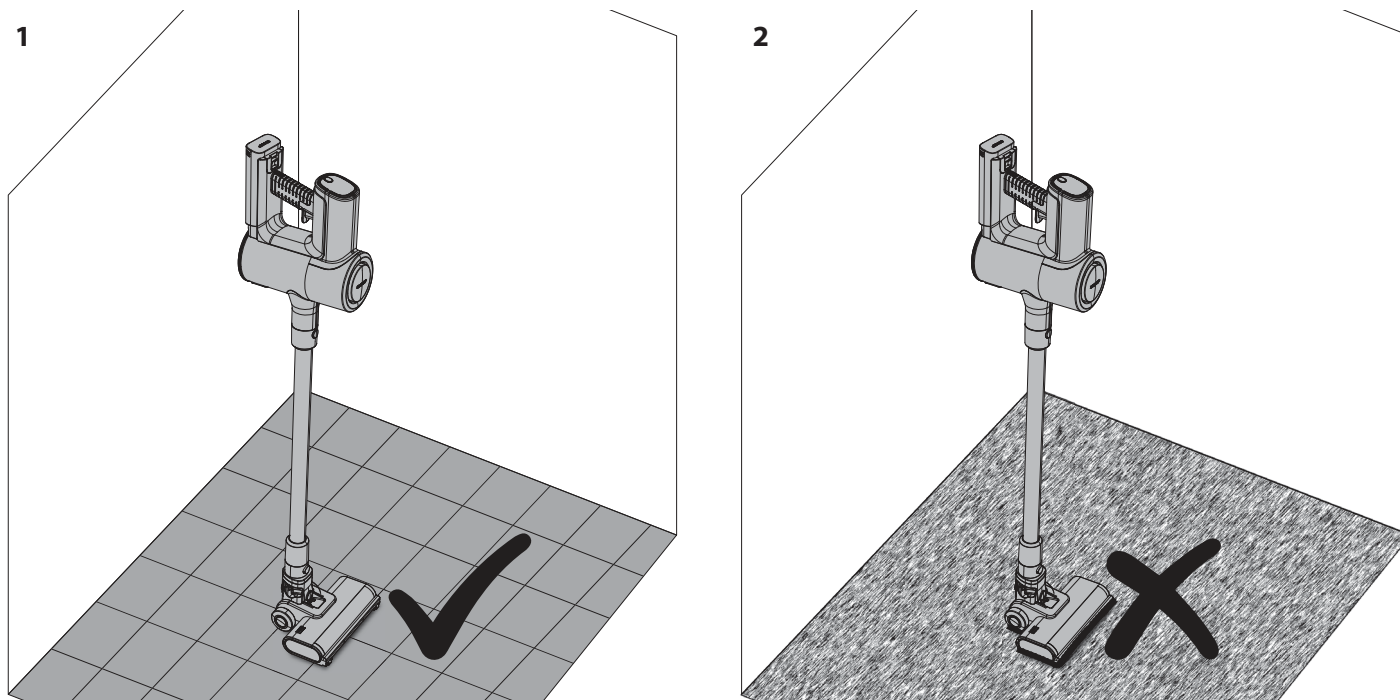

1. Det er greit å bruke Selvstående på hardt gulv.
2. IKKE bruk Selvstående på myke/teppede gulv.

Når du bruker din SHARP støvsuger på en hard overflate, er det mulig å plassere støvsugeren i Selvstående posisjon. For at dette skal fungere korrekt, må støvsugeren være koblet til den motoriserte hodeenheten via metallforlengerstangen; sørg også for at batteriet er installert.

Med foten forsiktig hvilende på den motoriserte hodet, flytt støvsugeren slik at støvsugeren er i oppreist stilling. Du vil høre et klikk når hodet er låst.

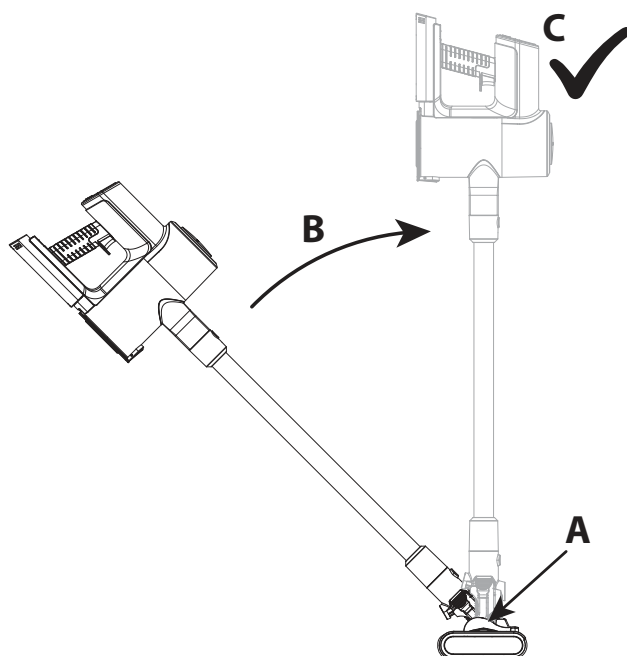

Slipp støvsugeren forsiktig, og den vil stå av seg selv.

ADVARSEL: Din støvsuger vil stå av seg selv på harde gulv, hvis den blir slått over der, er det mulig at skade eller skade kan oppstå. Sørg for at den ikke blir dyttet over når den er i selvstående posisjon. Mens den er i selvstående modus, må du ikke forlate den uten tilsyn, spesielt hvis du har små barn eller kjæledyr.

Displaypanel

Det multifunksjonelle displaypanelet viser viktig informasjon om funksjonen og bruken av din støvsuger på stang. For å endre hastigheten på motoren fra ECO (mest effektiv) til Turbo (mest kraftig), trykk på denne knappen. Når enheten er av, trykk på denne knappen for å vise hvor mye strøm som er igjen i batteriet for hver driftsmodus.

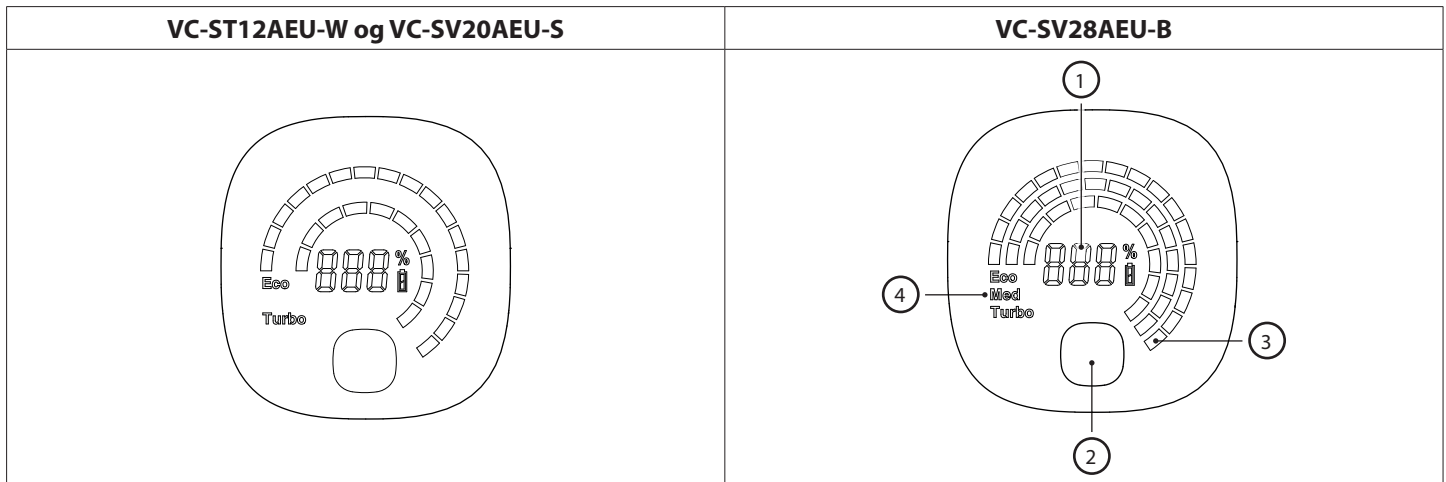

1. Prosentandel av gjenværende batterikraft.
2. Modusvalgknapp – ECO, Medium eller Turbo kraft.
3. Visuell indikasjon på gjenværende strøm basert på batterinivå. Dette vil endre seg når modusknappen er trykket.
4. Driftsmodus. Dette vil endre seg når modusknappen trykkes på.

Hvis det oppstår et problem med støvsugeren din, kan det hende at en feilkode vises på displaypanelet. Hvis en feilkode vises, kan du se i feilsøkingsdelen av denne brukermanualen for mer informasjon.

Generell rengjøring og vedlikehold

For å sikre at din SHARP støvsuger forblir i god stand og fortsetter å yte pålitelig service, anbefales det å rengjøre og vedlikeholde den regelmessig.

Ytre deler kan rengjøres med en myk klut. Hvis det er vanskelige merker, bruk en ikke-slipende, mild rengjøringsvæske for å fjerne. Bruk aldri slipemidler eller kluter for å vedlikeholde din SHARP støvsuger, da disse vil skade overflaten.

Generelle tips etter bruk er:

1. Tøm støvkammeret

Sugekraften reduseres hvis støvkammeret er fullt av rusk, så tømming etter og under bruk vil gi en mye bedre rengjøringsopplevelse.

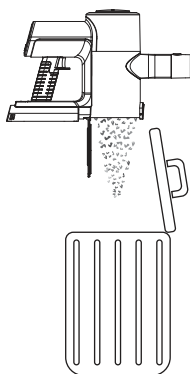

2. Rengjør rullene

Fjern eventuelle hår eller rusk som kan ha festet seg til og/eller blitt viklet rundt rullen under bruk, da dette vil forbedre ytelsen ved neste bruk. For alt som har blitt viklet rundt rullen, bruk rengjøringsverktøyet skjærekant for å fjerne det.

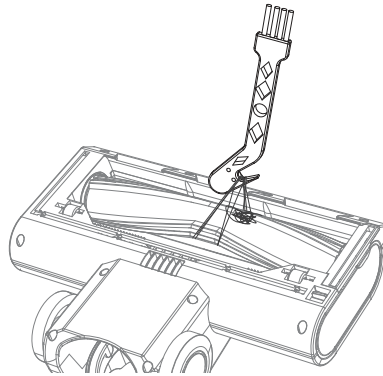

3. Sjekk for blokkeringer

Sørg for at luftveiene er fri for hindringer som klumper med hår, kjæledyrhår eller store gjenstander av rusk. Bruk en lyskilde (lommelykten på mobiltelefonen din) for å se ned i røret for å se om det er klart.

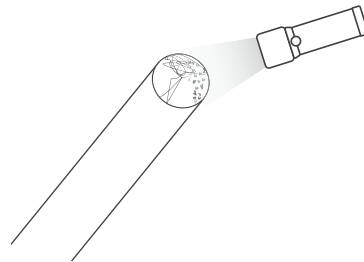

4. Rengjør filteret

Tette filtre er den vanligste årsaken til dårlig sugeevne. Rengjør disse etter hver bruk, og hvis ytelsen blir redusert, kan det vaskes i vann og tørkes i 24 timer. Det anbefales at HEPA-filteret skiftes ut hver 3. måned.

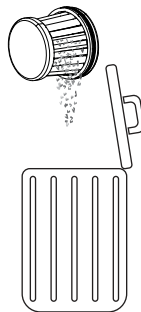

Håndtering av blokkeringer

Det er mulig at støvsugeren din kan bli blokkert med rusk og rask av og til. Du må kanskje demontere deler for å få tilgang til å rengjøre og fjerne blokkeringen.

Når du håndterer blokkeringer, bruk en lang stiv wire med en stump ende for å rense rør. Vær forsiktig så du ikke skader røret.

AC-adapter

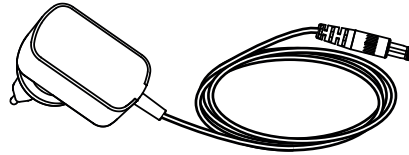

Din SHARP støvsugerstang leveres med en AC-adapter som kan brukes med enten en UK (3-pin) eller EU (2-pin) hovedkontakt. AC-adapteren som følger med støvsugerstangen din vil avhenge av støvsuger- og batterimodellen, se tabellen nedenfor for å matche støvsugermodellen og AC-adapteren.

Bruk kun den medfølgende og SHARP anbefalte AC-adapteren med din støvsugerstang. Spesifikasjoner for AC-adapteren kan finnes på slutten av denne brukerhåndboken.

Endre typen tilkobling for adapterens hovedstrøm

Din AC-adapter leveres med 2 hovedtilkoblingsplater som kan byttes ut avhengig av typen strømuttak du har. Tilkoblingsplaten til venstre er for Storbritannia, Irland og Kypros. Den 2-pinner tilkoblingsplaten til høyre er for de fleste andre EU-land.

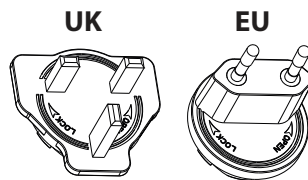

For å installere den riktige platen for strømuttaket ditt, velg den riktige (UK eller EU) og plasser den på AC-adapteren som vist på bildet nedenfor, platen skal sitte i fordypningen. Drei med klokken til du hører et klikk og tilkoblingsplaten er nå installert. Hvis du er usikker, vennligst kontakt vår hjelpelinje for råd.

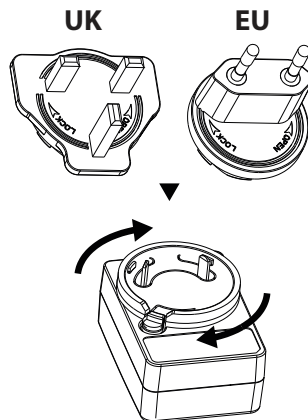

For å fjerne platen, trykk på knappen A og roter platen mot klokken. Platen kan nå fjernes.

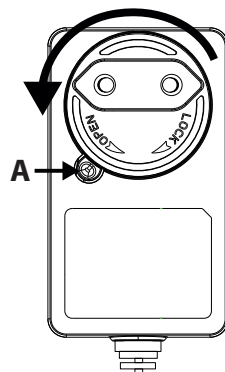

Feilsøking

Problem	Årsak	Oppløsning
Feilkode E01 vises i displayet.	Hodemotoren har blitt stoppet fra å rotere.	Fjern hindring fra rullen i den motoriserte hodet.
E02 vises i displayet (kun VC-SV20AEU-S og VC-SV28AEU-B).	Innløp blokkert.	Fjern blokkering fra hodet, røret og/eller inntaket.
Dårlig oppsugingsevne.	Redusert sugeevne.	Sett vakuummodus til Turbo. Tøm støvbøtten. Rengjør filterne. Sørg for at støvsugerens luftveier ikke er blokkert eller hindret.
Vakuomet har stoppet eller vil ikke fungere.	Problem med batteri eller batteritilkobling.	Sjekk at batteriet er fulladet. Sørg for at batteriet er riktig koblet til støvsugeren.
Rullen vil ikke rotere.	Mekanisk problem.	Fjern hindring fra rullen i den motoriserte hodet. Rengjør rullen og hodeenheten.
Batterilys blinker rødt.	Batteriet er nesten tomt.	Lad opp batteriet.
Tilbehøret er ødelagt eller fungerer ikke.		Kontakt SAHRP kundesenter for å diskutere. En ny del kan leveres gratis hvis den er under garanti, eller på en betalbar basis om nødvendig.
Motorisert hode er støyende.	Børsterull montert.	Hvis børsterullen er montert, vil børstene lage en lyd når de kommer i kontakt med hodets kasse.

Hvis du opplever andre problemer med din SHARP støvsugerstang, vennligst kontakt vårt kundesenter for ytterligere råd og informasjon.

For å bestille erstatningstilbehør, filtre og batterier, vennligst ring eller send e-post til ditt SHARP servicesenter.

Tekniske spesifikasjoner

Modell	VC-SV12AEU-W	VC-SV20AEU-S	VC-SV28AEU-B
Batterikapasitet (mAh)	2000	2500	4000
Batterispenning (V)	22,2	21,6	21,6
Batterieffekt (Wh)	44,4	54	86,4
Batteristørrelse (B x H x D i mm)	158 x 65 x 85	158 x 65 x 85	158 x 65 x 85
Batterivekt (kg)	0,429	0,453	0,585
Antall celler	6	6	6
Enkelt batteri ladetid (timer)	4	4,5	4
Dobbel batteriladetid (timer)	8	9	8
Farge Hovedkropp	Hvitt	Sølv	Sort
Kontrollpanel	Digital	Digital	Digital
Displaytype	LCD	LCD	LCD
Kapasitet på støvbøtte (L)	0,55	0,55	0,55
Utslippfiltertype	HEPA 13	HEPA 13	HEPA 13
Bruttovekt (kg)	5,2	5,4	6,3
Motorstyrke (W)	150	250	380
Motorstype	DC-motor	Børsteløs likestrømsmotor	Børsteløs likestrømsmotor
Støynivå (dB)	≤80	≤80	≤80
Strømforbruk i AV-modus (W)	0,5	0,5	0,5
Overopphetingsbeskyttelse	Ja	Ja	Ja
Plugg	EU/UK pluggadapter	EU/UK pluggadapter	EU/UK pluggadapter
Motor Strømforbruk (W)	150	250	380
Kjøretid på maksimal kraft (minutter)	16	15	12
Kjøretid i middels kraft (minutter)	N/A	N/A	24
Kjøretid i Min kraft (minutter)	25	45	65
Sikkerhetslogo Sertifisering	CE / UKCA	CE / UKCA	CE / UKCA
Sugekraft Min (kPa)	6	7	7
Maks sugekraft (kPa)	12	20	28
Maks sugekraft (luftwatt)	62	120	173
LED-frontlys	Ja	Ja	Ja
Frontlysfarge	Hvitt	Hvitt	Hvitt
Enhetens størrelse (B x H x D i mm)	120 x 1205 x 270	120 x 1205 x 270	120 x 1250 x 250
Enhetsvekt (kg)	3,9	4,1	5

AC-adapter			
Modell	CZH015265065TRWQ	CZH015265065TRWQ	CZH024265100TRWQ
Inngang	100-240V AC / 50/60Hz / 0.5A	100-240V AC / 50/60Hz / 0.5A	100-240V AC / 50/60Hz / 0.8A
Strømkrav	AC 100-240V ~ 50/60Hz	AC 100-240V ~ 50/60Hz	AC 100-240V ~ 50/60Hz
Effekt	26,5V DC / 650mA	26,5V DC / 650mA	26,5V DC / 1000mA
Farge	Hvitt	Hvitt	Sort
Lengde på strømkabel (mm)	1500mm	1500mm	1500mm
For å brukes med	VC-SV12AEU-W	VC-SV20AEU-S	VC-SV28AEU-B
IP-klassifisering	IP20 (kun for innendørs bruk)	IP20 (kun for innendørs bruk)	IP20 (kun for innendørs bruk)
Produsent	Shenzhen Chanzeho Teknologi Co. Limited 7/F, Spa-senteret, Nr.53-55 Lockhart Road, Wan Chai, Hong Kong		

**Let op:**

Uw product is van dit merkteken voorzien.

Dit betekent dat afgedankte elektrische en elektronische apparatuur niet samen met het normale huisafval mogen worden weggegooid. Er bestaat een afzonderlijk inzamelingsstelsel voor deze producten.

A. Informatie over afvalverwijdering voor gebruikers (particuliere huishoudens)

1. In de Europese Unie

Let op: Deze apparatuur niet samen met het normale huisafval weggooien!

Afgedankte elektrische en elektronische apparatuur moet gescheiden worden ingezameld conform de wetgeving inzake de verantwoorde verwerking, terugwinning en recycling van afgedankte elektrische en elektronische apparatuur.

Na de invoering van de wet door de lidstaten mogen particuliere huishoudens in de lidstaten van de Europese Unie hun afgedankte elektrische en elektronische apparatuur kosteloos* naar hiertoe aangewezen inzamelingsinrichtingen brengen*.

In sommige landen* kunt u bij de aanschaf van een nieuw apparaat het oude product kosteloos bij uw lokale distributeur inleveren.

* Neem contact op met de plaatselijke autoriteiten voor verdere informatie.

Indien uw gebruikte elektrische of elektronische apparatuur batterijen of accu's bevat, dan dienen deze hieraan vooraf afzonderlijk, conform de plaatselijke voorschriften, te worden weggegooid. Door dit product op een verantwoorde manier weg te gooien, zorgt u ervoor dat het afval de juiste verwerking, terugwinning en recycling ondergaat en potentiële negatieve effecten op het milieu en de menselijke gezondheid worden voorkomen, die anders door het verkeerd verwerken van het afval zouden kunnen ontstaan.

2. In andere landen buiten de Europese Unie

Als u dit product wilt weggooien, neem dan contact op met de plaatselijke autoriteiten voor informatie omtrent de juiste verwijderingsprocedure.

Voor Zwitserland: U kunt afgedankte elektrische en elektronische apparatuur kosteloos bij de distributeur inleveren, zelfs als u geen nieuw product koopt. Aanvullende inzamelingsinrichtingen zijn vermeld op de startpagina van www.swico.ch of www.sens.ch.

B. Informatie over afvalverwijdering voor bedrijven

1. In de Europese Unie

Als u het product voor zakelijke doeleinden heeft gebruikt en als u dit wilt weggooien:

Neem contact op met uw SHARP distributeur die u inlichtingen verschaft over de terugname van het product. Het kan zijn dat u een afvalverwijderingsbijdrage voor de terugname en recycling moet betalen. Kleine producten (en kleine hoeveelheden) kunnen door de lokale inzamelingsinrichtingen worden verwerkt.

Voor Spanje: Neem contact op met de inzamelingsinrichting of de lokale autoriteiten voor de terugname van uw afgedankte producten.

2. In andere landen buiten de Europese Unie

Als u dit product wilt weggooien, neem dan contact op met de plaatselijke autoriteiten voor informatie omtrent de juiste verwijderingsprocedure.



[www.sharpconsumer.com/
contact/](http://www.sharpconsumer.com/contact/)



[www.sharpconsumer.com/
support/](http://www.sharpconsumer.com/support/)



[www.sharpconsumer.com/
documents-of-conformity/](http://www.sharpconsumer.com/documents-of-conformity/)

Voor service, zie www.sharpconsumer.com/contact/, voor uw garantierechten gaat u naar www.sharpconsumer.com/support/ of neemt u contact op met de winkel waar u uw product hebt gekocht.

De conformiteitsverklaringen zijn te vinden op www.sharpconsumer.com/documents-of-conformity/

Inhoud

Inhoud van de doos	2
Locatie van bedieningselementen en onderdelen.....	3
Wand Caddy	6
Display en bedieningselementen	7
Batterij opladen, opslag en gebruik	8
Aanbevolen schoonmaakmethoden	11
Filter en stofbak	12
Gereedschappen en hun gebruik	13
Zelfstandig	15
Weergavepaneel.....	17
Algemene schoonmaak en onderhoud	17
Omggaan met blokkades	18
AC-adapter.....	19
Probleemoplossing.....	20
Technische specificaties.....	21

Inleiding

Dit draadloze stofzuigerstok systeem beschikt over een intelligente digitale motor met LED-display, verwijderbare Li-Ion batterijpakket. Het is lichtgewicht en veelzijdig en verandert gemakkelijk van een stofzuigerstok voor het hele huis naar een handstofzuiger voor het reinigen van specifieke plekken met de verschillende accessoiregereedschappen.

Inhoud van de doos

Item	Beschrijving	VC-SV12AEU-W	VC-SV20AEU-S	VC-SV28AEU-B
1	Stofzuiger (zonder accessoires of batterijset)	✓	✓	✓
2	Mini Gemotoriseerde Rolborstel	✗	✗	✓
3	Flexibele buigadapter	✗	✓	✓
4	2-in-1 Borstel/Kierenzuiger	✓	✓	✓
5	Breed Borstelgereedschap	✗	✗	✓
6	Verlengd Kierenzuiger	✓	✓	✓
7	Verlengslang	✗	✗	✓
8	Metaal Verlengstang	✓	✓	✓
9	Gemotoriseerde Rolborstel met Rol(len) gemonteerd	✓	✓	✓
10	V-Rolborstel	✓	✓	✓
11	Borstelrol	✓	✓	✓
12	Stroomadapter (EU/VK)	✓	✓	✓
13	Wand Caddy Opbergstandaard	✓	✓	✓
14	Wand Caddy Schroeven, Wand Pluggen en Afdekplaten	✓	✓	✓
15	Snelstartgids	✓	✓	✓
16	Batterijset x2	✓	✓	✓
17	Transparante borstelopbergcontainer	✓	✓	✓
18	Filter x2 (1 gemonteerd in de stofzuiger en 1 in de doos)	✓	✓	✓
19	Reinigingsgereedschap	✓	✓	✓
20	Caddy Gat Afdekking	✓	✓	✗

Locatie van bedieningselementen en onderdelen

VC-SV12AEU-W	
Item	Beschrijving
1	LED-display
2	Selectieknop voor snelheid
3	AAN/UIT Stroomtrigger
4	Batterij Oplaadpoort
5	Knop voor het losmaken van de batterij
6	Oplaadbare/Vervangbare Batterij
7	Filterassemblage
8	Stofbak
9	AC-adapter
10	2-in-1 Borstel/Kierenzuiger
11	Rolborstel in opbergbuis
12	Verlengd Kierenzuiger
13	Metaal Verlengstang
14	Gemotoriseerd rolkop met LED-lampjes
15	LED-lampen op de rolborstel voor de vloer
16	Wand Caddy

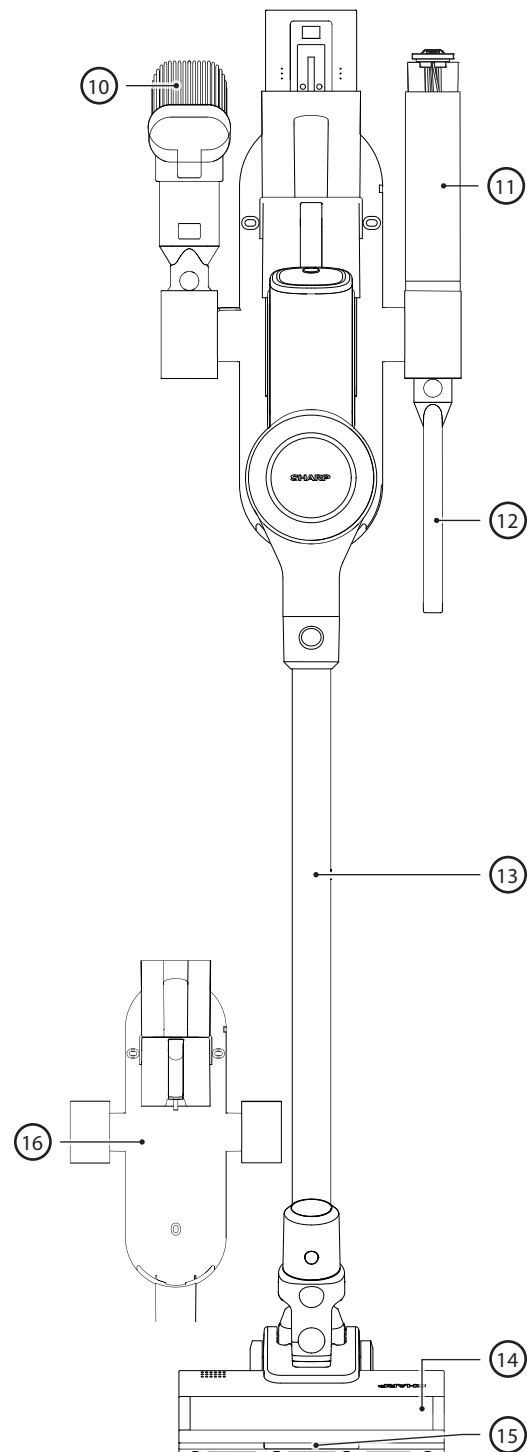
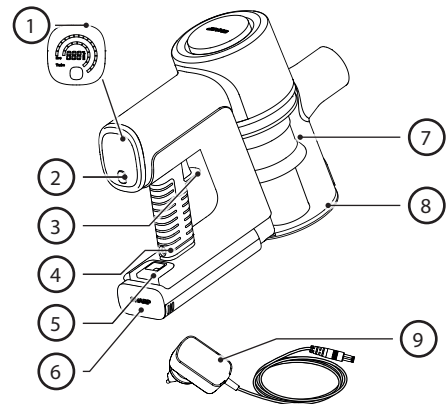

VC-SV20AEU-S

Item	Beschrijving
1	LED-display
2	Selectieknop voor snelheid
3	AAN/UIT Stroomtrigger
4	Batterij Oplaadpoort
5	Knop voor het losmaken van de batterij
6	Oplaadbare/Vervangbare Batterij
7	Filterassemblage
8	Stofbak
9	AC-adapter
10	2-in-1 Borstel/Kierenzuiger
11	Flexibele buigadapter
12	Rolborstel in opbergbuis
13	Verlengd Kierenzuiger
14	Metaal Verlengstang
15	Gemotoriseerd rolkop met LED-lampjes
16	LED-lampen op de rolborstel voor de vloer
17	Wand Caddy

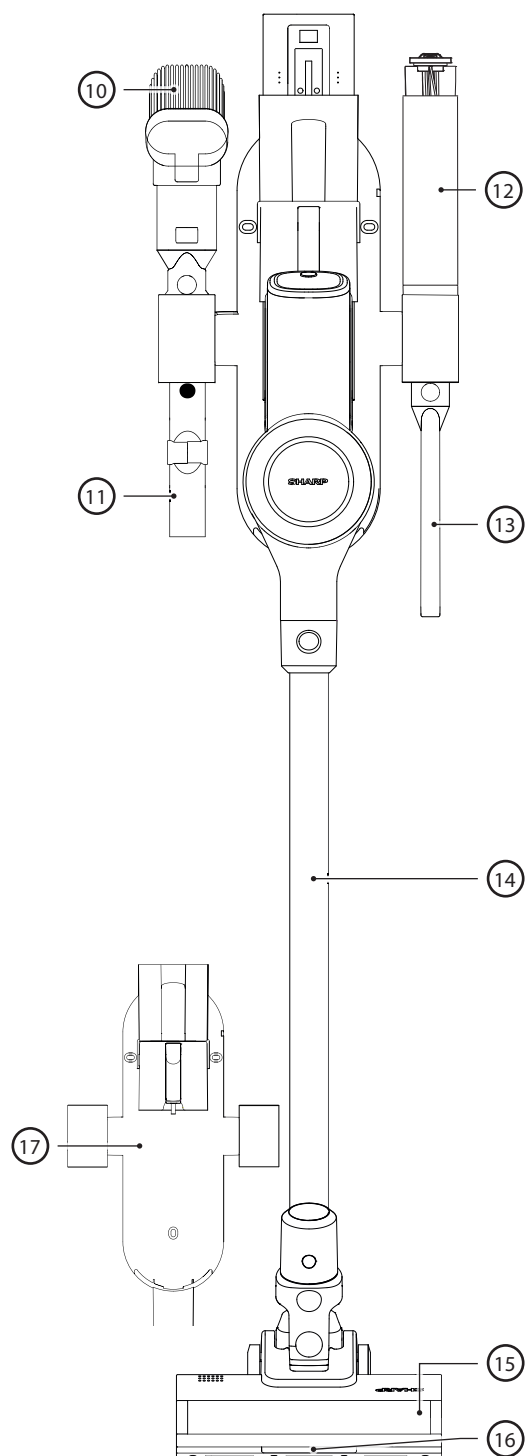
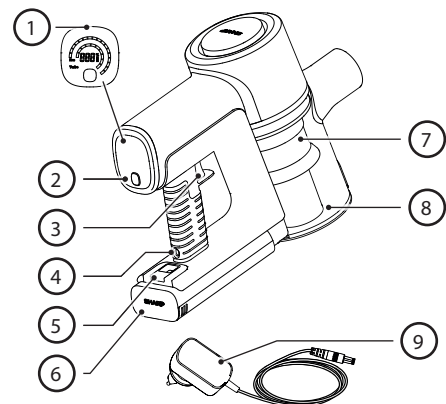

VC-SV28AEU-B

Item	Beschrijving
1	LED-display
2	Selectieknop voor snelheid
3	AAN/UIT Stroomtrigger
4	Batterij Oplaadpoort
5	Knop voor het losmaken van de batterij
6	Oplaadbare/Vervangbare Batterij
7	Filterassemblage
8	Stofbak
9	AC-adapter
10	2-in-1 Borstel/Kierenzuiger
11	Verlengslang
12	Borstelroller in transparante opbergcontainer
13	Verlengd Kierenzuiger
14	Flexibele buigadapter
15	Mini gemotoriseerde rolborstel
16	Breed borstelgereedschap
17	Metaal Verlengstang
18	Gemotoriseerd rolkop met LED-lampjes
19	LED-lampen op de rolborstel voor de vloer
20	Wand Caddy

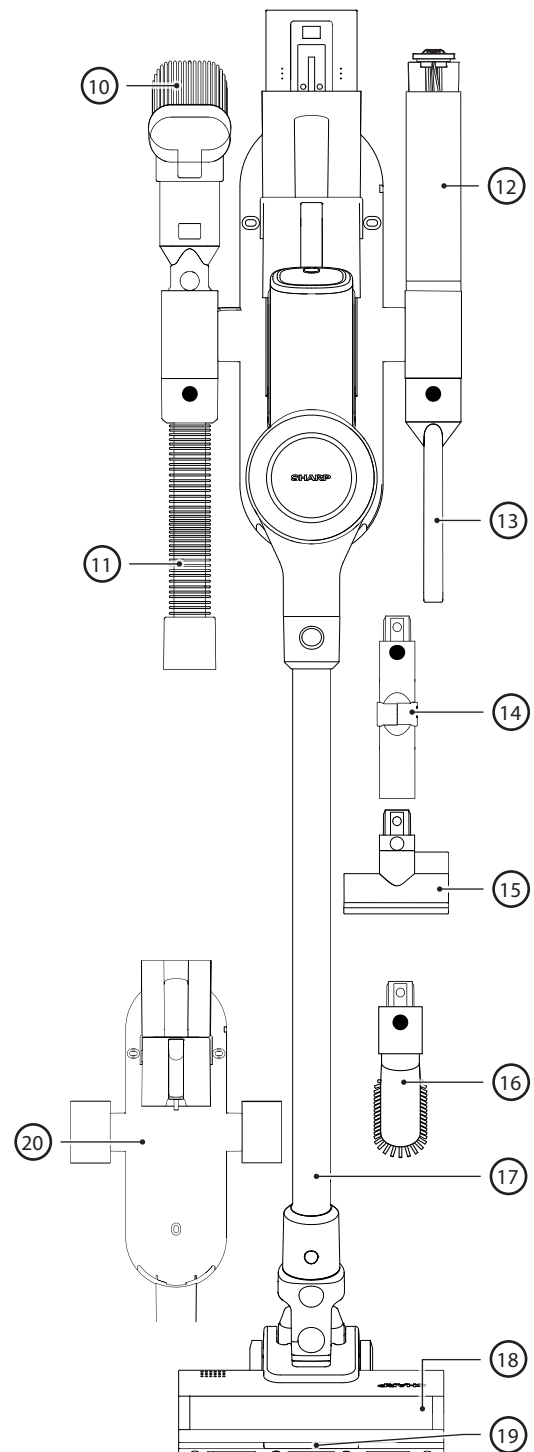
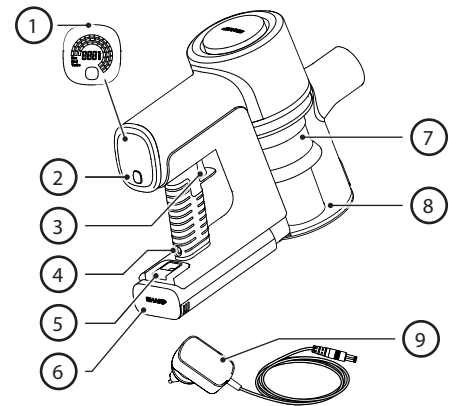

Wand Caddy

Voor het gemak en het gemak van gebruik en opslag, wordt uw SHARP stofzuiger geleverd met een Wand Caddy Opbergstation. Deze caddy zal alle gereedschappen voor uw stofzuiger opslaan en is in staat om beide batterijen tegelijkertijd op te laden.

OPMERKING: Sluit kleinere hulpstukken aan op de verlengslang en de buigbare adapter om alle onderdelen bij elkaar en georganiseerd te houden. Gebruik de verticale opslagbuizen aan de linker-, rechter- en onderkant van de Wand Caddy Opbergstation beugel om de accessoiregereedschappen in te klikken.

Installatie van de Wand Caddy

Voordat u uw wandhouder installeert, zorg ervoor dat er voldoende ruimte is om dit te doen. De afstand tussen de bovenkant van de eenheid en de vloer moet voldoende zijn zodat de steelstofzuiger met de metalen verlengstang en kop zonder iets te raken kan worden geïnstalleerd. Raadpleeg de onderstaande afbeelding om de aanbevolen installatiehoogte te zien.

De afbeelding aan de rechterkant toont de afstand tussen de montagegaten en details van de meegeleverde schroeven en muurpluggen.

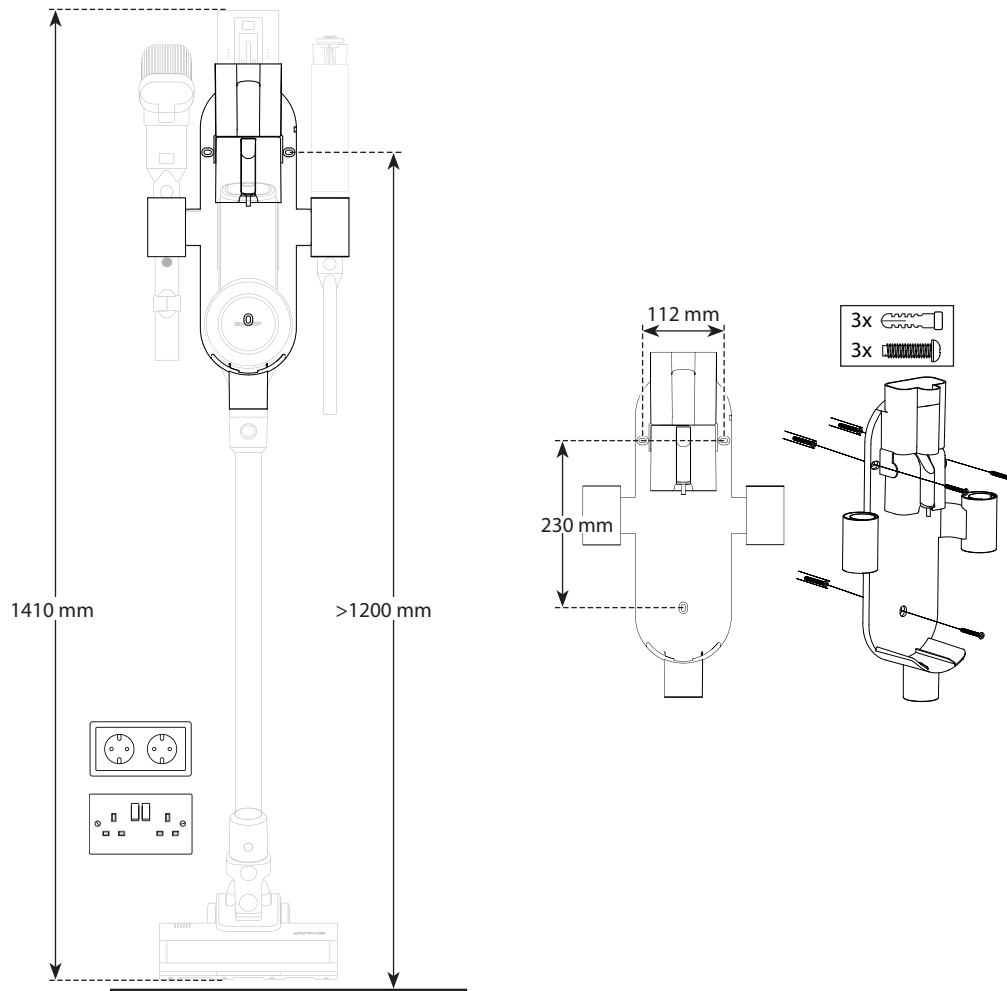

1. Zoek een plek aan de muur dichtbij een stopcontact zonder enige obstakels zoals ramen of planken.
2. Met de stofzuiger verbonden aan de Gemotoriseerde Borstelrol en Verlengstang, plaatst u de geassembleerde stofzuiger tegen de muur waar deze zal worden opgeborgen en markeert u de gaten van de wandmontagebeugel op de juiste hoogte om de stofzuiger in de rechtopstaande positie op te bergen.
3. Gebruik een Phillips schroevendraaier (niet inbegrepen) om de wand caddy te installeren met de meegeleverde schroeven. Zorg ervoor dat je de montagegaten markeert met behulp van de wandmontagegaten op de beugel.
4. Zet de geassembleerde steelstofzuiger in het midden van de wandcaddy en steek de oplaadadapter met de geïnstalleerde batterij in een nabijgelegen stopcontact. De afneembare batterij kan ook worden opgeladen op een vlak oppervlak in de buurt van een stopcontact wanneer deze uit de stofzuiger is verwijderd.

Gat Afdekplaten

In de zak met schroeven en muurpluggen zijn ook 3 afdekplaatjes inbegrepen die worden gebruikt om de schroefgaten in de caddy te bedekken.

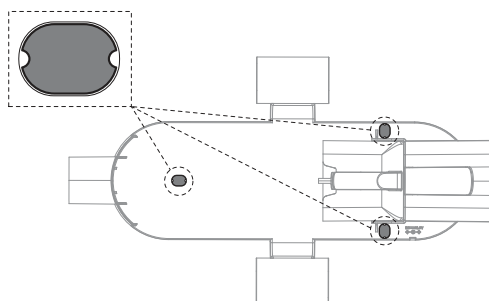

Opbergbuis voor rol

Voor eenvoudige opslag van de ongebruikte rol voor de VC-SV12AEU-W of VC-SV20AEU-S hebben we een opbergbuis bijgevoegd. De opbergbuis past in een van de bovenste opberggaten, let op dat er een adapter (2) moet worden bevestigd aan het opberggat voordat de buis (1) wordt ingevoerd.

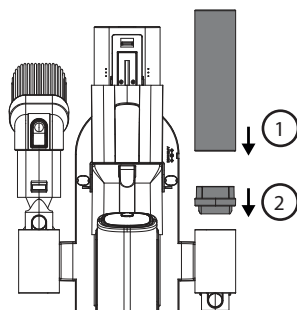

Caddy Gat Afdekking

Bij de VC-SV12AEU-W en VC-SV20AEU-S wordt een afdekking geleverd die kan worden gebruikt om een van de accessoiregaten af te dekken. De VC-SV12AEU-W wordt geleverd met 2 afdekkingen, de VC-SV20AEU-S wordt geleverd met 1.

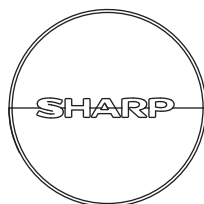

Display en bedieningselementen

LED-display:

1. Resterende batterijlading
2. Selectieknop voor snelheid
3. Stroomtrigger knop

Hoe te bedienen

- Druk eenmaal op de POWER TRIGGER knop om te beginnen met schoonmaken. Het is niet nodig om de knop ingedrukt te houden. Druk nogmaals op de knop om uit te schakelen.
- De stofzuiger zal automatisch standaard ingesteld zijn op ECO Zuigkracht. Gebruik de SELECTIE-knop om te kiezen uit 3 Zuigmodi: ECO, MED, TURBO voor de VC-SV28AEU-B en ECO/TURBO voor de VC-SV12AEU-W en VC-SV20AEU-S.
- ECO voor grotere kamers en oppervlakken.
- MED (alleen VC-SV28AEU-B) voor kleinere kamers en oppervlakken of een volledig voertuiginterieur.
- TURBO voor snelle opruimklussen of diepe reiniging.
- Tijdens het gebruik zal het digitale display het resterende batterijladingpercentage, snelheid, en eventuele blokkades van de motor of klitten in de rolborstel die de prestaties beïnvloeden aangeven.

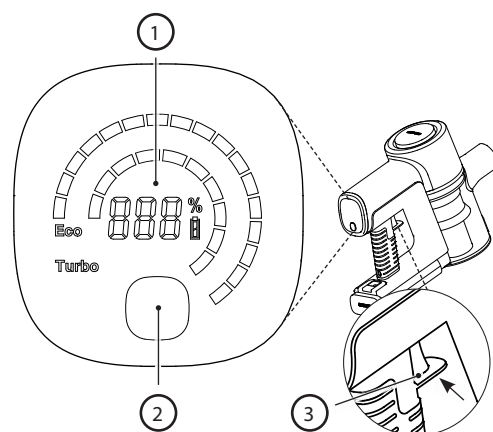

Batterij opladen, opslag en gebruik

Uw SHARP steelstofzuiger wordt standaard geleverd met 2 Lithium-Ion batterijen. De specificaties van de batterijen staan hieronder. Let op, de batterijen zijn niet uitwisselbaar tussen modellen.

Model	VC-BA12A-W	VC-BA20A-S	VC-BA28A-B
Spanning (V)	22,2	21,6	21,6
Celtype	ICR18650-20SG	INR18650-25PG	INR21700-40TG
Technologie	Lithium-Ion	Lithium-Ion	Lithium-Ion
Aantal cellen	6	6	6
Vermogen (Wh)	44,4	54	86,4
Capaciteit (mAh)	2000	2500	4000
Opladtid (uren)	4	4,5	4,5
Nettogewicht (kg)	0,429	0,453	0,585
Eenheidsdimensie (B x D x H) mm	158 x 65 x 85	158 x 65 x 85	158 x 65 x 85
Standaard/Certificering	UKCA/CE/RoHS/REACH	UKCA/CE/RoHS/REACH	UKCA/CE/RoHS/REACH
Kleur	Wit	Zilver	Zwart
Te gebruiken met	VC-SV12AEU-W	VC-SV20AEU-S	VC-SV28AEU-B
Aanbevolen AC-adapter	CZH015265065TRWQ	CZH015265065TRWQ	CZH024265100TRWQ

Locatie van onderdelen en aansluiting op de AC-adapter voor opladen

1. Hoofd Unit Connector
2. Oplaadpoort
3. Hendel voor het legen
4. Beveiligingsclip
5. Oplaadstatus
6. Ventilatie

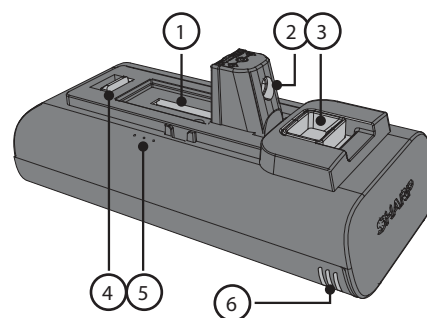

Voor het eerste gebruik moet de afneembare lithium-ion batterij volledig worden opgeladen. Het kan worden opgeladen, zowel geïnstalleerd als niet geïnstalleerd, door de stroomkabel aan te sluiten op de oplaadpoort en een standaard stopcontact.

De batterij opladen

Er zijn verschillende manieren waarop de batterij of batterijen kunnen worden opgeladen. We raden aan dat de batterij wordt opgeladen terwijl deze in de caddy is geplaatst, omdat dit het mogelijk maakt om beide batterijen tegelijkertijd op te laden.

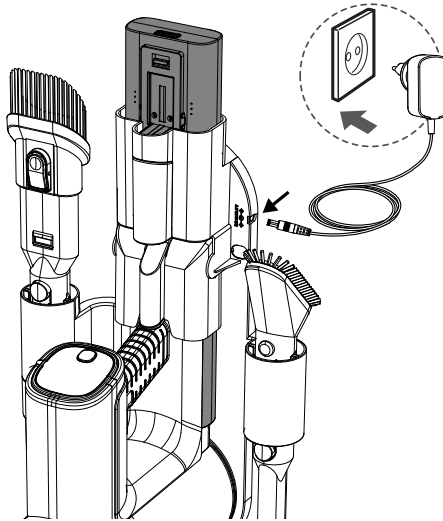

Het is ook mogelijk om één batterij op te laden terwijl deze is aangesloten op de stofzuiger, wanneer deze uit de stofzuiger is of op zichzelf in de caddy. Als de caddy niet wordt gebruikt, plaats de handstofzuiger of batterij dan op een vlakke, stabiele ondergrond. Sluit het netsnoer rechtstreeks aan op de oplaadpoort die zich op de handgreep bevindt.

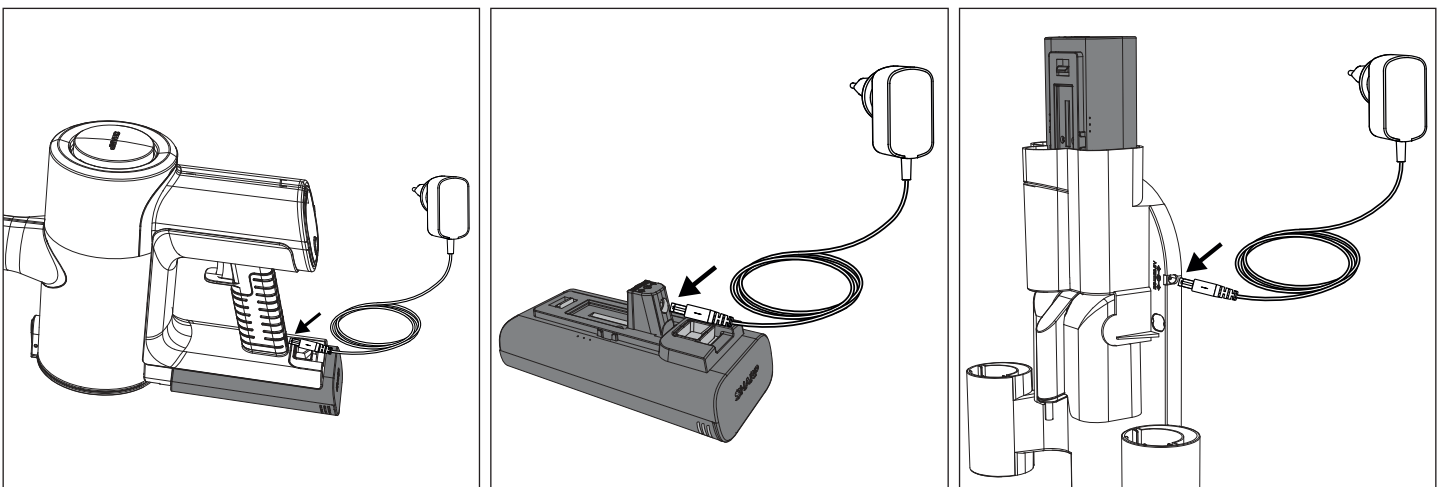

Goede laadgewoonten

- Gebruik alleen de meegeleverde Sharp AC-adapter.
- Opladen voordat de capaciteit van de batterijset onder de 25% komt - Lithium-ionbatterijen hebben een beperkt aantal oplaadcycli. U kunt de batterijset derhalve het beste opladen voordat deze helemaal leeg is om zo de levensduur te verlengen.
- Voorkom overladen - zodra de batterijset volledig is opgeladen, haalt u deze uit de oplader om overladen te voorkomen. Ook overladen kan de levensduur van de batterij verkorten.
- Als een volledig opgeladen batterij ongebruikt blijft, verliest deze na verloop van tijd zijn lading.
- Berg de batterijset op een koele, droge plaats op - extreme temperaturen kunnen de batterijset beschadigen. Berg deze dus op een koele, droge plaats op - bij voorkeur op kamertemperatuur.
- Als u van plan bent om uw apparaat langer dan zes maanden op te bergen, laad de batterij dan om de zes maanden op tot 50% om deze in goede toestand te houden.

Opladen op de wand caddy

1. DC-stroomaansluitpoort
2. Mannelijke stekker

Als u de wandhouder gebruikt (aanbevolen), volg dan de instructies voor installatie. Steek de stekker van het geassembleerde product in het stopcontact terwijl het in de wandhouder is opgeborgen.

Trek de stekker van de AC-adapter uit het stopcontact als deze voor langere tijd niet wordt gebruikt.

LET OP: Laat tijdens het eerste gebruik de batterij volledig leeglopen om deze goed te conditioneren. De aanbevolen oplaadtijden zijn als volgt.

	Oplaadtijden (uren)		
	VC-SV12AEU-W	VC-SV20AEU-S	VC-SV28AEU-B
1 Batterij	4	4,5	4
2 Batterijen	8	9	8

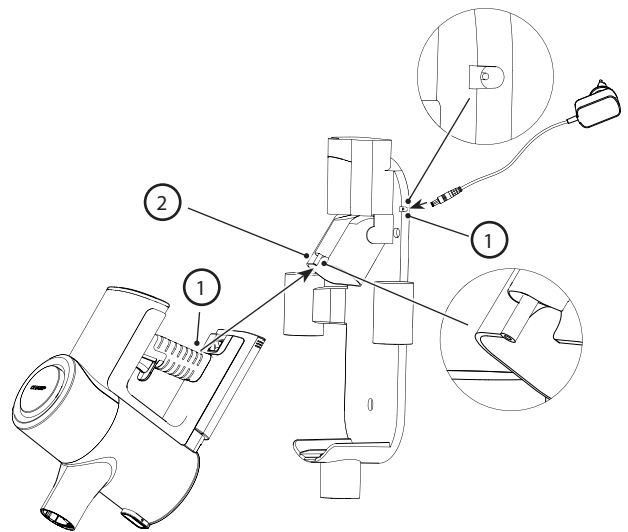

Gebruikstijden

	Looptijd voor 2 batterijen (minuten)		
	Oplaadtijden (uren)		
	VC-SV12AEU-W	VC-SV20AEU-S	VC-SV28AEU-B
ECO	50	90	130
Medium	x	x	48
Turbo	32	30	24

Batterij status indicatie

Wanneer de batterij wordt opgeladen of ontladen, kan de status worden gecontroleerd door te kijken naar het oplaadpercentage op het display van de stofzuiger of naar de lampjes aan de zijkant van de batterij zelf.

	10 % - 30 %
	31 % - 70 %
	> 70 %

Er zijn 3 lampjes, als deze allemaal branden dan is de batterijlading meer dan 70%.

Wanneer de batterij leeg is, zal een enkel rood licht knipperen. Terwijl de batterij oplaadt, zal dit licht blauw worden en blijven knipperen tot het tweede licht begint te knipperen en het eerste licht statisch wordt. Wanneer het tweede licht stopt met knipperen en statisch wordt, zal het laatste licht beginnen te knipperen. Het opladen is voltooid wanneer alle 3 de lichten blauw en statisch zijn. De lichten blijven in deze toestand tot de batterij wordt losgekoppeld van de AC-adapter.

WAARSCHUWING: Speciale instructies voor het omgaan met de lithium-ionbatterijset

Volg de instructies zorgvuldig op. Dit verkleint het risico op een explosie, elektrische schok en mogelijk ernstig of dodelijk letsel.

- Gebruik alleen de goedgekeurde Sharp AC-adapter om uw batterijpakket op te laden.
- Gebruik een stroombron met de spanning die op het typeplaatje van de lader staat vermeld.
- De Sharp batterij en AC-adapter zijn specifiek ontworpen om samen te werken.
- Gebruik de AC-adapter niet als het snoer of de stekker beschadigd is.
- Plaats de batterijset niet in de buurt van vuur of hitte.
- Blootstelling aan vuur of temperaturen boven 60 °C kan de batterijset doen exploderen.
- Laad de batterijset niet op in een vochtige of natte omgeving.
- Laad de batterijset niet op in de aanwezigheid van ontvlambare vloeistoffen of gassen.
- Dompel de batterijset nooit onder in water.
- Laad de batterijset niet op in een omgeving met extreme hitte (warmer dan 40 °C) of kou (kouder dan 10 °C).
- Opladen werkt het beste bij normale kamertemperatuur.
- Plet de batterijset niet, laat deze niet vallen en zorg dat deze niet beschadigd raakt.
- Gebruik geen batterijpakket of AC-adapter die is gevallen of een scherpe klap heeft gekregen.
- Schade aan de batterijset kan de batterijset doen exploderen. Verwijder de batterijset onmiddellijk volgens de instructies of neem contact op met het servicecentrum voor advies.
- Probeer een batterijset niet te openen, aan te passen of te repareren.
- De batterijkan dampen afgeven als het beschadigd raakt of verkeerd wordt gebruikt.

- Zorg ervoor dat de ruimte goed geventileerd wordt en schakel medische hulp in als u schadelijke effecten ondervindt.
- De batterijset kan bij beschadiging of onjuist gebruik vloeistof lekken.
- Als u in contact komt met een vloeistof uit de batterij, spoel dan onmiddellijk af met milde zeep en water. Als de vloeistof in contact komt met uw ogen, spoel dan met water en zoek medische hulp.
- Houd de batterijpakketten weg van kleine metalen voorwerpen die kunnen leiden tot het kortsluiten van de batterijterminals.

Verwijdering van deze apparatuur en de batterijen

Dit product bevat geen onderdelen die door de gebruiker kunnen worden gerepareerd.

Elektronische producten en batterijen mogen niet weggegooid worden met het gewone huishoudelijke afval. Voor bijzonderheden over waar en hoe zij deze artikelen kunnen inleveren voor een milieuveilige recycling kunnen huishoudelijke gebruikers contact opnemen met de detailhandelaar waar zij dit product hebben gekocht of met hun plaatselijke overheidskantoor.

Gooi de batterij niet weg als huishoudelijk afval of in het vuur, want de batterij kan exploderen.

Batterijen moeten worden weggegooid volgens de lokale voorschriften.



Dit symbool betekent dat het product batterijen bevat die onder de Europese Richtlijn 2013/56/EU vallen. Deze batterijen mogen niet met het normale huishoudelijke afval weggegooid worden. De aanduidingen Cd, Hg en Pb onder het symbool van de vuilnisbak geven aan of de batterij cadmium (Cd), kwik (Hg) of lood (Pb) bevat.



Dit symbool betekent dat dit product onder de Europese Richtlijn 2012/19/EU valt en niet weggegooid of gedumpt mag worden met ander huishoudelijk afval.



Deze symbolen op de producten, verpakkingen en/of begeleidende documenten betekenen dat u gebruikte elektrische en elektronische producten niet met het gewone huishoudelijke afval mag weggoien.

CE- en UKCA-verklaring:

- De volledige tekst van de CE- en UKCA-conformiteitsverklaring is beschikbaar op sharpconsumer.eu. Ga vervolgens naar de downloadsectie van uw model en selecteer "Declaration of Conformity"; (conformiteitsverklaring).

Aanbevolen schoonmaakmethoden

Uw steelstofzuiger is ontworpen voor het reinigen van vloeroppervlakken en hogere verticale oppervlakken die moeilijk te bereiken zijn. Begin met de Metalen Verlengstang en combineer deze met de volgende gereedschappen.

- Bevestig de bredere Gemotoriseerde rolborstel met LED-koplampen voor harde vloeren, vloerkleden en tapijten.
- Bevestig de flexibele buigadapter om onder banken, stoelen en rond meubels te bereiken.
- Bevestig de Lange kierzuigmond voor hoeken en krappe plekken.
- Gebruik de V-Roller op alle soorten vloeren. De Borstelroller wordt aanbevolen voor harde vloeren.
- Bevestig de 2-in-1 borstel/kierenzuiger voor lampenkappen, boekenplanken en elektronica. Alleen voor de VC-SV28AEU-B
- Bevestig de Mini Gemotoriseerde Rollerborstel voor trappen en smallere paden.

Voor het snel stofzuigen van kleine gebieden, kunt u de steelstofzuiger omzetten naar een handstofzuiger door de metalen verlengstang te verwijderen. Kies het juiste gereedschap zoals hieronder voor de klus.

- Bevestig het lange spleetmondstuk voor diepe reiniging tussen autostoelen, bankkussens en kinderstoelen.
- Bevestig de 2-in-1 Borstel/Kierenzuiger voor dressoirs, planken en toetsenborden. Alleen voor de VC-SV28AEU-B
- Bevestig de Mini Gemotoriseerde Rollerborstel voor trappen en banken.
- Bevestig de Flexibele Slang plus het Kieren- of Borstelhulpstuk voor dieptereiniging van auto-interieurs, onder stoelen en ertussenin.

Filter en stofbak

Uw stofzuiger bevat verschillende filters om ervoor te zorgen dat onzuivere lucht niet terug in de kamer wordt gebracht en ter bescherming van de motor. De afgesloten stofbak vangt en houdt 99,9% van het stof, allergenen, huidschilfers en vuil vast.

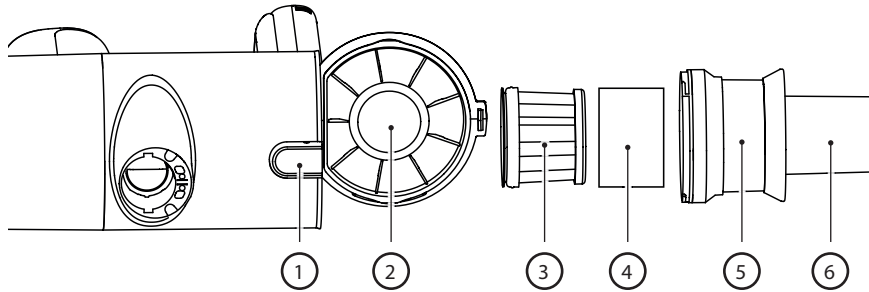

1. Knop voor het legen van de bak.
2. Afgesloten stofbak
3. HEPA 13-filter.
4. Filterhoes
5. Metaalgaasfilter om grote deeltjes te scheiden.
6. Multi-conus cyclonisch draaien om stofdeeltjes te isoleren

Legen van de Stofbak

1. Houd de handstofzuiger boven een afvalcontainer.
2. Druk vervolgens op de knop BIN RELEASE om de bak te openen. Leeg de inhoud zorgvuldig in een afvalcontainer. Indien nodig, reinig het HEPA-filter.
3. Zorg ervoor dat de HEPA-filtereenheid goed vastzit (draai de hele eenheid met de klok mee) voordat u de deur van de stofbak sluit (er zal een "klik" te horen zijn wanneer de deur op slot is).

Het verwijderen en reinigen van de hoogdichtheid filter

1. Draai de HEPA-filterassemblage tegen de klok in totdat deze loskomt van de eenheid.
2. Trek de HEPA-filtereenheid eruit en reinig indien nodig (zie hieronder).
3. Plaats het HEPA-dichtheidsfilter terug in de HEPA-filterassemblage.
4. Zorg ervoor dat de montage van het hoogdicht filter stevig vastzit (door met de klok mee te draaien) voordat u de deur van de stofbak sluit.

OPMERKING: Als het HEPA-filter erg vuil is, kan het in water worden gewassen. Laat het na het wassen minstens 24 uur drogen om er zeker van te zijn dat het volledig droog is voordat u het terugplaatst in de stofzuiger.

Om de hoge prestaties van de HEPA-filter te garanderen, wordt aanbevolen deze elke 3 maanden te vervangen. Om uw vervangingsfilter te bestellen, gebruikt u modelnummer VC-SVF1A.

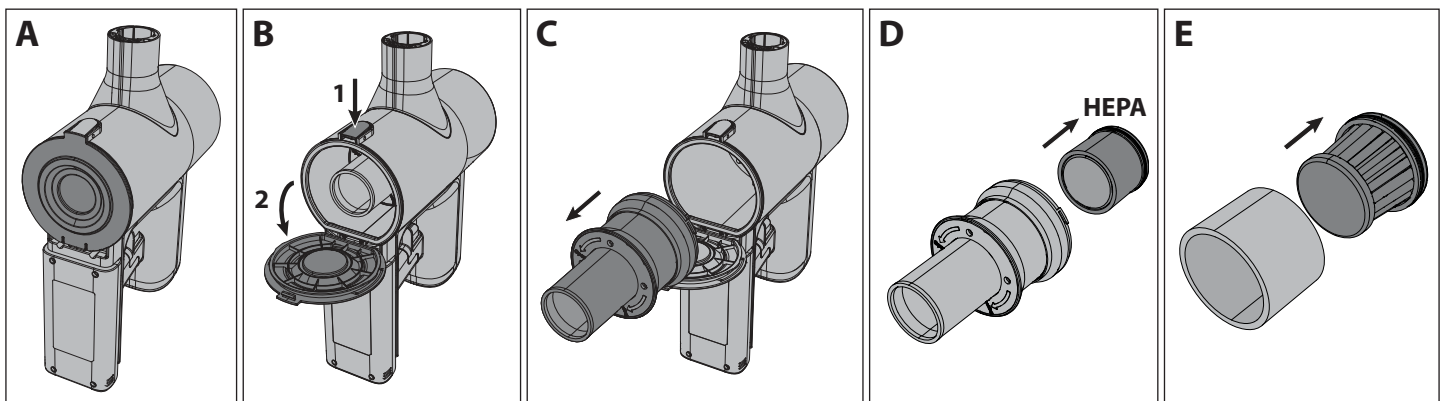

LET OP: Gebruik de stofzuiger NIET zonder de Filterhoes, HEPA13 of Metaalgaasfilter geïnstalleerd. Dit zal resulteren in grote stofdeeltjes of vuil dat de motor binnendringt en schade veroorzaakt.

Gereedschappen en hun gebruik

Uw SHARP stofzuigerstok wordt geleverd met diverse hulpmiddelen zoals hieronder getoond. Afhankelijk van het model dat u heeft, wordt bepaald welke hulpmiddelen in de doos zijn inbegrepen.

Twee in Een Borstel

Dit gereedschap kan worden gebruikt met de borstel uitgeschoven of met het mondstuk. Om het mondstuk te gebruiken, drukt u op de ontgrendelknop en trekt u de borstelverlenging terug.

De twee-in-één borstel is ideaal voor het reinigen van lampenkappen, boekenplanken en diverse items van elektronische apparatuur.

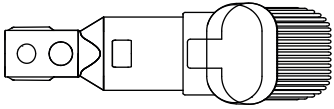

Brede Mondstukborstel (alleen VC-SV28AEU-B)

Dit handige hulpmiddel kan worden gebruikt voor het voorzichtig reinigen van gordijnen, draperieën, vensterbanken, jaloezieën, enz.

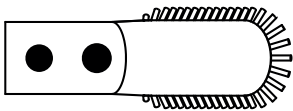

Lange Kierenzuiger

Deze veelzijdige lange kierzuigmond is ideaal voor het reinigen van hoeken en krappe plekken.

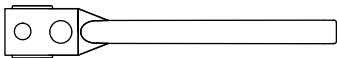

Verlengslang (alleen voor VC-SV28AEU-B)

Om de bruikbaarheid van de kleinere gereedschappen te vergroten, kunnen ze worden gebruikt met de verlengslang. De slang kan worden verlengd om gemakkelijker toegang te krijgen tot krappe of moeilijk bereikbare gebieden voor verbeterde reiniging.



Metaal Verlengstang

Gebruik dit hulpmiddel met de gemotoriseerde kop om het schoonmaken van vloeren te vergemakkelijken.

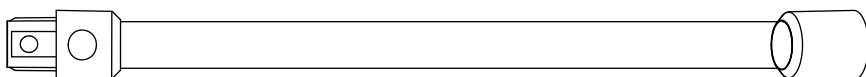

Gemotoriseerde Rolborstel

De gemotoriseerde rollerborstel is ideaal voor het reinigen van alle soorten vloeren. De V-Roller is standaard gemonteerd en deze is uitwisselbaar met de borstelroller. Beide rollers leveren uitstekende prestaties op alle vloertypen. Met de toevoeging van een helder koplampje, stelt het gemotoriseerde hoofd je in staat om vuil, stof en puin te zien dat moet worden opgezogen, het stelt je ook in staat om in donkere hoeken en randen te kijken voor een complete reiniging.

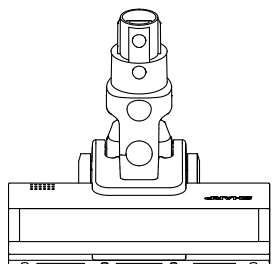

Om de rol te veranderen, schoon te maken of te onderhouden, volg de onderstaande instructies.

1. Druk de hendel gemarkeerd met A naar beneden en trek tegelijkertijd de borstelrolplaat (item B) omhoog.
2. Verwijder de plaat van de rolborstel.
3. Haal de rolborstel eruit door deze aan de rechterkant (R) omhoog te trekken.
4. Plaats de rol door deze aan de linkerkant (L) te bevestigen en vervolgens aan de rechterkant naar beneden te duwen zodat deze stevig vastzit. Plaats nu de plaat van de rolborstel terug door deze naar beneden te duwen totdat deze vastklikt.

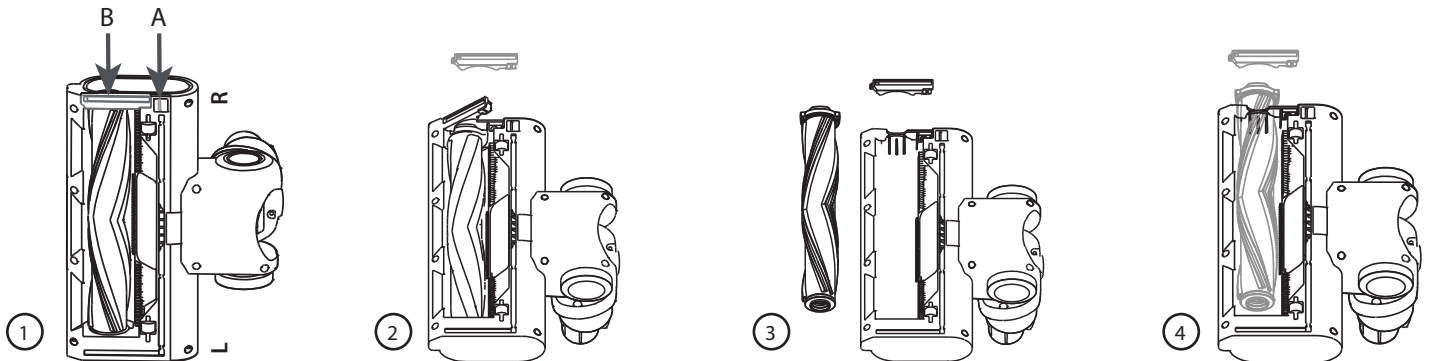

V-Rolborstel

Gebruik de V-rol op alle soorten vloeren.

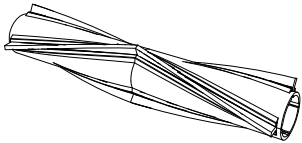

Borstelrol

De Rolborstel wordt aanbevolen voor tapijtvloeren.



Mini Gemotoriseerde Borstel (alleen VC-SV28AEU-B)

Bevestig de Mini Gemotoriseerde Rollerborstel voor trappen, bekleding en smallere paden.

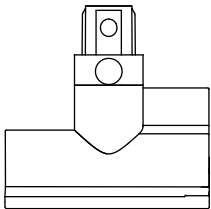

Flexibele Buigadapter (alleen voor VC-SV20AEU-S en VC-SV28AEU-B)

Gebruik met de metaal verlengstang om gemakkelijk toegang te krijgen onder banken, stoelen, tafels, enz.

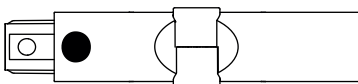

Reinigingsgereedschap

Een handig schoonmaakgereedschap is inbegrepen in de doos. Met dit gereedschap kunt u eenvoudig klitten in de rolborstel verwijderen met behulp van het verzonken snijblad. De borstel kan worden gebruikt om stof dat in kleine delen van de stofzuiger of accessoires is binnengedrongen, schoon te maken.

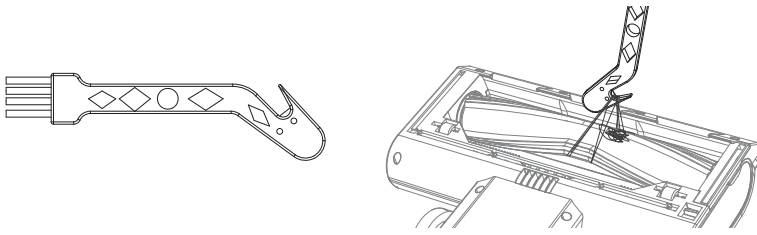

Wanneer u het snijgedeelte van het reinigingsgereedschap gebruikt, zorg er dan voor dat u de klit stevig vasthaakt en trekt zodat het materiaal wordt gesneden. Wees voorzichtig en trek niet te hard, dit kan schade aan de rol veroorzaken.

Zelfstandig

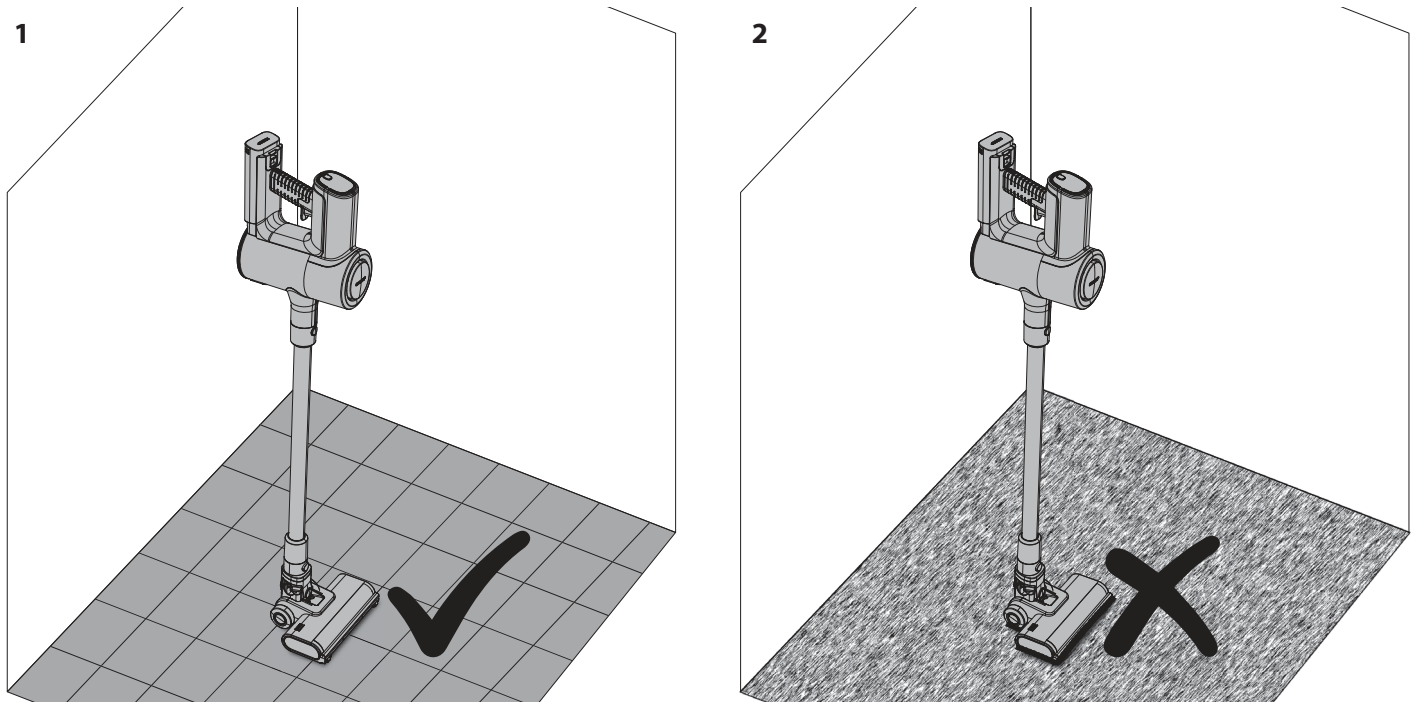

1. Goed om Zelfstandig te gebruiken op harde vloer.
2. Gebruik GEEN Zelfstandige Stand op zachte/tapijt vloeren.

Wanneer u uw SHARP stofzuigerstok op een harde vloer gebruikt, is het mogelijk om uw stofzuiger in de zelfstandige positie te plaatsen. Voor een correcte werking moet de stofzuiger via de metalen verlengstang verbonden zijn met de gemotoriseerde kop; zorg er ook voor dat de batterij is geïnstalleerd.

Met uw voet zachtjes rustend op de gemotoriseerde kop, beweeg de stofzuiger zodat deze in de rechtopstaande positie staat. U hoort een klik wanneer de kop is vergrendeld.

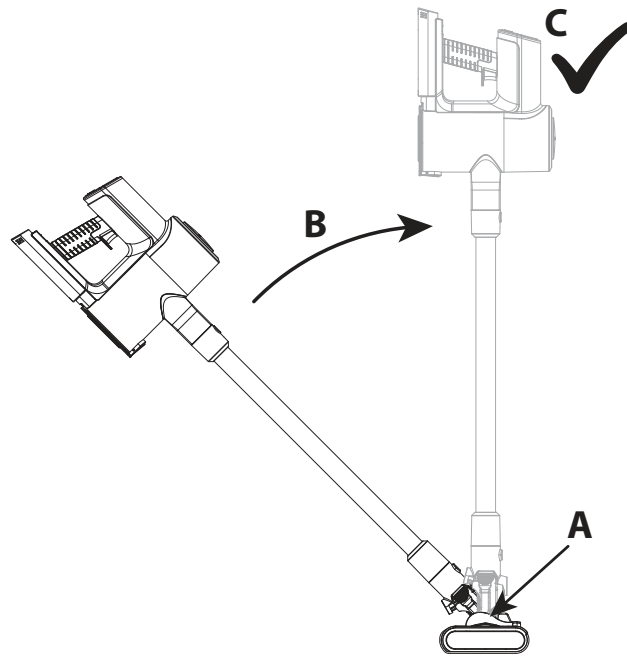

Laat de stofzuiger voorzichtig los en deze zal vanzelf blijven staan.

LET OP: Uw stofzuiger zal zelfstandig blijven staan op harde vloeren, als deze omvalt kan er schade of letsel ontstaan. Zorg ervoor dat deze niet omgestoten wordt als hij in de zelfstandige stand staat. Laat de stofzuiger niet onbeheerd achter in de zelfstandige stand, vooral niet als u jonge kinderen of huisdieren heeft.

Weergavepaneel

Het multifunctionele displaypaneel toont belangrijke informatie over de functie en het gebruik van uw stofzuigerstok. Om de snelheid van de motor te veranderen van ECO (meest efficiënt) naar Turbo (meest krachtig), druk op deze knop. Wanneer het apparaat uit staat, druk op deze knop om te laten zien hoeveel stroom er nog in de batterij zit voor elke bedrijfsmodus.

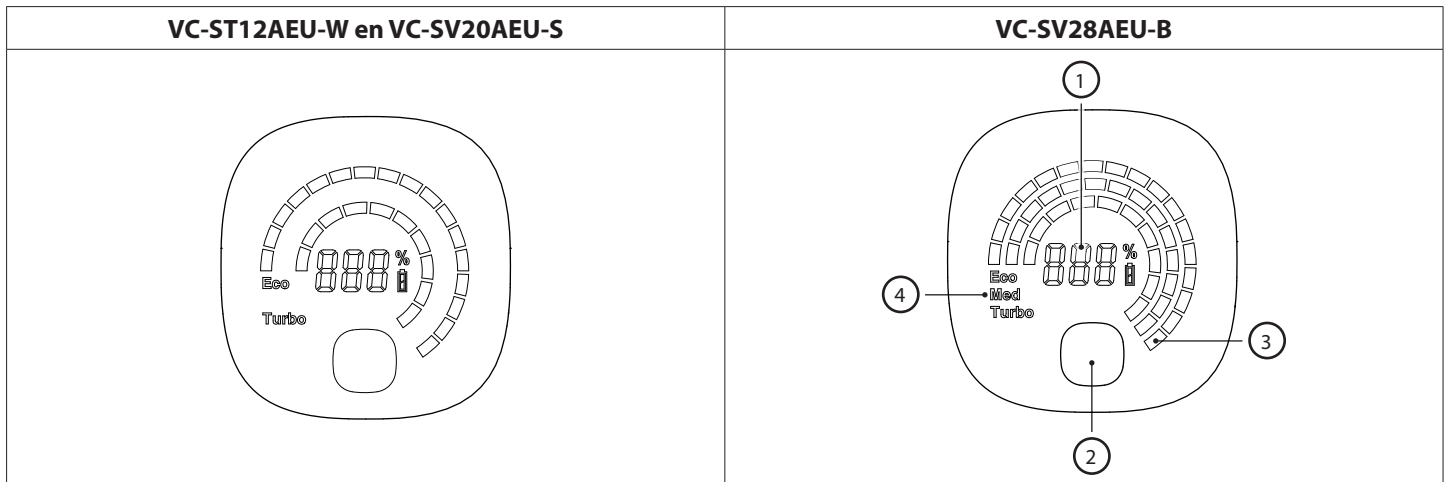

1. Percentage van de resterende batterijlading.
2. Knop voor modusselectie - ECO, Medium of Turbo vermogen.
3. Visuele indicatie van de resterende stroom op basis van het batterijniveau. Dit zal veranderen wanneer de modusknop wordt ingedrukt.
4. Bedrijfsmodus. Dit zal veranderen wanneer de modusknop wordt ingedrukt.

In het geval van een probleem met uw steelstofzuiger kan het zijn dat er een foutcode op het displaypaneel wordt weergegeven. Raadpleeg de sectie Probleemoplossing van deze gebruikershandleiding voor meer details als er een foutcode verschijnt.

Algemene schoonmaak en onderhoud

Om ervoor te zorgen dat uw SHARP stofzuigerstok in goede staat blijft en betrouwbare service blijft bieden, wordt aanbevolen om deze regelmatig te reinigen en te onderhouden.

Externe onderdelen kunnen worden schoongemaakt met een zachte doek. Als er hardnekkige vlekken zijn, gebruik dan een niet-schurend, zacht reinigingsmiddel om te verwijderen.

Gebruik nooit schurende reinigingsmiddelen of doeken om uw SHARP stofzuiger te onderhouden, aangezien deze het oppervlak kunnen beschadigen.

Algemene tips na gebruik zijn:

1. Leeg de Stofkamer

De zuigkracht neemt af als de stofkamer vol met vuil is, dus het legen van de stofbak tijdens en na gebruik zal zorgen voor een veel betere schoonmaakervaring.

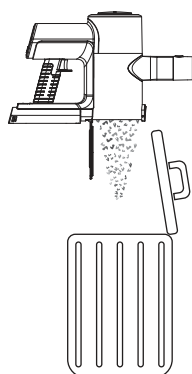

2. Reinig de Rollers

Verwijder alle haren of vuil die mogelijk tijdens het gebruik aan de rol zijn bevestigd en/of eromheen zijn gewikkeld, omdat dit de prestaties bij het volgende gebruik zal verbeteren. Gebruik voor alles wat om de rol is gewikkeld, het snijvlak van het reinigingsgereedschap om het te verwijderen.

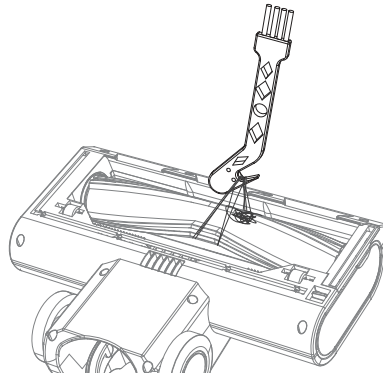

3. Controleer op blokkades

Zorg ervoor dat de luchtwegen vrij zijn van obstructies zoals haarlokken, huisdierhaar of grote stukken vuil. Gebruik een licht (de zaklamp op uw mobiele telefoon) om in de buis te kijken of deze vrij is.

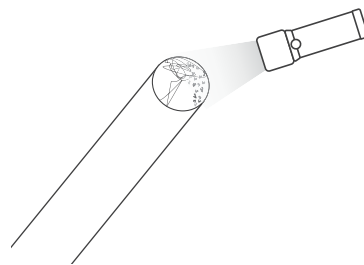

4. Reinig het Filter

Verstopte filters zijn de meest voorkomende reden voor slechte zuigkracht. Reinig deze na elk gebruik en als de prestaties verminderen, kan het in water worden gewassen en 24 uur worden gedroogd. Het wordt aanbevolen het HEPA-filter elke 3 maanden te vervangen.

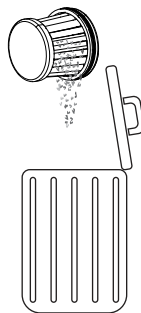

Omgaan met blokkades

Het is mogelijk dat uw stofzuigerstok af en toe verstopt raakt met vuil. Het kan nodig zijn om onderdelen te demonteren om toegang te krijgen tot schoonmaken en ontstoppen.

Bij het omgaan met verstoppingen, gebruik een lange stijve draad met een stompe punt om leidingen te reinigen. Wees voorzichtig om de pijp niet te beschadigen.

AC-adapter

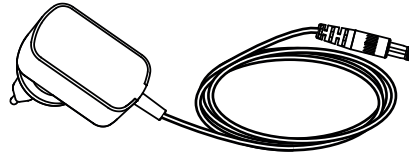

Uw SHARP stofzuigerstok wordt geleverd met een AC-adapter die kan worden gebruikt met een UK (3-pins) of EU (2-pins) stopcontact. De meegeleverde AC-adapter voor uw stofzuigerstok is afhankelijk van het stofzuiger- en batterijmodel, raadpleeg de onderstaande tabel om het stofzuigermodel en de AC-adapter te matchen.

Gebruik alleen de meegeleverde en door SHARP aanbevolen AC-adapter met uw stofzuigerstok. Specificaties voor de AC-adapter zijn te vinden aan het einde van deze Gebruikershandleiding.

Het wijzigen van het type hoofdverbinding van de adapter

Uw AC-adapter wordt geleverd met 2 aansluitplaten voor het lichtnet, die kunnen worden verwisseld afhankelijk van uw type stopcontact. De aansluitplaat aan de linkerkant is voor het Verenigd Koninkrijk, Ierland en Cyprus. De 2-pins aansluitplaat aan de rechterkant is voor de meeste andere EU-landen.

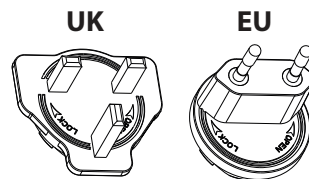

Om de juiste plaat voor uw stopcontact te installeren, selecteert u de juiste (UK of EU) en plaatst u deze op de AC-adapter zoals getoond in de afbeelding hieronder, de plaat moet in de uitsparing zitten. Draai met de klok mee tot u een klik hoort en de aansluitplaat is nu geïnstalleerd. Als u het niet zeker weet, neem dan contact op met onze hulplijn voor advies.

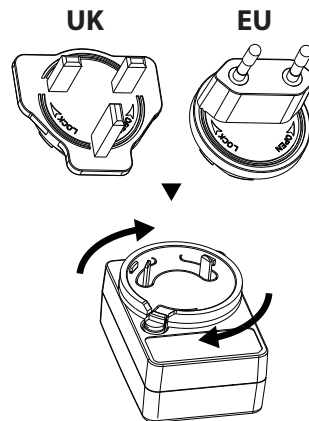

Om het plaatje te verwijderen, druk op knop A en draai het plaatje tegen de klok in. Het plaatje kan nu worden verwijderd.

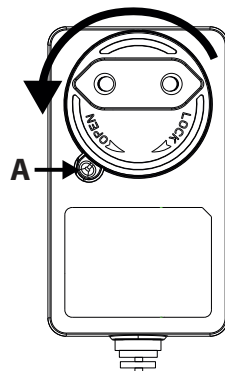

Probleemoplossing

Probleem	Reden	Resolutie
Foutcode E01 verschijnt op het display.	De hoofdmotor is gestopt met draaien.	Verwijder de obstructie van de rolborstel in het gemotoriseerde hoofd.
E02 verschijnt op het display (alleen voor VC-SV20AEU-S en VC-SV28AEU-B).	Inlaat geblokkeerd.	Verwijder de blokkade uit de kop, buis en/of inlaat.
Slechte prestaties bij het oppakken.	Verminderde zuigkracht.	Zet de stofzuigermodus op Turbo. Leeg de stofbak. Reinig de filters. Zorg ervoor dat de luchtwegen van de stofzuiger niet geblokkeerd of belemmerd zijn.
De stofzuigerstok is gestopt of werkt niet.	Probleem met de batterij of de batterijverbinding.	Controleer of de batterij volledig is opgeladen. Zorg ervoor dat de batterij correct is aangesloten op de stofzuiger.
De rol draait niet.	Technisch probleem.	Verwijder de obstructie van de rolborstel in het gemotoriseerde hoofd. Reinig de rol en het hoofdgedeelte.
De batterijlamp knippert rood.	Batterij bijna leeg.	Laad de batterij op.
Accessoire is kapot of werkt niet.		Neem contact op met het SAHRP callcenter om te overleggen. Een nieuw onderdeel kan gratis worden geleverd als het onder de garantie valt, of tegen betaling indien nodig.
De gemotoriseerde kop maakt lawaai.	Rolborstel bevestigd.	Als de rollerborstel is bevestigd, zullen de borstelharen geluid maken als ze in contact komen met de behuizing van het hoofd.

Als u andere problemen ondervindt met uw SHARP stofzuigerstok, neem dan contact op met ons callcenter voor verder advies en informatie.

Om vervangende accessoires, filters en batterijen te bestellen, kunt u bellen of e-mailen naar uw SHARP-servicecentrum.

Technische specificaties

Model	VC-SV12AEU-W	VC-SV20AEU-S	VC-SV28AEU-B
Batterijcapaciteit (mAh)	2000	2500	4000
Batterijspanning (V)	22,2	21,6	21,6
Batterijvermogen (Wh)	44,4	54	86,4
Batterijgrootte (B x H x D in mm)	158 x 65 x 85	158 x 65 x 85	158 x 65 x 85
Batterijgewicht (kg)	0,429	0,453	0,585
Aantal cellen	6	6	6
Oplaadtijd enkele batterij (uren)	4	4,5	4
Dubbele batterij oplaadtijd (uren)	8	9	8
Kleur Hoofd Unit	Wit	Zilver	Zwart
Bedieningspaneel	Digitaal	Digitaal	Digitaal
Display Type	LCD	LCD	LCD
Capaciteit stofcontainer (L)	0,55	0,55	0,55
Type uitlaatfilter	HEPA 13	HEPA 13	HEPA 13
Brutogewicht (kg)	5,2	5,4	6,3
Motorvermogen (W)	150	250	380
Motortype	DC-motor	Borstelloze DC-motor	Borstelloze DC-motor
Geluidsniveau (dB)	≤80	≤80	≤80
Stroomverbruik in uitgeschakelde modus (W)	0,5	0,5	0,5
Oververhittingsbeveiliging	Ja	Ja	Ja
Stekker	EU/VK Stekker Adapter	EU/VK Stekker Adapter	EU/VK Stekker Adapter
Motot Stroomverbruik (W)	150	250	380
Looptijd in maximale vermogen (minuten)	16	15	12
Looptijd in gemiddeld vermogen (minuten)	n.v.t.	n.v.t.	24
Looptijd in Min Power (minuten)	25	45	65
Veiligheidslogo Certificering	CE / UKCA	CE / UKCA	CE / UKCA
Zuigkracht Min (kPa)	6	7	7
Maximale Zuigkracht (kPa)	12	20	28
Maximale Zuigkracht (Lucht Watts)	62	120	173
LED-koplamp	Ja	Ja	Ja
Koplampkleur	Wit	Wit	Wit
Eenheidsgrootte (B x H x D in mm)	120 x 1205 x 270	120 x 1205 x 270	120 x 1250 x 250
Eenheidsgewicht (kg)	3,9	4,1	5

AC-adapter			
Model	CZH015265065TRWQ	CZH015265065TRWQ	CZH024265100TRWQ
Ingang	100-240V AC / 50/60Hz / 0.5A	100-240V AC / 50/60Hz / 0.5A	100-240V AC / 50/60Hz / 0.8A
Vereist vermogen	AC 100-240V ~ 50/60Hz	AC 100-240V ~ 50/60Hz	AC 100-240V ~ 50/60Hz
Uitgang	26,5V DC / 650mA	26,5V DC / 650mA	26,5V DC / 1000mA
Kleur	Wit	Wit	Zwart
Lengte van de stroomkabel (mm)	1500mm	1500mm	1500mm
Te gebruiken met	VC-SV12AEU-W	VC-SV20AEU-S	VC-SV28AEU-B
IP-classificatie	IP20 (alleen voor binnengebruik)	IP20 (alleen voor binnengebruik)	IP20 (alleen voor binnengebruik)
Fabrikant	Shenzhen Chanzeho Technology Co. Limited 7/F, Spa Centre, No.53-55 Lockhart Road, Wan Chai, Hong Kong		



Uwaga:

Państwa produkt jest oznaczony tym symbolem.

Oznacza on, że zużytych urządzeń elektrycznych i elektronicznych nie można łączyć ze zwykłymi odpadami z gospodarstw domowych. Dla tych produktów istnieje oddzielny system zbiórki odpadów.

A. Informacje o utylizacji dla użytkowników (gospodarstwa domowe)

1. W krajach Unii Europejskiej

Uwaga: Jeśli chcą Państwo usunąć to urządzenie, prosimy nie używać zwykłych pojemników na śmieci!

Zużyty sprzęt elektryczny i elektroniczny należy usuwać oddzielnie, zgodnie z wymogami prawa dotyczącymi odpowiedniego przetwarzania, odzysku i recyklingu zużytego sprzętu elektrycznego i elektronicznego.

Po wdrożeniu przepisów unijnych w Państwach Członkowskich prywatne gospodarstwa domowe na terenie krajów UE mogą bezpłatnie* zwracać zużyty sprzęt elektryczny i elektroniczny do wyznaczonych punktów zbiórki odpadów.

W niektórych krajach* można bezpłatnie zwrócić stary produkt do lokalnych punktów sprzedaży detalicznej pod warunkiem, że zakupią Państwo podobny nowy produkt.

* W celu uzyskania dalszych informacji na ten temat należy skontaktować się z lokalnymi władzami.

Jeśli twój zużyty sprzęt elektryczny lub elektroniczny posiada baterie albo akumulatory, usuń je wcześniej zgodnie z lokalnymi wymogami. Prawidłowo usuwając ten produkt, przyczyniasz się do właściwej utylizacji odpadów, odzyskiwania zasobów i recyklingu. Jednocześnie zapobiegasz potencjalnemu negatywnemu wpływowi na środowisko i zdrowie ludzkie, który miałyby nieprawidłowe usunięcie urządzenia.

2. Kraje pozaunijne

W celu uzyskania szczegółowych informacji na temat prawidłowej metody pozbycia się zużytych baterii, prosimy o kontakt z władzami lokalnymi.

W Szwajcarii: zużyte urządzenia elektryczne lub elektroniczne można bezpłatnie zwracać do sprzedawcy, nawet jeśli nie zostanie zakupiony nowy produkt. Szczegóły na temat punktów zbiórki odpadów są wymienione na stronie: www.swico.ch lub www.sens.ch.

B. Informacje dla użytkowników biznesowych dotyczące usuwania odpadów

1. W krajach Unii Europejskiej

W przypadku, gdy produkt używany jest do celów biznesowych i zamierzają go Państwo usunąć: Należy skontaktować się z autoryzowanym sprzedawcą firmy SHARP, który poinformuje o możliwości zwrotu wyrobu. Być może będą Państwo musieli ponieść koszty zwrotu i recyklingu produktu. Produkty niewielkich rozmiarów (i w małych ilościach) można zwrócić do lokalnych punktów zbiórki odpadów.

W Hiszpanii: W celu usunięcia zużytego produktu prosimy o skontaktowanie się wyznaczonym punktem systemu zbiórki odpadów lub władzami lokalnymi.

2. Kraje pozaunijne

W celu uzyskania szczegółowych informacji na temat prawidłowej metody pozbycia się zużytych baterii, prosimy o kontakt z władzami lokalnymi.



[www.sharpconsumer.com/
contact/](http://www.sharpconsumer.com/contact/)



[www.sharpconsumer.com/
support/](http://www.sharpconsumer.com/support/)



[www.sharpconsumer.com/
documents-of-conformity/](http://www.sharpconsumer.com/documents-of-conformity/)

Aby uzyskać informacje o serwisie przejdź do strony www.sharpconsumer.com/contact/; aby uzyskać informacje o warunkach gwarancji przejdź do strony www.sharpconsumer.com/support/ lub skontaktuj się ze sprzedawcą urządzenia.

Deklaracje zgodności są dostępne na stronie: www.sharpconsumer.com/documents-of-conformity/

Spis treści

Zawartość opakowania	2
Lokalizacja elementów sterujących i części.....	3
Ściankowy uchwyt	6
Wskazanie na wyświetlaczu i sterowanie	7
Ładowanie, przechowywanie i użytkowanie baterii	8
Zalecane metody czyszczenia	11
Filtr i kosz na śmieci	12
Narzędzia i ich użytkowanie.....	13
Samodzielne stanie	15
Panel wyświetlania	17
Ogólne czyszczenie i konserwacja.....	17
Radzenie sobie z zatorami.....	18
Zasilacz AC	19
Rozwiązywanie problemów	20
Dane techniczne.....	21

Wprowadzenie

Ten bezprzewodowy system odkurzacza pionowego wyposażony jest w inteligentny cyfrowy silnik z wyświetlaczem LED, wymiennym pakietem baterii Li-Ion. Jest lekki i wszechstronny, łatwo przekształca się z odkurzacza pionowego do ręcznego odkurzacza do czyszczenia punktowego za pomocą różnych narzędzi akcesoryjnych.

Zawartość opakowania

Przedmiot	Opis	VC-SV12AEU-W	VC-SV20AEU-S	VC-SV28AEU-B
1	Odkurzacz (bez akcesoriów lub baterii)	✓	✓	✓
2	Mini Motorowy Wałek do Czyszczenia	✗	✗	✓
3	Elastyczny adapter zgięcia	✗	✓	✓
4	Narzędzie 2 w 1: szczotka/szczelina	✓	✓	✓
5	Szerokie narzędzie szczotkowe	✗	✗	✓
6	Przedłużona szczelina narzędziowa	✓	✓	✓
7	Wąż przedłużający	✗	✗	✓
8	Metalowy pręt przedłużający	✓	✓	✓
9	Zmotoryzowany wałek do czyszczenia z zamontowanymi wałkami	✓	✓	✓
10	V-Wałek	✓	✓	✓
11	Wałek szczotki	✓	✓	✓
12	Zasilacz (EU/UK)	✓	✓	✓
13	Stojak na przechowywanie Ściankowego uchwytu	✓	✓	✓
14	Śruby do Ściankowego Uchwytu, Kołki Ściennych i Płytki Maskujące	✓	✓	✓
15	Instrukcja szybkiego uruchomienia	✓	✓	✓
16	Bateria x2	✓	✓	✓
17	Przezroczysty pojemnik na przechowywanie pędzli	✓	✓	✓
18	Filtr x2 (1 zamontowany w odkurzaczu i 1 w pudełku)	✓	✓	✓
19	Narzędzie do czyszczenia	✓	✓	✓
20	Pokrywa otworu uchwytu	✓	✓	✗

Lokalizacja elementów sterujących i części

VC-SV12AEU-W	
Przedmiot	Opis
1	Wyświetlacz LED
2	Przycisk wyboru prędkości
3	Włącznik zasilania ON/OFF
4	Gniazdo ładowania baterii
5	Przycisk zwalniający baterię
6	Ładowalna/Wymienialna Bateria
7	Zestaw filtrów
8	Kosz na śmieci
9	Zasilacz AC
10	Narzędzie 2 w 1: szczotka/szczelina
11	Walek do czyszczenia w rurze do przechowywania
12	Przedłużona szczelina narzędziowa
13	Metalowy pręt przedłużający
14	Głowica wałka z silnikiem i światłami LED
15	LED Światła na szczotce do podłóg z rolką
16	Ściankowy uchwyt

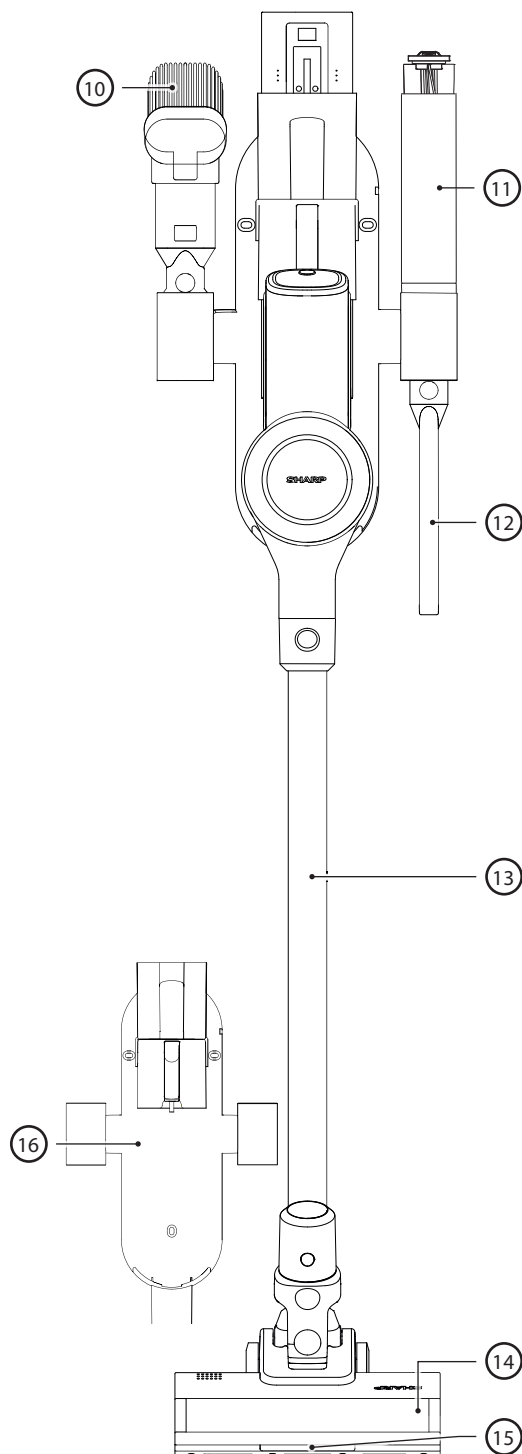
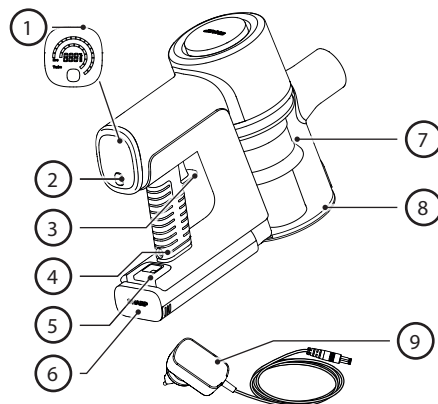

VC-SV20AEU-S

Przedmiot	Opis
1	Wyświetlacz LED
2	Przycisk wyboru prędkości
3	Włącznik zasilania ON/OFF
4	Gniazdo ładowania baterii
5	Przycisk zwalnający baterię
6	Ładowalna/Wymienialna Bateria
7	Zestaw filtrów
8	Kosz na śmieci
9	Zasilacz AC
10	Narzędzie 2 w 1: szczotka/szczelina
11	Elastyczny adapter zgięcia
12	Wałek do czyszczenia w rurze do przechowywania
13	Przedłużona szczelina narzędziowa
14	Metalowy pręt przedłużający
15	Głowica wałka z silnikiem i światłami LED
16	LED Światła na szczotce do podłóg z rolką
17	Ściankowy uchwyt

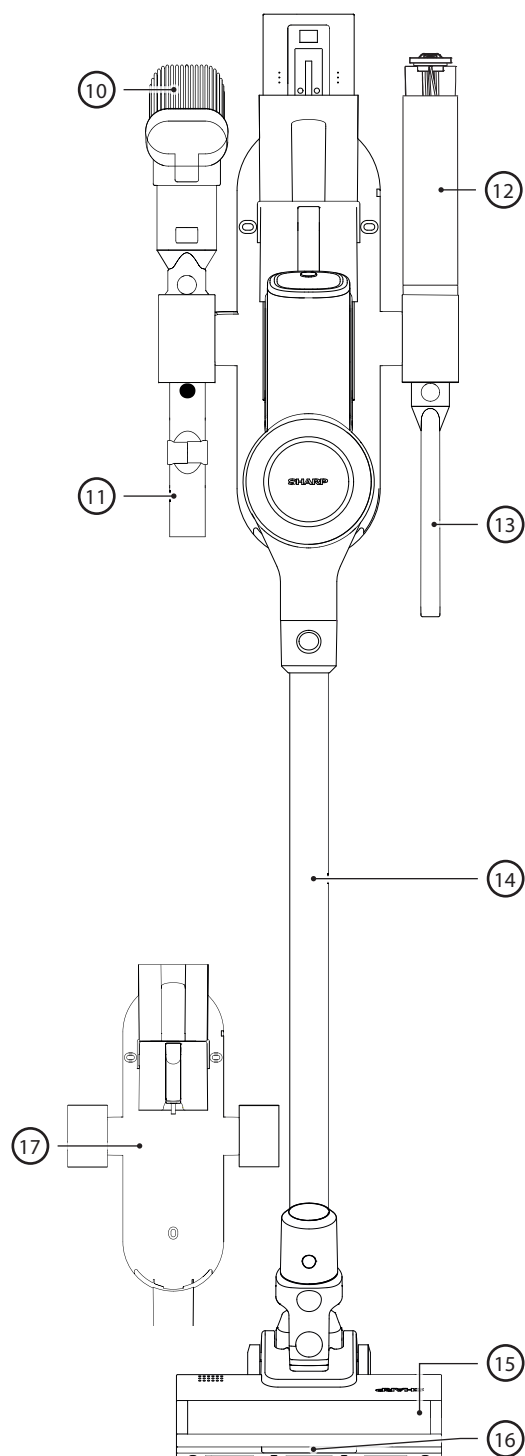
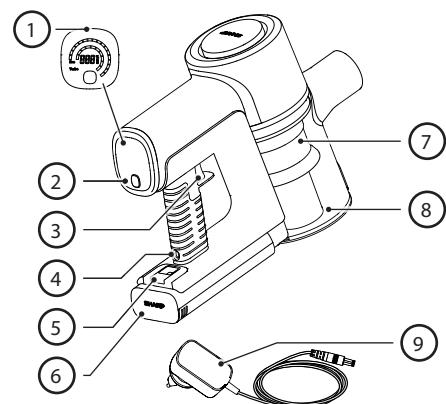

VC-SV28AEU-B

Przedmiot	Opis
1	Wyświetlacz LED
2	Przycisk wyboru prędkości
3	Włącznik zasilania ON/OFF
4	Gniazdo ładowania baterii
5	Przycisk zwalnający baterię
6	Ładowalna/Wymienialna Bateria
7	Zestaw filtrów
8	Kosz na śmieci
9	Zasilacz AC
10	Narzędzie 2 w 1: szczotka/szczelina
11	Wąż przedłużający
12	Walek do pędzli w przezroczystym pojemniku na przechowywanie
13	Przedłużona szczelina narzędziowa
14	Elastyczny adapter zgięcia
15	Mini zmotoryzowany walek do czyszczenia
16	Szeroka szczotka narzędziowa
17	Metalowy pręt przedłużający
18	Głowica wałka z silnikiem i światłami LED
19	LED Światła na szczotce do podłóg z rolką
20	Ściankowy uchwyt

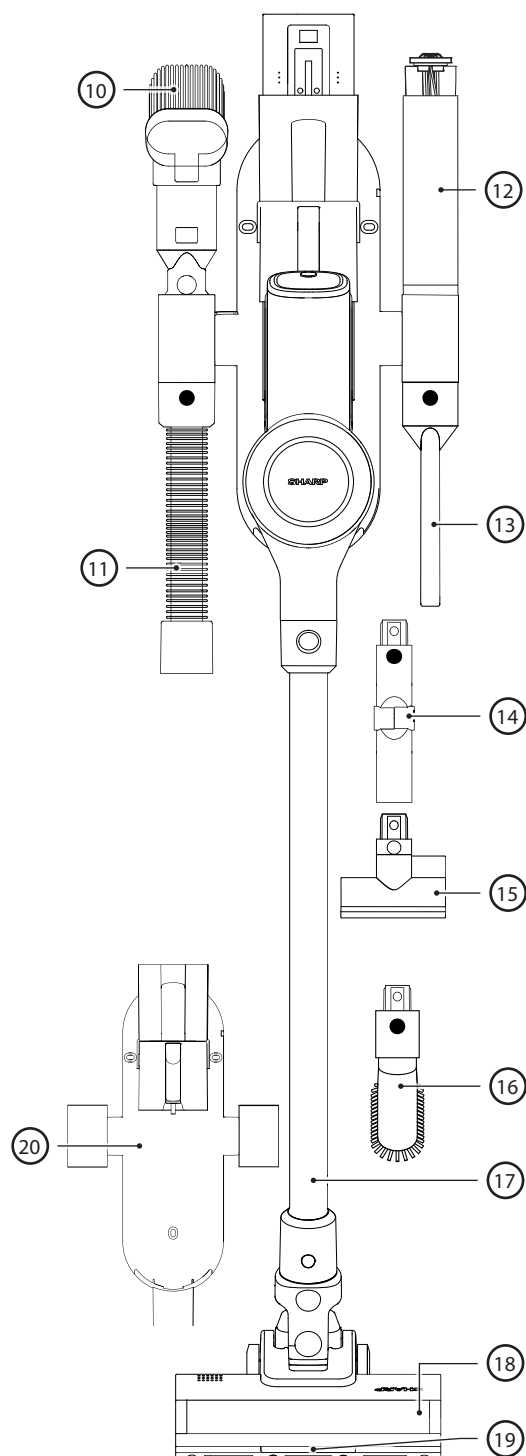
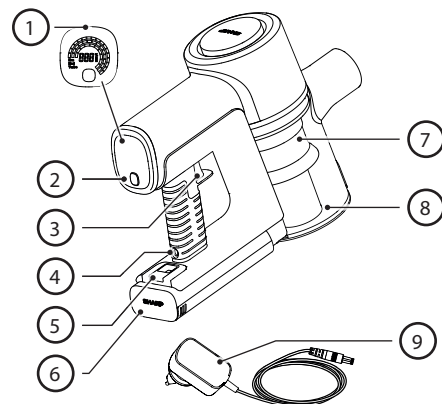

Ściankowy uchwyt

Dla wygody użytkowania i przechowywania, Twój odkurzacz pionowy SHARP jest wyposażony w ściankowy uchwyt. Ten uchwyt pomieści wszystkie narzędzia do Twojego odkurzacza i jest w stanie naładować obie baterie jednocześnie.

UWAGA: Podłącz mniejsze akcesoria do węża przedłużającego i giętkiego adaptera, aby wszystkie części były razem i zorganizowane. Użyj pionowych rur do przechowywania po lewej, prawej i dolnej stronie uchwytu na ścianę, aby zaczepić narzędzia pomocnicze.

Instalacja Ściankowego Uchwytu

Zanim zamontujesz swoją podstawkę na ścianę, upewnij się, że jest na to wystarczająco dużo miejsca. Odległość między górną częścią urządzenia a podłogą musi być odpowiednia, aby odkurzacz pionowy z metalowym prętem przedłużającym i głowicą mógł być zainstalowany bez zahaczania o cokolwiek. Sprawdź poniższy obrazek, aby zobaczyć zalecaną wysokość montażu. Obrazek po prawej stronie pokazuje odległość między otworami montażowymi oraz szczegóły dotyczące dołączonych śrub i kołków ściennych.

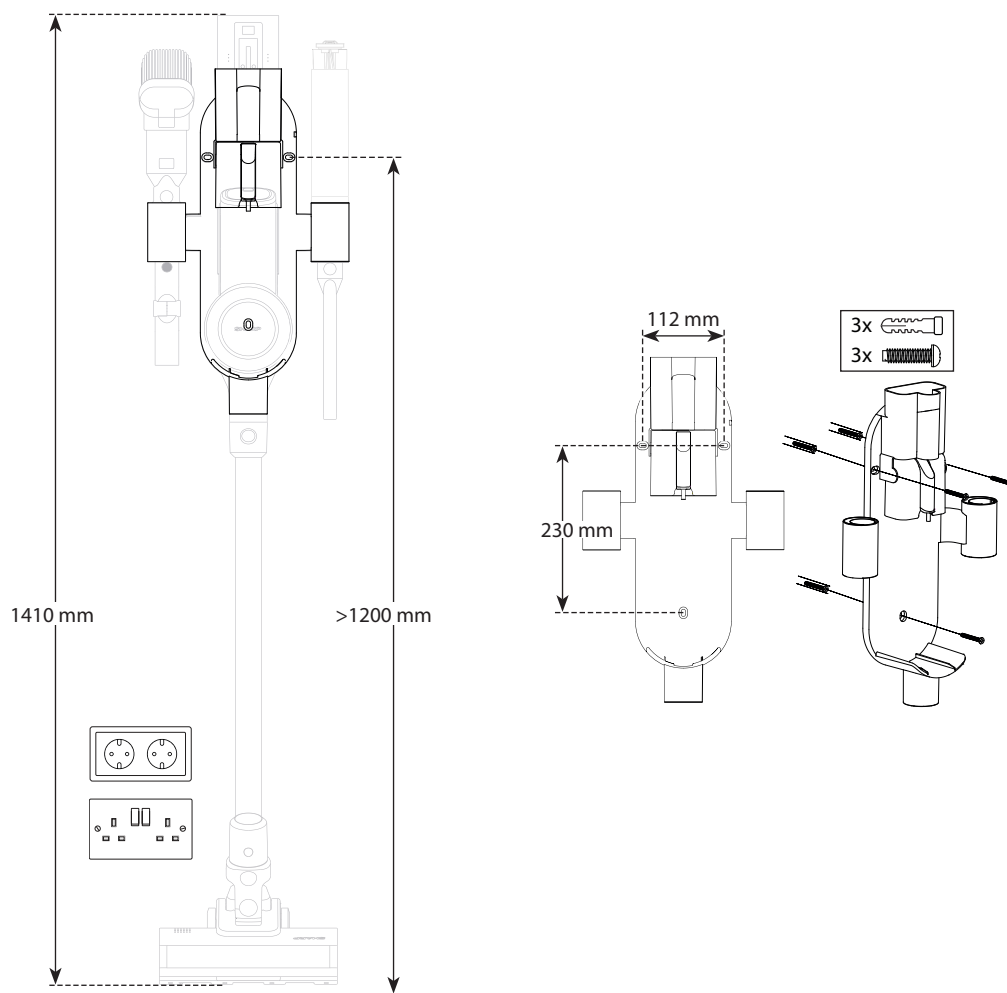

1. Znajdź miejsce na ścianie blisko gniazdka elektrycznego, bez przeszkód takich jak okna czy półki.
2. Z odkurzaczem podłączonym do zmotoryzowanej szczotki rolkowej i drążka przedłużającego, ustaw złożony odkurzacz na ścianie, na której będzie przechowywany, i zaznacz otwory uchwytu montażowego na ścianie na odpowiedniej wysokości, aby przechowywać odkurzacz w pozycji pionowej.
3. Użyj śrubokrętu Phillipsa (nie dołączono) do instalacji ściankowego uchwytu za pomocą dołączonych śrub. Upewnij się, że oznaczyłeś miejsca montażowe, korzystając z otworów montażowych na uchwycie.
4. Umieść złożony odkurzacz pionowy na środku podstawki ściennych i podłącz adapter ładowania z zamontowaną baterią do pobliskiego gniazdka elektrycznego. Wyjmowalną baterię można również ładować na płaskiej powierzchni blisko gniazdka, gdy jest wyjęta z odkurzacza.

Płyty zasłaniające otwory

W torbie z śrubami i kołkami znajdują się również 3 płytki maskujące, które służą do zakrywania otworów po śrubach w pojemniku.

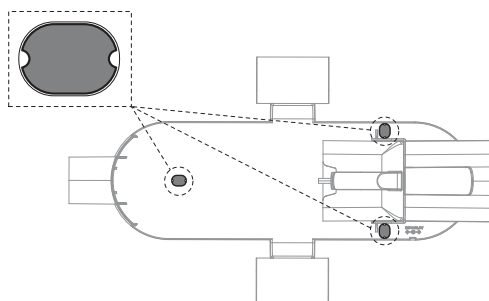

Rura do przechowywania wałka

Dla łatwego przechowywania nieużywanego wałka do czyszczenia do modeli VC-SV12AEU-W lub VC-SV20AEU-S dołączyliśmy rurę do przechowywania. Rura do przechowywania pasuje do jednego z górnych otworów do przechowywania, zauważ, że istnieje adapter (2), który musi być zamontowany w otworze do przechowywania przed włożeniem rury (1).

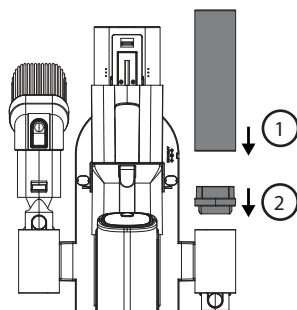

Pokrywa otworu uchwyty

Dołączona do VC-SV12AEU-W i VC-SV20AEU-S jest pokrywa, która może być używana do zasłonięcia jednego z otworów na akcesoria. VC-SV12AEU-W jest dostarczany z 2 pokrywami, VC-SV20AEU-S jest dostarczany z 1 pokrywą.

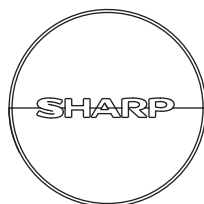

Wskazanie na wyświetlaczu i sterowanie

Wyświetlacz LED:

1. Pozostałe naładowanie baterii
2. Przycisk wyboru prędkości
3. Przycisk włącznika zasilania

Jak obsługiwać

- Naciśnij raz przycisk POWER TRIGGER, aby rozpocząć sprzątanie. Nie ma potrzeby trzymania przycisku wciśniętego. Naciśnij przycisk ponownie, aby wyłączyć.
- Odkurzacz automatycznie przełącza się na tryb ECO Suction. Użyj przycisku SELECTION, aby wybrać jeden z 3 trybów ssania: ECO, MED, TURBO dla modelu VC-SV28AEU-B oraz ECO/TURBO dla modeli VC-SV12AEU-W i VC-SV20AEU-S.
- ECO dla większych pomieszczeń i powierzchni.
- MED (tylko VC-SV28AEU-B) dla mniejszych pomieszczeń i powierzchni lub całego wnętrza pojazdu.
- TURBO do szybkich sprzątań lub głębokiego czyszczenia.
- Podczas użytkowania, cyfrowy wyświetlacz pokaże pozostały procent naładowania baterii, prędkość oraz wszelkie blokady silnika lub splątania wałka do czyszczenia wpływające na wydajność.

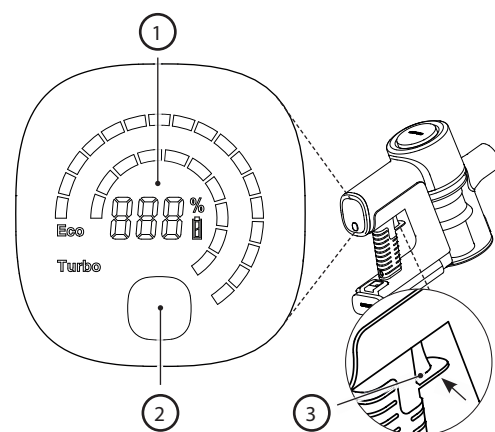

Ładowanie, przechowywanie i użytkowanie baterii

Twój odkurzacz pionowy SHARP zawiera standardowo 2 baterie litowo-jonowe. Specyfikacje baterii są podane poniżej. Zauważ, że baterie nie są zamienne między modelami.

Model	VC-BA12A-W	VC-BA20A-S	VC-BA28A-B
Napięcie (V)	22,2	21,6	21,6
Typ ogniw	ICR18650-20SG	INR18650-25PG	INR21700-40TG
Technologia	Litowo-jonowa	Litowo-jonowa	Litowo-jonowa
Liczba komórek	6	6	6
Moc (Wh)	44,4	54	86,4
Pojemność (mAh)	2000	2500	4000
Czas ładowania (godziny)	4	4,5	4,5
Waga netto (kg)	0,429	0,453	0,585
Wymiary jednostki (szer. x głęb. x wys.) mm	158 x 65 x 85	158 x 65 x 85	158 x 65 x 85
Standard/Certyfikacja	UKCA/Oświadczenie CE/ RoHS/REACH	UKCA/Oświadczenie CE/ RoHS/REACH	UKCA/Oświadczenie CE/ RoHS/REACH
Kolor	Biały	Srebrny	Czarny
Do użycia z	VC-SV12AEU-W	VC-SV20AEU-S	VC-SV28AEU-B
Zalecany zasilacz AC	CZH015265065TRWQ	CZH015265065TRWQ	CZH024265100TRWQ

Lokalizacja części i podłączenie do zasilacza AC w celu ładowania

1. Złącze głównej jednostki
2. Gniazdo ładowania
3. Dźwignia zwolnienia
4. Zabezpieczający zacisk
5. Status ładowania
6. Wentylacja

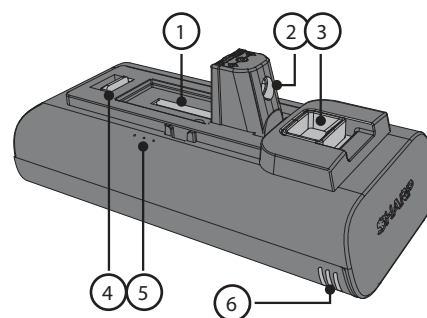

Przed pierwszym użyciem, odłączalna bateria litowo-jonowa musi być w pełni naładowana. Można ją naładować zarówno zainstalowaną, jak i odłączoną, podłączając kabel zasilający do portu ładowania i standardowego gniazdka elektrycznego.

Ładowanie baterii

Istnieje kilka sposobów, w jaki bateria lub baterie mogą być ładowane. Zalecamy ładowanie baterii podczas dokowania w stacji, ponieważ pozwala to na jednoczesne ładowanie obu baterii.

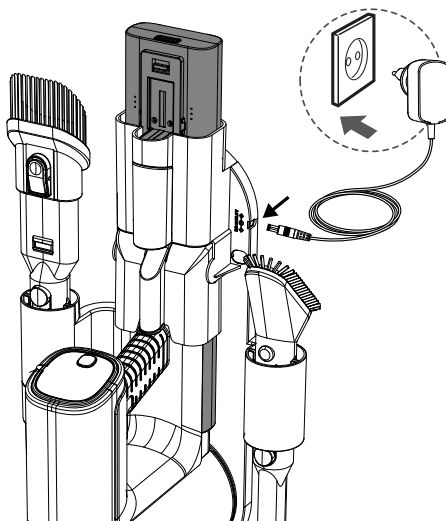

Można również ładować jedną baterię, gdy jest podłączona do odkurzacza, gdy jest poza odkurzaczem lub samodzielnie w podstawce. Jeśli podstawka nie jest używana, umieść odkurzacz ręczny lub baterię na płaskiej, stabilnej powierzchni. Podłącz kabel zasilający bezpośrednio do portu ładowania znajdującego się na rękojeści.

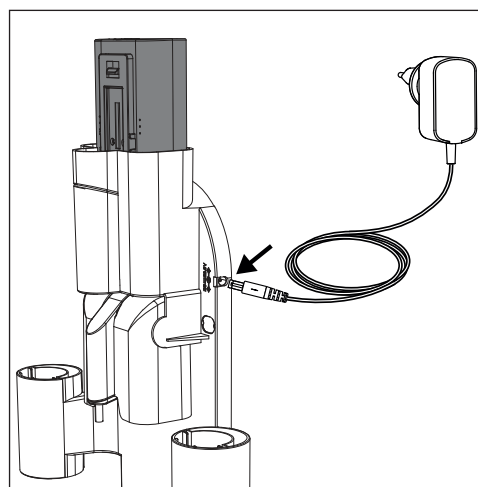
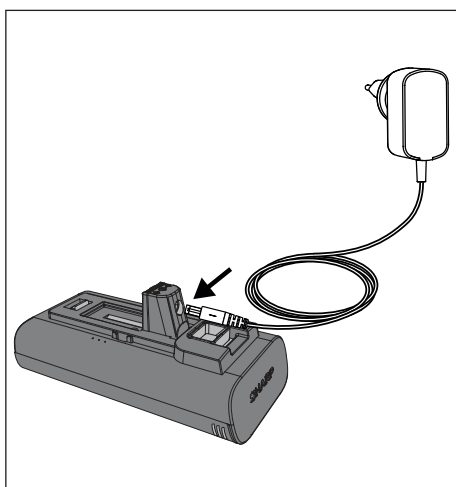
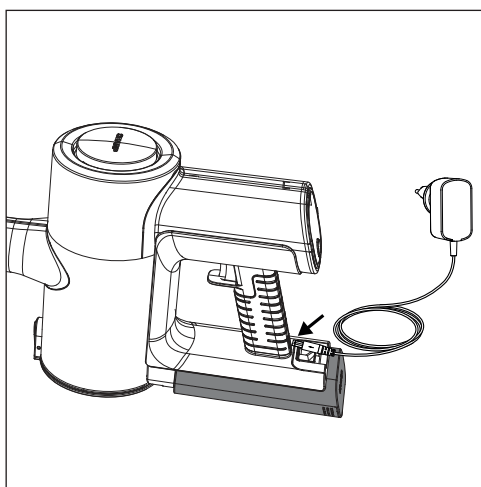

Good charging habits

- Używaj tylko dołączonego zasilacza AC firmy Sharp.
- Charge before the batteries capacity runs below 25% - Lithium-ion batteries have a limited number of charge cycles, so it's best to charge the battery before it is completely depleted to extend its lifespan.
- Avoid overcharging - once the battery is fully charged, unplug it from the charger to avoid overcharging, which can also shorten the battery's lifespan.
- W pełni naładowana bateria, jeśli nie będzie używana, z czasem się rozładuje.
- Store in a cool, dry place - extreme temperatures can damage the battery, so make sure to store it in a cool, dry place, ideally at room temperature.
- Jeśli planujesz przechowywać urządzenie dłużej niż przez sześć miesięcy, maksymalnie ładuj baterię do poziomu 50% co pół roku, by utrzymać jej wydajność.

Ładowanie na ściankowym uchwycie

1. Gniazdo połączenia zasilania DC
2. Męska wtyczka

Jeśli korzystasz ze ściankowego uchwytu (zalecane), postępuj zgodnie z instrukcjami instalacji. Podłącz złożony produkt, przechowując go w ściankowym uchwycie.

Odłącz zasilacz AC, gdy nie jest używany przez dłuższy czas.

UWAGA: Podczas pierwszego użycia rozładuj baterię do końca, aby ją prawidłowo skondycjonować. Zalecane czasy ładowania są podane poniżej.



	Czasy ładowania (godziny)		
	VC-SV12AEU-W	VC-SV20AEU-S	VC-SV28AEU-B
1 Bateria	4	4,5	4
2 Baterie	8	9	8

Czasy użytkowania

	Czas pracy na 2 bateriach (minuty)		
	Czasy ładowania (godziny)		
	VC-SV12AEU-W	VC-SV20AEU-S	VC-SV28AEU-B
ECO	50	90	130
Średnio	x	x	48
Turbo	32	30	24

Wskaźnik stanu baterii

Gdy bateria jest ładowana lub rozładowywana, stan można sprawdzić, obserwując procent naładowania na wyświetlaczu odkurzacza lub po światłach na boku samej baterii.

	10 % – 30 %
	31 % – 70 %
	> 70 %

Jest 3 światła, jeśli wszystkie są włączone, to naładowanie baterii wynosi ponad 70%.

Kiedy bateria jest rozładowana, miga pojedyncza czerwona dioda. Podczas ładowania baterii ta dioda zmienia kolor na niebieski i będzie migać, aż zacznie migać druga dioda, a pierwsza stanie się stała. Kiedy druga dioda przestaje migać i staje się stała, zacznie migać ostatnia dioda. Ładowanie jest zakończone, gdy wszystkie 3 diody są niebieskie i stałe. Diody pozostaną w tym stanie, dopóki bateria nie zostanie odłączona od zasilacza AC.

OSTRZEŻENIE: Specjalne wskazówki dotyczące obchodzenia się z baterią litowo-jonową

Postępuj zgodnie ze wskazówkami. Zmniejsz to ryzyko wybuchu, porażenia prądem oraz potencjalnie poważnych obrażeń lub śmierci.

- Do ładowania pakietu baterii używaj wyłącznie zatwierdzonej ładowarki AC marki Sharp.
- Należy używać źródła zasilania o napięciu podanym na tabliczce znamionowej ładowarki.
- Pakiet baterii Sharp i zasilacz AC są specjalnie zaprojektowane do współpracy ze sobą.
- Nie używaj zasilacza AC, jeśli przewód lub wtyczka są uszkodzone.
- Nie wolno umieszczać baterii w pobliżu ognia lub źródeł ciepła.
- Wystawienie na działanie ognia lub temperatury powyżej 60°C może spowodować wybuch baterii.
- Nie wolno ładować baterii w wilgotnym lub mokrym miejscu.
- Nie wolno ładować baterii w przypadku występowania łatwopalnych płynów lub gazów.
- Należy upewnić, że bateria nigdy nie została zanurzona w wodzie.
- Nie wolno ładować baterii w miejscach o bardzo wysokiej temperaturze (powyżej 40°C) lub niskiej (poniżej 10°C).
- Ładowanie będzie najbardziej efektywne w normalnej temperaturze pokojowej.
- Nie wolno zginać, upuszczać ani uszkodzić baterii.
- Nie używaj pakietu baterii lub adaptera AC, które upadły lub otrzymały silne uderzenie.
- Uszkodzenie baterii może spowodować jej wybuch. Należy natychmiast usuwać zużyte baterie zgodnie ze wskazówkami dotyczącymi utylizacji baterii lub skontaktować się z centrum serwisowym w celu uzyskania porady.
- Nie wolno otwierać, modyfikować ani próbować naprawiać baterii.
- Baterie mogą wydzielać opary, jeśli zostaną uszkodzone lub będą używane nieprawidłowo.

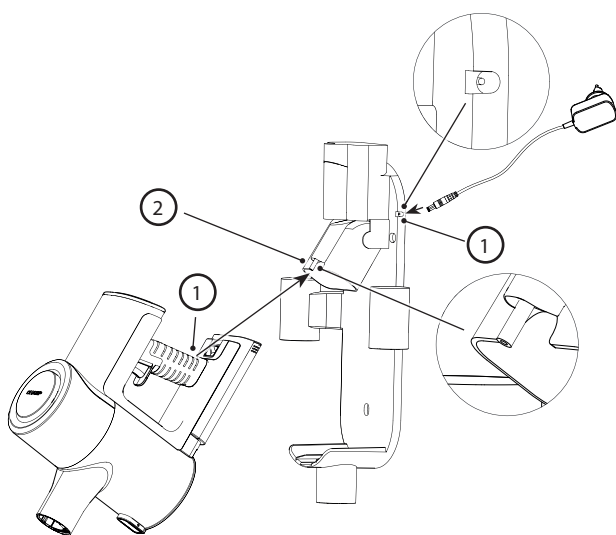

- W takiej sytuacji należy upewnić się, że pomieszczenie jest dobrze wentylowane; jeśli wystąpią objawy niepożądane, należy zasięgnąć porady lekarza.
- Bateria może wyciec, jeśli zostanie uszkodzona lub będzie nieprawidłowo używana.
- Jeśli zetkniesz się z jakimkolwiek płynem z baterii, natychmiast spłucz go łagodnym mydłem i wodą. Jeśli płyn dostanie się do twoich oczu, przepłucz je wodą i natychmiastowo zasięgnij porady lekarskiej.
- Trzymaj pakiet baterii z dala od małych metalowych przedmiotów, które mogą skrócić żywotność złączy baterii.

Usuwanie urządzenia i baterii

Niniejszy produkt nie posiada żadnych części, które może naprawiać użytkownik.

Urządzeń elektronicznych ani baterii nie wolno usuwać razem z innymi odpadkami z gospodarstwa domowego. Użytkownicy z prywatnych gospodarstw domowych powinni skontaktować się ze sprzedawcą, u którego zakupili urządzenie, lub z władzami lokalnymi, aby uzyskać szczegółowe informacje dotyczące miejsca i sposobu przekazania urządzenia do bezpiecznego dla otoczenia recyklingu.

Nie wyrzucaj jako odpadów domowych ani do ognia, ponieważ pakiet baterii może wybuchnąć.

Baterie powinny być utylizowane zgodnie z lokalnymi przepisami.



Ten symbol oznacza, że produkt zawiera baterie objęte Dyrektywą Europejską 2013/56/UE, których nie wolno usuwać razem ze zwykłymi odpadkami z gospodarstwa domowego. Symbole chemiczne Cd, Hg i Pb umieszczone pod symbolem kosza na kółkach informują, że bateria zawiera kadm (Cd), rtęć (Hg) lub ołów (Pb).



Ten symbol umieszczony na urządzeniu oznacza, że produkt jest objęty Dyrektywą Europejską 2012/19/UE i nie wolno go usuwać razem z innymi odpadkami z gospodarstwa domowego.



Te symbole umieszczone na produktach, opakowaniach i/lub załączonych dokumentach oznaczają, że zużytych urządzeń elektrycznych i elektronicznych nie wolno usuwać razem z innymi odpadkami z gospodarstwa domowego.

Deklaracja zgodności CE i UKCA:

- Pełne teksty deklaracji zgodności CE i UKCA są dostępne pod linkiem sharpconsumer.eu, a następnie należy przejść do sekcji pobierania posiadanego modelu i wybrać „Declaration of Conformity” (deklaracja zgodności).

Zalecane metody czyszczenia

Twój odkurzacz pionowy jest przeznaczony do czyszczenia powierzchni podłogowych oraz trudno dostępnych pionowych powierzchni. Zaczynaj od Metalowego prętu przedłużającego i połącz go z następującymi narzędziami.

- Przyłącz szerszą szczotkę z rolką napędzaną silnikiem z LED światłami do podłóg twardych, dywanów obszarowych i wykładzin.
- Przyłącz elastyczny adapter do zginania, aby dotrzeć pod sofy, krzesła i wokół mebli.
- Załącz Przedłużoną szczelinę narzędziową do narożników i ciasnych miejsc.
- Używaj V-Rollera na wszystkich rodzajach podłóg. Wałek szczotkowy jest zalecany do twardych podłóg.
- Dołącz narzędzie 2 w 1: szczotka/szczelina do abażurów, półek z książkami i elektroniki. Tylko dla modelu VC-SV28AEU-B
- Przyłącz mini zmotoryzowany wałek do czyszczenia dla schodów i węższych ścieżek.

Do szybkiego odkurzania małych obszarów, możesz przekształcić odkurzacz pionowy w odkurzacz ręczny, usuwając metalowy pręt przedłużający. Wybierz odpowiednie narzędzie do pracy, jak poniżej.

- Załącz Przedłużoną szczelinę narzędziową do głębokiego czyszczenia między siedzeniami samochodowymi, poduszkami kanapy i wysokimi krzesłami.
- Dołącz Narzędzie 2 w 1: szczotka/szczelina do komód, półek i klawiatur.
Tylko dla modelu VC-SV28AEU-B
- Załącz Mini Motorowy Wałek do czyszczenia dla schodów i ławek.
- Podłącz Elastyczny Wąż plus Narzędzie Szczelina lub Szczotka do głębokiego czyszczenia wnętrza samochodu, pod siedzeniami i pomiędzy nimi.

Filtr i kosz na śmieci

Twój odkurzacz zawiera kilka filtrów, które zapewniają, że nieczyste powietrze nie jest ponownie wprowadzane do pomieszczenia i służą ochronie silnika. Hermetyczny kosz na śmieci zatrzymuje i zamyka 99,9% kurzu, alergenów, łupieżu i brudu.

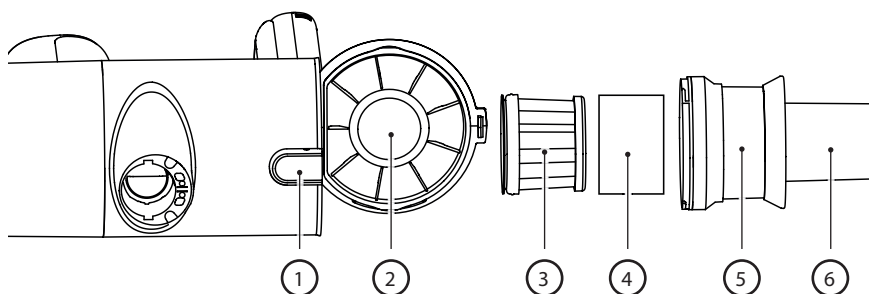

1. Przycisk zwalniający pojemnik.
2. Hermetyczny kosz na śmieci
3. Filtr HEPA 13.
4. Rękaw filtracyjny
5. Metalowy filtr siatkowy do oddzielania dużych cząstek.
6. Wielokonkowe cykloniczne wirowanie do izolacji cząstek kurzu

Pusty Kosz na śmieci

1. Trzymaj odkurzacz ręczny nad pojemnikiem na śmieci.
2. Następnie naciśnij przycisk zwalniający pojemnik, aby go otworzyć. Ostrożnie opróżnij zawartość do pojemnika na odpadki. W razie potrzeby oczyść filtr HEPA.
3. Upewnij się, że Zestaw filtrów HEPA jest bezpieczny (przekręcając cały zestaw zgodnie z ruchem wskazówek zegara) przed zamknięciem drzwi pojemnika na kurz (usłyszysz "kliknięcie", gdy drzwi będą zamknięte).

Usuwanie i czyszczenie filtra o wysokiej gęstości

1. Obróć zestaw filtrów HEPA w kierunku przeciwnym do ruchu wskazówek zegara, aż zostanie zwolniony z urządzenia.
2. Wyjmij zestaw filtrów HEPA i wyczyść w razie potrzeby (patrz poniżej).
3. Włóż filtr o gęstości HEPA z powrotem do zestawu filtrów HEPA.
4. Upewnij się, że zespół filtra o wysokiej gęstości jest bezpieczny (przekręcając zgodnie z ruchem wskazówek zegara) przed zamknięciem drzwi kosza na śmieci.

UWAGA: Jeśli filtr HEPA jest bardzo brudny, można go umyć w wodzie. Po umyciu, suszyć przez co najmniej 24 godziny, aby upewnić się, że jest całkowicie suchy przed ponownym umieszczeniem go w odkurzaczu.

Aby zapewnić wysoką wydajność filtra HEPA, zaleca się jego wymianę co 3 miesiące. Aby zamówić filtr zamiennik, użyj numeru modelu VC-SVF1A.

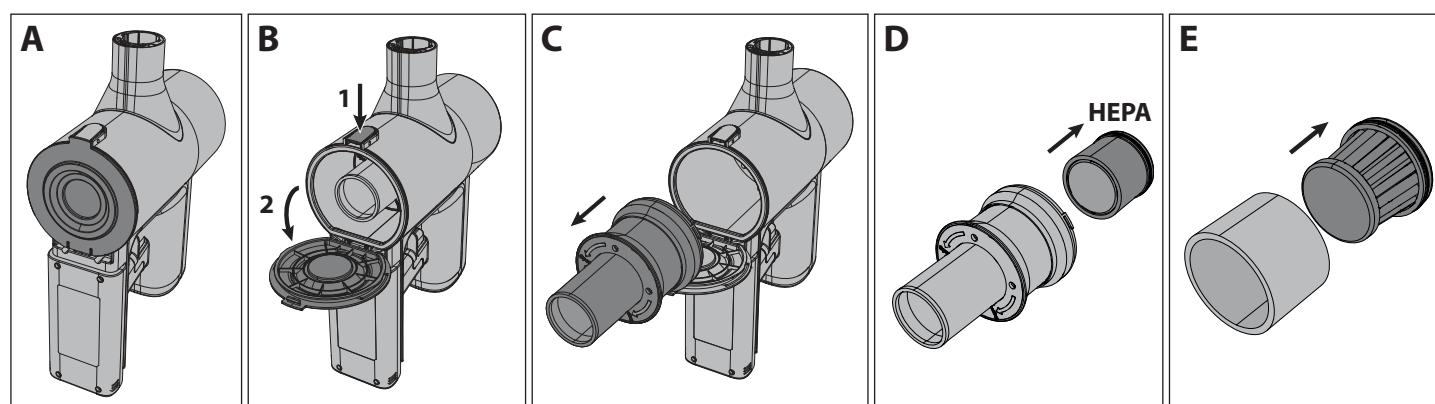

UWAGA: NIE WOLNO używać odkurzacza bez założonego filtra, filtra HEPA13 lub siatkowego. Spowoduje to dostanie się dużych cząstek kurzu lub zanieczyszczeń do silnika i uszkodzenie go.

Narzędzia i ich użytkowanie

Twój odkurzacz pionowy SHARP jest wyposażony w różne narzędzia, jak pokazano poniżej. W zależności od modelu, który posiadasz, zostanie określone, które narzędzia są dołączone do pudełka.

Dwa w jednym Wałek do czyszczenia

To narzędzie można używać zarówno z wysuniętą szczotką, jak i z dyszą. Aby użyć dyszy, naciśnij w dół pokrętło zwalniające i cofnij przedłużenie szczotki.

Dwufunkcyjna szczotka jest idealna do czyszczenia abażurów, półek na książki i różnych elementów sprzętu elektronicznego.

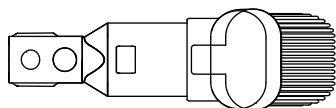

Szeroka końcówka szczotki (tylko VC-SV28AEU-B)

To przydatne narzędzie może być używane do delikatnego czyszczenia zasłon, firan, parapetów, żaluzji itp.

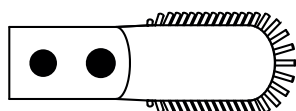

Długie narzędzie do szczelin

To wszechstronne, długie narzędzie w formie przedłużonej szczeliny jest idealne do czyszczenia narożników i ciasnych miejsc.

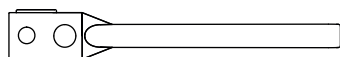

Wąż przedłużający (tylko VC-SV28AEU-B)

Aby zwiększyć użyteczność mniejszych narzędzi, mogą one być używane z węzłem przedłużającym. Wąż może się rozciągać, umożliwiając łatwiejszy dostęp do ciasnych lub trudno dostępnych miejsc, co zwiększa efektywność czyszczenia.

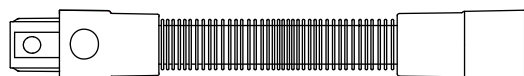

Metalowy pręt przedłużający

Użyj tego narzędzia z zmotoryzowaną głowicą, aby ułatwić czyszczenie podłóg.

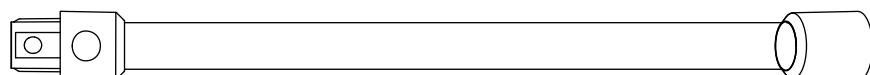

Zmotoryzowany wałek do czyszczenia

Silnikowa rolka szczotkująca jest idealna do czyszczenia wszystkich typów podłóg. Standardowo wyposażona jest w V-Rolkę, którą można wymieniać na rolkę szczotkującą. Obie rolki zapewniają doskonałe wyniki na wszystkich typach podłóg. Dzięki dodatkowemu jasnemu światłu, silnikowa głowica pozwala zobaczyć wszelki brud, kurz i śmieci do odkurzenia, a także pozwala dostrzec ciemniejsze zakamarki i krawędzie dla kompleksowego czyszczenia.

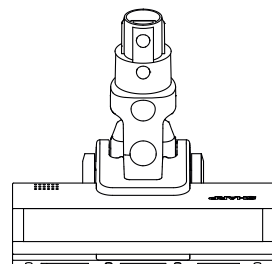

Aby zmienić, oczyścić lub konserwować rolkę, postępuj zgodnie z instrukcjami poniżej.

1. Naciśnij dźwignię oznaczoną literą A w dół, jednocześnie podnosząc płytkę wałka do czyszczenia (element B) do góry.
2. Usuń płytkę wałka do czyszczenia.
3. Wyjmij wałek do czyszczenia, pociągając go w górę od prawej strony (R).
4. Włóż rolkę, zaczepiając ją po lewej stronie (L), a następnie naciskając na prawą stronę, aby umieścić ją bezpiecznie. Teraz ponownie włóż płytkę szczotki rolkowej, naciskając na nią, aż kliknie.

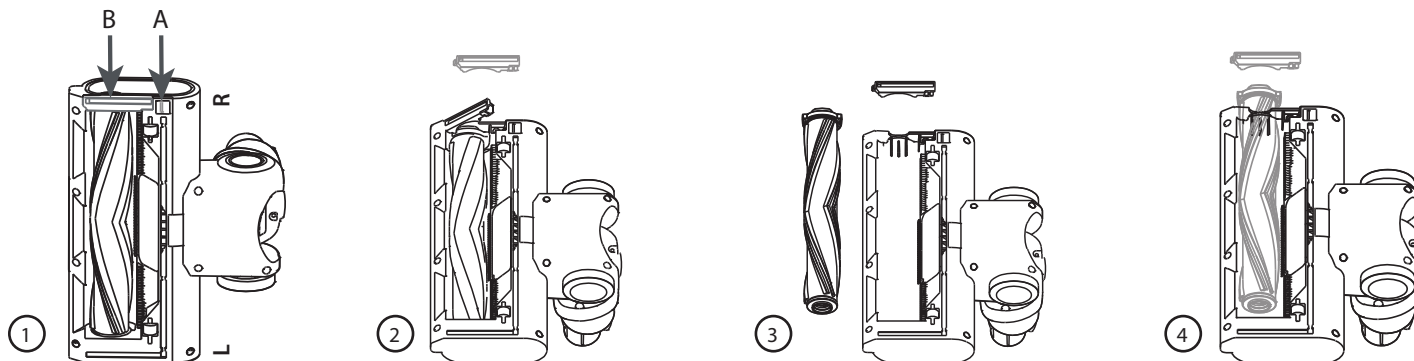

V-Wałek

Używaj rolki V na wszystkich typach podłóg.

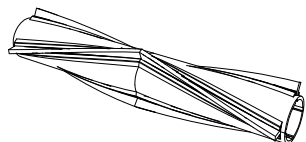

Wałek szczotki

Wałek do czyszczenia jest rekomendowany do podłóg wyłożonych dywanem.



Mini Szczotka Motorowa (tylko VC-SV28AEU-B)

Załącz mini zmotoryzowany wałek do czyszczenia dla schodów, tapicerki i wąskich ścieżek.

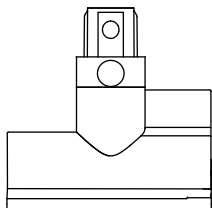

Adapter do gięcia (tylko VC-SV20AEU-S i VC-SV28AEU-B)

Użyj razem z metalowym prętem przedłużającym, aby łatwo dotrzeć pod sofy, krzesła, stoły itp.

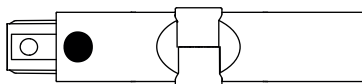

Narzędzie do czyszczenia

Przydatne narzędzie do czyszczenia jest dołączone do zestawu. Dzięki temu narzędziu łatwo można usunąć plątaninę z szczotki rolkowej za pomocą wbudowanego ostrza. Szczotka może być używana do czyszczenia wszelkiego pyłu, który dostał się do małych obszarów odkurzacza lub akcesoriów.

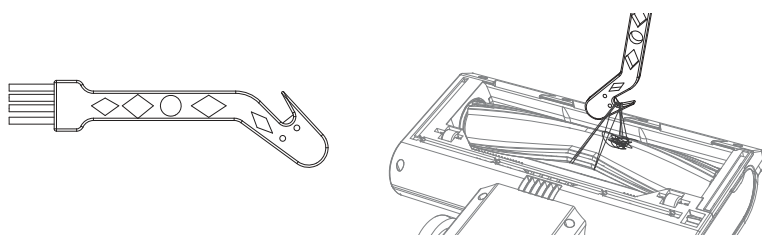

Podczas korzystania z części tnącej narzędzia do czyszczenia, upewnij się, że dokładnie zaczepiasz zamotanie i ciągniesz tak, aby materiał został przecięty. Bądź ostrożny, aby nie ciągnąć zbyt mocno, ponieważ może to spowodować uszkodzenie rolki.

Samodzielne stanie

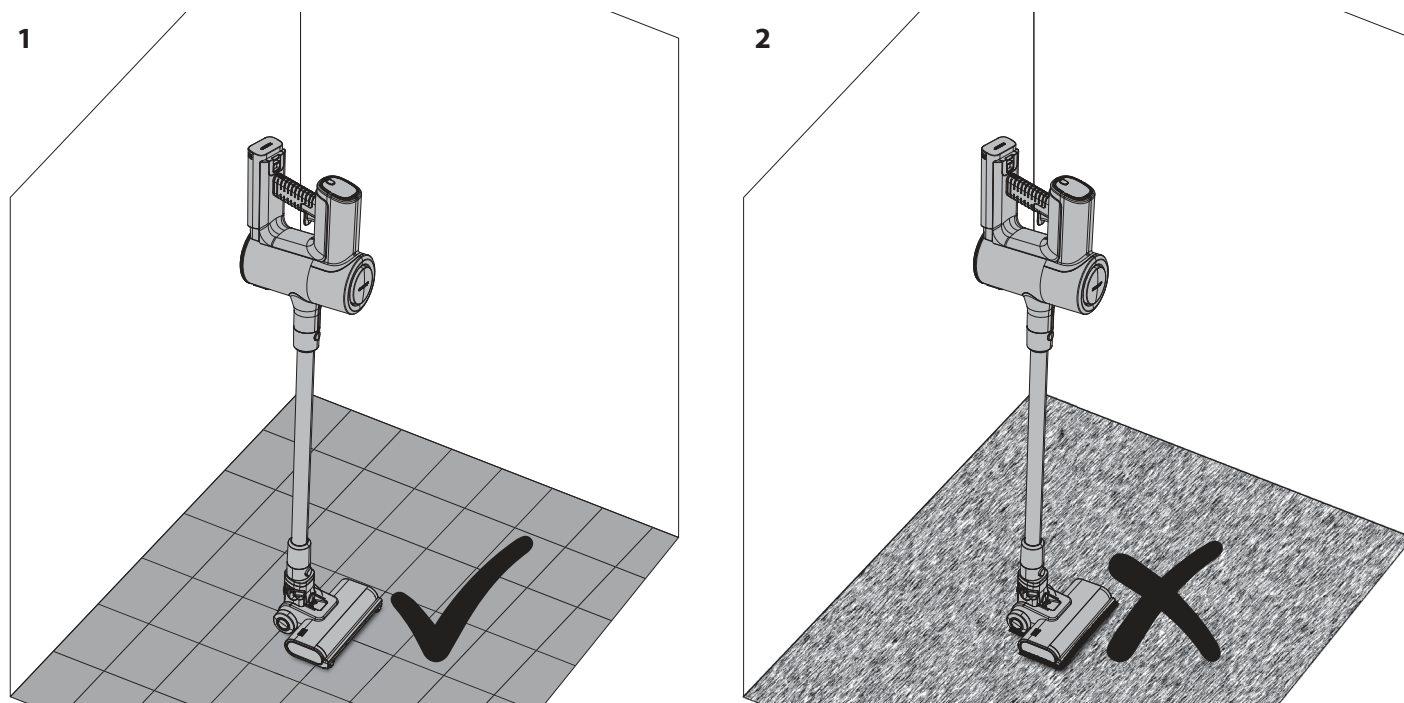

1. W porządku, aby używać Samodzielne stanie na twardym podłożu.
2. NIE używaj funkcji samodzielnego stania na miękkich/pokrytych dywanem podłogach.

Podczas używania odkurzacza pionowego SHARP na twardym podłożu, możliwe jest ustawienie odkurzacza w pozycji samostojącej. Aby to działało poprawnie, odkurzacz musi być podłączony do zmotoryzowanej jednostki głowicy za pomocą metalowego pręta przedłużającego; upewnij się również, że bateria jest zainstalowana.

Delikatnie oprzyj stopę na zmotoryzowanej głowicy, przesuwając odkurzacz tak, aby znalazł się w pozycji pionowej. Usłyszysz kliknięcie, gdy głowica zostanie zablokowana.

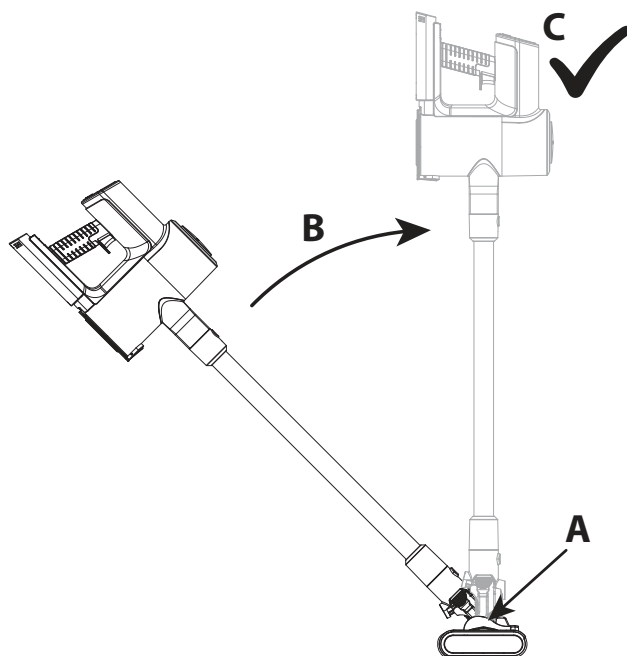

Delikatnie puść odkurzacz, a on sam się ustawi.

UWAGA: Twój odkurzacz będzie samodzielnie stał na twardych podłogach, jeśli zostanie przewrócony, może dojść do uszkodzeń lub obrażeń. Upewnij się, że po ustawieniu go w pozycji samodzielnego stania, nie zostanie przewrócony. Nie zostawiaj go bez nadzoru w trybie samodzielnego stania, zwłaszcza jeśli masz małe dzieci lub zwierzęta.

Panel wyświetlania

Panel wielofunkcyjnego wyświetlacza pokazuje ważne informacje o funkcji i użyciu twojego odkurzacza pionowego. Aby zmienić prędkość silnika z ECO (najbardziej efektywny) na Turbo (najmocniejszy), naciśnij ten przycisk. Kiedy urządzenie jest wyłączone, naciśnij ten przycisk, aby sprawdzić, ile energii pozostało w baterii dla każdego trybu pracy.

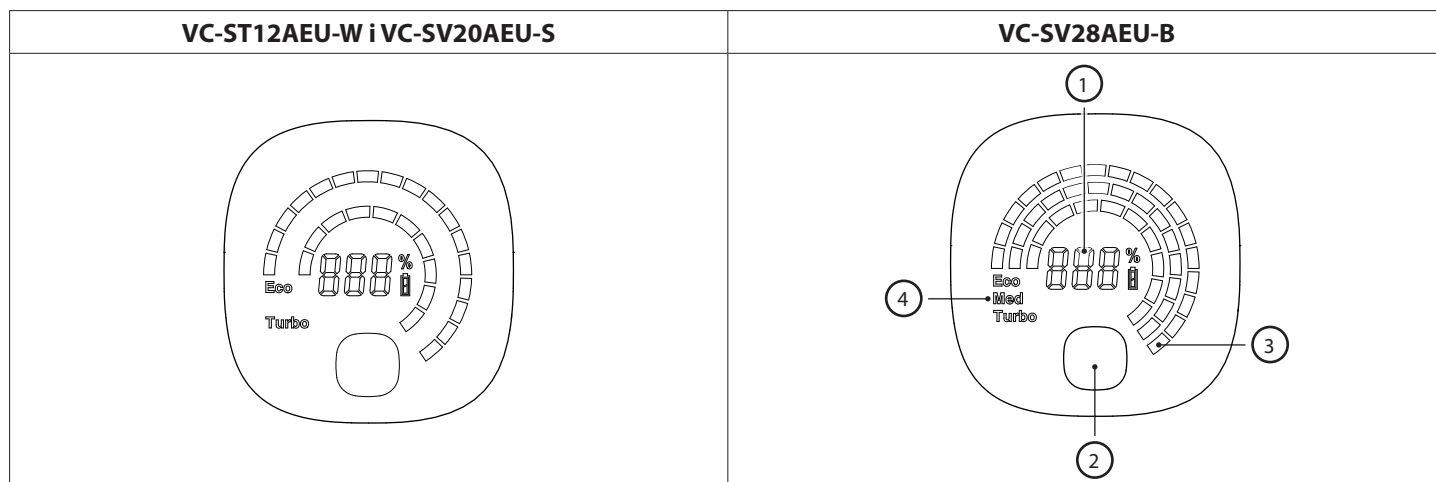

1. Procent pozostałej energii baterii.
2. Przycisk wyboru trybu – ECO, średni lub Turbo.
3. Wizualne wskazanie pozostałej mocy na podstawie poziomu baterii. To się zmieni, gdy przycisk trybu zostanie naciśnięty.
4. Tryb działania. Zmieni się, gdy przycisk trybu zostanie naciśnięty.

W przypadku wystąpienia jakiegokolwiek problemu z odkurzaczem pionowym, na panelu wyświetlacza może pojawić się kod błędu. Jeśli pojawi się kod błędu, skonsultuj się z sekcją Rozwiązywanie problemów w tej instrukcji obsługi, aby uzyskać więcej szczegółów.

Ogólne czyszczenie i konserwacja

Aby zapewnić, że Twój odkurzacz pionowy SHARP pozostaje w dobrym stanie i nadal świadczy niezawodne usługi, zaleca się regularne czyszczenie i konserwację.

Zewnętrzne części można czyścić za pomocą miękkiej szmatki. Jeśli występują uporczywe plamy, użyj nieścierającego, delikatnego środka czyszczącego do ich usunięcia.

Nigdy nie używaj środków ściernych ani szmat do konserwacji twojego odkurzacza pionowego SHARP, ponieważ uszkodzą one powierzchnię.

Ogólne wskazówki po użyciu to:

1. Opróżnij komorę na śmieci

Moc ssania jest zmniejszona, jeśli komora na kurz jest pełna śmieci, dlatego opróżnianie jej po i w trakcie użytkowania zapewni znacznie lepsze doświadczenia z czyszczenia.

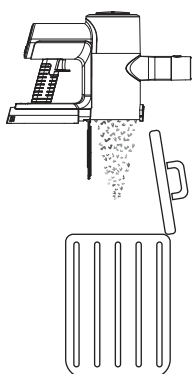

2. Wyczyść rolki

Usuń wszelkie włosy lub zanieczyszczenia, które mogły przyczepić się do rolki lub owinąć wokół niej podczas użytkowania, ponieważ to poprawi wydajność przy następnym użyciu. Jeśli coś owinęło się wokół rolki, użyj ostrza narzędzia do czyszczenia, aby to usunąć.

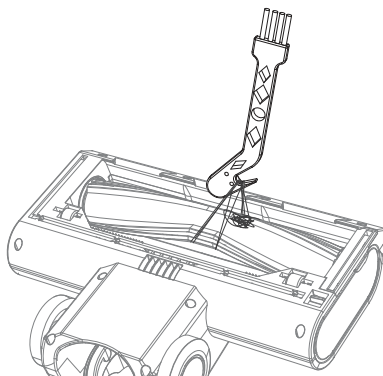

3. Sprawdź czy nie ma blokad

Upewnij się, że drogi powietrza są wolne od przeszkód, takich jak kłęby włosów, sierść zwierząt czy duże kawałki śmieci. Użyj światła (latarki w swoim telefonie komórkowym) do spojrzenia w dół rury, aby sprawdzić, czy jest czysta.

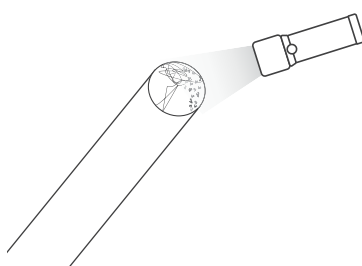

4. Wyczyść filtr

Zatkane filtry to najczęstsza przyczyna słabej siły ssania. Czyść je po każdym użyciu, a jeśli wydajność jest obniżona, mogą być one umyte w wodzie i pozostawione do wyschnięcia na 24 godziny. Zaleca się wymianę filtra HEPA co 3 miesiące.

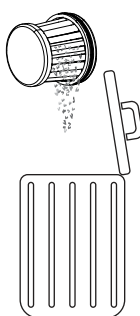

Radzenie sobie z zatorami

Może się zdarzyć, że czasami Twój odkurzacz pionowy zostanie zablokowany przez śmieci. Może być konieczne rozebranie części, aby uzyskać dostęp do czyszczenia i odblokowania.

Podczas radzenia sobie z zatorami użyj długiego, sztywnego drutu z tępym końcem, aby oczyścić rury. Uważaj, aby nie uszkodzić rury.

Zasilacz AC

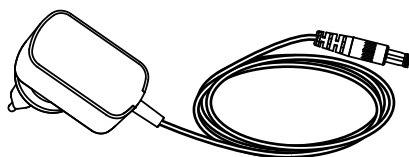

Twój odkurzacz pionowy SHARP jest wyposażony w zasilacz AC, który może być używany z gniazdem sieciowym UK (3-pin) lub EU (2-pin). Zasilacz AC dołączony do twojego odkurzacza pionowego zależy od modelu odkurzacza i baterii, odwołaj się do poniższej tabeli, aby dopasować model odkurzacza i zasilacz AC.

Używaj tylko dołączonego i rekomendowanego przez SHARP zasilacza AC do Twojego odkurzacza pionowego. Specyfikacje zasilacza AC można znaleźć na końcu tej Instrukcji Obsługi.

Zmiana typu połączenia wtyczki sieciowej AC

Twój adapter AC jest wyposażony w 2 płytki połączeniowe, które można wymieniać w zależności od typu gniazda sieciowego. Płytkę połączeniową po lewej stronie używa się w Wielkiej Brytanii, Irlandii i na Cyprze. Płytkę z dwoma pinami po prawej stronie używa się w większości innych krajów UE.

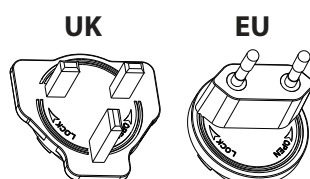

Aby zainstalować odpowiednią płytkę do gniazda sieciowego, wybierz właściwą (UK lub EU) i umieść na adapterze AC, jak pokazano na poniższym obrazku, płyta powinna pasować do wgłębienia. Obróć zgodnie z ruchem wskazówek zegara, aż usłyszysz kliknięcie, a płyta połączeniowa jest teraz zainstalowana. Jeśli masz wątpliwości, skontaktuj się z naszą infolinią w celu uzyskania porady.

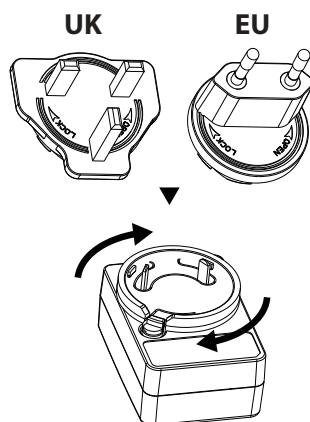

Aby usunąć tabliczkę, naciśnij przycisk A i obróć tabliczkę przeciwnie do ruchu wskazówek zegara. Tabliczka może teraz zostać usunięta.

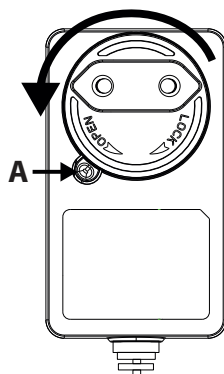

Rozwiązywanie problemów

Problem	Powód	Rozdzielczość
Kod błędu E01 pojawia się na wyświetlaczu.	Silnik głowicy został zatrzymany i nie obraca się.	Usuń przeszkodę z wałka w zmotoryzowanej głowicy.
E02 pojawia się na wyświetlaczu (tylko dla VC-SV20AEU-S i VC-SV28AEU-B).	Wejście zablokowane.	Usuń zator z głowicy, rury i/lub wlotu.
Słaba wydajność odkurzania.	Zmniejszona siła ssania.	Ustaw tryb odkurzacza na Turbo. Opróżnij kosz na śmieci. Wyczyść filtry. Upewnij się, że przewody powietrzne odkurzacza nie są zablokowane lub zasłonięte.
Odkurzacz przestał działać lub nie działa.	Problem z baterią lub połączeniem baterii.	Sprawdź, czy bateria jest w pełni naładowana. Upewnij się, że bateria jest prawidłowo podłączona do odkurzacza.
Wałek nie będzie obracać się.	Problem mechaniczny.	Usuń przeszkodę z wałka w zmotoryzowanej głowicy. Wyczyść wałek i jednostkę głowicową.
Światło baterii miga na czerwono.	Bateria prawie rozładowana.	Naładuj baterię.
Akcesorium jest uszkodzone lub nie działa.		Skontaktuj się z centrum obsługi klienta SAHRP, aby omówić sprawę. Nowa część może być dostarczona bezpłatnie, jeśli jest na gwarancji, lub odpłatnie, jeśli jest to konieczne.
Silnikowa głowica jest głośna.	Wałek do czyszczenia zamontowany.	Jeśli wałek do czyszczenia jest zamontowany, szczeciny będą wydawać dźwięk, gdy zetkną się z obudową głowicy.

Jeśli napotkasz jakiegokolwiek inne problemy ze swoim odkurzaczem pionowym SHARP, skontaktuj się z naszym centrum obsługi klienta w celu uzyskania dalszych porad i informacji.

Aby zamówić akcesoria, filtry i baterie zamiennne, prosimy o kontakt telefoniczny lub mailowy z centrum serwisowym SHARP.

Dane techniczne

Model	VC-SV12AEU-W	VC-SV20AEU-S	VC-SV28AEU-B
Pojemność baterii (mAh)	2000	2500	4000
Napięcie baterii (V)	22,2	21,6	21,6
Moc baterii (Wh)	44,4	54	86,4
Rozmiar baterii (szerokość x wysokość x głębokość w mm)	158 x 65 x 85	158 x 65 x 85	158 x 65 x 85
Waga baterii (kg)	0,429	0,453	0,585
Liczba komórek	6	6	6
Czas ładowania pojedynczej baterii (godziny)	4	4,5	4
Czas ładowania podwójnej baterii (godziny)	8	9	8
Kolor głównej jednostki	Biały	Srebrny	Czarny
Panel sterowania	Cyfrowy	Cyfrowy	Cyfrowy
Typ wyświetlania	LCD	LCD	LCD
Pojemność pojemnika na kurz (L)	0,55	0,55	0,55
Typ filtra wydechowego	HEPA 13	HEPA 13	HEPA 13
Waga brutto (kg)	5,2	5,4	6,3
Moc silnika (W)	150	250	380
Typ silnika	Silnik DC	Bezszcotkowy silnik prądu stałego	Bezszcotkowy silnik prądu stałego
Poziom szumów [dB]	≤80	≤80	≤80
Zużycie energii w trybie wyłączenia (W)	0,5	0,5	0,5
Ochrona przed przegrzewaniem	Tak	Tak	Tak
Wtyczka	Adapter wtyczki EU/UK	Adapter wtyczki EU/UK	Adapter wtyczki EU/UK
Zużycie energii przez silnik (W)	150	250	380
Czas pracy na maksymalnej mocy (minuty)	16	15	12
Czas pracy w średniej mocy (minuty)	Brak	Brak	24
Czas pracy w Min Power (minuty)	25	45	65
Certyfikacja Logo Bezpieczeństwa	Oświadczenie CE / UKCA	Oświadczenie CE / UKCA	Oświadczenie CE / UKCA
Moc ssania Min (kPa)	6	7	7
Maksymalna moc ssania (kPa)	12	20	28
Maksymalna moc ssania (waty powietrzne)	62	120	173
Reflektor LED	Tak	Tak	Tak
Kolor reflektorów	Biały	Biały	Biały
Rozmiar jednostki (szerokość x wysokość x głębokość w mm)	120 x 1205 x 270	120 x 1205 x 270	120 x 1250 x 250
Waga jednostki (kg)	3,9	4,1	5

Zasilacz AC			
Model	CZH015265065TRWQ	CZH015265065TRWQ	CZH024265100TRWQ
Wejście	100-240V AC / 50/60Hz / 0,5A	100-240V AC / 50/60Hz / 0,5A	100-240V AC / 50/60Hz / 0.8A
Zasilanie	AC 100-240V ~ 50/60Hz	AC 100-240V ~ 50/60Hz	AC 100-240V ~ 50/60Hz
Wyjście	26,5V DC / 650mA	26,5V DC / 650mA	26,5V DC / 1000mA
Kolor	Biały	Biały	Czarny
Długość kabla zasilającego (mm)	1500mm	1500mm	1500mm
Do użycia z	VC-SV12AEU-W	VC-SV20AEU-S	VC-SV28AEU-B
Ocena IP	IP20 (tylko do użytku w pomieszczeniach)	IP20 (tylko do użytku w pomieszczeniach)	IP20 (tylko do użytku w pomieszczeniach)
Producent	Shenzhen Chanzehe Technology Co. Limited 7/F, Spa Centre, Nr 53-55 Lockhart Road, Wan Chai, Hongkong		



Atenção:

O seu produto está marcado com este símbolo

Significa que os produtos elétricos e eletrónicos usados não devem ser misturados com o lixo doméstico geral. Existe um sistema de recolha específico para estes produtos.

A. Informações sobre a Eliminação para os Utilizadores (particulares)

1. Na União Europeia

Atenção: Se quiser eliminar este equipamento, não use um caixote do lixo comum!

O equipamento elétrico e eletrónico usado tem de ser tratado em separado e de acordo com a legislação que requer um tratamento, recuperação e reciclagem adequados de equipamento elétrico e eletrónico usado.

No seguimento da implementação pelos estados membros, os agregados domésticos privados nos estados da UE devem entregar o seu equipamento elétrico e eletrónico usado num local designado para a sua recolha, sem qualquer custo*.

Em alguns países* o seu vendedor local pode também receber o seu produto antigo, sem qualquer custo, se adquirir um outro semelhante.

* Contacte as autoridades locais para obter mais informações.

Se o seu equipamento elétrico ou eletrónico usado tiver pilhas ou pilhas recarregáveis, elimine-as previamente em separado de acordo com as exigências locais. Ao eliminar corretamente este produto estará a ajudar a garantir que os resíduos recebem o tratamento, recuperação e reciclagem necessários e, assim, evita potenciais efeitos negativos sobre o meio ambiente e a saúde humana que, de outro modo, poderiam surgir devido ao manuseamento incorreto dos resíduos.

2. Em outros países fora da UE

Se pretende desfazer-se deste produto, contacte, por favor, as suas autoridades locais e informe-se sobre o método de eliminação correto.

Para a Suíça: O equipamento elétrico e eletrónico usado pode ser devolvido ao comerciante, sem qualquer custo, mesmo que não adquira um novo produto. Os locais de recolha adicionais encontram-se listados na página principal de www.swico.ch ou www.sens.ch.

B. Informações sobre a Eliminação de Produtos para Utilizadores-Empresas

1. Na União Europeia

Se o produto é utilizado para fins comerciais e se pretende desfazer-se dele:

Agradecemos que contacte o seu revendedor SHARP que o informará sobre como devolver o produto. Podem ser-lhe cobrados custos resultantes da devolução e reciclagem. Produtos pequenos (e pequenas quantidades) podem ser devolvidos nos locais de recolha da sua zona.

Para a Espanha: Agradecemos que contacte o sistema de recolha instituído ou a sua autoridade local para a devolução dos seus produtos usados.

2. Em outros países fora da UE

Se pretende desfazer-se deste produto, contacte, por favor, as suas autoridades locais e informe-se sobre o método de eliminação correto.



[www.sharpconsumer.com/
contact/](http://www.sharpconsumer.com/contact/)



[www.sharpconsumer.com/
support/](http://www.sharpconsumer.com/support/)



[www.sharpconsumer.com/
documents-of-conformity/](http://www.sharpconsumer.com/documents-of-conformity/)

Para assistência técnica, veja www.sharpconsumer.com/contact/, para os seus direitos da garantia, vá a www.sharpconsumer.com/support/ ou contacte o revendedor onde comprou o produto.

As declarações de conformidade encontram-se disponíveis a partir de www.sharpconsumer.com/documents-of-conformity/

Conteúdo

Conteúdo da caixa	2
Localização dos controlos e peças	3
Suporte de parede	6
Mostrador e controles	7
Carregamento, armazenamento e uso da bateria.....	8
Métodos de limpeza recomendados	11
Filtro e caixote do lixo.....	12
Ferramentas e a sua utilização.....	13
Autoportante	15
Painel do mostrador	17
Limpeza e manutenção geral	17
Lidar com bloqueios.....	18
Adaptador CA	19
Resolução de problemas	20
Especificações técnicas	21

Introdução

Este sistema de aspirador sem fios possui um motor digital inteligente com display LED, pacote de bateria Li-Ion removível. É leve e versátil e converte-se facilmente de aspirador vertical para todo o lar para aspirador de mão para limpeza pontual com as várias ferramentas de acessório.

Conteúdo da caixa

Item	Descrição	VC-SV12AEU-W	VC-SV20AEU-S	VC-SV28AEU-B
1	Aspirador (sem acessórios ou bateria)	✓	✓	✓
2	Mini Rolo Motorizado de Escova	✗	✗	✓
3	Adaptador de flexão flexível	✗	✓	✓
4	Ferramenta 2-em-1 Escova/Ranhura	✓	✓	✓
5	Ferramenta Escova Larga	✗	✗	✓
6	Ferramenta de Fenda Estendida	✓	✓	✓
7	Mangueira de Extensão	✗	✗	✓
8	Extensão de Vara Metálica	✓	✓	✓
9	Rolo de Escova Motorizado com Rolo(s) instalado(s)	✓	✓	✓
10	V-Rolo	✓	✓	✓
11	Rolo de escova	✓	✓	✓
12	Adaptador de Energia (EU/UK)	✓	✓	✓
13	Suporte de Parede para Armazenamento	✓	✓	✓
14	Parafusos do Suporte de Parede, Buchas de Parede e Placas de Cobertura	✓	✓	✓
15	Guia de início rápido	✓	✓	✓
16	Bateria x2	✓	✓	✓
17	Recipiente transparente de armazenamento de pincéis	✓	✓	✓
18	Filtro x2 (1 instalado no aspirador e 1 na caixa)	✓	✓	✓
19	Ferramenta de limpeza	✓	✓	✓
20	Cobertura do Furo do Suporte	✓	✓	✗

Localização dos controlos e peças

VC-SV12AEU-W	
Item	Descrição
1	Visor LED
2	Botão de Seleção de Velocidade
3	Gatilho de Energia LIGAR/DESLIGAR
4	Porta de Carregamento da Bateria
5	Botão de Liberação da Bateria
6	Bateria Recarregável/Substituível
7	Montagem do Filtro
8	Caixote do Lixo
9	Adaptador CA
10	Ferramenta 2-em-1 Escova/Ranhura
11	Rolo de Escova em Tubo de Armazenamento
12	Ferramenta de Fenda Estendida
13	Extensão de Vara Metálica
14	Cabeça de rolo motorizada com luzes LED
15	Luzes LED na Escova de Rolo do Chão
16	Suporte de Parede

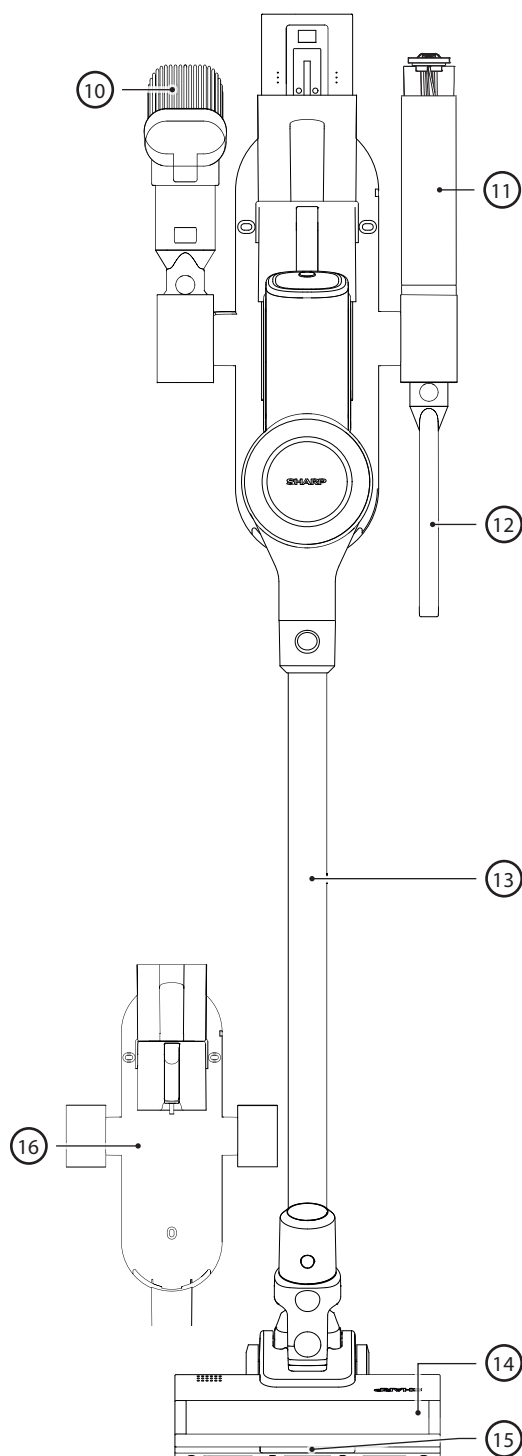
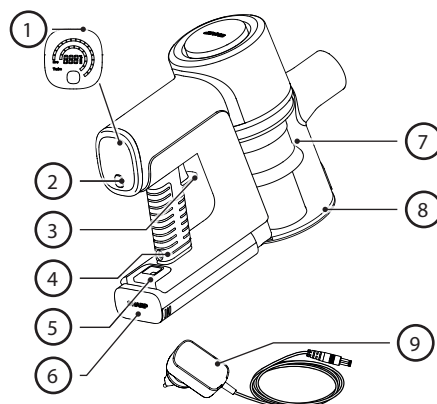

VC-SV20AEU-S

Item	Descrição
1	Visor LED
2	Botão de Seleção de Velocidade
3	Gatilho de Energia LIGAR/DESLIGAR
4	Porta de Carregamento da Bateria
5	Botão de Liberação da Bateria
6	Bateria Recarregável/Substituível
7	Montagem do Filtro
8	Caixote do Lixo
9	Adaptador CA
10	Ferramenta 2-em-1 Escova/Ranhura
11	Adaptador de flexão flexível
12	Rolo de Escova em Tubo de Armazenamento
13	Ferramenta de Fenda Estendida
14	Extensão de Vara Metálica
15	Cabeça de rolo motorizada com luzes LED
16	Luzes LED na Escova de Rolo do Chão
17	Suporte de Parede

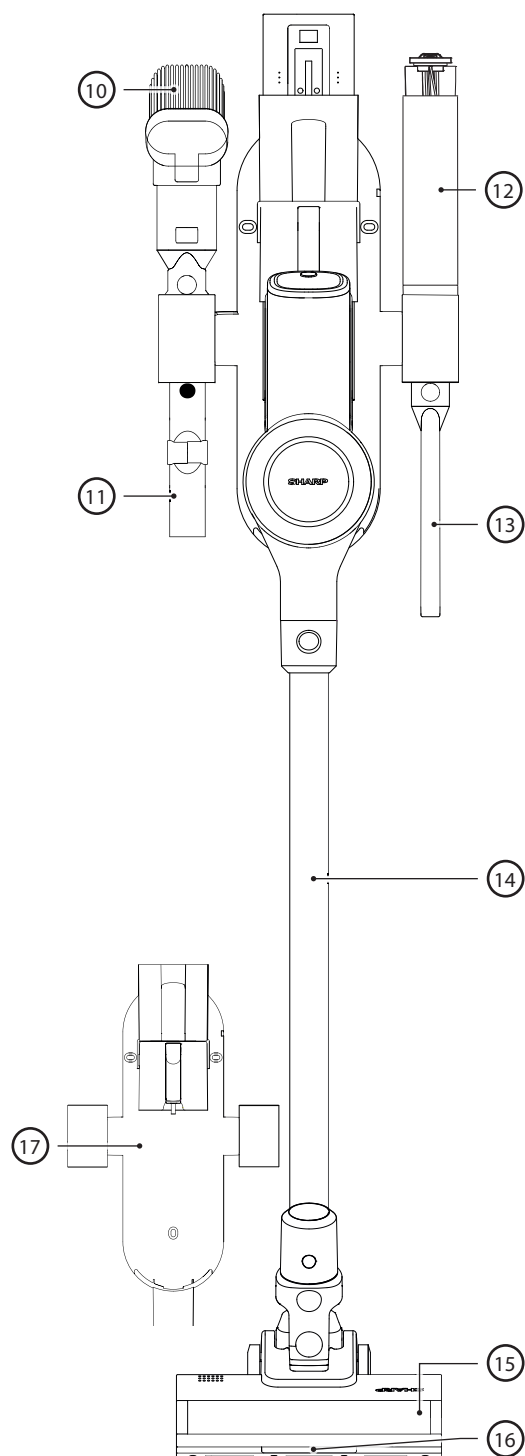
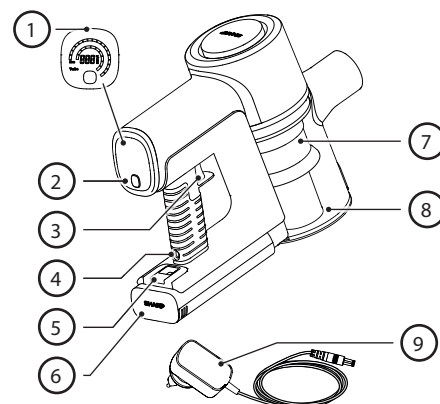

VC-SV28AEU-B

Item	Descrição
1	Visor LED
2	Botão de Seleção de Velocidade
3	Gatilho de Energia LIGAR/DESLIGAR
4	Porta de Carregamento da Bateria
5	Botão de Liberação da Bateria
6	Bateria Recarregável/Substituível
7	Montagem do Filtro
8	Caixote do Lixo
9	Adaptador CA
10	Ferramenta 2-em-1 Escova/Ranhura
11	Mangueira de Extensão
12	Rolo de pincel em recipiente transparente de armazenamento
13	Ferramenta de Fenda Estendida
14	Adaptador de flexão flexível
15	Mini rolo de escova motorizado
16	Ferramenta de escova larga
17	Extensão de Vara Metálica
18	Cabeça de rolo motorizada com luzes LED
19	Luzes LED na Escova de Rolo do Chão
20	Suporte de Parede

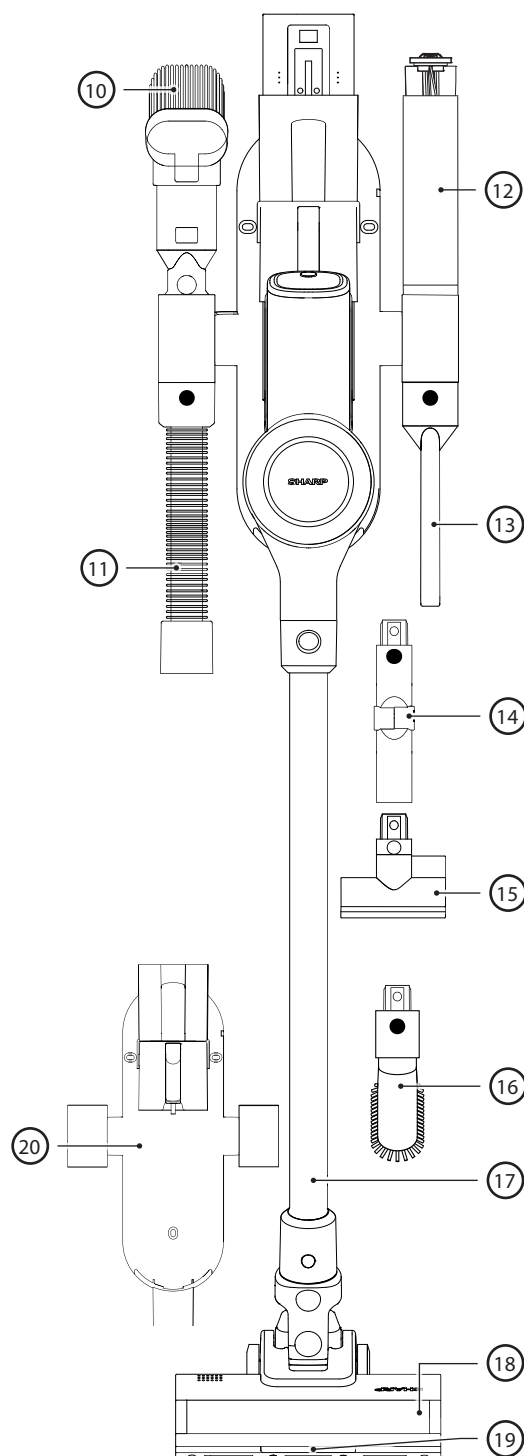
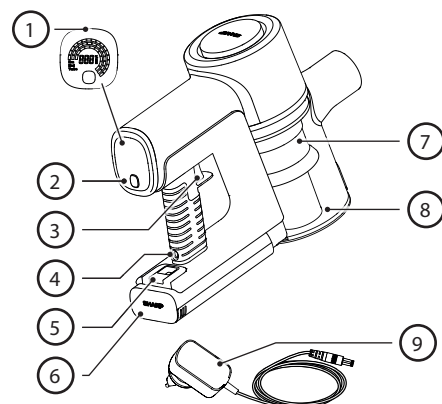

Suporte de parede

Para facilidade e conveniência de uso e armazenamento, o seu aspirador vertical SHARP é fornecido com um suporte de parede. Este suporte armazenará todas as ferramentas do seu aspirador e é capaz de carregar ambas as baterias ao mesmo tempo.

NOTA: Conecte os acessórios menores à mangueira de extensão e ao adaptador flexível para manter todas as peças juntas e organizadas. Use os tubos de armazenamento vertical à esquerda, direita e inferior do suporte de parede para encaixar as ferramentas de acessório.

Instalação do Suporte de Parede

Antes de instalar o seu suporte de parede, certifique-se de que há espaço suficiente para o fazer. A distância entre o topo da unidade e o chão precisa de ser adequada para que o aspirador vertical com a haste metálica e a cabeça possa ser instalado sem tocar em nada. Consulte a imagem abaixo para ver a altura de instalação recomendada.

A imagem à direita mostra a distância entre os furos de montagem e os detalhes dos parafusos e buchas fornecidos.

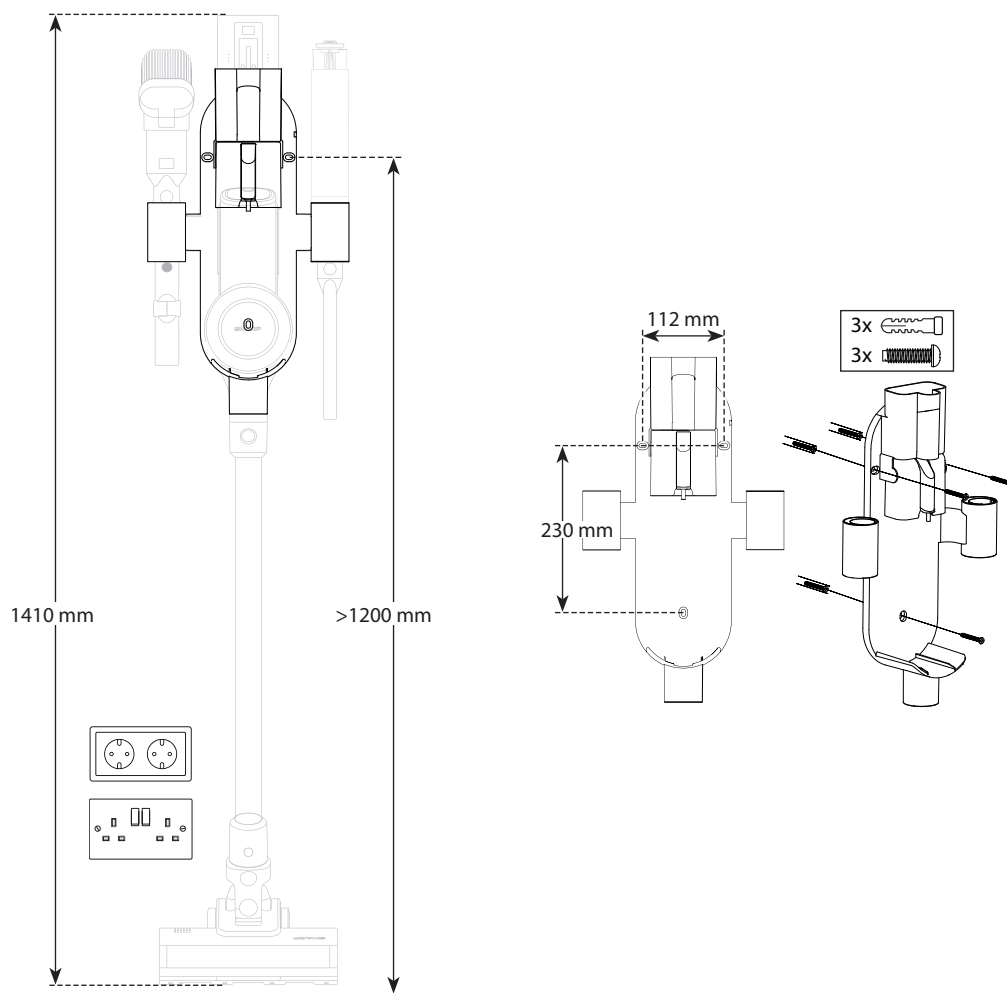

1. Encontre um local na parede perto de uma tomada elétrica sem obstruções, como janelas ou prateleiras.
2. Com o aspirador ligado à Escova de Rolos Motorizada e à Barra de Extensão, posicione o aspirador montado contra a parede onde será armazenado e marque os furos do suporte de parede à altura certa para guardar o aspirador na posição vertical.
3. Use uma chave de fendas Phillips (não incluída) para instalar o suporte de parede com os parafusos fornecidos. Certifique-se de marcar os furos de montagem usando os furos de montagem na parede no suporte.
4. Coloque o aspirador de varetas montado no meio do suporte de parede e ligue o adaptador de carregamento com a bateria instalada numa tomada próxima. A bateria destacável também pode ser carregada numa superfície plana perto de uma tomada quando removida do aspirador.

Placas de Vedação de Orifícios

Também incluído no saco de parafusos e buchas estão 3 placas de cobertura que são usadas para cobrir os buracos dos parafusos no suporte.

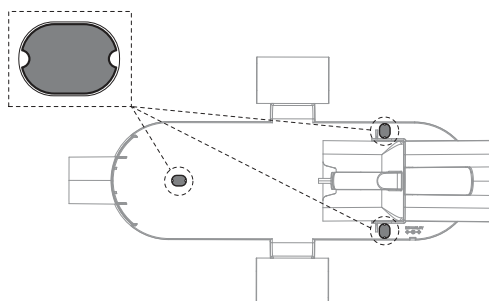

Tubo de Armazenamento do Rolo

Para um armazenamento fácil do rolo não utilizado para o VC-SV12AEU-W ou VC-SV20AEU-S, incluímos um tubo de armazenamento. O tubo de armazenamento encaixa-se num dos orifícios superiores de armazenamento, note que existe um adaptador (2) que precisa ser encaixado no orifício de armazenamento antes de inserir o tubo (1).

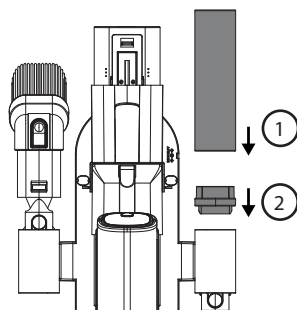

Tampa do Furo do Suporte

Incluído com o VC-SV12AEU-W e o VC-SV20AEU-S está uma tampa que pode ser usada para cobrir um dos orifícios dos acessórios. O VC-SV12AEU-W vem com 2 tampas, o VC-SV20AEU-S vem com 1.

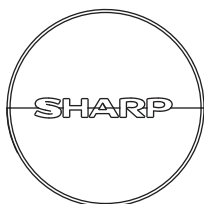

Mostrador e controles

Visor LED:

1. Carga da bateria restante
2. Botão de seleção de velocidade
3. Botão do gatilho de energia

Como operar

- Carregue uma vez no botão POWER TRIGGER para iniciar a limpeza. Não é necessário manter o botão pressionado. Carregue novamente no botão para desligar.
- O aspirador irá automaticamente definir o modo ECO Suction como padrão. Use o botão SELECTION para escolher entre 3 Modos de Sucção: ECO, MED, TURBO para o VC-SV28AEU-B e ECO/TURBO para o VC-SV12AEU-W e VC-SV20AEU-S.
- ECO para salas e áreas de superfície maiores.
- MED (VC-SV28AEU-B apenas) para salas menores e áreas de superfície ou o interior de um veículo inteiro.
- TURBO para recolhas rápidas ou limpeza profunda.
- Durante o uso operacional, o visor digital indicará a percentagem de carga da bateria restante, a velocidade e qualquer bloqueio do motor ou emaranhados no rolo de escova que afetem o desempenho.

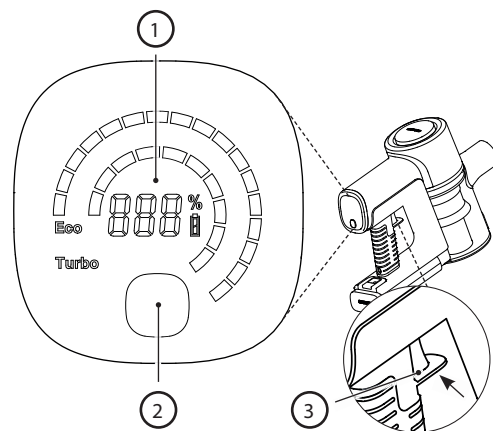

Carregamento, armazenamento e uso da bateria

O seu aspirador vertical SHARP inclui 2 pilhas de lões de Lítio como padrão. As especificações das pilhas são as seguintes. Note que as pilhas não são intercambiáveis entre modelos.

Modelo	VC-BA12A-W	VC-BA20A-S	VC-BA28A-B
Tensão (V)	22,2	21,6	21,6
Tipo de célula	ICR18650-20SG	INR18650-25PG	INR21700-40TG
Tecnologia	Lítio-Ion	Lítio-Ion	Lítio-Ion
Número de Células	6	6	6
Potência (Wh)	44,4	54	86,4
Capacidade (mAh)	2000	2500	4000
Tempo de Carregamento (horas)	4	4,5	4,5
Peso Líquido (kg)	0,429	0,453	0,585
Dimensão da Unidade (L x P x A) mm	158 x 65 x 85	158 x 65 x 85	158 x 65 x 85
Padrão/Certificação	UKCA/Declaração CE/ RoHS/REACH	UKCA/Declaração CE/ RoHS/REACH	UKCA/Declaração CE/ RoHS/REACH
Cor	BRANCO	Prata	Preto
Para ser usado com	VC-SV12AEU-W	VC-SV20AEU-S	VC-SV28AEU-B
Adaptador CA Recomendado	CZH015265065TRWQ	CZH015265065TRWQ	CZH024265100TRWQ

Localização das peças e ligação ao adaptador CA para carregamento

1. Conector da Unidade Principal
2. Porta de Carregamento
3. Liberte a Alavanca
4. Clip de Segurança
5. Estado de Carga
6. Ventilação

Antes da primeira utilização, a bateria de lítio-ion destacável deve ser totalmente carregada. Pode ser carregada quer esteja instalada ou desinstalada, ligando o cabo de alimentação à porta de recarga e a uma tomada elétrica padrão.

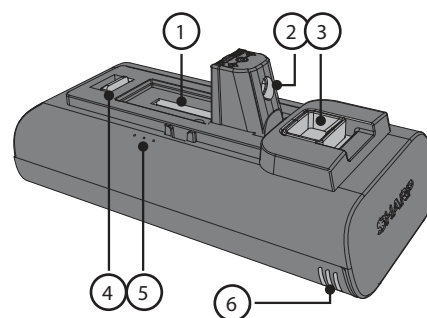

A carregar a bateria

Existem várias maneiras de carregar a bateria ou as baterias. Recomendamos que a bateria seja carregada enquanto está acoplada no suporte, pois isso permite que ambas as baterias sejam carregadas ao mesmo tempo.

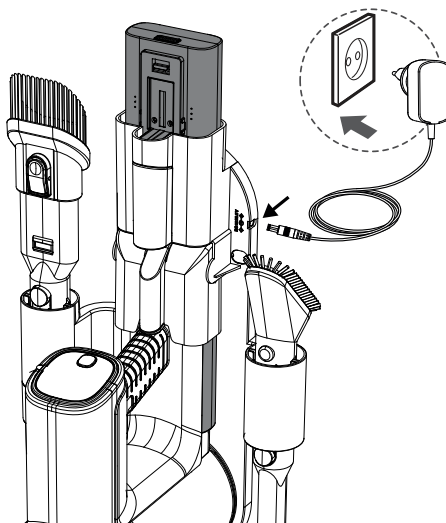

Também é possível carregar uma bateria enquanto está conectada ao aspirador, quando está fora do aspirador ou por si só no suporte. Se o suporte não for usado, coloque o aspirador de mão ou a bateria numa superfície plana e estável. Conecte o cabo de alimentação diretamente à porta de carregamento localizada no punho.

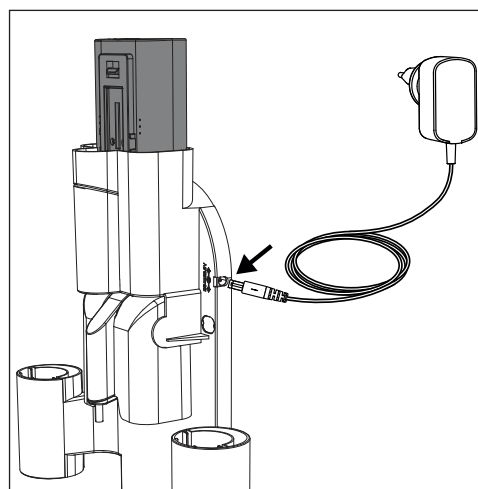
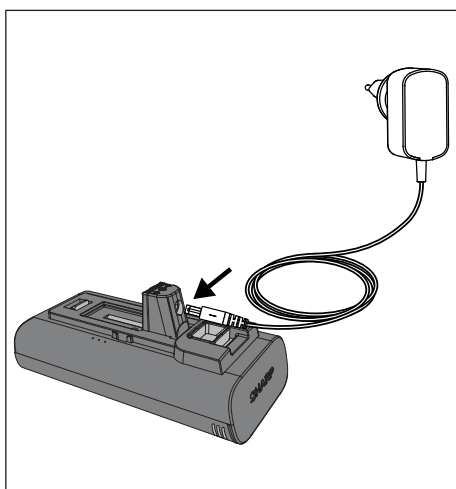
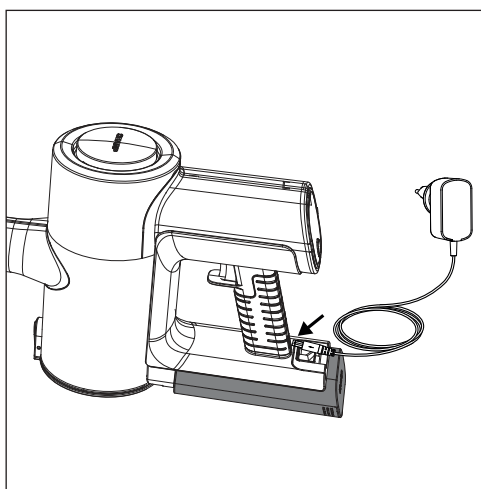

Bons hábitos de carregar

- Use apenas o adaptador AC Sharp fornecido.
- Carregue antes da bateria chegar abaixo de 25% - as baterias de íão lítio têm um número limitado de ciclos de carregamento, por isso o melhor é carregá-la antes de estar totalmente descarregada, para prolongar a sua vida útil.
- Evite carregar demais - assim que a bateria estiver totalmente carregada, desligue-a do carregador para evitar carregar demais, pois isso também pode reduzir a vida útil da bateria.
- Se for deixada sem uso, uma bateria totalmente carregada acabará por perder a carga com o tempo.
- Guarde num local fresco e seco - as temperaturas extremas podem danificar a bateria, por isso certifique-se de que a guarda num local fresco e seco, de preferência à temperatura ambiente.
- Se planejar armazenar o dispositivo por mais de seis meses, carregue a bateria a 50% de seis em seis meses para mantê-la fresca.

A carregar no suporte de parede

1. Porta de conexão de energia DC
2. Ficha macho

Se estiver a usar o suporte de parede (recomendado), siga as instruções para a instalação. Ligue o produto montado enquanto estiver armazenado no suporte de parede.

Desligue o adaptador AC quando não estiver em uso por longos períodos de tempo.

NOTA: Durante o primeiro uso, descarregue a bateria completamente para a condicionar corretamente. Os tempos de carregamento recomendados são os seguintes.



	Tempos de Carregamento (horas)		
	VC-SV12AEU-W	VC-SV20AEU-S	VC-SV28AEU-B
1 Bateria	4	4,5	4
2 Pilhas	8	9	8

Tempos de Uso

	Tempo de Funcionamento para 2 Pilhas (minutos)		
	Tempos de Carregamento (horas)		
	VC-SV12AEU-W	VC-SV20AEU-S	VC-SV28AEU-B
ECO	50	90	130
Médio	x	x	48
Turbo	32	30	24

Indicação do estado da bateria

Quando a bateria está a carregar ou a descarregar, o estado pode ser verificado tanto olhando para a percentagem de carga no visor do aspirador, como pelas luzes na lateral da própria bateria.

	10 % – 30 %
	31 % – 70 %
	> 70 %

Existem 3 luzes, se todas estiverem acesas, então a carga da bateria é superior a 70%.

Quando a bateria está descarregada, uma única luz vermelha irá piscar. À medida que a bateria carrega, esta luz torna-se azul e pisca até que a segunda luz comece a piscar e a primeira se torne estática. Quando a segunda luz para de piscar e se torna estática, a luz final começará a piscar. O carregamento está completo quando todas as 3 luzes estão azuis e estáticas. As luzes permanecerão nesta condição até que a bateria seja desconectada do adaptador AC.

AVISO: Instruções especiais de manuseamento da bateria de ião lítio

Siga as instruções com cuidado. Isto irá reduzir o risco de explosão, choque elétrico e possíveis lesões graves ou morte.

- Use apenas o adaptador AC Sharp aprovado para carregar o seu pacote de bateria.
- Use uma fonte de alimentação com a voltagem especificada na placa de classificação do carregador.
- O pacote de bateria Sharp e o Adaptador AC são especificamente projetados para trabalhar juntos.
- Não utilize o adaptador AC se o cabo ou a ficha estiverem danificados.
- Não coloque a bateria perto de fogo ou calor.
- A exposição a fogo ou a uma temperatura superior a 60°C pode fazer a bateria explodir.
- Não carregue a bateria num local húmido ou molhado.
- Não carregue na presença de líquidos ou gases inflamáveis.
- Certifique-se de que a bateria nunca está mergulhada em água.
- Não carregue numa zona com calor (acima de 40°C) ou frio (abaixo de 10°C) extremos.
- O carregamento será mais eficaz à temperatura ambiente normal.
- Não esmague, deixe cair ou danifique a bateria.
- Não use um pacote de bateria ou adaptador AC que tenha sido largado ou recebido um golpe forte.
- Danos na bateria podem fazê-la explodir. Deite a bateria fora imediatamente e como deve ser, seguido as instruções sobre como eliminar uma bateria, ou contacte a assistência técnica para obter conselhos.
- Não abra, modifique nem tente reparar a bateria.
- A bateriapode emitir fumos se estiver danificado ou for usado incorretamente.

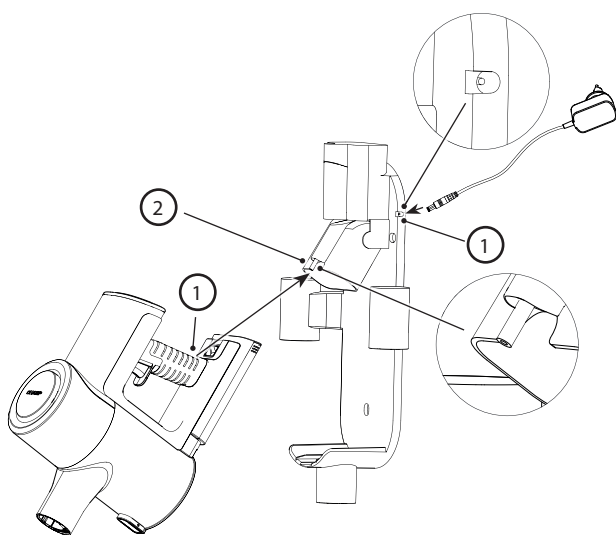

- Caso experiencie quaisquer efeitos adversos, certifique-se de que a área está bem ventilada e procure atenção médica.
- Quando for danificada ou usada incorretamente, a bateria pode vaziar líquido.
- Se entrar em contacto com algum líquido da bateria, lave imediatamente com água e sabão neutro. Se o líquido entrar em contacto com os seus olhos, lave com água e procure assistência médica.
- Mantenha o pacote de bateria longe de pequenos objetos metálicos que podem resultar no encurtamento dos terminais da bateria.

Eliminação deste equipamento e das baterias

Este produto não contém nenhuma peça que possam ser consertadas pelo utilizador.

Os produtos eletrónicos e as baterias não devem ser misturados com o lixo doméstico normal. Os utilizadores domésticos devem contactar ou o revendedor onde compraram este produto, ou as autoridades locais para obter detalhes sobre onde e como podem entregar estes objetos para uma reciclagem ambientalmente segura.

Não descarte como lixo doméstico ou no fogo, pois o pacote de pilhas pode explodir.

As baterias devem ser descartadas de acordo com as regulamentações locais.



Este símbolo significa que o produto contém uma bateria abrangida pela diretiva europeia 2013/56/UE que não pode ser eliminada com o lixo doméstico normal. As indicações Cd, Hg e Pb por baixo do símbolo do caixote do lixo indicam se a bateria contém cádmio (Cd), mercúrio (Hg) ou chumbo (Pb).



Este símbolo num produto significa que o produto está abrangido pela diretiva europeia 2012/19/UE e não deve ser eliminado ou abandonado com outro lixo doméstico.



Estes símbolos em produtos, embalagens e/ou nos documentos que os acompanham significam que os produtos elétricos e eletrónicos usados não devem ser misturados com o lixo doméstico geral.

Declaração CE e UKCA:

- A teljes CE szöveg és az UKCA megfelelőségi nyilatkozat elérhető a sharpconsumer.eu oldalon. Lépjen be az adott modell letöltések oldalára, és válassza a "Declaration of Conformity"; (Megfelelőségi nyilatkozat) menüpontot.

Métodos de limpeza recomendados

O seu aspirador vertical foi projetado para limpar superfícies de pisos e superfícies verticais mais altas que são difíceis de alcançar. Comece com a Extensão de Vara Metálica e combine com as seguintes ferramentas.

- Anexe a escova de rolo motorizada mais larga com luzes LED para pisos duros, tapetes de área e carpetes.
- Anexe o adaptador de flexão flexível para alcançar debaixo de sofás, cadeiras e ao redor de móveis.
- Anexe a Ferramenta de Fenda Estendida para cantos e locais apertados.
- Use o V Roller em todos os tipos de pisos. O Rolo de Escova é recomendado para pisos duros.
- Anexe a ferramenta 2-em-1 escova/ranhura para abajures, estantes de livros e eletrónicos.
Apenas para o VC-SV28AEU-B
- Anexe o mini rolo de escova motorizado para escadas e caminhos mais estreitos.

Para uma aspiração rápida de pequenas áreas, pode converter o aspirador vertical num aspirador de mão, removendo a extensão de vara metálica. Escolha a ferramenta certa, como abaixo, para o trabalho.

- Anexe a Ferramenta de Fenda Longa para uma limpeza profunda entre os assentos do carro, almofadas do sofá e cadeiras altas.
- Anexe a Ferramenta 2-em-1 Escova/Ranhura para cómodas, prateleiras e teclados.
Apenas para o VC-SV28AEU-B
- Anexe o Mini Rolo Motorizado de Escova para escadas e bancos.
- Anexe a Mangueira Flexível mais a Ferramenta Ranhura ou Escova para uma limpeza profunda dos interiores dos carros, debaixo dos assentos e entre eles.

Filtro e caixote do lixo

O seu aspirador contém vários filtros para garantir que o ar impuro não seja reciclado para a divisão e para proteger o motor. O caixote do lixo selado captura e retém 99,9% do pó, alergénios, caspa e sujidade.

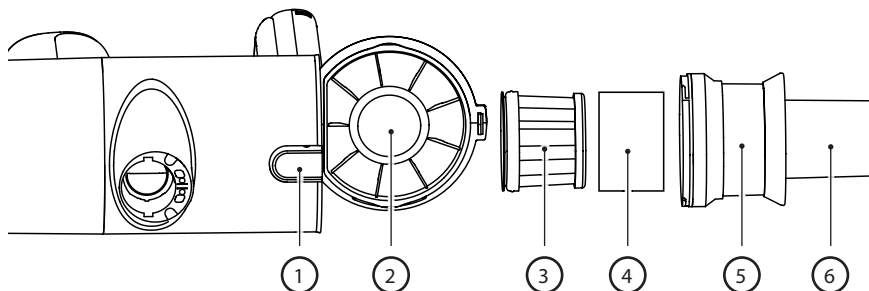

1. Botão de liberação do compartimento.
2. Caixote do lixo selado
3. Filtro HEPA 13.
4. Manga do filtro
5. Filtro de malha metálica para separar partículas grandes.
6. Rotação ciclónica multi-cone para isolar partículas de pó

Esvaziando o Caixote do Lixo

1. Segure o aspirador de mão sobre um recipiente de lixo.
2. Em seguida, pressione o botão de liberação do caixote para abrir o caixote. Esvazie cuidadosamente o conteúdo num recipiente para lixo. Se necessário, limpe o filtro HEPA.
3. Certifique-se de que a Montagem do Filtro HEPA está segura (rodando a montagem completa no sentido dos ponteiros do relógio) antes de fechar a porta do compartimento de pó (um "clique" será ouvido quando a porta estiver trancada).

Remoção e Limpeza do Filtro de Alta Densidade

1. Gire a montagem do filtro HEPA no sentido anti-horário até que se solte da unidade.
2. Retire a montagem do filtro HEPA e limpe conforme necessário (veja abaixo).
3. Insira o filtro de densidade HEPA de volta na montagem do filtro HEPA.
4. Certifique-se de que a montagem do filtro de alta densidade está segura (rodando no sentido dos ponteiros do relógio) antes de fechar a porta do caixote do lixo.

NOTA: Se o filtro HEPA estiver muito sujo, pode ser lavado em água. Após a lavagem, deixe secar durante pelo menos 24 horas para garantir que está completamente seco antes de o inserir novamente no aspirador.

Para garantir o alto desempenho do filtro HEPA, recomenda-se que seja substituído a cada 3 meses. Para encomendar o seu filtro de substituição, use o número do modelo VC-SVF1A.

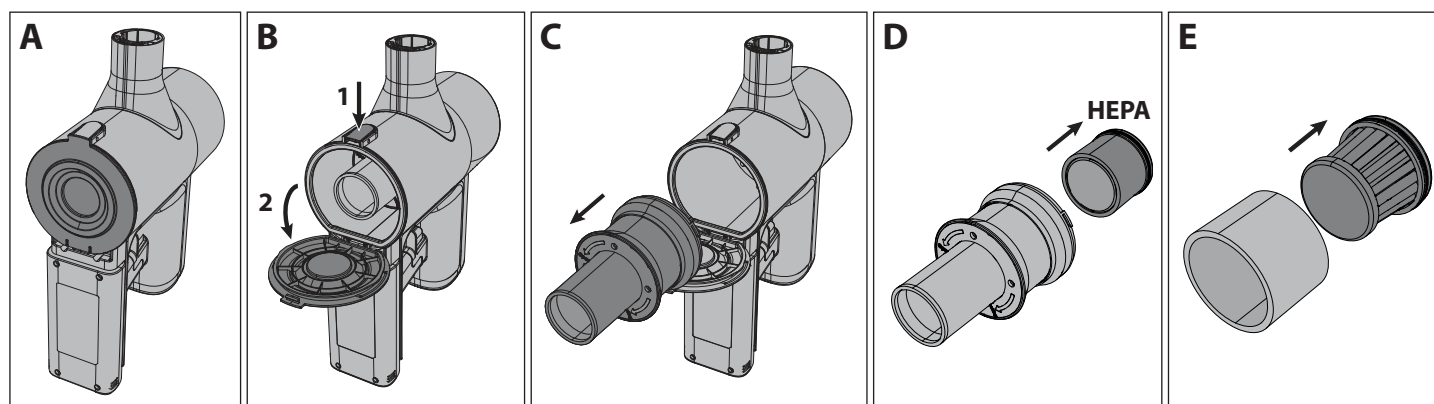

NOTA: NÃO utilize o aspirador sem o Filtro de Manga, HEPA13 ou Filtro de Malha instalados. Isso resultará na entrada de grandes partículas de poeira ou detritos no motor, causando danos.

Ferramentas e a sua utilização

O seu aspirador vertical SHARP vem com várias ferramentas, conforme mostrado abaixo. Dependendo do modelo que possui, determinará quais ferramentas estão incluídas na caixa.

Escova Dois em Um

Esta ferramenta pode ser usada com a escova estendida ou com o bocal. Para usar o bocal, pressione para baixo o botão de liberação e puxe para trás a extensão da escova.

A escova dois em um é ideal para limpar abajures, estantes e vários itens de equipamento eletrônico.

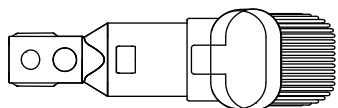

Escova de Bocal Largo (apenas para VC-SV28AEU-B)

Esta ferramenta útil pode ser usada para a limpeza suave de cortinas, draperies, parapeitos de janelas, estores, etc.

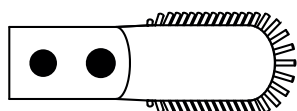

Ferramenta de Fenda Longa

Esta versátil Ferramenta de Fenda Estendida é ideal para limpar cantos e locais apertados.

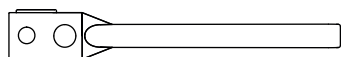

Mangueira de Extensão (apenas VC-SV28AEU-B)

Para aumentar a usabilidade das ferramentas menores, estas podem ser usadas com a mangueira de extensão. A mangueira pode estender-se para permitir um acesso mais fácil a áreas apertadas ou difíceis de alcançar para uma limpeza aprimorada.



Extensão de Vara Metálica

Use esta ferramenta com a cabeça motorizada para permitir uma limpeza fácil dos pisos.

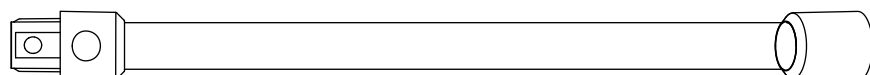

Rolo de Escova Motorizado

O rolo da escova motorizada é ideal para limpar todos os tipos de pisos. O V-Roller é equipado como padrão e este é intercambiável com o rolo da escova. Ambos os rolos proporcionam excelente desempenho em todos os tipos de piso. Com a adição de uma luz brilhante, a cabeça motorizada permite que você veja qualquer sujeira, poeira e detritos a serem aspirados, também permite que você veja em cantos e bordas mais escuros para uma limpeza completa.

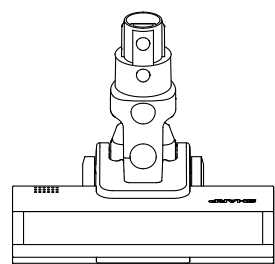

Para alterar, limpar ou manter o rolo, siga as instruções abaixo.

1. Empurre a alavanca marcada como A para baixo e, ao mesmo tempo, puxe para cima a placa do rolo de escova (item B).
2. Remova a placa do rolo de escova.
3. Retire o rolo de escova puxando para cima do lado direito (R).
4. Insira o rolo, encaixando-o no lado esquerdo (L) e depois empurrando-o para baixo no lado direito para que fique bem fixo. Agora, reinsira a placa da escova de rolo, empurrando-a para baixo até ouvir um clique.

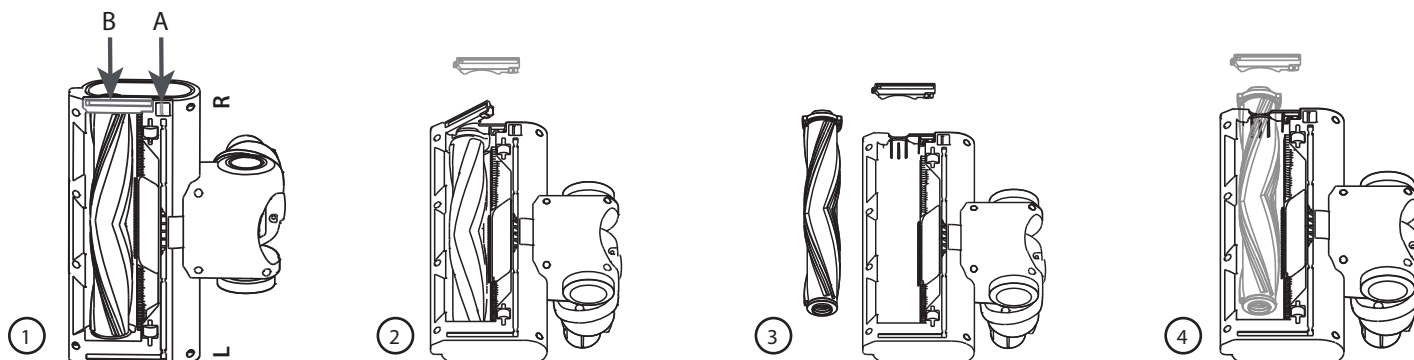

V-Rolo

Use o V Roller em todos os tipos de pisos.

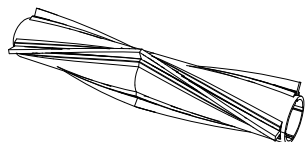

Rolo de escova

O Rolo de Escova é recomendado para pisos alcatifados.



Mini Escova Motorizada (apenas para VC-SV28AEU-B)

Anexe o mini rolo de escova motorizado para escadas, estofos e caminhos mais estreitos.

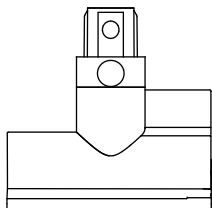

Adaptador Flexível de Curvatura (apenas para VC-SV20AEU-S e VC-SV28AEU-B)

Use com a extensão de vara metálica para permitir um fácil acesso por baixo de sofás, cadeiras, mesas, etc.

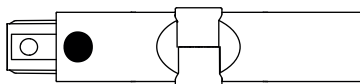

Ferramenta de limpeza

Uma ferramenta de limpeza prática está incluída na caixa. Esta ferramenta permite a fácil remoção de emaranhados na escova de rolo usando a lâmina de corte embutida. A escova pode ser usada para limpar qualquer entrada de poeira em pequenas áreas do aspirador ou acessórios.

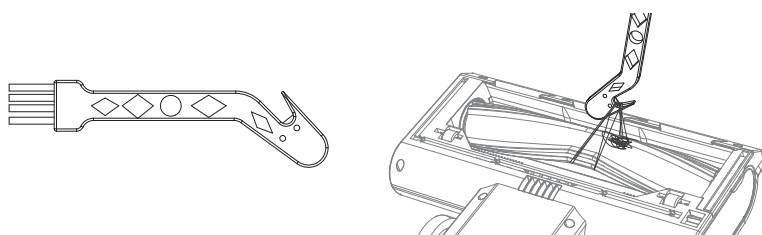

Ao usar a parte de corte da ferramenta de limpeza, certifique-se de prender bem o emaranhado e puxar para que o material seja cortado. Tenha cuidado para não puxar com demasiada força, pois isso pode causar danos ao rolo.

Autoportante

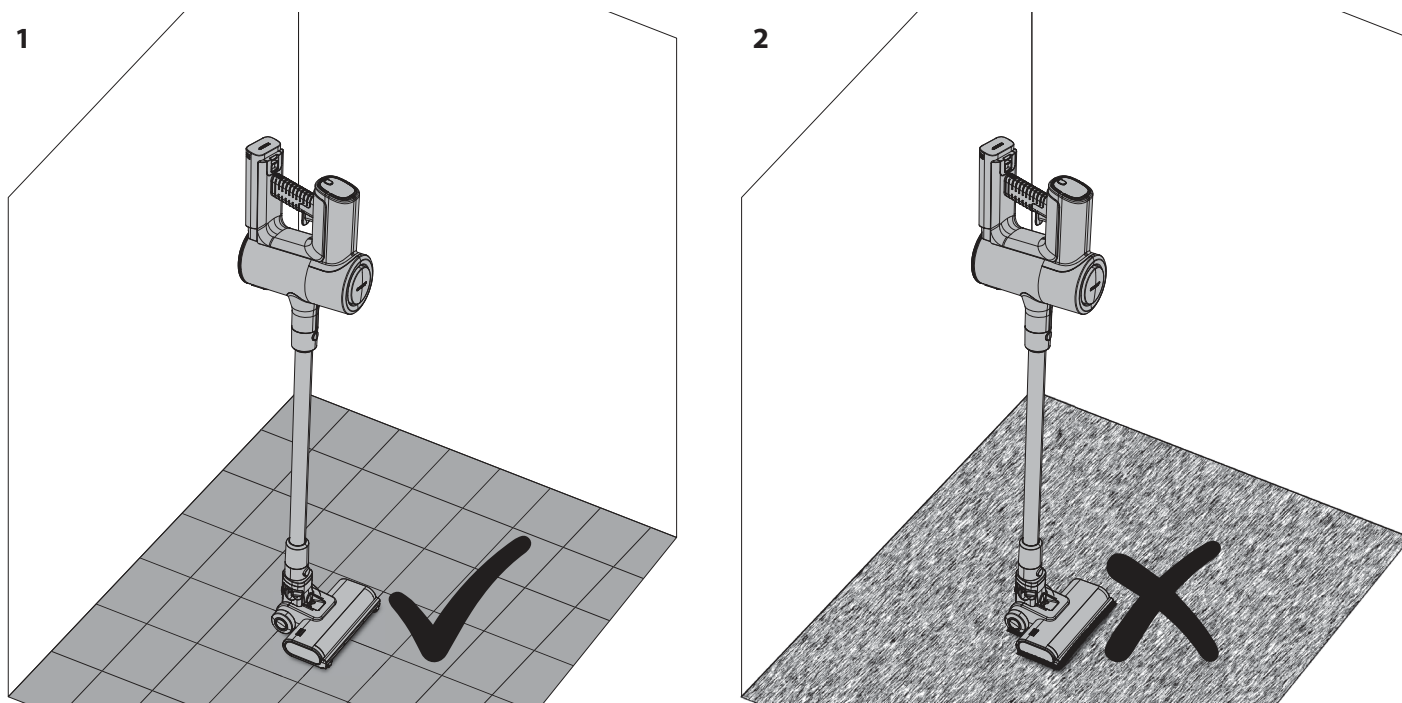

1. Está bem usar o Autoportante em piso duro.
2. NÃO use a função de ficar em pé sozinho em pisos macios ou carpetados.

Ao usar o seu aspirador vertical SHARP num piso duro, é possível colocar o seu aspirador na posição de auto-sustentação. Para que isto funcione corretamente, o aspirador deve estar ligado à unidade de cabeça motorizada através da haste de extensão metálica; certifique-se também de que a bateria está instalada.

Com o seu pé a descansar suavemente na cabeça motorizada, mova o aspirador para que este fique na posição vertical. Ouvirá um clique quando a cabeça estiver bloqueada.

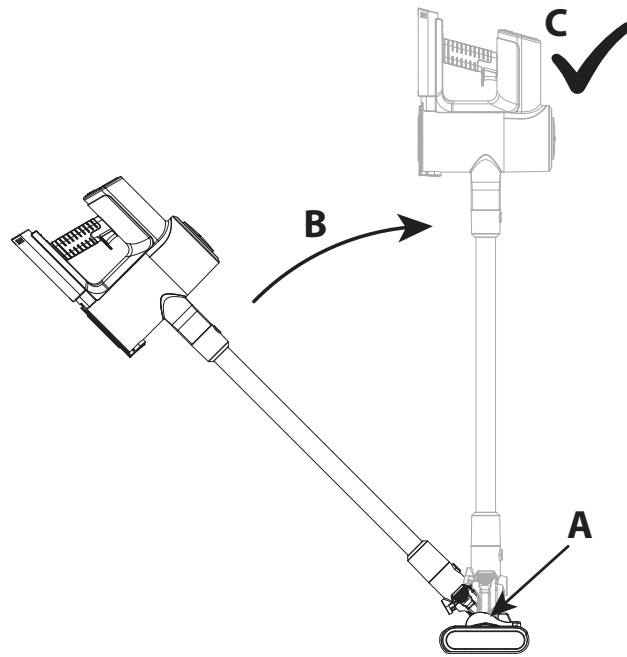

Solte suavemente o aspirador e ele ficará de pé sozinho.

ATENÇÃO: O seu aspirador ficará de pé sozinho em pisos duros, se for derrubado lá, é possível que ocorram danos ou lesões. Certifique-se de que, uma vez na posição de auto-sustentação, não seja empurrado. Enquanto estiver no modo de auto-sustentação, não deixe sem supervisão, especialmente se tiver crianças pequenas ou animais de estimação.

Painel do mostrador

O painel de mostrador multifunções apresenta informações importantes sobre a função e uso do seu aspirador vertical. Para alterar a velocidade do motor de ECO (mais eficiente) para Turbo (mais potente), pressione este botão. Quando a unidade está desligada, pressione este botão para mostrar quanto de energia resta na bateria para cada modo de operação.

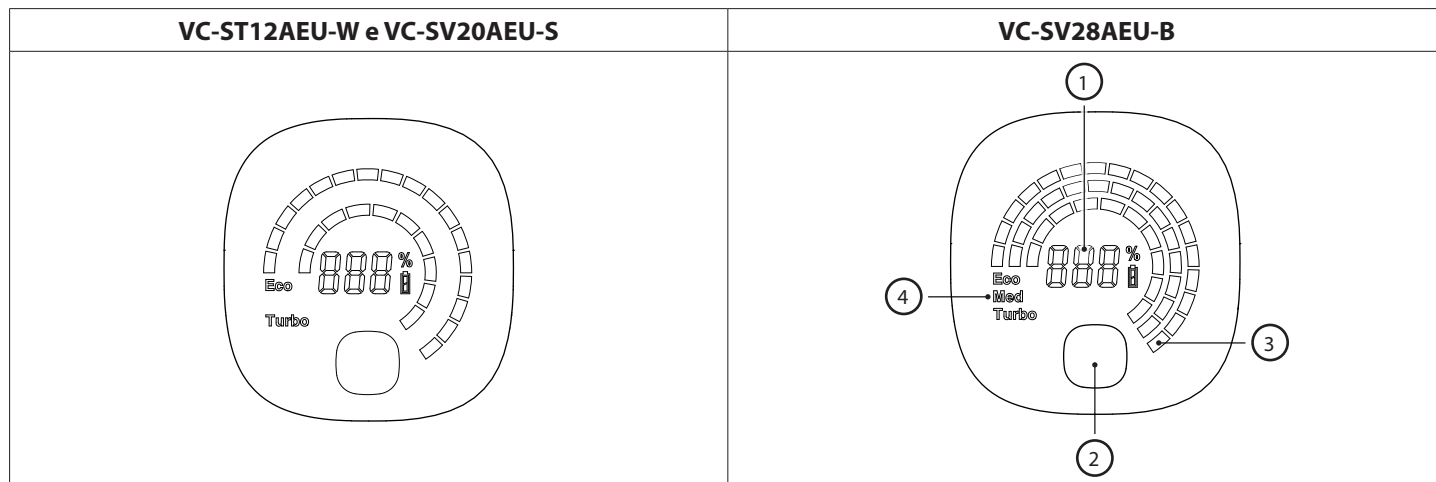

1. Percentagem de energia da bateria restante.
2. Botão de seleção de modo – ECO, Médio ou Turbo.
3. Indicação visual da energia restante com base no nível da bateria. Isto irá mudar quando o botão do modo for pressionado.
4. Modo de operação. Isto irá mudar quando o botão do modo for pressionado.

No caso de ocorrer algum problema com o seu aspirador vertical, é possível que seja exibido um código de erro no painel de visualização. Consulte a secção de Resolução de Problemas deste manual do utilizador para mais detalhes, caso apareça um código de erro.

Limpeza e manutenção geral

Para garantir que o seu aspirador vertical SHARP permanece em boas condições e continua a prestar um serviço fiável, recomenda-se que o limpe e mantenha regularmente.

As partes exteriores podem ser limpas com um pano macio. Se houver marcas teimosas, use um líquido de limpeza suave e não abrasivo para remover.

Nunca utilize produtos de limpeza abrasivos ou panos para manter o seu aspirador vertical SHARP, pois estes irão danificar a superfície.

Dicas gerais após a utilização são:

1. Esvazie a Câmara do Caixote do Lixo

A sucção é reduzida se a câmara de pó estiver cheia de detritos, por isso, esvaziar após e durante o uso proporcionará uma experiência de limpeza muito melhor.

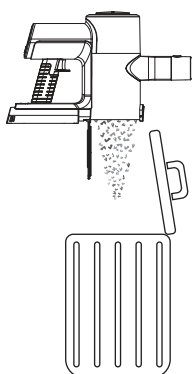

2. Limpe os Rolos

Remova qualquer cabelo ou detrito que possa ter ficado preso e/ou enrolado no rolo durante o uso, pois isso melhorará o desempenho na próxima utilização. Para qualquer coisa que tenha sido enrolada no rolo, use a borda de corte da ferramenta de limpeza para remover.

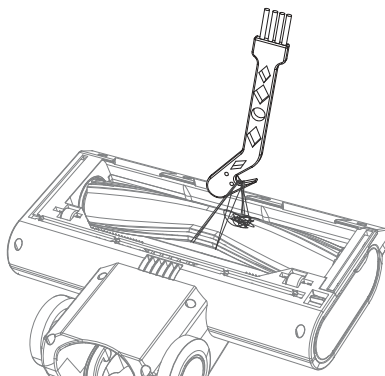

3. Verifique se há bloqueios

Certifique-se de que as vias de ar estão livres de obstruções, como tufo de cabelo, pelo de animais ou grandes pedaços de detritos. Use uma luz (a lanterna do seu telemóvel) para olhar para dentro do tubo e verificar se está desobstruído.

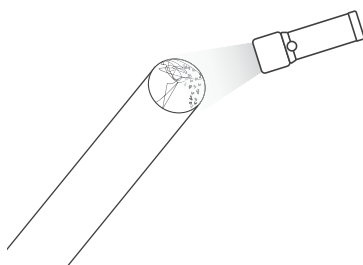

4. Limpe o Filtro

Filtros obstruídos são a razão mais comum para uma fraca sucção. Limpe estes após cada utilização e, se o desempenho estiver a ser degradado, podem ser lavados em água e deixados a secar durante 24 horas. Recomenda-se que o filtro HEPA seja substituído a cada 3 meses.

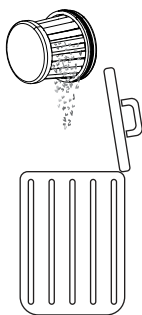

Lidar com bloqueios

É possível que, ocasionalmente, o seu aspirador vertical fique bloqueado com detritos. Poderá ser necessário desmontar algumas peças para conseguir limpar e desbloquear.

Ao lidar com bloqueios, use um arame longo e rígido com uma extremidade embotada para limpar os tubos. Tenha cuidado para não danificar o tubo.

Adaptador CA

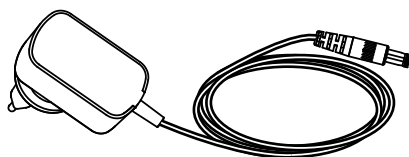

O seu aspirador vertical SHARP é fornecido com um adaptador AC que pode ser usado com uma tomada do Reino Unido (3 pinos) ou da UE (2 pinos). O adaptador AC fornecido com o seu aspirador vertical dependerá do modelo do aspirador e da bateria, consulte a tabela abaixo para corresponder o modelo do aspirador e o adaptador AC.

Use apenas o adaptador AC fornecido e recomendado pela SHARP com o seu Aspirador Vertical.

As especificações do Adaptador CA podem ser encontradas no final deste Manual do Utilizador.

Mudar o tipo de conexão da tomada do adaptador

O seu adaptador AC é fornecido com 2 placas de conexão à rede elétrica que podem ser trocadas dependendo do tipo de tomada que possui. A placa de conexão à esquerda é para o Reino Unido, Irlanda e Chipre. A placa de conexão de 2 pinos à direita é para a maioria dos outros países da UE.

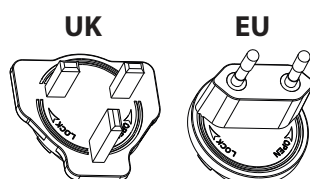

Para instalar a placa correta para a sua tomada principal, selecione a correta (UK ou EU) e coloque no adaptador AC conforme mostrado na imagem abaixo, a placa deve ficar no recesso. Gire no sentido horário até ouvir um clique e a placa de conexão está agora instalada. Se tiver dúvidas, por favor, contacte a nossa linha de apoio para aconselhamento.

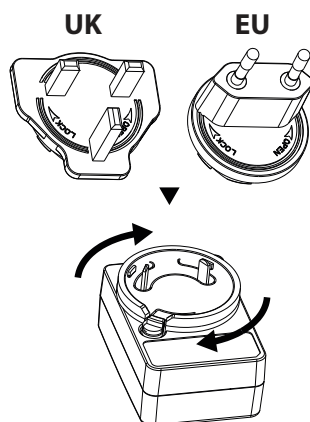

Para remover a placa, pressione o botão A e gire a placa no sentido anti-horário. A placa agora pode ser removida.

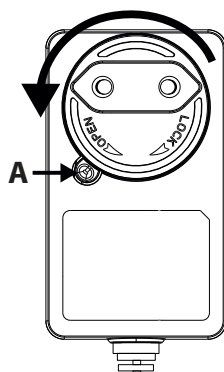

Resolução de problemas

Problema	Motivo	Resolução
O código de erro E01 aparece no visor.	O motor principal foi impedido de rodar.	Remova a obstrução do rolo na cabeça motorizada.
O E02 aparece no visor (apenas para VC-SV20AEU-S e VC-SV28AEU-B).	Entrada bloqueada.	Remova o bloqueio da cabeça, tubo e/ou entrada.
Desempenho fraco na recolha.	Sucção reduzida.	Defina o modo de vácuo para Turbo. Esvazie o caixote do lixo. Limpe os filtros. Certifique-se de que as vias de ar do aspirador não estão bloqueadas ou obstruídas.
O aspirador parou ou não funcionará.	Problema com a bateria ou conexão da bateria.	Verifique se a bateria está totalmente carregada. Certifique-se de que a bateria está corretamente conectada ao aspirador.
O rolo não irá rodar.	Problema mecânico.	Remova a obstrução do rolo na cabeça motorizada. Limpe o rolo e a unidade principal.
A luz da bateria está a piscar vermelho.	Bateria quase descarregada.	Recarregue a bateria.
O acessório está partido ou não funciona.		Contacte o centro de atendimento SAHRP para discutir. Uma nova peça pode ser fornecida gratuitamente se estiver sob garantia ou numa base paga, se necessário.
A cabeça motorizada é barulhenta.	Rolo de escova encaixado.	Se o rolo de escova estiver encaixado, as cerdas farão barulho ao entrar em contacto com a carcaça da cabeça.

Se tiver algum outro problema com o seu aspirador vertical SHARP, por favor, contacte o nosso centro de atendimento para mais conselhos e informações.

Para encomendar acessórios de substituição, filtros e baterias, por favor contacte o seu centro de assistência SHARP por telefone ou email.

Especificações técnicas

Modelo	VC-SV12AEU-W	VC-SV20AEU-S	VC-SV28AEU-B
Capacidade da Bateria (mAh)	2000	2500	4000
Tensão da Bateria (V)	22,2	21,6	21,6
Potência da Bateria (Wh)	44,4	54	86,4
Tamanho da Bateria (L x A x P em mm)	158 x 65 x 85	158 x 65 x 85	158 x 65 x 85
Peso da Bateria (kg)	0,429	0,453	0,585
Número de Células	6	6	6
Tempo de Carregamento de Uma Única Bateria (horas)	4	4,5	4
Tempo de Carregamento da Bateria Dupla (horas)	8	9	8
Corpo Principal em Cor	BRANCO	Prata	Preto
Painel de controlo	Digital	Digital	Digital
Tipo de Mostrador	LCD	LCD	LCD
Capacidade do Caixote do Lixo (L)	0,55	0,55	0,55
Tipo de Filtro de Escape	HEPA 13	HEPA 13	HEPA 13
Peso Bruto (kg)	5,2	5,4	6,3
Potência do Motor (W)	150	250	380
Tipo de motor	Motor DC	Motor DC sem escovas	Motor DC sem escovas
Nível de ruído (dB)	≤80 km	≤80 km	≤80
Consumo de Energia em Modo DESLIGAR (W)	0,5	0,5	0,5
Proteção contra Sobreaquecimento	Sim	Sim	Sim
Tomada	Adaptador de Tomada (EU/UK)	Adaptador de Tomada EU/UK	Adaptador de Tomada EU/UK
Consumo de Energia do Motor (W)	150	250	380
Tempo de Funcionamento em Potência Máxima (minutos)	16	15	12
Tempo de Funcionamento em Potência Média (minutos)	N/A	N/A	24
Tempo de Funcionamento em Potência Mínima (minutos)	25	45	65
Certificação do Logótipo de Segurança	Declaração CE / UKCA	Declaração CE / UKCA	Declaração CE / UKCA
Potência Mínima de Sucção (kPa)	6	7	7
Potência Máxima de Sucção (kPa)	12	20	28
Potência Máxima de Sucção (Watts de Ar)	62	120	173
Farol LED	Sim	Sim	Sim
Cor do Farol	BRANCO	BRANCO	BRANCO
Dimensão da Unidade (L x A x P em mm)	120 x 1205 x 270	120 x 1205 x 270	120 x 1250 x 250
Peso da Unidade (kg)	3,9	4,1	5

Adaptador CA			
Modelo	CZH015265065TRWQ	CZH015265065TRWQ	CZH024265100TRWQ
Entrada	100-240V AC / 50/60Hz / 0.5A	100-240V AC / 50/60Hz / 0.5A	100-240V AC / 50/60Hz / 0.8A
Requisitos de alimentação elétrica	AC 100-240V ~ 50/60Hz	AC 100-240V ~ 50/60Hz	AC 100-240V ~ 50/60Hz
Saída	26,5V DC / 650mA	26,5V DC / 650mA	26,5V DC / 1000mA
Cor	BRANCO	BRANCO	Preto
Comprimento do cabo de alimentação (mm)	1500mm	1500mm	1500mm
Para ser usado com	VC-SV12AEU-W	VC-SV20AEU-S	VC-SV28AEU-B
Classificação IP	IP20 (apenas para uso interno)	IP20 (apenas para uso interno)	IP20 (apenas para uso interno)
Produtor	Shenzhen Chanzeho Technology Co. Limited 7/F, Spa Centre, No.53-55 Lockhart Road, Wan Chai, Hong Kong		



Atenție:

Produsul dumneavoastră este marcat cu acest simbol.

Simbolul indică faptul că produsele electrice și electronice uzate nu pot fi tratate ca reziduurile menajere.

Pentru aceste produse există un sistem de colectare separat.

A. Informații pentru utilizatori privind casarea (gospodării)

1. În Uniunea Europeană

Atenție: Dacă doriți să eliminați acest dispozitiv, acesta nu poate fi tratat ca un reziduu menajer! Echipamentele electrice și electronice uzate trebuie tratate separat și în concordanță cu legislația în vigoare referitoare la tratarea, recuperarea și reciclarea corespunzătoare a echipamentelor electrice și electronice uzate.

După implementarea în țările membre, gospodăriile din Uniunea Europeană pot returna gratuit echipamentele electrice și electronice uzate la punctele adecvate de colectare*.

În unele țări*, produsele uzate pot fi preluate gratuit de furnizorul local în momentul cumpărării unui produs nou similar.

*) Pentru mai multe detalii, contactați autoritățile locale.

În cazul în care echipamentul dvs. electric sau electronic vechi are baterii sau acumulatori, eliminați-le separat în prealabil, în conformitate cu regulamentele locale. Prin tratarea corectă a acestui produs ajutați ca deșeurii să se aplice tratamentul necesar, să fie recuperat sau reciclat. În acest mod ajutați la prevenirea potențialelor efecte negative asupra mediului sau a sănătății oamenilor, care ar putea apărea prin tratarea necorespunzătoare a deșeurii.

2. În alte țări din afara UE

Dacă doriți să eliminați acest produs, vă rugăm să contactați autoritățile locale și să întrebați care este modul corect de tratare.

Pentru Elveția: echipamentele electrice sau electronice uzate pot fi returnate gratuit furnizorului, chiar dacă nu cumpărați un produs nou. Lista punctelor de colectare poate fi găsită la adresa www.swico.ch sau www.sens.ch.

B. Informații despre eliminare pentru Utilizatori comerciali

1. În Uniunea Europeană

Dacă acest produs este utilizat în scopuri de afaceri și doriți să-l eliminați:

Vă rugăm să contactați furnizorul SHARP, care vă va informa despre modul de preluare a produsului. Uneori, această preluare se face contra cost. Produsele mici (și în cantități mici) pot fi preluate de punctele locale de colectare.

Pentru Spania: Vă rugăm să contactați sistemul de colectare stabilit sau autoritățile locale pentru preluarea produselor uzate.

2. În alte țări din afara UE

Dacă doriți să eliminați acest produs, vă rugăm să contactați autoritățile locale și să întrebați care este modul corect de tratare.



[www.sharpconsumer.com/
contact/](http://www.sharpconsumer.com/contact/)



[www.sharpconsumer.com/
support/](http://www.sharpconsumer.com/support/)



[www.sharpconsumer.com/
documents-of-conformity/](http://www.sharpconsumer.com/documents-of-conformity/)

Pentru service consultați www.sharpconsumer.com/contact/, pentru drepturile dvs. conform garanției accesați www.sharpconsumer.com/support/ sau contactați distribuitorul de la care ați achiziționat produsul.

Declarațiile de conformitate sunt disponibile pe www.sharpconsumer.com/documents-of-conformity/

Cuprins

Conținutul cutiei.....	2
Locația controalelor și a pieselor	3
Suport de perete.....	6
Afișaj și controale	7
Încărcarea, depozitarea și utilizarea bateriei	8
Metode recomandate de curățare	11
Filtru și coș de gunoi	12
Unelte și utilizarea lor	13
Autoportant	15
Panou de afișaj	17
Curățare generală și întreținere.....	17
Tratarea blocajelor	18
Adaptor AC	19
Remediarea problemelor	20
Specificatii tehnice.....	21

Introducere

Acest sistem de aspirator fără fir include un motor digital inteligent cu afișaj LED, pachet de baterii Li-Ion detașabil. Este ușor și versatil și se transformă cu ușurință dintr-un aspirator pentru întreaga casă într-un aspirator de mână pentru curățarea punctuală cu diversele unelte accesorii.

Conținutul cutiei

Articol	Descriere	VC-SV12AEU-W	VC-SV20AEU-S	VC-SV28AEU-B
1	Aspirator (fără accesorii sau acumulator)	✓	✓	✓
2	Mini Rulou de perie motorizat	✗	✗	✓
3	Adaptor flexibil de îndoire	✗	✓	✓
4	Unealtă 2-în-1 Perie/Fantă	✓	✓	✓
5	Unealtă Perie Largă	✗	✗	✓
6	Unealtă de prelungire pentru fisuri	✓	✓	✓
7	Furtun de extensie	✗	✗	✓
8	Bară de extensie metalică	✓	✓	✓
9	Rulou de perie motorizat cu rulou(rulouri) montat(e)	✓	✓	✓
10	V-Rulou	✓	✓	✓
11	Rulou perie	✓	✓	✓
12	Adaptor de alimentare (EU/UK)	✓	✓	✓
13	Suport de perete pentru depozitare	✓	✓	✓
14	Șuruburi pentru Suport de perete, Dopuri de perete și Plăci de acoperire	✓	✓	✓
15	Ghid de pornire rapidă	✓	✓	✓
16	Acumulator x2	✓	✓	✓
17	Recipient transparent pentru depozitare pensule	✓	✓	✓
18	Filtru x2 (1 montat în aspirator și 1 în cutie)	✓	✓	✓
19	Instrument de curățare	✓	✓	✓
20	Capac pentru gaura suportului	✓	✓	✗

Locația controalelor și a pieselor

VC-SV12AEU-W	
Articol	Descriere
1	Afișaj LED
2	Buton de Selectare a Vitezei
3	Declanșator de Putere ON/OFF
4	Port de încărcare a bateriei
5	Butonul de eliberare a bateriei
6	Acumulator reîncărcabil/înlocuibil
7	Asamblare filtru
8	Cos de gunoi
9	Adaptor AC
10	Unealtă 2-în-1 Perie/Fantă
11	Rulou de perie în tub de depozitare
12	Unealtă de prelungire pentru fisuri
13	Bară de extensie metalică
14	Cap de rola motorizat cu lumini LED
15	Lumini LED pe peria rotativă a aspiratorului
16	Suport de perete

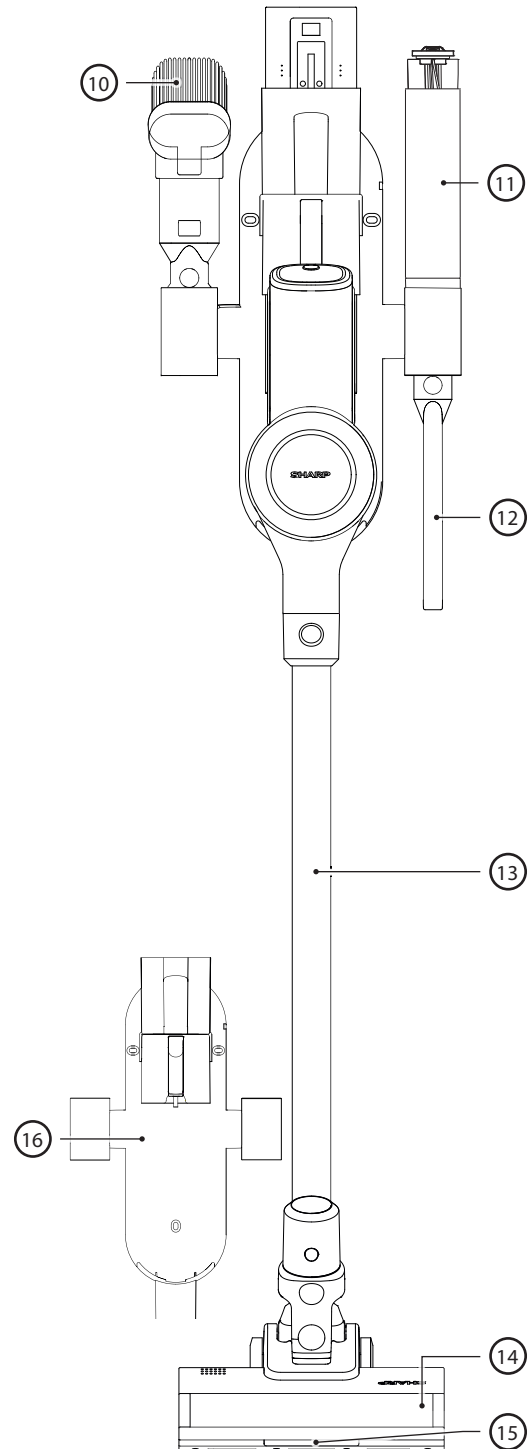
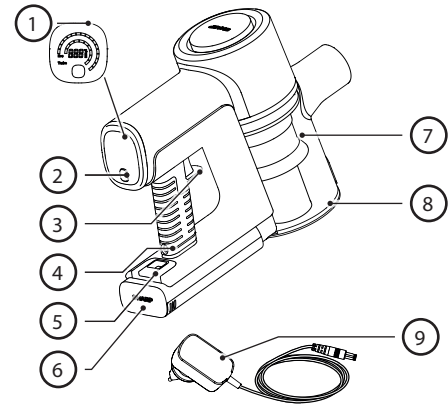

VC-SV20AEU-S

Articol	Descriere
1	Afișaj LED
2	Buton de Selectare a Vitezei
3	Declanșator de Putere ON/OFF
4	Port de încărcare a bateriei
5	Butonul de eliberare a bateriei
6	Acumulator reîncărcabil/înlocuibil
7	Asamblare filtru
8	Cos de gunoi
9	Adaptor AC
10	Unealtă 2-în-1 Perie/Fantă
11	Adaptor flexibil de îndoire
12	Rulou de perie în tub de depozitare
13	Unealtă de prelungire pentru fisuri
14	Bară de extensie metalică
15	Cap de rola motorizat cu lumini LED
16	Lumini LED pe peria rotativă a aspiratorului
17	Suport de perete

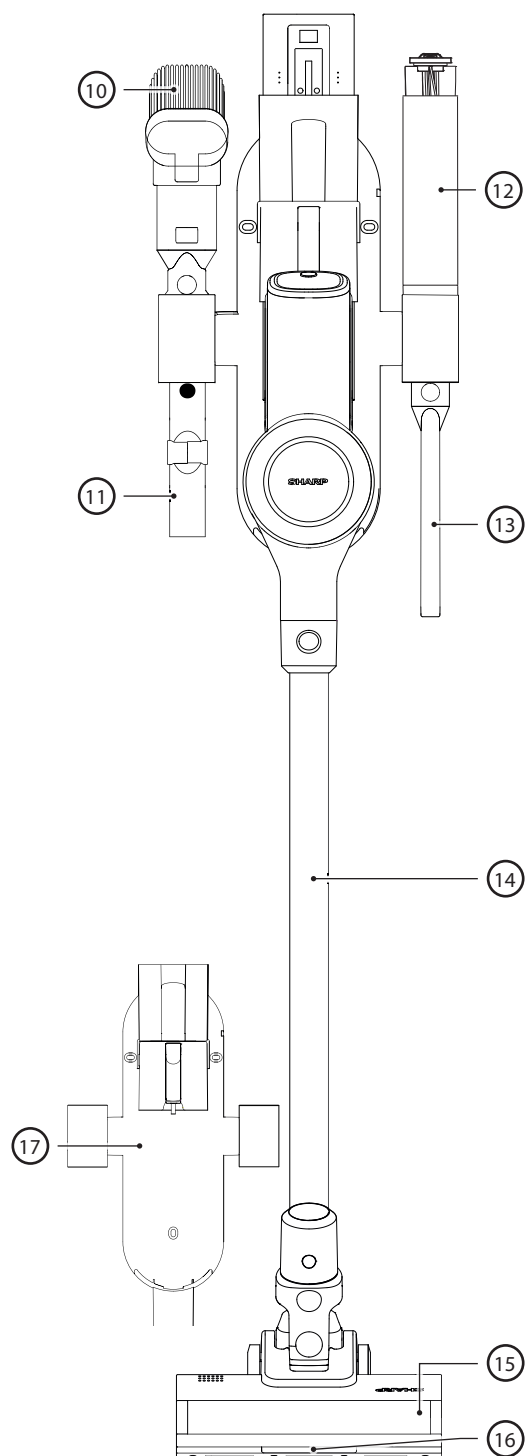
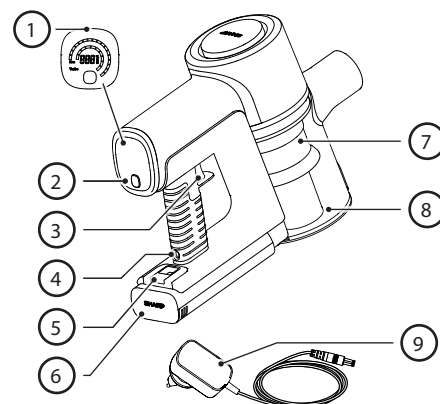

VC-SV28AEU-B

Articol	Descriere
1	Afișaj LED
2	Buton de Selectare a Vitezei
3	Declanșator de Putere ON/OFF
4	Port de încărcare a bateriei
5	Butonul de eliberare a bateriei
6	Acumulator reîncărcabil/înlocuibil
7	Asamblare filtru
8	Cos de gunoi
9	Adaptor AC
10	Unealtă 2-în-1 Perie/Fantă
11	Furtun de extensie
12	Rola pentru pensule în recipient transparent de depozitare
13	Unealtă de prelungire pentru fisuri
14	Adaptor flexibil de îndoire
15	Mini rulou motorizat de perie
16	Unealtă perie largă
17	Bară de extensie metalică
18	Cap de rola motorizat cu lumini LED
19	Lumini LED pe peria rotativă a aspiratorului
20	Suport de perete

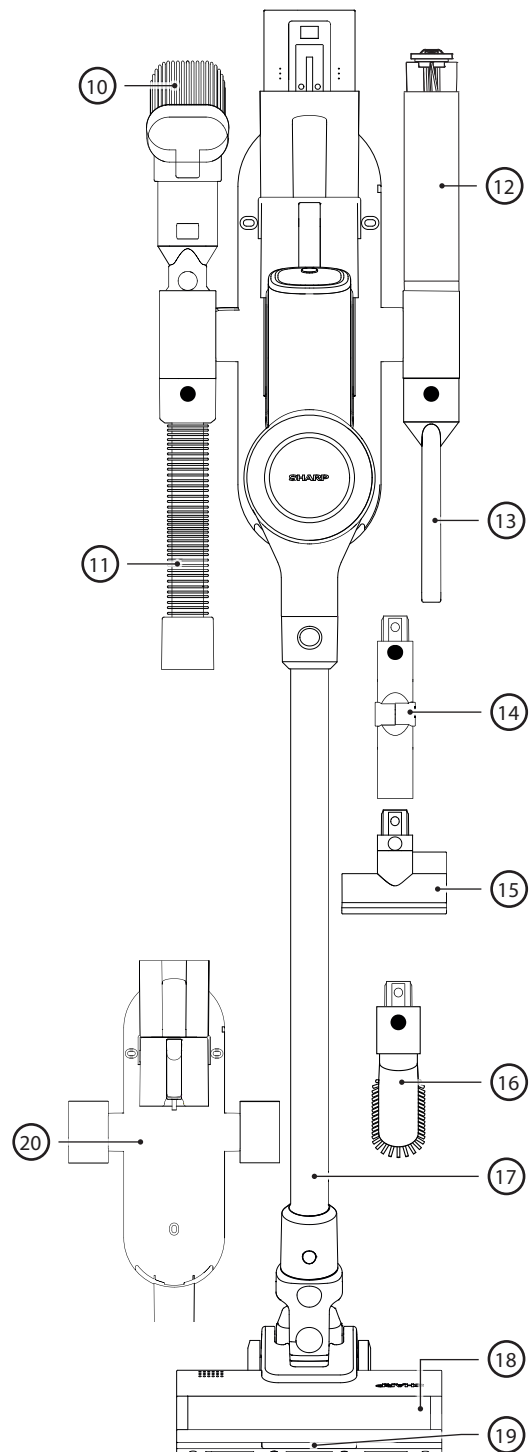
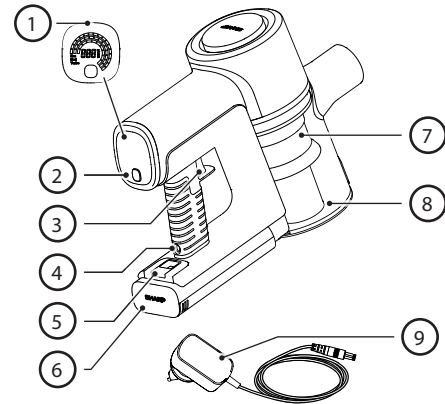

Suport de perete

Pentru ușurință și comoditate în utilizare și depozitare, aspiratorul dvs. de tip stick SHARP este furnizat cu un suport de perete. Acest suport va depozita toate accesoriile aspiratorului și este capabil să încarce ambele baterii în același timp.

NOTĂ: Conectați accesoriile mai mici la furtunul de extensie și la adaptorul flexibil pentru a menține toate piesele împreună și organizate. Utilizați țevile de depozitare verticale din stânga, dreapta și partea de jos a suportului de perete pentru a fixa instrumentele accesorii.

Instalarea Suportului de perete

Înainte de a instala suportul de perete, asigurați-vă că există suficient spațiu pentru a face acest lucru. Distanța dintre partea de sus a unității și podea trebuie să fie adecvată astfel încât aspiratorul vertical cu bara de extensie metalică și capul să poată fi instalat fără a prinde ceva. Consultați imaginea de mai jos pentru a vedea înălțimea recomandată de instalare.

Imaginea din dreapta arată distanța dintre găurile de montare și detaliile șuruburilor și dopurilor de perete furnizate.

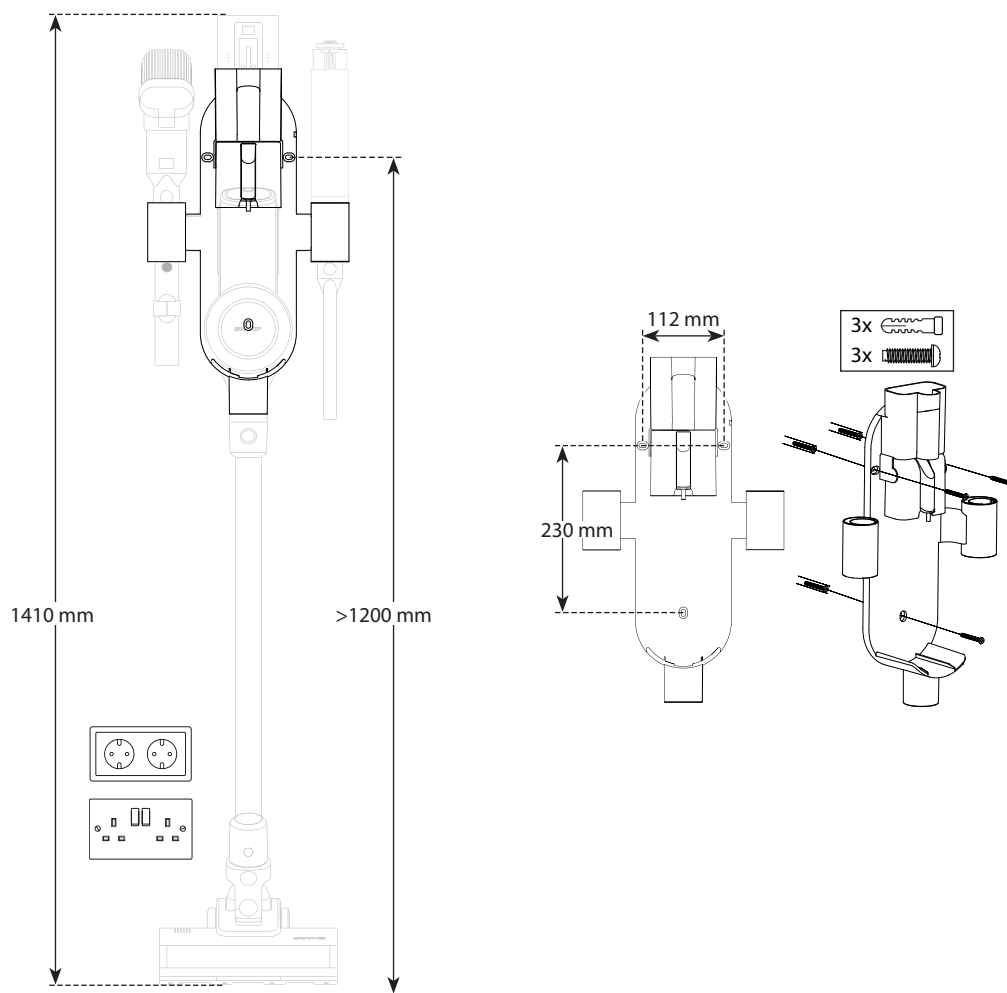

1. Găsiți un spațiu pe perete aproape de o priză electrică, fără obstacole precum ferestre sau rafturi.
2. Cu aspiratorul conectat la peria motorizată și la bara de extensie, poziționați aspiratorul asamblat împotriva peretelui unde va fi depozitat și marcați găurile suportului de perete la înălțimea potrivită pentru a depozita aspiratorul în poziția verticală.
3. Folosiți un șurubelniță Phillips (nu este inclusă) pentru a instala suportul de perete cu șuruburile furnizate. Asigurați-vă că marcați găurile de montare folosind găurile de montare pe perete de pe suport.
4. Setați aspiratorul vertical asamblat în mijlocul suportului de perete și conectați adaptorul de încărcare cu bateria instalată la o priză apropiată. Bateria detașabilă poate fi, de asemenea, încărcată pe o suprafață plană lângă o priză atunci când este îndepărtată de la aspirator.

Plăci de acoperire pentru găuri

De asemenea, în punga cu șuruburi și dibluri sunt incluse 3 plăci de acoperire, care sunt utilizate pentru a acoperi găurile de șuruburi din suportul de perete.

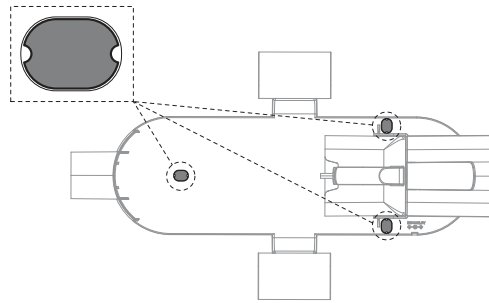

Tub de depozitare pentru rulou

Pentru depozitarea ușoară a ruloului de perie neutilizat pentru VC-SV12AEU-W sau VC-SV20AEU-S, am inclus un tub de depozitare. Tubul de depozitare se potrivește în una dintre găurile superioare de depozitare, rețineți că există un adaptor (2) care trebuie montat în gaura de depozitare înainte de a introduce tubul (1).

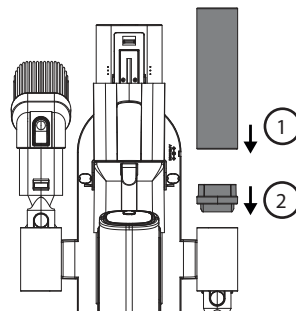

Capac pentru gaura suportului

Împreună cu VC-SV12AEU-W și VC-SV20AEU-S se furnizează o capac care poate fi folosit pentru a acoperi una dintre găurile pentru accesorii. VC-SV12AEU-W vine cu 2 capace, iar VC-SV20AEU-S vine cu 1.



Afișaj și controale

Afișaj LED:

1. Încărcare rămasă a bateriei
2. Buton de selectare a vitezei
3. Butonul declanșator de putere

Cum să operați

- Apăsați o dată butonul POWER TRIGGER pentru a începe curățarea. Nu este necesar să mențineți butonul apăsat. Apăsați din nou butonul pentru a opri.
- Aspiratorul se va seta automat pe modul ECO Suction. Utilizați butonul SELECTION pentru a alege dintre cele 3 moduri de aspirare: ECO, MED, TURBO pentru VC-SV28AEU-B și ECO/TURBO pentru VC-SV12AEU-W și VC-SV20AEU-S.
- ECO pentru camere mai mari și suprafețe extinse.
- MED (doar pentru VC-SV28AEU-B) pentru camere mai mici și suprafețe sau interiorul complet al unui vehicul.
- TURBO pentru ridicări rapide sau curățare profundă.
- În timpul utilizării operaționale, afișajul digital va indica procentul rămas de încărcare a bateriei, viteza și orice blocare a motorului sau încurcături ale ruloului de perie care afectează performanța.

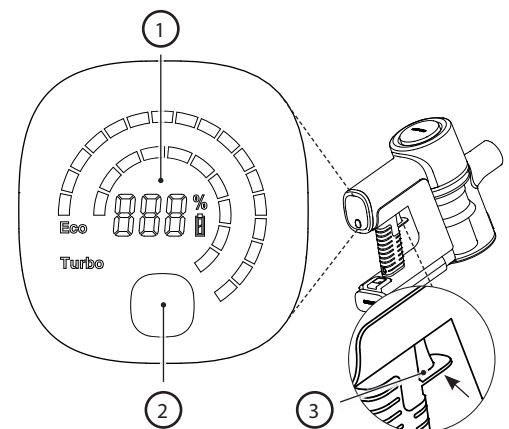

Încărcarea, depozitarea și utilizarea bateriei

Aspiratorul dvs. vertical SHARP include 2 baterii Litiu-Ion ca standard. Specificațiile bateriilor sunt prezentate mai jos. Rețineți că bateriile nu sunt interschimbabile între modele.

Model	VC-BA12A-W	VC-BA20A-S	VC-BA28A-B
Tensiune (V)	22,2	21,6	21,6
Tipul celulei	ICR18650-20SG	INR18650-25PG	INR21700-40TG
Tehnologie	Litiu-Ion	Litiu-Ion	Litiu-Ion
Numărul de celule	6	6	6
Putere (Wh)	44,4	54	86,4
Capacitate (mAh)	2000	2500	4000
Timp de încărcare (ore)	4	4,5	4,5
Greutate netă (kg)	0,429	0,453	0,585
Dimensiune Unitate (L x l x Î) mm	158 x 65 x 85	158 x 65 x 85	158 x 65 x 85
Standard/Certificare	UKCA/CE/RoHS/REACH	UKCA/CE/RoHS/REACH	UKCA/CE/RoHS/REACH
Culoare	Alb	Argintiu	Negru
Pentru a fi folosit cu	VC-SV12AEU-W	VC-SV20AEU-S	VC-SV28AEU-B
Adaptor AC recomandat	CZH015265065TRWQ	CZH015265065TRWQ	CZH024265100TRWQ

Locația componentelor și conectarea la adaptorul AC pentru încărcare

1. Conectorul unității principale
2. Port de încărcare
3. Manetă de eliberare
4. Fixarea clemei
5. Statusul încărcării
6. Ventilație

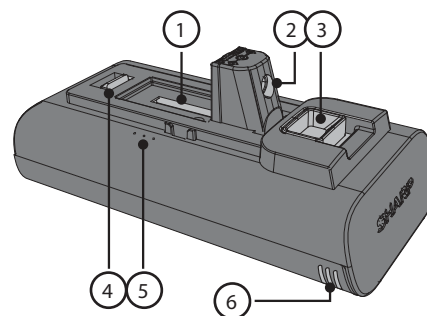

Înainte de prima utilizare, bateria detașabilă de litiu-ion trebuie încărcată complet. Aceasta poate fi încărcată fie instalată, fie neinstalată, prin conectarea cablului de alimentare la portul de încărcare și la o priză electrică standard.

Încărcarea bateriei

Există mai multe moduri în care bateria sau bateriile pot fi încărcate. Recomandăm ca bateria să fie încărcată în timp ce se află în suport, deoarece acest lucru permite încărcarea ambelor baterii în același timp.

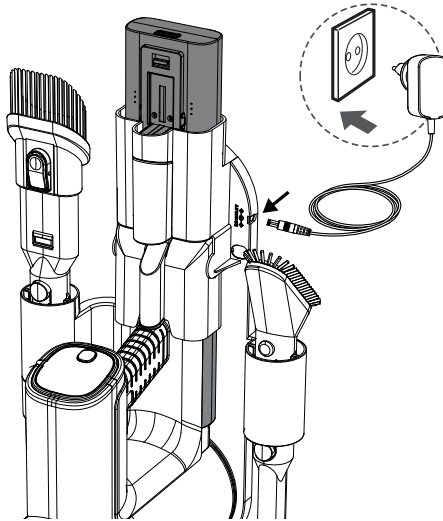

Este de asemenea posibil să încărcați o baterie fie când este conectată la aspirator, când este scoasă din aspirator sau singură în suport. Dacă suportul nu este folosit, așezați aspiratorul de mână sau bateria pe o suprafață plană și stabilă. Conectați cablul de alimentare direct la portul de încărcare situat pe mâner.

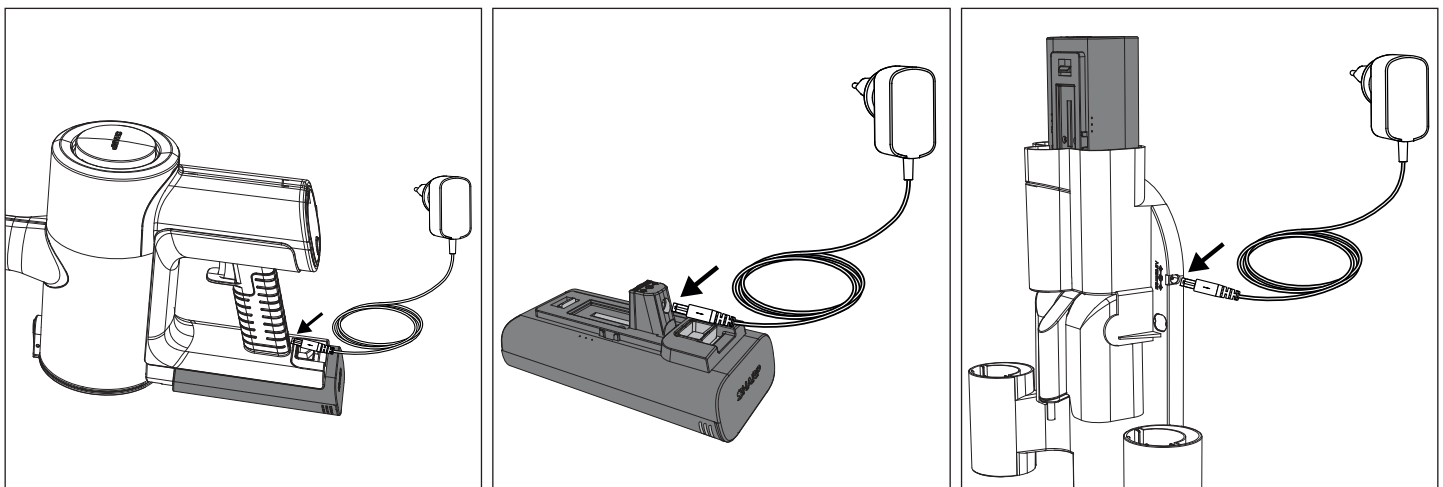

Obiceiuri bune privind încărcarea

- Utilizați doar adaptorul AC Sharp furnizat.
- Încărcați înainte ca bateria să ajungă la capacitate mai mică de 25% - bateriile litiu-Ion au un număr limitat de cicluri de încărcare, așa că cel mai bine este să încărcați bateria înainte de a se epuiza complet, pentru a-i prelungi durata de viață.
- Evitați supraîncărcarea - odată ce bateria e complet încărcată, deconectați-o de la încărcător pentru a evita supraîncărcarea, care poate scurta durata de viață a bateriei.
- Dacă nu este folosită, o baterie complet încărcată se va descărca în timp.
- Depozitați într-un loc răcoros și uscat - temperaturile extreme pot deteriora bateria, așa că asigurați-vă că o depozitați într-un loc răcoros și uscat, în mod ideal la temperatura camerei.
- Dacă intenționați să depozitați dispozitivul timp de mai mult de șase luni, încărcați bateria la 50% odată la șase luni pentru a o menține funcțională.

Încărcare pe suportul de perete

1. Port de conexiune la alimentare DC
2. Conector de tip masculin

Dacă utilizați suportul de perete (recomandat), urmați instrucțiunile pentru instalare. Conectați produsul asamblat în timp ce este depozitat în suportul de perete.

Deconectați adaptorul AC atunci când nu este utilizat pentru perioade lungi de timp.

NOTĂ: La prima utilizare, descărcați complet bateria pentru a o condiționa corespunzător. Timpurile de încărcare recomandate sunt cele de mai jos.

	Timpuri de încărcare (ore)		
	VC-SV12AEU-W	VC-SV20AEU-S	VC-SV28AEU-B
1 Acumulator	4	4,5	4
2 Baterii	8	9	8

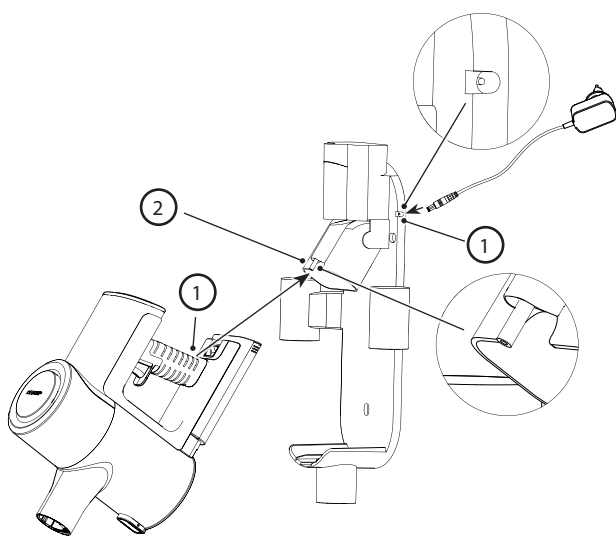

Ori de utilizare

	Timp de funcționare pentru 2 baterii (minute)		
	Timpuri de încărcare (ore)		
	VC-SV12AEU-W	VC-SV20AEU-S	VC-SV28AEU-B
ECO	50	90	130
Mediu	x	x	48
Turbo	32	30	24

Indicarea stării acumulatorului

Când bateria se încarcă sau se descarcă, starea poate fi verificată fie uitându-vă la procentajul de încărcare pe afișajul aspiratorului, fie la luminile de pe partea bateriei în sine.

	10 % – 30 %
	31 % – 70 %
	> 70 %

Există 3 lumini, dacă toate acestea sunt aprinse, atunci încărcarea bateriei este mai mare de 70%.

Când bateria este descărcată, un singur bec roșu va clipi. Pe măsură ce bateria se încarcă, acest bec se va face albastru și va clipi până când al doilea bec începe să clipească și primul devine static. Când al doilea bec încetează să clipească și devine static, ultimul bec va începe să clipească. Încărcarea este completă atunci când toate cele 3 becuri sunt albastre și statice. Becurile vor rămâne în această stare până când bateria este deconectată de la adaptorul AC.

AVERTISMENT: Instrucțiuni speciale pentru manipularea acumulatorului litiu-ion

Urmați cu atenție instrucțiunile. Acest lucru va reduce riscul de explozie, electrocutare și posibil de rănire gravă sau deces.

- Utilizați doar adaptorul AC Sharp aprobat pentru a încărca pachetul dvs. de baterii.
- Utilizați o sursă de alimentare electrică cu tensiunea specificată pe plăcuța de identificare a încărcătorului.
- Pachetul de baterii Sharp și adaptorul AC sunt concepute special pentru a funcționa împreună.
- Nu utilizați adaptorul AC cu un cablu sau un conector deteriorat.
- Nu așezați acumulatorul lângă foc sau căldură.
- Expunerea la foc sau la temperaturi de peste 60°C poate duce la explozia acumulatorului.
- Nu încărcați acumulatorul într-o locație umedă sau cu apă.
- Nu-l încărcați în prezența lichidelor sau gazelor inflamabile.
- Asigurați-vă că acumulatorul nu este niciodată scufundat în apă.
- Nu-l încărcați într-o zonă extrem de caldă (peste 40°C) sau de răcoroasă (sub 10°C).
- Încărcarea va funcționa cel mai bine la temperatura normală a camerei.
- Nu zdrobiți, nu scăpați din mână și nu deteriorați acumulatorul.
- Nu utilizați un pachet de baterii sau un adaptor AC care a fost scăpat sau a primit o lovitură puternică.
- Deteriorarea acumulatorului poate duce la explozia acestuia. Eliminați imediat și în mod corespunzător acumulatorul, urmând instrucțiunile despre eliminarea acumulatorului sau contactați centrul de service pentru sfaturi.
- Nu deschideți, modificați sau încercați să reparați acumulatorul.
- Bateriile pot emite fumuri dacă este deteriorat sau utilizat incorect.

- Asigurați-vă că zona este bine ventilată și adresați-vă medicului în cazul în care aveți reacții adverse.
- Acumulatorul poate pierde lichid dacă se deteriorează sau este utilizat incorect.
- Dacă intrați în contact cu orice lichid provenit de la baterie, clătiți imediat cu săpun ușor și apă. Dacă lichidul ajunge în ochii dumneavoastră, clătiți cu apă și căutați asistență medicală.
- Păstrați pachetul de baterii departe de obiecte metalice mici, care pot duce la scurtcircuitarea terminalelor bateriei.

Eliminarea produsului și a bateriilor

Acest produs nu conține componente ce pot fi reparate de către utilizator.

Produsele electronice și bateriile nu trebuie amestecate cu deșeurile menajere. Utilizatorii casnici trebuie să contacteze fie comerciantul de la care au achiziționat acest produs, fie biroul guvernamental local, pentru detalii despre unde și cum pot duce aceste articole pentru a fi reciclate în condiții sigure pentru mediu.

Nu aruncați ca deșeu casnic sau în foc, deoarece pachetul de baterii poate exploda.

Bateriile ar trebui eliminate conform reglementărilor locale.



Acest simbol indică faptul că produsul conține baterii care fac obiectul Directivei Europene 2013/56/UE și care nu pot fi aruncate împreună cu deșeurile menajere obișnuite. Cd, Hg și Pb de sub simbolul coșului de gunoi indică dacă bateria conține cadmiu (Cd), mercur (Hg) sau plumb (Pb).



Acest simbol pe un produs indică faptul că produsul face obiectul Directivei Europene 2012/19/UE și nu trebuie eliminat sau aruncat împreună cu celelalte deșeurii menajere.



Aceste simboluri pe produse, ambalaje și/sau documentele însoțitoare indică faptul că produsele electrice și electronice uzate nu trebuie amestecate cu deșeurile menajere.

Declarația CE și UKCA:

- Textul integral al declarațiilor CE și UKCA de conformitate este disponibil la adresa sharpconsumer.eu, accesați secțiunea de descărcare a modelului dumneavoastră și selectați „Declarație de conformitate”.

Metode recomandate de curățare

Aspiratorul dvs. vertical este conceput pentru curățarea suprafețelor de podea și a suprafețelor verticale înalte, greu de atins. Începeți cu Bara de extensie metalică și combinați cu următoarele unelte.

- Atașați peria rotativă motorizată mai largă cu lumini LED pentru pardoseli dure, covoare de zonă și mochete.
- Atașați adaptorul flexibil de îndoire pentru a ajunge sub canapele, scaune și în jurul mobilei.
- Atașați duza lungă pentru fisuri pentru colțuri și locuri strâmte.
- Utilizați V Roller pe toate tipurile de podele. Rola cu perie este recomandată pentru podelele dure.
- Atașați unealta 2-în-1 perie/fantă pentru abajururi, rafturi de cărți și electronice.
Doar pentru VC-SV28AEU-B
- Atașați ruloul mini motorizat de perie pentru scări și căi mai înguste.

Pentru aspirarea rapidă a zonelor mici, puteți transforma aspiratorul vertical într-un aspirator de mână prin îndepărtarea barei de extensie metalică. Alegeți instrumentul potrivit de mai jos pentru treabă.

- Atașați duza lungă pentru fisuri pentru curățarea profundă între scaunele de mașină, pernele de canapea și scaunele înalte.
- Atașați Unealta 2-în-1 Perie/Fantă pentru comode, rafturi și tastaturi.
Doar pentru VC-SV28AEU-B
- Atașați Ruloul Mini Motorizat de Perie pentru scări și bănci.
- Atașați Furtunul Flexibil plus Unealta pentru Fantă sau Perie pentru curățarea profundă a interiorului mașinii, sub scaune și între ele.

Filtru și coș de gunoi

Aspiratorul dumneavoastră conține mai multe filtre pentru a se asigura că aerul necurat nu este reciclat în cameră și pentru protecția motorului. Cosul de gunoi etanșează și captează 99,9% din praf, alergeni, scame și murdărie.

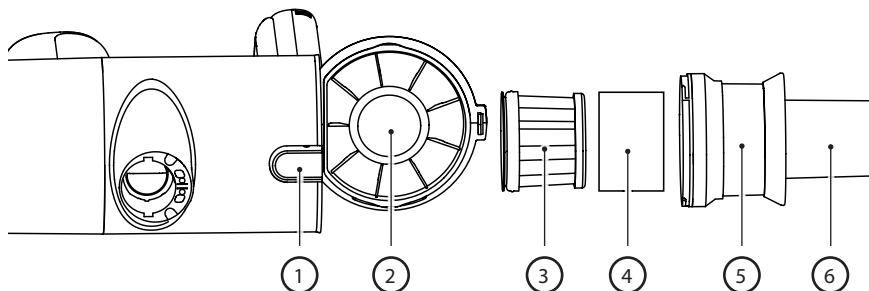

1. Butonul de eliberare a recipientului.
2. Cos de gunoi etanșat
3. Filtru HEPA 13.
4. Manșon filtru
5. Filtru din plasă metalică pentru separarea particulelor mari.
6. Rotire ciclonică multi-conică pentru izolarea particulelor de praf

Golirea coșului de gunoi

1. Țineți aspiratorul de mână deasupra unui recipient pentru gunoi.
2. Apoi, apăsați butonul de eliberare a coșului pentru a deschide coșul. Goliți cu atenție conținutul într-un recipient pentru gunoi. Dacă este necesar, curățați filtrul HEPA.
3. Asigurați-vă că Asamblarea filtrului HEPA este securizată (întorcând întreaga asamblare în sensul acelor de ceasornic) înainte de a închide ușa coșului de praf (se va auzi un "clic" când ușa este încuiată).

Îndepărtarea și curățarea filtrului de înaltă densitate

1. Întoarceți asamblarea filtrului HEPA în sens antiorar în până când se eliberează de la unitate.
2. Trageți afară asamblarea filtrului HEPA și curățați după cum este necesar (vezi mai jos).
3. Introduceți filtrul cu densitate HEPA înapoi în asamblarea filtrului HEPA.
4. Asigurați-vă că ansamblul filtrului de înaltă densitate este securizat (prin rotire în sensul acelor de ceasornic) înainte de a închide ușa coșului de gunoi.

NOTĂ: Dacă filtrul HEPA este foarte murdar, acesta poate fi spălat în apă. După spălare, lăsați-l să se usuce cel puțin 24 de ore pentru a vă asigura că este complet uscat înainte de a-l reintroduce în aspirator.

Pentru a asigura performanța ridicată a filtrului HEPA, se recomandă înlocuirea acestuia la fiecare 3 luni. Pentru a comanda filtrul de înlocuire, utilizați numărul de model VC-SVF1A.

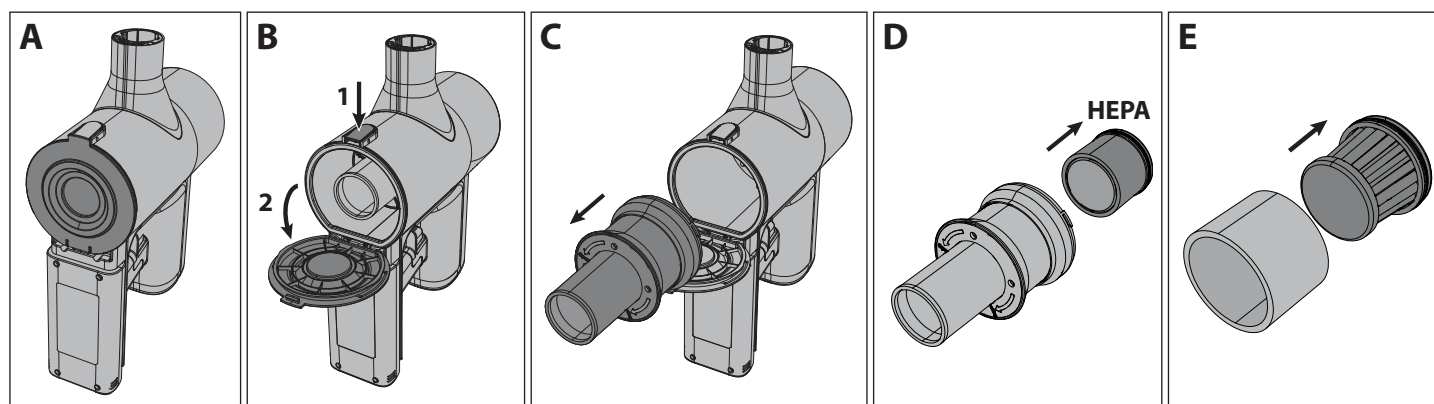

NOTĂ: NU utilizați aspiratorul fără a avea montat filtrul de protecție, filtrul HEPA13 sau filtrul de plasă. Acest lucru va duce la intrarea particulelor mari de praf sau a resturilor în motor, provocând daune.

Unelte și utilizarea lor

Aspiratorul dvs. SHARP de tip stick vine cu diverse unelte, așa cum se arată mai jos. În funcție de modelul pe care îl aveți, acestea vor determina ce unelte sunt incluse în cutie.

Perie două în unu

Această unealtă poate fi utilizată fie cu peria extinsă, fie cu duza. Pentru a folosi duza, apăsați butonul de eliberare și trageți înapoi extensia periei.

Peria două într-una este ideală pentru curățarea abajurilor, rafturilor de cărți și a diverselor articole de echipament electronic.

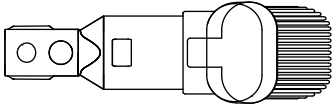

Perie cu duză largă (doar pentru VC-SV28AEU-B)

Acest instrument util poate fi folosit pentru curățarea delicată a perdelelor, draperiilor, pervazurilor, jaluzelelor etc.

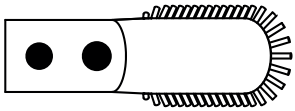

Unealtă lungă pentru fisuri

Această unealtă versatilă de prelungire pentru fisuri este ideală pentru curățarea colțurilor și a locurilor strâmte.

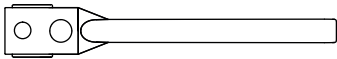

Furtun de prelungire (doar pentru VC-SV28AEU-B)

Pentru a crește utilizabilitatea uneltelor mai mici, acestea pot fi folosite cu furtunul de extensie. Furtunul se poate extinde pentru a permite un acces mai ușor la zonele strâmte sau greu de ajuns pentru o curățare îmbunătățită.

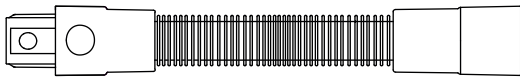

Bară de extensie metalică

Folosiți acest instrument cu capul motorizat pentru a permite curățarea ușoară a podelelor.

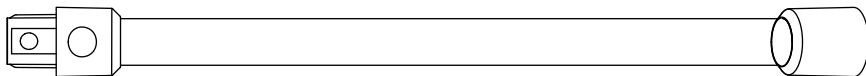

Rulou de perie motorizat

Peria rotativă motorizată este ideală pentru curățarea tuturor tipurilor de pardoseli. V-Roller este montat standard și acesta poate fi înlocuit cu peria rotativă. Ambele role oferă o performanță excelentă pe toate tipurile de pardoseli. Cu adăugarea unui far luminos, capul motorizat vă permite să vedeți orice murdărie, praf și resturi care trebuie aspirate, de asemenea, vă permite să vedeți în colțurile și marginile mai întunecate pentru o curățare completă.

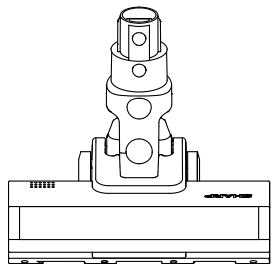

Pentru a schimba, curăța sau întreține rola, urmați instrucțiunile de mai jos.

1. Apăsați pârghia marcată cu A în jos și în același timp trageți în sus placa ruloului de perie (elementul B).
2. Îndepărtați placa ruloului de perie.
3. Scoateți ruloul de perie tragând în sus de pe partea dreaptă (R).
4. Introduceți rola prin angajarea pe partea stângă (L), apoi apăsați în jos pe partea dreaptă astfel încât să se fixeze în siguranță. Acum reintroduceți placa periei rotative prin apăsarea acesteia în jos până când face clic.

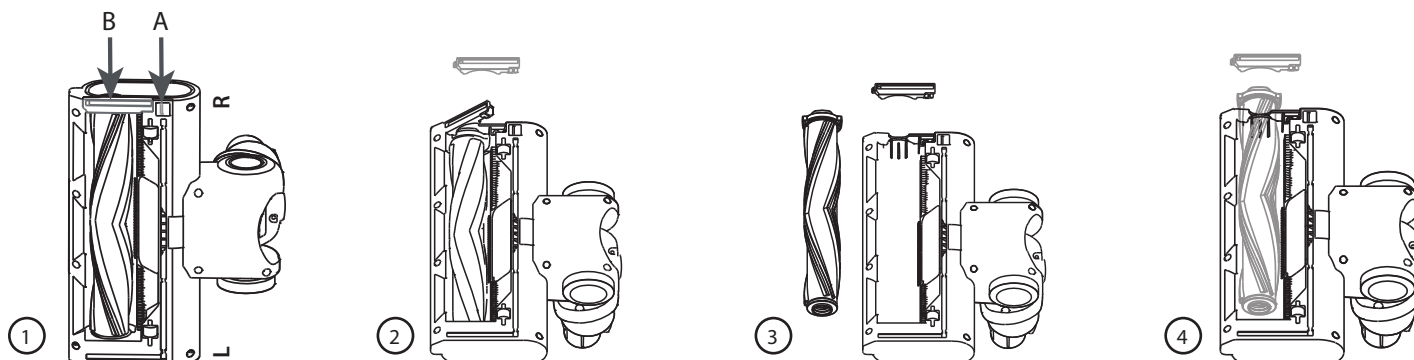

V-Rulou

Folosiți V Roller pe toate tipurile de pardoseli.

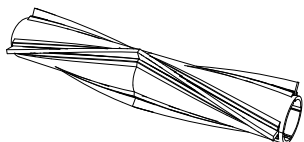

Rulou perie

Ruloul de perie este recomandat pentru podelele cu mochetă.



Perie mini motorizată (doar pentru VC-SV28AEU-B)

Atașați ruloul mini motorizat de perie pentru scări, tapițerie și căi mai înguste.

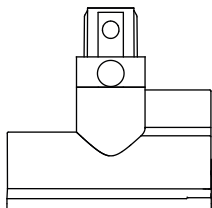

Adaptor flexibil de îndoire (doar pentru VC-SV20AEU-S și VC-SV28AEU-B)

Folosiți împreună cu bara de extensie metalică pentru a permite accesul ușor sub canapele, scaune, mese, etc.

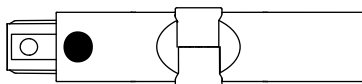

Instrument de curățare

În cutie este inclus un instrument util de curățare. Acest instrument permite curățarea ușoară a încurcăturilor de pe peria rotativă folosind lama de tăiere îngropată. Peria poate fi folosită pentru a curăța orice intrare de praf în zonele mici ale aspiratorului sau ale accesoriilor.

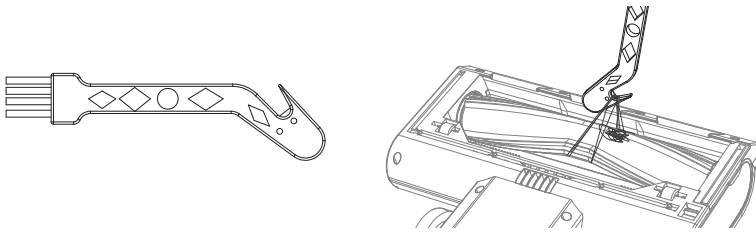

Când utilizați partea de tăiere a instrumentului de curățare, asigurați-vă că agățați în mod sigur încurcătura și trageți astfel încât materialul să fie tăiat. Aveți grijă să nu trageți prea tare, deoarece aceasta poate cauza daune rolei.

Autoportant

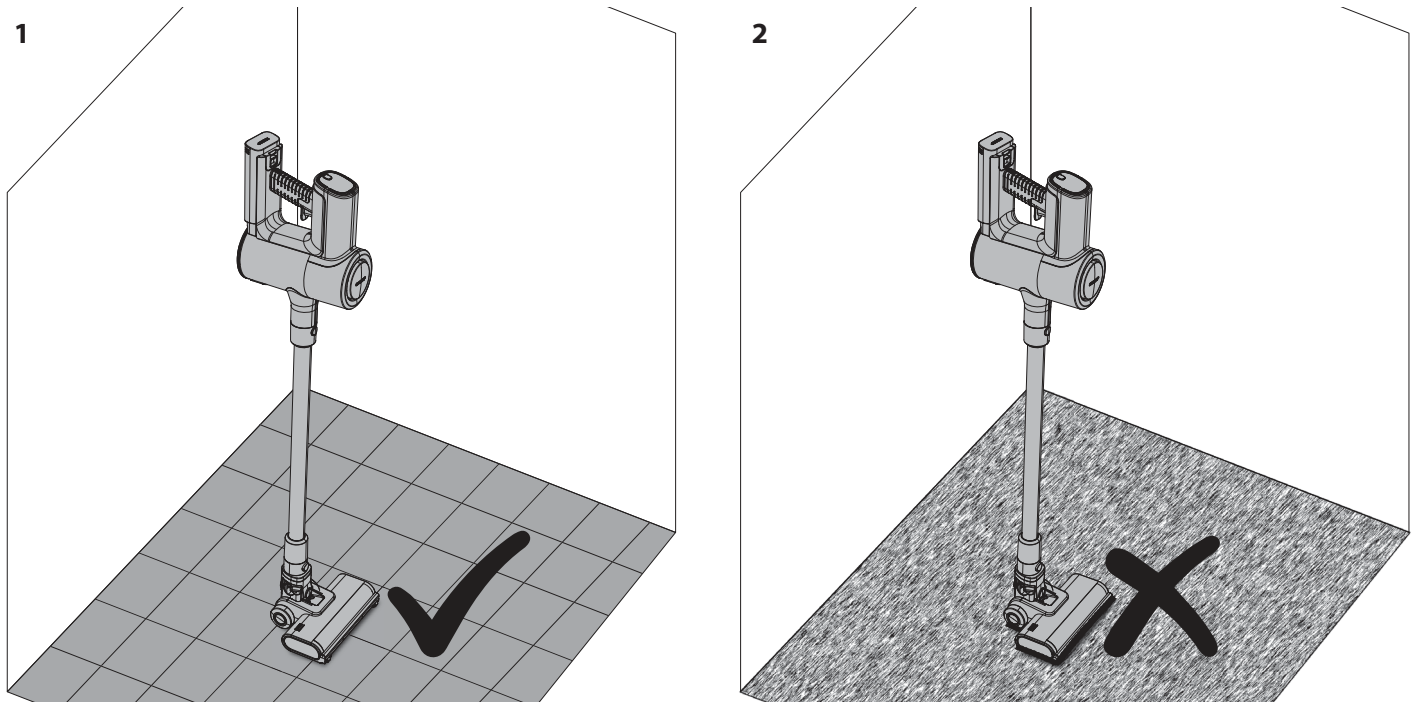

1. Este în regulă să folosiți Autoportant pe un podea dură.
2. NU utilizați funcția de auto-stabilire pe suprafețe moi/mochețate.

Când utilizați aspiratorul dvs. SHARP de tip stick pe un podea dură, este posibil să plasați aspiratorul în poziția de auto-stabilire. Pentru ca acest lucru să funcționeze corect, aspiratorul trebuie să fie conectat la unitatea cu cap motorizat prin intermediul tijei de extensie metalice; asigurați-vă de asemenea că bateria este instalată.

Cu piciorul odihnindu-se ușor pe capul motorizat, mișcați aspiratorul astfel încât acesta să fie în poziția verticală. Veți auzi un clic atunci când capul este blocat.

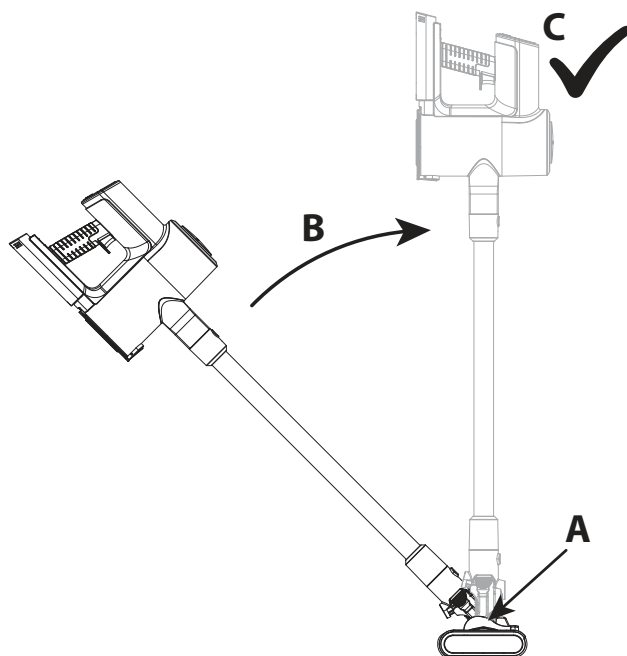

Lăsați ușor aspiratorul și acesta se va susține singur.

ATENȚIE: Aspiratorul dvs. se va menține în picioare pe pardoseli dure, dacă este răsturnat acolo este posibil să se producă daune sau accidentări. Asigurați-vă că, odată în poziția de auto-susținere, nu este împins. În timp ce se află în modul de auto-susținere, nu-l lăsați nesupravegheat, mai ales dacă aveți copii mici sau animale de companie.

Panou de afișaj

Panoul de afișaj multifuncțional arată informații importante despre funcția și utilizarea aspiratorului tău vertical. Pentru a schimba viteza motorului de la ECO (cel mai eficient) la Turbo (cel mai puternic), apăsați acest buton. Când unitatea este oprită, apăsați acest buton pentru a arăta câtă energie a rămas în baterie pentru fiecare mod de funcționare.

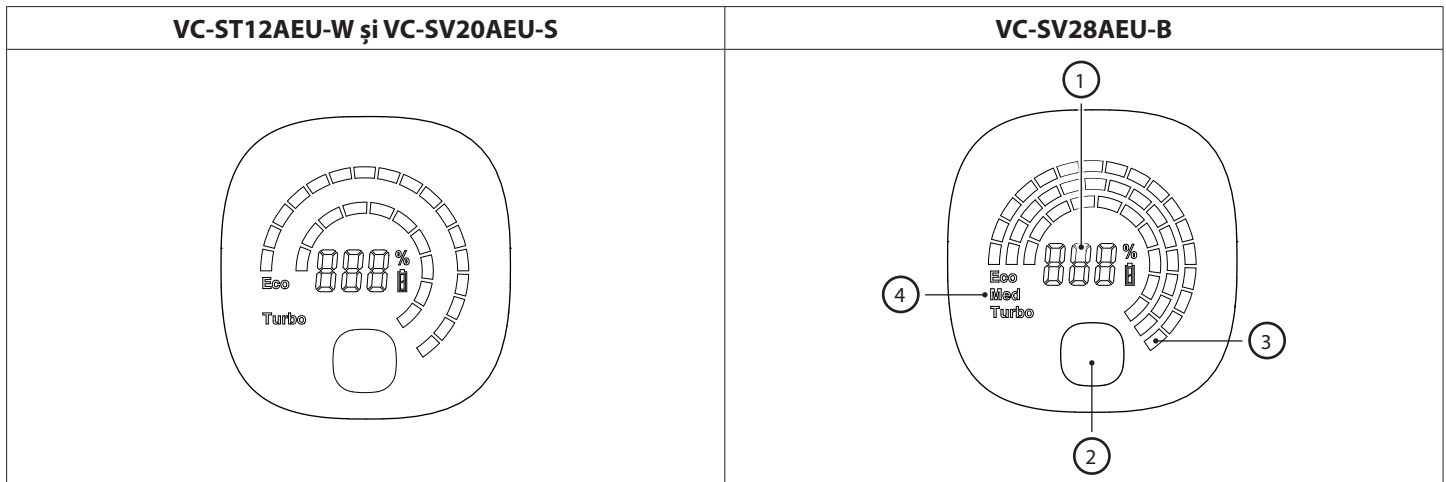

1. Procentul de energie al bateriei rămas.
2. Buton de selectare a modului - ECO, Mediu sau Turbo.
3. Indicație vizuală a energiei rămase în funcție de nivelul bateriei. Aceasta se va schimba când este apăsat butonul de mod.
4. Mod de operare. Acesta se va schimba când butonul de mod este apăsat.

În cazul apariției unei probleme cu aspiratorul dvs. vertical, este posibil ca pe panoul de afișare să fie prezentat un cod de eroare. Consultați secțiunea de Depanare a acestui manual de utilizare pentru mai multe detalii în cazul în care apare un cod de eroare.

Curățare generală și întreținere

Pentru a vă asigura că aspiratorul dvs. vertical SHARP rămâne într-o stare bună și continuă să ofere un serviciu de încredere, se recomandă curățarea și întreținerea acestuia în mod regulat.

Părțile exterioare pot fi curățate cu o cârpă moale. Dacă există pete încăpățănate, folosiți un lichid de curățare non-abraziv și delicat pentru a le îndepărta.

Nu utilizați niciodată detergenți abrazivi sau cârpe pentru a întreține aspiratorul dvs. SHARP, deoarece acestea vor deteriora suprafața.

Sfaturi generale după utilizare sunt:

1. Goliți camera de praf

Puterea de aspirare este redusă dacă compartimentul de praf este plin de resturi, așa că golirea acestuia după și în timpul utilizării va oferi o experiență de curățare mult mai bună.

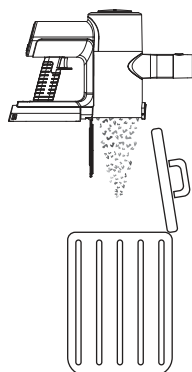

2. Curățați rolele

Îndepărtați orice păr sau resturi care ar fi putut fi atașate și/sau înfășurate în jurul rolei în timpul utilizării, deoarece acest lucru va îmbunătăți performanța la următoarea utilizare. Pentru orice a fost înfășurat în jurul rolei, folosiți lama de tăiere a instrumentului de curățare pentru a îndepărta.

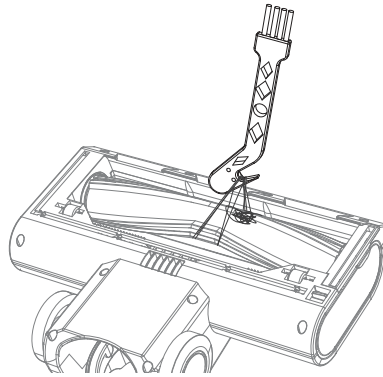

3. Verificați pentru blocaje

Asigurați-vă că căile de aer sunt libere de obstrucții, cum ar fi grămezi de păr, păr de animale de companie sau obiecte mari de resturi. Folosiți o lumină (lanterna de pe telefonul mobil) pentru a privi în interiorul țevii și a vedea dacă este liberă.

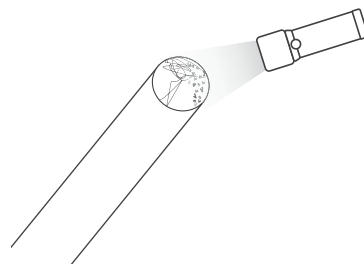

4. Curățați filtrul

Filtrele înfundate sunt cel mai comun motiv pentru o aspirație slabă. Curățați acestea după fiecare utilizare și dacă performanța se degradează, acestea pot fi spălate în apă și lăsate la uscat timp de 24 de ore. Se recomandă înlocuirea filtrului HEPA la fiecare 3 luni.

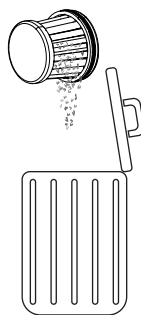

Tratarea blocajelor

Este posibil ca, ocazional, aspiratorul dvs. vertical să se blocheze cu resturi. S-ar putea să fie nevoie să demontați anumite părți pentru a avea acces la curățare și deblocare.

Când se confruntă cu blocaje, folosiți un fir lung și rigid cu un capăt obtuz pentru a curăța țevile. Aveți grijă să nu deteriorați țeava.

Adaptor AC

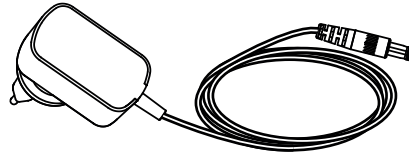

Aspiratorul dvs. vertical SHARP este furnizat cu un adaptor AC care poate fi utilizat cu o priză principală din UK (cu 3 pini) sau EU (cu 2 pini). Adaptorul AC furnizat cu aspiratorul dvs. vertical va depinde de modelul aspiratorului și al bateriei, consultați tabelul de mai jos pentru a potrivi modelul aspiratorului și adaptorul AC.

Utilizați doar adaptorul AC furnizat și recomandat de SHARP pentru aspiratorul dvs. de tip stick. Specificațiile adaptorului AC pot fi găsite la sfârșitul acestui Manual de Utilizator.

Schimbarea tipului de conexiune la rețea a adaptorului

Adaptorul dvs. AC este furnizat cu 2 plăci de conexiune la rețea care pot fi schimbate în funcție de tipul prizelor dvs. Placa de conexiune din stânga este pentru Marea Britanie, Irlanda și Cipru. Placa de conexiune cu 2 pini din dreapta este pentru majoritatea celorlalte țări din UE.

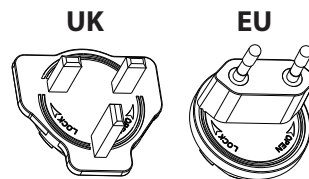

Pentru a instala placa corectă pentru priza dvs. principală, selectați cea corectă (UK sau EU) și plasați-o pe adaptorul AC, așa cum este arătat în imaginea de mai jos, placa ar trebui să se așeze în adâncitură. Întoarceți în sensul acelor de ceasornic până când se aude un clic și placa de conexiune este acum instalată. Dacă nu sunteți sigur, vă rugăm să contactați linia noastră de asistență pentru sfaturi.

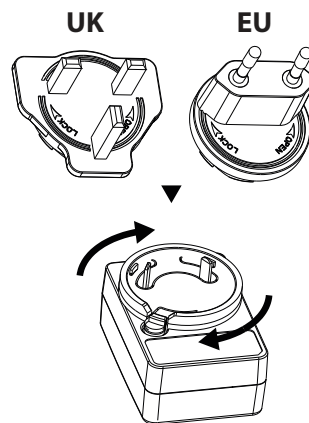

Pentru a scoate farfuria, apăsați butonul A și rotiți farfuria în sens antiorar. Acum farfuria poate fi scoasă.

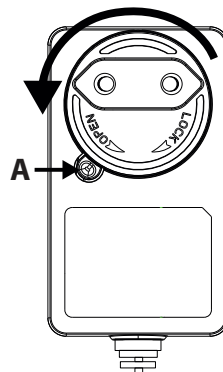

Remedierea problemelor

Problemă	Motiv	Rezoluție
Codul de eroare E01 apare în afișaj.	Motorul capului a fost oprit din rotire.	Îndepărtați obstrucția de pe rulou în capul motorizat.
E02 apare în afișaj (doar pentru VC-SV20AEU-S și VC-SV28AEU-B).	Intrare blocată.	Eliminați blocajul din cap, tub și/sau intrare.
Performanță slabă de aspirare.	Aspirare redusă.	Setați modul de aspirare pe Turbo. Golește coșul de gunoi. Curățați filtrele. Asigurați-vă că căile de aer ale aspiratorului nu sunt blocate sau obstrucționate.
Aspiratorul s-a oprit sau nu va funcționa.	Problemă cu acumulatorul sau conexiunea acestuia.	Verificați dacă bateria este complet încărcată. Asigurați-vă că bateria este corect conectată la aspirator.
Ruloul nu se va roti.	Problemă mecanică.	Îndepărtați obstrucția de pe rulou în capul motorizat. Curățați ruloul și unitatea de cap.
Lumina bateriei clipește în roșu.	Acumulatorul este aproape descărcat.	Încărcați bateria.
Accesorii este stricat sau nu funcționează.		Contactați centrul de apel SAHRP pentru a discuta. O nouă piesă poate fi furnizată gratuit dacă se află în garanție sau pe bază de plată, dacă este necesar.
Capul motorizat este zgometos.	Rulou de perie montat.	Dacă ruloul de perie este montat, perii vor face zgomot atunci când se conectează cu carcasa capului.

Dacă întâmpinați alte probleme cu aspiratorul dumneavoastră de tip stick SHARP, vă rugăm să contactați centrul nostru de apel pentru sfaturi și informații suplimentare.

Pentru a comanda accesorii de înlocuire, filtre și baterii, vă rugăm să sunați sau să trimiteți un e-mail la centrul dvs. de service SHARP.

Specificatii tehnice

Model	VC-SV12AEU-W	VC-SV20AEU-S	VC-SV28AEU-B
Capacitate baterie (mAh)	2000	2500	4000
Tensiunea bateriei (V)	22,2	21,6	21,6
Putere baterie (Wh)	44,4	54	86,4
Dimensiunea bateriei (L x Î x A în mm)	158 x 65 x 85	158 x 65 x 85	158 x 65 x 85
Greutate baterie (kg)	0,429	0,453	0,585
Numărul de celule	6	6	6
Timp de încărcare pentru o singură baterie (ore)	4	4,5	4
Timp de încărcare pentru baterie dublă (ore)	8	9	8
Culoarea corpului principal	Alb	Argintiu	Negru
Panou de comandă	digital	digital	digital
Tip de afișaj	LCD	LCD	LCD
Capacitatea containerului de praf (L)	0,55	0,55	0,55
Tipul filtrului de evacuare	HEPA 13	HEPA 13	HEPA 13
Greutate brută (kg)	5,2	5,4	6,3
Puterea motorului (W)	150	250	380
Tip motor	Motor DC	Motor DC fără perii	Motor DC fără perii
Nivel de zgomot (dB)	≤80	≤80	≤80
Consumul de energie în modul OFF (W)	0,5	0,5	0,5
Protecție împotriva supraîncălzirii	Da	Da	Da
Conector	Adaptor cu mufă EU/UK	Adaptor pentru priză EU/UK	Adaptor pentru priză EU/UK
Consumul de energie al motorului (W)	150	250	380
Timp de funcționare la putere maximă (minute)	16	15	12
Timp de funcționare la putere medie (minute)	nu se aplică	nu se aplică	24
Timp de funcționare în putere minimă (minute)	25	45	65
Certificare Logo de Siguranță	CE / UKCA	CE / UKCA	CE / UKCA
Putere de aspirare minimă (kPa)	6	7	7
Putere maximă de aspirare (kPa)	12	20	28
Putere maximă de aspirare (Watti de aer)	62	120	173
Far LED	Da	Da	Da
Culoarea farului	Alb	Alb	Alb
Dimensiune unitate (L x Î x A în mm)	120 x 1205 x 270	120 x 1205 x 270	120 x 1250 x 250
Greutate unitară (kg)	3,9	4,1	5

Adaptor AC			
Model	CZH015265065TRWQ	CZH015265065TRWQ	CZH024265100TRWQ
Intrare	100-240V AC / 50/60Hz / 0.5A	100-240V AC / 50/60Hz / 0.5A	100-240V AC / 50/60Hz / 0.8A
Cerințe privind tensiunea de alimentare	AC 100-240V ~ 50/60Hz	AC 100-240V ~ 50/60Hz	AC 100-240V ~ 50/60Hz
Ieșire	26.5V DC / 650mA	26.5V DC / 650mA	26.5V DC / 1000mA
Culoare	Alb	Alb	Negru
Lungimea cablului de alimentare (mm)	1500mm	1500mm	1500mm
Pentru a fi folosit cu	VC-SV12AEU-W	VC-SV20AEU-S	VC-SV28AEU-B
Clasificarea IP	IP20 (doar pentru utilizare în interior)	IP20 (doar pentru utilizare în interior)	IP20 (doar pentru utilizare în interior)
Producător	Shenzhen Chanzeho Tehnologie Co. Limited 7/F, Spa Centre, No.53-55 Lockhart Road, Wan Chai, Hong Kong		



Upozornenie:

Váš produkt je označený týmto symbolom.

Znamená, že použité elektrické a elektronické zariadenia sa nemôžu vhadzovať do domového odpadu. Musia sa vrátiť v súlade so systémom oddeleného zberu.

A. Informácie o likvidácii pre používateľov (súkromné domácnosti)

1.V Európskej únii

Upozornenie: Pri likvidácii nevhadzujte toto zariadenie do bežného domového odpadu! Použité elektrické a elektronické zariadenia sa musia zbierať oddelene a v súlade s legislatívou, ktorá nariaďuje správne zaobchádzanie, opätovné využitie a recykláciu použitých elektrických a elektronických zariadení.

Po zavedení smernice v členských štátoch EÚ môžu súkromné domácnosti vracať svoje použité elektrické a elektronické zariadenia zadarmo v zberných miestach na to určených*.

V niektorých krajinách* môžete staré spotrebiče zdarma vrátiť aj u predajcu, keď si kúpite porovnateľné nové zariadenie.

* O ďalších podrobnostiach sa informujte na vašom obecnom úrade.

Ak vaše použité elektrické a elektronické zariadenia obsahujú batérie alebo akumulátory, mali by byť vopred vybraté a likvidované oddelene podľa miestne platných nariadení. Riadnou likvidáciou prispějete k náležitému zberu, spracovaniu, opätovnému využitiu a recyklácii odpadových zariadení. Zabráňuje sa tak možným škodlivým vplyvom na životné prostredie a zdravie v dôsledku nevhodnej likvidácie.

2.V iných krajinách mimo EÚ

Ak chcete tento výrobok zlikvidovať, informujte sa prosím u vašej obecnej správy na správny postup pri likvidácii tohto zariadenia.

Pre Švajčiarsko: použité elektrické a elektronické zariadenia môžete zadarmo vrátiť obchodníkovi, i keď nekupujete nový produkt. Zoznam ďalších zberných miest nájdete na internetových stránkach www.swico.ch alebo www.sens.ch.

B. Informácie o likvidácii pre podnikateľov

1.V Európskej únii

Ak ste tento produkt používali na podnikateľské účely a teraz ho chcete zlikvidovať:

Obráťte sa na svojho predajcu produktov SHARP, ktorý vás informuje o vrátení produktu. Možno budete musieť niesť náklady za vrátenie a recykláciu. Malé produkty (v malom množstve) môžu byť možno odovzdané vo vašom miestnom zbernom mieste.

Pre Španielsko: ohľadom vrátenia vašich použitých výrobkov sa informujte na zavedený systém zberu u svojej obecnej správy.

2.V iných krajinách mimo EÚ

Ak chcete tento výrobok zlikvidovať, informujte sa prosím u vašej obecnej správy na správny postup pri likvidácii tohto zariadenia.



[www.sharpconsumer.com/
contact/](http://www.sharpconsumer.com/contact/)



[www.sharpconsumer.com/
support/](http://www.sharpconsumer.com/support/)



[www.sharpconsumer.com/
documents-of-conformity/](http://www.sharpconsumer.com/documents-of-conformity/)

Informácie o servise nájdete na stránke www.sharpconsumer.com/contact/, informácie o vašich záručných právach nájdete na stránke www.sharpconsumer.com/support/ alebo sa obráťte na predajcu, u ktorého ste produkt zakúpili.

Vyhlásenia o zhode sú k dispozícii na stránke www.sharpconsumer.com/documents-of-conformity/

Obsah

Obsah balenia.....	2
Umiestnenie ovládacích prvkov a dielov.....	3
Nástenný držiak	6
Displej a ovládacie prvky.....	7
Nabíjanie, skladovanie a používanie batérie.....	8
Odporúčané metódy čistenia	11
Filter a nádoba na prach	12
Nástroje a ich používanie	13
Samostatne stojaci.....	15
Zobrazovací panel.....	17
Všeobecné čistenie a údržba.....	17
Zaoberanie sa s blokáciami	18
Adaptér AC.....	19
Riešenie problémov.....	20
Technické špecifikácie	21

Úvod

Tento bezdrôtový vysávač na tyči má inteligentný digitálny motor s LED displejom, odnímateľný Li-Ion batériový balík. Je ľahký a univerzálny a ľahko sa premení z vysávača na tyči pre celý dom na ručný vysávač pre čistenie škvŕn pomocou rôznych príslušenstiev.

Obsah balenia

Položka	Popis	VC-SV12AEU-W	VC-SV20AEU-S	VC-SV28AEU-B
1	Vysávač (bez príslušenstva alebo akumulátora)	✓	✓	✓
2	Mini motorizovaný valček na kefu	✗	✗	✓
3	Flexibilný ohybný adaptér	✗	✓	✓
4	2-v-1 kefa/nástavec na štrbiny	✓	✓	✓
5	Široká kefa	✗	✗	✓
6	Predĺžený nástavec na štrbiny	✓	✓	✓
7	Predlžovacia hadica	✗	✗	✓
8	Kovová predlžovacia tyčinka	✓	✓	✓
9	Motorizovaný valček na kefu s namontovanými valčekmi	✓	✓	✓
10	V-Valček	✓	✓	✓
11	Kartáčový valec	✓	✓	✓
12	Napájací adaptér (EU/UK)	✓	✓	✓
13	Nástenný držiak na skladovanie	✓	✓	✓
14	Skružky nástenného držiaka, steny a krycie dosky	✓	✓	✓
15	Stručná príručka	✓	✓	✓
16	Akumulátor x2	✓	✓	✓
17	Priehľadný kontajner na skladovanie štetiek	✓	✓	✓
18	Filter x2 (1 namontovaný vysávači a 1 v krabici)	✓	✓	✓
19	Čistiace nástroje	✓	✓	✓
20	Kryt otvoru držiaku	✓	✓	✗

Umiestnenie ovládacích prvkov a dielov

VC-SV12AEU-W	
Položka	Popis
1	LED Displej
2	Tlačidlo pre výber rýchlosti
3	Spúšťač výkonu ON/OFF
4	Nabíjací port batérie
5	Tlačidlo na uvoľnenie batérie
6	Dobíjateľná/Vymeniteľná batéria
7	Filtrovacia súprava
8	Nádoba na prach
9	Adaptér AC
10	2-v-1 kefa/nástavec na štrbiny
11	Valček na kefu v skladovacej rúrke
12	Predĺžený nástavec na štrbiny
13	Kovová predlžovacia tyčinka
14	Hlavná válečková hlava s motorom a LED svetlami
15	LED svetlá na valčeku podlahovej kefy
16	Nástenný držiak

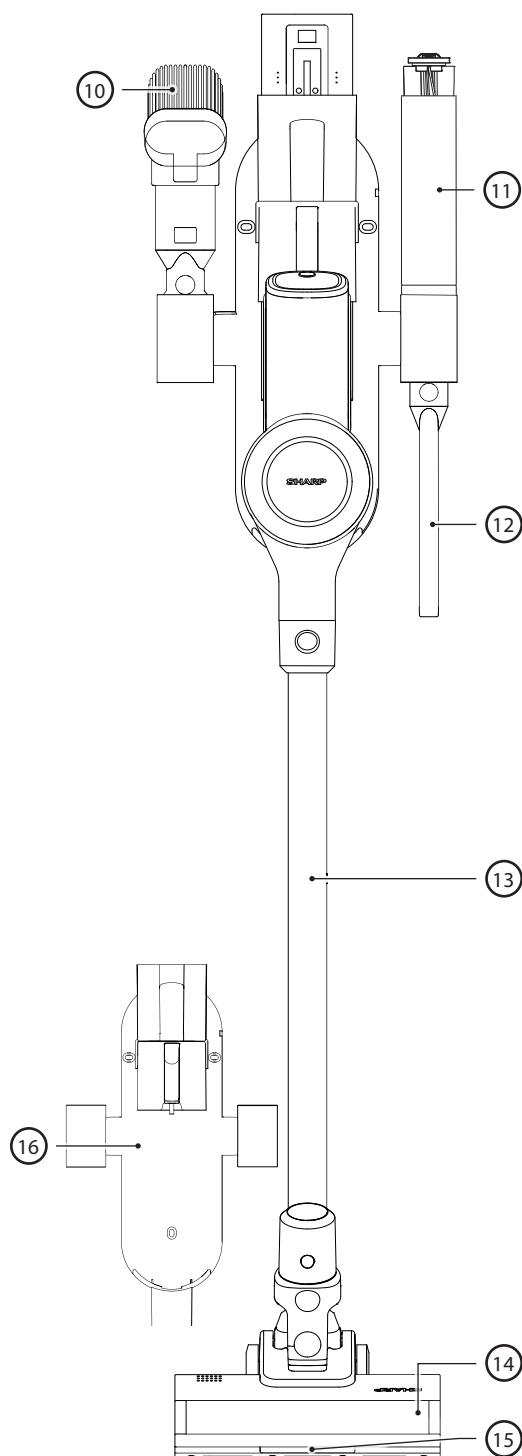
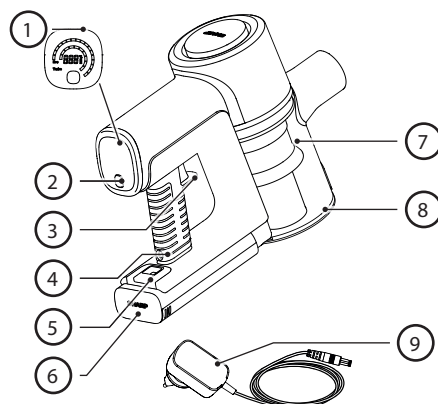

VC-SV20AEU-S

Položka	Popis
1	LED Displej
2	Tlačidlo pre výber rýchlosti
3	Spúšťač výkonu ON/OFF
4	Nabíjací port batérie
5	Tlačidlo na uvoľnenie batérie
6	Dobíjateľná/Vymeniteľná batéria
7	Filtrovacia súprava
8	Nádoba na prach
9	Adaptér AC
10	2-v-1 kefa/nástavec na štrbiny
11	Flexibilný ohybný adaptér
12	Valček na kefu v skladovacej rúrke
13	Predĺžený nástavec na štrbiny
14	Kovová predĺžovacia tyčinka
15	Hlavná válečková hlava s motorom a LED svetlami
16	LED svetlá na valčeku podlahovej kefy
17	Nástenný držiak

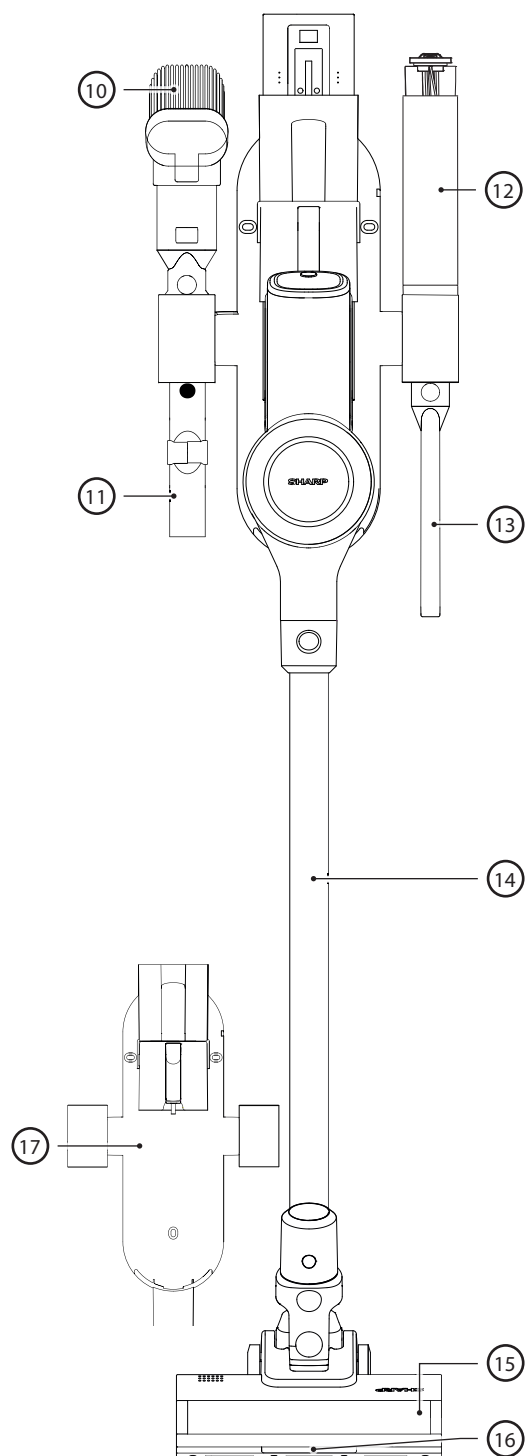
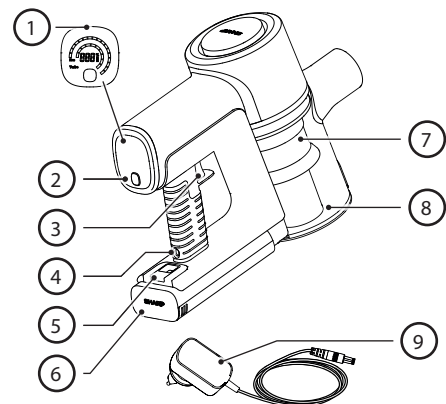

VC-SV28AEU-B

Položka	Popis
1	LED Displej
2	Tlačidlo pre výber rýchlosti
3	Spúšťač výkonu ON/OFF
4	Nabíjací port batérie
5	Tlačidlo na uvoľnenie batérie
6	Dobíjateľná/Vymeniteľná batéria
7	Filtrovacia súprava
8	Nádoba na prach
9	Adaptér AC
10	2-v-1 kefa/nástavec na štrbiny
11	Predĺžovacia hadica
12	Kartáčový valec v priehľadnom púzdre na skladovanie
13	Predĺžený nástavec na štrbiny
14	Flexibilný ohybný adaptér
15	Mini motorizovaný valček na kefu
16	Široká kefa
17	Kovová predĺžovacia tyčinka
18	Hlavná válečková hlava s motorom a LED svetlami
19	LED svetlá na valčeku podlahovej kefy
20	Nástenný držiak

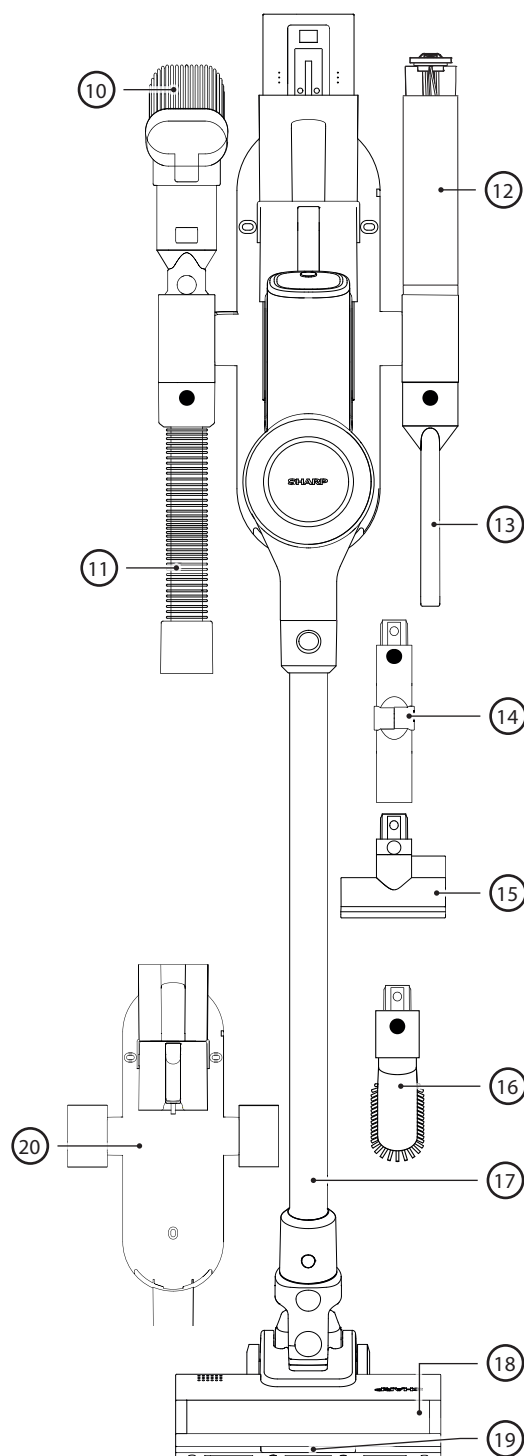
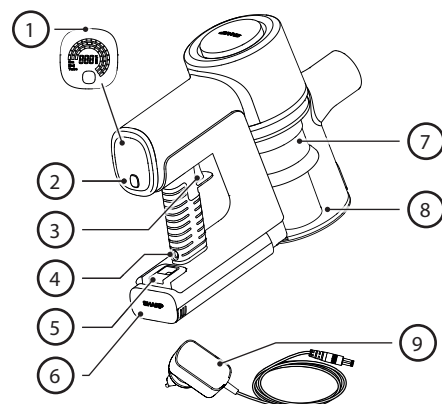

Nástenný držiak

Pre jednoduchosť a pohodlné používanie a skladovanie je váš vysávač SHARP dodávaný s nástenným držiakom. Tento držiak uskladní všetky nástroje pre váš vysávač a je schopný nabíjať obe batérie súčasne.

POZNÁMKA: Menšie príslušenstvo pripojte k predlžovacej hadici a ohybnému adaptéru, aby boli všetky časti pohromade a usporiadané. Na uchovávanie príslušenstva použite zvislé rúrky na ľavej, pravej a spodnej strane držiaka na stene.

Inštalácia Nástenného držiaka

Pred inštaláciou stojana na stenu sa uistite, že máte dostatok miesta. Vzďialenosť medzi vrchom jednotky a podlahou musí byť dostatočná, aby sa vysávač so závesným tyčovým vysávačom s kovovou predlžovacou tyčou a hlavou dal inštalovať bez zachytenia čohokoľvek. Odkazujte sa na obrázok nižšie, kde je zobrazená odporúčaná výška inštalácie.

Obrázok vpravo ukazuje vzdialenosť medzi montážnymi otvormi a detaily dodaných skrutiek a hmoždínok.

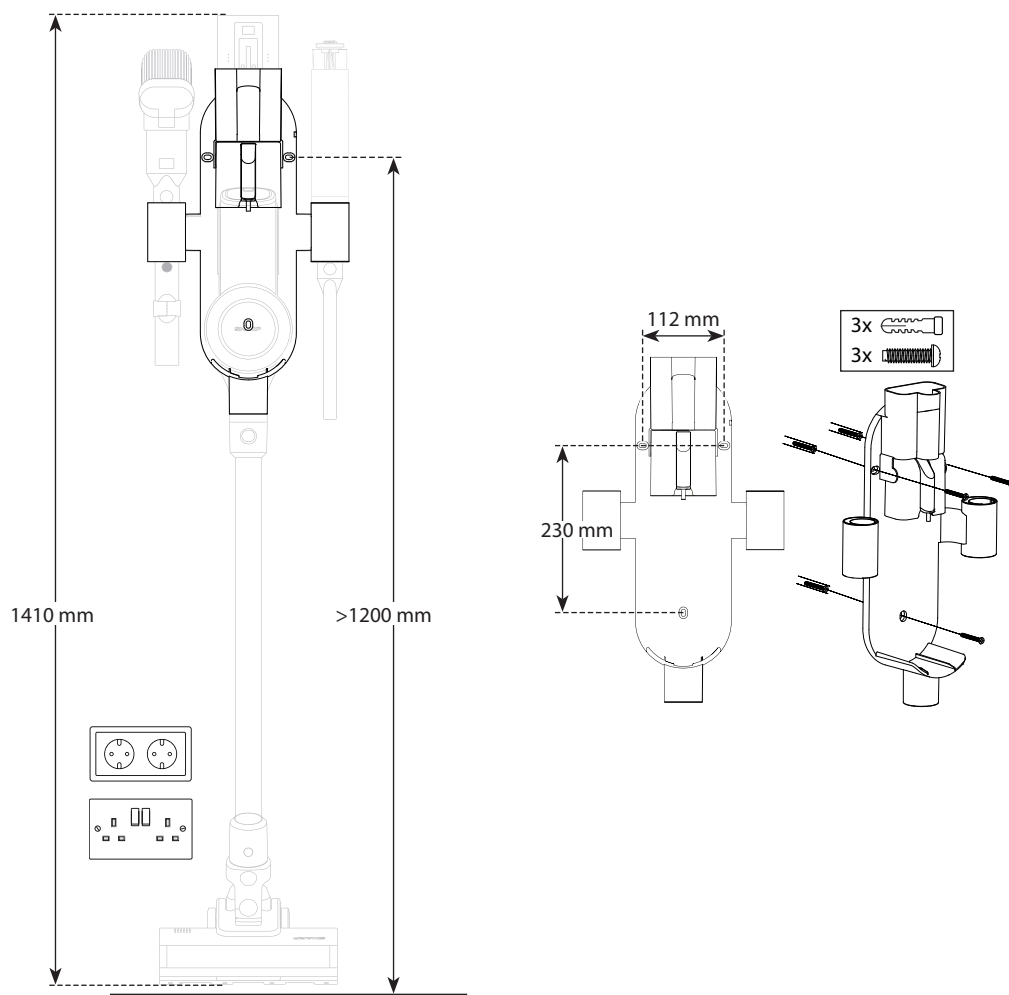

1. Nájdite miesto na stene blízko elektrickej zásuvky bez akýchkoľvek prekážok, ako sú okná alebo police.
2. S vysávačom pripojeným k motorizovanej kefke na valček a tyči umiestnite zostavený vysávač proti stene, kde bude uložený, a označte otvory držiaka na stenu na správnej výške, aby bol vysávač uložený vo vertikálnej polohe.
3. Použite krížový skrutkovač (nie je súčasťou balenia) na inštaláciu nástenného držiaka pomocou priložených skrutiek. Nezabudnite označiť miesta pre montážne otvory pomocou otvorov na nástennom držiaku na upevnenie.
4. Nastavte zostavený tyčový vysávač do stredu stojana na stenu a pripojte nabíjací adaptér s nainštalovanou batériou do blízkej elektrickej zásuvky. Odpojiteľnú batériu je možné nabíjať aj na rovnom povrchu blízko zásuvky, keď je odstránená z vysávača.

Kryty otvorov

V sáčku so skrutkami a hmoždinkami sú tiež zahrnuté 3 krycie dosky, ktoré sa používajú na zakrytie skrutkových otvorov v držiaku.

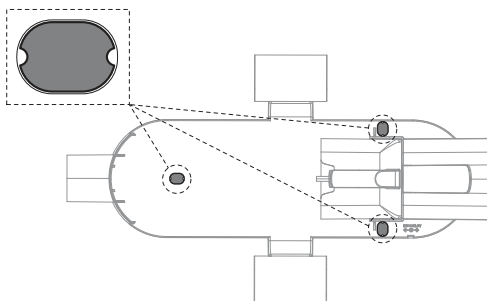

Skladovacia rúrka na valček

Pre jednoduché skladovanie nepoužitého valčeka pre VC-SV12AEU-W alebo VC-SV20AEU-S sme pridali skladovaciu rúrku. Skladovacia rúrka sa zmestí do jedného z horných otvorov na skladovanie, všimnite si, že je potrebné namontovať adaptér (2) do otvoru na skladovanie pred vložení rúrky (1).

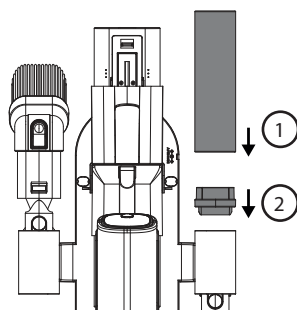

Kryt otvoru držiaku

Súčasťou dodávky VC-SV12AEU-W a VC-SV20AEU-S je kryt, ktorý môže byť použitý na zakrytie jedného z otvorov pre príslušenstvo. VC-SV12AEU-W je dodávaný s 2 krytmi, VC-SV20AEU-S je dodávaný s 1 krytom.

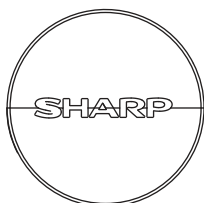

Displej a ovládacie prvky

LED displej:

1. Zostávajúce nabitie batérie
2. Tlačidlo pre výber rýchlosti
3. Tlačidlo spúšťača výkonu

Ako ovládať

- Stlačte tlačidlo POWER TRIGGER raz pre štart čistenia. Nie je potrebné tlačidlo držať stlačené. Tlačidlo stlačte znova pre vypnutie.
- Vysávač sa automaticky nastaví na ECO sací režim. Pomocou tlačidla VÝBER môžete vybrať z 3 sacích režimov: ECO, MED, TURBO pre VC-SV28AEU-B a ECO/TURBO pre VC-SV12AEU-W a VC-SV20AEU-S.
- ECO pre väčšie miestnosti a povrchové plochy.
- MED (iba VC-SV28AEU-B) pre menšie miestnosti a povrchové plochy alebo celý interiér vozidla.
- TURBO pre rýchle zberanie alebo hlboké čistenie.
- Počas prevádzkového použitia digitálny displej zobrazuje zostávajúce percento nabitia batérie, rýchlosť a akékoľvek blokovanie motora alebo zamotanie valčeka na kefu, ktoré ovplyvňuje výkon.

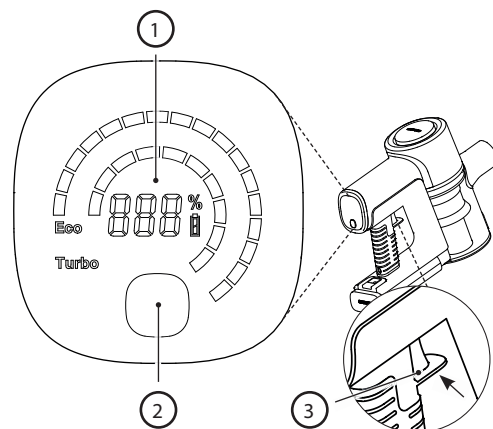

Nabíjanie, skladovanie a používanie batérie

Váš vysávač SHARP na tyči má v štandardnej výbave 2 lítium-iónové batérie. Špecifikácie batérií sú uvedené nižšie. Upozorňujeme, že batérie nie sú medzi modelmi vymeniteľné.

Model	VC-BA12A-W	VC-BA20A-S	VC-BA28A-B
Napätie (V)	22,2	21,6	21,6
Typ článku	ICR18650-20SG	INR18650-25PG	INR21700-40TG
Technológia	Lítium-iónový	Lítium-iónový	Lítium-iónový
Počet buniek	6	6	6
Výkon (Wh)	44,4	54	86,4
Kapacita (mAh)	2000	2500	4000
Doba nabíjania (hodiny)	4	4,5	4,5
Čistá hmotnosť (kg)	0,429	0,453	0,585
Rozmery jednotky (Š x H x V) mm	158 x 65 x 85	158 x 65 x 85	158 x 65 x 85
Štandard/Certifikácia	UKCA/CE/RoHS/REACH	UKCA/CE/RoHS/REACH	UKCA/CE/RoHS/REACH
Farba	Biela	Striebro	Čierna
Na použitie s	VC-SV12AEU-W	VC-SV20AEU-S	VC-SV28AEU-B
Odporúčaný adaptér AC	CZH015265065TRWQ	CZH015265065TRWQ	CZH024265100TRWQ

Poloha častí a pripojenie k adaptéru AC na nabíjanie

1. Hlavný konektor jednotky
2. Nabíjací port
3. Uvoľňovacia páka
4. Zabezpečovací spona
5. Stav nabitia
6. Ventilácia

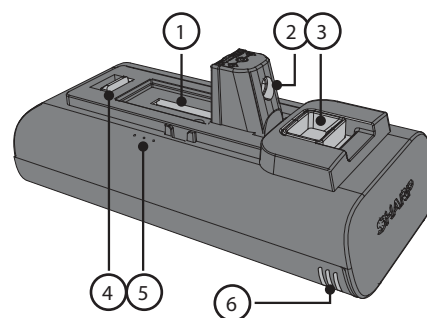

Pred prvým použitím musí byť odnímateľná lítium-iónová batéria plne nabitá. Môže byť nabíjaná buď nainštalovaná alebo odinštalovaná pripojením napájacieho kábla k nabíjacímu portu a štandardnej elektrickej zásuvke.

Nabíjanie batérie

Existuje niekoľko spôsobov, ako možno batériu alebo batérie nabíjať. Odporúčame, aby sa batéria nabíjala, keď je umiestnená v držiaku, pretože to umožňuje nabíjať obe batérie súčasne.

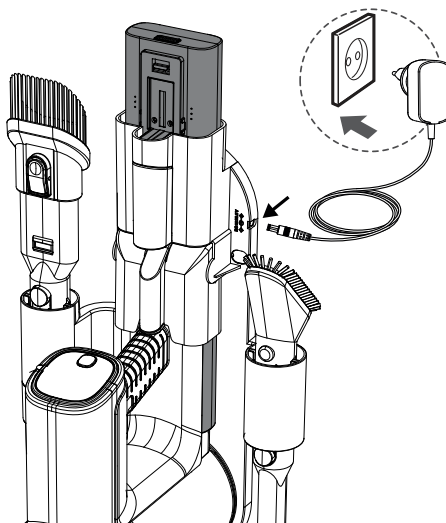

Je tiež možné nabíjať jednu batériu buď pripojenú k vysávaču, keď je mimo vysávača alebo samostatne v držiaku. Ak držiak nie je použitý, položte ručný vysávač alebo batériu na rovný, stabilný povrch. Napájací kábel pripojte priamo k nabíjacímu portu umiestnenému na rukoväti.

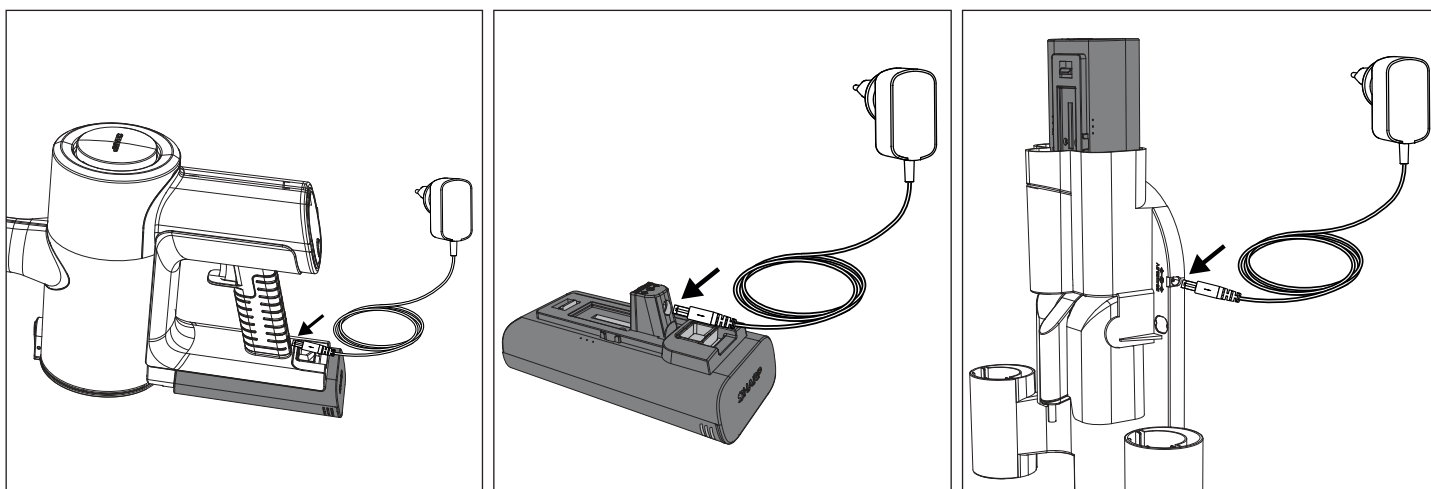

Správne návyky pri nabíjaní

- Používajte iba dodaný AC adaptér Sharp.
- Nabíjajte skôr, než kapacita batérie klesne pod 25 % – lítium-iónové batérie majú obmedzený počet nabíjacích cyklov, preto je najlepšie nabíjať batériu pred jej úplným vybitím, aby sa predĺžila jej životnosť.
- Zabráňte prebíjaniu – po úplnom nabití batérie ju odpojte od nabíjačky, aby ste zabránili prebíjaniu, ktoré môže tiež skrátiť životnosť batérie.
- Ak sa úplne nabitá batéria nepoužíva, časom sa vybije.
- Skladujte na chladnom a suchom mieste – extrémne teploty môžu poškodiť batériu, preto ju skladujte na chladnom a suchom mieste, ideálne pri izbovej teplote.
- Ak svoje zariadenie plánujete skladovať dlhšie ako šesť mesiacov, batériu nabite na 50 % každých šesť mesiacov, aby sa udržala jej prevádzkyschopnosť.

Nabíjanie na nástennom držiaku

1. DC napájací port
2. Samčia zástrčka

Ak používate nástenný držiak (odporúčané), postupujte podľa inštrukcií pre inštaláciu. Zapojte zostavený produkt, kým je uložený v nástennom držiaku.

Odpojte AC adaptér, ak ho dlhšiu dobu nepoužívate.

POZNÁMKA: Pri prvom použití batériu úplne vybijte, aby ste ju správne kondicionovali. Odporúčané časy nabíjania sú uvedené nižšie.

	Doby nabíjania (hodiny)		
	VC-SV12AEU-W	VC-SV20AEU-S	VC-SV28AEU-B
1 Akumulátor	4	4,5	4
2 Batérie	8	9	8

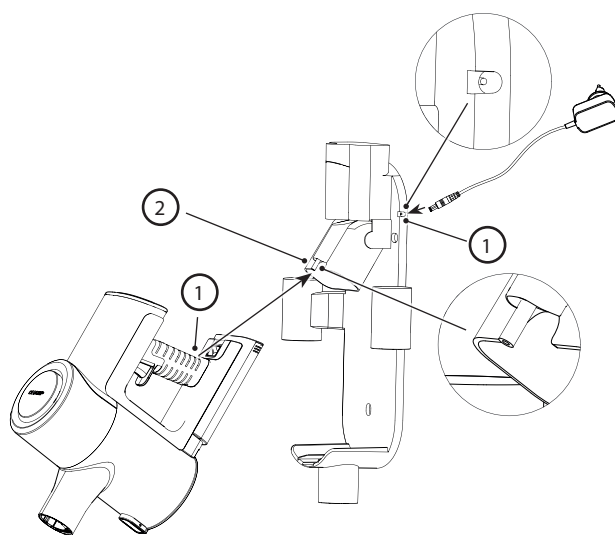

Počet použití

	Doba behu pre 2 batérie (minút)		
	Doby nabíjania (hodiny)		
	VC-SV12AEU-W	VC-SV20AEU-S	VC-SV28AEU-B
ECO	50	90	130
Stredne	x	x	48
Turbo	32	30	24

Indikácia stavu batérie

Stav nabíjania alebo vybitia batérie je možné skontrolovať buď pozretím na percentuálnu hodnotu nabíjania na displeji vysávača, alebo podľa svetiel na strane samotnej batérie.

	10 % – 30 %
	31 % – 70 %
	> 70 %

Sú tam 3 svetlá, ak sú všetky zapnuté, potom je nabitie batérie väčšie ako 70%.

Keď je batéria vybitá, bude blikat jedna červená svetelná dióda. Počas nabíjania batérie sa táto dióda zmení na modrú a bude blikat, až kým nezačne blikat druhá dióda a prvá sa stane statickou. Keď druhá dióda prestane blikat a stane sa statickou, začne blikat posledná dióda. Nabíjanie je ukončené, keď sú všetky 3 diódy modré a statické. Svetlá zostanú v tomto stave, až kým sa batéria neodpojí od adaptéra AC.

VÝSTRAHA: Osobitné pokyny na manipuláciu s lítium-iónovým akumulátorom

Dôsledne dodržiavajte pokyny. Tým sa zníži riziko výbuchu, úrazu elektrickým prúdom a prípadného vážneho zranenia alebo smrti.

- Používajte iba schválený Sharp AC adaptér na nabíjanie vašej batérie.
- Používajte zdroj napájania s napätím uvedeným na výrobnom štítku nabíjačky.
- Bateriový balíček a sieťový adaptér Sharp sú špeciálne navrhnuté tak, aby spolu fungovali.
- Nepoužívajte adaptér AC s poškodeným káblom alebo zástrčkou.
- Akumulátor neumiestňujte do blízkosti ohňa ani tepla.
- Vystavenie ohňa alebo teploty nad 60 °C môže spôsobiť výbuch akumulátora.
- Akumulátor nenabíjajte na vlhkom alebo mokrom mieste.
- Nenabíjajte v prítomnosti horľavých kvapalín alebo plynov.
- Dbajte na to, aby akumulátor nikdy nebol ponorený do vody.
- Nenabíjajte v oblasti s extrémnym teplom (nad 40 °C) alebo chladom (pod 10 °C).
- Nabíjanie bude fungovať najlepšie pri normálnej izbovej teplote.
- Akumulátor nedrvté, neupúšťajte ani nepoškodzuje.
- Nepoužívajte batériový balík alebo AC adaptér, ktorý bol zhodený alebo dostal prudký úder.
- Poškodenie akumulátora môže spôsobiť jeho výbuch. Akumulátor okamžite riadne zlikvidujte podľa pokynov na likvidáciu akumulátora alebo požiadajte servisné stredisko o radu.
- Akumulátor neotvárajte, nepravujte ani sa ho nepokúšajte opraviť.
- Batériamôže vydávať výpary, ak je poškodený alebo je nesprávne používaný.

- Zabezpečte dobré vetranie priestoru a v prípade akýchkoľvek nežiaducich účinkov vyhľadajte lekársku pomoc.
- Ak sa batéria poškodí alebo sa nesprávne používa, môžu z nej vytekať kvapaliny.
- Ak príde do styku s akoukoľvek kvapalinou z batérie, okamžite ju opláchnite mierne mydlovou vodou. Ak kvapalina príde do styku s vašimi očami, opláchnite vodou a vyhľadajte lekársku pomoc.
- Držte batériový balíček ďaleko od malých kovových predmetov, ktoré môžu spôsobiť skrátenie batériových terminálov.

Likvidácia zariadenia a batérií

Tento výrobok neobsahuje žiadne používateľom opraviteľné diely.

Elektronické výrobky a batérie by sa nemali miešať so všeobecným odpadom z domácností. Používatelia v domácnostiach by sa mali obrátiť buď na predajcu, u ktorého tento výrobok zakúpili, alebo na miestny úrad, aby im poskytol podrobné informácie o tom, kde a ako môžu tento výrobok odovzdať na ekologickú recykláciu.

Neberte ako domový odpad alebo ho nehádzte do ohňa, pretože batériový balíček môže explodovať.

Batérie by mali byť likvidované v súlade s miestnymi predpismi.



Tento symbol znamená, že výrobok obsahuje batérie, na ktoré sa vzťahuje európska smernica 2013/56/EÚ a ktoré nemožno likvidovať spolu s bežným domovým odpadom. Cd, Hg a Pb pod symbolom odpadkového koša uvádza, či batéria obsahuje kadmium (Cd), ortuť (Hg) alebo olovo (Pb).



Tento symbol na výrobku znamená, že sa na výrobok vzťahuje európska smernica 2012/19/EÚ a nesmie sa likvidovať alebo vyhadzovať spolu s iným odpadom z domácnosti.



Tieto symboly na výrobkoch, obaloch a/alebo sprievodných dokumentoch znamenajú, že použité elektrické a elektronické výrobky by sa nemali miešať s bežným domovým odpadom.

Prehlásenie CE a UKCA:

- Úplný text CE a vyhlásenie o zhode UKCA sú k dispozícii na stránke sharpconsumer.eu, vstúpte do sekcie na stiahnutie príslušného modelu a vyberte „Vyhlásenie o zhode“.

Odporúčané metódy čistenia

Váš vysávač na tyči je navrhnutý na čistenie podlahových povrchov a vyšších vertikálnych povrchov, ktoré sú ťažko dostupné. Začnite s Kovovou predĺžovacou tyčinkou a kombinujte s nasledujúcimi nástrojmi.

- Pripojte širší motorizovaný valček s LED svetlami pre tvrdé podlahy, oblasťné koberce a koberce.
- Pripojte flexibilný ohybný adaptér na dosiahnutie pod pohovky, stoličky a okolo nábytku.
- Pripojte predĺžený nástavec na štrbiny pre rohy a tesné miesta.
- V valec používajte na všetky typy podláh. Kefový valec sa odporúča na tvrdé podlahy.
- Pripojte 2-v-1 kefa/nástavec na štrbiny pre lampové tienidlá, knižnice a elektroniku.
Iba pre VC-SV28AEU-B
- Pripojte mini motorizovaný valček na kefu pre schody a užšie chodníky.

Pre rýchle vysávanie malých plôch môžete tyčový vysávač premeniť na ručný vysávač odstránením kovovej predĺžovacej tyčinky. Pre prácu si vyberte správny nástroj, ako je uvedené nižšie.

- Pripojte Predĺžený nástavec na štrbiny pre hlboké čistenie medzi sedadlami auta, vankúšmi na pohovke a vysokými stoličkami.
- Pripojte 2-v-1 kefa/nástavec na štrbiny pre komody, police a klávesnice.
Iba pre VC-SV28AEU-B
- Pripojte mini motorizovaný valček na kefu pre schody a lavice.
- Pripojte flexibilnú hadicu plus nástavec na štrbiny alebo kefu pre hlboké čistenie interiéru auta, pod sedadlami a medzi nimi.

Filter a nádoba na prach

Váš vysávač obsahuje niekoľko filtrov, ktoré zabezpečujú, že nečistý vzduch sa nerecykluje späť do miestnosti a chráni motor. Uzavretá nádoba na prach zachytáva a zadržiava 99,9% prachu, alergénov, lupín a špiny.

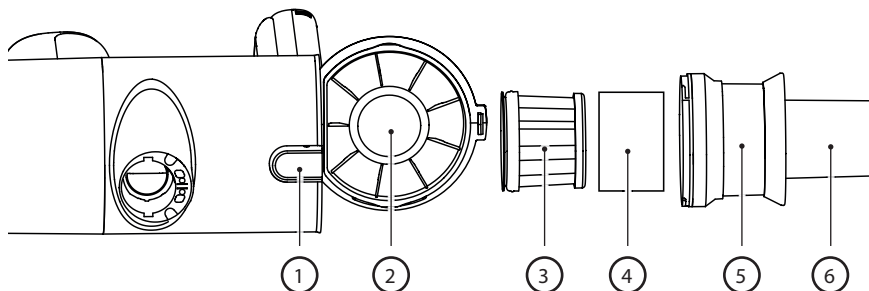

1. Tlačidlo na uvoľnenie koša.
2. Uzavretá nádoba na prach
3. HEPA 13 filter.
4. Filtrovací rukáv
5. Kovový mriežkový filter na oddelenie veľkých častíc.
6. Multikónické cyklónové otáčanie na izoláciu prachových častíc

Vyprázdnenie nádoby na prach

1. Držte ručný vysávač nad odpadkovým kontajnerom.
2. Potom stlačte tlačidlo na uvoľnenie nádoby, aby ste ju otvorili. Obsah opatrne vysypte do odpadkového koša. Ak je to potrebné, vyčistite filter HEPA.
3. Uistite sa, že Filtrovacia súprava HEPA je pevne zabezpečená (otočením celej súpravy v smere hodinových ručičiek) pred zatvorením dverí prachovej nádoby (pri zamknutí dverí počujete „kliknutie“).

Odstránenie a čistenie filtra s vysokou hustotou

1. Otočte filtrovaciu súpravu HEPA proti smeru hodinových ručičiek, kým sa neuvolní z jednotky.
2. Vytiahnite filtračnú súpravu HEPA a vyčistite podľa potreby (pozri nižšie).
3. Vložte filter s HEPA hustotou späť do filtračnej súpravy HEPA.
4. Uistite sa, že súprava filtra s vysokou hustotou je pevne zabezpečená (otočením v smere hodinových ručičiek) pred zatvorením dverí nádoby na prach.

POZNÁMKA: Ak je HEPA filter veľmi špinavý, môže sa umyť vo vode. Po umytí ho nechajte aspoň 24 hodín vysušiť, aby ste sa uistili, že je úplne suchý predtým, ako ho vložíte späť do vysávača.

Aby ste zabezpečili vysoký výkon filtra HEPA, odporúča sa, aby bol vymenený každé 3 mesiace. Na objednanie náhradného filtra použite modelové číslo VC-SVF1A.

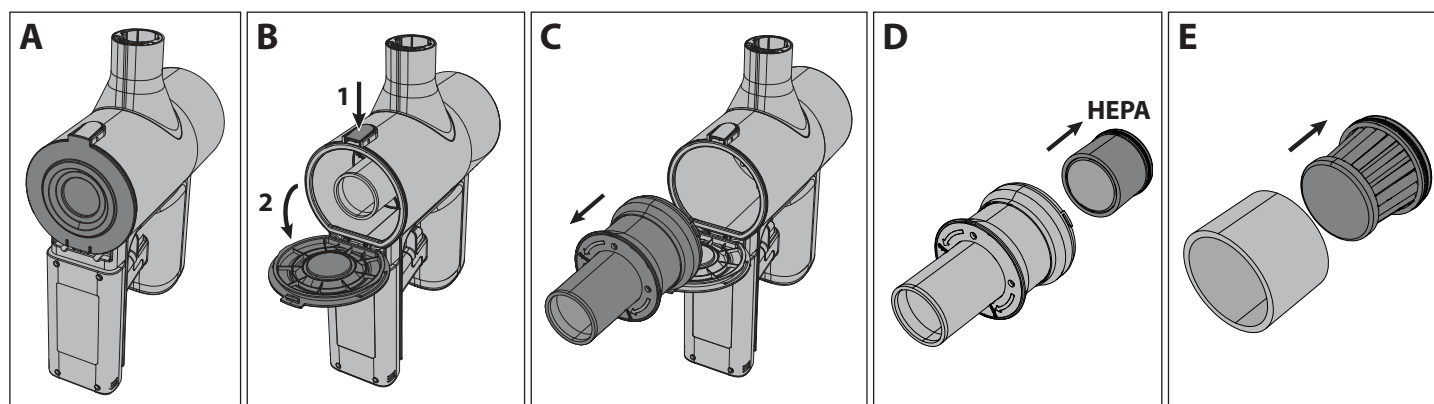

POZNÁMKA: NEPOUŽÍVAJTE vysávač bez nasadeného filtra Sleeve, HEPA13 alebo mriežkového filtra. Dôjde k tomu, že do motora vniknú veľké častice prachu alebo nečistoty a spôsobia poškodenie.

Nástroje a ich používanie

Váš vysávač SHARP na tyči je dodávaný s rôznymi nástrojmi, ako je ukázané nižšie. V závislosti od modelu, ktorý vlastníte, budú určité nástroje zahrnuté v balení.

Dve v jednom kefe

Tento nástroj môžete používať buď s vysunutou kefou alebo s tryskou. Ak chcete použiť trysku, stlačte uvoľňovací gombík a odtiahnite rozšírenie kefy.

Dvojité kefa je ideálna na čistenie lampových tienidiel, knižníc a rôznych elektronických zariadení.

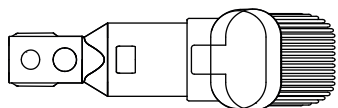

Široká hubica kefy (iba VC-SV28AEU-B)

Tento užitočný nástroj môže byť použitý na jemné čistenie záclon, drapérií, parapetov, žalúzií atď.

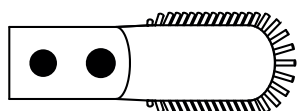

Dlhý nástavec na štrbiny

Tento univerzálny predĺžený nástavec na štrbiny je ideálny na čistenie rohov a ťažko dostupných miest.

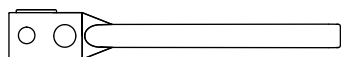

Predĺžovacia hadica (iba VC-SV28AEU-B)

Na zvýšenie použiteľnosti menších nástrojov ich možno použiť s predĺžovacou hadicou. Hadica sa dá predĺžiť, čo umožňuje ľahší prístup do tesných alebo ťažko dostupných oblastí pre vylepšené čistenie.

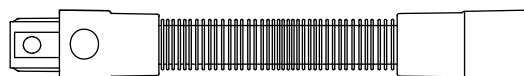

Kovová predĺžovacia tyčinka

Použite tento nástroj s motorizovanou hlavou pre jednoduché čistenie podláh.

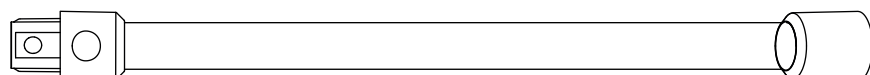

Motorizovaný valček na kefu

Motorizovaný valček na kefu je ideálny na čistenie všetkých typov podláh. V-Valček je štandardne osadený a je vymeniteľný s valčekom na kefu. Oba valčky poskytujú vynikajúci výkon na všetkých typoch podláh. S pridaním jasného svetla, motorizovaná hlava umožňuje vidieť akúkoľvek špinu, prach a nečistoty, ktoré majú byť vysaté, tiež umožňuje vidieť do tmavších rohov a okrajov pre kompletne čistenie.

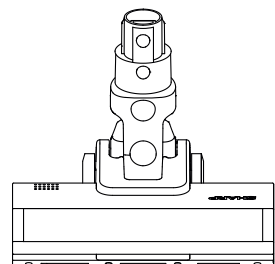

Ak chcete zmeniť, vyčistiť alebo udržiavať valec, nasledujte nižšie uvedené pokyny.

1. Stlačte páku označenú A nadol a súčasne ťahajte dosku valčeka na kefu (položka B) nahor.
2. Odstráňte dosku valčeka na kefu.
3. Vyberte valček na kefu tým, že ho vytiahnete hore z pravej strany (R).
4. Vložte valček tak, že ho zasuniete na ľavej strane (L) a potom ho zatlačte nadol na pravej strane, aby bol pevne na mieste. Teraz znovu vložte dosku valčeka podlahovej kefy tým, že ju zatlačíte nadol, až kým nezaskočí.

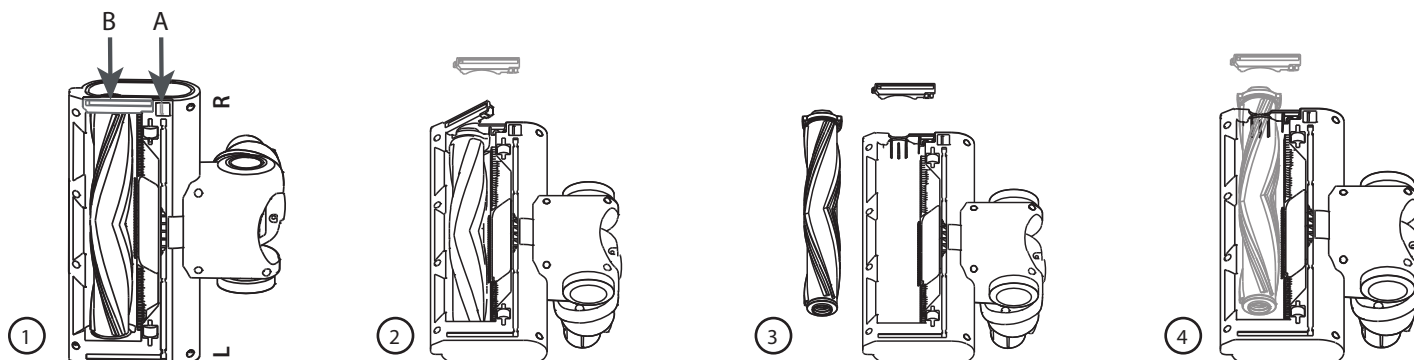

V-Valček

Použite V valček na všetkých typoch podláh.

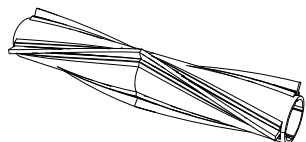

Kartáčový valec

Valček na kefu sa odporúča pre kobercové podlahy.



Mini motorizovaný kefa (iba VC-SV28AEU-B)

Pripojte mini motorizovaný valček na kefu pre schody, čalúnenie a užšie chodníky.

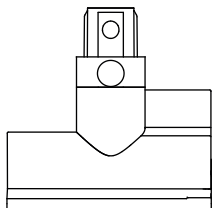

Flexibilný ohybový adaptér (iba VC-SV20AEU-S a VC-SV28AEU-B)

Použite s kovovou predlžovacou tyčinkou pre ľahký prístup pod pohovky, stoličky, stoly atď.

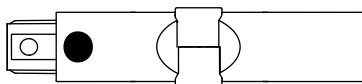

Čistiace nástroje

Užitočný čistiaci nástroj je súčasťou balenia. Tento nástroj umožňuje jednoduché odstraňovanie zamotaných vlákien z valčekovej kefy pomocou zapusteného rezacieho noža. Kefa môže byť použitá na čistenie prachu, ktorý sa dostal do malých oblastí vysávača alebo príslušenstva.

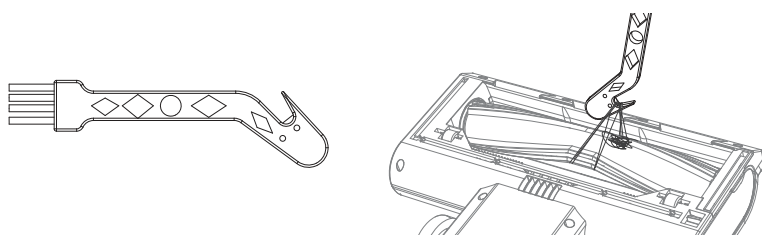

Pri používaní rezného dielu čistiaceho nástroja sa uistite, že zamotanie je pevne zachytené a ťahajte tak, aby sa materiál preťal. Dávajte pozor, aby ste netiahli príliš silno, pretože to môže poškodiť valec.

Samostatne stojaci

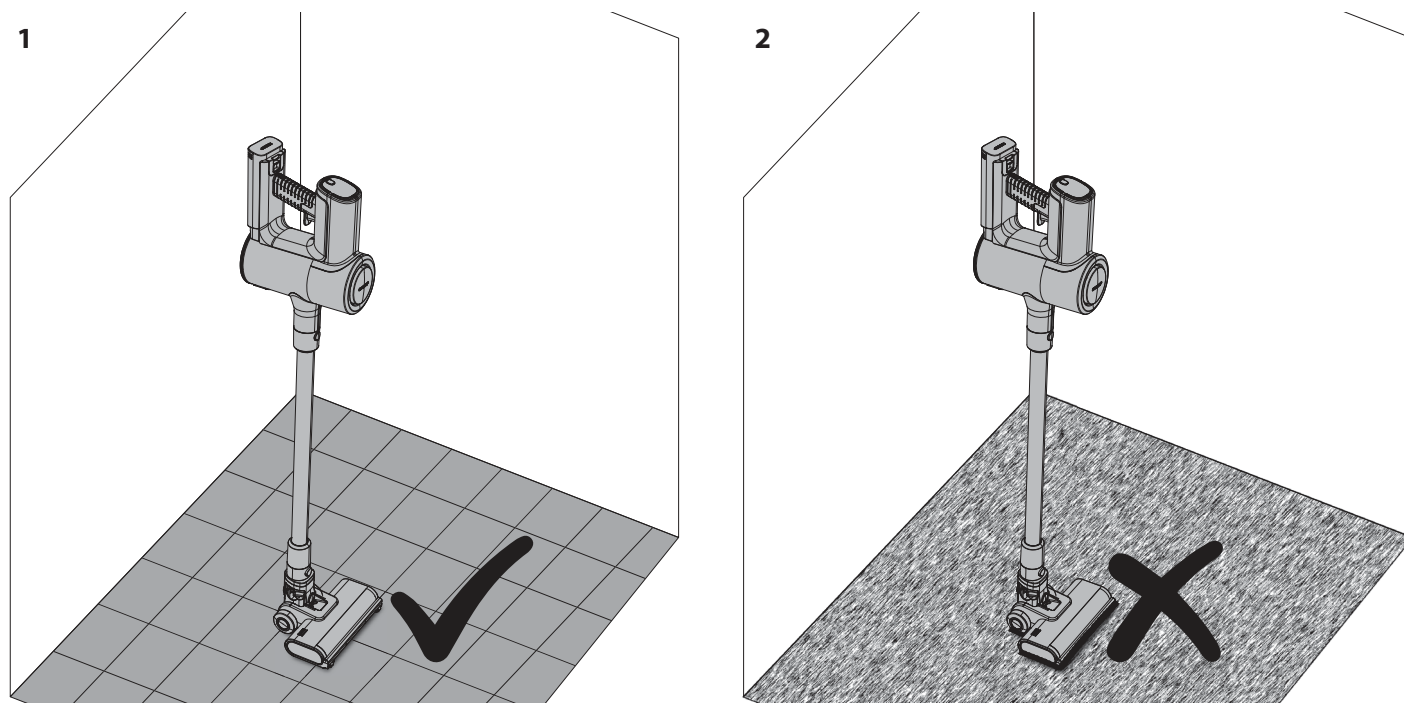

1. Je v poriadku používať Samostatne stojaci na tvrdom podlahe.
2. NEPOUŽÍVAJTE funkciu Samostatné státie na mäkkých/kobercových podlahách.

Pri používaní vysávača SHARP na tvrdom podlahe je možné vysávač umiestniť do polohy Self Standing. Aby to správne fungovalo, musí byť vysávač pripojený k motorizovanej hlavici cez kovovú predĺžovaciu tyč; tiež sa uistite, že batéria je nainštalovaná. S nohou jemne odpočívajúcou na motorizovanej hlavici, pohybujte vysávačom tak, aby bol v zvislej polohe. Počujete kliknutie, keď je hlavica uzamknutá.

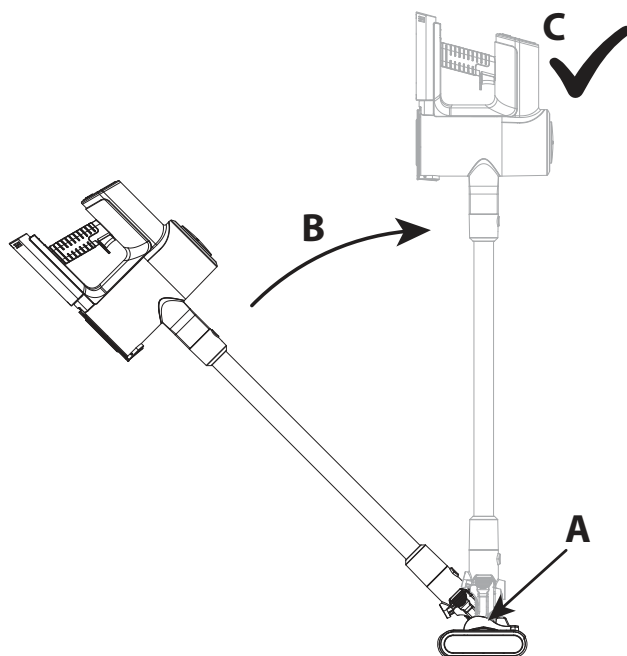

Opatrne pustite vysávač a ten sa sám postaví.

UPOZORNENIE: Váš vysávač sa bude sám postaviť na tvrdé podlahy, ak sa tam prevrhne, môže dôjsť k poškodeniu alebo zraneniu. Uistite sa, že keď je v polohe samostatného státia, nie je prevrhnutý. V režime samostatného státia ho nenechávajte bez dozoru, najmä ak máte malé deti alebo domáce zvieratá.

Zobrazovací panel

Multifunkčný panel zobrazenia ukazuje dôležité informácie o funkcii a použití vášho vysávača na tyči.

Ak chcete zmeniť rýchlosť motora z ECO (najefektívnejšia) na Turbo (najvýkonnejšia), stlačte toto tlačidlo. Keď je jednotka vypnutá, stlačte toto tlačidlo, aby ste zistili, koľko energie zostáva v batérii pre každý režim prevádzky.

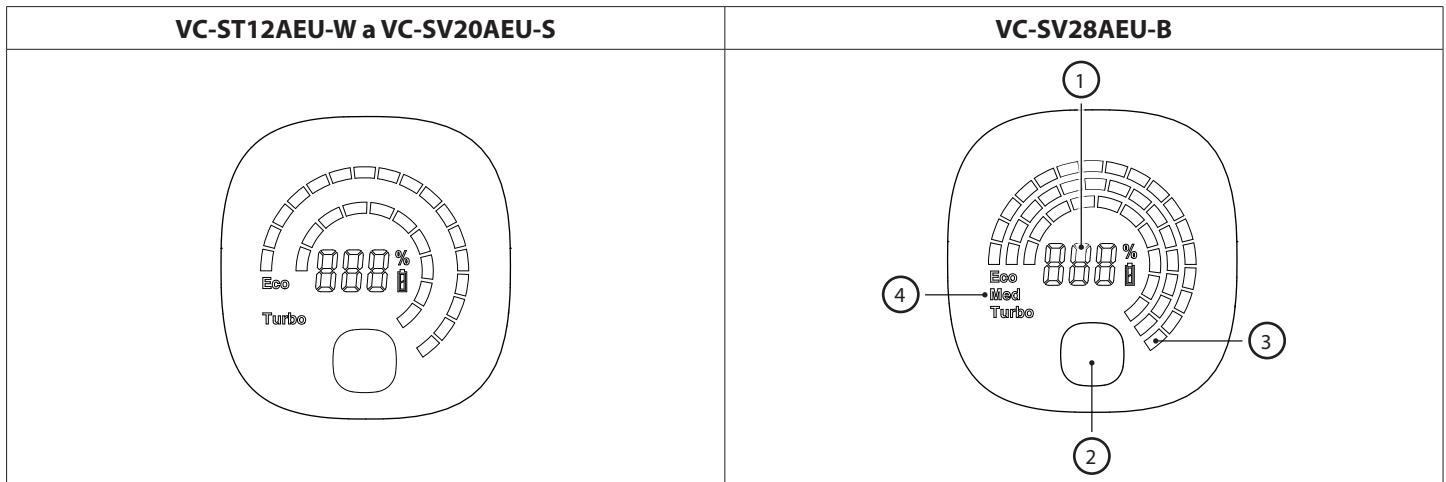

1. Percento zostávajúcej energie batérie.
2. Tlačidlo pre výber režimu – ECO, stredný alebo Turbo výkon.
3. Vizualná indikácia zostávajúcej energie na základe úrovne batérie. Toto sa zmení, keď je stlačené tlačidlo režimu.
4. Režim prevádzky. Tento sa zmení, keď je stlačené tlačidlo režimu.

V prípade akýchkoľvek problémov s vaším vysávačom na tyči je možné, že na displeji sa zobrazí chybový kód. Ak sa objaví chybový kód, viac podrobností nájdete v časti Riešenie problémov tohto užívateľského manuálu.

Všeobecné čistenie a údržba

Aby ste zabezpečili, že váš vysávač SHARP na tyči zostane v dobrom stave a naďalej poskytuje spoľahlivú službu, odporúča sa ho pravidelne čistiť a udržiavať.

Vonkajšie časti môžete čistiť mäkkou handričkou. Ak sú tam tvrdohlavé škrvny, použite na ich odstránenie neabrazívnu, jemnú čistiacu tekutinu.

Nikdy nepoužívajte abrazívne čistiace prostriedky alebo handričky na údržbu vášho vysávača SHARP, pretože tieto poškodia povrch.

Všeobecné tipy po použití sú:

1. Vyprázdňte komoru na prach

Sačenie je znížené, ak je komora na prach plná nečistôt, takže vyprázdnenie počas a po použití zabezpečí oveľa lepší zážitok z čistenia.

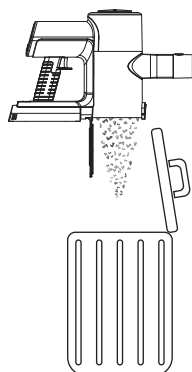

2. Čistite valčeky

Odstráňte akékoľvek vlasy alebo nečistoty, ktoré sa mohli počas používania prichytiť a/alebo obaliť okolo valčeka, pretože to zlepší výkon pri ďalšom použití. Ak sa niečo obalovalo okolo valčeka, použite na odstránenie čistiaci nástroj s reznou hranou.

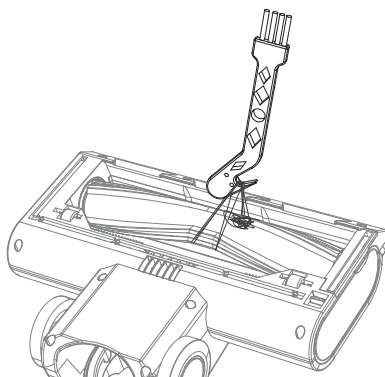

3. Skontrolujte blokácie

Uistite sa, že vzduchové cesty sú voľné od prekážok, ako sú hrudky vlasov, zvieracie chlpy alebo veľké kúsky nečistôt. Na kontrolu, či je rúra voľná, použite svetlo (svietidlo na mobilnom telefóne).

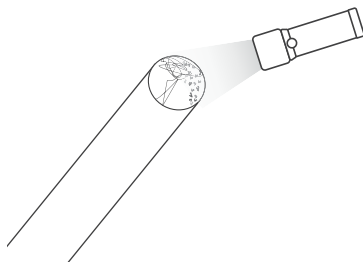

4. Umyte Filtro

Ucpané filtre sú najčastejším dôvodom slabého sacieho výkonu. Tieto by sa mali čistiť po každom použití a ak sa výkon zhoršuje, môžu sa umyť vo vode a nechať vyschnúť 24 hodín. Odporúča sa vymeniť HEPA filter každé 3 mesiace.

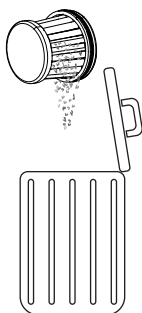

Zaobranie sa s blokáciami

Je možné, že občas sa váš vysávač na tyči môže zablokovat' nečistotami. Možno budete musieť demontovať niektoré časti, aby ste získali prístup na čistenie a odstránenie blokády.

Pri zaobraní sa s ucpávkami použite dlhý tuhý drôt s tupým koncom na vyčistenie rúr. Dávajte pozor, aby ste nepoškodili rúru.

Adaptér AC

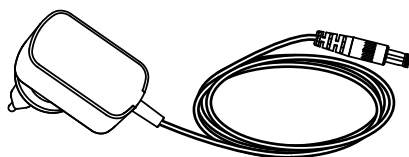

Váš vysávač SHARP na tyči je dodávaný s AC adaptérom, ktorý môže byť použitý buď s UK (3-pin) alebo EU (2-pin) hlavnou zásuvkou. AC adaptér dodaný s vaším vysávačom na tyči bude závisieť od modelu vysávača a batérie, pozrite sa do tabuľky nižšie, aby ste zistili, ktorý model vysávača a AC adaptéra sa zhoduje.

Používajte iba dodaný a od SHARP odporúčaný AC adaptér s vaším vysávačom typu Stick.

Špecifikácie adaptéra AC nájdete na konci tohto používateľského manuálu.

Zmena typu hlavného pripojenia adaptéra

Váš adaptér AC je dodávaný s dvoma doskami na pripojenie k hlavnému napájaniu, ktoré môžu byť vymenené v závislosti od typu vašej zásuvky. Doska na pripojenie na ľavej strane je určená pre Veľkú Britániu, Írsko a Cyprus. Dvojpolová doska na pripojenie na pravej strane je určená pre väčšinu ostatných krajín EÚ.

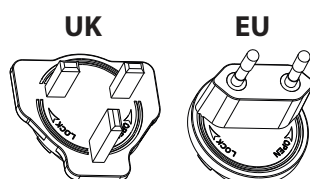

Na správnu inštaláciu dosky pre vašu hlavnú zásuvku vyberte správnu (UK alebo EU) a umiestnite ju na AC adaptér, ako je zobrazené na obrázku nižšie, doska by mala sedieť v vybrání. Otočte v smere hodinových ručičiek, kým nezaznie kliknutie a pripojovacia doska je teraz nainštalovaná. Ak si nie ste istí, obráťte sa na našu infolinku pre radu.

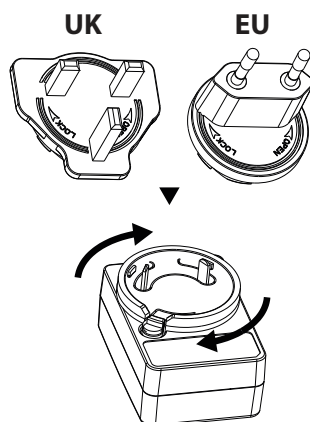

Ak chcete odstrániť tanier, stlačte tlačidlo A a otáčajte tanier proti smeru hodinových ručičiek. Tanier teraz môžete odstrániť.

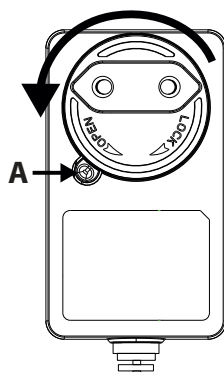

Riešenie problémov

Problém	Dôvod	Rozlíšenie
Chybový kód E01 sa zobrazí na displeji.	Hlavný motor prestal otáčať.	Odstráňte prekážku z valčeka v motorizovanej hlave.
E02 sa zobrazuje na displeji (iba VC-SV20AEU-S a VC-SV28AEU-B).	Vstup je zablokovaný.	Odstráňte zápchu z hlavy, rúrky a/alebo vstupu.
Slabý výkon pri zberaní.	Znížené sacie výkony.	Nastavte režim vysávača na Turbo. Vyprázdniť nádobu na prach. Udržujte filtre čisté. Uistite sa, že vysávacími cestami nevedie žiadna prekážka alebo nie sú zablokované.
Vysávač sa zastavil alebo nebude fungovať.	Problém s akumulátorom alebo jeho pripojením.	Skontrolujte, či je batéria plne nabitá. Uistite sa, že je batéria správne pripojená k vysávaču.
Valček sa nebude otáčať.	Mechanický problém.	Odstráňte prekážku z valčeka v motorizovanej hlavici. Udržujte valček a hlavovú jednotku čisté.
Svetlo batérie bliká červenou farbou.	Akumulátor je takmer vybitý.	Nabite akumulátor.
Príslušenstvo je poškodené alebo nefunguje.		Kontaktujte call centrum SAHRP a poraďte sa. Nový diel môže byť dodaný bezplatne, ak je v záruke, alebo za poplatok, ak je to potrebné.
Motorizovaná hlava je hlučná.	Valček na kefu je namontovaný.	Ak je valček na kefu namontovaný, štetiny budú vydávať zvuk, keď sa dotknú obalu hlavy.

Ak máte s vysávačom SHARP stick akékoľvek iné problémy, obráťte sa na naše kontaktné centrum pre ďalšie rady a informácie. Ak chcete objednať náhradné príslušenstvo, filtre a batérie, zavolajte alebo napíšte e-mail svojmu servisnému stredisku SHARP.

Technické špecifikácie

Model	VC-SV12AEU-W	VC-SV20AEU-S	VC-SV28AEU-B
Kapacita batérie (mAh)	2000	2500	4000
Napätie batérie (V)	22,2	21,6	21,6
Kapacita batérie (Wh)	44,4	54	86,4
Veľkosť batérie (Š x V x H v mm)	158 x 65 x 85	158 x 65 x 85	158 x 65 x 85
Hmotnosť batérie (kg)	0,429	0,453	0,585
Počet buniek	6	6	6
Doba nabíjania jednej batérie (hodiny)	4	4,5	4
Doba nabíjania dvoch batérií (hodiny)	8	9	8
Farebné hlavné telo	Biela	Striebro	Čierna
Ovládací panel	Digitálne	Digitálne	Digitálne
Typ zobrazenia	LCD	LCD	LCD
Kapacita nádoby na prach (L)	0,55	0,55	0,55
Typ výfukového filtra	HEPA 13	HEPA 13	HEPA 13
Hrubá hmotnosť (kg)	5,2	5,4	6,3
Výkon motora (W)	150	250	380
Typ motora	DC motor	Bezkefkový DC motor	Bezkefkový DC motor
Úroveň hlučnosti (dB)	≤80	≤80	≤80
Spotreba energie v režime vypnutia (W)	0,5	0,5	0,5
Ochrana pred prehriatím	Áno	Áno	Áno
Zástrčka	Adaptér EU/UK zástrčky	Adaptér EU/UK zástrčky	Adaptér EU/UK zástrčky
Spotreba energie motora (W)	150	250	380
Doba prevádzky pri maximálnom výkone (minúty)	16	15	12
Doba behu v strednej výkonnosti (minúty)	nedostupné	nedostupné	24
Doba behu v Min výkone (minúty)	25	45	65
Certifikácia bezpečnostného loga	CE / UKCA	CE / UKCA	CE / UKCA
Minimálny výkon sacích (kPa)	6	7	7
Maximálny výkon sacích (kPa)	12	20	28
Maximálny výkon sacích (Air Watts)	62	120	173
LED Predné svetlo	Áno	Áno	Áno
Farba svetlometu	Biela	Biela	Biela
Rozmery jednotky (Š x V x H v mm)	120 x 1205 x 270	120 x 1205 x 270	120 x 1250 x 250
Hmotnosť jednotky (kg)	3,9	4,1	5

Adaptér AC			
Model	CZH015265065TRWQ	CZH015265065TRWQ	CZH024265100TRWQ
Vstup	100-240V AC / 50/60Hz / 0,5A	100-240V AC / 50/60Hz / 0.5A	100-240V AC / 50/60Hz / 0.8A
Požiadavky na napájanie	AC 100-240V ~ 50/60Hz	AC 100-240V ~ 50/60Hz	AC 100-240V ~ 50/60Hz
Výstup	26,5V DC / 650mA	26,5V DC / 650mA	26,5V DC / 1000mA
Farba	Biela	Biela	Čierna
Dĺžka napájacieho kábla (mm)	1500mm	1500mm	1500mm
Na použitie s	VC-SV12AEU-W	VC-SV20AEU-S	VC-SV28AEU-B
Hodnotenie IP	IP20 (iba na použitie v interiéri)	IP20 (iba na použitie v interiéri)	IP20 (iba na použitie v interiéri)
Výrobca	Shenzhen Chanzeho Technológia Co. Limited 7/F, Spa Centre, č. 53-55 Lockhart Road, Wan Chai, Hong Kong		

**Pozor:**

Vaš izdelek je označen s tem simbolom.

Ta pomeni, da uporabljene električne in elektronske opreme ni dovoljeno mešati z običajnimi gospodinjstvi odpadki. Za te izdelke obstaja ločen sistem zbiranja.

A. Informacije o odlaganju za uporabnike (zasebna gospodinjstva)

1.V Evropski uniji

Pozor: Izdelka ne odlagajte v običajni zbiralnik za odpadke!

Uporabljeno električno in elektronsko opremo je treba obravnavati ločeno in v skladu z zakonodajo, ki zahteva ustrezno obravnavanje, ponovno uporabo in recikliranje uporabljene električne in elektronske opreme.

Zasebna gospodinjstva v EU lahko uporabljeno električno in elektronsko opremo brezplačno odložijo na označena zbirna mesta*.

V nekaterih državah* lahko star izdelek brezplačno prevzame tudi prodajalec, če kupite podoben nov izdelek.

* O podrobnostih se posvetujte z lokalnimi oblastmi.

Če so v vaši rabljeni električni ali elektronski opremi baterije, jih odlagajte ločeno in upoštevajte lokalne predpise.

S pravilnim odlaganjem izdelka boste pripomogli k pravilni obravnavi, obnovi in reciklaži odpadkov ter preprečili potencialne negativne učinke na okolje in človeško zdravje, ki bi se zaradi nepravilnega ravnanja z odpadki zagotovo pojavili.

2.V državah zunaj EU

Če želite izdelek odvreči, se obrnite na lokalni upravni organ in se pozanimajte o pravilnem načinu odlaganja.

Za Švico: uporabljeno električno ali elektronsko opremo lahko brezplačno vrnete prodajalcu, tudi če ne kupite novega izdelka. Ostala zbirna mesta so navedena na spletni strani www.swico.ch ali www.sens.ch.

B. Informacije o odlaganju za poslovne uporabnike

1.V Evropski uniji

Če izdelek uporabljate v poslovne namene in ga želite odvreči:

Obrnite se na vašega prodajalca SHARP, ki vas bo obvestil o vračilu izdelka. Lahko pride do stroškov, ki izhajajo iz vračila in recikliranja izdelka. Majhne izdelke (in majhne količine) lahko sprejmejo vaša lokalna zbirna mesta.

Za Španijo: za vračilo uporabljenih izdelkov se obrnite na uveljavljeni zbirni sistem ali lokalni upravni organ.

2.V državah zunaj EU

Če želite izdelek odvreči, se obrnite na lokalni upravni organ in se pozanimajte o pravilnem načinu odlaganja.



[www.sharpconsumer.com/
contact/](http://www.sharpconsumer.com/contact/)



[www.sharpconsumer.com/
support/](http://www.sharpconsumer.com/support/)



[www.sharpconsumer.com/
documents-of-conformity/](http://www.sharpconsumer.com/documents-of-conformity/)

Za informacije o servisu obiščite www.sharpconsumer.com/contact/, za vaše garancijske pravice pa www.sharpconsumer.com/support/ ali se obrnite na prodajalno, kjer ste kupili vaš izdelek.

Izjave o skladnosti so na voljo na naslovu www.sharpconsumer.com/documents-of-conformity/

Vsebina

Vsebina škatle	2
Lokacija kontrol in delov	3
Stenski nosilec	6
Zaslon in kontrole	7
Polnjenje baterije, shranjevanje in uporaba	8
Priporočene metode čiščenja	11
Filter in prašni zabojnik	12
Orodja in njihova uporaba	13
Samostoječ	15
Prikazovalna plošča	16
Splošno čiščenje in vzdrževanje	16
Obvladovanje zamašitev	17
AC adapter	18
Odpravljanje težav	19
Tehnične specifikacije	20

Uvod

Ta brezžični sistem sesalnika na palici ima inteligentni digitalni motor z LED zaslonom, odstranljivim paketom Li-Ion baterij. Je lahek in vsestranski ter se z lahkoto spremeni iz sesalnika na palici za celotno hišo v ročni močni sesalnik za čiščenje posameznih mest z različnimi dodatnimi orodji.

Vsebina škatle

Izdelek	Opis	VC-SV12AEU-W	VC-SV20AEU-S	VC-SV28AEU-B
1	Sesalnik (brez dodatkov ali baterijskega paketa)	✓	✓	✓
2	Mini motorizirana valjčna krtača	✗	✗	✓
3	Gibljev ukrivljen adapter	✗	✓	✓
4	2-v-1 krtača/šoba za špranje	✓	✓	✓
5	Široka krtača	✗	✗	✓
6	Podaljšano nastavek za razpoke	✓	✓	✓
7	Podaljševalna cev	✗	✗	✓
8	Kovinska podaljševalna palica	✓	✓	✓
9	Motorizirana valjčna krtača z nameščenim(i) valjčkom(i)	✓	✓	✓
10	V-valjček	✓	✓	✓
11	Krtačni valj	✓	✓	✓
12	Napajalnik (EU/UK)	✓	✓	✓
13	Stenski nosilec za shranjevanje	✓	✓	✓
14	Vijaki za stenski nosilec, stenski čepi in slepe plošče	✓	✓	✓
15	Hitri vodič za začetek	✓	✓	✓
16	Baterijski paket x2	✓	✓	✓
17	Prozoren posod za shranjevanje čopičev	✓	✓	✓
18	Filter x2 (1 nameščen v sesalniku in 1 v škatli)	✓	✓	✓
19	Orodje za čiščenje	✓	✓	✓
20	Pokrov za luknjo nosilca	✓	✓	✗

Lokacija kontrol in delov

VC-SV12AEU-W	
Izdelek	Opis
1	LED zaslon
2	Gumb za izbiro hitrosti
3	Stikalo za vklop/izklop napajanja
4	Priključek za polnjenje baterije
5	Gumb za sprostitvev baterije
6	Ponovno polnjljiva/zamenljiva baterija
7	Sestav filtera
8	Prašni zabojujnik
9	AC adapter
10	2-v-1 krtača/šoba za špranje
11	Valjčna krtača v shranjevalni cevi
12	Podaljšano nastavek za razpoke
13	Kovinska podaljševalna palica
14	Motorizirana glava valjka z LED lučmi
15	LED lučke na valjčku talne krtače
16	Stenski nosilec

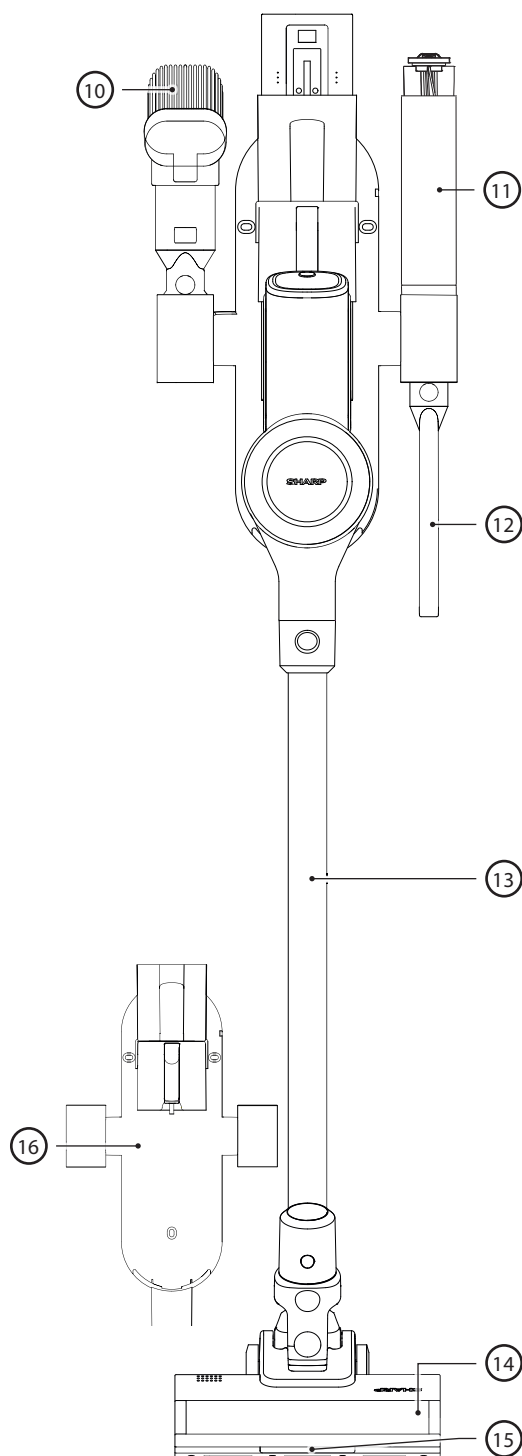
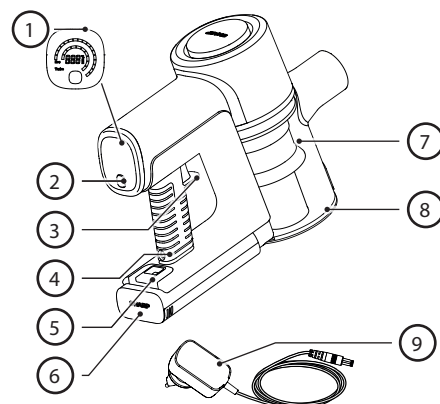

VC-SV20AEU-S

Izdelek	Opis
1	LED zaslon
2	Gumb za izbiro hitrosti
3	Stikalo za vklop/izklop napajanja
4	Priključek za polnjenje baterije
5	Gumb za sprostitvev baterije
6	Ponovno polnilna/zamenljiva baterija
7	Sestav filtra
8	Prašni zabojnik
9	AC adapter
10	2-v-1 krtača/šoba za špranje
11	Gibljiv ukrivljeni adapter
12	Valjčna krtača v shranjevalni cevi
13	Podaljšano nastavek za razpoke
14	Kovinska podaljševalna palica
15	Motorizirana glava valjka z LED lučmi
16	LED lučke na valjčku talne krtače
17	Stenski nosilec

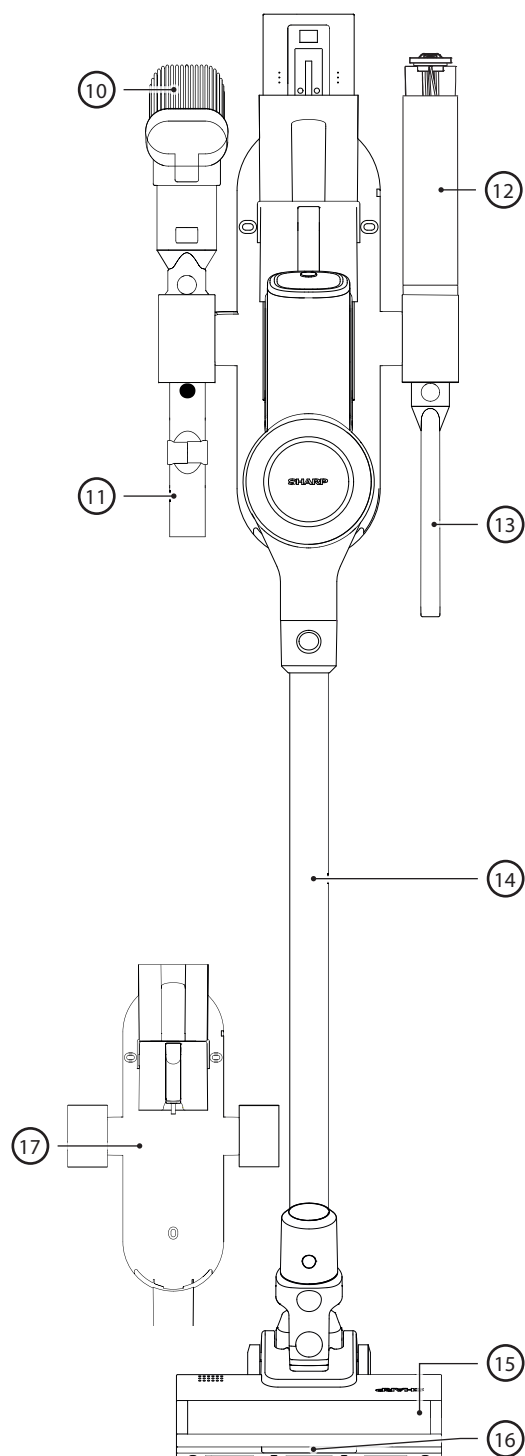
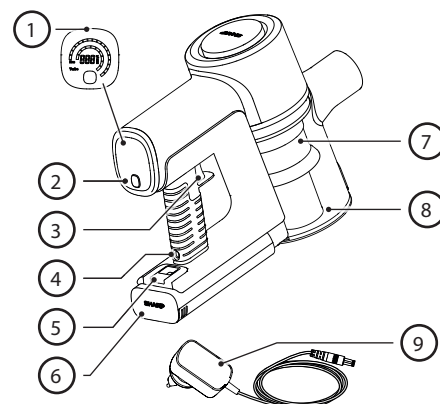

VC-SV28AEU-B

Izdelek	Opis
1	LED zaslon
2	Gumb za izbiro hitrosti
3	Stikalo za vklop/izklop napajanja
4	Priključek za polnjenje baterije
5	Gumb za sprostitve baterije
6	Ponovno polnljiva/zamenljiva baterija
7	Sestav filtra
8	Prašni zabojnik
9	AC adapter
10	2-v-1 krtača/šoba za špranje
11	Podaljševalna cev
12	Valj za čopiče v prozornem posod za shranjevanje
13	Podaljšano nastavek za razpoke
14	Gibljiv ukrivljeni adapter
15	Mini motorizirana valjčna krtača
16	Široka krtača
17	Kovinska podaljševalna palica
18	Motorizirana glava valjka z LED lučmi
19	LED lučke na valjčku talne krtače
20	Stenski nosilec

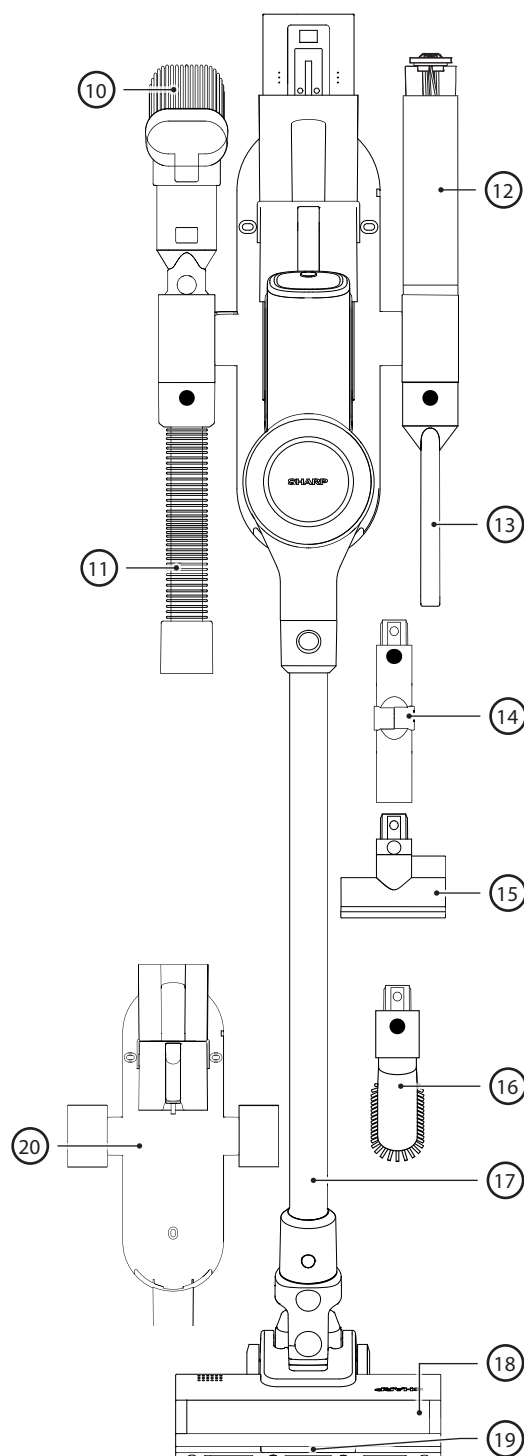
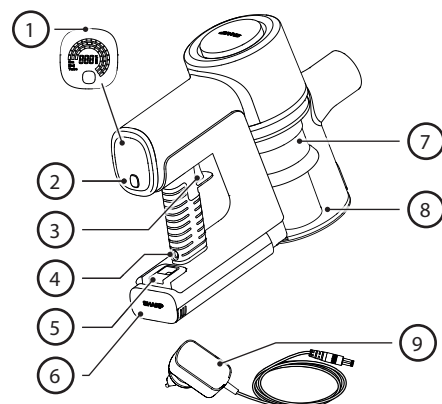

Stenski nosilec

Za lažjo in bolj priročno uporabo ter shranjevanje je vaš sesalnik SHARP opremljen s stenskim nosilcem. Ta nosilec bo shranil vsa orodja za vaš sesalnik in bo lahko hkrati polnil obe bateriji.

OPOMBA: Manjše priključke povežite z raztegljivo cevjo in upogljivim adapterjem, da so vsi deli skupaj in organizirani. Za pritrditev pripomočkov uporabite vertikalne shranjevalne cevi na levi, desni in spodnji strani nosilca za steno.

Namestitev stenskega nosilca

Pred namestitvijo stenskega nosilca se prepričajte, da je na voljo dovolj prostora. Razdalja med vrhom enote in tlemi mora biti ustrezna, da se palčni sesalnik z kovinsko podaljševalno palico in glavo lahko namesti brez zatikanja. Za priporočeno višino namestitve si oglejte spodnjo sliko.

Slika na desni prikazuje razdaljo med montažnimi luknjami ter podrobnosti priloženih vijakov in zidnih vložkov.

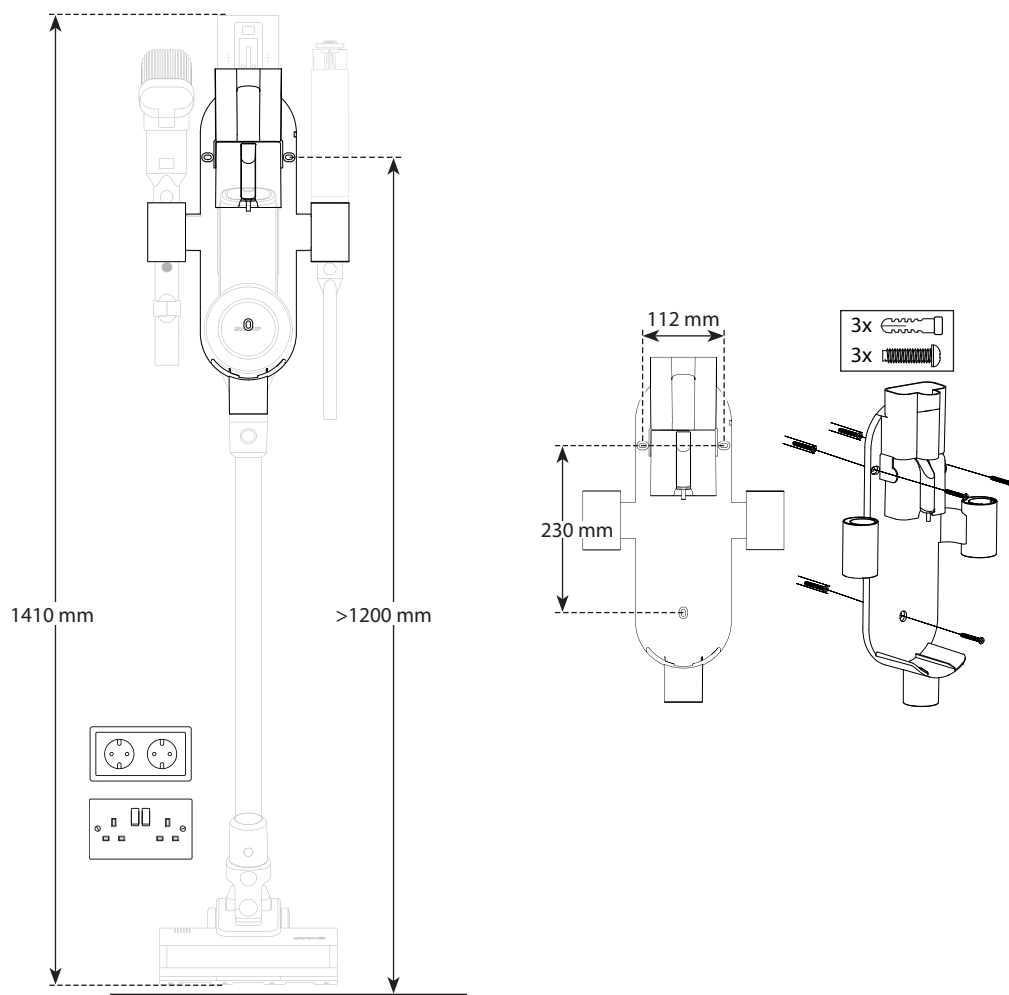

1. Poiščite prostor na steni blizu električne vtičnice, kjer ni ovir, kot so okna ali police.
2. Z vakuumom, povezanim z motorizirano krtačo za valjanje in podaljševalno palico, postavite sestavljeni vakuum ob steno, kjer bo shranjen, in označite luknje nosilca za montažo na steni na pravi višini, da boste vakuum lahko shranili v pokončnem položaju.
3. Za namestitev stenskega nosilca z priloženimi vijaki uporabite križni izvijač (ni priložen). Prepričajte se, da označite luknje za montažo z uporabo lukenj za montažo na steni na nosilcu.
4. Sestavljen sesalnik postavite v sredino stenskega nosilca in priključite polnilni adapter z vstavljenjo baterijo v bližnjo električno vtičnico. Snemljivo baterijo lahko tudi polnite na ravni površini blizu vtičnice, ko je odstranjena iz sesalnika.

Pokrovne plošče za luknje

V vrečki z vijaki in zidnimi vložki so priložene tudi 3 pokrivne plošče, ki se uporabljajo za pokrivanje vijakov v stenskem nosilcu.

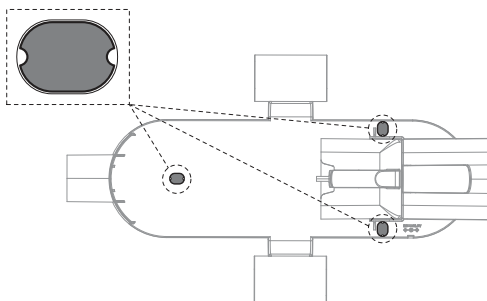

Shranjevalna cev za valj

Za enostavno shranjevanje neuporabljenega valja za VC-SV12AEU-W ali VC-SV20AEU-S smo priložili shranjevalno cev.

Shranjevalna cev se prilega v eno od zgornjih lukenj za shranjevanje, upoštevajte, da je potrebno v luknjo za shranjevanje vstaviti adapter (2), preden vstavite cev (1).

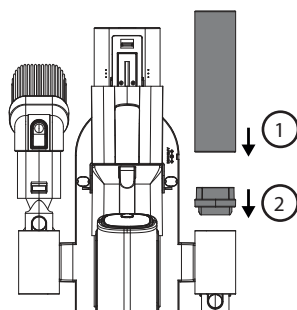

Pokrov za luknjo nosilca

Priložena je pokrovka, ki se lahko uporablja za zapiranje ene od lukenj za dodatke, za VC-SV12AEU-W in VC-SV20AEU-S. VC-SV12AEU-W pride z 2 pokrovcema, VC-SV20AEU-S pa z 1.

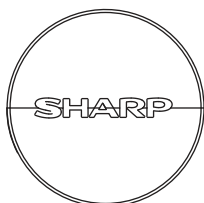

Zaslon in kontrole

LED zaslon:

1. Preostala napolnjenost baterije
2. Gumb za izbiro hitrosti
3. Gumb za sprožitev napajanja

Kako upravljati

- Pritisnite gumb POWER TRIGGER enkrat, da začnete čistiti. Ni potrebno držati gumba pritisnjena. Pritisnite gumb ponovno, da ga izklopite.
- Sesalnik se samodejno nastavi na ECO sesanje. Uporabite gumb IZBIRA, da izberete med 3 načini sesanja: ECO, MED, TURBO za VC-SV28AEU-B in ECO/TURBO za VC-SV12AEU-W in VC-SV20AEU-S.
- ECO za večje sobe in površine.
- MED (samo za VC-SV28AEU-B) za manjše prostore in površine ali celotno notranjost vozila.
- TURBO za hitro pobiranje ali temeljito čiščenje.
- Med delovanjem bo digitalni zaslon prikazoval preostali odstotek napolnjenosti baterije, hitrost in morebitne blokade motorja ali zaplete valjčne krtače, ki vplivajo na zmogljivost.

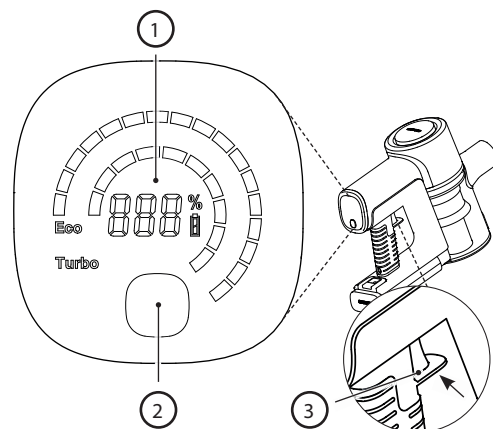

Polnjenje baterije, shranjevanje in uporaba

Vaš sesalnik SHARP na palici ima standardno vključeni 2 litij-ionski bateriji. Specifikacije baterij so navedene spodaj. Upoštevajte, da baterije niso zamenljive med modeli.

Model	VC-BA12A-W	VC-BA20A-S	VC-BA28A-B
Napetost (V)	22,2	21,6	21,6
Vrsta celice	ICR18650-20SG	INR18650-25PG	INR21700-40TG
Tehnologija	Litij-ionski	Litij-ionski	Litij-ionski
Število celic	6	6	6
Moč (Wh)	44,4	54	86,4
Kapaciteta (mAh)	2000	2500	4000
Čas polnjenja (ure)	4	4,5	4,5
Neto teža (kg)	0,429	0,453	0,585
Dimenzije enote (Š x D x V) mm	158 x 65 x 85	158 x 65 x 85	158 x 65 x 85
Standard/Certifikacija	UKCA/CE/RoHS/REACH	UKCA/CE/RoHS/REACH	UKCA/CE/RoHS/REACH
Barva	Bela	Srebro	Črna
Za uporabo z	VC-SV12AEU-W	VC-SV20AEU-S	VC-SV28AEU-B
Priporočeni AC adapter	CZH015265065TRWQ	CZH015265065TRWQ	CZH024265100TRWQ

Lokacija delov in povezava z AC adapterjem za polnjenje

1. Konektor glavne enote
2. Prikluček za polnjenje
3. Sprostilna ročica
4. Prislužni zatič
5. Status polnjenja
6. Ventilacija

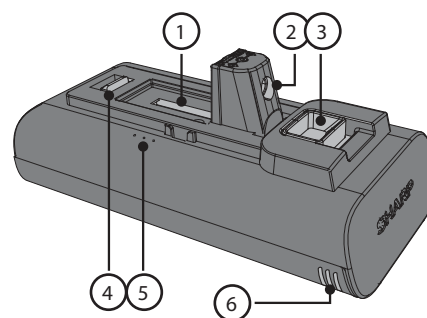

Pred prvo uporabo mora biti odstranljiva litij-ionska baterija popolnoma napolnjena. Lahko se polni bodisi nameščena ali odstranjena, tako da napajalni kabel povežete z vhodom za polnjenje in standardno električno vtičnico.

Polnjenje baterije

Baterijo ali baterije je mogoče napolniti na več načinov. Priporočamo, da se baterija polni, medtem ko je v nosilcu, saj to omogoča hkratno polnjenje obeh baterij.

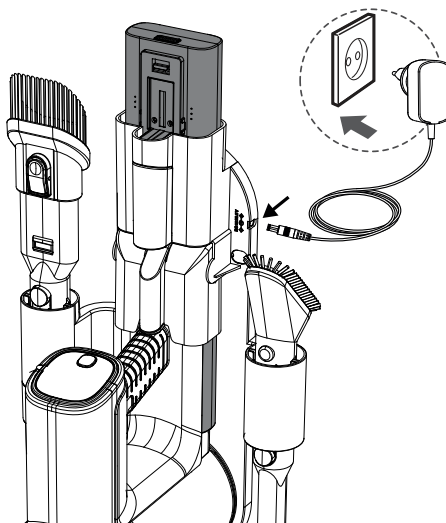

Eno baterijo je mogoče polniti tudi, ko je povezana z vakuumom, ko je izven vakuma ali sama v nosilcu. Če nosilec ni uporabljen, postavite ročni vakuum ali baterijo na ravno, stabilno površino. Napajalni kabel neposredno priključite na polnilni priključek, ki se nahaja na ročaju.

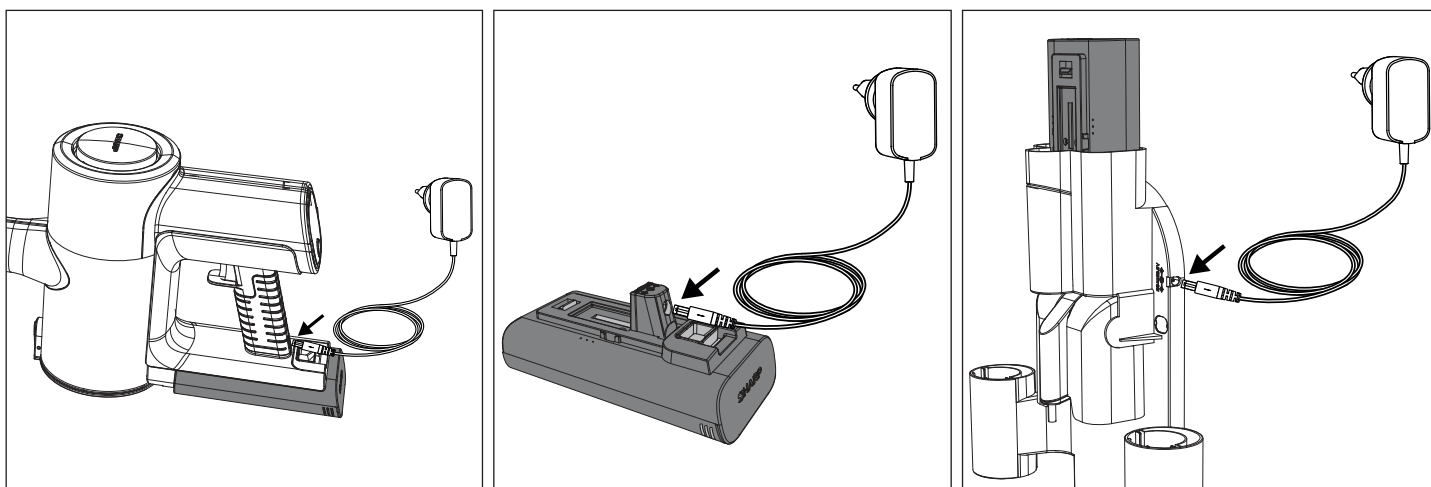

Dobre navade pri polnjenju

- Uporabite samo priloženi Sharp AC adapter.
- Baterijo polnite, preden njena zmogljivost pade pod 25 % – litij-ionske baterije imajo omejeno število ciklov polnjenja, zato je najbolje, da baterijo napolnite, preden se popolnoma izprazni, in tako podaljšate njeno življenjsko dobo.
- Izogibajte se pretiranemu polnjenju – ko je baterija popolnoma napolnjena, jo odklopite iz polnilnika, da se izognete pretiranemu polnjenju, ki lahko prav tako skrajša življenjsko dobo baterije.
- Če jih ne uporabljate, bodo popolnoma napolnjene baterije sčasoma izgubile napetost.
- Hranite v hladnem in suhem prostoru – ekstremne temperature lahko poškodujejo baterijo, zato jo hranite v hladnem in suhem prostoru, najbolje na sobni temperaturi.
- Če želite shraniti svojo napravo za več kot šest mesecev, napolnite baterije do 50 % vsakih šest mesecev, da jih osvežite.

Polnjenje na stenskem nosilcu

1. Priključek za DC napajanje
2. Moški vtič

Če uporabljate stenski nosilec (priporočljivo), sledite navodilom za namestitvev. Izdelek, ko je sestavljen, priključite, medtem ko je shranjen v stenskem nosilcu.

Če adapterja AC za daljše obdobje ne uporabljate, ga izključite iz vtičnice.

OPOMBA: Pri prvi uporabi baterijo popolnoma izpraznite, da jo pravilno kondicionirate. Priporočeni časi polnjenja so navedeni spodaj.



	Časi polnjenja (ure)		
	VC-SV12AEU-W	VC-SV20AEU-S	VC-SV28AEU-B
1 Baterija	4	4,5	4
2 bateriji	8	9	8

Število uporab

	Čas delovanja za 2 bateriji (minute)		
	Časi polnjenja (ure)		
	VC-SV12AEU-W	VC-SV20AEU-S	VC-SV28AEU-B
ECO	50	90	130
Srednje	X	X	48
Turbo	32	30	24

Indikacija stanja baterije

Ko se baterija polni ali prazni, lahko stanje preverite tako, da pogledate odstotek polnjenja na zaslonu sesalnika ali po lučkah na strani same baterije.

	10 % – 30 %
	31 % – 70 %
	> 70 %

Če so prižgane vse tri lučke, potem je napolnjenost baterije večja od 70%.

Ko je baterija prazna, bo utripala ena rdeča lučka. Ko se baterija polni, se ta lučka spremeni v modro in utripa, dokler ne začne utripati druga lučka in prva postane stalna. Ko druga lučka preneha utripati in postane stalna, začne utripati zadnja lučka. Polnjenje je končano, ko so vse 3 lučke modre in stalne. Lučke bodo ostale v tem stanju, dokler baterija ni odklopljena od AC adapterja.

OPOZORILO: Posebna navodila za ravnanje z litij-ionskim baterijskim paketom

Natančno upoštevajte navodila. Tako boste zmanjšali nevarnost eksplozije, električnega udara in morebitnih hudih poškodb ali smrti.

- Uporabljajte samo odobren Sharp AC adapter za polnjenje vašega baterijskega paketa.
- Uporabite vir napajanja z napetostjo, ki je navedena na nazivni ploščici polnilnika.
- Baterijski paket in AC adapter znamke Sharp sta posebej zasnovana za skupno delovanje.
- Ne uporabljajte napajalnika z izmeničnim tokom, če je kabel ali vtič poškodovan.
- Baterijskega paketa ne postavljajte v bližino ognja ali vročine.
- Izpostavljenost ognju ali temperaturi nad 60 °C lahko povzroči eksplozijo baterijskega paketa.
- Baterijskega paketa ne polnite na vlažnem ali mokrem mestu.
- Baterij ne polnite v prisotnosti vnetljivih tekočin ali plinov.
- Poskrbite, da baterijskega paketa nikoli ne potopite v vodo.
- Ne polnite na območju izjemne vročine (nad 40 °C) ali mraza (pod 10 °C).
- Polnjenje bo najbolje delovalo pri normalni sobni temperaturi.
- Baterijskega paketa ne smete zmečkati, ga spustiti na tla ali poškodovati.
- Ne uporabljajte baterijskega paketa ali AC adapterja, ki je bil odvržen ali je prejel oster udarec.
- Zaradi poškodbe lahko baterijski paket eksplodira. Baterijski paket takoj ustrezno odstranite, tako da upoštevate navodila za odstranjevanje baterijskega paketa ali se za nasvet obrnite na servisni center.
- Baterijskega paketa ne odpirajte, spreminjajte ali poskušajte popraviti.
- Baterijalahko oddaja hlape, če se poškoduje ali se uporablja nepravilno.
- Poskrbite, da je prostor dobro prezračen, in v primeru neželenih učinkov poiščite zdravniško pomoč.

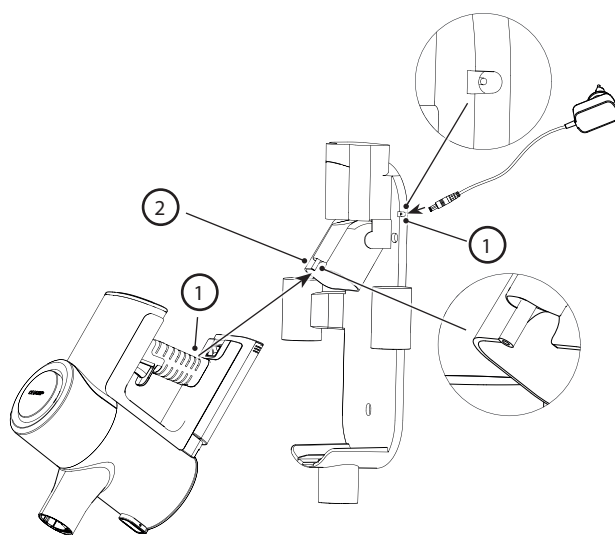

- Če je baterija poškodovana ali se ne uporablja pravilno, lahko iz nje izteče tekočina.
- Če pridete v stik s katero koli tekočino iz baterije, takoj sperite z blagim milom in vodo. Če tekočina pride v stik z vašimi očmi, sperite z vodo in poiščite zdravniško pomoč.
- Držite baterijski paket stran od majhnih kovinskih predmetov, ki lahko povzročijo skrajšanje baterijskih terminalov.

Odlaganje opreme in baterij

Ta izdelek ne vsebuje delov, ki jih lahko popravi uporabnik sam.

Elektronskih izdelkov in baterij ne smete mešati s splošnimi gospodinjskimi odpadki. Gospodinjski uporabniki naj se obrnejo na prodajalca, pri katerem so kupili ta izdelek, ali na lokalno vladno pisarno, kjer bodo izvedeli, kje in kako lahko te izdelke oddajo v okoljsko varno recikliranje.

Ne odstranjajte kot gospodinjske odpadke ali v ogenj, saj se lahko baterijski paket eksplozivira.

Baterije je treba odstraniti v skladu z lokalnimi predpisi.



Ta simbol pomeni, da izdelek vsebuje baterije, za katere velja evropska direktiva 2013/56/EU in jih ni mogoče odlagati med običajne gospodinjske odpadke. Cd, Hg in Pb pod simbolom koša za smeti na kolesih označujejo, ali baterija vsebuje kadmij (Cd), živo srebro (Hg) ali svinec (Pb).



Ta simbol na izdelku pomeni, da za izdelek velja evropska direktiva 2012/19/EU in ga ne smete odlagati ali zavreči skupaj z drugimi gospodinjskimi odpadki.



Ti simboli na izdelkih, embalaži in/ali priloženih dokumentih pomenijo, da uporabljenih električnih in elektronskih izdelkov ne smete mešati s splošnimi gospodinjskimi odpadki.

Izjava CE in UKCA:

- Celotno besedilo CE in izjava o skladnosti UKCA sta na voljo na spletni strani sharpconsumer.eu. Odprite razdelek za prenos vašega modela in izberite **“Izjava o skladnosti”**.

Priporočene metode čiščenja

Vaš sesalnik na palici je zasnovan za čiščenje talnih površin in višjih vertikalnih površin, ki so težko dosegljive. Začnite s Kovinsko podaljševalno palico in jo kombinirajte z naslednjimi orodji.

- Pritrdite širši motoriziran valjček s talno krtačo z LED lučkami za trda tla, preproge in preproge.
- Pritrdite prilagodljiv upogibni adapter za doseg pod kavči, stoli in okoli pohištva.
- Priključite podaljšano nastavek za razpoke za kotičke in tesne prostore.
- Uporabite V-valj na vseh vrstah tal. Krtačni valj je priporočljiv za trda tla.
- Pripnite 2-v-1 krtačo/šobo za špranje za svetilke, knjižne police in elektroniko.
Samo za VC-SV28AEU-B
- Priključite mini motorizirano valjčno krtačo za stopnice in ožje poti.

Za hitro sesanje majhnih površin lahko palčni sesalnik spremenite v ročni sesalnik z odstranitvijo kovinske podaljševalne palice. Izberite pravo orodje za delo, kot je opisano spodaj.

- Priključite podaljšano nastavek za razpoke za temeljito čiščenje med avtomobilskimi sedeži, blazinami na kavču in visokimi stoli.
- Pripnite 2-v-1 krtačo/šobo za špranje za omarice, police in tipkovnice.
Samo za VC-SV28AEU-B
- Priključite mini motorizirano valjčno krtačo za stopnice in klopi.
- Priključite gibljivo cev in šobo za špranje ali krtačo za temeljito čiščenje notranjosti avtomobila, pod sedeži in vmes.

Filter in prašni zabojuk

Vaš sesalnik vsebuje več filtrov, ki zagotavljajo, da se nečist zrak ne reciklira v prostor in za zaščito motorja. Zaprti prašni zabojuk ujame in zadrži 99,9% prahu, alergenov, prhljaja in umazanije.

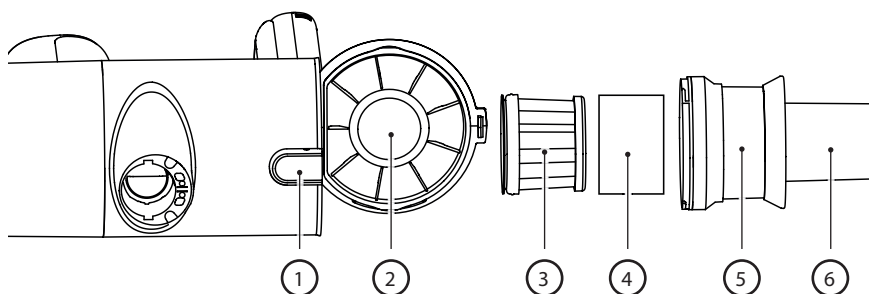

1. Gumb za sprostitvev koša.
2. Zaprt prašni zabojuk
3. HEPA 13 filter.
4. Rokav filtra
5. Kovinski mrežasti filter za ločevanje večjih delcev.
6. Več-konično ciklonsko vrtenje za izolacijo prašnih delcev

Praznjenje prašnega zabojuka

1. Držite ročni sesalnik nad košem za smeti.
2. Nato pritisnite gumb za sprostitvev zabojuka, da ga odprete. Previdno izpraznite vsebino v smetnjak. Če je potrebno, očistite HEPA filter.
3. Prepričajte se, da je sestav HEPA filtra varno pritrjen (z vrtenjem celotnega sestava v smeri urinega kazalca), preden zaprete vrata prahovnika (ko bodo vrata zaklenjena, boste slišali "klik").

Odstranjevanje in čiščenje filtra visoke gostote

1. Zavrtite sestav HEPA filtra v nasprotni smeri urinega kazalca, dokler se ne sprost iz enote.
2. Izvlecite sestav HEPA filtra in ga po potrebi očistite (glejte spodaj).
3. Vstavite filter HEPA gostote nazaj v sestav HEPA filtra.
4. Poskrbite, da je sestav visokogostotnostnega filtra varno pritrjen (z obračanjem v smeri urinega kazalca), preden zaprete vrata prašnega zabojuka.

OPOMBA: Če je HEPA filter zelo umazan, ga lahko operete v vodi. Po pranju ga posušite vsaj 24 ur, da se prepričate, da je popolnoma suh, preden ga vstavite nazaj v sesalnik.

Za zagotavljanje visoke učinkovitosti filtra HEPA je priporočljivo, da ga zamenjate vsake 3 mesece. Za naročilo nadomestnega filtra uporabite modelno številko VC-SVF1A.

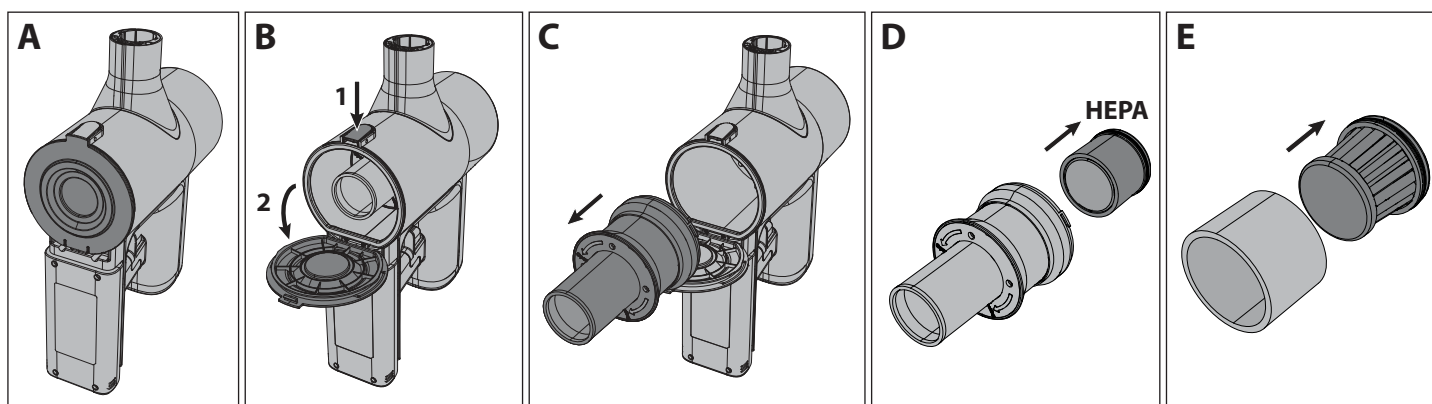

OPOMBA: NE uporabljajte sesalnika brez nameščenega filtra, HEPA13 ali mrežastega filtra. To bo povzročilo, da bodo veliki delci prahu ali odpadki vstopili v motor in povzročili škodo.

Orodja in njihova uporaba

Vaš sesalnik SHARP v obliki palice je opremljen z različnimi orodji, kot je prikazano spodaj. Glede na model, ki ga imate, bo določeno, katera orodja so vključena v škatlo.

Dve v eni krtači

To orodje lahko uporabljate bodisi s podaljšano krtačo bodisi z nastavkom. Če želite uporabiti nastavek, pritisnite gumb za sprostitvev in potegnite nazaj podaljšek krtače.

Dvojna krtača je idealna za čiščenje senčnikov, knjižnih polic in različne elektronske opreme.

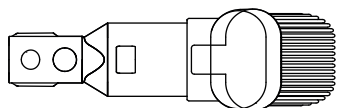

Široka šoba za krtačo (samo VC-SV28AEU-B)

To uporabno orodje se lahko uporablja za nežno čiščenje zaves, draperij, okenskih polic, žaluzij itd.

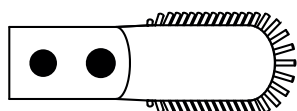

Dolgo nastavek za razpoke

To vsestransko podaljšano nastavek za razpoke je idealno za čiščenje kotov in tesnih mest.

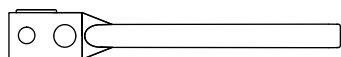

Podaljševalna cev (samo VC-SV28AEU-B)

Za povečanje uporabnosti manjših orodij jih lahko uporabljate z raztegljivo cevjo. Cev se lahko raztegne za lažji dostop do tesnih ali težko dostopnih območij za izboljšano čiščenje.

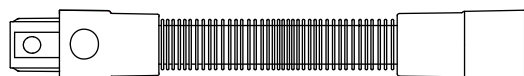

Kovinska podaljševalna palica

To orodje uporabite z motorizirano glavo, da omogočite enostavno čiščenje tal.

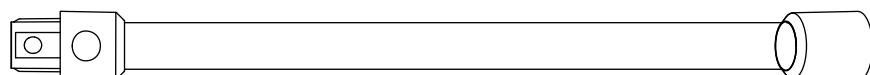

Motorizirana valjčna krtača

Motoriziran valjček krtače je idealen za čiščenje vseh vrst tal. V-Valjček je standardno pritrjen in je zamenljiv z valjčkom krtače. Oba valjčka zagotavljata odlično delovanje na vseh vrstah tal. Z dodatkom svetle luči, motorizirana glava omogoča, da vidite vso umazanijo, prah in ostanke, ki jih je treba posesati, prav tako vam omogoča, da vidite v temnejše koticke in robove za popolno čiščenje.

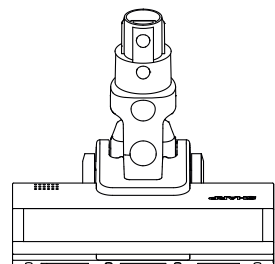

Za spremembo, čiščenje ali vzdrževanje valja sledite spodnjim navodilom.

1. Pritisnite ročico, označeno z A, navzdol in hkrati potegnite ploščo valjčne krtače (element B) navzgor.
2. Odstranite ploščo valjčne krtače.
3. Valjčno krtačo odstranite tako, da jo potegnete navzgor z desne strani (R).
4. Valjček vstavite tako, da ga najprej pritrdite na levo stran (L), nato pa ga potisnite navzdol na desni strani, da se varno namesti. Zdaj ponovno vstavite ploščo valjčka talne krtače tako, da jo potisnete navzdol, dokler ne slišite klika.

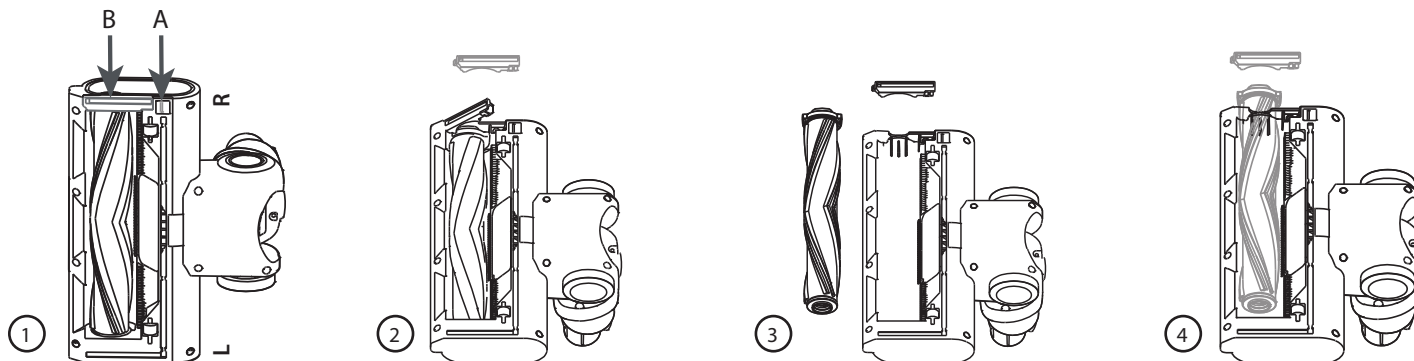

V-Valjček

Uporabite V valjček na vseh vrstah tal.

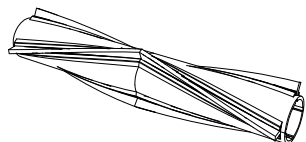

Krtačni valj

Priporočamo uporabo valjčne krtače za preproge.



Mini motorizirana krtača (samo VC-SV28AEU-B)

Pritrdite mini motorizirano valjčno krtačo za stopnice, oblazinjenje in ožje poti.

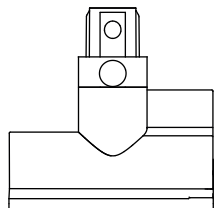

Prilagodljiv upogibni adapter (samo VC-SV20AEU-S in VC-SV28AEU-B)

Uporabite s kovinsko podaljševalno palico za enostaven dostop pod kavči, stoli, mizami itd.

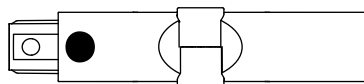

Orodje za čiščenje

Praktično čistilno orodje je priloženo v škatli. To orodje omogoča enostavno odstranjevanje zapletov iz valjčne krtače z uporabo vdelane rezalne rezila. Krtačo lahko uporabite za čiščenje prahu, ki se je nabral v majhnih predelih sesalnika ali pripomočkov.

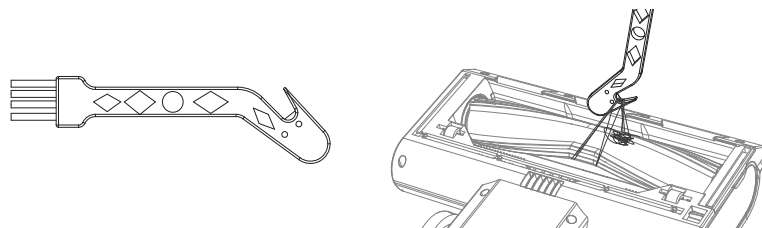

Pri uporabi rezalnega dela čistilnega orodja se prepričajte, da je zaplet varno zataknen in potegnite, da se material prereže. Pazite, da ne potegnete premočno, saj lahko to povzroči poškodbe valjčka.

Samostoječ

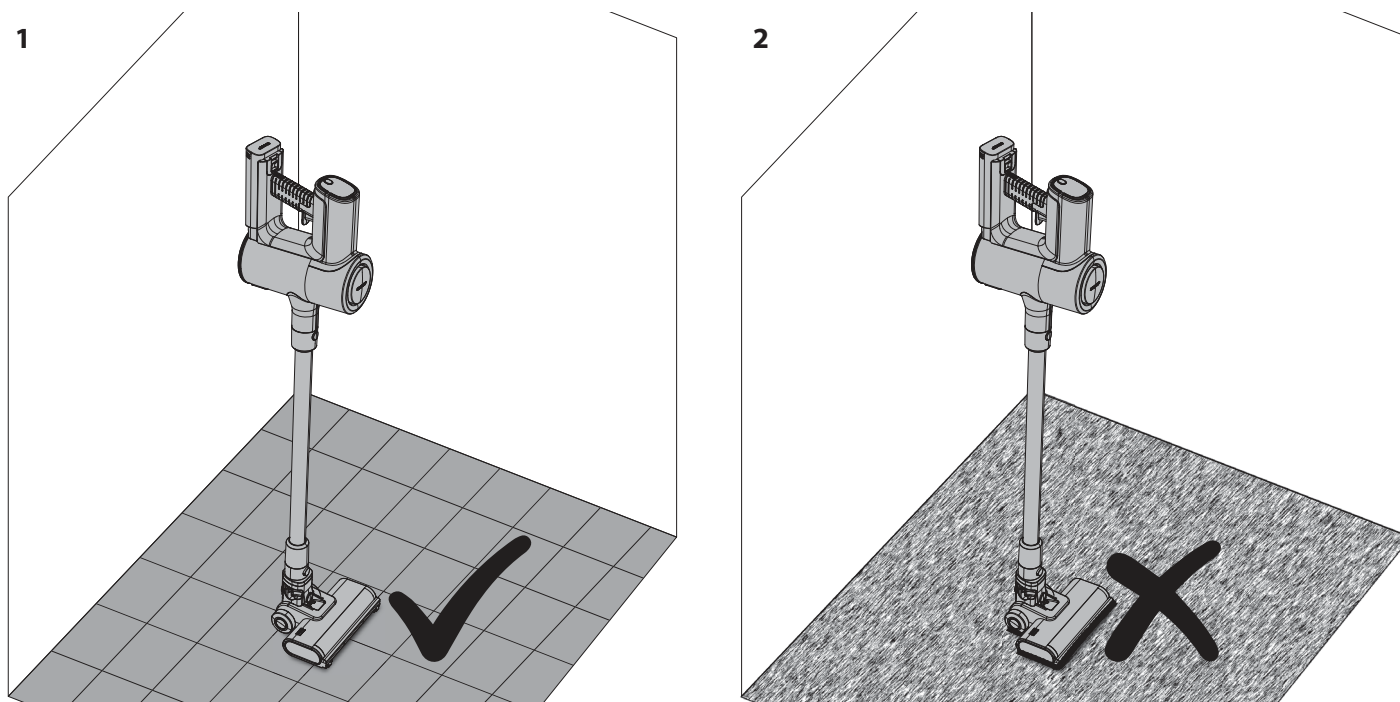

1. V redu je uporaba Samostoječ na trdem tleh.
2. NE uporabljajte samostoječe funkcije na mehkih/tapisoniranih tleh.

Ko uporabljate vaš sesalnik SHARP na trdi podlagi, je mogoče sesalnik postaviti v samostoječi položaj. Da bi to delovalo pravilno, mora biti sesalnik preko kovinske podaljšane palice povezan z motorizirano glavo; prav tako se prepričajte, da je baterija nameščena.

Z nežno postavitvijo noge na motorizirano glavo premaknite sesalnik, tako da je sesalnik v pokončnem položaju. Ko bo glava zaklenjena, boste slišali klik.

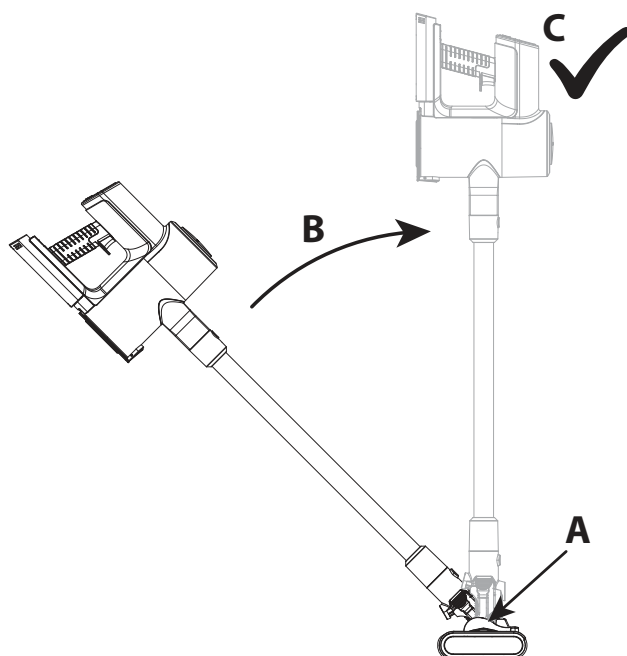

Nežno spustite sesalnik in sam bo ostal pokonci.

POZOR: Vaš sesalnik bo samostojno stal na trdih tleh, če se prevrne, je možno, da pride do poškodb ali poškodb. Poskrbite, da ga, ko je v samostoječem položaju, ne prevrnete. Medtem ko je v samostoječem načinu, ga ne pustite brez nadzora, še posebej, če imate majhne otroke ali hišne ljubljence.

Prikazovalna plošča

Večfunkcijska plošča zaslona prikazuje pomembne informacije o funkciji in uporabi vašega sesalnika na palici. Za spremembo hitrosti motorja iz ECO (najbolj učinkovito) v Turbo (najmočnejše), pritisnite ta gumb. Ko je enota izklopljena, pritisnite ta gumb, da prikazete, koliko energije je še ostalo v bateriji za vsak način delovanja.

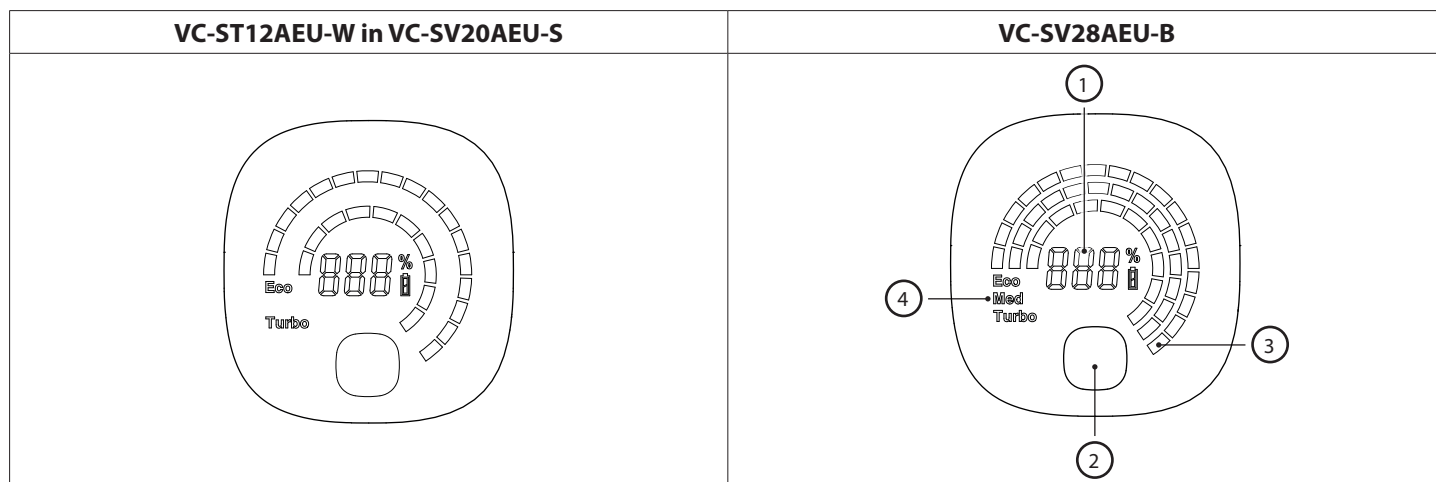

1. Odstotek preostale moči baterije.
2. Gumb za izbiro načina – ECO, srednja ali Turbo moč.
3. Vizualni prikaz preostale energije na podlagi nivoja baterije. To se bo spremenilo, ko bo pritisnjen gumb za način.
4. Način delovanja. Ta se bo spremenil, ko bo pritisnjen gumb za način.

V primeru kakršnih koli težav z vašim sesalnikom na palici je možno, da se na zaslonu prikaže koda napake. Če se prikaže koda napake, se za več podrobnosti posvetujte z razdelkom za odpravljanje težav v tem uporabniškem priročniku.

Splošno čiščenje in vzdrževanje

Za zagotovitev, da bo vaš sesalnik SHARP ostal v dobrem stanju in še naprej zagotavljal zanesljivo storitev, je priporočljivo, da ga redno čistite in vzdržujete.

Zunanje dele lahko očistite z mehko krpo. Če so trdovratne znamke, uporabite neabrazivno, nežno čistilno tekočino za odstranitev.

Nikoli ne uporabljajte abrazivnih čistil ali krpe za vzdrževanje vašega SHARP sesalnika, saj bodo poškodovali površino.

Splošni nasveti po uporabi so:

1. Izpraznite prašni zabojnik

Sesanje je manj učinkovito, če je prahovnik poln odpadkov, zato bo praznjenje med uporabo in po njej zagotovilo veliko boljšo izkušnjo čiščenja.

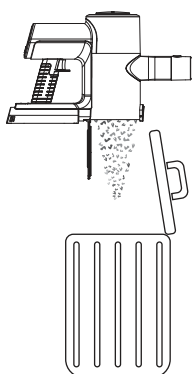

2. Očistite valje

Odstranite vse lase ali umazanijo, ki se je med uporabo morda prilepila na valj ali se ovila okoli njega, saj bo to izboljšalo učinkovitost pri naslednji uporabi. Za vse, kar se je ovilo okoli valja, uporabite rezilo čistilnega orodja za odstranitev.

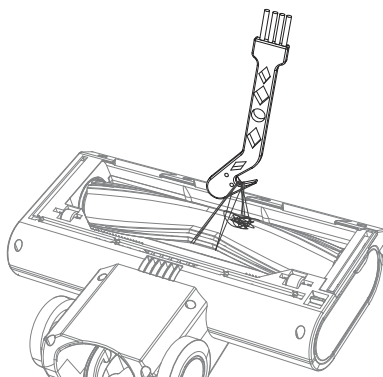

3. Preverite za zamašitve

Poskrbite, da so zračne poti proste ovir, kot so grudice las, dlake hišnih ljubljencev ali večji delci smeti. Uporabite svetilko (svetilko na vašem mobilnem telefonu), da pogledate po cevi, če je prosta.

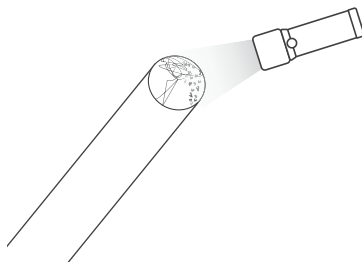

4. Očistite filter

Zamašeni filtri so najpogostejši razlog za slabo sesanje. Po vsaki uporabi jih očistite in če se učinkovitost zmanjšuje, jih lahko operete v vodi in pustite, da se posušijo 24 ur. Priporočljivo je, da se HEPA filter zamenja vsake 3 mesece.

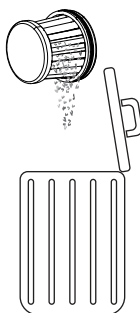

Obvladovanje zamašitev

Mogoče je, da bo vaš sesalnik na palici občasno zamašen z odpadki. Morda boste morali razstaviti dele, da boste lahko dostopali do čiščenja in odstranjevanja zamaškov.

Pri ravnanju z zamašitvami uporabite dolgo trdo žico z zaobljenim koncem za čiščenje cevi. Pazite, da ne poškodujete cevi.

AC adapter

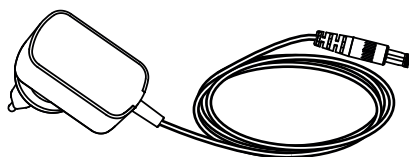

Vaš sesalnik SHARP je opremljen z AC adapterjem, ki ga lahko uporabljate z britanskim (3-pinski) ali evropskim (2-pinski) glavnim vtičem. AC adapter, ki je priložen vašemu sesalniku, bo odvisen od modela sesalnika in baterije, glejte spodnjo tabelo za ujemanje modela sesalnika in AC adapterja.

Uporabite samo priloženi in od SHARP priporočeni AC adapter za vaš sesalnik Stick Vacuum.

Specifikacije za AC adapter najdete na koncu tega uporabniškega priročnika.

Spreminjanje tipa glavne povezave adapterja

Vaš prilagodnik izmeničnega toka je opremljen z dvema ploščama za povezavo z omrežjem, ki ju lahko zamenjate glede na tip vaše vtičnice. Plošča za povezavo na levi je za Veliko Britanijo, Irsko in Ciper. Dvopolna plošča za povezavo na desni je za večino drugih držav EU.

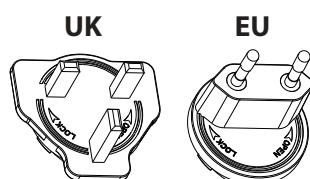

Za namestitev pravilne plošče za vašo glavno vtičnico izberite pravo (UK ali EU) in jo postavite na AC adapter, kot je prikazano na spodnji sliki, plošča bi morala sedeti v vdolbini. Zavrtite v smeri urinega kazalca, dokler ne slišite klika in plošča za povezavo je zdaj nameščena. Če niste prepričani, se za nasvet obrnite na našo telefonsko linijo za pomoč.

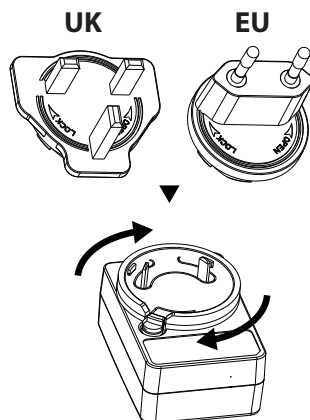

Za odstranitev plošče pritisnite gumb A in ploščo obrnite v nasprotni smeri urinega kazalca. Ploščo lahko zdaj odstranite.

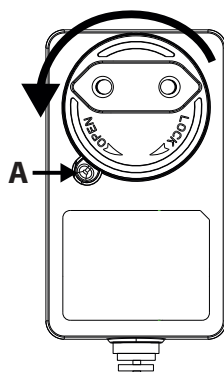

Odpravljanje težav

Težava	Razlog	Resolucija
Napaka s kodo E01 se prikaže na zaslonu.	Glavni motor je prenehal z vrtenjem.	Odstranite oviro iz valjčka v motorizirani glavi.
E02 se prikaže na zaslonu (samo VC-SV20AEU-S in VC-SV28AEU-B).	Vhod je blokiran.	Odstranite zamašitev iz glave, cevi in/ali vhoda.
Slaba zmogljivost pobiranja.	Zmanjšana sesalna moč.	Nastavite način sesanja na Turbo. Izpraznite prašni zabojnik. Očistite filtre. Poskrbite, da poti za vakuumski zrak niso blokirane ali ovirane.
Sesalnik se je ustavil ali ne deluje.	Težava z baterijo ali povezavo baterije.	Preverite, ali je baterija popolnoma napolnjena. Poskrbite, da je baterija pravilno povezana z vakuumom.
Valjček se ne bo vrtel.	Mehanska težava.	Odstranite oviro iz valjčka v motorizirani glavi. Očistite valj in glavno enoto.
Svetloba za baterijo utripa rdeče.	Baterija skoraj prazna.	Ponovno napolnite baterijo.
Dodatna oprema je pokvarjena ali ne deluje.		Obrnite se na klicni center SAHRP za pogovor. Nov del lahko dobite brezplačno, če je v garanciji, ali pa zaračunano, če je to potrebno.
Motorizirana glava je hrupna.	Valjčna krtača je pritrjena.	Če je valjčna krtača nameščena, bodo ščetine povzročale hrup, ko se bodo dotikale ohišja glave.

Če naletite na kakršne koli druge težave s svojim sesalnikom na palici SHARP, se za nadaljnje nasvete in informacije obrnite na naš klicni center.

Za naročilo nadomestnih dodatkov, filtrov in baterij pokličite ali pošljite e-pošto na vaš servisni center SHARP.

Tehnične specifikacije

Model	VC-SV12AEU-W	VC-SV20AEU-S	VC-SV28AEU-B
Kapaciteta baterije (mAh)	2000	2500	4000
Napetost baterije (V)	22,2	21,6	21,6
Baterijska moč (Wh)	44,4	54	86,4
Velikost baterije (Š x V x D v mm)	158 x 65 x 85	158 x 65 x 85	158 x 65 x 85
Teža baterije (kg)	0,429	0,453	0,585
Število celic	6	6	6
Čas polnjenja ene baterije (ure)	4	4,5	4
Čas polnjenja dvojne baterije (ure)	8	9	8
Barva glavnega telesa	Bela	Srebro	Črna
Nadzorna plošča	Digitalna	Digitalna	Digitalna
Vrsta zaslona	LCD	LCD	LCD
Kapaciteta prašnega zabojnika (L)	0,55	0,55	0,55
Tip izpušnega filtra	HEPA 13	HEPA 13	HEPA 13
Bruto teža (kg)	5,2	5,4	6,3
Moč motorja (W)	150	250	380
Vrsta motorja	DC motor	Brezkrtačni DC motor	Brezkrtačni DC motor
Raven hrupa (dB)	≤80	≤80	≤80
Poraba energije v izklopljenem načinu (W)	0,5	0,5	0,5
Zaščita pred prekomernim segrevanjem	Da	Da	Da
Vtič	Adapter za EU/UK vtič	Adapter za EU/UK vtič	Adapter za EU/UK vtič
Poraba energije motorja (W)	150	250	380
Čas delovanja pri največji moči (minute)	16	15	12
Čas delovanja v srednji moči (minute)	ni na voljo	ni na voljo	24
Čas delovanja v min moči (minute)	25	45	65
Certifikacija varnostnega logotipa	CE / UKCA	CE / UKCA	CE / UKCA
Moč sesanja Min (kPa)	6	7	7
Največja moč sesanja (kPa)	12	20	28
Največja moč sesanja (v zračnih vatih)	62	120	173
LED žaromet	Da	Da	Da
Barva žarometov	Bela	Bela	Bela
Velikost enote (Š x V x G v mm)	120 x 1205 x 270	120 x 1205 x 270	120 x 1250 x 250
Teža enote (kg)	3,9	4,1	5

AC adapter			
Model	CZH015265065TRWQ	CZH015265065TRWQ	CZH024265100TRWQ
Vhod	100-240V AC / 50/60Hz / 0,5A	100-240V AC / 50/60Hz / 0.5A	100-240V AC / 50/60Hz / 0.8A
Zahteve za napajanje	AC 100-240V ~ 50/60Hz	AC 100-240V ~ 50/60Hz	AC 100-240V ~ 50/60Hz
Izhod	26,5V DC / 650mA	26,5V DC / 650mA	26,5V DC / 1000mA
Barva	Bela	Bela	Črna
Dolžina napajalnega kabla (mm)	1500mm	1500mm	1500mm
Za uporabo z	VC-SV12AEU-W	VC-SV20AEU-S	VC-SV28AEU-B
Ocena IP	IP20 (samo za uporabo v notranjih prostorih)	IP20 (samo za uporabo v notranjih prostorih)	IP20 (samo za uporabo v notranjih prostorih)
Proizvajalec	Shenzhen Chanzeho Tehnologija Co. Limited 7/F, Spa Centre, No.53-55 Lockhart Road, Wan Chai, Hong Kong		



Pažnja:

Vaš proizvod je označen ovim simbolom.

To znači da upotrebjene električne i elektronske proizvode ne treba mešati sa opštim otpadom iz domaćinstva. Postoji sistem odvojenog prikupljanja za ove proizvode.

A. Informacije o uklanjanju od strane korisnika (privatna domaćinstva)

1.U Evropskoj Uniji

Pažnja: ukoliko želite da se rešite ove opreme, molimo da ne koristite običnu kantu za otpatke! Upotrebjena električna i elektronska oprema se mora odlagati posebno u skladu sa propisima koji nalažu pravilnu upotrebu, popravku i preradu upotrebjene električne i elektronske opreme. Kao što to važi za države članice, privatna domaćinstva unutar država EU mogu vratiti svoju upotrebjenu električnu i elektronsku opremu ovlašćenim objektima za prikupljanje ove opreme i to besplatno*.

U nekim državama* vaš lokalni prodavac takođe može da primi nazad vaš stari uređaj besplatno ukoliko vi kupite neki sličan uređaj.

*Molimo da kontaktirate lokalne vlasti za više detalja.

Ako vaša korišćena električna ili elektronska oprema ima baterije ili akumulatore, molimo vas da ih uklonite odvojeno unapred u skladu sa loklanim zahtevima. Uklanjanje ovog proizvoda na pravi način pomoći će vam da se postarate da otpad dođe pod odgovarajući tretman, obnovu ili reciklažu i tako će sprečiti potencijalne negativne efekte na okolinu i ljudsko zdravlje do čega može da dođe usled nepravilnog upravljanja otpadom.

2.U drugim državama izvan EU

Ako želite da odložite ovaj proizvod, molimo kontaktirajte lokalne vlasti i raspitajte se o pravilnom načinu odlaganja.

Za Švajcarsku: Upotrebjena električna ili elektronska oprema se može besplatno vratiti prodavcu, čak i ako ne kupite novi uređaj. Sledeći objekti za prikupljanje ovakve opreme su izlistani na početnoj stranici sajta www.swico.ch or www.sens.ch.

B. Informacije o odlaganju za Poslovne korisnike

1.U Evropskoj Uniji

Ukoliko je proizvod korišćen u poslovne svrhe i vi želite da ga odložite:

Molimo kontaktirajte svog SHARP prodavca koji će Vas informisati o vraćanju proizvoda. Mogu Vam biti naplaćeni troškovi preuzimanja i prerade proizvoda. Mali proizvodi (i male količine) se mogu uzeti nazad od strane Vaših lokalnih objekata za prikupljanje ove opreme.

Za Španiju: Molimo kontaktirajte uspostavljeni sistem prikupljanja ili lokalnu vlast radi preuzimanja Vaših upotrebjenih proizvoda.

2.U drugim državama izvan EU

Ako želite da odložite ovaj proizvod, molimo kontaktirajte lokalne vlasti i raspitajte se o pravilnom načinu odlaganja.



[www.sharpconsumer.com/
contact/](http://www.sharpconsumer.com/contact/)



[www.sharpconsumer.com/
support/](http://www.sharpconsumer.com/support/)



[www.sharpconsumer.com/
documents-of-conformity/](http://www.sharpconsumer.com/documents-of-conformity/)

Za uslugu, molimo pogledajte www.sharpconsumer.com/contact/, za vaša prava na garanciju idite na www.sharpconsumer.com/support/ ili kontaktirajte prodavca gde ste kupili proizvod.

Izjave o usaglašavanju dostupne su na www.sharpconsumer.com/documents-of-conformity/

Sadržaj

Sadržaji kutije	2
Lokacija kontrola i delova.....	3
Zidni držač	6
Displej i kontrole.....	7
Punjenje baterije, skladištenje i upotreba.....	8
Preporučene metode čišćenja	11
Filter i kanta za smeće.....	12
Alati i njihova upotreba.....	13
Samo stojeći	15
Prikazna tabla	16
Opšte čišćenje i održavanje	16
Rešavanje blokada	17
AC adapter	18
Rešavanje problema.....	19
Tehničke specifikacije	20

Uvod

Ovaj sistem bežičnog štapastog usisivača poseduje inteligentni digitalni motor sa LED displejom, izmenjivim Li-Ion paketom baterija. Lagan je i svestran, lako se pretvara iz štapastog usisivača za celu kuću u ručni usisivač za čišćenje određenih mesta pomoću različitih dodatnih alata.

Sadržaji kutije

Artikal	Opis	VC-SV12AEU-W	VC-SV20AEU-S	VC-SV28AEU-B
1	Usisivač (bez dodatka ili pakovanja baterija)	✓	✓	✓
2	Mini motorizovani četkasti valjak	✗	✗	✓
3	Fleksibilni savijajući adapter	✗	✓	✓
4	2-u-1 Četka/Alat za pukotine	✓	✓	✓
5	Široka četka alat	✗	✗	✓
6	Produženi nastavak za pukotine	✓	✓	✓
7	Cev za produžetak	✗	✗	✓
8	Štap za proširenje metala	✓	✓	✓
9	Motorizovani četkasti valjak sa ugrađenim valjkom(-cima)	✓	✓	✓
10	V-Valjak	✓	✓	✓
11	Četkasti valjak	✓	✓	✓
12	AC adapter (EU/UK)	✓	✓	✓
13	Zidni držač za skladištenje	✓	✓	✓
14	Zidni držač Šrafovi, Zidni čepovi i Pokrivne ploče	✓	✓	✓
15	Vodič za brzo pokretanje	✓	✓	✓
16	Pakovanje baterija x2	✓	✓	✓
17	Prozirni kontejner za skladištenje četkica	✓	✓	✓
18	Filter x2 (1 ugrađen u usisivač i 1 u kutiji)	✓	✓	✓
19	Alat za čišćenje	✓	✓	✓
20	Poklopac za rupu držača	✓	✓	✗

Lokacija kontrola i delova

VC-SV12AEU-W	
Artikal	Opis
1	LED Displej
2	Dugme za izbor brzine
3	Prekidač za uključivanje/isključivanje
4	Priključak za punjenje baterije
5	Dugme za otpuštanje baterije
6	Punjiva/Zamenljiva baterija
7	Sklop filtera
8	Kanta za smeće
9	AC adapter
10	2-u-1 Četka/Alat za pukotine
11	Četkasti valjak u skladišnoj tubi
12	Produženi nastavak za pukotine
13	Štap za proširenje metala
14	Motorizirana glava valjka sa LED svetlima
15	LED svetla na četki za pod sa valjkom
16	Zidni držač

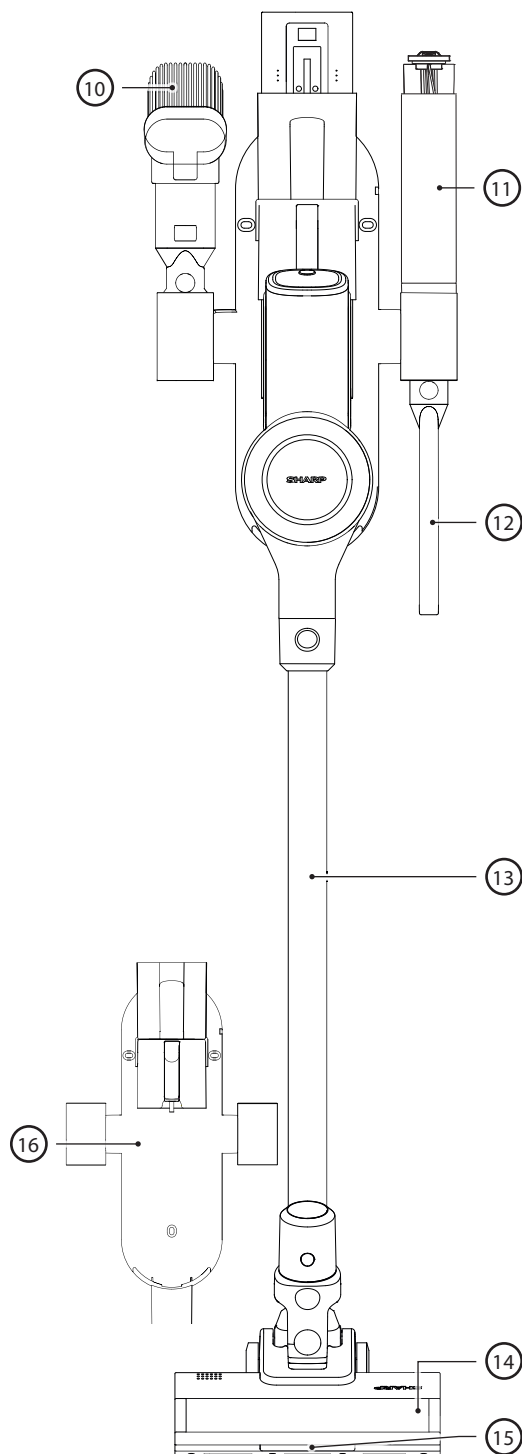
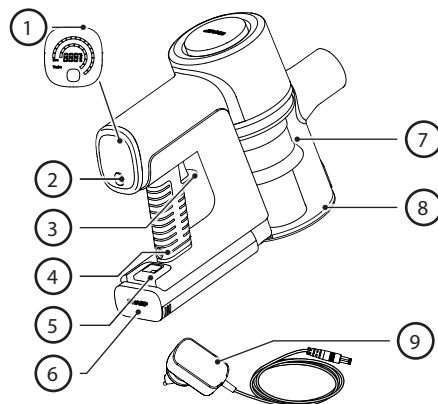

VC-SV20AEU-S

Artikal	Opis
1	LED Displej
2	Dugme za izbor brzine
3	Prekidač za uključivanje/isključivanje
4	Priključak za punjenje baterije
5	Dugme za otpuštanje baterije
6	Punjiva/Zamenljiva baterija
7	Sklop filtera
8	Kanta za smeće
9	AC adapter
10	2-u-1 Četka/Alat za pukotine
11	Fleksibilni savijajući adapter
12	Četkasti valjak u skladišnoj tubi
13	Produženi nastavak za pukotine
14	Štap za proširenje metala
15	Motorizirana glava valjka sa LED svetlima
16	LED svetla na četki za pod sa valjkom
17	Zidni držač

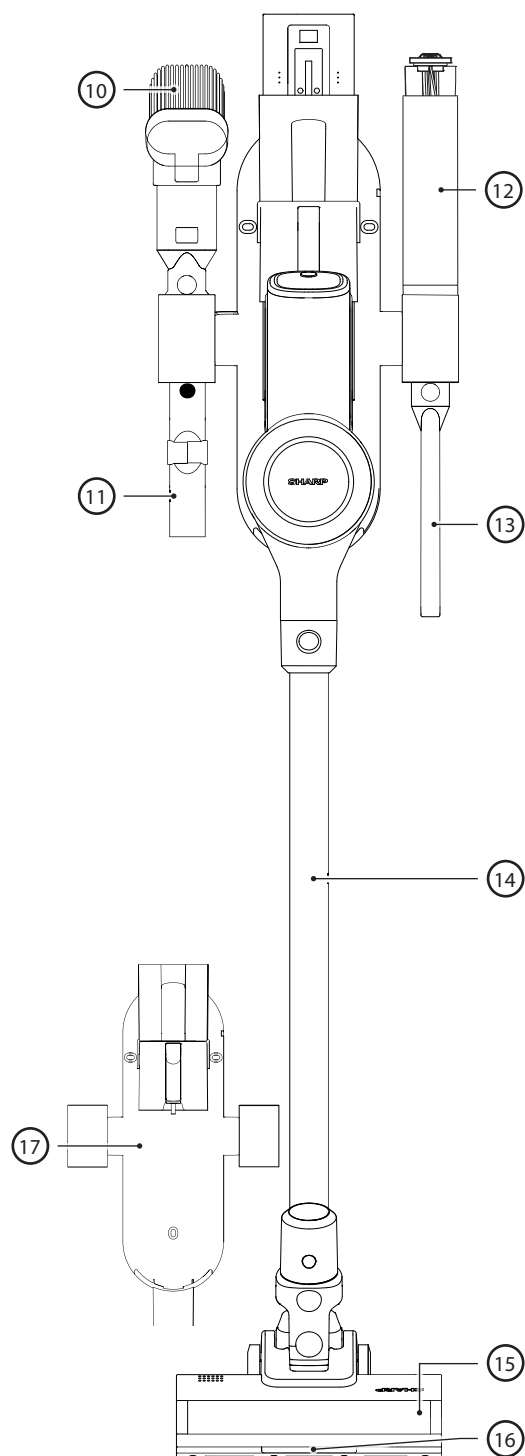
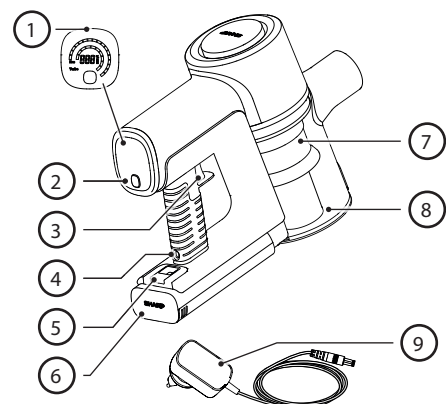

VC-SV28AEU-B

Artikal	Opis
1	LED Displej
2	Dugme za izbor brzine
3	Prekidač za uključivanje/isključivanje
4	Priključak za punjenje baterije
5	Dugme za otpuštanje baterije
6	Punjiva/Zamenljiva baterija
7	Sklop filtera
8	Kanta za smeće
9	AC adapter
10	2-u-1 Četka/Alat za pukotine
11	Cev za produžetak
12	Četkica za rolovanje u prozirnom kontejneru za skladištenje
13	Produženi nastavak za pukotine
14	Fleksibilni savijajući adapter
15	Mini motorizovani četkasti valjak
16	Široka četka alat
17	Štap za proširenje metala
18	Motorizirana glava valjka sa LED svetlima
19	LED svetla na četki za pod sa valjkom
20	Zidni držač

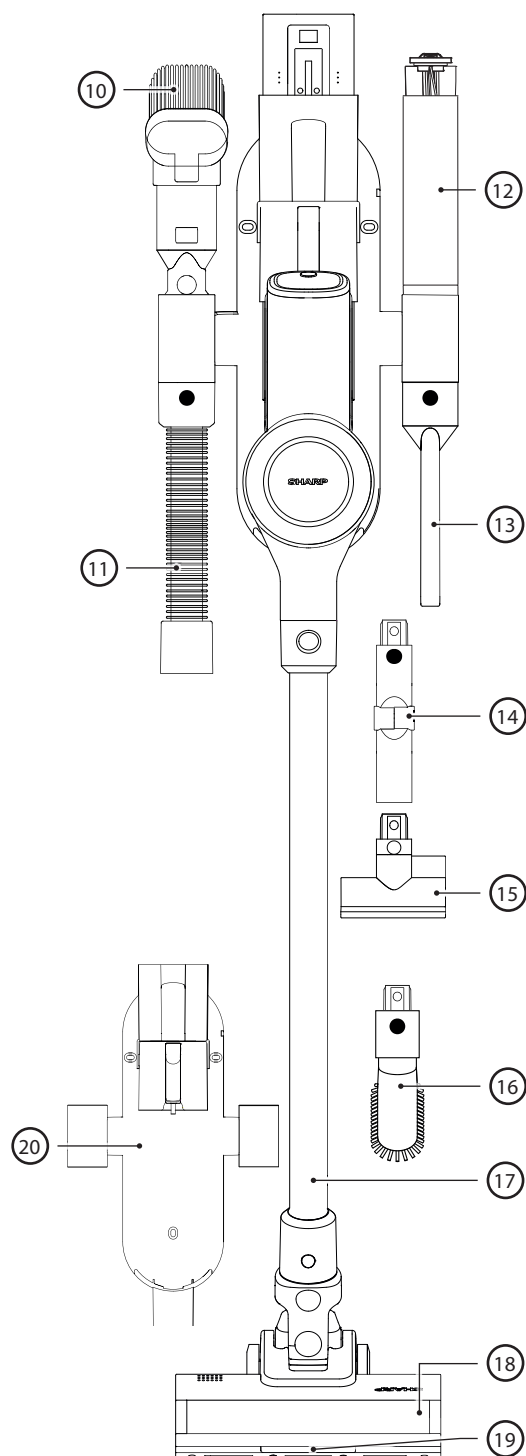
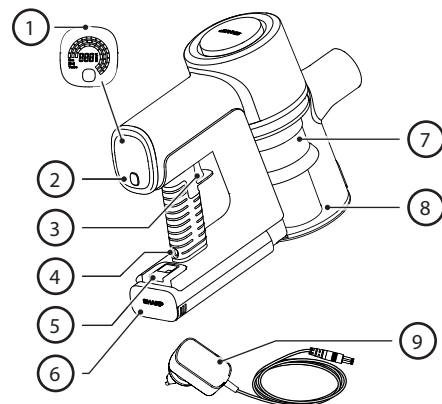

Zidni držač

Za jednostavnost i praktičnost upotrebe i skladištenja, vaš SHARP štapni usisivač dolazi sa zidnim držačem. Ovaj držač će skladištiti sve alate za vaš usisivač i može da napuni obe baterije istovremeno.

NAPOMENA: Povežite manje dodatke na produžni crevo i savitljivi adapter kako biste sve delove držali zajedno i organizovano. Koristite vertikalne cevi za skladištenje sa leve, desne i donje strane držača na zidu da biste priključili alate za dodatnu opremu.

Instalacija Zidnog držača

Pre instalacije držača na zidu, proverite da li ima dovoljno prostora za to. Rastojanje između vrha uređaja i poda mora biti adekvatno kako bi štapasti usisivač sa metalnom produžnom šipkom i glavom mogao biti instaliran bez zapinjanja za bilo šta. Pogledajte sliku ispod da biste videli preporučenu visinu instalacije.

Slika sa desne strane pokazuje razdaljinu između rupa za montažu i detalje isporučenih šrafova i tipli.

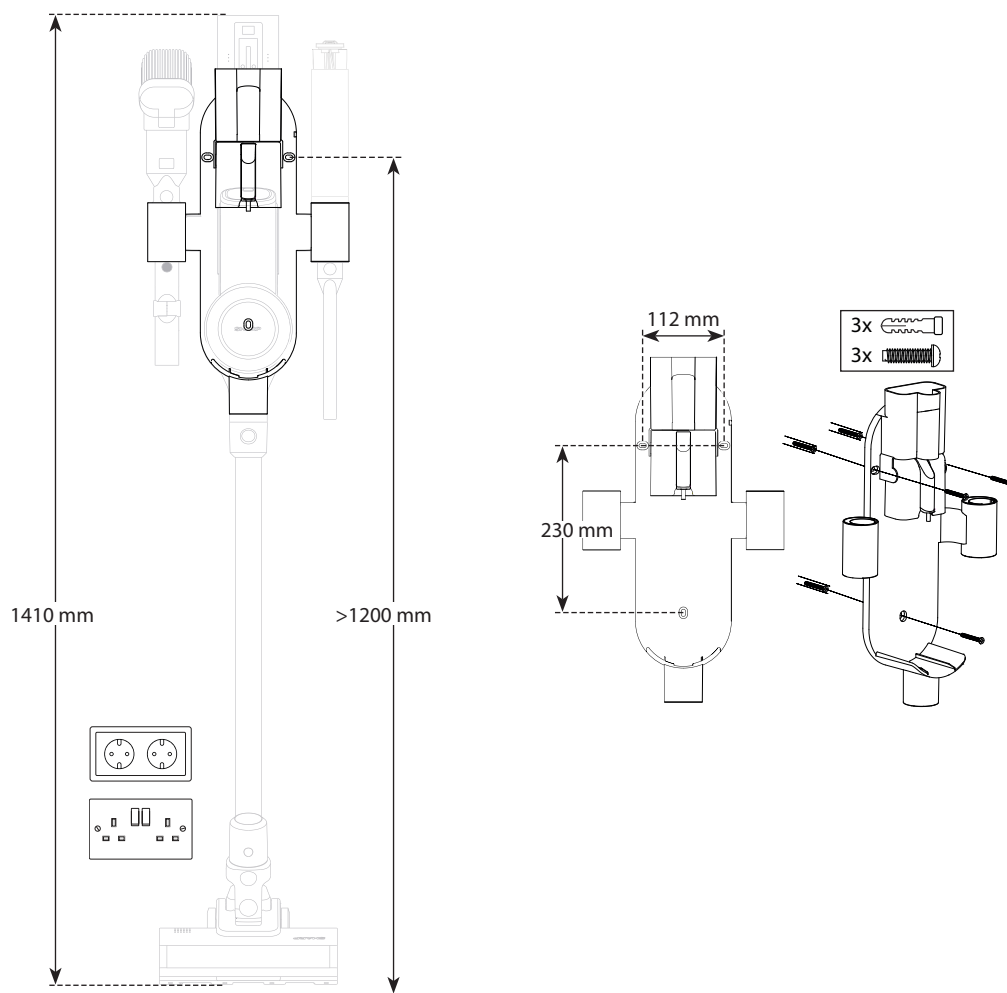

1. Pronađite mesto na zidu blizu električne utičnice bez prepreka poput prozora ili polica.
2. Sa usisivačem povezanim na motorizovanu četku za valjanje i produžnu šipku, postavite sastavljeni usisivač protiv zida gde će biti smešten i obeležite rupe nosača za montažu na zidu na pravoj visini za skladištenje usisivača u uspravnom položaju.
3. Koristite Phillips odvijač (nije uključen) za instalaciju zidnog držača sa priloženim šrafovim. Obavezno obeležite rupe za montažu koristeći rupe za montažu na zidu na nosaču.
4. Postavite sastavljeni štapasti usisivač u sredinu zidnog držača i priključite adapter za punjenje sa instaliranom baterijom u obližnju strujnu utičnicu. Odvojiva baterija takođe se može puniti na ravnoj površini blizu utičnice kada se ukloni iz usisivača.

Ploče za zatvaranje rupa

Takođe, u vrećici sa šrafovim i zidnim čepovima nalaze se 3 poklopca koji se koriste za prekrivanje rupa za šrafove na držaču.

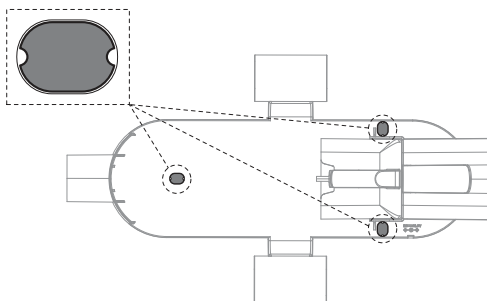

Tuba za skladištenje valjka

Za jednostavno skladištenje nekorišćenog valjka za VC-SV12AEU-W ili VC-SV20AEU-S, uključili smo skladišnu tubu. Skladišna tuba se uklapa u jednu od gornjih rupa za skladištenje, imajte na umu da postoji adapter (2) koji treba da se postavi u rupu za skladištenje pre umetanja tube (1).

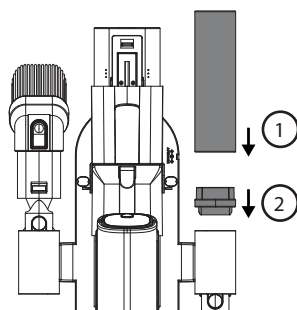

Poklopac za rupu držača

Uz VC-SV12AEU-W i VC-SV20AEU-S dolazi poklopac koji se može koristiti za zatvaranje jedne od rupa za dodatnu opremu. VC-SV12AEU-W dolazi sa 2 poklopca, dok VC-SV20AEU-S dolazi sa 1.

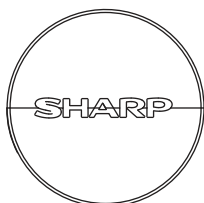

Displej i kontrole

LED displej:

1. Preostala količina baterije
2. Dugme za izbor brzine
3. Dugme prekidača za uključivanje

Kako koristiti

- Pritisnite dugme POWER TRIGGER jednom da biste započeli čišćenje. Nema potrebe da držite dugme pritisnuto. Pritisnite dugme ponovo da biste ga isključili.
- Usisivač će automatski preći na ECO usisavanje. Koristite dugme SELECTION da izaberete između 3 moda usisavanja: ECO, MED, TURBO za VC-SV28AEU-B i ECO/TURBO za VC-SV12AEU-W i VC-SV20AEU-S.
- ECO za veće sobe i površine.
- MED (samo za VC-SV28AEU-B) za manje prostorije i površine ili unutrašnjost celog vozila.
- TURBO za brzo sakupljanje ili dubinsko čišćenje.
- Tokom operativne upotrebe, digitalni displej će pokazivati preostali procenat napunjenosti baterije, brzinu, kao i bilo kakve blokade motora ili zamršenosti četkastog valjka koje utiču na performanse.

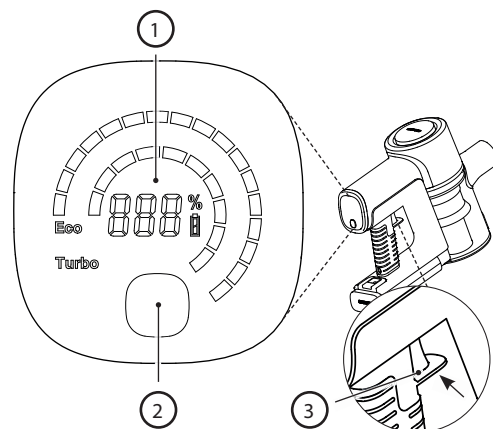

Punjenje baterije, skladištenje i upotreba

Vaš SHARP štapni usisivač dolazi sa 2 standardne Litijum-Jon baterije. Specifikacije baterija su navedene ispod. Imajte na umu da baterije nisu zamjenjive između modela.

Model	VC-BA12A-W	VC-BA20A-S	VC-BA28A-B
Napon (V)	22,2	21,6	21,6
Tip ćelije	ICR18650-20SG	INR18650-25PG	INR21700-40TG
Tehnologija	Litijum-Jon	Litijum-Jon	Litijum-Jon
Broj ćelija	6	6	6
Snaga (Wh)	44,4	54	86,4
Kapacitet (mAh)	2000	2500	4000
Vreme punjenja (sati)	4	4,5	4,5
Neto težina (kg)	0,429	0,453	0,585
Dimenzije jedinice (Š x D x V) mm	158 x 65 x 85	158 x 65 x 85	158 x 65 x 85
Standard/Sertifikacija	UKCA/CE/RoHS/REACH	UKCA/CE/RoHS/REACH	UKCA/CE/RoHS/REACH
Boja	Belo	Srebro	Crno
Za upotrebu sa	VC-SV12AEU-W	VC-SV20AEU-S	VC-SV28AEU-B
Preporučeni AC adapter	CZH015265065TRWQ	CZH015265065TRWQ	CZH024265100TRWQ

Lokacija delova i povezivanje sa AC adapterom za punjenje

1. Konektor glavne jedinice
2. Priključak za punjenje
3. Poluga za otpuštanje
4. Osiguravajuća Spajalica
5. Status punjenja
6. Ventilacioni

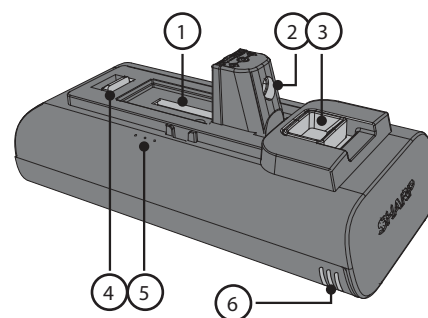

Pred prvu upotrebu, odvojiva litijum-jonska baterija mora biti potpuno napunjena. Može se puniti bilo da je instalirana ili ne, povezivanjem strujnog kabela sa priključkom za punjenje i standardnom električnom utičnicom.

Punjenje baterije

Postoji nekoliko načina na koje se baterija ili baterije mogu puniti. Preporučujemo da se baterija puni dok je u držaču, jer to omogućava punjenje obe baterije istovremeno.

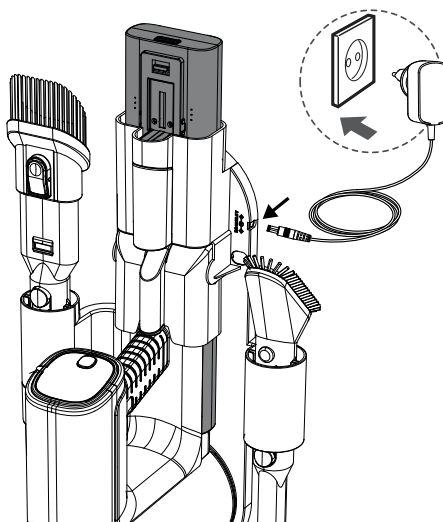

Takođe je moguće puniti jednu bateriju dok je povezana sa usisivačem, kada je izvan usisivača ili sama u držaču. Ako se držač ne koristi, postavite ručni usisivač ili bateriju na ravnu, stabilnu površinu. Kabel za napajanje direktno povežite sa priključkom za punjenje koji se nalazi na ručki.

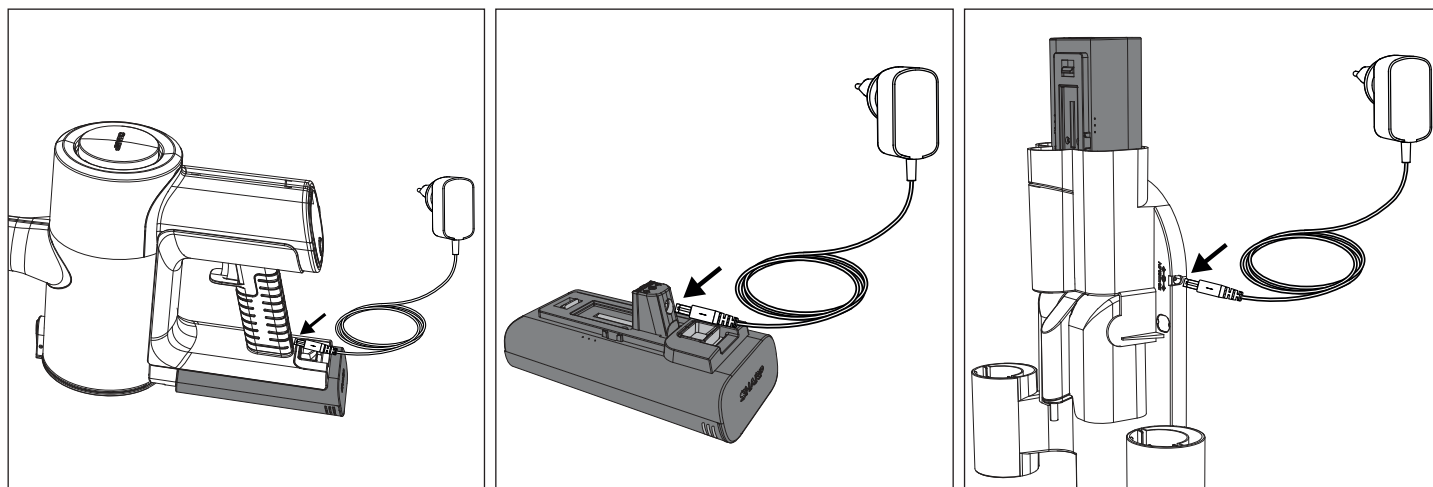

Dobre odlike napajanja

- Koristite samo isporučeni Sharp AC adapter.
- Napunite pre nego što kapacitet baterije padne ispod 25% - litijum-jonske baterije imaju ograničen broj ciklusa punjenja, tako da je najbolje napuniti bateriju pre nego što se skroz istroši da bi se produžio njen vek trajanja.
- Izbegnite da se previše napuni - kada se baterija skroz napuni, isključite je iz punjača da biste izbegli da se previše napuni, što takođe može da skрати životni vek baterije.
- Ako se ostavi nekorišćena, u potpunosti napunjena baterija će izgubiti svoj napon tokom vremena.
- Čuvajte na hladnom, suvom mestu - ekstremne temperature mogu da oštete bateriju, postarajte se da je čuvate na hladnom, suvom mestu, idealno na sobnoj temperaturi.
- Ako planirate da čuvate svoj uređaj duže od šest meseci, napunite bateriju na 50% svakih šest meseci kako bi dobro radila.

Punjenje na zidnom držaču

1. Priključak za DC napajanje
2. Muški utikač

Ako koristite zidni držač (preporučljivo), pratite uputstva za instalaciju. Uključite sastavljeni proizvod dok je smešten u zidnom držaču. Iskopčajte AC adapter kada ga duže vreme ne koristite.

NAPOMENA: Prilikom prve upotrebe, ispraznite bateriju do kraja da bi se pravilno kondicionirala. Preporučena vremena punjenja su navedena ispod.

	Vremena punjenja (sati)		
	VC-SV12AEU-W	VC-SV20AEU-S	VC-SV28AEU-B
1 Baterija	4	4,5	4
2 Baterije	8	9	8

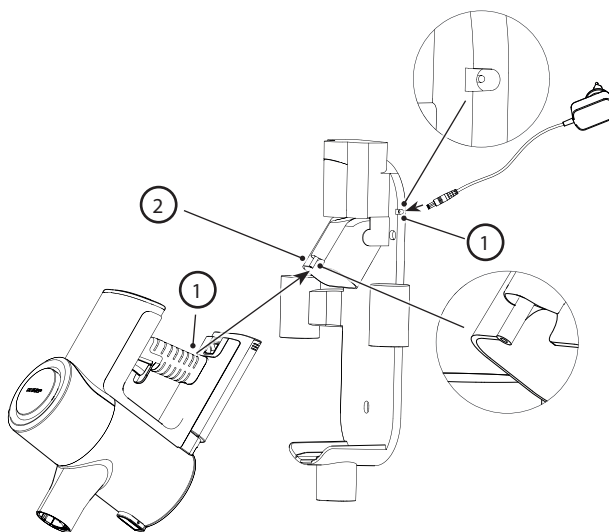

Broj korišćenja

	Vreme rada za 2 baterije (minuta)		
	Vremena punjenja (sati)		
	VC-SV12AEU-W	VC-SV20AEU-S	VC-SV28AEU-B
ECO	50	90	130
Srednje	x	x	48
Turbo	32	30	24



Indikacija statusa baterije

Kada se baterija puni ili prazni, status možete proveriti ili gledanjem procenta punjenja na displeju usisivača ili prema svetlima na strani same baterije.

	10 % – 30 %
	31 % – 70 %
	> 70 %

Postoje 3 svetla, ako su sva uključena onda je kapacitet baterije veći od 70%.

Kada je baterija prazna, jedno crveno svetlo će treptati. Dok se baterija puni, ovo svetlo će postati plavo i treptati dok drugo svetlo ne počne da trepće, a prvo postane statično. Kada drugo svetlo prestane da trepće i postane statično, poslednje svetlo će početi da trepće. Punjenje je završeno kada su sva 3 svetla plava i statična. Svetla će ostati u ovom stanju dok se baterija ne odvoji od AC adaptera.

UPOZORENJE: *Specijalna uputstva za rukovanje litijum-jonskim pakovanjem baterije*

Pažljivo sledite uputstva. Ovo će smanjiti rizik od eksplozije, strujnog udara i moguće ozbiljne ozlede ili smrti.

- Koristite samo odobreni Sharp AC adapter za punjenje vašeg baterijskog paketa.
- Koristite izvor napajanja sa naponom navedenim na ploči za naziv punjača.
- Sharp baterijski paket i AC adapter su specifično dizajnirani da rade zajedno.
- Ne koristite adapter za naizmeničnu struju sa oštećenim kablom ili utikačem.
- Ne stavljajte pakovanje baterije blizu vatre ili toplote.
- Izlaganje vatri ili temperaturi iznad 60 °C može da izazove da pakovanje baterije eksplodira.
- Ne punitite pakovanje baterije na vlažnoj ili mokroj lokaciji.
- Ne punitite u prisustvu zapaljivih tečnosti ili gasova.
- Postarajte se da pakovanje baterije nije uronjeno u vodu.
- Ne punitite u području ekstremne toplote (iznad 40 °C) ili hladnoće (ispod 10 °C).
- Punjenje će najbolje raditi na normalnoj sobnoj temperaturi.
- Ne slomite, ispuštajte niti oštetite pakovanje baterije.
- Ne koristite baterijski paket ili AC adapter koji su ispali ili primili oštar udarac.
- Šteta na pakovanju baterije može da izazove da pakovanje baterije eksplodira. Pravilno uklonite pakovanje baterije odmah tako što ćete slediti uputstva o tome kako ukloniti pakovanje baterije ili kontaktirajte servisni centar za savet.
- Ne otvarajte, ne menjajte niti pokušavajte da popravite pakovanje baterije.
- Baterijamože ispuštati pare ako se ošteti ili se nepravilno koristi.
- Postarajte se da područje bude dobro ventilisano i potražite medicinsku pomoć ako iskusite neke opasne efekte.
- Baterija može da ispusti tečnost ako postane oštećena ili se nepravilno koristi.
- Ako dođete u kontakt sa bilo kojom tečnošću iz baterije, odmah isperite blagim sapunom i vodom. Ako tečnost dođe u kontakt sa vašim očima, isperite vodom i potražite medicinsku pomoć.
- Držite baterijski paket dalje od malih metalnih predmeta koji mogu dovesti do skraćivanja baterijskih terminala.

Uklanjanje opreme i baterija

Ovaj proizvod ne sadrži bilo koje delove koji mogu da se servisiraju od strane korisnika.

Elektronski proizvodi i baterije ne treba da se mešaju sa opštim kućnim otpadom. Korisnici u domovima treba da kontaktiraju druge prodavce od kojih su kupili proizvod, ili svoje lokalne kancelarije, za detalje o tome gde i kako mogu da odnesu ove stvari zarad ekološki bezbednog recikliranja.

Ne odlažite kao kućni otpad ili u vatru jer baterijski paket može eksplodirati.

Baterije treba odlagati u skladu sa lokalnim propisima.



Ovaj simbol znači da proizvod sadrži baterije koje podržava evropska Direktiva 2013/56/EU koje ne mogu da se uklone sa normalnim otpadom iz domaćinstva. Cd, Hg i Pb ispod simbola kante sa točkicama pokazuju da li baterija sadrži kadmijum (Cd), živu (Hg) ili olovo (Pb).



Ovaj simbol na proizvodu znači da proizvod podržava evropska Direktiva 2012/19/EU i ne može da se ukloni ili baci sa vašim drugim otpadom iz domaćinstva.



Ovi simboli na proizvodu, pakovanju i/ili prpratnim dokumentima znače da korišćeni električni ili elektronski proizvodi ne treba da se mešaju sa opštim otpadom iz domaćinstva.

CE i UKCA izjava:

- Ceo CE tekst i UKCA deklaracija o poštovanju dostupni su na sharpconsumer.eu, uđite u odeljak za preuzimanje vašeg modela i izaberite "Izjava o poštovanju".

Preporučene metode čišćenja

Vaš štapni usisivač je dizajniran za čišćenje površina poda i viših vertikalnih površina koje su teško dostupne. Počnite sa Štapom za proširenje metala i kombinujte sa sledećim alatima.

- Priključite širu motorizovanu četku za pod sa valjkom i LED svetlima za tvrde podove, prostirke i tepihe.
- Priključite adapter za fleksibilno savijanje da biste dosegli ispod sofa, stolica i oko nameštaja.
- Priključite produženi nastavak za pukotine za uglove i tesne prostore.
- Koristite V Roller na svim vrstama podova. Četkasti valjak se preporučuje za tvrde podove.
- Priključite 2-u-1 četku/alat za pukotine za abažure, police za knjige i elektroniku.
Samo za VC-SV28AEU-B
- Priključite mini motorizovani četkasti valjak za stepenice i uže staze.

Za brzo usisavanje malih površina, možete pretvoriti štapni usisivač u ručni usisivač uklanjanjem štapa za proširenje metala.

Izaberite pravi alat kao što je navedeno ispod za posao.

- Priključite produženi nastavak za pukotine za dubinsko čišćenje između sedišta automobila, jastuka na kauču i visokih stolica.
- Priključite 2-u-1 Četka/Alat za pukotine za komode, police i tastature.
Samo za VC-SV28AEU-B
- Priključite mini motorizovani četkasti valjak za stepenice i klupe.
- Priključite Fleksibilno Crevo plus Alat za pukotine ili Četku za dubinsko čišćenje enterijera automobila, ispod sedišta, i između.

Filter i kanta za smeće

Vaš usisivač sadrži nekoliko filtera kako bi se osiguralo da nečist vazduh ne bude recikliran u prostoriju i za zaštitu motora. Zatvorena kanta za smeće hvata i zadržava 99,9% prašine, alergena, peruti i prljavštine.

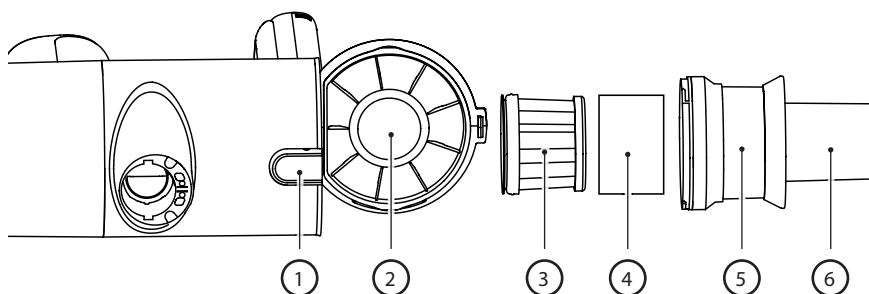

1. Dugme za otpuštanje kante.
2. Zapečaćena kanta za smeće
3. HEPA 13 filter.
4. Rukav filtera
5. Filter od metalne mreže za odvajanje velikih čestica.
6. Višekonusno ciklonsko vrtenje za izolaciju čestica prašine

Pražnjenje kante za smeće

1. Držite ručni usisivač iznad kontejnera za otpatke.
2. Zatim, pritisnite dugme za otvaranje kante. Pažljivo ispraznite sadržaj u kontejner za otpatke. Ako je potrebno, očistite HEPA filter.
3. Proverite da li je Sklop HEPA filtera sigurno postavljen (okretanjem celog sklopa u smeru kazaljke na satu) pre nego što zatvorite vrata od pregrade za prašinu (čuće se "klik" kada su vrata zaključana).

Uklanjanje i čišćenje filtera visoke gustine

1. Okrenite sklop HEPA filtera u suprotnom smeru od kazaljke na satu dok se ne oslobodi od jedinice.
2. Izvucite sklop HEPA filtera i očistite po potrebi (vidi ispod).
3. Ubacite HEPA gustinu filtera nazad u sklop HEPA filtera.
4. Proverite da li je sklop visokogustinskog filtera sigurno postavljen (okretanjem u smeru kazaljke na satu) pre nego što zatvorite vrata kante za smeće.

NAPOMENA: Ako je HEPA filter veoma prljav, može se oprati u vodi. Nakon pranja, sušite ga najmanje 24 sata kako biste se uverili da je potpuno suv pre nego što ga vratite u usisivač.

Da biste osigurali visoke performanse HEPA filtera, preporučuje se da ga zamenite svaka 3 meseca. Za naručivanje zamenskog filtera koristite model broj VC-SVF1A.

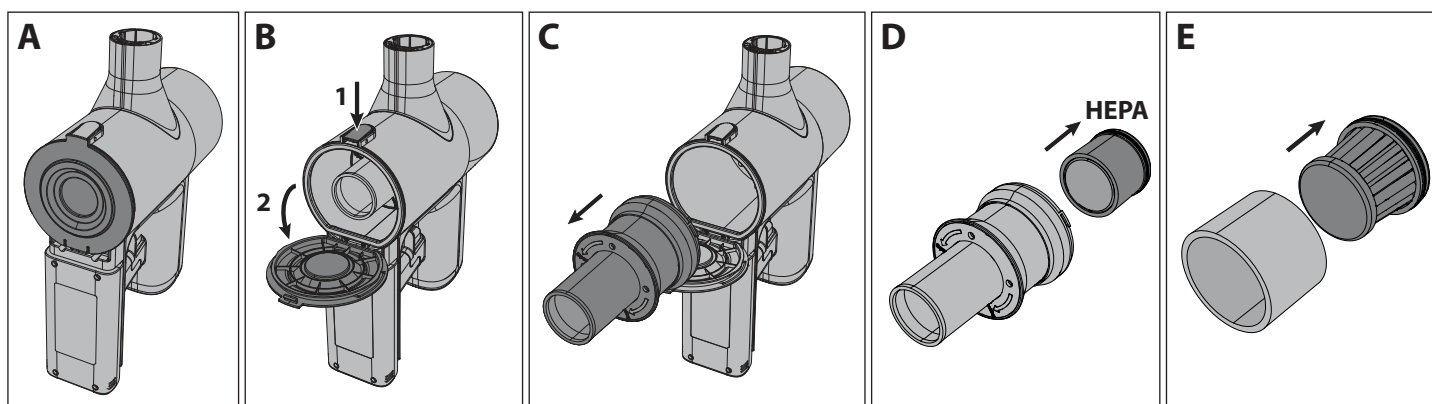

NAPOMENA: NE koristite usisivač bez postavljenog filtera, HEPA13 ili mrežastog filtera. To će rezultirati ulaskom velikih čestica prašine ili otpada u motor i izazvati oštećenje.

Alati i njihova upotreba

Vaš SHARP štapni usisivač dolazi sa različitim alatima, kao što je prikazano ispod. U zavisnosti od modela koji posedujete, određiće se koji su alati uključeni u kutiju.

Dva u jedan četka

Ovaj alat može se koristiti sa izvučenom četkom ili sa nastavkom. Da biste koristili nastavak, pritisnite dugme za otpuštanje i povucite nazad produžetak četke.

Dve u jednoj četka je idealna za čišćenje lampi, polica za knjige i različite elektronske opreme.

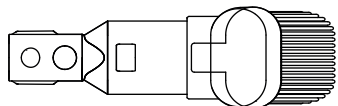

Široka četka za usisavanje (samo za VC-SV28AEU-B)

Ovaj koristan alat može se koristiti za nežno čišćenje zavesa, draperija, prozorskih klupica, roletni itd.

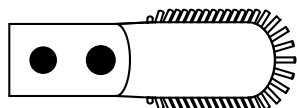

Dugi nastavak za pukotine

Ovaj svestrani produženi nastavak za pukotine je idealan za čišćenje uglova i tesnih mesta.

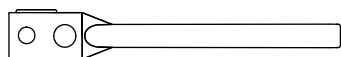

Produžni crevo (samo za VC-SV28AEU-B)

Da bi se povećala upotrebljivost manjih alata, mogu se koristiti sa produžnom cevi. Cev se može produžiti da bi se omogućio lakši pristup tesnim ili teško dostupnim područjima za poboljšano čišćenje.

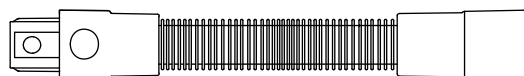

Štap za proširenje metala

Koristite ovaj alat sa motorizovanom glavom za lako čišćenje podova.

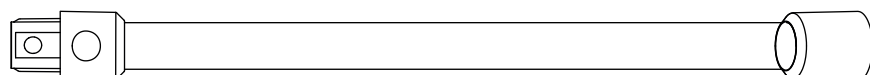

Motorizovani četkasti valjak

Motorizovani valjak za četku je idealan za čišćenje svih vrsta podova. V-Valjak je standardno postavljen i može se zameniti četkom za valjak. Oba valjka pružaju odlične performanse na svim vrstama podova. Sa dodatkom svetleće svetiljke, motorizovana glava omogućava vam da vidite svu prljavštinu, prašinu i otpatke koji treba da budu usisani, takođe vam omogućava da vidite u tamnije uglove i ivice za potpuno čišćenje.

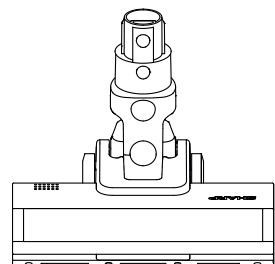

Da biste promenili, očistili ili održavali valjak, pratite uputstva ispod.

1. Pritisnite polugu označenu sa A nadole i istovremeno povucite ploču četkastog valjka (stavka B) nagore.
2. Uklonite ploču četkastog valjka.
3. Izvucite četkasti valjak povlačenjem prema gore sa desne strane (R).
4. Ubacite valjak tako što ćete ga postaviti na levoj strani (L), a zatim ga pritisnite na desnoj strani kako bi se sigurno postavio. Sada ponovo ubacite ploču četke za pod sa valjkom pritiskajući je prema dole dok ne klikne.

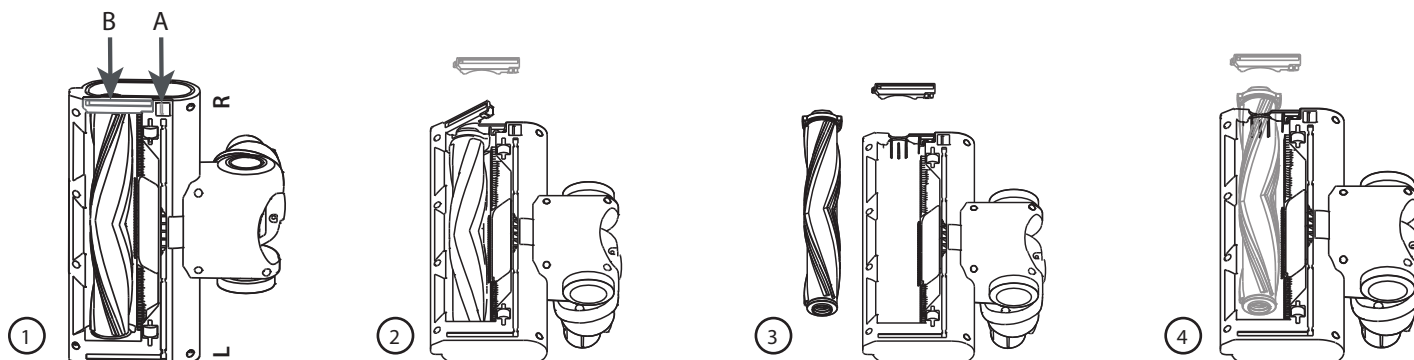

V-Valjak

Koristite V valjak na svim vrstama podova.

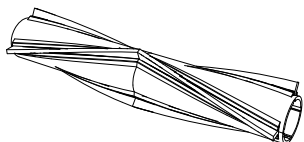

Četkasti valjak

Preporučuje se Četkasti valjak za tepihane podove.



Mini motorizovana četka (samo za VC-SV28AEU-B)

Priključite mini motorizovani četkasti valjak za stepenice, tapacirung i uže staze.

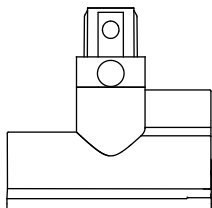

Adapter za fleksibilno savijanje (samo VC-SV20AEU-S i VC-SV28AEU-B)

Koristite sa štapom za proširenje metala za lak pristup ispod sofa, stolica, stolova, itd.

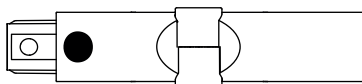

Alat za čišćenje

Korisna alatka za čišćenje je uključena u kutiju. Ova alatka omogućava lako uklanjanje zapetljane valjkaste četke pomoću ugrađene sečive oštrice. Četka se može koristiti za čišćenje prašine koja se uvukla u male delove usisivača ili dodataka.

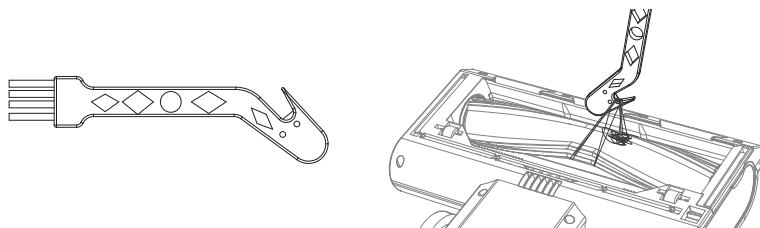

Kada koristite sečivi deo alata za čišćenje, budite sigurni da sigurno uhvatite zamršenost i povucite tako da se materijal seče. Budite oprezni da ne povučete previše jako jer to može prouzrokovati oštećenje valjka.

Samo stojeći

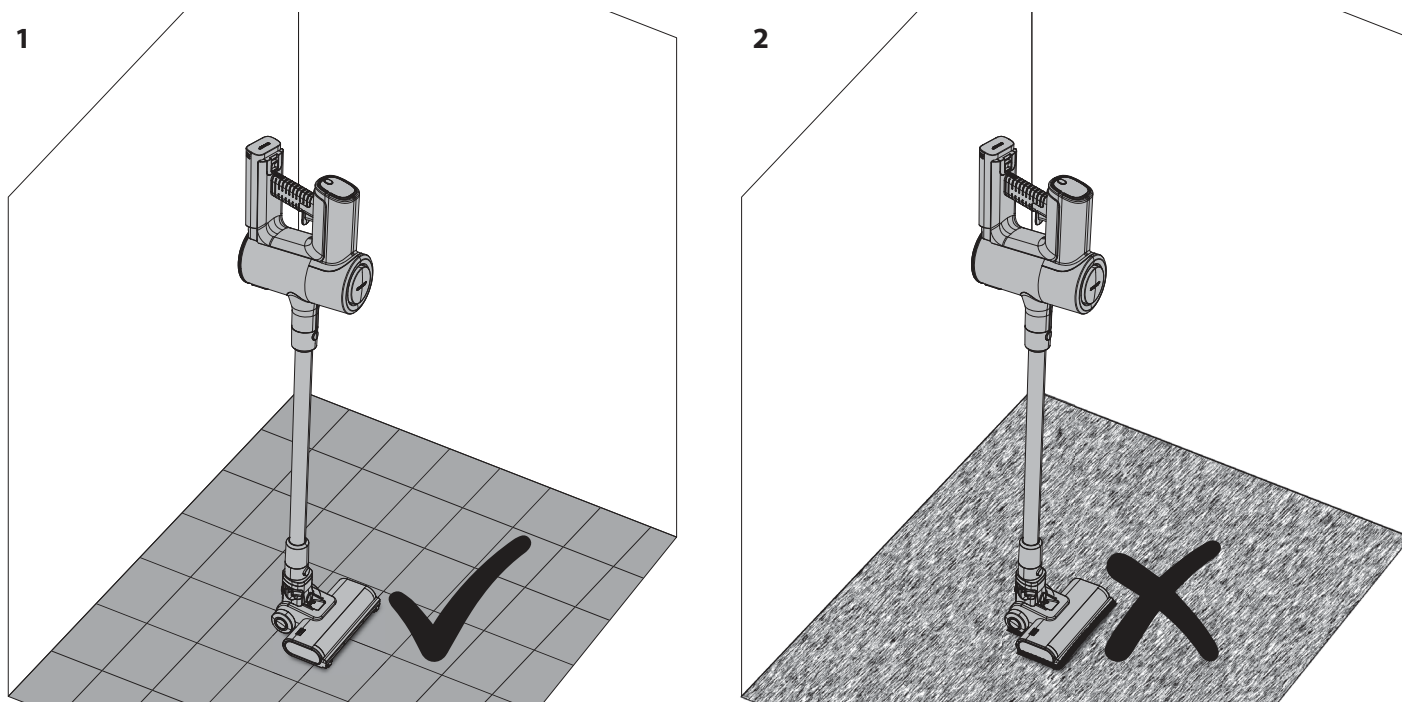

1. U redu je koristiti Samo stojeći na tvrdom podu.
2. NE koristite samostojeći na mekim/tapisoniranim podovima.

Kada koristite vaš SHARP štapni usisivač na tvrdom podu, moguće je postaviti usisivač u položaj za samostalno stajanje. Da bi ovo pravilno funkcionisalo, usisivač mora biti povezan sa motorizovanom glavom jedinice preko metalne produžne šipke; takođe se pobrinite da je baterija instalirana.

Nežno postavite stopalo na motorizovanu glavu i pomerite usisivač tako da bude u uspravnom položaju. Čućete klik kada se glava zaključa.

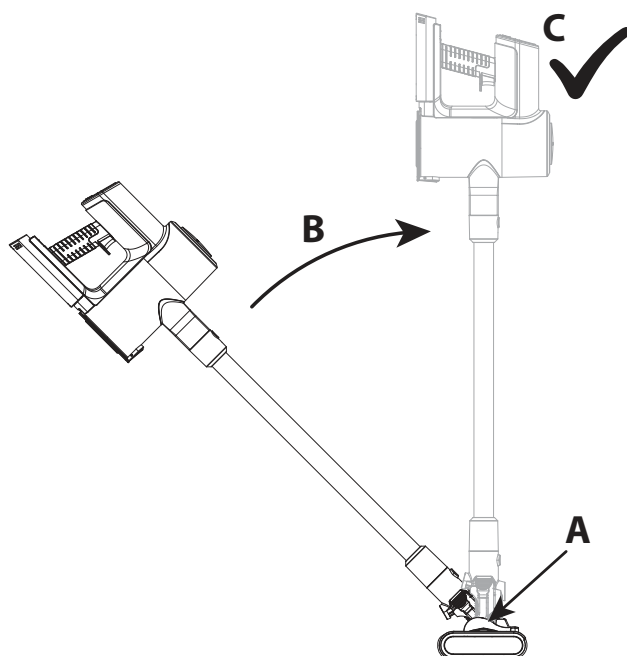

Nežno pustite usisivač i on će sam ostati uspravan.

PAŽNJA: Vaš usisivač će samostalno stajati na tvrdim podovima, ako se prevrne moguće je da će doći do oštećenja ili povrede. Osigurajte da, kada je u položaju za samostalno stajanje, ne bude oboren. Dok je u modu samostalnog stajanja, ne ostavljajte ga bez nadzora, posebno ako imate malu decu ili kućne ljubimce.

Prikazna tabla

Multifunkcionalni panel displeja prikazuje važne informacije o funkciji i upotrebi vašeg štapnog usisivača.

Da biste promenili brzinu motora sa ECO (najefikasniji) na Turbo (najjači), pritisnite ovo dugme. Kada je uređaj isključen, pritisnite ovo dugme da biste videli koliko je energije preostalo u bateriji za svaki režim rada.

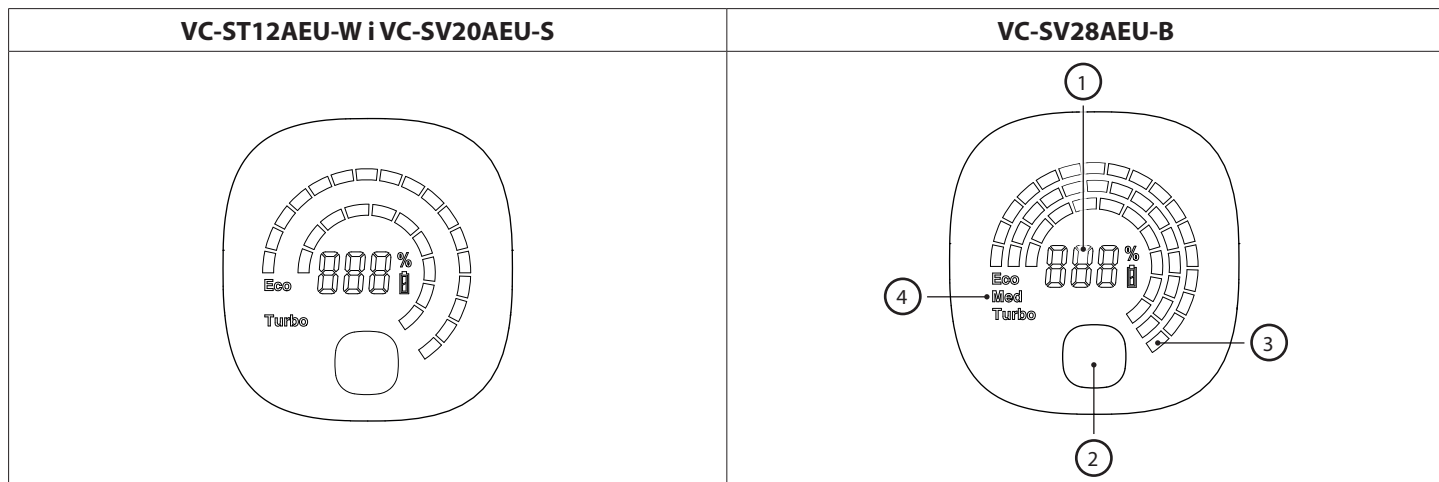

1. Procenat preostale energije baterije.
2. Dugme za izbor režima – ECO, Srednji ili Turbo snaga.
3. Vizuelni pokazatelj preostale energije na osnovu nivoa baterije. Ovo će se promeniti kada je dugme za režim pritisnuto.
4. Modus operacije. Ovo će se promeniti kada se pritisne dugme za modus.

U slučaju bilo kakvog problema sa vašim štapnim usisivačem, moguće je da će se na displeju prikazati kod greške. Ako se pojavi kod greške, konsultujte sekciju za rešavanje problema u ovom korisničkom uputstvu za više detalja.

Opšte čišćenje i održavanje

Da biste osigurali da vaš SHARP štapni usisivač ostane u dobrom stanju i nastavi da pruža pouzdanu uslugu, preporučuje se redovno čišćenje i održavanje.

Spoljašnje delove možete očistiti mekom krpom. Ako postoje tvrdokorne mrlje, koristite neabrazivnu, blagu tečnost za čišćenje da ih uklonite.

Nikada ne koristite abrazivna sredstva za čišćenje ili krpe za održavanje vašeg SHARP štap usisivača, jer će oštetiti površinu.

Opšti saveti nakon upotrebe su:

1. Ispraznite komoru za prašinu

Smanjuje se usisna moć ako je komora za prašinu puna otpadaka, stoga će pražnjenje nakon i tokom upotrebe omogućiti mnogo bolje iskustvo čišćenja.

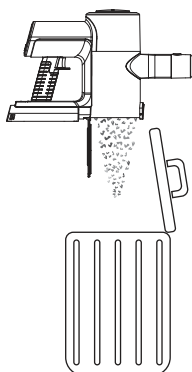

2. Očistite valjke

Uklonite svu kosu ili nečistoću koja se mogla zakačiti i/ili obmotati oko valjka tokom upotrebe, jer će to poboljšati performanse pri sledećem korišćenju. Za sve što se obmotalo oko valjka, koristite oštricu čistača za uklanjanje.

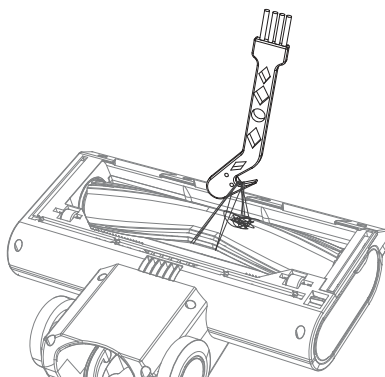

3. Proverite začepljenja

Proverite da li su vazdušni putevi slobodni od prepreka kao što su grudvice dlaka, dlake kućnih ljubimaca ili veliki komadi otpadaka. Koristite svetlo (baterijsku lampu na vašem mobilnom telefonu) da pogledate kroz cev i proverite da li je prohodna.

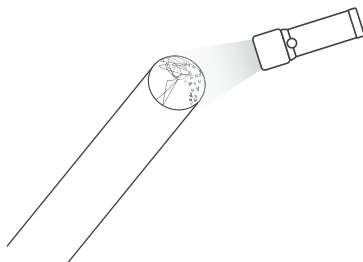

4. Očistite filter

Začepljeni filteri su najčešći razlog loše sile usisavanja. Očistite ih nakon svake upotrebe i ako se performanse pogoršavaju, mogu se oprati u vodi i ostaviti da se suše 24 sata. Preporučuje se da se HEPA filter zameni svaka 3 meseca.

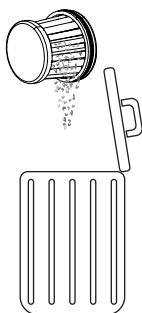

Rešavanje blokada

Moguće je da će vaš štapni usisivač povremeno biti blokiran otpadom. Možda ćete mori da rastavite delove da biste dobili pristup za čišćenje i deblokiranje.

Kada se bavite začepljenjima, koristite dugu čvrstu žicu sa tupim krajem da biste očistili cevi. Budite pažljivi da ne oštetite cev.

AC adapter

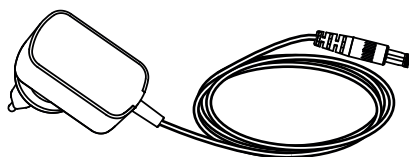

Vaš SHARP štapni usisivač dolazi sa AC adapterom koji se može koristiti sa UK (3-pinskom) ili EU (2-pinskom) strujnom utičnicom. AC adapter koji se isporučuje sa vašim štapnim usisivačem zavisiće od modela usisivača i baterije, pogledajte tabelu ispod da biste uparili model usisivača i AC adapter.

Koristite samo isporučeni i od SHARP preporučeni AC adapter sa vašim štapnim usisivačem.

Specifikacije AC adaptera mogu se naći na kraju ovog Korisničkog priručnika.

Promena tipa konekcije adaptera za naizmeničnu struju

Vaš adapter za naizmeničnu struju dolazi sa 2 ploče za povezivanje koje se mogu zamijeniti u zavisnosti od tipa vaše utičnice. Ploča za povezivanje sa leve strane je za Veliku Britaniju, Irsku i Kipar. Ploča za povezivanje sa 2 pina sa desne strane je za većinu ostalih zemalja EU.

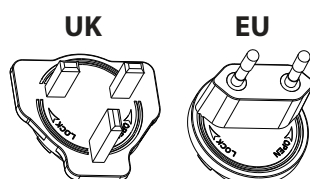

Da biste instalirali odgovarajuću ploču za vašu glavnu utičnicu, izaberite odgovarajuću (UK ili EU) i postavite je na AC adapter kao što je prikazano na slici ispod, ploča bi trebalo da se nalazi u udubljenju. Okrenite u smeru kazaljke na satu dok ne čujete klik i ploča za povezivanje je sada instalirana. Ako niste sigurni, molimo vas da kontaktirate našu službu za pomoć radi saveta.

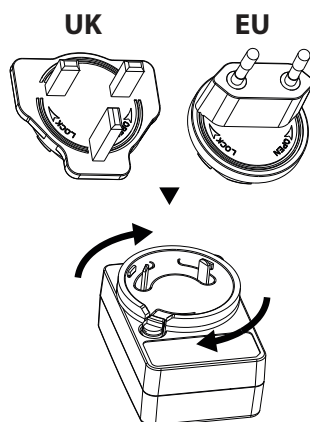

Da biste uklonili tanjir, pritisnite dugme A i okrenite tanjir u suprotnom smeru od kazaljke na satu. Tanjir sada može biti uklonjen.

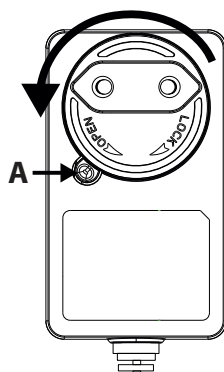

Rešavanje problema

Problem	Razlog	Rezolucija
Kod greške E01 se pojavljuje na displeju.	Motor glave je zaustavljen od rotiranja.	Uklonite prepreku sa valjka u motorizovanoj glavi.
E02 se pojavljuje na displeju (samo VC-SV20AEU-S i VC-SV28AEU-B).	Ulaz blokiran.	Uklonite blokadu iz glave, tube i/ili ulaza.
Loša efikasnost usisavanja.	Smanjen usis.	Podesite režim usisivača na Turbo. Ispraznite kantu za smeće. Očistite filtere. Proverite da li su vazdušni kanali usisivača blokirani ili preprečeni.
Usisivač je zaustavljen ili neće raditi.	Problem sa baterijom ili konekcijom baterije.	Proverite da li je baterija potpuno napunjena. Postarajte se da je baterija ispravno povezana sa usisivačem.
Valjak se neće rotirati.	Mehanički problem.	Uklonite prepreku sa valjka u motorizovanoj glavi. Očistite valjak i glavnu jedinicu.
Svetlo baterije treperi crveno.	Baterija je skoro prazna.	Punite bateriju.
Pribor je pokvaren ili ne radi.		Kontaktirajte SAHRP call centar za razgovor. Novi deo može biti dostavljen besplatno ako je pod garancijom ili naplativ ako je potrebno.
Motorni deo je bučan.	Četkasti valjak je postavljen.	Ako je četkasti valjak postavljen, čekinje će proizvesti buku kada dođu u kontakt sa kućištem glave.

Ako imate bilo kakvih drugih problema sa vašim SHARP štap usisivačem, molimo vas da kontaktirate naš call centar za dalje savete i informacije.

Da biste naručili zamenske dodatke, filtere i baterije, molimo vas da pozovete ili pošaljete e-mail vašem SHARP servisnom centru.

Tehničke specifikacije

Model	VC-SV12AEU-W	VC-SV20AEU-S	VC-SV28AEU-B
Kapacitet baterije (mAh)	2000	2500	4000
Napon baterije (V)	22,2	21,6	21,6
Snaga baterije (Wh)	44,4	54	86,4
Veličina baterije (Š x V x D u mm)	158 x 65 x 85	158 x 65 x 85	158 x 65 x 85
Težina baterije (kg)	0,429	0,453	0,585
Broj ćelija	6	6	6
Vreme punjenja pojedinačne baterije (sati)	4	4,5	4
Vreme punjenja dve baterije (sati)	8	9	8
Boja glavnog tela	Belo	Srebro	Crno
Kontrolna tabla	Digitalno	Digitalno	Digitalno
Tip displeja	LCD	LCD	LCD
Kapacitet kante za smeće (L)	0,55	0,55	0,55
Tip izduvnog filtera	HEPA 13	HEPA 13	HEPA 13
Bruto težina (kg)	5,2	5,4	6,3
Snaga motora (W)	150	250	380
Tip motora	DC motor	Bezčटकasti DC motor	Bezčटकasti DC motor
Nivo buke (dB)	≤80	≤80	≤80
Potrošnja energije u isključenom režimu (W)	0,5	0,5	0,5
Zaštita od pregrevavanja	Da	Da	Da
Utikač	EU/UK adapter za utikač	EU/UK adapter za utikač	EU/UK adapter za utikač
Potrošnja motora (W)	150	250	380
Vreme rada na maksimalnoj snazi (minuti)	16	15	12
Vreme rada na srednjoj snazi (minuti)	Nije dostupno	Nije dostupno	24
Vreme trajanja u Min snazi (minuti)	25	45	65
Sertifikacija sigurnosnog logotipa	CE / UKCA	CE / UKCA	CE / UKCA
Snaga usisavanja Min (kPa)	6	7	7
Maksimalna snaga usisavanja (kPa)	12	20	28
Maksimalna snaga usisavanja (Air Watts)	62	120	173
LED Far	Da	Da	Da
Boja fara	Belo	Belo	Belo
Veličina jedinice (Š x V x D u mm)	120 x 1205 x 270	120 x 1205 x 270	120 x 1250 x 250
Težina jedinice (kg)	3,9	4,1	5

AC adapter			
Model	CZH015265065TRWQ	CZH015265065TRWQ	CZH024265100TRWQ
Ulaz	100-240V AC / 50/60Hz / 0.5A	100-240V AC / 50/60Hz / 0.5A	100-240V AC / 50/60Hz / 0.8A
Zahtevi napajanja	AC 100-240V ~ 50/60Hz	AC 100-240V ~ 50/60Hz	AC 100-240V ~ 50/60Hz
Izlaz	26.5V DC / 650mA	26.5V DC / 650mA	26.5V DC / 1000mA
Boja	Belo	Belo	Crno
Dužina napojnog kabla (mm)	1500mm	1500mm	1500mm
Za upotrebu sa	VC-SV12AEU-W	VC-SV20AEU-S	VC-SV28AEU-B
IP ocena	IP20 (samo za upotrebu unutra)	IP20 (samo za upotrebu unutra)	IP20 (samo za upotrebu unutra)
Proizvođač	Shenzhen Chanzeho Tehnologija Co. Limited 7/F, Spa Centar, Br.53-55 Lockhart Road, Wan Chai, Hong Kong		



Uppmärksamma:

Produkten är märkt med den här symbolen.

Det betyder att förbrukade elektriska och elektroniska produkter inte ska blandas med vanliga hushållssopor. Det finns ett separat insamlingsystem för dessa produkter.

A. Information om återvinning för användare (privata hushåll)

1.1 Europeiska unionen

Obs: Om du vill kassera denna utrustning, använd inte den vanliga soptunnan! Använd elektrisk och elektronisk utrustning måste hanteras separat och i enlighet med lagstiftning som kräver korrekt hantering, återvinning och återanvändning av begagnad elektrisk och elektronisk utrustning.

Följande implementationen av medlemsstaterna, kan privata hushåll inom EU-länderna återlämna deras begagnade elektriska och elektroniska produkter till särskilda insamlingsplatser gratis*.

I vissa länder* kan din lokala återförsäljare också ta tillbaka din gamla produkt gratis om du köper en liknande ny.

*Kontakta din lokala myndighet för ytterligare detaljer.

Om din använda elektriska eller elektroniska utrustning har batterier eller ackumulatörer, ska du kasta dem separat i förväg enligt lokala krav. Genom att avyttra denna produkt på korrekt sätt kommer du att bidra till att säkerställa att avfall genomgår nödvändig behandling, återvinning och materialåtervinning och därmed förhindra eventuella negativa effekter på miljön och människors hälsa som annars kan uppkomma på grund av felaktig sophantering.

2.1 andra länder utanför EU

Om du vill kassera denna produkt ska du kontakta de lokala myndigheterna och fråga efter rätt metod för avfallshantering.

För Schweiz: Förbrukade elektriska eller elektroniska produkter kan returneras kostnadsfritt till återförsäljaren, även om du inte köper en ny produkt. Fler insamlingsställen finns listade på hemsidan www.swico.ch och www.sens.ch.

B. Information om avfallshantering för företagsanvändare

1.1 Europeiska unionen

Om produkten används för yrkesmässiga ändamål och du vill kassera den:

Kontakta din SHARP återförsäljare som kommer att informera dig om återtagning av produkten. Du kan debiteras för de kostnader som uppstår vid återtagning och återvinning. Små produkter (och små mängder) kan tas tillbaka av dina lokala återvinningsstationer.

För Spanien: Kontakta det etablerade insamlingsystemet eller de lokala myndigheterna för återtagning av dina förbrukade produkter.

2.1 andra länder utanför EU

Om du vill kassera denna produkt ska du kontakta de lokala myndigheterna och fråga efter rätt metod för avfallshantering.



[www.sharpconsumer.com/
contact/](http://www.sharpconsumer.com/contact/)



[www.sharpconsumer.com/
support/](http://www.sharpconsumer.com/support/)



[www.sharpconsumer.com/
documents-of-conformity/](http://www.sharpconsumer.com/documents-of-conformity/)

För service gå till www.sharpconsumer.com/contact/, för dina garantirättigheter gå till www.sharpconsumer.com/support/ eller kontakta återförsäljaren där du köpte din produkt.

Försäkran om överensstämmelse är tillgänglig från www.sharpconsumer.com/documents-of-conformity/

Innehåll

Förpackningens innehåll	2
Plats för kontroller och komponenter.....	3
Väggförvaring.....	6
Display och kontroller.....	7
Batteriladdning, lagring och användning	8
Rekommenderade rengöringsmetoder.....	11
Filter och dammbehållare	12
Verktyg och deras användning	13
Självstående	15
Displaypanel.....	17
Allmän rengöring och underhåll	17
Hantera blockeringar	18
AC-adapter.....	19
Felsökning.....	20
Tekniska specifikationer.....	21

Introduktion

Detta trådlösa stavdammsugarsystem har en intelligent digital motor med LED-display, avtagbart Li-Ion-batteripaket. Den är lätt och mångsidig och omvandlas enkelt från en stavdammsugare för hela hemmet till en handhållen kraftdammsugare för punktrensning med de olika tillbehörsverktügen.

Förpackningens innehåll

Artikel	Beskrivning	VC-SV12AEU-W	VC-SV20AEU-S	VC-SV28AEU-B
1	Dammsugare (utan tillbehör eller batteripaket)	✓	✓	✓
2	Mini Motoriserad Borstrulle	✗	✗	✓
3	Flexibel böjningsadapter	✗	✓	✓
4	2-i-1 borste/spaltverktyg	✓	✓	✓
5	Bred borstverktyg	✗	✗	✓
6	Förlängt springverktyg	✓	✓	✓
7	Förlängnings slang	✗	✗	✓
8	Metallförlängningsstav	✓	✓	✓
9	Motoriserad borstrulle med monterade rullar	✓	✓	✓
10	V-rulle	✓	✓	✓
11	Borstrulle	✓	✓	✓
12	Nätadapter (EU/UK)	✓	✓	✓
13	Väggförvaring Förvaringsställ	✓	✓	✓
14	Väggförvaringsskruvar, väggpluggar och bländplattor	✓	✓	✓
15	Snabbstartsguide	✓	✓	✓
16	Batteripaket x2	✓	✓	✓
17	Genomskinlig borstförvaringsbehållare	✓	✓	✓
18	Filter x2 (1 monterat i dammsugaren och 1 i lådan)	✓	✓	✓
19	Rengöringsverktyg	✓	✓	✓
20	Håltäckning för Väggförvaring	✓	✓	✗

Plats för kontroller och komponenter

VC-SV12AEU-W	
Ar-tikel	Beskrivning
1	LED-display
2	Hastighetsvalsknapp
3	PÅ/AV Strömbrytare
4	Batteri Laddningsport
5	Batteriutlösningknapp
6	Uppladdningsbart/Utbytbart Batteri
7	Filtermontering
8	Dammbehållare
9	AC-adapter
10	2-i-1 borste/spaltverktyg
11	Borstrulle i förvaringsrör
12	Förlängt springverktyg
13	Metallförlängningsstav
14	Motoriserad rullehuvud med LED-lampor
15	LED-lampor på golvmunstyckets rullborste
16	Väggförvaring

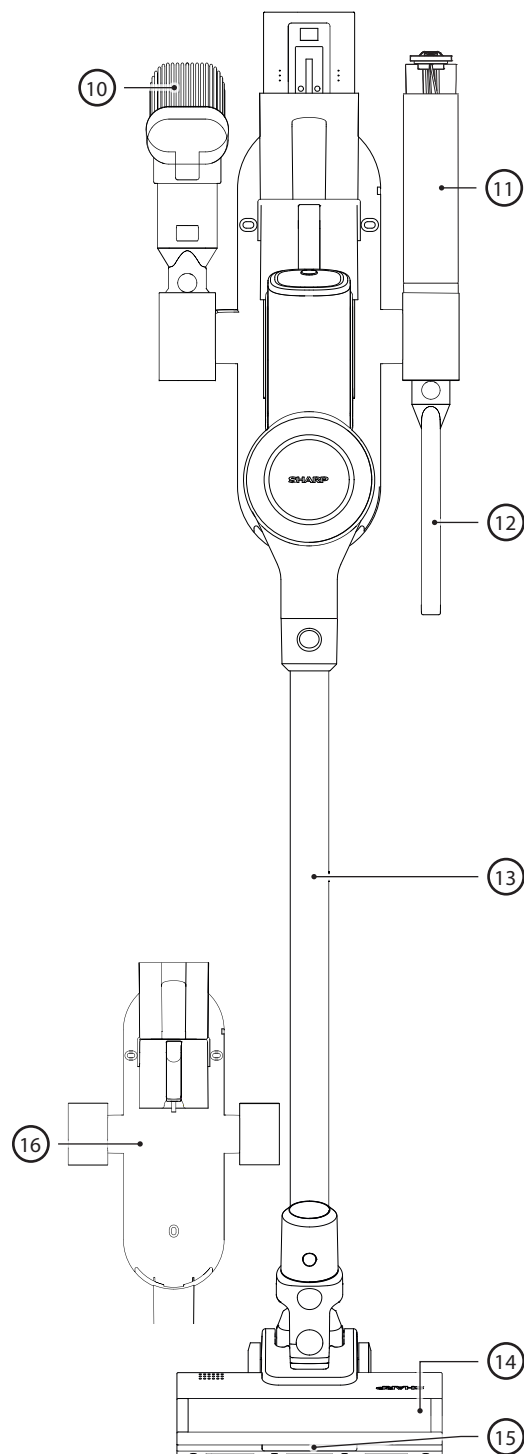
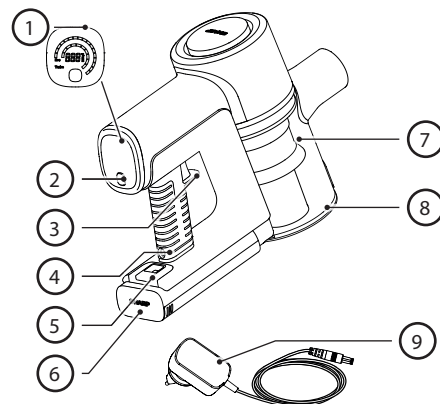

VC-SV20AEU-S

Ar-tikel	Beskrivning
1	LED-display
2	Hastighetsvalsknapp
3	PÅ/AV Strömbrytare
4	Batteri Laddningsport
5	Batteriutlösningknapp
6	Uppladdningsbart/Utbytbart Batteri
7	Filtermontering
8	Dammbehållare
9	AC-adapter
10	2-i-1 borste/spaltverktyg
11	Flexibel böjningsadapter
12	Borstrulle i förvaringsrör
13	Förlängt springverktyg
14	Metallförlängningsstav
15	Motoriserad rullehuvud med LED-lampor
16	LED-lampor på golvmunstyckets rullborste
17	Väggförvaring

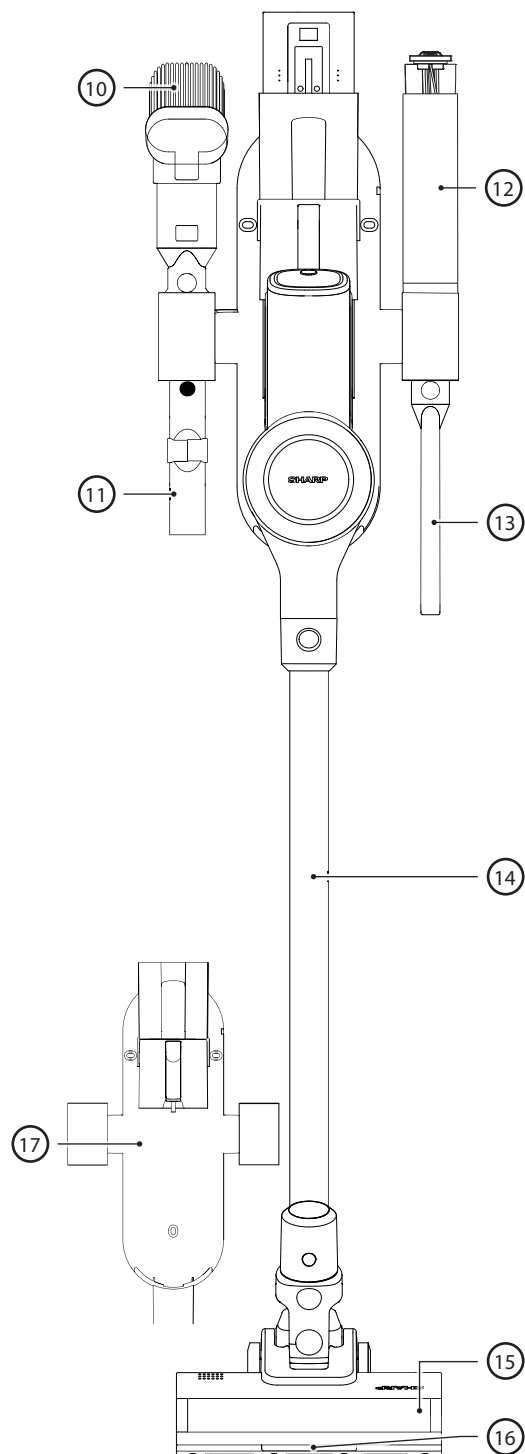
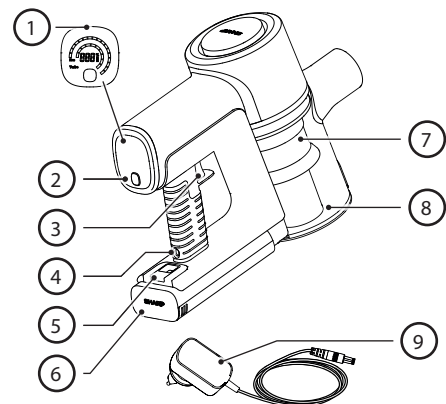

VC-SV28AEU-B	
Ar-tikel	Beskrivning
1	LED-display
2	Hastighetsvalsknapp
3	PÅ/AV Strömbrytare
4	Batteri Laddningsport
5	Batteriutlösningknapp
6	Uppladdningsbart/Utbytbart Batteri
7	Filtermontering
8	Dammbehållare
9	AC-adapter
10	2-i-1 borste/spaltverktyg
11	Förlängningsslang
12	Borstrulle i genomskinlig förvaringsbehållare
13	Förlängt springverktyg
14	Flexibel böjningsadapter
15	Mini motoriserad borstrulle
16	Bred borstverktyg
17	Metallförlängningsstav
18	Motoriserad rullehuvud med LED-lampor
19	LED-lampor på golvmunstyckets rullborste
20	Väggförvaring

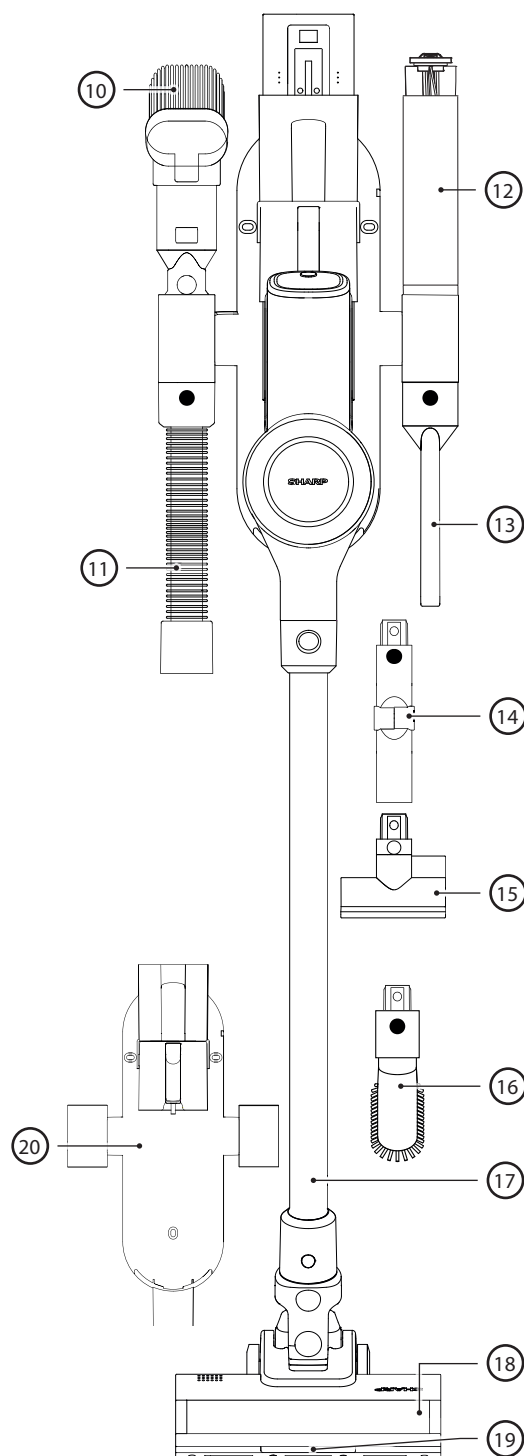
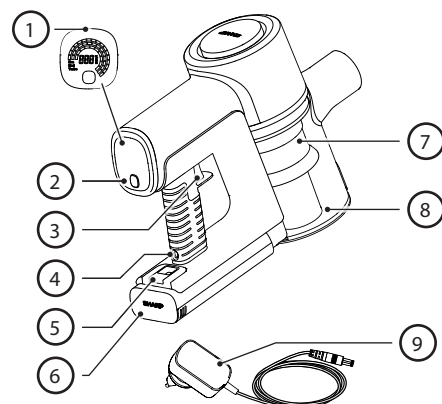

Väggförvaring

För enkelhet och bekvämlighet vid användning och förvaring levereras din SHARP pinndammsugare med en väggmonterad förvaring. Denna förvaring kommer att lagra alla verktyg för din dammsugare och kan ladda båda batterierna samtidigt.

OBS: Anslut mindre tillbehör till förlängningsslangen och den böjbara adaptern för att hålla alla delar tillsammans och organiserade. Använd de vertikala förvaringsrören till vänster, höger och botten av väggfästet för att fästa tillbehörsverktygen.

Installation av Väggförvaringen

Innan du installerar din väggfack, se till att det finns tillräckligt med utrymme för att göra det. Avståndet mellan toppen av enheten och golvet måste vara tillräckligt så att dammsugaren med metallförlängningsstången och huvudet kan installeras utan att fastna i något. Se på bilden nedan för att se den rekommenderade installationshöjden.

Bilden till höger visar avståndet mellan monteringshålen och detaljer om de medföljande skruvarna och väggpluggarna.

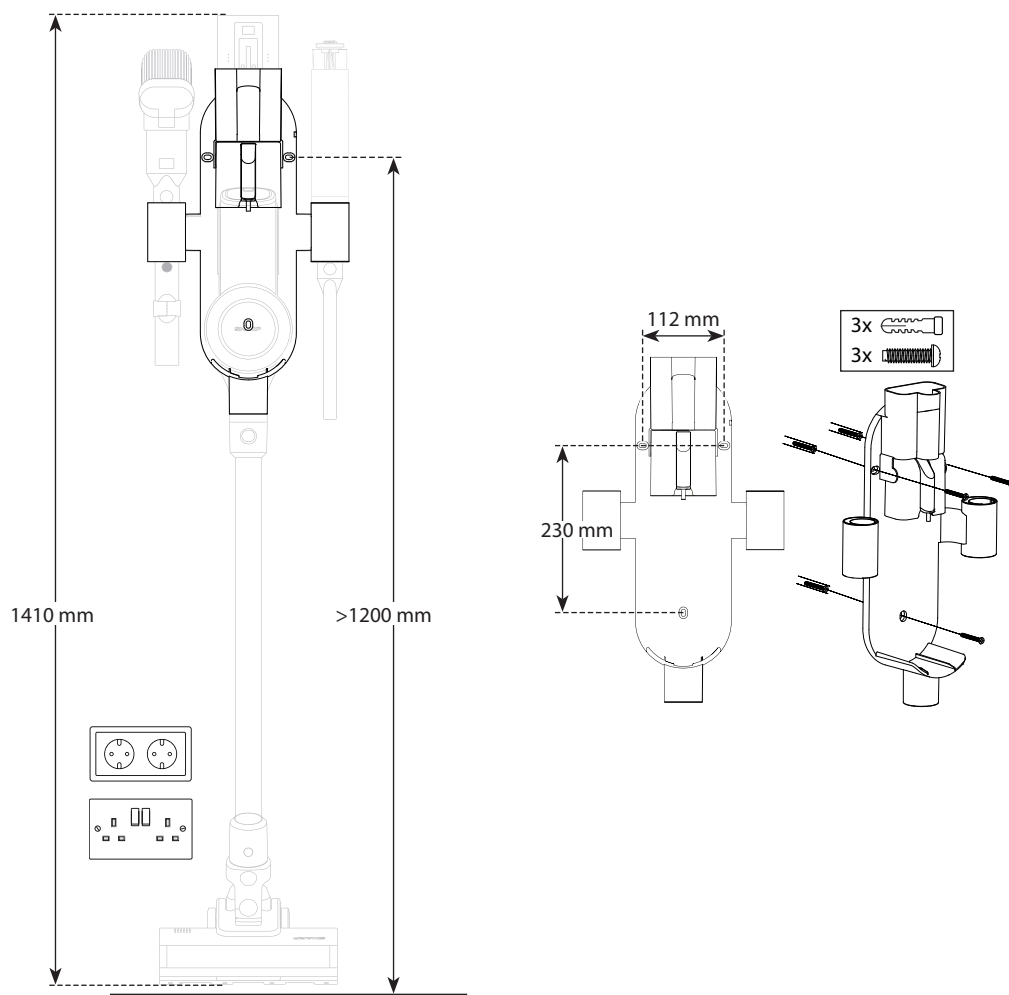

1. Hitta en plats på väggen nära ett eluttag utan hinder som fönster eller hyllor.
2. Med dammsugaren ansluten till den motoriserade borstvals och förlängningsstången, placera den monterade dammsugaren mot väggen där den ska förvaras och markera hålen för väggfästets fäste på rätt höjd för att förvara dammsugaren i upprätt position.
3. Använd en Phillips-skruvmejsel (ingår ej) för att installera väggförvaringen med de medföljande skruvarna. Se till att markera monteringshålen med hjälp av väggmonteringshålen på fästet.
4. Ställ den monterade stavdammsugaren i mitten av väggfacket och koppla in laddningsadaptorn med det installerade batteriet i ett närliggande eluttag. Det avtagbara batteriet kan också laddas på en plan yta nära ett uttag när det tas bort från dammsugaren.

Håltäckningsplattor

I påsen med skruvar och väggpluggar ingår också 3 täckplattor som används för att täcka skruvhålen i caddyn.

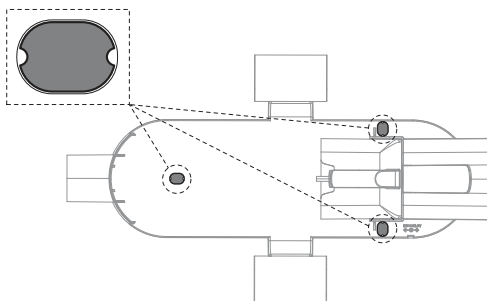

Förvaringsrör för rulle

För enkel förvaring av den oanvända rullen för VC-SV12AEU-W eller VC-SV20AEU-S har vi inkluderat ett förvaringsrör. Förvaringsröret passar i ett av de översta förvaringshålen, notera att det finns en adapter (2) som behöver monteras i förvaringshålet innan du sätter in röret (1).

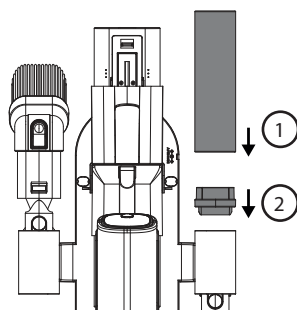

Förvaringshålslock

Medföljer VC-SV12AEU-W och VC-SV20AEU-S är ett lock som kan användas för att täcka över ett av tillbehörs hålen. VC-SV12AEU-W kommer med 2 lock, VC-SV20AEU-S kommer med 1.

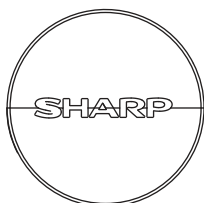

Display och kontroller

LED-display:

1. Återstående batteriladdning
2. Hastighetsvalsknapp
3. Strömbrytarknapp

Hur man använder

- Tryck en gång på POWER TRIGGER-knappen för att börja städa. Det finns ingen anledning att hålla knappen intryckt. Tryck på knappen igen för att stänga av.
- Dammsugaren kommer automatiskt att återgå till ECO-sug. Använd URVAL-knappen för att välja mellan 3 suglägen: ECO, MED, TURBO för VC-SV28AEU-B och ECO/TURBO för VC-SV12AEU-W och VC-SV20AEU-S.
- ECO för större rum och ytor.
- MED (endast VC-SV28AEU-B) för mindre rum och ytor eller ett helt fordon inuti.
- TURBO för snabba uppsamlingar eller djuprengöring.
- Under användning kommer den digitala displayen att visa återstående batteriladdningsprocent, hastighet, samt eventuella motorblockeringar eller trassel i borstrullen som påverkar prestanda.

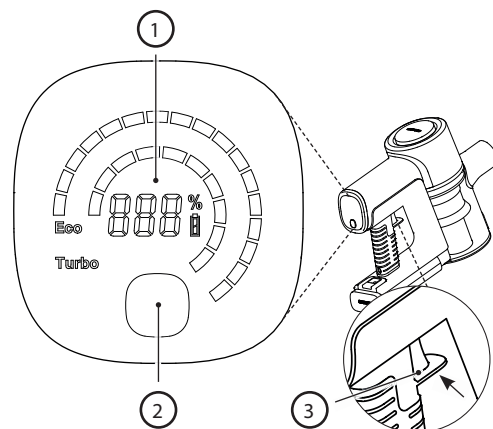

Batteriladdning, lagring och användning

Din SHARP pinnsugare har 2 litiumjonbatterier inkluderade som standard. Specifikationerna för batterierna är som nedan. Observera att batterierna inte är utbytbara mellan modeller.

Modell	VC-BA12A-W	VC-BA20A-S	VC-BA28A-B
Spänning (V)	22,2	21,6	21,6
Celltyp	ICR18650-20SG	INR18650-25PG	INR21700-40TG
Teknik	Litium-Ion	Litium-Ion	Litium-Ion
Antal celler	6	6	6
Effekt (Wh)	44,4	54	86,4
Kapacitet (mAh)	2000	2500	4000
Laddningstid (timmar)	4	4,5	4,5
Nettovikt (kg)	0,429	0,453	0,585
Enhetsdimension (B x D x H) mm	158 x 65 x 85	158 x 65 x 85	158 x 65 x 85
Standard/Certifiering	UKCA/CE/RoHS/REACH	UKCA/CE/RoHS/REACH	UKCA/CE/RoHS/REACH
Färg	Vit	Silver	Svart
Att användas med	VC-SV12AEU-W	VC-SV20AEU-S	VC-SV28AEU-B
Rekommenderad AC-adapter	CZH015265065TRWQ	CZH015265065TRWQ	CZH024265100TRWQ

Plats för delar och anslutning till AC-adaptorn för laddning

1. Huvudenhetskontakt
2. Laddningsport
3. Släpp spaken
4. Säkringsklämma
5. Laddningsstatus
6. Ventilation

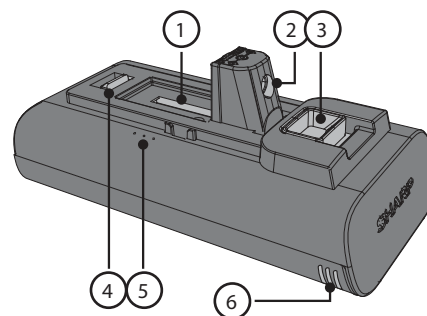

Före första användningen måste det avtagbara litiumjonbatteriet vara fulladdat. Det kan laddas antingen installerat eller oinstallerat genom att ansluta strömkabeln till laddningsporten och en standard eluttag.

Laddar batteriet

Det finns flera sätt att ladda batteriet eller batterierna på. Vi rekommenderar att batteriet laddas när det är dockat i hållaren eftersom detta möjliggör laddning av båda batterierna samtidigt.

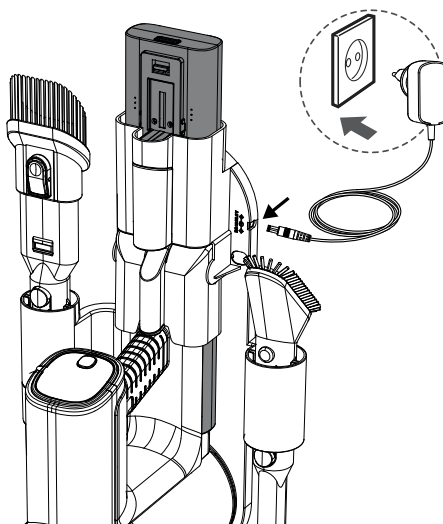

Det är också möjligt att ladda ett batteri antingen när det är anslutet till dammsugaren, när det är utanför dammsugaren eller för sig själv i facket. Om facket inte används, placera handdammsugaren eller batteriet på en platt, stabil yta. Anslut strömkabeln direkt till laddningsporten som finns på handtaget.

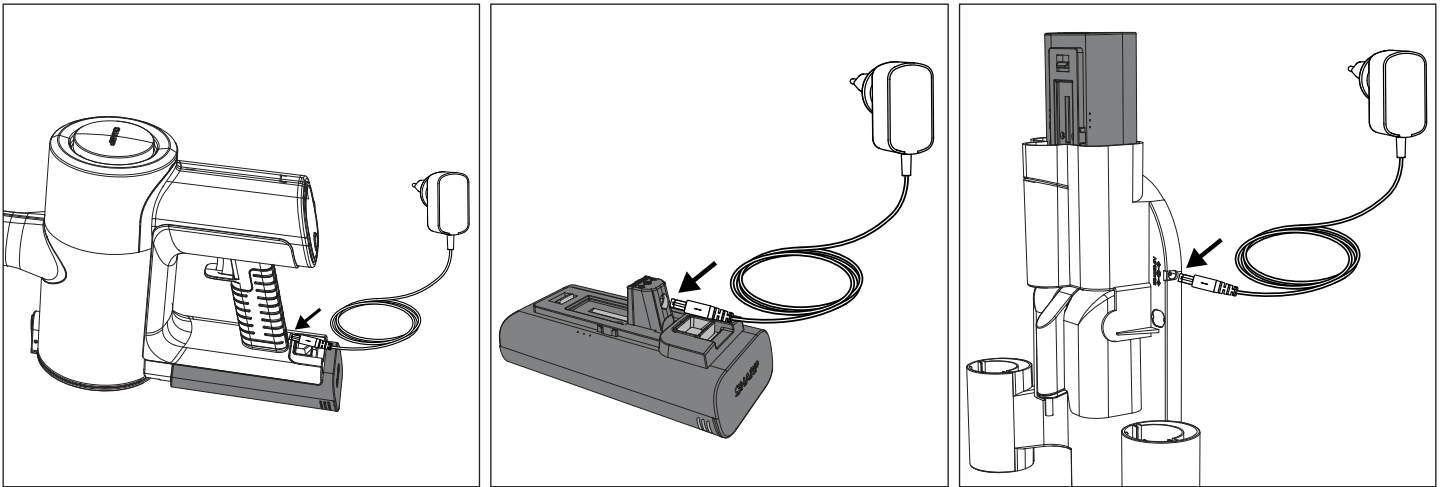

Bra laddningsvanor

- Använd endast den medföljande Sharp AC-adaptorn.
- Ladda innan batterikapaciteten går under 25 % - Litiumjonbatterier har ett begränsat antal laddningscykler, så det är bäst att ladda batteriet innan det är helt uttömt för att förlänga dess livslängd.
- Undvik överladdning - när batteriet är fulladdat kopplar du bort det från laddaren för att undvika överladdning, vilket också kan förkorta batteriets livslängd.
- Ett fulladdat batteri som inte används förlorar med tiden sin laddning.
- Förvara på en sval, torr plats - extrema temperaturer kan skada batteriet, så se till att förvara det på en sval, torr plats, helst vid rumstemperatur.
- Om du planerar att förvara din enhet längre än sex månader, ladda batteriet till 50 % var sjätte månad för att hålla det fräscht.

Laddning på väggförvaringen

1. DC-strömanslutningsport
2. Hanplugg

Om du använder väggförvaringen (rekommenderas), följ instruktionerna för installation. Anslut den monterade produkten medan den förvaras i väggförvaringen.

Koppla ur AC-adaptorn när den inte används under längre perioder.

OBS: Vid första användningen, låt batteriet ladda ur helt för att korrekt konditionera det. Rekommenderade laddningstider är som nedan.

	Laddningstider (timmar)		
	VC-SV12AEU-W	VC-SV20AEU-S	VC-SV28AEU-B
1 Batteri	4	4,5	4
2 Batterier	8	9	8

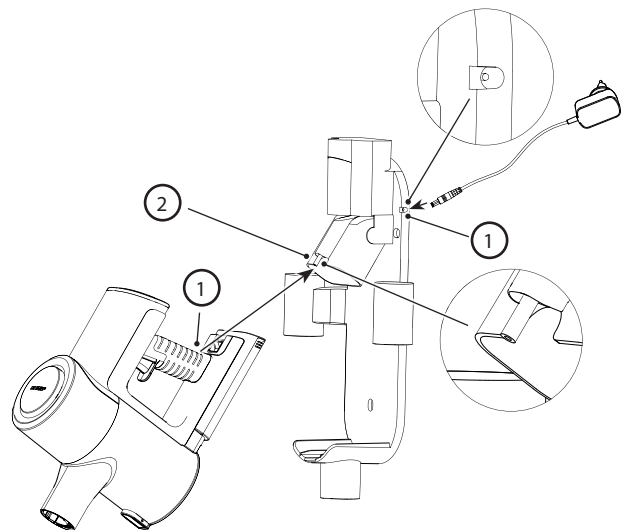

Användningstider

	Körtid för 2 batterier (minuter)		
	Laddningstider (timmar)		
	VC-SV12AEU-W	VC-SV20AEU-S	VC-SV28AEU-B
ECO	50	90	130
Medium	x	x	48
Turbo	32	30	24



Batteriets statusindikation

När batteriet laddas eller laddas ur kan statusen kontrolleras antingen genom att titta på laddningsprocenten på dammsugarens display eller genom lamporna på sidan av själva batteriet.

	10 % – 30 %
	31 % – 70 %
	> 70 %

Det finns 3 lampor, om alla dessa är tända så är batteriladdningen större än 70%.

När batteriet är urladdat kommer en enda röd lampa att blinka. När batteriet laddas kommer denna lampa att bli blå och blinka tills den andra lampan börjar blinka och den första blir statisk. När den andra lampan slutar blinka och blir statisk, kommer den sista lampan att börja blinka. Laddningen är klar när alla 3 lampor är blåa och statiska. Lamporna kommer att förbli i detta tillstånd tills batteriet kopplas från AC-adaptorn.

WARNING: Särskilda anvisningar för hantering av litiumjonbatteripaketet

Följ instruktionerna noggrant. Detta minskar risken för explosion, elektriska stötar och eventuellt allvarliga personskador eller dödsfall.

- Använd endast godkänd Sharp AC-adapter för att ladda ditt batteripaket.
- Använd en strömkälla med den spänning som anges på laddarens typskylt.
- Sharp-batteripaketet och AC-adaptorn är specifikt designade för att fungera tillsammans.
- Använd inte AC-adaptorn om sladden eller pluggen är skadad.
- Placera inte batteriet i närheten av eld eller värme.
- Exponering för brand eller temperatur över 60 °C kan orsaka att batteripaketet exploderar.
- Ladda inte batteriet på en fuktig eller våt plats.
- Ladda inte i närvaro av brandfarliga vätskor eller gaser.
- Se till att batteriet aldrig är nedsänkt i vatten.
- Ladda inte i ett område med extrem värme (över 40 °C) eller kyla (under 10 °C).
- Laddning fungerar bäst vid normal rumstemperatur.
- Krossa, tappa eller skada inte batteriet.
- Använd inte ett batteripaket eller en AC-adapter som har tappats eller fått ett kraftigt slag.
- Skador på batteripaketet kan göra att batteripaketet exploderar. Kassera batteriet på rätt sätt omedelbart genom att följa anvisningarna om hur du kasserar batteriet eller kontakta servicecentret för råd.
- Öppna inte, modifiera inte eller försök reparera ett batteripaket.
- Batterietkan avge ångor om den blir skadad eller används felaktigt.
- Se till att området är väl ventilerat och sök läkarvård om du upplever några negativa effekter.
- Batteriet kan läcka vätska om det skadas eller används felaktigt.
- Om du kommer i kontakt med någon vätska från batteriet, skölj omedelbart av med mild tvål och vatten. Om vätskan kommer i kontakt med dina ögon, skölj med vatten och sök medicinsk hjälp.
- Håll batteripaketet borta från små metallföremål som kan leda till att batteriets terminaler kortsluts.

Kassering av utrustning och batterier

Denna produkt innehåller inga delar som kan repareras av användaren.

Elektroniska produkter och batterier ska inte blandas med vanligt hushållsavfall. Hushållsanvändare bör kontakta antingen återförsäljaren där de köpte produkten, eller deras lokala myndighetskontor, för information om var och hur de kan ta dessa föremål för miljösäker återvinning.

Kasta inte bort som hushållsavfall eller i en eld eftersom batteripaketet kan explodera.

Batterier bör kasseras enligt lokala föreskrifter.



Denna symbol innebär att produkten innehåller batterier som omfattas av EU-direktiv 2013/56/EU och som inte kan kasseras tillsammans med vanligt hushållsavfall. Cd, Hg och Pb under soptunnesymbolen visar om batteriet innehåller kadmium (Cd), kvicksilver (Hg) eller bly (Pb).



Den här symbolen på en produkt betyder att produkten omfattas av EU-direktivet 2012/19/EU och inte får kasseras eller slängas tillsammans med annat hushållsavfall.



Dessa symboler på produkterna, förpackningen och/eller medföljande dokument betyder att använda elektriska och elektroniska produkter inte får blandas med allmänt hushållsavfall.

CE- och UKCA-redogörelse:

- Den fullständiga CE-texten och UKCA-försäkran om överensstämmelse finns på sharpconsumer.eu, gå in på nedladdningssektionen för din modell och välj ["Försäkran om överensstämmelse"](#).

Rekommenderade rengöringsmetoder

Din pinnsugare är designad för att rengöra golvytor och högre vertikala ytor som är svåra att nå. Börja med Metallförlängningsstaven och kombinera med följande verktyg.

- Fäst den bredare motoriserade rullborsten med LED-lampor för hårda golv, områdesmattor och mattor.
- Fäst den flexibla böjningsadaptorn för att nå under soffor, stolar och runt möbler.
- Fäst det långa springverktyget för hörn och trånga ställen.
- Använd V-Roller på alla typer av golv. Borstrullen rekommenderas för hårda golv.
- Fäst 2-i-1 borste/spaltverktyg för lampskärmar, bokhyllor och elektronik.
Endast för VC-SV28AEU-B
- Fäst den mini-motoriserade borstrullen för trappor och smalare gångvägar.

För snabb dammsugning av små områden kan du omvandla stavdammsugaren till en handdammsugare genom att ta bort metallförlängningsstaven. Välj rätt verktyg nedan för jobbet.

- Fäst det långa springmunstycket för djuprengöring mellan bilsäten, soffkuddar och barnstolar.
- Fäst 2-i-1 borste/spaltverktyg för byråer, hyllor och tangentbord.
Endast för VC-SV28AEU-B
- Fäst den Mini Motoriserade Borstrullen för trappor och bänkar.
- Fäst den flexibla slangen plus spalt- eller borstverktyget för djuprengöring av bilinredningar, under säten och däremellan.

Filter och dammbehållare

Din dammsugare har flera filter inbyggda i den för att säkerställa att oren luft inte återcirkuleras i rummet och för skydd av motorn. Den förseglade dammbehållaren fångar och fångar 99,9% av damm, allergener, mjäll och smuts.

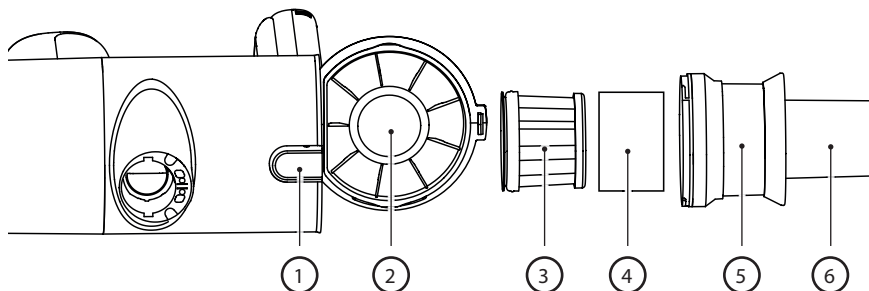

1. Behållarutlösningssknapp.
2. Förseglad dammbehållare
3. HEPA 13-filter.
4. Filterhylsa
5. Metallnätsfilter för att separera stora partiklar.
6. Multi-konisk cyklonisk rotation för att isolera dammpartiklar

Tömmer Dammbehållare

1. Håll handdammsugaren över en sopbehållare.
2. Därefter, tryck på knappen för att öppna dammbehållaren. Töm försiktigt innehållet i en sopbehållare. Om nödvändigt, rengör HEPA-filtret.
3. Se till att Filtermonteringen för HEPA är säker (vrid hela monteringen medurs) innan du stänger dammbehållarens dörr (ett "klick" kommer att höras när dörren är låst).

Ta bort och rengör högdensitetsfilter

1. Vrid HEPA-filtermonteringen moturs tills den lossnar från enheten.
2. Dra ut HEPA-filtermonteringen och rengör vid behov (se nedan).
3. Infoga HEPA-täthetsfilter tillbaka i HEPA-filtermonteringen.
4. Se till att högdensitetsfiltermonteringen är säker (genom att vrida medurs) innan du stänger dammbehållarens dörr.

OBS: Om HEPA-filtret är mycket smutsigt kan det tvättas i vatten. Efter tvätt, låt det torka i minst 24 timmar för att säkerställa att det är helt torrt innan det sätts tillbaka i dammsugaren.

För att säkerställa HEPA-filtrets höga prestanda rekommenderas det att det byts ut var tredje månad. För att beställa ditt ersättningsfilter, använd modellnummer VC-SVF1A.

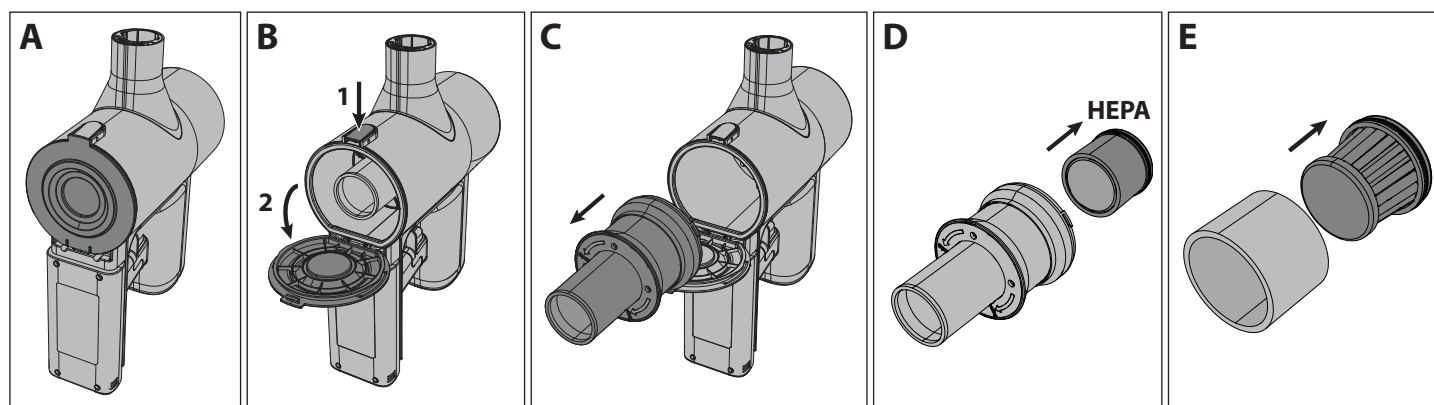

OBS: ANVÄND INTE dammsugaren utan att Filterhylsan, HEPA13 eller Meshfiltret är monterat. Detta kommer att resultera i att stora dammpartiklar eller skräp kommer in i motorn och orsakar skada.

Verktyg och deras användning

Din SHARP pinsugare kommer med olika verktyg som visas nedan. Beroende på vilken modell du har kommer att bestämma vilka verktyg som ingår i lådan.

Två i en borste

Detta verktyg kan användas antingen med borsten utdragen eller med munstycket. För att använda munstycket, tryck ner frigöringsknoppen och dra tillbaka borstförlängningen.

Den två-i-ett-borsten är idealisk för rengöring av lampskärmar, bokhyllor och olika typer av elektronisk utrustning.

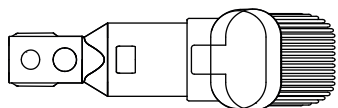

Bred munstycksborste (endast VC-SV28AEU-B)

Detta användbara verktyg kan användas för skonsam rengöring av gardiner, draperier, fönsterbrädor, persienner etc.

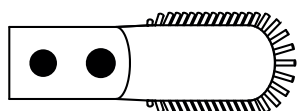

Långt springverktyg

Detta mångsidiga förlängda springverktyg är idealiskt för att rengöra hörn och trånga ställen.

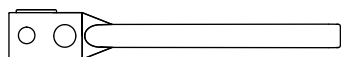

Förlängningsslang (endast VC-SV28AEU-B)

För att öka användbarheten av de mindre verktygen kan de användas med förlängningsslangen. Slangen kan förlängas för att underlätta åtkomst till trånga eller svåra att nå områden för förbättrad rengöring.

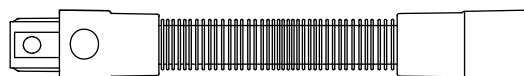

Metallförlängningsstav

Använd detta verktyg med den motoriserade huvudet för att enkelt rengöra golv.

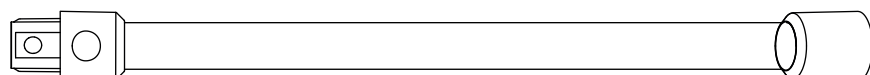

Motoriserad borstrulle

Den motoriserade rullborsten är idealisk för rengöring av alla typer av golv. V-rullen är standardutrustad och denna kan bytas ut mot borstrullen. Båda rullarna ger utmärkt prestanda på alla golvmaterial. Med tillägget av en ljus strålkastare, låter den motoriserade huvudet dig se all smuts, damm och skräp som ska dammsugas, det låter dig också se in i mörkare hörn och kanter för komplett rengöring.

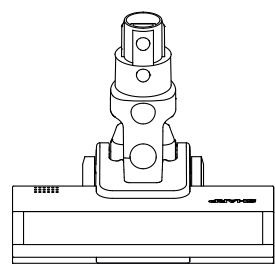

För att ändra, rengöra eller underhålla rullen, följ instruktionerna nedan.

1. Tryck ner spaken märkt A samtidigt som du drar upp borstrullplattan (objekt B).
2. Ta bort borstrullens platta.
3. Ta ut borstrullen genom att dra upp från höger sida (R).
4. Infoga rullen genom att fästa den på vänster sida (L) och sedan trycka ner på höger sida så att den sitter säkert. Sätt nu tillbaka rullborsteplattan genom att trycka ner den tills den klickar.

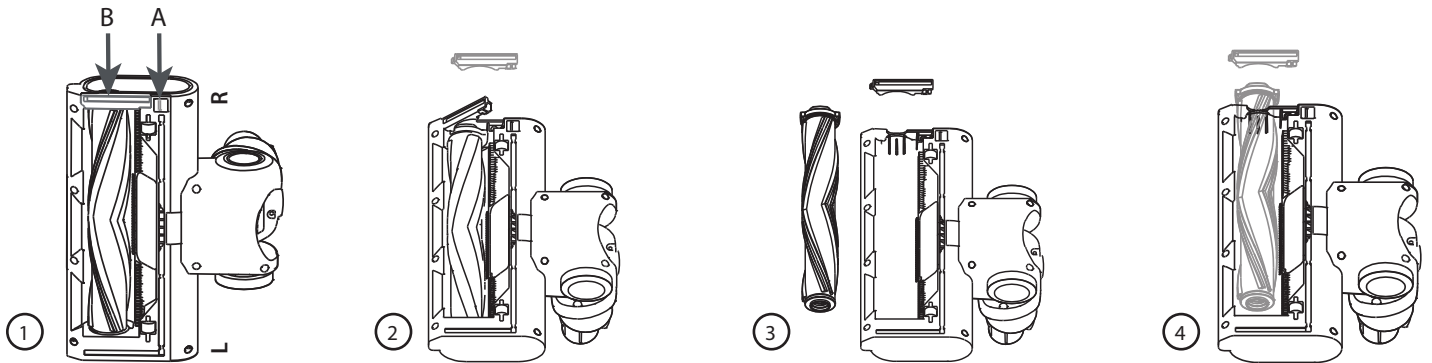

V-rulle

Använd V-rullen på alla typer av golv.

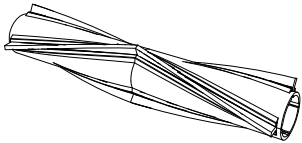

Borstrulle

Borstrullen rekommenderas för mattbelagda golv.



Mini Motoriserad Borste (endast VC-SV28AEU-B)

Fäst den lilla motoriserade borstrullen för trappor, stoppningar och smalare gångvägar.

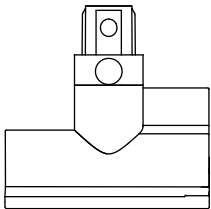

Flexibel böjningsadapter (endast VC-SV20AEU-S och VC-SV28AEU-B)

Använd tillsammans med metallförlängningsstaven för att enkelt komma åt under soffor, stolar, bord, etc.

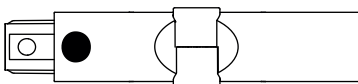

Rengöringsverktyg

Ett praktiskt rengöringsverktyg ingår i lådan. Detta verktyg gör det enkelt att rensa bort trassel från rullborsten med hjälp av det inbyggda skärbladet. Borsten kan användas för att rengöra damm som har trängt in i små områden av dammsugaren eller tillbehören.

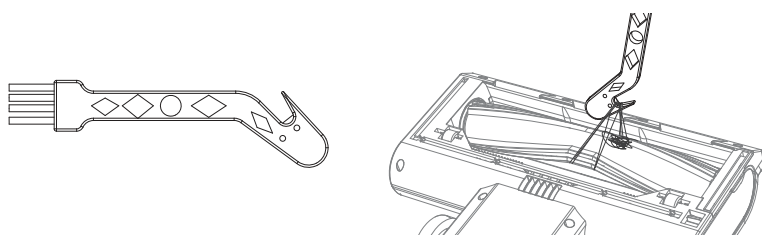

När du använder klippdelen av rengöringsverktyget, se till att säkert haka fast trasset och dra så att materialet klipps. Var försiktig så att du inte drar för hårt eftersom detta kan skada rullen.

Självstående

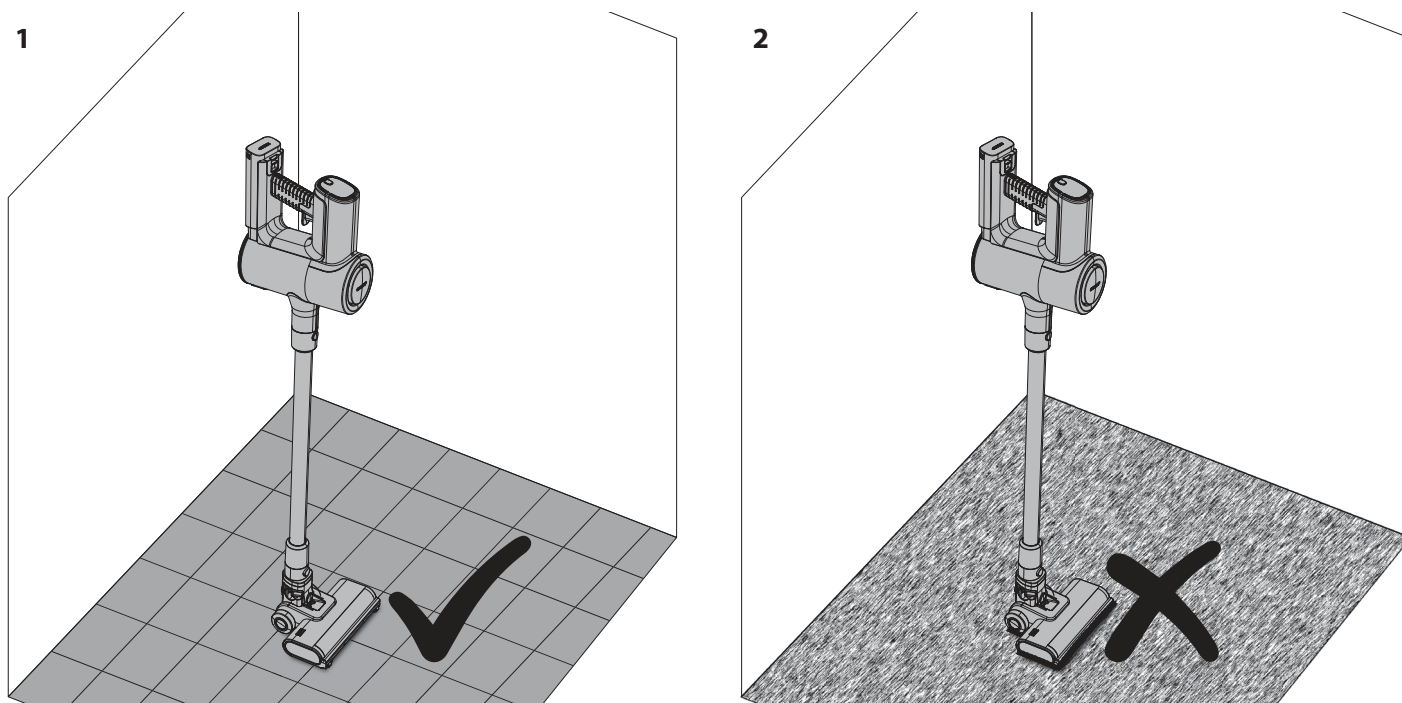

1. Okej att använda Självstående på hårt golv.
2. ANVÄND INTE Självstående på mjuka/mattbelagda golv.

När du använder din SHARP pinndammsugare på ett hårt golv är det möjligt att placera din dammsugare i självstående position. För att detta ska fungera korrekt måste dammsugaren vara ansluten till den motoriserade huvudenheten via metallförlängningsstången; se också till att batteriet är installerat.

Med foten lätt vilande på den motoriserade huvudet, flytta dammsugaren så att den är i upprätt position. Du kommer att höra ett klick när huvudet är låst.

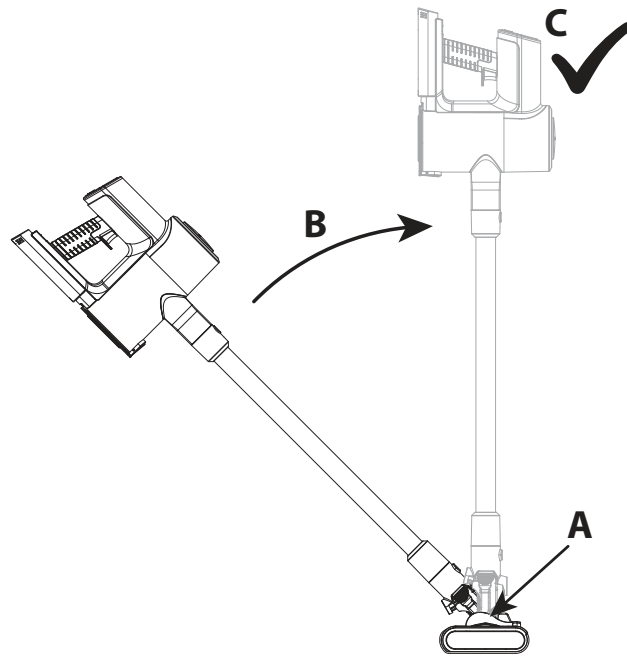

Låt försiktigt dammsugaren släppa och den kommer att stå själv.

WARNING: Din dammsugare kommer att stå själv på hårda golv, om den välter där är det möjligt att skada eller skada kan uppstå. Se till att den inte välter när den är i självstående position. Lämna inte i självstående läge utan tillsyn, särskilt om du har små barn eller husdjur.

Displaypanel

Den multifunktionella displaypanelen visar viktig information om funktionen och användningen av din stavdammsugare. För att ändra motorhastigheten från ECO (mest effektiv) till Turbo (mest kraftfull), tryck på denna knapp. När enheten är avstängd, tryck på denna knapp för att visa hur mycket ström som finns kvar i batteriet för varje driftläge.

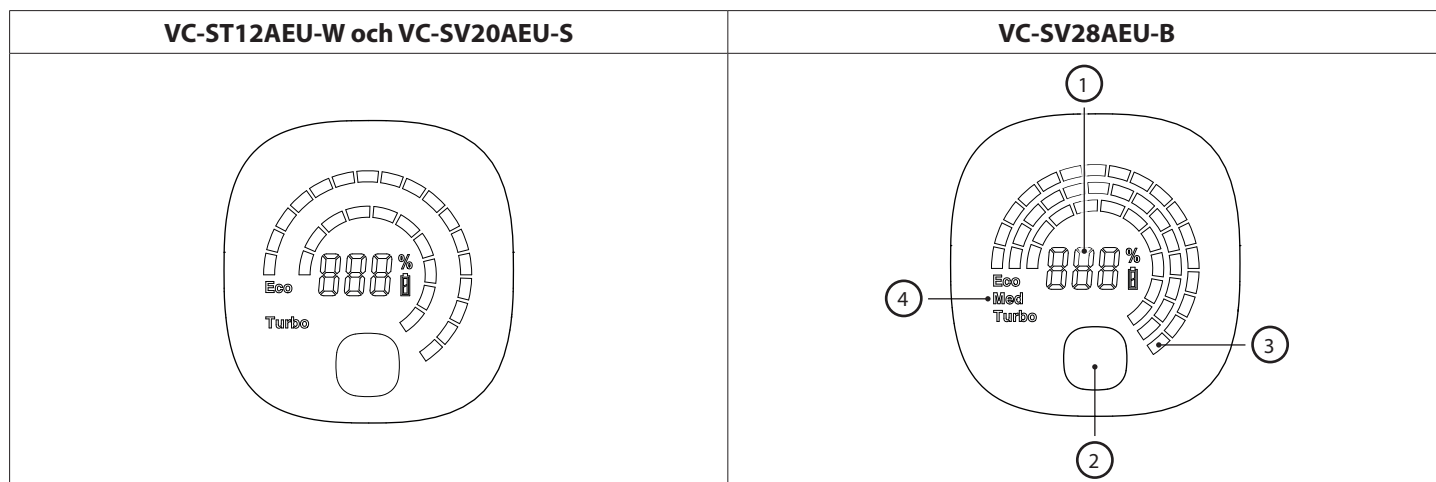

1. Procentandel av återstående batterikraft.
2. Lägesvalsknapp – ECO, Medel eller Turbo kraft.
3. Visuellt indikation av återstående ström baserad på batterinivå. Detta kommer att ändras när modeknappen trycks in.
4. Driftläge. Detta kommer att ändras när modeknappen trycks ned.

Om det uppstår något problem med din stavdammsugare kan det hända att ett felkod visas på displaypanelen. Konsultera felsökningsavsnittet i denna användarmanual för mer information om ett felkod visas.

Allmän rengöring och underhåll

För att säkerställa att din SHARP stavdammsugare förblir i gott skick och fortsätter att ge pålitlig service, rekommenderas det att rengöra och underhålla den regelbundet.

Yttre delar kan rengöras med en mjuk trasa. Om det finns envisa märken, använd en icke-slipande, mild rengöringsvätska för att ta bort dem.

Använd aldrig slipmedel eller grova trasor för att underhålla din SHARP pinndammsugare eftersom dessa kommer att skada ytan.

Allmänna tips efter användning är:

1. Töm Dammkammaren

Sugkraften minskar om dammkammaren är full av skräp, så att tömma den efter och under användning kommer att ge en mycket bättre rengöringsupplevelse.

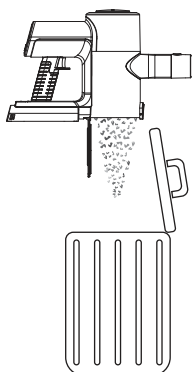

2. Rengör rullarna

Ta bort eventuellt hår eller skräp som kan ha fastnat på och/eller lindats runt rullen under användning, eftersom detta kommer att förbättra prestandan vid nästa användning. För allt som har lindats runt rullen, använd rengöringsverktygets skärande kant för att ta bort det.

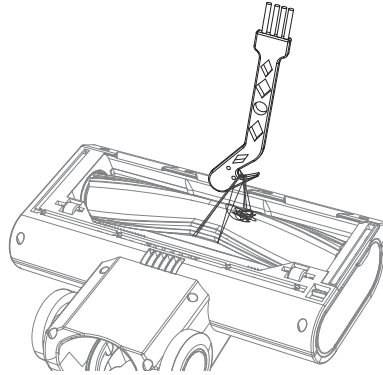

3. Kontrollera för blockeringar

Se till att luftvägarna är fria från hinder som hårklumpar, djurhår eller stora föremål av skräp. Använd en lampa (ficklampan på din mobiltelefon) för att titta ner i röret och se om det är klart.

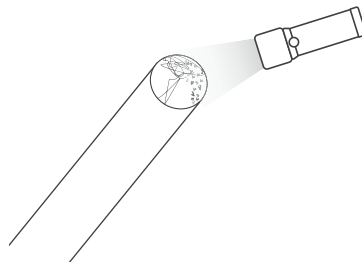

4. Rengör filtret

Täppta filter är den vanligaste orsaken till dålig sugkraft. Rengör dessa efter varje användning och om prestandan försämras kan de tvättas i vatten och lämnas att torka i 24 timmar. Det rekommenderas att HEPA-filtret byts ut var tredje månad.

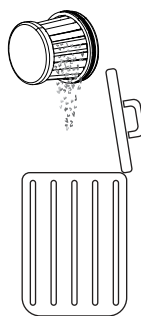

Hantera blockeringar

Det är möjligt att din stavdammsugare ibland kan blockeras av skräp. Du kan behöva demontera delar för att få tillgång till att rengöra och avblockera.

När du hanterar blockeringar, använd en lång styv tråd med en trubbig ände för att rensa rören. Var försiktig så att du inte skadar röret.

AC-adapter

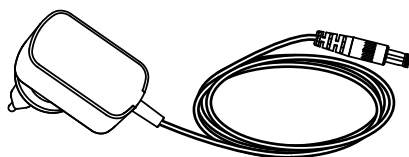

Din SHARP stavdammsugare levereras med en AC-adapter som kan användas med antingen ett brittiskt (3-stift) eller EU (2-stift) eluttag. AC-adaptern som medföljer din stavdammsugare beror på dammsugarens och batteriets modell, hänvisa till tabellen nedan för att matcha dammsugarmodellen och AC-adaptern.

Använd endast den medföljande och av SHARP rekommenderade AC-adaptern med din Stick Vacuum. Specifikationer för AC-adaptern kan hittas i slutet av denna användarmanual.

Ändra adapters anslutningstyp för huvudnätet

Din AC-adapter levereras med 2 anslutningsplattor för huvudnätet som kan bytas ut beroende på typen av ditt vägguttag. Anslutningsplattan till vänster är för Storbritannien, Irland och Cypern. Den 2-poliga anslutningsplattan till höger är för de flesta andra EU-länder.

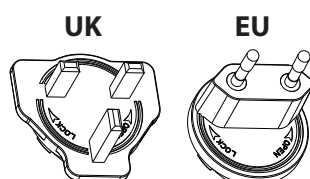

För att installera den korrekta plattan för ditt huvuduttag, välj den korrekta (UK eller EU) och placera den på AC-adaptern som visas på bilden nedan, plattan ska sitta i urtaget. Vrid medurs tills ett klick hörs och anslutningsplattan är nu installerad. Om du är osäker, vänligen kontakta vår hjälplinje för rådgivning.

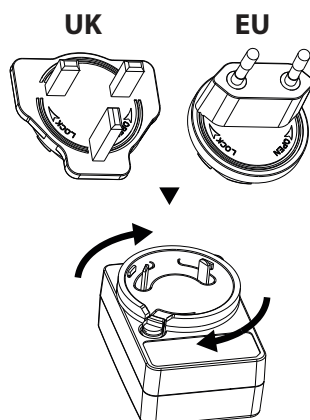

För att ta bort plattan, tryck på knappen A och rotera plattan moturs. Plattan kan nu tas bort.

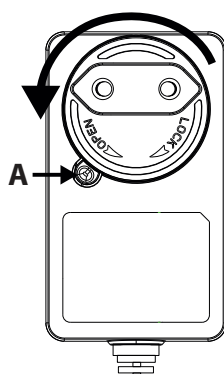

Felsökning

Problem	Anledning	Upplösning
Felkod E01 visas på displayen.	Huvudmotorn har stoppats från att rotera.	Ta bort hinder från rullen i den motoriserade huvudet.
E02 visas i displayen (endast VC-SV20AEU-S och VC-SV28AEU-B).	Inloppet blockerat.	Rensa blockeringen från huvudet, röret och/eller inloppet.
Dålig uppsugningsprestanda.	Minskad sugkraft.	Ställ in vakuumläget på Turbo. Töm dammbehållaren. Rengör filtren. Se till att dammsugarens luftvägar inte är blockerade eller hindrade.
Dammsugaren har stannat eller kommer inte att fungera.	Problem med batteri eller batterianslutning.	Kontrollera att batteriet är fulladdat. Se till att batteriet är korrekt anslutet till dammsugaren.
Rullen kommer inte att rotera.	Mekaniskt problem.	Ta bort hinder från rullen i den motoriserade huvudet. Rengör rullen och huvudenheten.
Batteriljuset blinkar rött.	Batteriet nästan tomt.	Ladda om batteriet.
Tillbehöret är trasigt eller fungerar inte.		Kontakta SAHRP:s callcenter för att diskutera. En ny del kan levereras kostnadsfritt om den är under garanti, eller mot en kostnad om det är nödvändigt.
Motoriserade huvudet är bullrigt.	Borstrulle monterad.	Om borstrullen är monterad kommer borstarna att göra ett ljud när de kommer i kontakt med höljet på huvudet.

Om du upplever några andra problem med din SHARP pinnsugare, vänligen kontakta vårt callcenter för ytterligare råd och information.

För att beställa ersättningsdelar, filter och batterier, vänligen ring eller mejla ditt SHARP servicecenter.

Tekniska specifikationer

Modell	VC-SV12AEU-W	VC-SV20AEU-S	VC-SV28AEU-B
Batterikapacitet (mAh)	2000	2500	4000
Batterispänning (V)	22,2	21,6	21,6
Batterieffekt (Wh)	44,4	54	86,4
Batteristorlek (B x H x D i mm)	158 x 65 x 85	158 x 65 x 85	158 x 65 x 85
Batterivikt (kg)	0,429	0,453	0,585
Antal celler	6	6	6
Enkel batteriladdningstid (timmar)	4	4,5	4
Dubbel batteriladdningstid (timmar)	8	9	8
Färg huvudenhet	Vit	Silver	Svart
Kontrollpanel	Digital	Digital	Digital
Displaytyp	LCD	LCD	LCD
Kapacitet för dammbehållare (L)	0,55	0,55	0,55
Typ av avgasfilter	HEPA 13	HEPA 13	HEPA 13
Bruttovikt (kg)	5,2	5,4	6,3
Motorstyrka (W)	150	250	380
Motortyp	DC-motor	Borste mindre DC-motor	Borste mindre DC-motor
Ljudnivå (dB)	≤80	≤80 km	≤80
Strömförbrukning i av-läge (W)	0,5	0,5	0,5
Överhettningsskydd	Ja	Ja	Ja
Plugg	EU/UK Plug Adapter	EU/UK Plug Adapter	EU/UK Plug Adapter
Motorns strömförbrukning (W)	150	250	380
Körtid vid maxeffekt (minuter)	16	15	12
Körtid i medeffekt (minuter)	ej tillämpligt	ej tillämpligt	24
Körtid i Min Effekt (minuter)	25	45	65
Säkerhetslogotypcertifiering	CE / UKCA	CE / UKCA	CE / UKCA
Sugkraft Min (kPa)	6	7	7
Maximal sugkraft (kPa)	12	20	28
Maximal sugkraft (luftwatt)	62	120	173
LED-strålkastare	Ja	Ja	Ja
Strålkastarens färg	Vit	Vit	Vit
Enhetsstorlek (B x H x D i mm)	120 x 1205 x 270	120 x 1205 x 270	120 x 1250 x 250
Enhetsvikt (kg)	3,9	4,1	5

AC-adapter			
Modell	CZH015265065TRWQ	CZH015265065TRWQ	CZH024265100TRWQ
Ineffekt	100-240V AC / 50/60Hz / 0,5A	100-240V AC / 50/60Hz / 0.5A	100-240V AC / 50/60Hz / 0,8A
Strömförsörjningskrav	Växelström 100-240V ~ 50/60Hz	Växelström 100-240V ~ 50/60Hz	AC 100-240V ~ 50/60Hz
Effekt	26,5V DC / 650mA	26,5V DC / 650mA	26,5V DC / 1000mA
Färg	Vit	Vit	Svart
Längd på strömkabel (mm)	1500mm	1500mm	1500mm
Att användas med	VC-SV12AEU-W	VC-SV20AEU-S	VC-SV28AEU-B
IP-klassning	IP20 (endast för inomhusbruk)	IP20 (endast för inomhusbruk)	IP20 (endast för inomhusbruk)
Tillverkare	Shenzhen Chanzeho Technology Co. Limited 7/F, Spa Centre, Nr.53-55 Lockhart Road, Wan Chai, Hong Kong		

**Увага:**

Ваш прилад марковано такою позначкою.

Це означає, що відходи електричного та електронного обладнання не можна змішувати зі звичайним побутовим сміттям. Існує окрема система прийому й утилізації цих виробів.

А. Інформація щодо утилізації для користувачів (приватних домогосподарств)

1.У Європейському Союзі

Увага: Не викидайте цей виріб у звичайний смітник!

Відходи електричного й електронного обладнання підлягають окремій утилізації, і згідно з законодавством, їх має бути належним чином оброблено, утилізовано й перероблено.

Країнами-членами ЄС встановлено, що приватні господарства в країнах ЄС можуть безкоштовно здати електричне або електронне обладнання, що вийшло з експлуатації, до спеціалізованих пунктів прийому*.

У деяких країнах* місцеві підприємства торгівлі також можуть безкоштовно приймати старі вироби в осіб, які купують нові аналогічні вироби.

* Щоб отримати більше інформації, зверніться до місцевих органів влади.

Батареї чи акумулятори, якими було оснащене електричне або електронне обладнання, що вийшло з експлуатації, також підлягають окремій утилізації згідно з вимогами місцевих органів влади.

Дотримуючись правил утилізації цього приладу, ви допомагаєте забезпечити його належну обробку, утилізацію та переробку, що дозволяє запобігти потенційному негативному впливу на довкілля та здоров'я людей, пов'язаному з неналежною утилізацією сміття.

2.В інших країнах за межами ЄС

Якщо Ви бажаєте позбутися цього виробу, зверніться до місцевих органів влади й дізнайтеся про правильний спосіб утилізації.

Для Швейцарії: Електричне чи електронне обладнання, що вийшло з ладу, можна безкоштовно повернути продавцю, навіть якщо Ви не збираєтесь придбати новий виріб. Список інших приймальних пунктів наведено на домашній сторінці www.swico.ch чи www.sens.ch.

В. Інформація щодо утилізації для комерційних користувачів

1.У Європейському Союзі

Якщо Ви хочете позбутися виробу, що використовувався з комерційною метою:

Зверніться до місцевого дилера компанії SHARP і отримайте інформацію щодо повернення виробу. Ви можете зазнати певних витрат, що пов'язані зі здаванням і переробкою виробу. Вироби невеликого розміру (у невеликих кількостях) можна здати в місцеві приймальні пункти.

Для Іспанії: Для повернення виробів, що вийшли з ладу, зверніться до відповідної установи зі збирання відходів чи до місцевих органів влади.

2.В інших країнах за межами ЄС

Якщо Ви бажаєте позбутися цього виробу, зверніться до місцевих органів влади й дізнайтеся про належні способи утилізації.



[www.sharpconsumer.com/
contact/](http://www.sharpconsumer.com/contact/)



[www.sharpconsumer.com/
support/](http://www.sharpconsumer.com/support/)



[www.sharpconsumer.com/
documents-of-conformity/](http://www.sharpconsumer.com/documents-of-conformity/)

Звернутися по обслуговування можна, відвідавши сторінку www.sharpconsumer.com/contact/, а ознайомитись із своїми правами згідно з умовами гарантії — за адресою www.sharpconsumer.com/support/ або звернувшись до продавця, в якого було придбано виріб.

Декларації відповідності можна одержати за адресою: www.sharpconsumer.com/documents-of-conformity/

Зміст

Вміст упаковки.....	2
Розташування елементів керування та деталей.....	3
Стінний каді.....	6
Дисплей та контролі.....	7
Зарядка батареї, зберігання та використання	8
Рекомендовані методи чищення.....	11
Фільтр та контейнер для пилу	12
Інструменти та їх використання.....	13
Автономне стояння	15
Панель дисплея.....	17
Загальне чищення та обслуговування	17
Боротьба з блокуваннями	18
Адаптер АС	19
Пошук та усунення несправностей	20
Технічні характеристики	21

Вступ

Ця бездротова система пилососа-палиці оснащена інтелектуальним цифровим мотором з LED-дисплеєм, знімним акумулятором Li-Ion. Вона легка та універсальна, легко перетворюється з пилососа-палиці для всього будинку в ручний пилосос для точкового прибирання за допомогою різних додаткових інструментів.

Вміст упаковки

Предмет	Опис	VC-SV12AEU-W	VC-SV20AEU-S	VC-SV28AEU-B
1	Пилосос (без аксесуарів або акумуляторного блоку)	✓	✓	✓
2	Міні-моторизований щітковий валик	✗	✗	✓
3	Гнучкий згинний адаптер	✗	✓	✓
4	2-в-1 Щітка/Інструмент для щілин	✓	✓	✓
5	Широка щітка-інструмент	✗	✗	✓
6	Продовжена насадка для щілин	✓	✓	✓
7	Подовжувальний шланг	✗	✗	✓
8	Металева подовжувальна паличка	✓	✓	✓
9	Моторизований щітковий валик з встановленими валиками	✓	✓	✓
10	V-валик	✓	✓	✓
11	Щітковий валок	✓	✓	✓
12	Адаптер живлення (EU/UK)	✓	✓	✓
13	Стінний каді для зберігання	✓	✓	✓
14	Гвинти для стінного каді, дюбелі та заглушки	✓	✓	✓
15	Коротке практичне керівництво	✓	✓	✓
16	Акумуляторний блок x2	✓	✓	✓
17	Прозорий контейнер для зберігання пензлів	✓	✓	✓
18	Фільтр x2 (1 встановлений у пилососі та 1 у коробці)	✓	✓	✓
19	Інструмент для прибирання	✓	✓	✓
20	Кришка отвору для каді	✓	✓	✗

Розташування елементів керування та деталей

VC-SV12AEU-W	
Предмет	Опис
1	Дисплей LED
2	Кнопка вибору швидкості
3	Тригер включення/виключення
4	Порт зарядки батареї
5	Кнопка відпуску батареї
6	Акумуляторна/Замінна батарея
7	Сбірка фільтра
8	Контейнер для пилу
9	Адаптер АС
10	2-в-1 Щітка/Інструмент для щілин
11	Щітковий валик у трубці для зберігання
12	Продовжена насадка для щілин
13	Металева подовжувальна паличка
14	Моторизована головка ролика зі світлодіодами
15	LED-світло на ролику для чищення підлоги
16	Стінний кадї

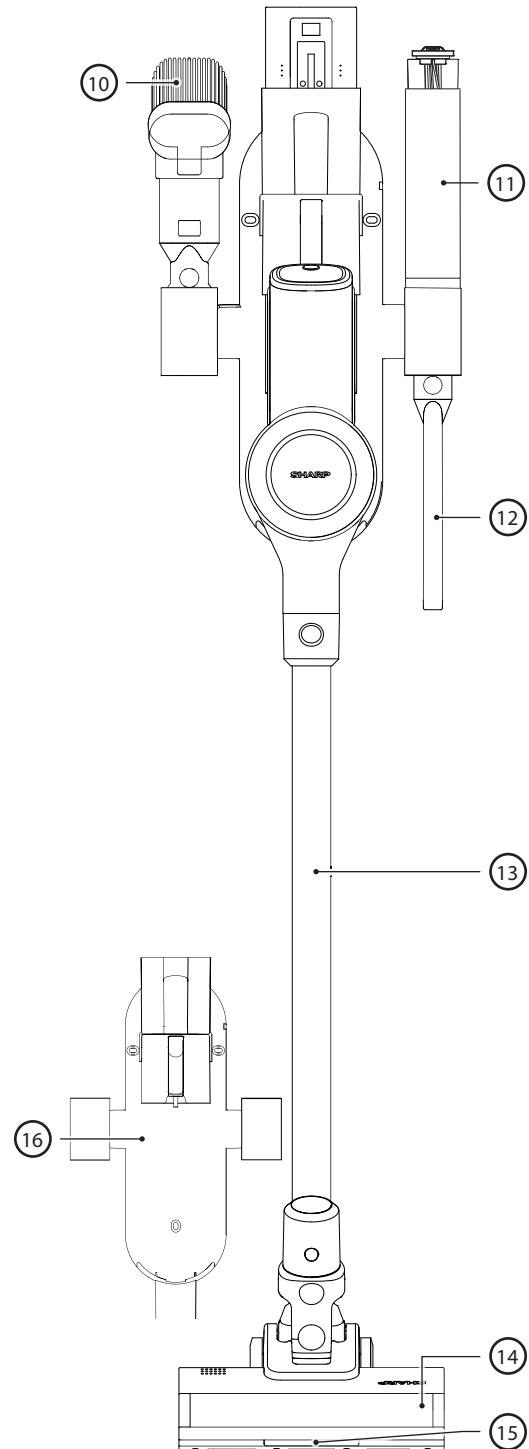
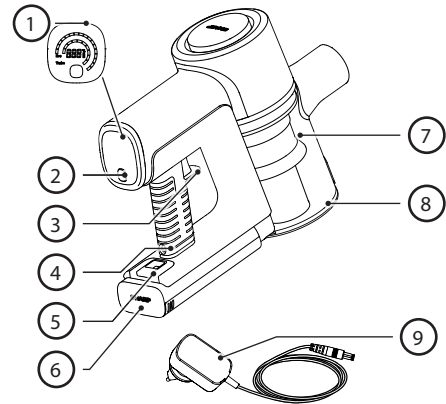

VC-SV20AEU-S

Предмет	Опис
1	Дисплей LED
2	Кнопка вибору швидкості
3	Тригер включення/виключення
4	Порт зарядки батареї
5	Кнопка відпуску батареї
6	Перезаряджаєма/Замінна батарея
7	Сбірка фільтра
8	Контейнер для пилу
9	Адаптер АС
10	2-в-1 Щітка/Інструмент для щілин
11	Гнучкий згинний адаптер
12	Щітковий валик у трубці для зберігання
13	Продовжена насадка для щілин
14	Металева подовжувальна паличка
15	Моторизована головка ролика зі світлодіодами
16	LED-світло на ролику для чищення підлоги
17	Стінний кадї

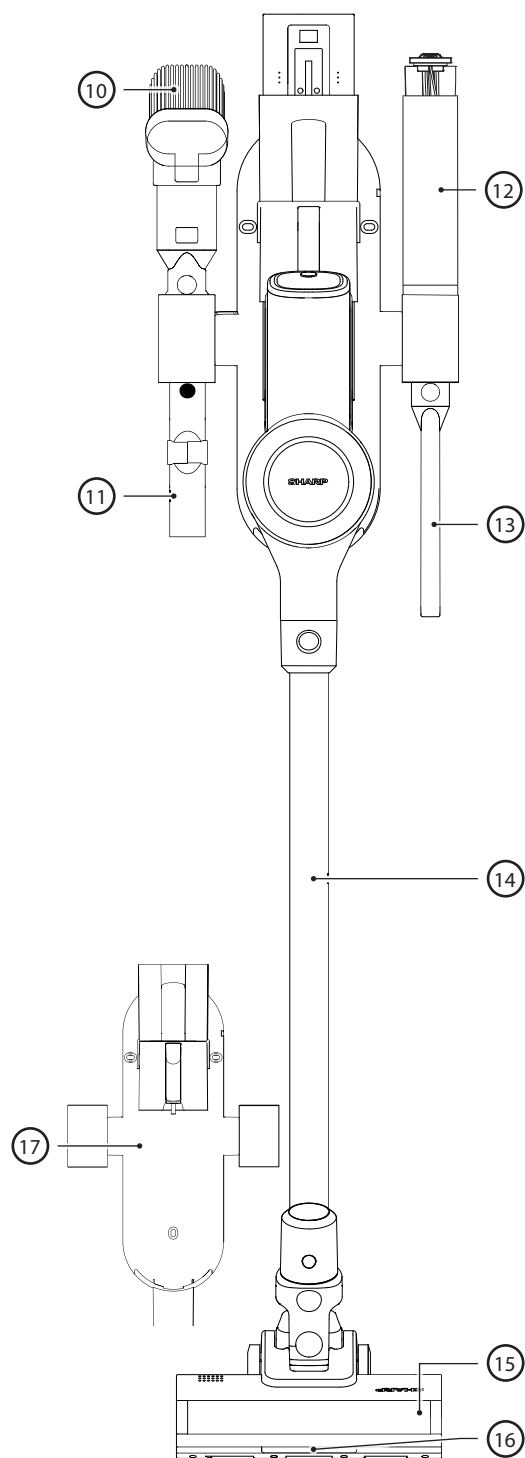
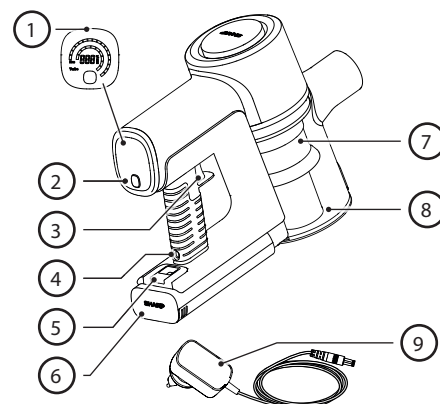

VC-SV28AEU-B	
Предмет	Опис
1	Дисплей LED
2	Кнопка вибору швидкості
3	Тригер включення/виключення
4	Порт зарядки батареї
5	Кнопка відпуску батареї
6	Акумуляторна/Замінна батарея
7	Сбірка фільтра
8	Контейнер для пилу
9	Адаптер АС
10	2-в-1 Щітка/Інструмент для щілин
11	Подовжувальний шланг
12	Ролик-пензель у прозорому контейнері для зберігання
13	Продовжена насадка для щілин
14	Гнучкий згинний адаптер
15	Міні-моторизований щітковий валик
16	Широка щітка
17	Металева подовжувальна паличка
18	Моторизована головка ролика зі світлодіодами
19	LED-світло на ролику для чищення підлоги
20	Стінний кадi

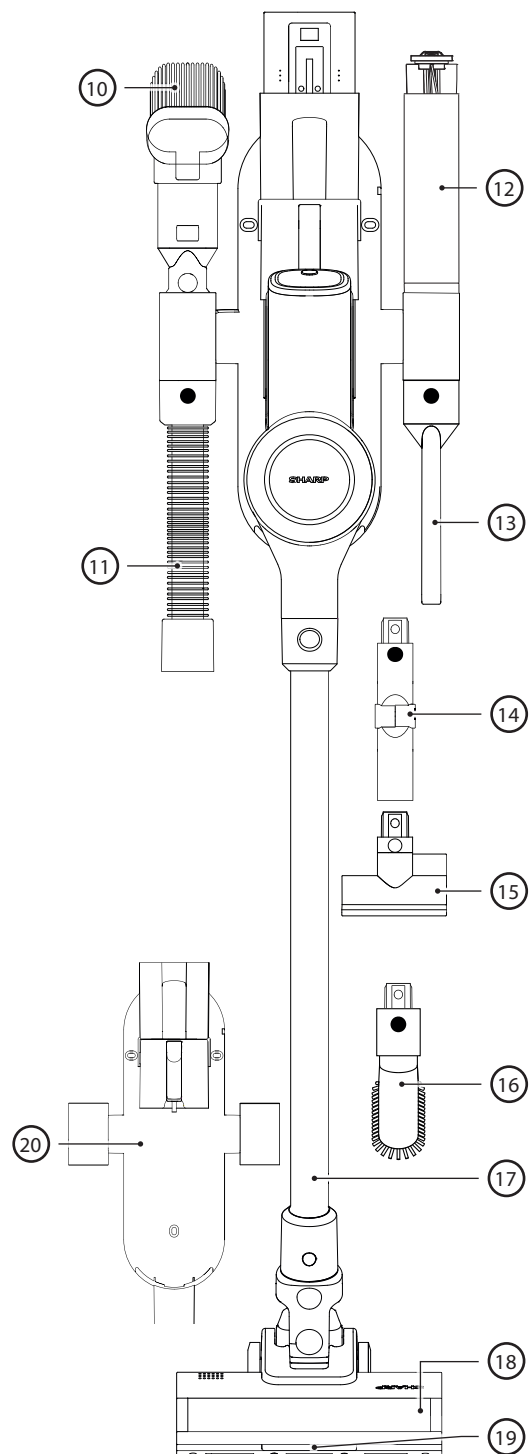
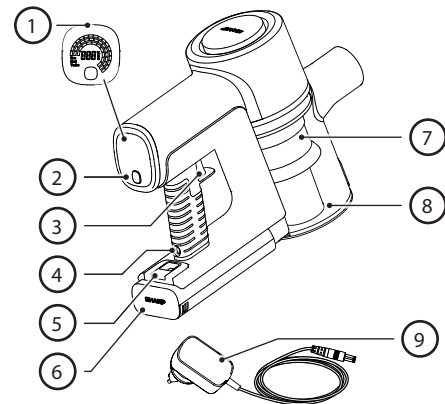

Стінний каді

Для зручності використання та зберігання, ваш пилосос-палиця SHARP поставляється зі стінним каді. Цей каді зберігатиме всі інструменти для вашого пилососа та зможе заряджати обидва акумулятори одночасно.

ПРИМІТКА: Підключайте менші насадки до подовжувача шланга та гнучкого адаптера, щоб усі частини були разом і організовано. Використовуйте вертикальні труби для зберігання зліва, справа та знизу кронштейна стінного каді, щоб закріпити додаткові інструменти.

Встановлення стінного каді

Перед встановленням вашого настінного каді, переконайтеся, що для цього достатньо місця. Відстань між верхньою частиною пристрою та підлогою повинна бути достатньою, щоб пилосос-палиця з металевою тяговою стрілкою та головкою могли бути встановлені без зачеплення чогось. Зверніться до нижченаведеного зображення, щоб побачити рекомендовану висоту встановлення.

Зображення справа показує відстань між отворами для монтажу та деталями поставлених гвинтів та дюбелів.

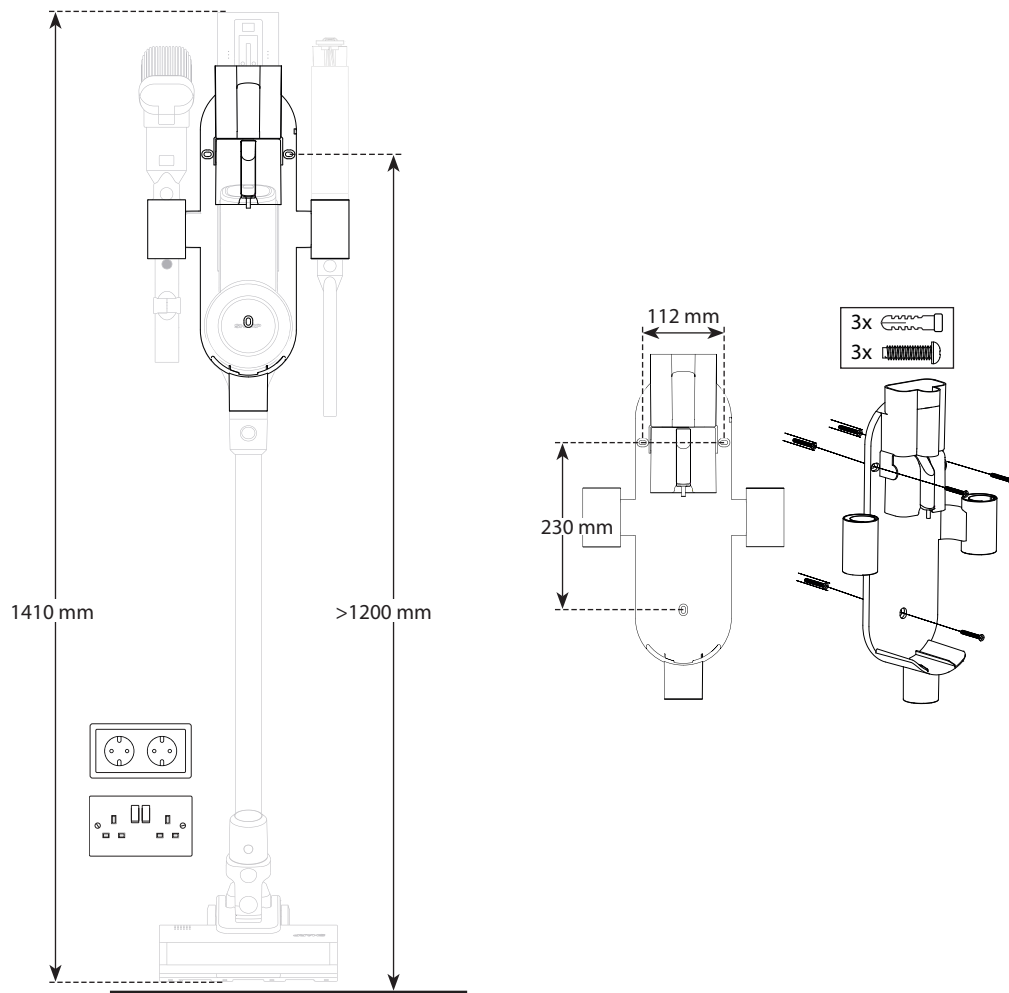

1. Знайдіть місце на стіні близько до електричної розетки без перешкод, таких як вікна або полиці.
2. З підключеним до пилососа моторизованим валиком для чищення та телескопічною штангою розташуйте зібраний пилосос проти стіни, де він буде зберігатися, та позначте отвори кронштейна для монтажу на стіні на відповідній висоті, щоб зберігати пилосос у вертикальному положенні.
3. Використовуйте викрутку Phillips (не входить у комплект) для встановлення стінного каді за допомогою наданих гвинтів. Обов'язково позначте місця для отворів за допомогою отворів для монтажу на стіні на кронштейні.
4. Встановіть зібраний пилосос-палицю в середину стінного каді та підключіть зарядний адаптер з встановленим акумулятором до найближчої розетки. Від'ємний акумулятор також може заряджатися на рівній поверхні біля розетки, коли він видалений з пилососа.

Пластини для закривання отвористий

Також у мішечку з гвинтами та дюбелями є 3 заглушки, які використовуються для закриття отворів для гвинтів у кадї.

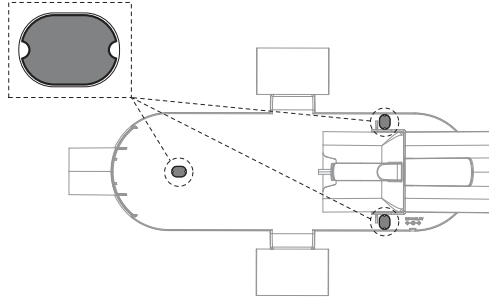

Трубка для зберїгання валика

Для зручного зберїгання невикористаного валика для VC-SV12AEU-W або VC-SV20AEU-S ми додали трубку для зберїгання. Трубка для зберїгання вставляється в одне з верхнїх отворів для зберїгання, звернїть увагу, що перед вставкою трубки (1) потрібно встановити адаптер (2) в отвір для зберїгання.

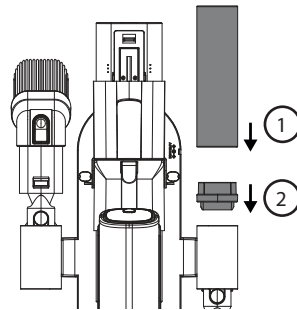

Кришка отвору для кадї

У комплектї з VC-SV12AEU-W та VC-SV20AEU-S є кришка, яку можна використовувати для закриття одного з отворів для аксесуарів. VC-SV12AEU-W поставляється з 2 кришками, VC-SV20AEU-S - з 1.



Дисплей та контролі

Дисплей LED:

1. Залишок заряду батареї
2. Кнопка вибору швидкості
3. Кнопка тригера включення

Як користуватися

- Натиснїть один раз кнопку POWER TRIGGER, щоб почати прибирання. Немає потреби тримати кнопку натиснутою. Натиснїть кнопку ще раз, щоб вимкнути.
- Пилосос автоматично переходить до режиму ECO Suction. Використовуйте кнопку ВИБОРУ, щоб вибрати один з 3 режимів всмоктування: ECO, MED, TURBO для VC-SV28AEU-B та ECO/TURBO для VC-SV12AEU-W та VC-SV20AEU-S.
- ЕКО для бїльших кїмнат та поверхонь.
- MED (лише для VC-SV28AEU-B) для менших кїмнат та поверхонь або всерединї автомобїля.
- TURBO для швидкого збирання смїття або глибокого чищення.
- Пїд час експлуатацїї на цифровому дисплеї вїдобразитиметься вїдсоток залишкового заряду батареї, швидкїсть, а також будь-якї проблеми з блокуванням мотора або заплутуванням щїткового валика, якї впливають на продуктивнїсть.

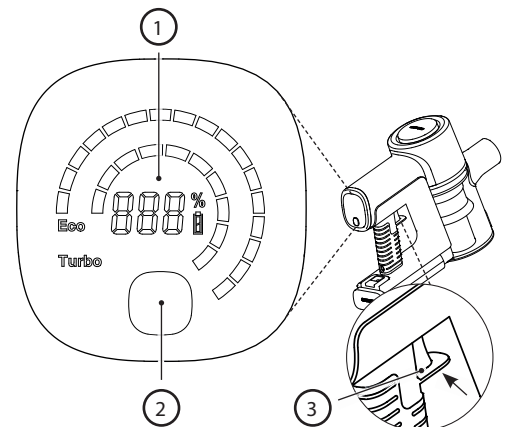

Зарядка батареї, зберігання та використання

Ваш пиросос-стик SHARP має в комплекті 2 літій-іонні батареї. Специфікації батарей наведено нижче. Зверніть увагу, що батареї не є взаємозамінними між моделями.

Модель	VC-BA12A-W	VC-BA20A-S	VC-BA28A-B
Напруга (В)	22,2	21,6	21,6
Тип елемента	ICR18650-20SG	INR18650-25PG	INR21700-40TG
Технологія	Літій-іонний	Літій-іонний	Літій-іонний
Кількість елементів	6	6	6
Потужність (Вт)	44,4	54	86,4
Ємність (мАг)	2000	2500	4000
Час зарядки (години)	4	4,5	4,5
Нетто вага (кг)	0,429	0,453	0,585
Розміри пристрою (Ш x Г x В) мм	158 x 65 x 85	158 x 65 x 85	158 x 65 x 85
Стандарт/Сертифікація	UKCA/CE/RoHS/REACH	UKCA/CE/RoHS/REACH	UKCA/CE/RoHS/REACH
Колір	Білий	Срібло	Чорний
Для використання з	VC-SV12AEU-W	VC-SV20AEU-S	VC-SV28AEU-B
Рекомендований адаптер АС	CZH015265065TRWQ	CZH015265065TRWQ	CZH024265100TRWQ

Розташування деталей та підключення до адаптера АС для зарядки

1. Конектор основного блоку
2. Порт зарядки
3. Рукоятка відпуску
4. Захисна кліпса
5. Статус заряду
6. Вентиляція

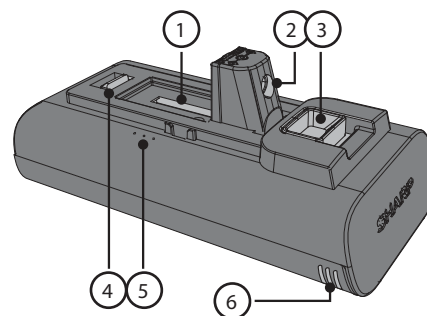

Перед першим використанням знімний літій-іонний акумулятор повинен бути повністю заряджений. Його можна заряджати, встановлений або не встановлений, підключивши шнур живлення до порту зарядки та стандартної електричної розетки.

Зарядка батареї

Існує кілька способів зарядки акумулятора або акумуляторів. Ми рекомендуємо заряджати акумулятор, коли він знаходиться в кадї, оскільки це дозволяє заряджати обидва акумулятори одночасно.

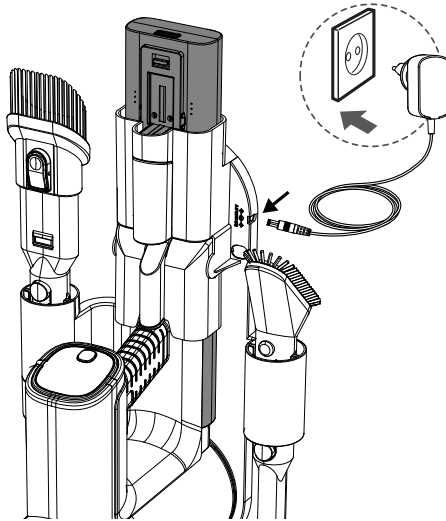

Також можливо зарядити акумулятор, коли він підключений до пирососа, коли він вийнятий з пирососа або сам по собі в кадї. Якщо кадї не використовується, розмістіть ручний пиросос або акумулятор на рівній, стабільній поверхні. Підключіть шнур живлення безпосередньо до порту зарядки, розташованого на рукоятці.

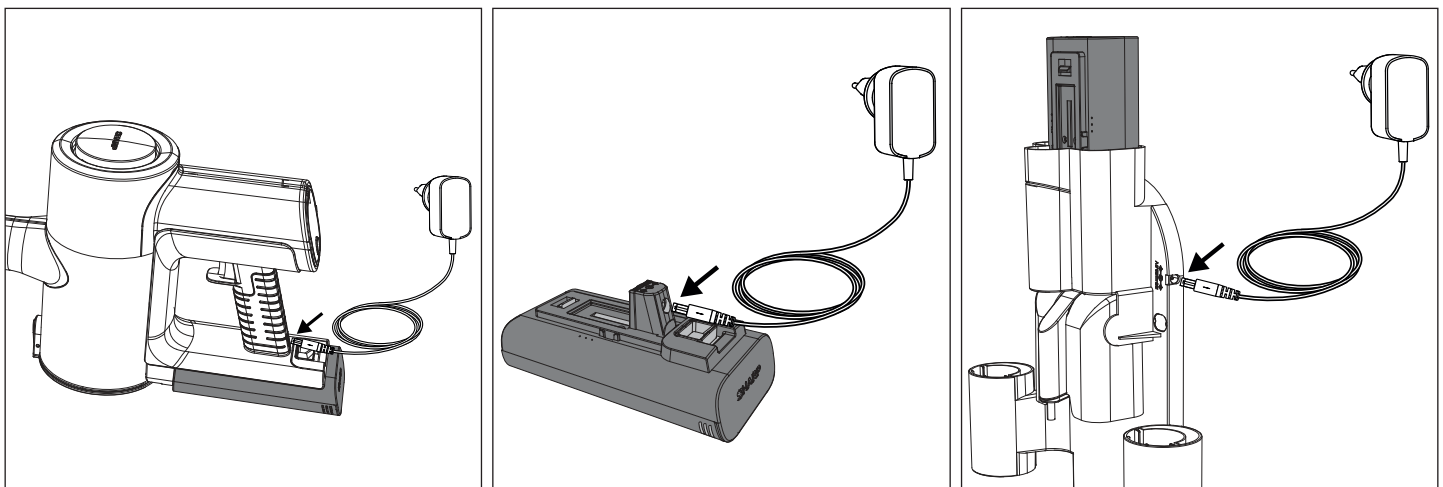

Як правильно заряджати акумулятор

- Використовуйте тільки доданий адаптер АС від Sharp.
- Починайте заряджати акумулятор, коли його заряд не впав нижче від 25%, — літій-іонні акумулятори мають обмежену кількість циклів зарядки, тому для подовження їхнього терміну експлуатації краще заряджати їх, не чекаючи на повне виснаження.
- Не перезаряджайте акумулятор: коли акумулятор повністю заряджено, вийміть його з зарядного пристрою, щоб уникнути перезарядки, — вона також може скоротити термін експлуатації акумулятора.
- Коли виріб не використовується, повністю заряджений акумулятор із бігом часу втрачає заряд.
- Зберігайте акумулятор у сухому прохолодному місці, бажано за кімнатної температури, — надмірно високі чи низькі температури можуть зашкодити акумулятору.
- Якщо пристрій планується зберігати понад шість місяців, раз на шість місяців заряджайте акумулятор до 50%, щоб він залишався працездатним.

Зарядка на стінному каді

1. Порт підключення постійного струму
2. Чоловіча вилка

Якщо ви використовуєте стінний каді (рекомендовано), слідуєте інструкціям зі встановлення. Підключіть зібраний продукт, зберігаючи його в стінному каді.
Відключіть адаптер АС від мережі, якщо ви не користуєтесь ним протягом тривалого часу.

ПРИМІТКА: Під час першого використання розрядіть батарею до кінця, щоб правильно її налаштувати. Рекомендовані часи зарядки наведено нижче.

	Часи зарядки (години)		
	VC-SV12AEU-W	VC-SV20AEU-S	VC-SV28AEU-B
1 Батарея	4	4,5	4
2 Батарейки	8	9	8

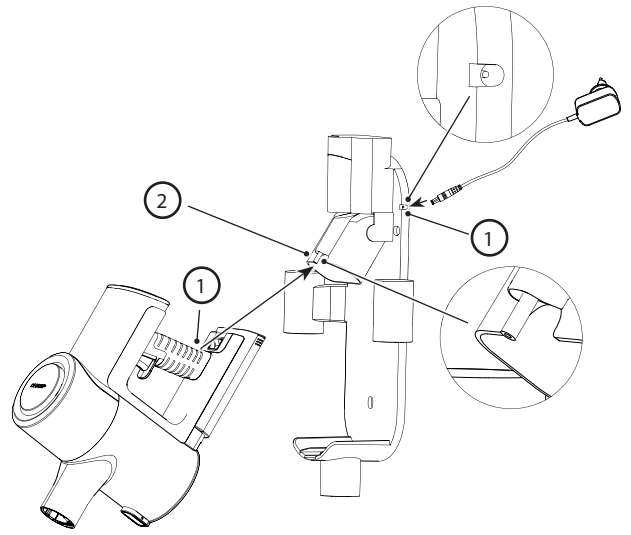

Час використання

	Час роботи для 2 батарей (хвилини)		
	Часи зарядки (години)		
	VC-SV12AEU-W	VC-SV20AEU-S	VC-SV28AEU-B
ЕКО	50	90	130
Середній ступінь готовності	x	x	48
Турбо	32	30	24

Індикація статусу батареї

Статус зарядки або розрядки батареї можна перевірити, подивившись на відсоток заряду на дисплеї пілососа або за світлом на боці самої батареї.

	10 % – 30 %
	31 % – 70 %
	> 70 %

Є 3 лампи, якщо всі вони горять, то заряд батареї більше 70%.

Коли батарея розряджена, буде блимати одне червоне світло. Під час зарядки це світло стане синім і буде блимати, поки не почне блимати друге світло, а перше стане статичним. Коли друге світло перестає блимати і стає статичним, почне блимати останнє світло. Зарядка завершена, коли всі 3 світла сині і статичні. Світла залишатимуться в цьому стані, поки батарея не буде від'єднана від адаптера АС.

УВАГА! ОСОБЛИВІ ВКАЗІВКИ ЩОДО ПОВОДЖЕННЯ З ЛІТІЙ-ІОННИМ АКУМУЛЯТОРНИМ БЛОКОМ

Ретельно дотримуйтеся вказівок. Це зменшить ризик вибуху, ураження електричним струмом, а можливо, серйозних уражень чи смерті.

- Використовуйте тільки схвалений адаптер АС Sharp для зарядки вашого акумулятора.
- Використовуйте джерело живлення, напруга якого відповідає зазначеній на паспортній табличці зарядного пристрою.
- Акумуляторний блок та адаптер АС від Sharp спеціально розроблені для спільної роботи.
- Не використовуйте адаптер АС з пошкодженим шнуром або вилкою.
- Не залишайте акумуляторний блок біля вогню чи джерела теплового випромінювання.
- У вогні чи за температури понад 60°C акумуляторний блок може вибухнути.
- Не заряджайте акумуляторний блок у вологому чи сирому місці.
- Не заряджайте акумуляторний блок у місцях, де можлива наявність вогнебезпечних рідин чи газів.
- Не допускайте занурення акумуляторного блока в воду.
- Не заряджайте акумуляторний блок, коли зовнішнє повітря має занадто високу (понад 40°C) чи низьку (менші ніж 10°C) температуру.
- Зарядка буде працювати найкраще при нормальній кімнатній температурі.
- Не допускайте роздушування, падіння чи пошкодження акумуляторного блока.
- Не використовуйте батарейний блок або адаптер змінного струму, які були випущені або отримали різкий удар.

- Пошкодження акумулятора може призвести до вибуху акумуляторного блока. негайно утилізуйте акумуляторний блок, дотримуючись вказівок з утилізації акумуляторного блока чи звернувшись по пораду у сервісний центр.
- Не відкривайте, не вводьте зміни та не намагайтеся відремонтувати акумуляторний блок.
- Батарея може виділяти дим, якщо він пошкоджений або використовується неправильно.
- Добре провітрити приміщення, а в разі виникнення якихось негативних наслідків для здоров'я зверніться по медичну допомогу.
- У разі пошкодження чи неправильного використання з акумулятора може витікати рідина.
- Якщо ви потрапили в контакт з будь-якою рідиною з батареї, негайно промийте місце контакту м'яким милом і водою. Якщо рідина потрапила вам в очі, промийте їх водою і зверніться за медичною допомогою.
- Тримайте батарейний блок подалі від маленьких металевих предметів, які можуть призвести до замикання батарейних клем.

Утилізація пристрою та акумулятора

Цей виріб не містить жодні деталі, які користувач мав би обслуговувати самотужки.

Електронні вироби та батарейки не слід викидати разом із побутовим сміттям. Дізнатися, де і як переробляти виріб екологічно безпечним способом, побутові користувачі можуть у продавця, в якого вони цей виріб придбали, або у місцевих органах влади.

Не викидайте батарею як побутові відходи або не спалюйте її, оскільки батарейний блок може вибухнути.

Батарейки слід утилізувати відповідно до місцевих нормативів.



Цей символ означає, що виріб містить батареї, які підлягають регулюванню згідно з Європейською директивою 2013/56/EU; їх не можна викидати разом зі звичайним побутовим сміттям. Літери **„Cd“**, **„Hg“** і **„Pb“** під символом сміттевого бака означають наявність в акумуляторі кадмію (Cd), ртуті (Hg) чи свинцю (Pb).



Цей символ на виробі означає, що виріб підлягає дії Європейської директиви 2012/19/EU, і його не можна викидати разом з іншим побутовим сміттям.



Ці символи на виробі, упаковці та (або) супровідній документації означають, що електричні чи електронні вироби не можна викидати разом зі звичайним побутовим сміттям.

Декларація про відповідність нормам ЄС та Великої Британії:

- Повний текст декларації відповідності стандартам ЄС та UKCA розміщено за адресою sharpconsumer.eu — перейдіть у розділ завантажень для своєї моделі та виберіть пункт **„Declaration of Conformity“** (Декларація відповідності).

Рекомендовані методи чищення

Ваш пилосос-паличка призначений для чищення поверхонь підлоги та високих вертикальних поверхонь, до яких важко дістатися. Почніть з Металевої подовжувальної палички та поєднайте з наступними інструментами.

- Прикріпіть широкий моторизований ролик для чищення з LED-світлом для твердих підлог, килимів та килимових покриттів.
- Прикріпіть адаптер для гнучкого згинання, щоб дістатися під дивани, стільці та навколо меблів.
- Прикріпіть продовжену насадку для щілин для кутів та вузьких місць.
- Використовуйте V-ролер на всіх типах підлоги. Для твердих підлог рекомендується щітковий ролик.
- Прикріпіть 2-в-1 щітку/інструмент для щілин для абатурів, книжкових полиць та електроніки.
Тільки для VC-SV28AEU-B
- Прикріпіть міні-моторизований щітковий валик для сходів та вузьких доріжок.

Для швидкого прибирання невеликих площ, ви можете перетворити пилосос-паличку на ручний пилосос, видаливши металеву подовжувальну паличку. Виберіть відповідний інструмент для роботи, як показано нижче.

- Прикріпіть Продовжену насадку для щілин для глибокого очищення між сидіннями автомобіля, подушками дивана та високими стільцями.
- Прикріпіть 2-в-1 Щітка/Інструмент для щілин для комодів, полиць та клавіатур.
Тільки для VC-SV28AEU-B
- Прикріпіть міні-моторизований щітковий валик для сходів та лавок.
- Приєднайте гнучкий шланг та Інструмент для щілин або Щітку для глибокого очищення інтер'єру автомобіля, під сидіннями та між ними.

Фільтр та контейнер для пилу

Ваш пиросос містить кілька фільтрів, що забезпечують недопущення повернення забрудненого повітря в кімнату та захищають мотор. Герметичний контейнер для пилу затримує та утримує 99,9% пилу, алергенів, шкірного наліту та бруду.

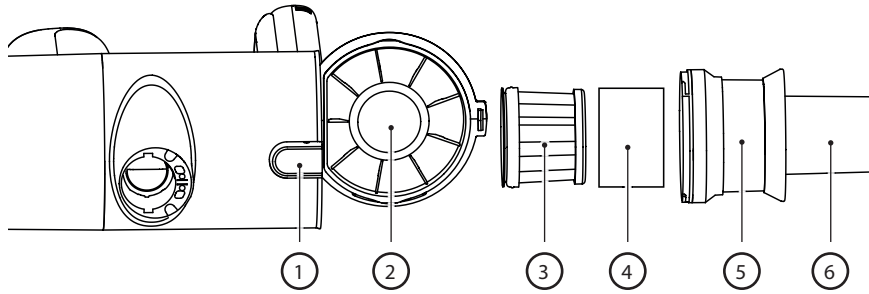

1. Кнопка відпуску контейнера.
2. Герметичний контейнер для пилу
3. Фільтр HEPA 13.
4. Манжета фільтра
5. Металевий сітчастий фільтр для відокремлення великих частинок.
6. Багатоконусне циклонне обертання для ізоляції частинок пилу

Спорожнення контейнера для пилу

1. Тримайте ручний пиросос над контейнером для сміття.
2. Потім натисніть кнопку відкриття контейнера. Обережно висипте вміст у контейнер для сміття. За потреби очистіть фільтр HEPA.
3. Переконайтеся, що Сбірка фільтра HEPA надійно закріплена (повертаючи всю збірку за годинниковою стрілкою) перед закриттям дверцят контейнера для пилу (ви почуєте "клік", коли дверцята будуть замкнені).

Видалення та чищення фільтра високої щільності

1. Поверніть збірку фільтра HEPA проти годинникової стрілки, поки вона не від'єднається від пристрою.
2. Вийміть збірку фільтра HEPA та очистіть за необхідності (див. нижче).
3. Вставте фільтр HEPA-щільності назад у збірку HEPA-фільтра.
4. Переконайтеся, що збірка фільтра високої щільності надійно закріплена (повернувши за годинниковою стрілкою) перед закриттям дверцят контейнера для пилу.

ПРИМІТКА: Якщо фільтр HEPA дуже брудний, його можна вимити водою. Після миття просушіть протягом щонайменше 24 годин, щоб переконатися, що він повністю просох перед тим, як вставити назад у пиросос.

Щоб забезпечити високу продуктивність фільтра HEPA, рекомендується замінювати його кожні 3 місяці. Щоб замовити заміний фільтр, використовуйте номер моделі VC-SVF1A.

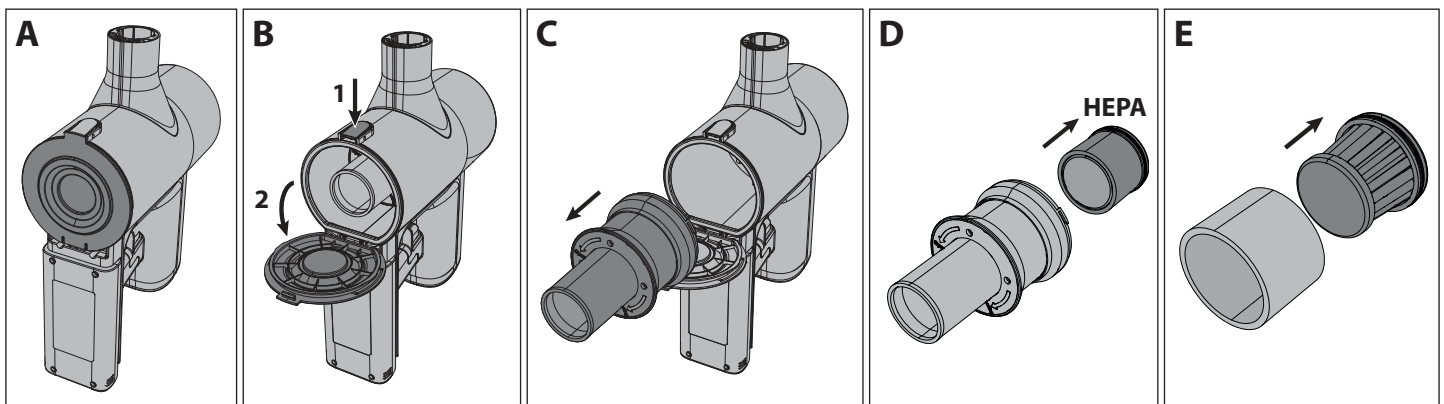

УВАГА: НЕ ВИКОРИСТОВУЙТЕ пиросос без встановленого фільтру-рукава, фільтру HEPA13 або сітчастого фільтра. Це призведе до потрапляння великих частинок пилу або сміття в мотор, що спричинить його пошкодження.

Інструменти та їх використання

Ваш пиросос-паличка SHARP поставляється з різними інструментами, як показано нижче. Залежно від моделі, яку ви маєте, буде визначено, які інструменти включені в коробку.

Два в одному Щітка

Цей інструмент можна використовувати або з висунутою щіткою, або з насадкою. Щоб використовувати насадку, натисніть на кнопку відпускання і відтягніть щітку.

Двофункціональна щітка ідеально підходить для чищення абажурів, книжкових полиць та різноманітного електронного обладнання.

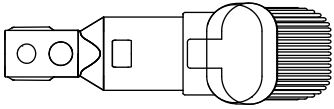

Широка насадка-щітка (тільки для VC-SV28AEU-B)

Цей корисний інструмент може бути використаний для ніжного очищення штор, драпіровок, віконних підвіконь, жалюзі тощо.

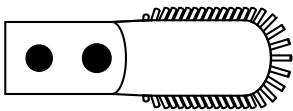

Довга насадка для щілин

Ця універсальна довга насадка для щілин ідеально підходить для чищення кутів та вузьких місць.

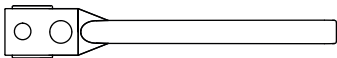

Шланг подовження (тільки для VC-SV28AEU-B)

Щоб збільшити зручність використання менших інструментів, їх можна використовувати з подовжувачем шланга. Шланг може розтягуватися, щоб полегшити доступ до вузьких або важкодоступних місць для покращення очищення.



Металева подовжувальна паличка

Використовуйте цей інструмент з моторизованою головкою для легкого чищення підлоги.

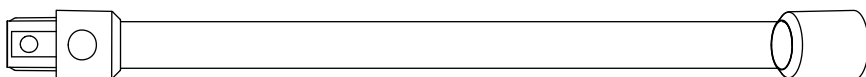

Моторизований щітковий валик

Моторизований ролик для чищення ідеально підходить для чищення всіх типів підлог. Стандартно встановлюється V-ролик, який можна замінити на ролик для чищення. Обидва ролики забезпечують відмінну продуктивність на всіх типах підлог. Завдяки наявності яскравого фари, моторизована головка дозволяє вам бачити будь-який бруд, пил та сміття, які потрібно відсмоктувати, а також дозволяє вам бачити в темніші куточки та краї для повного чищення.

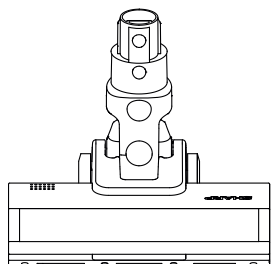

Щоб змінити, очистити або обслуговувати ролик, дотримуйтеся наведених нижче інструкцій.

1. Натисніть вниз рукоятку, позначену як А, і в той же час підніміть пластину щіткового валика (пункт В).
2. Вийміть пластину щіткового валика.
3. Вийміть щітковий валик, потягнувши вгору з правої сторони (R).
4. Вставте ролик, зачепивши його з лівої сторони (L), а потім натисніть вниз справа, щоб він надійно зафіксувався. Тепер повторно вставте пластину ролика для чищення, натискаючи на неї вниз, поки вона не клацне.

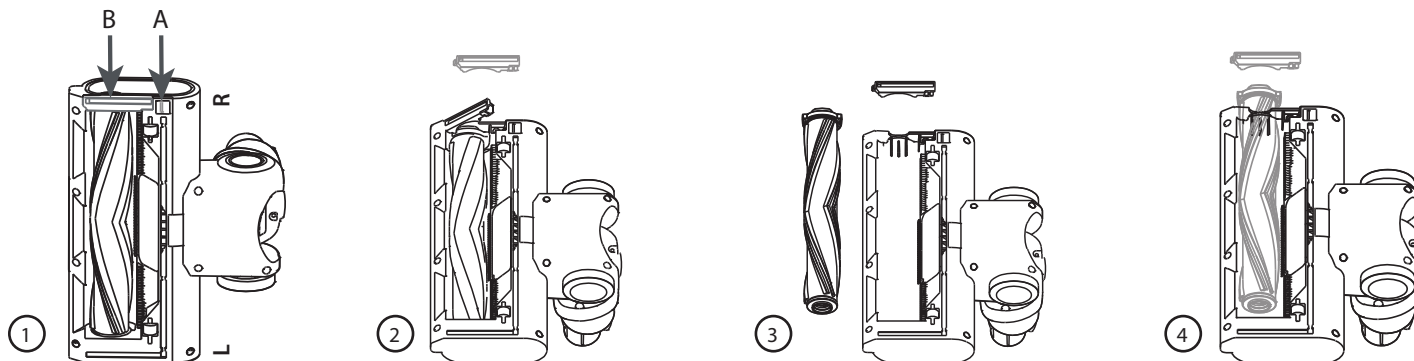

V-валик

Використовуйте V-ролик на всіх типах підлог.

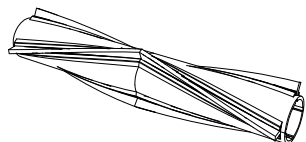

Щітковий валок

Рекомендується використовувати щітковий валик для килимових покриттів.



Міні-моторизована щітка (тільки для VC-SV28AEU-B)

Прикріпіть міні-моторизований щітковий валик для сходів, оббивки та вузьких доріжок.

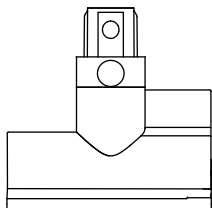

Гнучкий адаптер для згинання (тільки для VC-SV20AEU-S та VC-SV28AEU-B)

Використовуйте з металевою подовжувальною паличкою для зручного доступу під дивани, стільці, столи тощо.

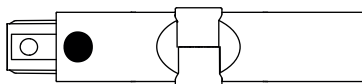

Інструмент для прибирання

Зручний інструмент для прибирання входить до комплекту. Цей інструмент дозволяє легко видаляти заплутані волосинки з роликової щітки за допомогою вбудованого леза. Щітку можна використовувати для очищення пилу, який потрапив у вузькі місця пилососа або аксесуарів.

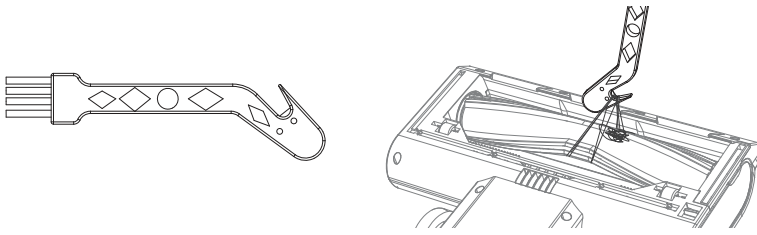

При використанні ріжучої частини інструменту для чищення, переконайтеся, що ви надійно зачепили заплутану частину та тягнете так, щоб матеріал розрізався. Будьте обережні, не тягніть занадто сильно, оскільки це може спричинити пошкодження ролика.

Автономне стояння

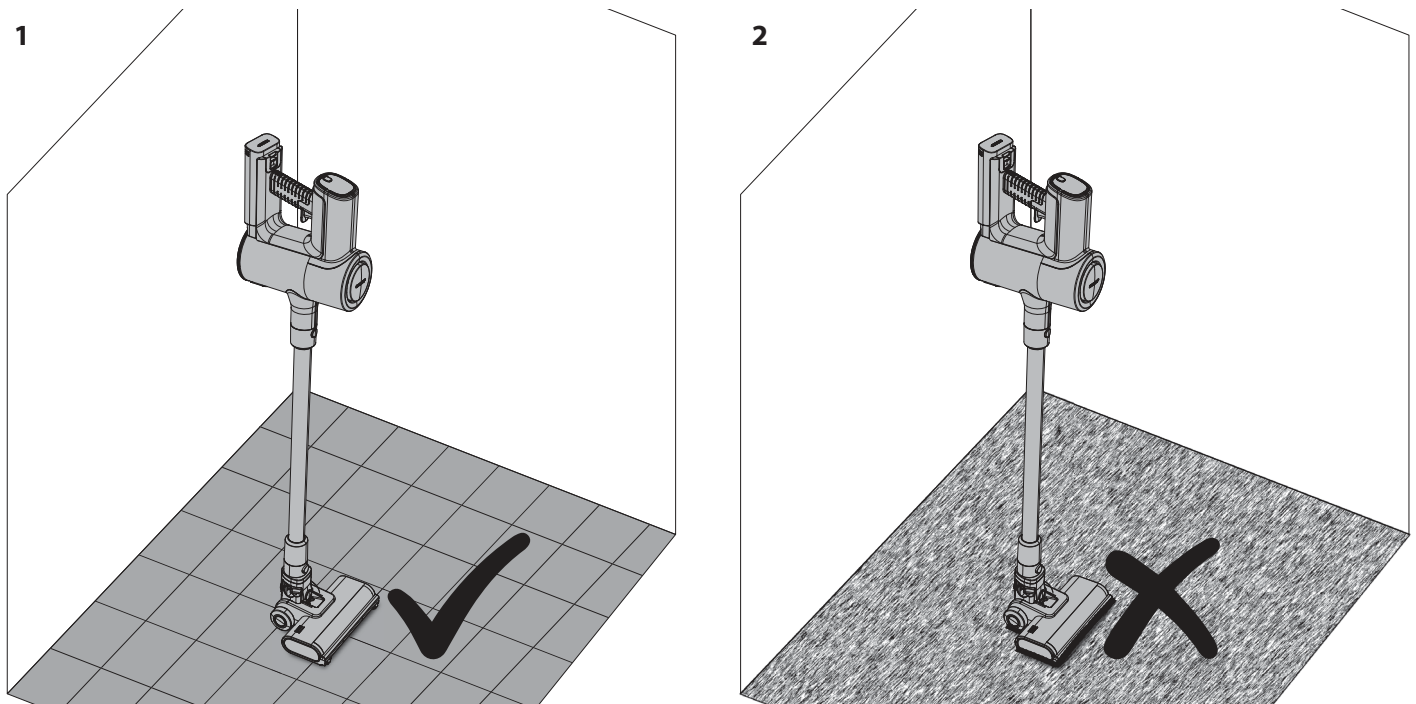

1. Добре використовувати Автономне стояння на твердій підлозі.
2. НЕ використовуйте самостійне утримання на м'яких/килимових покриттях.

При використанні вашого пилососа-палиці SHARP на твердій поверхні, можна розташувати ваш пилосос у положенні самостійного стояння. Для цього пилосос повинен бути підключений до моторизованого блоку через металеву подовжувальну стрижню; також переконайтеся, що батарея встановлена.

М'яко опираючись ногою на моторизовану головку, перемістіть пилосос так, щоб він був у вертикальному положенні. Ви почуєте клацання, коли головка зафіксується.

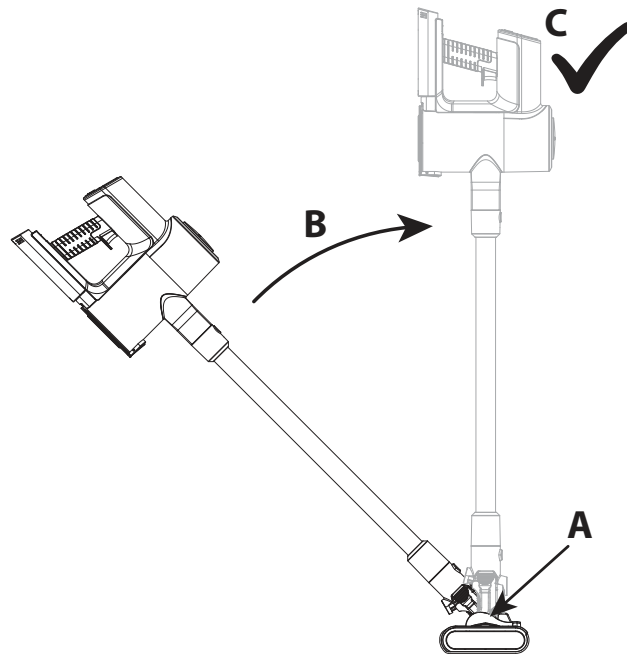

Обережно відпустіть пилосос, і він самостійно зафіксується у вертикальному положенні.

УВАГА: Ваш пилосос буде самостійно стояти на твердих підлогах, якщо його перекинути там, можливі пошкодження або травми. Переконайтеся, що після переходу в положення самостійного стояння він не перекидається. Не залишайте пилосос без нагляду в режимі самостійного стояння, особливо якщо у вас є маленькі діти або домашні тварини.

Панель дисплея

Мультимедійна панель дисплея показує важливу інформацію про функцію та використання вашого вертикального пилососа.

Щоб змінити швидкість мотора з ECO (найефективніший) на Turbo (найпотужніший), натисніть цю кнопку. Коли пристрій вимкнено, натисніть цю кнопку, щоб показати, скільки енергії залишилося в батареї для кожного режиму роботи.

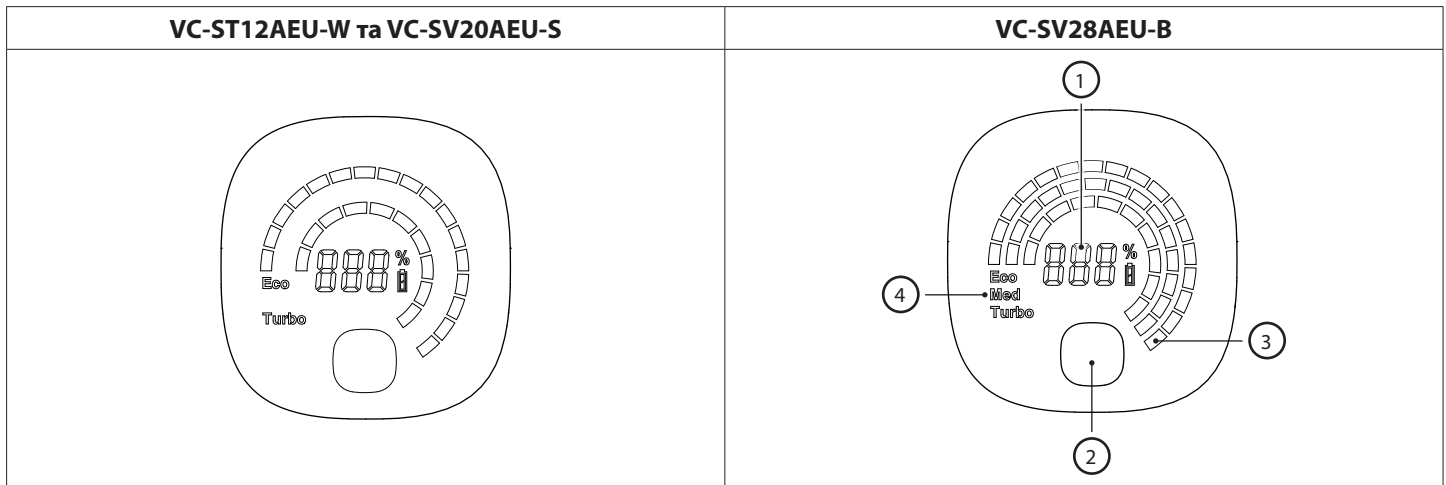

1. Відсоток залишкової потужності батареї.
2. Кнопка вибору режиму – ECO, Середній або Turbo потужність.
3. Візуальна індикація залишку енергії на основі рівня заряду батареї. Це зміниться, коли буде натиснута кнопка режиму.
4. Режим роботи. Він зміниться, коли буде натиснута кнопка режиму.

У випадку виникнення будь-якої проблеми з вашим вертикальним пилососом, можливо, на дисплеї з'явиться код помилки. Якщо з'являється код помилки, зверніться до розділу "Усунення неполадок" цього посібника користувача для отримання додаткової інформації.

Загальне чищення та обслуговування

Щоб ваш пилосос-палиця SHARP залишався у гарному стані та продовжував надавати надійний сервіс, рекомендується регулярно очищувати та обслуговувати його.

Зовнішні частини можна очистити м'якою тканиною. Якщо є вперті плями, використовуйте неабразивний, м'який засіб для чищення для їх видалення.

Ніколи не використовуйте абразивні засоби для чищення або тканини для догляду за вашим пилососом-палицею SHARP, оскільки вони можуть пошкодити поверхню.

Загальні поради після використання:

1. Очистіть контейнер для пилу

Сила всмоктування знижується, якщо камера для пилу заповнена сміттям, тому її випорожнення після та під час використання забезпечить набагато кращий досвід чистки.

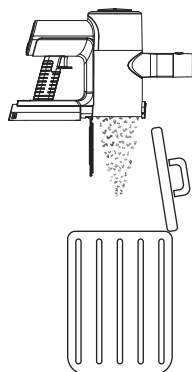

2. Очистіть ролики

Видаліть будь-які волосся або сміття, які могли прилипнути до ролика або обгорнутися навколо нього під час використання, оскільки це покращить продуктивність при наступному використанні. Щоб видалити все, що обгорнулося навколо ролика, використовуйте ріжучий край інструмента для чищення.

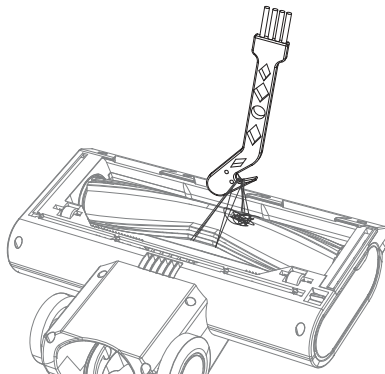

3. Перевірте на наявність блокувань

Переконайтеся, що повітряні шляхи не заблоковані перешкодами, такими як грудки волосся, волосся домашніх тварин або великі предмети сміття. Використовуйте світло (ліхтарик на вашому мобільному телефоні), щоб подивитися в трубу і перевірити, чи вона чиста.

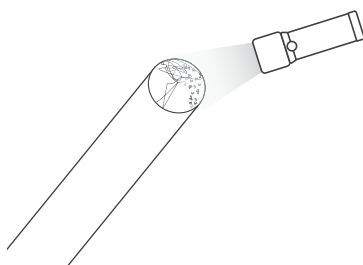

4. Очистіть фільтр

Забиті фільтри є найпоширенішою причиною поганого всмоктування. Очищуйте їх після кожного використання, і якщо продуктивність знижується, їх можна вимити водою і залишити сушитися протягом 24 годин. Рекомендується замінювати фільтр HEPA кожні 3 місяці.

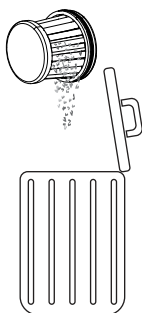

Боротьба з блокуваннями

Можливо, іноді ваш пилосос-палиця може забиватися сміттям. Вам, можливо, доведеться розібрати деякі частини, щоб отримати доступ для очищення та розблокування.

При розблокуванні використовуйте довгий жорсткий дріт з тупим кінцем для очищення труб. Будьте обережні, щоб не пошкодити трубу.

Адаптер AC

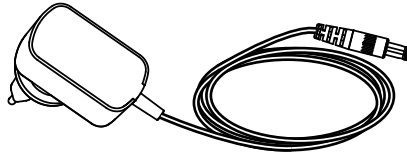

Ваш пиросос-паличка SHARP постачається з адаптером AC, який можна використовувати з розеткою Великої Британії (3-штифтова) або ЄС (2-штифтова). Адаптер AC, що постачається з вашим пирососом-паличкою, залежить від моделі пирососа та батареї, зверніться до таблиці нижче, щоб визначити модель пирососа та адаптер AC. Використовуйте тільки доданий та рекомендований SHARP адаптер AC для вашого пирососа-палички. Специфікації адаптера AC можна знайти в кінці цього Посібника користувача.

Зміна типу основного з'єднання адаптера

Ваш адаптер AC постачається з двома пластинами для підключення до мережі, які можна змінювати в залежності від типу вашої розетки. Пластина для підключення зліва призначена для Великої Британії, Ірландії та Кіпру. Пластина для підключення з двома штифтами справа призначена для більшості інших країн ЄС.

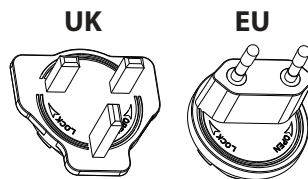

Щоб встановити правильну пластину для вашого основного виходу, виберіть відповідну (UK або EU) та розмістіть на адаптері AC, як показано на картинці нижче, пластина повинна сидіти в заглибленні. Поверніть за годинниковою стрілкою, поки не почуєте клацання, і тепер пластина з'єднання встановлена. Якщо ви не впевнені, будь ласка, зверніться до нашої гарячої лінії за порадою.

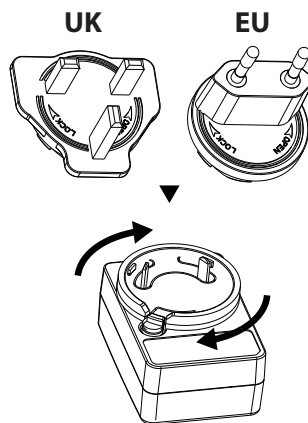

Щоб вийняти тарілку, натисніть кнопку A та поверніть тарілку проти годинникової стрілки. Тепер тарілку можна вийняти.

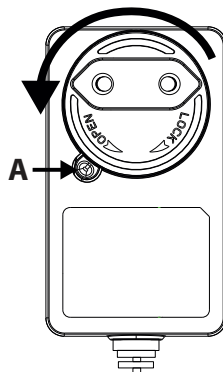

Пошук та усунення несправностей

Проблема	Причина	Резолюція
Код помилки E01 з'являється на дисплеї.	Мотор голови припинив обертання.	Видаліть перешкоду з валика в моторизованій головці.
E02 з'являється на дисплеї (тільки для VC-SV20AEU-S та VC-SV28AEU-B).	Вхід заблоковано.	Видаліть засмічення з головки, трубки та/або входу.
Недостатня продуктивність підбирання.	Зменшена сила всмоктування.	Встановіть режим вакууму на "Турбо". Спорожніть контейнер для пилу. Очистіть фільтри. Переконайтеся, що воздуховоди пирососа не заблоковані або не перекриті.
Пиросос зупинився або не працює.	Проблема з батареєю або з'єднанням батареї.	Перевірте, чи батарея повністю заряджена. Переконайтеся, що акумулятор правильно підключений до пирососа.
Валик не обертається.	Механічна проблема.	Видаліть перешкоду з валика в моторизованій головці. Очистіть валик та блок головки.
Індикатор батареї блимає червоним.	Батарея майже розряджена.	Перезарядіть батарею.
Акcesуар зламаний або не працює.		Зверніться до кол-центру SAHRP для обговорення. Нова деталь може бути надана безкоштовно, якщо вона під гарантією, або за плату, якщо це необхідно.
Моторизована головка шумить.	Щітковий валик встановлено.	Якщо щітковий валик встановлено, щітинки будуть видають шум, коли вони з'єднуються з корпусом головки.

Якщо у вас виникнуть будь-які інші проблеми зі своїм пирососом-палицею SHARP, будь ласка, зверніться до нашого контактного центру за подальшою консультацією та інформацією.

Щоб замовити заміні акcesуари, фільтри та батареї, будь ласка, зателефонуйте або напишіть електронного листа у ваш сервісний центр SHARP.

Технічні характеристики

Модель	VC-SV12AEU-W	VC-SV20AEU-S	VC-SV28AEU-B
Ємність батареї (mAh)	2000	2500	4000
Напруга батареї (В)	22,2	21,6	21,6
Потужність батареї (Вт)	44,4	54	86,4
Розмір батареї (Ш x В x Г в мм)	158 x 65 x 85	158 x 65 x 85	158 x 65 x 85
Вага батареї (кг)	0,429	0,453	0,585
Кількість елементів	6	6	6
Час зарядки однієї батареї (години)	4	4,5	4
Час зарядки двох батарей (години)	8	9	8
Колір основного корпусу	Білий	Срібло	Чорний
Панель керування	Цифрова	Цифрова	Цифрова
Тип дисплею	ЖК-дисплей	ЖК-дисплей	ЖК-дисплей
Ємність контейнера для пилу (л)	0,55	0,55	0,55
Тип вихлопного фільтра	HEPA 13	HEPA 13	HEPA 13
Брутто вага (кг)	5,2	5,4	6,3
Потужність мотора (Вт)	150	250	380
Тип двигуна	DC мотор	Безщітковий постійний двигун	Безщітковий постійний двигун
Рівень шуму (дБ)	≤80	≤80	≤80
Споживання енергії в режимі виключення (Вт)	0,5	0,5	0,5
Захист від перегрівання	Так	Так	Так
Вилка	Адаптер для європейської/ британської вилки	Адаптер для європейської/ британської вилки	Адаптер для європейської/ британської вилки
Споживання енергії мотором (Вт)	150	250	380
Час роботи на максимальній потужності (хвилини)	16	15	12
Час роботи на середній потужності (хвилини)	Немає	Немає	24
Час роботи при мінімальній потужності (хвилини)	25	45	65
Сертифікація безпеки логотипу	CE / UKCA	CE / UKCA	CE / UKCA
Мінімальна потужність всмоктування (кПа)	6	7	7
Максимальна потужність всмоктування (кПа)	12	20	28
Максимальна потужність всмоктування (в аероватах)	62	120	173
LED-фара	Так	Так	Так
Колір фар	Білий	Білий	Білий
Розмір одиниці (Ш x В x Г в мм)	120 x 1205 x 270	120 x 1205 x 270	120 x 1250 x 250
Вага одиниці (кг)	3,9	4,1	5

Адаптер AC			
Модель	CZH015265065TRWQ	CZH015265065TRWQ	CZH024265100TRWQ
Живлення	100-240В AC / 50/60Гц / 0.5А	100-240В AC / 50/60Гц / 0.5А	100-240В AC / 50/60Гц / 0.8А
Вимоги до живлення	AC 100-240В ~ 50/60Гц	AC 100-240В ~ 50/60Гц	AC 100-240В ~ 50/60Гц
Вихідна напруга	26,5V DC / 650mA	26,5V DC / 650mA	26,5V DC / 1000mA
Колір	Білий	Білий	Чорний
Довжина кабелю живлення (мм)	1500мм	1500мм	1500мм
Для використання з	VC-SV12AEU-W	VC-SV20AEU-S	VC-SV28AEU-B
Індекс захисту IP	IP20 (використовувати тільки всередині приміщень)	IP20 (використовувати тільки всередині приміщень)	IP20 (використовувати тільки всередині приміщень)
Виробник	Shenzhen Chanzeho Технологія Co. Limited 7/F, Spa Centre, No.53-55 Lockhart Road, Wan Chai, Гонконг		



Sharp Consumer Electronics Poland sp. z o.o.
Ostaszewo 57B, 87-148 Łysomice, Poland

SHARP CORPORATION
1 Takumi-cho, Sakai-ku
Sakai City, Osaka
590-8522, Japan

SDA/MAN/0313 V1

www.sharpconsumer.eu

SHARP