

SHARP



Quick start guide

Party Street Beat PS-949

BG

CS

DA

EL

ET

FI

HR

HU

LT

LV

NO

PT

RO

SK

SL

SR

SV

UA

Product images are for illustration purposes only. Actual product may vary.

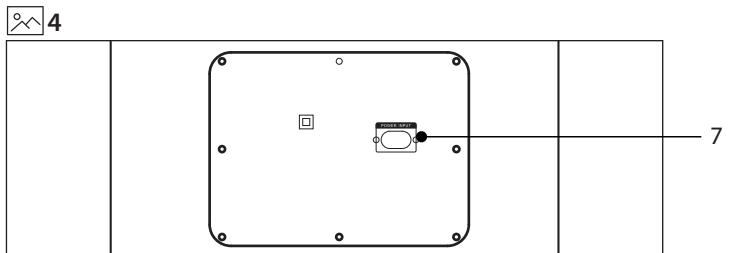
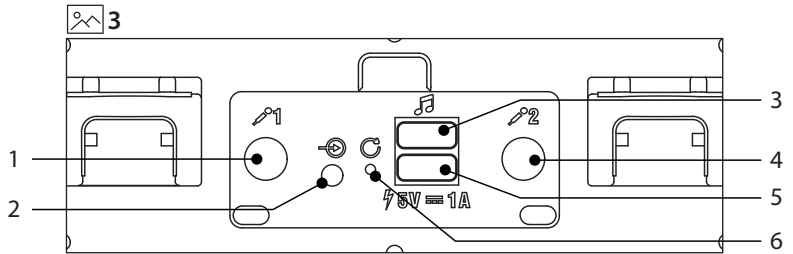
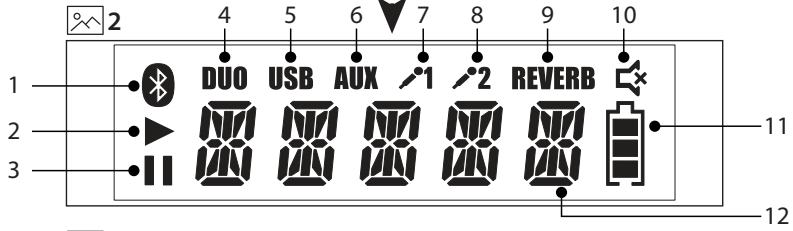
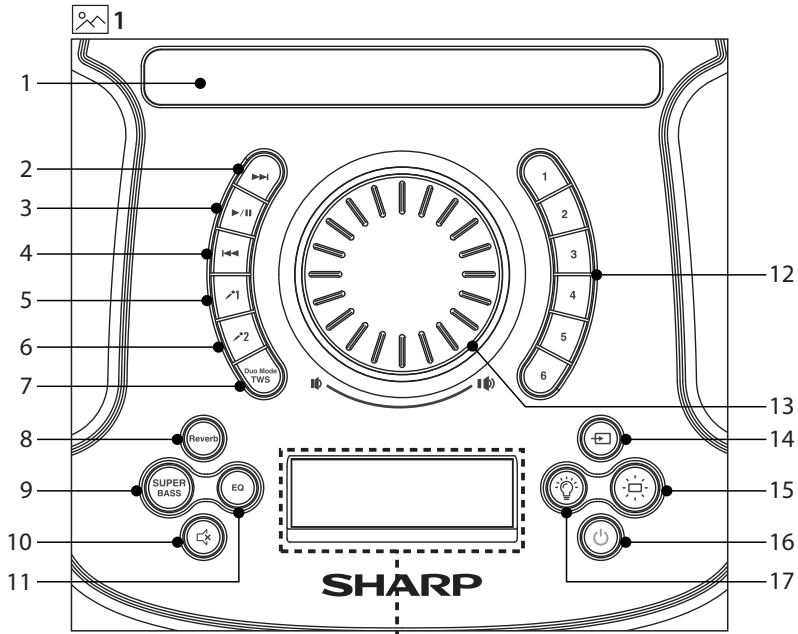

БЪЛГАРСКИ

Прочетете всички инструкции за безопасност преди да започнете да използвате продукта. За подробни указания можете да изтеглите ръководството на потребителя от sharpconsumer.eu

Важни указания относно безопасността

Моля, спазвайте инструкциите за безопасност и вземете под внимание всички предупреждения. Запазете ръководството за бъдещи справки.



Този символ указва на потребителя да потърси в ръководството допълнителна информация, свързана с безопасността, начина на работа и поддръжката на уреда.



Този символ указва наличието на неизолирано опасно напрежение в корпуса на продукта, което може да бъде достатъчно силно, за да представлява риск от токов удар.



Променлив ток (AC)

Номиналното напрежение, маркирано с този символ, е променливо захранващо напрежение.



Оборудване клас II.

Този символ показва, че продуктът разполага с двойна система на изолация и не е необходимо да бъде осигурено обезопасено електрическо свързване (заземяване).

Предпазни мерки

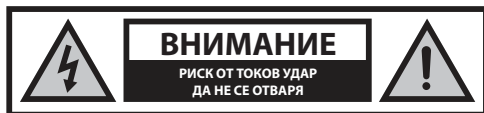

За да предотвратите опасността от възникване на токов удар, никога не сваляйте задния капак. Във вътрешността на уреда не се съдържат части, които подлежат на обслужване от потребителя. Действията по отстраняване на повреди трябва да бъдат изпълнявани единствено от упълномощени лица.

- Не хващайте захранващия кабел с мокри ръце. Изключвайте уреда напълно преди да извадите щепсела от контакта. Ако уредът не се използва за продължителен период от време изключете захранващия кабел от мрежата. Уверете се, че електрическият контакт, в който е включен уредът, е лесно достъпен. Не използвайте удължители.
- Пазете захранващия кабел от увреждане; не поставяйте тежки предмети върху него; не го разтягайте и прегъвайте. В случай че захранващият кабел бъде повреден, същият трябва да бъде заменен.
- При използване на продукта е необходимо да бъдат спазвани основни правила за безопасност, особено в присъствието на деца.
- Гнездата и отворите в корпуса са предназначени за вентилация и осигуряване на устойчива работа на продукта, предпазвайки го от прегряване.
- Не използвайте този продукт в близост до източници на топлина, напр. радиатори, печки, фурни и т.н. Избягвайте излагане на продукта на пряка слънчева светлина.
- За да ограничите риска от пожар или токов удар, се погрижете продуктът да не бъде излаган на дъжд или влага.

- Преди настъпване на буря трябва да изключите всички кабели и конектори от продукта.

Поддръжка

- Преди почистване изключвайте захранващия кабел от електрическата мрежа. При почистване на външната част на аудио системата използвайте мека и чиста кърпа.

Обслужване и ремонтни дейности

- Този продукт не съдържа части, които биха могли да бъдат обслужвани от потребителя. В случай на повреда се свържете с производителя или с упълномощен сервизен център.

Внимание: Предупреждение за опасност от предизвикване на епилепсия

- Преди използване на строб светлините се уверете, че никой от присъстващите хора не страда от повишена фоточувствителност. В този случай не ги включвайте.

Внимание: Предотвратяване на увреждане или загуба на слуха

- Устройството XParty Street Beat PS-949 е в състояние да генерира високи нива на звуково налягане, които могат да доведат до трайна загуба на слуха или неговото увреждане. Подхождайте с повишено внимание при продължително излагане на прекомерни нива на звуково налягане (>85dB).

Поддръжка на вградената батерия

- Този продукт се захранва от акумулаторна батерия.
- Изключвайте продукта от електрическата мрежа, когато не го използвате.
- Ако бъде оставена без да се използва, след известно време напълно заредената батерия ще изгуби заряда си.
- В случай че възнамерявате да не използвате аудио системата за продължителен период, е необходимо да зареждате батерията на 50% на всеки шест месеца.

Предупреждение!

- При неправилна употреба на батерията съществува опасност от възникване на пожар или химически изгаряния.
- Не правете опити да отваряте продукта или да заменят батерията самостоятелно.
- Ако претърпят удар, батериите могат да избухнат.
- Батериите не трябва да бъдат излагани на висока температура.
- Не изпускайте продукта и не го подлагайте на удари.
- Моля, извешдайте батериите от експлоатация по законосъобразен начин, спазвайки указанията в настоящото ръководство (вж. раздел "Извешдайте на устройството и батериите от употреба"). Не ги хвърляйте в огъня и не ги разглобявайте, тъй като е възможно да протекат или експлодират.

Извеждане от експлоатация: Устройство и батерии

Този продукт не съдържа части, които биха могли да бъдат обслужвани от потребителя.

Излезлите от употреба електронни продукти и батерии не трябва да бъдат смесвани с общите битови отпадъци. За подробности относно това къде тези продукти могат да бъдат предоставени за безопасно рециклиране, битовите потребители следва да се обърнат към търговеца, от когото са ги закупили, сервизен център, одобрен от Sharp, или към местните власти.

Изваждането на батериите може да бъде изпълнено единствено от сервизен представител, упълномощен от Sharp. Същите следва да бъдат предадени за рециклиране съгласно местните закони и разпоредби.

Не изхвърляйте батериите заедно с останалите битови отпадъци. Не ги хвърляйте в огъня, тъй като могат да избухнат.

Управление

(Вж.  1 на стр. 1).

1. Отвор за прикрепване на мобилно устройство/таблет

2.

Натиснете бутона за преминаване към следващия запис.

Поддържа се единствено за възпроизвеждане на входен сигнал от Bluetooth и USB. Натиснете и задръжте за превъртане на текущия запис напред.

3.

Натиснете за възпроизвеждане или поставяне на пауза.

Поддържа се единствено за възпроизвеждане на входен сигнал от Bluetooth и USB.

4.

Натиснете бутона за връщане към предишния запис.

Поддържа се единствено за възпроизвеждане на входен сигнал от Bluetooth и USB. Натиснете и задръжте за превъртане на текущия запис назад.

5.

Натиснете за промяна на силата на звука за входния сигнал от Микрофон 1.

Натиснете за избор на Микрофон 1 (за регулиране на силата на звука)

6.

Натиснете за промяна на силата на звука за входния сигнал от Микрофон 2.

Натиснете за избор на Микрофон 2 (за регулиране на силата на звука)

7. Режим Duo/TWS (Истински безжичен стерео звук)

Натиснете за активиране на вдвояване в режим Duo.

Натиснете и задръжте бутона за прекратяване на вдвояването в режим Duo.

8. REVERB (Реверберация)

Натиснете бутона неколкократно, за да активирате/деактивирате опцията за различните видове входен сигнал.

Натиснете и задръжте за деактивиране за всички видове входен сигнал.

Завъртете селектора, за да промените степента на реверберация.

ЗАБЕЛЕЖКА:

– Поддържа се единствено за входен сигнал от гнезда Микрофон 1 и Микрофон 2.

9. SUPER BASS (Супер бас)

Натиснете бутона за усилване на нивото на ниските честоти.

Натиснете повторно за изключване на тази опция.

10.

Натиснете бутона за изключване на звука. При повторно натискане звукът ще бъде включен.

11. EQ (Еквалайзер)

Превключване на различните програмирани опции на еквалайзера.

Поп, Денс, Рок, На живо, Клубна музика, Неутрална.

12. DJ FX (DJ ефекти)

Натиснете бутони 1, 2, 3, 4, 5 или 6 за активиране на DJ ефект.

ЗАБЕЛЕЖКА: Устройството разполага с 12 ефекта. С помощта на мобилно приложение Sharp Life можете да зададете любимите си 6 ефекта на бутони по избор.

13. Селектор

Завъртете за управление на силата на звука или друга избрана опция.

Опциите за управление са следните:

Сила на звука на Микрофон 1.
Сила на звука на Микрофон 2.
Степен на реверберация.

14. 

Натиснете неколкократно за избор на режим за възпроизвеждане на входен сигнал (Bluetooth®, Aux-in, USB).

15. 

Натиснете за включване/изключване на строб светлините. Натиснете и задръжте за активиране на ефект "Strobe Blast" в продължение на пет секунди.

16. 

Натиснете и задръжте за включване/изключване на захранването.

17. 

LED светлинни ефекти. Натиснете бутона неколкократно за превключване на различните опции:
Ролърз, Сияние, Безкрайност, Премигване, Клуб, Призма и Изключване на светлините.

ЗАБЕЛЕЖКА:

– С помощта на мобилно приложение Sharp Life можете да прегледате и изберете желаните светлинни ефекти.

LCD панел

(Вж.  2 на стр. 1).

1. 

Показва се при активиран режим Bluetooth. Премигва в режим Bluetooth сдвояване.

2. 

Показва се при възпроизвеждане на съдържание от Bluetooth или USB устройство.

3. 

Показва се, когато възпроизвежданото съдържание от Bluetooth или USB устройство е поставено на пауза.

4. **DUO**

Показва се след активиране на режим Duo. Премигва докато продуктът изпълнява сдвояване.

5. **USB**

Показва се след активиране на режим USB.

6. **AUX**

Показва се след активиране на режим AUX.

7. 

Показва се след включване на Микрофон 1 в съответното гнездо. Иконата премигва, когато за Микрофон 1 бъде включен ефект реверберация.

8. 

Показва се след включване на Микрофон 2 в съответното гнездо. Иконата премигва, когато за Микрофон 2 бъде включен ефект реверберация.

9. **REVERB**

Показва се, когато ефект реверберация бъде активиран. Ефект реверберация се прилага единствено за входен сигнал от гнезда Микрофон 1 и 2.

10. 

Показва се, когато звукът бъде изключен.

11. 

Показва степента на заряд на батерията. Премигва по време на зареждане. Престава да премигва, след като продуктът бъде напълно зареден.

12. 

Показва параметрите на текущото изпълнявано действие.

Входове/Изходи за свързване

(Вж.  3 и  4 на стр. 1).

1. MIC IN 1 – входно гнездо за микрофон 1

2. Aux In (3,5mm)

3. USB гнездо

ЗАБЕЛЕЖКА:

– Единствено за възпроизвеждане на входен сигнал от USB.

4. MIC IN 2 – входно гнездо за микрофон 2

5. USB порт за зареждане (5V/1A)

ЗАБЕЛЕЖКА:

– Може да бъде използвано единствено за зареждане на съвместими устройства.





6. Бутон за рестартиране с игла

7. Гнездо за захранване (220-240V ~ 50/60Hz)

Употреба на системата за домашно караоке**Свързване към електрическата мрежа/зареждане**

Тази система разполага с вграден литиево-йонен акумулаторен блок. Преди да използвате продукта, свържете захранващия кабел и оставете да се зарежда в продължение на най-малко 4 часа.

Върху LCD панела ще бъде показана индикация за зареждане. Когато акумулаторният блок бъде зареден докрай, иконата ще престане да премигва и ще показва три сегмента.

	67 – 100%
	34 – 66%
	11 – 33%
	≤10%

Включване

Натиснете и задръжте бутон  в продължение на 2 секунди, за да включите устройството.

За да изключите продукта, натиснете и задръжте бутон  за 2 секунди.

Сила на звука

Управлението на силата на звука на системата за домашно караоке се извършва посредством селектора. Завъртете по посока на часовниковата стрелка за увеличаване и в противоположната посока за намаляване.

Режим Bluetooth

При първоначалното свързване на Bluetooth устройство с тази аудио система, е необходимо да ги сдвоите.

ЗАБЕЛЕЖКИ:

– При загуба на връзката, моля изпълнете стъпките, описани по-долу, за да бъде изпълнено повторно сдвояване.

1. Докато аудио системата е включена, натиснете бутон , за да бъде избран режим Bluetooth. Върху дисплея ще бъде показан надпис <BLUETOOTH>, а икона Bluetooth ще започне да премигва.
2. Активирайте устройството с Bluetooth и изберете режим търсене. В списъка на устройствата с Bluetooth ще намерите "XParty P5-949".
3. Изберете "XParty P5-949" от списъка с устройства. След като бъде изпълнено успешно свързване, ще прозвучи аудио сигнал.
4. Вече можете да възпроизвеждате музика от свързаното Bluetooth устройство.

Безжично поточно предаване на музика чрез Bluetooth

Докато системата за домашно караоке е в режим Bluetooth, можете да изпълнявате безжично поточно предаване. Освен приборите за управление на продукта, можете да използвате и тези на сдвоеното устройство с Bluetooth.

Режим Duo: Истински безжичен стерео звук (TWS)

Тази функция позволява две системи за домашно караоке XParty Street Beat да бъдат свързани едновременно като ляв и десен стерео говорител.

Първата свързана система е главна (ЛЕВИЯТ КАНАЛ), а втората е подчинена (ДЕСНИЯТ КАНАЛ).

За да стартирате процеса на сдвояване, изпълнете следното:

1. Включете двете системи за домашно караоке XParty Street Beat. Уверете се, че и на двете устройства няма активни свързвания посредством Bluetooth.
2. Натиснете бутон TWS на горния панел на първата аудио система. Това трябва да бъде системата за домашно караоке, която искате да зададете като ЛЯВ КАНАЛ. Върху дисплея ще бъде изписано <PAIR>, а иконата DUO ще започне да премигва.
3. Натиснете бутон TWS върху втората аудио система. Това трябва да бъде системата за домашно караоке, която искате да зададете като ДЕСЕН КАНАЛ.
4. До няколко секунди двете аудио системи ще се сдвоят автоматично. След като бъде изпълнено успешно сдвояване, върху дисплея на първата система за домашно караоке ще бъде показан надпис <LEFT CHANNEL>, а върху този на втората – <RIGHT CHANNEL>.
5. В режим TWS единствено аудио системата, изпълняваща ролята на ЛЯВ КАНАЛ може да бъде свързана с външно устройство посредством Bluetooth.

Режим AUX



Системата за домашно караоке може да бъде използвана за слушане на музика от различни външни устройства.

1. Свържете устройството източник на аудио сигнал с помощта на 3,5 mm гнездо.
2. Натиснете неколккратно бутон , докато върху дисплея бъде показан надпис <AUX>.
3. Можете да управлявате възпроизвеждането на музика от самото външно устройство.

Възпроизвеждане чрез входно гнездо Микрофон/Китара



Системата за домашно караоке XParty Street Beat поддържа до два микрофона, китари или други източници на аудио сигнал с жак 6,3 mm.

Включване на микрофон, китара или друг източник на аудио сигнал

1. Включете жак с размер 6,3 mm в гнездо Микрофон 1 или 2. Ако желаете да използвате още един източник на сигнал, включете жака в другото гнездо.
2. За управление на силата на звука за всяко от устройствата, натиснете съответния бутон  /  върху панела за управление, след което завъртете селектора, докато желаното ниво бъде достигнато.

Реверберация

Можете да добавите ефект на реверберация за устройствата, свързани към гнезда Микрофон 1 или 2 и да регулирате до каква степен да бъде приложен.





1. За активиране на ефект реверберация за гнездо Микрофон 1, натиснете без задържане бутон Reverb. Иконата Микрофон 1 ще започне да премигва върху дисплея.
2. Завъртете селектора, за да регулирате нивото на реверберация в диапазона от <RB000> до <RB100>.
3. За активиране на ефект реверберация за гнезда Микрофон 1 и 2, натиснете без задържане бутон Reverb два последователни пъти. Икони  и  ще започнат да премигват върху дисплея.
4. За деактивиране на ефект реверберация, натиснете и задръжте бутон Reverb за повече от 2 секунди.

Възпроизвеждане на входен сигнал и зареждане чрез USB

(Вж.  3 и  4 на стр. 1).

Това устройство поддържа възпроизвеждане на музика и зареждане чрез USB.

Възпроизвеждане на входен сигнал от USB

1. Включете външно USB устройство в USB вход .
2. Натиснете бутон  за да превключите на режим USB. Върху дисплея ще бъде показан надпис USB.
3. Възпроизвеждането за музика от устройството ще стартира. Можете да управлявате процеса на възпроизвеждане с помощта на бутони   и .

Зареждане посредством USB

1. През USB порта за зареждане (5V, 1A) може да бъде изпълнявано зареждане на мобилни устройства.

Аудио и светлинни ефекти: Еквалайзер, Супер бас, Парти светлини и DJ ефекти

Задаване на еквалайзер (EQ) ефект

Можете да използвате предварително програмирани настройки на еквалайзера за популярни музикални стилове.

1. Натиснете неколккратно бутон EQ, докато бъде избран желаният ефект:
Поп, Денс, Рок, На живо, Клубна музика, Неутрална.
Избраният музикален стил за настройка на еквалайзера ще бъде показан върху дисплея.

Супер бас

Благодарение на тази функция, можете да увеличите ефективността на възпроизвеждане на ниските честоти.

За да я активирате, натиснете бутон SUPER BASS. Върху дисплея ще бъде показан надпис <BASS ON>.

За изключване на функцията, натиснете бутона още веднъж. Върху дисплея ще бъде изписано <BASS OFF>.



Парти светлини

Светлинните ефекти на устройството могат да бъдат регулирани.

1. Натиснете неколккратно бутон , докато желаният ефект бъде избран:

Ролърз, Сияние, Безкрайност, Премигване, Клуб, Призма и Изключване на светлините. Името на избрания ефект ще бъде изписано върху дисплея. Всеки от светлинните ефекти може да бъде прегледан в мобилното приложение Sharp Life.

СТРОБ

1. За да активирате ефект Строб, натиснете бутон . Натиснете повторно за изключване на тази опция.
2. Натиснете и задръжте бутон , за да активирате ефект "Strobe Blast" в продължение на 5 секунди.
Избраната настройка ще бъде показана върху дисплея.

ПРЕДУПРЕЖДЕНИЕ ЗА ОПАСНОСТ ОТ ПРЕДИЗВИКВАНЕ НА ЕПИЛЕПСИЯ

- Преди използване на строб светлините се уверете, че никой от присъстващите хора не страда от повишена фоточувствителност. В този случай не ги включвайте.
- При излагане на премигващи или строб светлини, някои хора с епилепсия или повишена фоточувствителност могат да получат припадък.

DJ ефекти

Чрез бутони от 1 до 6 можете бързо да стартирате различни DJ ефекти.

Те могат да бъдат активирани във всеки режим на системата за домашно караоке.

Устройството разполага с 12 ефекта. С помощта на мобилно приложение

Sharp Life App можете да зададете всеки от ефектите на бутон по Ваш избор.

Повече информация относно управлението можете да намерите в раздел "Мобилно приложение Sharp Life".

Употреба на открито

Системата за домашно караоке XParty Streetbeat е пригодена за работа на открито и разполага с устойчивост против пръски стандарт IPX4.

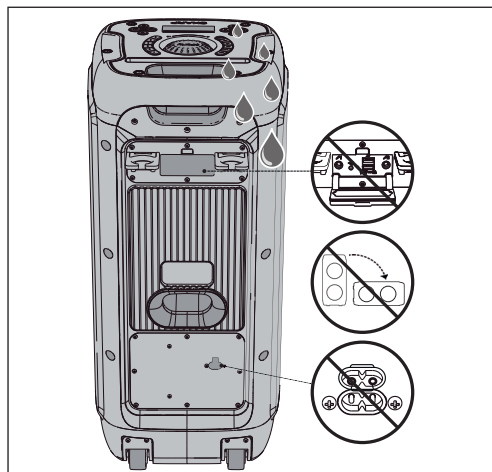

Мобилно приложение Sharp Life

Можете да изтеглите приложение Sharp Life на мобилното си устройство. С негова помощ можете да изцяло да управлявате системата за домашно караоке XParty Street Beat.

Приложението Ви дава възможност да използвате всеки от 12-те DJ ефекта и да зададете тези, които Ви харесват най-много, към 6-те бутона на панела за управление. Освен това, можете да промените или прегледате светлинните диско ефекти, да промените източника на входен сигнал и дори да управлявате силата на звука.

Сканирайте QR кода по-долу, за да изтеглите мобилното приложение. То е съвместимо с повечето устройства с iOS и Android.



Възстановяване на фабричните настройки

За да възстановите настройките на устройството до фабричния им вид, натиснете и задръжте бутон EQ в продължение на 5 секунди. Ако действието бъде изпълнено успешно, върху дисплея ще се изпише <RESET>.

За да извършите пълн рестарт на вашето устройство, моля, направете следното:

1. Уверете се, че устройството е включено към източник на ток чрез AC входа.
2. Намерете бутонът за рестартиране с малък отвор на задния I/O панел
3. Вкарайте подходящ тънък остър предмет - като скоба - в отвора. Задръжте бутоната натиснат за 2-3 секунди, докато устройството се рестартира.

Технически характеристики

Можете да намерите таблицата с пълните технически характеристики в основното ръководство за експлоатация.

ČESKY

Před použitím produktu si přečtěte všechny bezpečnostní pokyny. Úplné pokyny naleznete v uživatelské příručce, která je k dispozici ke stažení na webových stránkách sharpconsumer.eu.

Důležité bezpečnostní pokyny

Dodržujte všechny bezpečnostní pokyny a dbejte všech varování. Tento návod si uschovejte pro budoucí použití.



Tento symbol upozorňuje uživatele, že další informace týkající se bezpečnosti, provozu a údržby nalezne v uživatelské příručce.



Tento symbol upozorňuje na přítomnost neizolovaného „nebezpečného napětí“ v produktu, které může mít takovou sílu, která představuje pro člověka riziko zásahu elektrickým proudem.



Vztahuje se na střídavý proud (AC).

Tento symbol označuje, že jmenovité napětí označené tímto symbolem je střídavé napětí.



Vztahuje se na zařízení třídy II.

Tento symbol označuje, že tento výrobek má dvojitý izolační systém a nevyžaduje bezpečnostní připojení k elektrické zemi (uzemnění).

Opatření



Abyste předešli riziku zásahu elektrickým proudem, neodstraňujte zadní kryt. Uvnitř se nenachází žádné součásti, jejichž servis může provádět uživatel. Využijte služeb kvalifikovaného servisního pracovníka.

- S napájecím kabelem nemanipulujte mokřima rukama. Před odpojením ze zásuvky jednotku zcela vypněte. Pokud spotřebič nebudete používat delší dobu, napájecí kabel odpojte. Ujistěte se, že zásuvka napájení je vždy snadno přístupná. Nezapojujte prodlužovací kabely.
- Nepoškodte napájecí kabel, nepokládejte na něj těžké předměty, nenatahujte ho a neohýbejte ho. Pokud je napájecí kabel poškozený, musí se vyměnit.
- Při použití tohoto produktu vždy dodržujte základní bezpečnostní opatření, zejména v přítomnosti dětí.
- Zdiřky a otvory v plášti jsou určeny pro ventilaci a spolehlivý provoz produktu a jeho ochranu před přehřátím.
- Neinstalujte do blízkosti zdrojů tepla, např. radiátorů nebo jiných spotřebičů, které vytváří teplo. Předcházejte vystavení produktu přímému slunečnímu záření.
- Abyste předešli riziku zásahu elektrickým proudem, nevystavujte tento produkt dešti, vodě nebo vlhkosti.
- Před bouřkou musíte odpojit všechny kabely a konektory produktu.

Údržba

- Před čištěním produktu odpojte napájecí kabel od zdroje napájení. K vyčištění vnější části spotřebiče použijte měkký a čistý hadřík.

Servis a opravy

- Tento produkt neobsahuje žádné části, jejichž servis by mohl provést uživatel. V případě závady kontaktujte výrobce nebo autorizovaný servis.

Upozornění:

Varování pro případ epilepsie

- Před použitím stroboskopického světla zkontrolujte, zda nejsou přítomné osoby citlivé na rychle blikající světlo. Pokud jsou takové osoby přítomny, nepoužívejte stroboskopické světlo.

Upozornění:

Prevence poškození a ztráty sluchu

- Produkt XParty Street Beat PS-949 dokáže generovat nadměrnou hladinu akustického tlaku, která dokáže způsobit trvalé poškození nebo ztrátu sluchu. Dbejte, abyste se vyvarovali příliš dlouhému vystavení nadměrné hladině akustického tlaku (>85dB).

Péče o vestavěnou baterii

- Váš produkt je napájený dobíjecí baterií.
- Pokud produkt nepoužíváte, odpojte ho ze zásuvky.
- V případě nepoužívání se i plně nabitá baterie v průběhu času vybije.
- Pokud máte v plánu skladování svého zařízení po dobu delší než šest měsíců, dobijte baterii každých šest měsíců na 50 %, aby byla udržovaná.

Baterie – varování!

- Baterie použitá v tomto produktu může představovat nebezpečí vzniku požáru nebo popálení chemickými látkami, je-li s ní špatně zacházeno.
- Nepokoušejte se o otevření produktu nebo výměnu baterie.
- Baterie mohou v případě poškození explodovat.
- Nevystavujte baterie vysokým teplotám.
- Dávejte pozor, aby produkt neupadl nebo nebyl vystaven silnému fyzickému nárazu.
- Bateriový článek zlikvidujte správně v souladu s pokyny v tomto manuálu (viz sekce „likvidace zařízení a baterií“). Nevhazujte je do ohně, nedemontujte je – mohla by z nich uniknout náplň nebo by mohly explodovat.

Likvidace:

Zařízení a baterie

Tento produkt neobsahuje žádné části, jejichž servis by mohl provést uživatel.

Elektronické produkty a baterie by se neměly odkládat společně s obecným odpadem z domácnosti. Uživatelé používající produkt v domácnosti by měli kontaktovat buď autorizované servisní centrum Sharp, nebo místní samosprávu, kde jim sdělí podrobnosti, kde a jak tyto položky odevzdat k ekologicky bezpečné likvidaci. Baterie by měl vyjmout pracovník autorizovaného servisního centra Sharp a zlikvidovat je v souladu s místními nařízeními. Baterie nevyhazujte do domácího odpadu ani do ohně, neboť mohou explodovat.

Ovládání

(Viz  1 na str. 1).

1. Zdiřka na telefon/tablet

2. ►►

Stisknutím tlačítka přeskočte na další stopu.
Pouze Bluetooth a USB. Dlouhým stisknutím spustíte rychlé posouvání aktuální stopy vpřed.

3. ►||

Stisknutím tlačítka spustíte přehrávání nebo přehrávání pozastavíte.
Pouze Bluetooth a USB

4. ◀◀

Stisknutím tlačítka přejdete na předchozí stopu.
Pouze Bluetooth a USB. Dlouhým stisknutím spustíte rychlé posouvání aktuální stopy zpět.

5. ↗1

Stisknutím změníte vstupní hlasitost Mic 1.
Stisknutím zvolíte Mic 1 (pro nastavení hlasitosti)

6. ↗2

Stisknutím změníte vstupní hlasitost Mic 2.
Stisknutím zvolíte Mic 2 (pro nastavení hlasitosti)

7. Duální režim / TWS

Stisknutím spustíte párování Duálního režimu (Duo Mode).
Dlouhým stisknutím tlačítka zrušíte propojení Duálního režimu.

8. EFEKT OZVĚNY

Stisknutím zapnete a procházejte možností spuštění/vypnutí efektu ozvěny pro vstupy.
Dlouhým stisknutím ho vypnete pro všechny vstupy.
Otáčením kontrolního tlačítka změníte stupeň ozvěny.

POZNÁMKA:

– Platí pouze pro vstupy Mic 1 a 2

9. SUPER BASS

Stisknutím zdůrazníte basy. Opětovným stisknutím je vypnete.

10. 🗨

Stisknutím zcela ztlumíte zvuk. Opakovaným stisknutím zvuk znovu zapnete.

11. EQ

Stisknutím tlačítka procházejte možnostmi EQ.
POP, DANCE, ROCK, LIVE, CLUB a FLAT.

12. DJ FX

Stisknutím tlačítka 1, 2, 3, 4, 5, 6 přehrávejte s DJ efektem.

POZNÁMKA: Produkt XParty Street Beat nabízí 12 efektů. Pomocí aplikace Sharp Life App můžete libovolnému tlačítku přiřadit 6 svých oblíbených efektů.

13. Ovládací knoflík

Otáčením nastavte stupeň hlasitosti nebo zvolený parametr.

Parametry jsou následující:

Stupeň hlasitosti Mic 1
Stupeň hlasitosti Mic 2
Stupeň efektu ozvěny.

14. [B]

Stisknutím zvolte režim (Bluetooth®, Aux-in, USB).

15. 🗨

Stisknutím zapnete/vypnete stroboskopické světlo.
Dlouhým stisknutím aktivujete na 5 vteřin efekt „Stroboskopický záblesk“.

16. 🔌

Dlouhým stisknutím spotřebič vypnete/zapnete.

17. 💡

Efekty LED světel. Mačkáním procházejte efekty: Rollerz, Glow, Infinity, Blink, Club, Prism a Lights Out.

POZNÁMKA:

– V aplikaci Sharp Life si můžete prohlédnout přehled světelných efektů a zvolit některý z nich.

LCD panel

(Viz  2 na str. 1).

1. 🗨

Zobrazeno, když je aktivní režim Bluetooth.
Bliká v režimu párování Bluetooth.

2. ▶

Zobrazeno při přehrávání médií Bluetooth nebo USB.

3. ||

Zobrazeno při pozastavení médií Bluetooth nebo USB.

4. DUO

Zobrazeno, když je aktivní Duální režim.
Bliká v režimu párování.

5. USB

Zobrazeno, když je aktivní režim USB.

6. AUX

Zobrazeno, když je aktivní režim AUX.

7. ↗1

Zobrazeno, když je do vstupu Mic 1 zasunut Mic 1.
Ikona bliká, když je pro MIC 1 zapnutý efekt ozvěny.

8. ↗2

Zobrazeno, když je do vstupu Mic 2 zasunut Mic 2.
Ikona bliká, když je pro MIC 2 zapnutý efekt ozvěny.

9. EFEKT OZVĚNY

Zobrazeno, když je Ozvěna nastavena do pozice Zapnuto.
Efekt ozvěny je aplikován pouze na vstupy MIC.

10. 🗨

Zobrazeno při úplném ztlumení mikrofonu.

11. 🔋

Zobrazuje stupeň dobíjení baterie.
Bliká při nabíjení.
Neblinká, pokud je baterie zcela nabitá.

12. 📊

Zobrazuje hodnotu parametru prováděné operace..

Vstupy/Výstupy

(Viz  3,  4 na straně 1).

1. MIC IN 1 – vstup mikrofonu

2. Aux In (3, 5 mm)

3. Vstup USB

POZNÁMKA:

– Pouze pro přehrávání USB.

4. MIC IN 2 – vstup mikrofonu

- Port pro USB nabíjení (5 V / 1 A)

POZNÁMKA:

– Pouze pro nabíjení kompatibilních zařízení

- Tlačítko pro resetování pinhole
- Vstup pro napájení střídavým proudem (AC) (220-240V ~ 50/60Hz)

Používání reproduktorového systému

Připojení k napájení / dobíjení reproduktoru

Tento reproduktor používá zabudovaný lithium-iontový bateriový článek. Před použitím nabijte baterie tak, že zapojíte napájecí kabel a budete reproduktor nabíjet alespoň čtyři hodiny.

Na LCD panelu uvidíte indikátor nabíjení baterie s blikající ikonou baterie. Až bude baterie zcela nabitá, přestane ikona baterie blikat a zobrazí tři segmenty.

	67–100 %
	34–66 %
	11–33 %
	≤10 %

Zapnutí

Stiskněte a na 2 vteřiny podržte tlačítko – přístroj se zapne. Reproduktor zapnete tak, že stisknete a na 2 vteřiny podržte tlačítko .

Ovládání hlasitosti

Hlasitost party reproduktoru můžete ovládat pomocí ovládacího knoflíku – otáčením po směru hodinových ručiček se zvuk zesílí a otáčením proti směru hodinových ručiček se zeslabí.

Režim Bluetooth

Při prvním připojení svého zařízení Bluetooth k tomuto reproduktoru musíte provést párování zařízení s tímto reproduktorem.

POZNÁMKY:

– Pokud dojde k ztrátě připojení, dodržte níže uvedené pokyny a své zařízení s jednotkou spárujte znovu.

- Jednotka musí být zapnutá. Stisknutím tlačítka na jednotce zvolte režim Bluetooth. Na LCD displeji poběží nápis <BLUETOOTH> a ikona Bluetooth bude blikat.
- Aktivujte své zařízení Bluetooth a vyberte režim vyhledávání. Ve vašem seznamu zařízení Bluetooth se objeví „XParty PS-949“.
- Ze seznamu zařízení vyberte „XParty PS-949“. Po úspěšném spojení se ozve zvukový signál.
- Začněte přehrávat hudbu z připojeného zařízení Bluetooth.

Bezdrátové streamování hudby přes Bluetooth

V režimu Bluetooth můžete bezdrátově streamovat audio do party reproduktoru. Používejte ovládací prvky na spárovaném zařízení Bluetooth i na reproduktoru.

Duální režim: TWS (True Wireless Stereo – skutečné bezdrátové stereo)

Umožňuje vzájemně propojit dva reproduktory Xparty Street Beat jako levý a pravý stereo reproduktor.

První prožený reproduktor je primární (LEVÝ KANÁL) a druhý je sekundární (PRAVÝ KANÁL).

Při zahájení procesu párování postupujte následovně:

- Zapněte oba reproduktory XParty Street Beat. Přesvědčte se, že ani jeden s reproduktoru není aktuálně spárován s žádným zařízením pomocí Bluetooth.
- Stiskněte tlačítko TWS na horní straně panelu prvního reproduktoru. Měl by to být reproduktor, který chcete použít jako LEVÝ KANÁL. Na displeji se zobrazí <PAIR> a rozblíká se ikona DUO.
- Stiskněte tlačítko TWS na druhém reproduktoru. Měl by to být reproduktor, který chcete použít jako PRAVÝ KANÁL.
- Během několika sekund se oba reproduktory vzájemně automaticky spárují. Po úspěšném párování se na prvním reproduktoru zobrazí <LEVÝ KANÁL> a na druhém reproduktoru <PRAVÝ KANÁL>.
- V režimu TWS bude s vaším zařízením pomocí Bluetooth spárovány pouze reproduktor s funkcí LEVÉHO KANÁLU.

Režim AUX

Jednotku lze použít k poslechu audia z externích zařízení.

- Propojte pomocné audio zařízení s jednotkou pomocí 3,5mm audio vstupu.
- Stiskněte tlačítko a držte ho stisknuté, dokud se na LCD displeji nezobrazí <AUX>.
- Přehrávejte a ovládejte hudbu pomocí zařízení, které je zdrojem audia.

Obsluha mikrofonu/kytary

Reproduktor XParty Street Beat může podpořit dva mikrofony, kytary nebo další 6,3mm audio vstupy TRS.

Používání mikrofonu, kytary nebo jiného audio vstupu

- Zapojte 6,3mm džek do zdířky Mic 1 nebo 2. Pokud máte jiné zařízení, zapojte ho do zbývajících zdířky.
- Pokud budete chtít nastavit výstupní hlasitost zařízení, stiskněte odpovídající tlačítko / na ovládacím panelu a otáčejte ovládacím knoflíkem tak, abyste nastavili hlasitost na požadovaný stupeň.

Efekt ozvěny

Efekt ozvěny můžete dodat zařízením zapojených do vstupů Mic 1 a Mic 2 a můžete nastavit, jak moc chcete tento efekt uplatnit.

- Efekt ozvěny pro Mic 1 zapnete krátkým stisknutím (<1 sekunda) tlačítka pro efekt ozvěny. Na LCD displeji bude blikat ikona Mic 1.
- Otáčejte ovládacím knoflíkem a nastavte stupeň efektu ozvěny od <RB000> do <RB100>.
- Efekt ozvěny pro oba mikrofony (Mic 1 a Mic 2) zapnete tak, že krátce (na dobu <1 sekundy) dvakrát po sobě stisknete tlačítko efektu ozvěny. Na LCD displeji budou blikat ikony a .
- Efekt ozvěny pro Mic 1 vypnete dlouhým stisknutím (> 2 sekundy) tlačítka pro efekt ozvěny.

USB režim a funkce nabíjení

(Viz 3, 4 na straně 1).

Reproduktor dokáže podporovat přehrávání a nabíjení přes USB.

Přehrávání USB

- Zasuňte USB zřízení do vstupu USB .
- Stiskněte tlačítko a přejděte do režimu USB. Přes displej LCD proběhne nápis USB.
- Začne přehrávání hudby uložené na zařízení. Pro ovládání přehrávání můžete použít a .

Nabíjení přes USB

- Přes dobíjecí port USB (5V, 1A) můžete dobíjet mobilní zařízení.

Zvukové a světelné efekty: EQ, Super Bass, Party Light a DJ FX

Nastavte efekt EQ

Efekt EQ na reproduktoru můžete nastavit pomocí továrních nastavení ekvalizéru pro oblíbené typy hudby.

- Opakovaným stisknutím tlačítka EQ zvolte efekt ekvalizéru: POP, DANCE, ROCK, LIVE, CLUB a FLAT.
LCD displej zobrazí zvolený efekt EQ.

Super Bass

Výkon basů můžete zvýšit pomocí funkce Super Bass. Zapněte ji stisknutím tlačítka SUPER BASS. Na LCD displeji se zobrazí <BASS ON>.



Funkci vypněte opětovným stisknutím tlačítka SUPER BASS. Na LCD displeji se zobrazí <BASS OFF>.

Party osvětlení

Na reproduktoru můžete nastavit efekt osvětlení.

- Opakovaným stisknutím tlačítka  zvolte světelný efekt: ROLLERZ, GLOW, INFINITY, BLINK, ČLUB, PRISM a LIGHTS OUT.
LCD displej zobrazí zvolený efekt. Každý světelný efekt si můžete prohlédnout v aplikaci Sharp Life.

STROBOSKOPICKÝ EFEKT

- Stisknutím tlačítka  zapnete stroboskopický efekt. Opětovným stisknutím je vypnete.
- Stisknutím a podržením tlačítka  spustíte 5sekundový efekt stroboskopického záblesku.
LCD displej zobrazí zvolené nastavení.

VAROVÁNÍ PRO PŘÍPAD EPILEPSIE

- Před použitím stroboskopického světla zkontrolujte, zda nejsou přítomné osoby citlivé na rychle blikající světlo. Pokud jsou takové osoby přítomny, nepoužívejte stroboskopické světlo.
- Některí lidé s epilepsií a se zvýšenou fotosenzitivitou mohou při vystavení blikajícímu nebo stroboskopickému světlu dostat záchvat.

Efekty DJ

Tlačítka 1–6 rychlé přehrávání různých efektů DJ.
Efekty DJ lze aktivovat v jakémkoli režimu party reproduktoru.

Do reproduktoru XParty Street Beat je nahráno 12 efektů. Pomocí aplikace Sharp Life můžete libovolnému tlačítku přiřadit jakýkoli 6 efektů. Více informací o ovládání pomocí aplikace najdete níže v části nazvané „Aplikace Sharp Life“.

Použití jednotky venku

Reproduktor XParty Streetbeat můžete použít i venku díky odolnosti vůči pocákání IPX4.

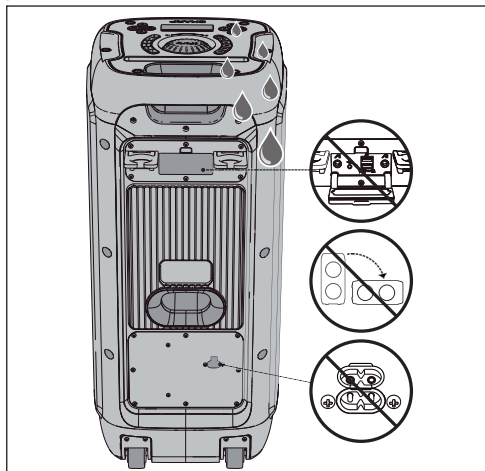

Aplikace Sharp Life

Aplikaci Sharp Life si můžete stáhnout do svého chytrého zařízení. Aplikace umožňuje plné ovládání produktu XParty Street Beat. Můžete přehrávat kteroukoli z 12 DJ FX a přiřadit své oblíbené položky tlačítkům na ovládacím panelu (1 až 6), změnit nebo prohlédnout si disko osvětlení, změnit vstupní zdroj nebo ovládat hlasitost. Naskenujte níže uvedený QR kód a stáhněte si aplikaci. Aplikace je kompatibilní s většinou systémů iOS a Android.



Tovární nastavení

Dlouhým stisknutím tlačítka EQ (>5 seconds) obnovíte tovární nastavení jednotky.

Po úspěšném obnovení se na LCD displeji zobrazí <RESET>.

Pro tvrdý reset vašeho zařízení prosím postupujte následovně:

- Ujistěte se, že zařízení je připojeno k zdroji napájení přes AC vstup.
- Najděte tlačítko pro reset v podobě malého otvoru na zadním I/O panelu
- Vložte vhodný malý špičatý předmět - jako je sponka - do otvoru.
Držte tlačítko stisknuté 2-3 sekundy, dokud se zařízení neresetuje.

Technické údaje

Kompletní tabulka technických údajů je v hlavním návodu k použití.

DANSK

Læs alle sikkerhedsanvisninger, inden du tager produktet i brug. De fuldt dækkende anvisninger kan findes i brugervejledningen, som kan downloades fra webstedet sharpconsumer.eu.

Vigtige sikkerhedsanvisninger

Følg alle sikkerhedsanvisninger, og agt på alle advarsler.
Opbevar denne brugervejledning til senere brug.



Dette symbol angiver, at brugeren skal læse brugervejledningen for yderligere oplysninger om sikkerhed, betjening og vedligeholdelse.



Dette symbol angiver tilstedeværelsen af uisoleret "farlig spænding" i produktet og kan være af tilstrækkelig størrelse til at udgøre en risiko for elektrisk stød for personer.



Refererer til vekselstrøm (AC)

Dette symbol angiver, at den nominelle spænding, der er markeret med symbolet, er vekselspænding.



Refererer til klasse II-udstyr.

Dette symbol angiver, at dette produkt har et dobbeltisoleret system og ikke kræver en sikkerhedsforbindelse til elektrisk jord (stel).

Forholdsregler



For at undgå risiko for elektrisk stød må du ikke fjerne bagdækslet. Ingen dele indvendigt, der kan serviceres af brugeren. Henvi service til kvalificeret servicepersonale.

- Du må håndtere netledningen med våde hænder. Sluk enheden helt, før du frakobler den. Tag netledningen ud af stikkontakten, hvis det ikke skal bruges i længere tid. Sørg for, at stikket altid er let tilgængeligt. Forlængerledninger må ikke anvendes.
- Netledningen må ikke beskadiges, og der må heller ikke placeres tunge genstande på den. Den må heller ikke strækkes eller bøjes. Hvis netledningen er beskadiget, skal den udskiftes.
- Følg altid de grundlæggende sikkerhedsforanstaltninger, når du bruger apparatet, især når der er børn til stede.
- Slidsrør og åbninger i kabinettet er beregnet til ventilation og til at sikre pålidelig drift af produktet, der beskytter det mod overophedning.
- Installer ikke apparatet i nærheden af varmekilder som fx radiatorer eller andre apparater, der afgiver varme. Undgå at enheden bliver udsat for direkte sollys.
- Udsæt ikke produktet for regn, vand eller fugt for at undgå risiko for brand eller elektrisk stød.
- Tag alle apparatets kabler og forbindelser ud før et uvejr.

Vedligeholdelse

- Fjern netledningen fra stikkontakten før apparatet rengøres. Brug en blød og ren klud til rengøring af apparatets yderside.

Service og reparation

- Dette apparat indeholder ingen dele, der kan repareres af brugeren. I tilfælde af en fejl skal du kontakte producenten eller et autoriseret serviceværksted.

Forsigtig! Advarsel om epilepsi

- Før du bruger stroboskoplampen, skal du kontrollere, om personer i nærheden er sårbare over for hurtigt blinkende lys. Brug ikke stroboskoplampen, hvis nogen er til stede.

Forsigtig! Forebyggelse af høretab og skader

- XParty Street Beat PS-949-enheden er i stand til at generere ekstremt høje lydtrykniveauer (SPL), som er tilstrækkelige til at forårsage permanent høretab eller beskadigelse. Der skal udvises forsigtighed for at undgå langvarig udsættelse for overdreven (> 85dB) SPL.

Indbygget pleje af batteri

- Produktet er udstyret med et indbygget, genopladeligt batteri.
- Tag stikket ud af stikkontakten, når produktet ikke er i brug.
- Et fuldt opladet batteri vil tage sin opladning over tid, hvis det ikke bruges.
- Hvis du planlægger at opbevare enheden i mere end et halvt år, skal du oplade batteriet til 50 % hver sjette måned, så det holder sig frisk.

Batteriadvarsel!

- Batteriet, der anvendes i produktet kan risikere at forårsage brand eller kemiske brandsår, hvis det mishandles.
- Forsøg aldrig at åbne produktet eller udskifte batteriet.
- Batterier kan eksplodere, hvis de beskadiges.
- Udsæt ikke batterierne for høje temperaturer.
- Tab ikke produktet eller udsæt det for kraftige slag.
- Bortskaf batteripakken korrekt ved at følge vejledningen i denne vejledning (se afsnittet "bortskaffelse af udstyr og batterier"). Kast dem ikke i ilden, prøv ikke at adskille dem, da de kan lække eller eksplodere.

Bortskaffelse: Udstyr og batterier

Dette apparat indeholder ingen dele, der kan repareres af brugeren. Elektroniske produkter og batterier må ikke blandes med almindeligt husholdningsaffald. Husstandens brugere skal enten kontakte den forhandler, det autoriserede Sharp servicecenter, eller deres lokale offentlige kontor for at få oplysninger om, hvor og hvordan de kan bringe disse produkter hen til miljørigtig genbrug. Batterierne skal fjernes af et autoriseret Sharp servicecenter og bortskaffes i henhold til lokale regulativer. Bortskaf det ikke sammen med husholdningsaffald, og kast det ikke ind i åben ild, da det kan eksplodere.

Betjeningsknapper

(Se  1 på side 1).

1. Holder til telefon/tablet

2.

Tryk på knappen for at springe til det næste nummer, der kan afspilles.
Kun Bluetooth og USB. Tryk længe for hurtigt at rykke frem på det aktuelle spor.

3.

Tryk på knappen for at afspille eller sætte på pause.
Kun Bluetooth og USB

4.

Tryk på knappen for at springe til det næste spor.
Kun Bluetooth og USB. Tryk længe for hurtigt at spole tilbage på det aktuelle spor.

5.

Tryk på for at ændre lydstyrken for mikrofon 1.
Tryk for at vælge mikrofon 1 (til justering af lydstyrke)

6.

Tryk på for at ændre lydstyrken for mikrofon 2.
Tryk for at vælge mikrofon 2 (til justering af lydstyrke)

7. Duo-tilstand/TWS

Tryk for at påbegynde Duo-tilstandsparring.
Tryk længe på knappen for at afbryde Duo-tilstandsforbindelsen.

8. RUMKLANG

Tryk for at tænde og slukke for indstillingerne for Rumklang til/fra for indgange.
Tryk længe for at slukke for alle indgange.
Drej knappen for at ændre niveauet for rumklang.

BEMÆRK:

– Gælder kun for mikrofon 1- og 2-indgange

9. SUPER BASS

Tryk for at forstærke bassen. Tryk igen for at slukke.

10.

Tryk for at slå lyden fra. Tryk igen for at slå lyden til.

11. EQ

Tryk for at bladre igennem EQ-indstillingerne.
POP, DANCE, ROCK, LIVE, CLUB og FLAT.

12. DJ FX

Tryk på 1, 2, 3, 4, 5, 6 knappen for at afspille DJ-effekten.
BEMÆRK: Der er 12 tilgængelige effekter på XParty Street Beat. Du kan bruge SHARP Life-appen til at tildele dine foretrukne 6 effekter til den knap, du vælger.

13. Betjeningsknap

Drej den for at justere lydstyrken eller den valgte parameter.

Parametrene er:

Lydstyrke for mikrofon 1.
Lydstyrke for mikrofon 2.
Niveau for rumklang.

14.

Tryk for at vælge tilstand (Bluetooth®, Aux-in, USB).

15.

Tryk for at tænde/slukke stroboskoplampen.
Tryk længe for at aktivere effekten "stroboskoplys" i fem sekunder.

16.

Tryk længe for at tænde/slukke for strømmen.

17.

LED-lystilstand. Tryk for at bladre gennem:
Rollerz, Glow, Infinity, Blink, Club, Prism and Light Out.

BEMÆRK:

– Du kan bruge SHARP Life-appen til at få forhåndsvist og vælge lyseffekt.

LCD-panel

(Se  2 på side 1).

1.

Vises, når Bluetooth-tilstand er aktiv.
Blinker i parringstilstand for Bluetooth.

2.

Vises, når Bluetooth- eller USB-medie afspilles.

3.

Vises, når Bluetooth- eller USB-medie er sat på pause.

4. **DUO**

Vises, når Duo-tilstand er aktiv.
Blinker i parringstilstand.

5. **USB**

Vises, når USB-tilstand er aktiv.

6. **AUX**

Vises, når AUX-tilstand er aktiv.

7.

Vises, når mikrofon 1 er isat Mic 1-indgangen.
Ikonet blinker, når rumklangseffekten er slået til for mikrofon 1.

8.

Vises, når mikrofon 2 er isat Mic 2-indgangen.
Ikonet blinker, når rumklangseffekten er slået til for mikrofon 2.

9. **RUMKLANG**

Vises, når rumklang er slået til.
Rumklangeffekten kan kun anvendes på mikrofonindgangene.

10.

Vises, når lyden fra højttaleren er slået fra.

11.

Viser batteriets opladningsniveau.
Blinker under opladning.
Blinker ikke, når batteriet er fuldt opladet.

12.

Viser parameterværdien for den handling, der udføres..

Ind-/udgange

(Se  3,  4 på side 1).

1. MIC IN 1 - Mikrofonindgang

2. Aux In (3,5 mm)

3. USB-indgang

BEMÆRK:

– Kun til USB-afspilning.

4. MIC IN 2 - Mikrofonindgang

5. USB-opladningsport (5 V/1 A)

BEMÆRK:

– Kun til opladning af kompatible enheder.





6. Nulstillingsknop til nåleøje
7. Vekselstrømsindgang (220-240 V ~ 50/60 Hz)

Brug af dit Party Speaker System



Strømtilslutning/opladning af højttaleren

Denne højttaler bruger en indbygget litium-ion-batteripakke. Før du bruger den, skal du oplade batterierne ved at tilslutte strømkablet og oplade højttaleren i mindst fire timer.

LCD-panelet angiver, at party-højttaleren oplades med et blinkende batteriikon. Når batteriet er fuldt opladet, holder batteriikonet op med at blinke og viser tre segmenter.

	67 – 100 %
	34 – 66 %
	11 – 33 %
	≤10 %

Tænd

Tryk på -knappen i 2 sekunder for at tænde. For at slukke for højttaleren skal du trykke på -knappen 2 sekunder.

Lydstyrkeregulering

Hvis du vil styre lydstyrken på party-højttaleren, skal du dreje kontrolknappen med uret for at øge lydstyrken og mod uret for at sænke lydstyrken.

Bluetooth-tilstand

Første gang du slutter din Bluetooth-enhed til denne højttaler, skal du parre din enhed med højttaleren.

BEMÆRKNINGER:

– Hvis forbindelsen mistes, skal du følge instruktionerne ovenfor for igen at parre udstyret til enheden.

1. Når enheden er tændt, skal du trykke på -knappen på enheden for at vælge Bluetooth-tilstand. <BLUETOOTH> ruller hen over LCD-skærmen, og Bluetooth-ikonet vil også blinke.
2. Aktiver din Bluetooth-enhed og vælg Søgetilstand. "XParty PS-949" vises på listen over Bluetooth-enheder.
3. Vælg "XParty PS-949" i listen over enheder. Der udsendes en lyd, når der er oprettet forbindelse.
4. Begynd afspilning af musik fra den tilsluttede Bluetooth-enhed.

Stream musik trådløst via Bluetooth

I Bluetooth-tilstand kan du trådløst streame lyd gennem party-højttaleren. Brug knapperne på din parrede Bluetooth-enhed samt dem på din højttaler.

Duo-tilstand: Ægte trådløs stereo (TWS)

Dette giver mulighed for tilslutning af to XParty Street Beat-højttalere samtidigt som venstre og en højre stereo-højttaler.

Den først tilsluttede højttaler er den primære (VENSTRE KANAL) og den anden den sekundære (HØJRE KANAL).

Du skal fortsætte som følger for at påbegynde parringsprocessen:

1. Tænd for begge XParty Street Beat-højttalere. Sørg for, at der ikke er nogen eksisterende Bluetooth-forbindelse på nogen af højttalerne.

2. Tryk på TWS-knappen på den første højttalers toppanel. Dette bør være den højttaler, du ønsker som VENSTRE KANAL. Displayet vil vise <PAIR>, og Duo-ikonet vil blinke.
3. Tryk på TWS-knappen på den anden højttaler. Dette bør være den højttaler, du ønsker som den HØJRE KANAL.
4. De to højttalere parres automatisk med hinanden inden for et par sekunder. Når parringen er gennemført, viser den første højttaler <VENSTRE KANAL>, og den anden højttaler viser <HØJRE KANAL>.
5. I TWS-tilstand kan kun DEN VENSTRE KANAL-højttaler tilsluttes via din Bluetooth-enhed.

AUX-tilstand



Enheden kan bruges til at lytte til lyd fra eksterne enheder.

1. Slut en ekstra lydenhed til enheden via 3,5 mm lydindgangen.
2. Tryk på -knappen, indtil LCD-displayet viser <AUX>.
3. Afspil og styr musik på lydkilden.

MIC/Guitar-anvendelse



XParty Street Beat kan understøtte to mikrofoner, guitarer eller andre 6,3 mm TRS-lydindgange.

Ved brug af en mikrofon, guitar eller anden lydindgang

1. Sæt 6,3 mm-stikket i Mic 1- eller 2-stikdåsen. Hvis du har en anden enhed, skal du sætte den i den resterende stikdåse.
2. Hvis du vil styre enhedernes udgangslidstyrke, skal du trykke på den tilsvarende / knap på kontrolpanelet og dreje på kontrolknappen for at justere lydstyrken, indtil du når det ønskede udgangsniveau.

Rumklang

Du kan tilføje en rumklangeffekt til enheder, der er tilsluttet Mic 1- eller Mic 2-indgangene, og justere, hvor meget af effekten der anvendes.





1. Hvis du vil slå rumklang til for mikrofon 1, skal du trykke kortvarigt (<1 sekund) på knappen rumklang. Ikonet Mic 1 blinker på LCD-skærmen.
2. Drej på kontrolknappen for at justere rumklangen fra <RB000> til <RB100>.
3. Hvis du vil slå rumklang til for både Mic 1 og Mic 2-indgangene, skal du trykke kortvarigt (<1 sekund) på knappen rumklang 2 gange i træk. Ikonerne  og  blinker på LCD-skærmen.
4. Hvis du vil slå rumklang fra, skal du trykke (>2 sekunder) på knappen rumklang.

USB-tilstand og opladningsfunktioner

(Se  3,  4 på side 1).

Højttaleren understøtter USB-afspilning og -opladning.

USB-afspilning

1. Sæt USB-enheden i USB-indgangen .
2. Tryk på -knappen for at skifte til USB-tilstand. USB vil rulle hen over LCD-skærmen.
3. Enhedens gemte musik begynder at spille. Du kan bruge /  og  til at styre afspilningen.

USB-opladning

1. Mobile enheder kan oplades via USB-opladningsporten (5 V, 1 A).

Lyd- og lyseffekter: EQ, Super Bass, Party Light og DJ FX

Juster EQ-effekten

Du kan justere EQ på højttaleren med forudindlæste equalizer-indstillinger til populære musiktyper.

1. Tryk på EQ-knappen flere gange for at vælge EQ-effekten: POP, DANCE, ROCK, LIVE, CLUB og FLAT. LCD-skærmen viser den valgte EQ.

Super Bass

Du kan forbedre baspræstationen med Super Bass-funktionen. Tryk på SUPER BASS-knappen for at tænde. <BASS ON> vises på LCD-skærmen.



Tryk på SUPER BASS igen for at slukke. <BASS OFF> vises på LCD-skærmen.

Party Lights

Du kan justere højttalerens lyseffekt.

1. Tryk på -knappen flere gange for at vælge lyseffekten: ROLLERZ, GLOW, INFINITY, BLINK, CLUB, PRISM og LIGHTS OUT. LCD-skærmen viser den valgte effekt. Du kan få vist hver lyseffekt i SHARP Life-appen.

STROBOSKOPLYS

1. Tryk på -knappen for at tænde for stroboskop-effekten. Tryk igen for at slukke.
2. Tryk, og hold -knappen nede for at aktivere en 5-sekunders stroboskopeffekt. LCD-skærmen vil vise den valgte indstilling.

ADVARSEL VED EPILEPSI

- Før du bruger stroboskoplampen, skal du skal du kontrollere, om personer i nærheden er sårbare over for hurtigt blinkende lys. Brug ikke stroboskoplampen, hvis nogen er til stede.
- Visse personer med epilepsi og fotofølsomhed kan få et anfald, hvis de udsættes for blinkende lys eller stroboskopllys.

DJ-effekter

Med knapperne 1-6 kan du hurtigt afspille en række DJ-effekter. DJ-effekterne kan aktiveres med party-højttaleren i en hvilken som helst tilstand.

Der er indlagt 12 effekter i XParty Street Beat. Du kan bruge Sharp Life-appen til at tildele en given effekt til en knap efter eget valg. Du kan finde flere oplysninger om app-styring i afsnittet nedenfor med titlen "SHARP Life-app"

Sharp Life-appen

Du kan downloade SHARP Life-appen til din mobile enhed. Appen giver fuld kontrol over XParty Street Beat.

Du kan afspille en hvilken som helst af de 12 DJ FX og tildele dine favoritter til kontrolpanelets knapper (1 til 6), ændre eller se disko-lysene, skifte kildeindgangen eller endda styre lydstyrken.

Scan QR-koden nedenfor for at downloade appen. Appen er kompatibel med de fleste iOS- og Android-systemer.



Fabriksnulstilling:

Tryk længe på EQ-knappen (> 5 sekunder) for at nulstille enheden til fabriksindstillingerne.

Når nulstillingen er gennemført, viser LCD-skærmen <RESET>.

For at nulstille din enhed hårdt, gør venligst følgende:

1. Sørg for at enheden er tilsluttet en strømkilde via AC indgangen.
2. Find reset-knappen med et lille hul på bagpanelets I/O panel
3. Indsæt et passende lille spidst objekt - såsom en papirklips - i hullet. Hold knappen nede i 2-3 sekunder indtil enheden nulstilles.

Tekniske specifikationer

Se hovedinstruktionsbogen for den komplette specifikationstabel.

Brug af enheden udendørs

XParty Street Beat kan bruges udendørs med sin IPX4-regulerede stønbeskyttelse.

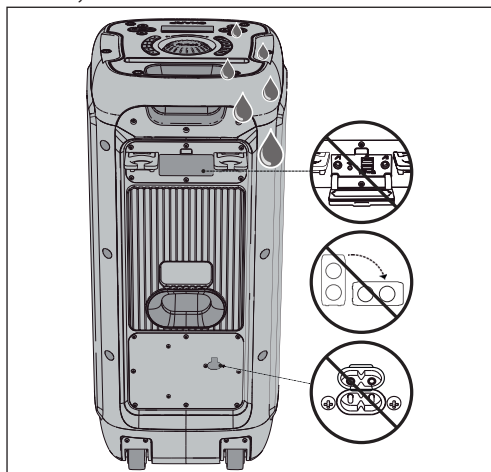

ΕΛΛΗΝΙΚΑ

Πριν χρησιμοποιήσετε το προϊόν, διαβάστε όλες τις οδηγίες ασφάλειας. Για πλήρεις οδηγίες ανατρέξτε στον οδηγό χρήσης που διατίθεται για λήψη από τον ιστότοπο sharpconsumer.eu

Σημαντικές οδηγίες ασφάλειας

Ακολουθήστε όλες τις οδηγίες ασφάλειας και δώστε προσοχή σε όλες τις προειδοποιήσεις. Φυλάξτε αυτό το εγχειρίδιο για μελλοντική αναφορά.



Αυτό το σύμβολο υποδεικνύει στον χρήστη να συμβουλευτεί το εγχειρίδιο χρήστη για περαιτέρω πληροφορίες σχετικά με θέματα ασφάλειας, λειτουργίας και συντήρησης.



Αυτό το σύμβολο υποδεικνύει πως στο εσωτερικό του προϊόντος υπάρχει μη μονωμένη "επικίνδυνη τάση" που μπορεί να είναι επαρκούς μεγέθους ώστε να συνιστά κίνδυνο ηλεκτροπληξίας για άτομα.

Αναφέρεται σε εναλλασσόμενο ρεύμα (AC)



Ατό το σύμβολο υποδεικνύει πως η ονομαστική τάση που επισημαίνεται με το σύμβολο είναι τάση εναλλασσόμενου ρεύματος (AC).

Αναφέρεται σε εξοπλισμό κλάσης II.



Αυτό το σύμβολο υποδεικνύει πως το προϊόν διαθέτει σύστημα διπλής μόνωσης και δεν απαιτεί σύνδεση ασφάλειας σε ηλεκτρική γείωση.

Προφυλάξεις



Για την αποφυγή κινδύνου ηλεκτροπληξίας, μην αφαιρείτε την πλάτη. Δεν περιέχονται εξαρτήματα που μπορούν να επισκευαστούν από τον χρήστη. Για ζητήματα σέρβις απευθυνθείτε σε εξουσιοδοτημένο προσωπικό σέρβις.

- Μην χειρίζεστε το καλώδιο τροφοδοσίας με βρεγμένα χέρια. Απενεργοποιείτε πλήρως τη μονάδα πριν την αποσυνδέσετε. Αποσυνδέστε το καλώδιο τροφοδοσίας αν δεν χρησιμοποιείτε για μεγάλο χρονικό διάστημα. Βεβαιώστε πως η πρόσβαση στην πρίζα παροχής δεν παρεμποδίζεται. Μη συνδέετε καλώδια επέκτασης.
- Μην προκαλείτε ζημιά στο καλώδιο τροφοδοσίας, μην τοποθετείτε επάνω του βάρια αντικείμενα, μην το τεντώνετε ή τσακίζετε. Αν το καλώδιο ρεύματος υποστεί ζημιά, πρέπει να αντικατασταθεί.
- Πάντοτε να τηρείτε βασικές προφυλάξεις ασφαλείας κατά τη χρήση αυτού του προϊόντος, ειδικά αν βρίσκονται κοντά παιδιά.
- Το περίβλημα διαθέτει σχισμές και ανοίγματα για αερισμό και για να εξασφαλίζεται η αξιόπιστη λειτουργία του προϊόντος, προστατευοντάς το από υπερθέρμανση.
- Μην εγκαθιστάτε κοντά σε οποιοσδήποτε πηγή θερμότητας όπως καλοριφέρ ή άλλες συσκευές που παράγουν θερμότητα. Αποφεύγετε την έκθεση σε άμεσο ηλιακό φως.
- Για την αποφυγή κινδύνου ηλεκτροπληξίας, μην εκθέτετε το προϊόν σε βροχή, νερό ή υγρασία.
- Θα πρέπει να αποσυνδέτε όλα τα καλώδια και τα βύσματα από το προϊόν πριν από μια καταγίδα.

Συντήρηση

- Αποσυνδέστε το καλώδιο τροφοδοσίας από την πρίζα πριν τον καθαρισμό του προϊόντος. Χρησιμοποιείτε ένα μαλακό και καθαρό πανί για τον καθαρισμό του εξωτερικού της μονάδας.

Σέρβις και επισκευή

- Το προϊόν αυτό δεν περιέχει τμήματα που μπορούν να επισκευαστούν από τον χρήστη. Σε περίπτωση βλάβης, επικοινωνήστε με τον κατασκευαστή ή το εξουσιοδοτημένο τμήμα σέρβις.

Προσοχή: Προειδοποίηση επιληψίας

- Πριν χρησιμοποιήσετε το φωτορρυθμικό, ελέγξτε αν υπάρχουν κοντά άτομα ευάλωτα σε φωτεινούς παλμούς υψηλής ταχύτητας. Αν υπάρχουν, μη χρησιμοποιήσετε το φωτορρυθμικό.

Προσοχή: Αποφυγή απώλειας ακοής και βλάβης

- Η μονάδα XParty Street Beat PS-949 είναι ικανή να παράγει πολύ υψηλά επίπεδα ηχητικής πίεσης (ΕΗΠ), ικανά να προκαλέσουν μόνιμη απώλεια ακοής ή βλάβη. Θα πρέπει να δίνεται προσοχή ώστε να αποφεύγεται η παρατεταμένη έκθεση σε υπερβολικά ΕΗΠ (>85dB).

Φροντίδα για την ενσωματωμένη μπαταρία

- Το προϊόν σας τροφοδοτείται από ενσωματωμένη επαναφορτιζόμενη μπαταρία.
- Αποσυνδέστε το προϊόν όταν δεν το χρησιμοποιείτε.
- Με την πάροδο του χρόνου, η μπαταρία που έχει φορτιστεί πλήρως χάνει τη φόρτισή της αν δεν χρησιμοποιείται.
- Αν σκοπεύετε να αποθηκεύσετε τη συσκευή σας για περισσότερο από έξι μήνες, φορτίστε την μπαταρία κατά 50% κάθε έξι μήνες για να διατηρείται σε καλή κατάσταση.

Προειδοποίηση μπαταρίας!

- Η μπαταρία που χρησιμοποιείται σε αυτό το προϊόν μπορεί να προκαλέσει κίνδυνο φωτιάς ή χημικού εγκαύματος αν τύχει εσφαλμένου χειρισμού.
- Μην επιχειρείτε να ανοίξετε το προϊόν για να αντικαταστήσετε την μπαταρία.
- Οι μπαταρίες μπορεί να εκραγούν αν υποστούν ζημιά.
- Μην εκθέτετε τις μπαταρίες σε υψηλές θερμοκρασίες.
- Μην ρίχνετε το προϊόν και μην το υποβάλλετε σε δυνατό χτυπήματα.
- Απορρίψτε τη συστοιχία μπαταριών σωστά, ακολουθώντας τις οδηγίες σε αυτό το εγχειρίδιο (ανατρέξτε στην ενότητα "Απόρριψη εξοπλισμού και μπαταριών"). Μην τις πετάτε στη φωτιά, μην τις αποσυρμαλογιείτε, μπορεί να προκληθεί διαρροή ή έκρηξη.

Απόρριψη: Εξοπλισμός και μπαταρίες

Το προϊόν αυτό δεν περιέχει τμήματα που μπορούν να επισκευαστούν από τον χρήστη.

Τα ηλεκτρονικά προϊόντα και οι μπαταρίες δεν θα πρέπει να αναμιγνύονται με γενικά οικιακά απορρίμματα. Οι οικιακοί χρήστες θα πρέπει να επικοινωνούν είτε με τον εμπορικό αντιπρόσωπο, το εξουσιοδοτημένο κέντρο σέρβις της Sharp ή την αρμόδια τοπική αρχή, για λεπτομέρειες σχετικά με τον τόπο και τρόπο απόρριψης αυτών των αντικειμένων για περιβαλλοντικά ασφαλή ανακύκλωση.

Οι μπαταρίες θα πρέπει να αφαιρούνται μόνο από εξουσιοδοτημένο κέντρο σέρβις της Sharp και να απορρίπτονται σύμφωνα με τους τοπικούς κανονισμούς.

Μην τις απορρίψετε μαζί με τα οικιακά απόβλητα και μην τις πετάτε στη φωτιά καθώς μπορεί να εκραγούν.

Χειρισμός

(Ανατρέξτε στην ενότητα  1 στη σελίδα 1).

1. **Υποδοχή στηρίγματος τηλεφώνου/τάμπλετ**
2. 

Πατήστε το κουμπί για μετάβαση στην αναπαραγωγή του επόμενου κομματιού.
Μόνο Bluetooth και USB. Παρατεταμένο πάτημα για γρήγορη μετάβαση προς τα εμπρός στο τρέχον κομμάτι.
3. 

Πατήστε το κουμπί για αναπαραγωγή ή παύση αναπαραγωγής.
Μόνο Bluetooth και USB
4. 

Πατήστε το κουμπί για μετάβαση στην αναπαραγωγή του προηγούμενου κομματιού.
Μόνο Bluetooth και USB. Παρατεταμένο πάτημα για γρήγορη μετάβαση προς τα πίσω στο τρέχον κομμάτι.
5. 

Πατήστε για αλλαγή της έντασης ήχου για την είσοδο Mic 1.
Πατήστε για επιλογή Mic 1 (για ρύθμιση έντασης ήχου)
6. 

Πατήστε για αλλαγή της έντασης ήχου για την είσοδο Mic 2.
Πατήστε για επιλογή Mic 2 (για ρύθμιση έντασης ήχου)
7. **Λειτουργία Duo /TWS**

Πατήστε για έναρξη ζεύξης της λειτουργίας Duo.
Παρατεταμένο πάτημα του κουμπιού για απασύνδεση της λειτουργίας Duo.
8. **REVERB (ΑΝΤΗΧΗΣΗ)**

Πατήστε για ενεργοποίηση και κυκλική εναλλαγή ενεργοποίησης(on)/απενεργοποίησης(off) αντήχησης για τις εισόδους.
Παρατεταμένο πάτημα για απενεργοποίηση για όλες τις εισόδους.
Γυρίστε το κουμπί ελέγχου για αλλαγή του επιπέδου αντήχησης.
ΣΗΜΕΙΩΣΗ:
– Ισχύει μόνο για τις εισόδους Mic 1 και 2
9. **SUPER BASS**

Πατήστε για ενίσχυση στα μπάσα. Πατήστε ξανά για απενεργοποίηση.
10. 

Πατήστε για σίγαση του ήχου. Πατήστε ξανά για ανάφραση σίγασης.
11. **EQ**

Πατήστε για κυκλική εναλλαγή στις προεπιλεγές EQ.
POP, DANCE, ROCK, LIVE, CLUB και FLAT.
12. **DJ FX**

Πατήστε το κουμπί 1, 2, 3, 4, 5, 6 για εκτέλεση του εφέ DJ.
ΣΗΜΕΙΩΣΗ: Διατίθενται 12 εφέ στο XParty Street Beat. Μπορείτε να χρησιμοποιήσετε την εφαρμογή Sharp Life για να εκχωρήσετε τα δικά σας αγαπημένα 6 εφέ στο κουμπί της επιλογής σας.
13. **Κουμπί ελέγχου**

Γυρίστε για ρύθμιση της έντασης ήχου ή της επιλεγμένης παραμέτρου.
Οι παράμετροι είναι οι εξής:
Ένταση ήχου Mic 1.
Ένταση ήχου Mic 2.
Επίπεδο αντήχησης.
14. 

Πατήστε για επιλογή της λειτουργίας (Bluetooth®, Aux-in, USB).

15. 

Πατήστε για ΕΝΕΡΓΟΠΟΙΗΣΗ(ON)/ΑΠΕΝΕΡΓΟΠΟΙΗΣΗ(OFF) του φωτορρυθμικού.
Παρατεταμένο πάτημα για ενεργοποίηση του εφέ "Strobe Blast" για πέντε δευτερόλεπτα.

16. 

Παρατεταμένο πάτημα για ΕΝΕΡΓΟΠΟΙΗΣΗ (ON)/ΑΠΕΝΕΡΓΟΠΟΙΗΣΗ (OFF) ισχύος.

17. 

Εφέ φωτισμού LED. Πατήστε για κυκλική εναλλαγή μεταξύ των εξής: Rollerz, Glow, Infinity, Blink, Club, Prism και Lights Out.

ΣΗΜΕΙΩΣΗ:

– Μπορείτε να χρησιμοποιήσετε την εφαρμογή Sharp Life για προοπτική και επιλογή του εφέ φωτισμού.

1. MIC IN 1 - Είσοδος μικροφώνου

2. Aux In (3,5mm)

3. Είσοδος USB

ΣΗΜΕΙΩΣΗ:

– Μόνο για αναπαραγωγή USB.

4. MIC IN 2 - Είσοδος μικροφώνου

5. Θύρα USB φόρτισης (5V/1A)

ΣΗΜΕΙΩΣΗ:

– Μόνο για φόρτιση συμβατών συσκευών.

6. Κουμπί επαναφοράς μέσω τρύπας

7. Είσοδος ισχύος εναλασσόμενου ρεύματος (220-240V ~ 50/60Hz)

Πίνακας LCD

(Ανατρέξτε στην ενότητα  2 στη σελίδα 1).

1. 

Εμφανίζεται όταν η λειτουργία Bluetooth είναι ενεργή.
Αναβοσβήνει κατά τη λειτουργία ζεύξης Bluetooth.

2. 

Εμφανίζεται κατά την αναπαραγωγή μέσω Bluetooth ή USB.

3. 

Εμφανίζεται κατά την παύση αναπαραγωγής μέσω Bluetooth ή USB.

4. **DUO**

Εμφανίζεται όταν η λειτουργία Duo είναι ενεργή.
Αναβοσβήνει κατά τη λειτουργία ζεύξης.

5. **USB**

Εμφανίζεται όταν η λειτουργία USB είναι ενεργή.

6. **AUX**

Εμφανίζεται όταν η λειτουργία AUX είναι ενεργή.

7. 

Εμφανίζεται όταν συνδεθεί το μικρόφωνο 1 στην είσοδο Mic 1.
Το εικονίδιο αναβοσβήνει όταν ενεργοποιείται το εφέ αντίληψης για το MIC 1.

8. 

Εμφανίζεται όταν συνδεθεί το μικρόφωνο 2 στην είσοδο Mic 2.
Το εικονίδιο αναβοσβήνει όταν ενεργοποιείται το εφέ αντίληψης για το MIC 2.

9. **REVERB**

Εμφανίζεται όταν το εφέ αντίληψης οριστεί σε ΕΝΕΡΓΟΠΟΙΗΣΗ (ON).
Το εφέ αντίληψης εφαρμόζεται μόνο στις εισόδους MIC.

10. 

Εμφανίζεται κατά την σίγαση του ηχείου.

11. 

Εμφανίζει το επίπεδο φόρτισης της μπαταρίας.
Αναβοσβήνει κατά τη διάρκεια της φόρτισης.
Δεν αναβοσβήνει όταν ολοκληρωθεί η φόρτιση.

12. 



Εμφανίζει την τιμή παραμέτρου για τη λειτουργία που εκτελείται.

Χρήση του συστήματος ηχείου πάρτι (Party Speaker System)



Σύνδεση ρεύματος / φόρτιση του ηχείου

Αυτό το ηχείο χρησιμοποιεί ενσωματωμένη συστοιχία μπαταριών ιόντων λιθίου. Πριν το χρησιμοποιήσετε, φορτίστε τις μπαταρίες συνδέοντας το καλώδιο ρεύματος και φορτίστε το ηχείο τουλάχιστον για τέσσερις ώρες.

Ο πίνακας LCD θα δείξει ότι το ηχείο φορτίζει με ένα εικονίδιο φόρτισης μπαταρίας που αναβοσβήνει. Όταν γεμίσει η μπαταρία, το εικονίδιο μπαταρίας θα σταματήσει να αναβοσβήνει και θα εμφανίσει τρία τμήματα.

	67 – 100%
	34 – 66%
	11 – 33%
	≤10%

Ενεργοποίηση ισχύος

Πατήστε το κουμπί  για 2 δευτερόλεπτα για ενεργοποίηση.
Για να απενεργοποιήσετε το ηχείο, πατήστε το κουμπί  για 2 δευτερόλεπτα.

Ένταση ήχου

Για να ελέγχετε την ένταση ήχου του ηχείου, γυρίστε το κουμπί ελέγχου κατά τη φορά των δεικτών του ρολογιού για αύξηση της έντασης ήχου και αντίστροφα για μείωση της έντασης ήχου.

Λειτουργία Bluetooth



Κατά την πρώτη σύνδεση μιας συσκευής Bluetooth με αυτό το ηχείο, πρέπει να πραγματοποιήσετε ζεύξη μεταξύ της συσκευής σας και αυτού του ηχείου.

ΣΗΜΕΙΩΣΕΙΣ:

– Αν γαθεί η σύνδεση, ακολουθήστε τις παρακάτω οδηγίες για επανάληψη της ζεύξης της συσκευής με τη μονάδα.

- Με τη μονάδα ενεργοποιημένη, πατήστε το κουμπί  στη μονάδα για επιλογή της λειτουργίας Bluetooth. Η ένδειξη <BLUETOOTH> θα περάσει από την οθόνη LCD και επίσης θα αναβοσβήνει το εικονίδιο Bluetooth.
- Ενεργοποιήστε τη συσκευή Bluetooth και επιλέξτε τη λειτουργία αναζήτησης. Θα εμφανιστεί το όνομα "XParty PS-949" στη λίστα συσκευών Bluetooth.
- Επιλέξτε "XParty PS-949" από τη λίστα συσκευών. Ακούγεται ένα ηχητικό μήνυμα μόλις ολοκληρωθεί επιτυχώς η σύνδεση.
- Αρχίστε την αναπαραγωγή μουσικής από τη συνδεδεμένη συσκευή Bluetooth.

Είσοδοι/Εξοδοι

(Ανατρέξτε στα  3,  4 στη σελίδα 1).

Ασύρματη μετάδοση ροής μουσικής μέσω Bluetooth

Σε λειτουργία Bluetooth, είναι δυνατή η ασύρματη μετάδοση ροής ήχου στο ηχείο σας. Χρησιμοποιήστε τους χειρισμούς στη συσκευή Bluetooth με την οποία πραγματοποιήθηκε ζευξη καθώς και εκείνους στο ηχείο.

Λειτουργία Duo: True Wireless Stereo (TWS)

Επιτρέπει σε δύο ηχεία XParty Street Beat να συνδεθούν μαζί ως αριστερό και δεξί στερεοφωνικό ηχείο.

Το πρώτο ηχείο που συνδέεται είναι το κύριο (ΑΡΙΣΤΕΡΟ ΚΑΝΑΛΙ) και το δεύτερο είναι το δευτερεύον (ΔΕΞΙ ΚΑΝΑΛΙ).

Για να αρχίσει η διαδικασία ζευξης, κάντε τα εξής:

1. Ενεργοποιήστε και τα δύο ηχεία XParty Street Beat. Βεβαιωθείτε πως δεν υπάρχουν ήδη συνδέσεις Bluetooth σε κανένα από τα δύο ηχεία.
2. Πατήστε το κουμπί TWS στο πάνω πλαίσιο του πρώτου ηχείου. Αυτό θα πρέπει να είναι το ηχείο που θέλετε να χρησιμοποιήσετε ως το ΑΡΙΣΤΕΡΟ ΚΑΝΑΛΙ. Στην οθόνη εμφανίζεται το μήνυμα <PAIR> (ΖΕΥΞΗ) και αναβοσβήνει το εικονίδιο DUO.
3. Πατήστε το κουμπί TWS στο δεύτερο ηχείο. Αυτό θα πρέπει να είναι το ηχείο που θέλετε να χρησιμοποιήσετε ως το ΔΕΞΙ ΚΑΝΑΛΙ.
4. Τα δύο ηχεία θα συνδεθούν μεταξύ τους αυτόματα μέσα σε λίγα δευτερόλεπτα. Αφού επιτευχθεί η ζεύξη, το πρώτο ηχείο θα εμφανίσει την ένδειξη <LEFT CHANNEL> (ΑΡΙΣΤΕΡΟ ΚΑΝΑΛΙ) και το δεύτερο ηχείο θα εμφανίσει την ένδειξη <RIGHT CHANNEL>. (ΔΕΞΙ ΚΑΝΑΛΙ)
5. Σε λειτουργία TWS, μόνο το ηχείο για το ΑΡΙΣΤΕΡΟ ΚΑΝΑΛΙ μπορεί να συνδεθεί με τη συσκευή σας Bluetooth.

Λειτουργία AUX



Η μονάδα μπορεί να χρησιμοποιηθεί για ακρόαση ήχου από εξωτερικές συσκευές.

1. Συνδέστε μια βοηθητική συσκευή ήχου στη μονάδα μέσω της εισόδου ήχου 3,5mm.
2. Πατήστε το κουμπί  ώσπου να εμφανιστεί στην οθόνη LCD η ένδειξη <AUX>.
3. Χειριστείτε την αναπαραγωγή και τον έλεγχο της μουσικής από την πηγαία συσκευή ήχου.

Λειτουργία MIC/Guitar (μικροφώνου/κιθάρας)



Το XParty Street Beat μπορεί να υποστηρίξει δύο μικρόφωνα, κιθάρες ή άλλες εισόδους ήχου TRS 6,3mm.

Χρήση μικροφώνου, κιθάρας ή άλλης πηγής ήχου



1. Συνδέστε το βύσμα 6,3 mm στην υποδοχή Mic 1 ή 2. Αν έχετε άλλη συσκευή, τοποθετήστε την στην υποδοχή που απομένει,
2. Για να ελέγχετε την ένταση ήχου που εξέρχεται από τα ηχεία, πατήστε το αντίστοιχο κουμπί  /  στον πίνακα ελέγχου και γυρίστε το κουμπί ελέγχου για να ρυθμίσετε την ένταση ήχου ώσπου να φτάσετε στο επιθυμητό επίπεδο εξόδου.

Reverb

Μπορείτε να προσθέσετε εφέ αντήχησης στις συσκευές που συνδέονται στις εισόδους Mic 1 ή Mic 2 και να ρυθμίσετε το επίπεδο εφαρμογής του εφέ.





1. Για να ενεργοποιήσετε την αντήχηση για το Mic 1, πατήστε σύντομα (<1 δευτερόλεπτο) το κουμπί αντήχησης. Το εικονίδιο Mic 1 αναβοσβήνει στην οθόνη LCD.
2. Γυρίστε το κουμπί ελέγχου για να ρυθμίσετε το επίπεδο αντήχησης από <RB000> ως <RB100>.
3. Για να ενεργοποιήσετε την αντήχηση και για τις δύο εισόδους Mic 1 και Mic 2, πατήστε σύντομα (<1 δευτερόλεπτο) το κουμπί αντήχησης 2 φορές συνεχόμενα. Τα εικονίδια  και  αναβοσβήνουν στην οθόνη LCD.
4. Για να απενεργοποιήσετε την αντήχηση, πατήστε παρατεταμένα (>2 δευτερόλεπτα) το κουμπί αντήχησης.

Λειτουργία USB και λειτουργίες φόρτισης

(Ανατρέξτε στα  3,  4 στη σελίδα 1).

Το ηχείο μπορεί να υποστηρίξει την αναπαραγωγή και φόρτιση μέσω USB.

Αναπαραγωγή USB

1. Τοποθετήστε τη συσκευή USB στην είσοδο USB .
2. Πατήστε το κουμπί  για μετάβαση στη λειτουργία USB. Η ένδειξη USB θα περάσει από την οθόνη LCD.
3. Θα αρχίσει η αναπαραγωγή της μουσικής που έχει αποθηκευτεί στη συσκευή. Μπορείτε να χρησιμοποιήσετε τα κουμπί   και  για έλεγχο της αναπαραγωγής.

Φόρτιση USB

1. Οι φορητές συσκευές μπορούν να φορτιστούν μέσω της θύρας φόρτισης USB (5V, 1A).

Εφέ ήχου και φωτισμού: EQ, Super Bass, Party Light και DJ FX

Ρύθμιση του εφέ EQ

Μπορείτε να ρυθμίσετε το EQ (ισοσταθμιστή) του ηχείο μέσω προκαθορισμένων ρυθμίσεων ισοσταθμιστή για δημοφιλείς τύπους μουσικής.

1. Πατήστε το κουμπί EQ επανειλημμένα για επιλογή του εφέ EQ: POP, DANCE, ROCK, LIVE, CLUB και FLAT. Η οθόνη CD εμφανίζει το επιλεγμένο EQ.

Super Bass

Μπορείτε να ενισχύσετε την απόδοση μπάσων με τη λειτουργία Super Bass.

Πατήστε το κουμπί SUPER BASS για ενεργοποίηση. Εμφανίζεται η ένδειξη <"BASS"> στην οθόνη LCD.



Για απενεργοποίηση, πατήστε ξανά SUPER BASS. Η ένδειξη <BASS OFF> εμφανίζεται στην οθόνη LCD.

Φωτισμός πάρτι

Μπορείτε να ρυθμίσετε το εφέ φωτισμού της μονάδας ηχείου.

1. Πατήστε το κουμπί  επανειλημμένα για επιλογή του εφέ φωτισμού: ROLLERZ, GLOW, INFINITY, BLINK, CLUB, PRISM και LIGHTS OUT. Η οθόνη LCD εμφανίζει το επιλεγμένο εφέ. Μπορείτε να δείτε μια προεπισκόπηση του κάθε εφέ φωτισμού μέσα από την εφαρμογή Sharp Life.

ΦΩΤΟΡΥΘΜΙΚΑ

1. Πατήστε το κουμπί  για ενεργοποίηση του εφέ φωτορρυθμικών. Πατήστε ξανά για απενεργοποίηση.
2. Πατήστε και κρατήστε πατημένο το κουμπί  για ενεργοποίηση ενός εφέ φωτορρυθμικών διάρκειας 5 δευτερόλεπτων. Η οθόνη LCD εμφανίζει την επιλεγμένη ρύθμιση.

ΠΡΟΕΙΔΟΠΟΙΗΣΗ ΕΠΙΛΗΨΙΑΣ

- Πριν χρησιμοποιήσετε το φωτορρυθμικό, ελέγξτε αν υπάρχουν κοντά άτομα ευάλωτα σε φωτεινούς παλμούς υψηλής ταχύτητας. Αν υπάρχουν, μη χρησιμοποιήσετε το φωτορρυθμικό.
- Ορισμένα άτομα με επιληψία και φωτοευαισθησία μπορεί να υποστούν κρίση αν εκτεθούν σε φωτεινούς παλμούς ή φωτορρυθμικά.

Εφέ DJ

Τα κουμπί 1-6 επιτρέπουν τη γρήγορη εκτέλεση ποικιλίας εφέ DJ.

Τα εφέ DJ μπορούν να ενεργοποιηθούν ενώ το ηχείο εκτελεί οποιαδήποτε λειτουργία.

Το XParty Street Beat διαθέτει 12 εφέ.. Μπορείτε να χρησιμοποιήσετε την Εφαρμογή Sharp Life για να εκχωρήσετε οποιοδήποτε εφέ στο κουμπί

της επιλογής σας.

Για περισσότερες πληροφορίες σχετικά με τον χειρισμό της εφαρμογής, διαβάστε την παρακάτω ενότητα με τίτλο "Εφαρμογή Sharp Life"

Υπαίθρια χρήση της μονάδας

Το XParty Streetbeat μπορεί να χρησιμοποιηθεί σε εξωτερικό χώρο καθώς φέρει ονομαστική αντοχή σε πισίλισμα IPX4.

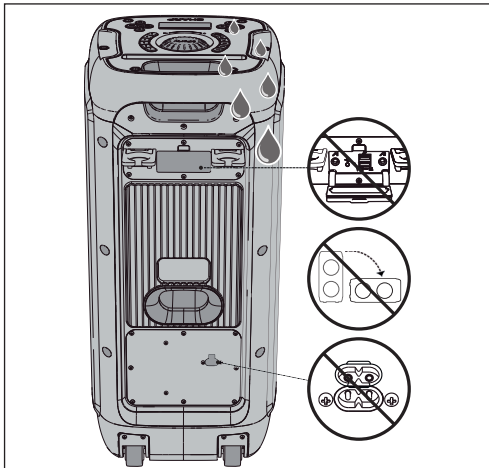

Εφαρμογή Sharp Life

Μπορείτε να πραγματοποιήσετε λήψη της εφαρμογής Sharp Life στην έξυπνη συσκευή σας. Η εφαρμογή επιτρέπει τον πλήρη έλεγχο του XParty Street Beat.

Επιτρέπει την εκτέλεση οποιοδήποτε από τα 12 DJ FX και εκχώρηση των αγαπημένων σας εφέ στα κουμπιά του πίνακα ελέγχου (1 ως 6), αλλαγή ή προεπισκόπηση των φωτορρυθμικών, αλλαγή της πηγής ήχου ή ακόμα και χειρισμό της έντασης ήχου.

Σαρώστε τον παρακάτω κώδικα QR για λήψη της εφαρμογής. Η

εφαρμογή είναι συμβατή με τα περισσότερα συστήματα iOS και Android.



Εργοστασιακή επαναφορά

Πατήστε παρατεταμένα το κουμπί EQ (>5 δευτερόλεπτα) για επαναφορά της μονάδας σε εργοστασιακές ρυθμίσεις.

Μετά από επιτυχή ολοκλήρωση επαναφοράς, θα εμφανιστεί στην οθόνη LCD η ένδειξη <RESET>.

Για να κάνετε σκληρό επανεκκίνηση της συσκευής σας, παρακαλούμε κάντε τα εξής:

1. Βεβαιωθείτε ότι η συσκευή είναι συνδεδεμένη σε πηγή ρεύματος μέσω της εισόδου AC.

2. Εντοπίστε το κουμπί επανεκκίνησης με την μικρή τρύπα στο πίσω μέρος του I/O πάνελ
3. Εισάγετε ένα κατάλληλο μικρό αιχμηρό αντικείμενο - όπως μια συνδετήρα - στην τρύπα. Κρατήστε το κουμπί πατημένο για 2-3 δευτερόλεπτα μέχρι να επανεκκινηθεί η συσκευή.

Τεχνικές προδιαγραφές

Ανατρέξτε στο βασικό εγχειρίδιο οδηγιών για τον πίνακα με τις πλήρεις προδιαγραφές.

EESTI

Loege kõik juhised enne toote kasutamist läbi. Täielikud juhised leiate kasutusjuhendist, mille saab alla laadida veebisaidilt sharpconsumer.eu

Olulised ohutusjuhised

Järgige kõiki ettevaatusabinõusid ja arvestage kõigi hoiatustega. Hoidke juhend võimalikuks hilisemaks uuesti läbivaatamiseks alles.



See sümbol soovib kasutajal tutvuda kasutusjuhendis toodud täiendava ohutust, kasutamist ja hooldamist puudutava teabega.



See sümbol tähistab tootes isoleerimata „ohtliku pinget“ olemasolu, mis võib olla piisava suurusega, et põhjustada inimestele elektrilöögiohtu.



Tähistab vahelduvvoolu (AC)

See sümbol näitab, et selle sümboliga tähistatud nimipingepuhul on tegemist vahelduvvooluga.



Tähistab klass II seadet.

See sümbol näitab, et antud tootel on kahekordne isolatsioonüsteemi ja seda pole vaja ohutuse huvides maandusega ühendada.

Ettevaatusabinõud



Elektrišokiohu vältimiseks ärge eemaldage tagakate. Seadmes pole kasutaja hooldatavaid osi; jätkke hooldustööd kvalifitseeritud tehnikute hooleks.

- Ärge käsitage toitejuhet märgade kätega. Lülitage seade enne vooluvõrgust lahutamist täielikult välja. Lahutage toitejuhe, kui seda ei kavatseta pikemat aega kasutada. Veenduge, et toitejuhe on alati lihtsalt juurdepääsetav. Ärge ühendage pikendusjuhtmeid.
- Ärge kahjustage toitejuhet, ärge asetage sellele raskeid esemeid, ärge venitage ega painutage seda. Kahjustatud toitejuhe tuleb välja vahetada.
- Toote kasutamisel, seda eriti laste lähedal, järgige alati põhilisi ettevaatusabinõusid.
- Korpuses asuvad pilud ja avad on ettenähtud tuulutuseks ja ülekuumenemise vältimiseks teel toote töökindluse tagamiseks.
- Ärge paigaldage seadet kuumusallikate, nagu radiaatorite, kütteseadmete ega teiste soojust tekitavate seadmete lähedale. Vältige otsese päikesevalgusega kokkupuutumist.
- Süttimis- või elektrilöögiohu vältimiseks ärge laske tootel puutuda kokku vihma, vee või niiskusega.
- Enne äikesetormi algust tuleb kõik toitejuhtmed ja pistikud lahti ühendada.

Hooldamine

- Enne toote puhastamist tuleb toitejuhe vooluallikast lahti ühendada. Kasutage seadme välispinna puhastamiseks puhast ja pehmet lappi.

Teenindus ja remont

- See toode ei sisalda osi, mis oleksid kasutaja poolt teenindatavad. Võimalike rikete korral pöörduge seadme tootja või ametliku teenindusosakonna poole.

Ettevaatust:
epilepsia hoiatus

- Enne vilkvalguse kasutamist kontrollige, kas keegi lähedal asuvatest isikutest on kiirelt vilkva valguse suhtes tundlik. Kui selliseid inimesi on läheduses, ärge vilkvalgust kasutage.

Ettevaatust!
Kuulmiskao ja -kahjustuste vältimine

- XParty Street Beat PS-949 suudab tekitada väga tugevat heli, mis on piisav, et põhjustada ajutist või püsivat kuulmiskahjustust. Tuleb olla ettevaatlik ja vältida tugeva heliga (>85dB) pikaajalist kokkupuudet.

Sisseehitatud aku hooldamine

- Teie toode saab toite sisseehitatud akult.
- Kui toodet ei kasutata, lahutage see vooluvõrgust.
- Kui täis laetud akut ei kasutata, väheneb tema laetus aja jooksul.
- Kui plaanite seadet kauemaks kui kuueks kuuks hoiule panna, laadige akut selle värskena hoidmiseks iga kuue kuu möödudes kuni 50%-ni.

Aku hoiatus!

- Tootes kasutatav aku kujutab endast vale kasutamise korral süttimise ja keemilise põletuse ohtu.
- Ärge üritage toodet aku vahetamiseks avada.
- Kahjustatud akud võivad plahvatada.
- Ärge lask patareidell puutuda kokku kõrge temperatuuriga.
- Ärge laske tootel kukkuda ega saada osaks tugevatel löökidel.
- Utiliseerige akupakett korrektselt, vastavalt käesolevas juhendis toodud juhistele (vt jaotist „Seadme ja akude utiliseerimine“). Ärge visake neid tulle ja ärge võtke neid lahti, kuna need võivad hakkata lekkima või plahvatada.

Utiliseerimine
seadmed ja akud

See toode ei sisalda osi, mis oleksid kasutaja poolt teenindatavad. Elektroonikatooteid ja patareid ei tohi visata ära koos olmejäätmetega. Kodused kasutajad peaksid toote keskkonnasõbraliku utiliseerimise võimaluste teada saamiseks pöörduma kas kaupluse, ametliku Sharpi teeninduskeskuse või kohaliku omavalitsuse poole. Akusid võib eemaldada Sharpi volitatud teeninduskeskus ja need tuleb utiliseerida kooskõlas kohalike regulatsioonidega. Ärge visake akut ära koos olmejäätmetega ega visake akut tulle, kuna aku võib plahvatada.

Juhtseadmed

(Vt , lk 1).

- 1. Telefoni/tahvli hoidepesa**
- ▶▶**
Vajutage nuppu, et liikuda edasi järgmisele loole.
Ainult Bluetooth ja USB. Pikk vajutus kerib esitatavat lugu kiirelt edasi.
- ▶||**
Vajutage nuppu esitamiseks või esitamise peatamiseks.
Ainult Bluetooth ja USB
- ◀◀**
Vajutage nuppu, et liikuda tagasi eelmisele loole.
Ainult Bluetooth ja USB. Pikk vajutus kerib esitatavat lugu kiirelt tagasi.
- ↶1**
Vajutage Mic 1 helitugevuse muutmiseks.
Vajutage Mic 1 valimiseks (helitugevuse reguleerimiseks)
- ↶2**
Vajutage Mic 2 helitugevuse muutmiseks.
Vajutage Mic 2 valimiseks (helitugevuse reguleerimiseks)
- Duo Mode/TWS**
Vajutage topeltrežiimi sidumise alustamiseks.
Pikk vajutus nupule katkestab topeltrežiimi ühenduse.
- REVERB (KAJA)**
Vajutage, et lülitada sisse ja tsükliliselt läbi erinevatele sisenditele kaja võimaluse sisse/välja lülitamise liikuda.
Pikk vajutus lülitab selle kõigi sisendite puhul välja.
Kaja taseme muutmiseks pöörake pöördnuppu.
MÄRKUS.
– Puudutab ainult sisendeid Mic 1 ja Mic 2
- SUPER BASS**
Vajutage bassi võimendamiseks. Välja lülitamiseks vajutage uuesti.
- 🔇**
Vajutage heli vaigistamiseks. Vaigistamise tühistamiseks vajutage uuesti.
- EQ (EKVALAISER)**
Vajutage, et liikuda tsükliliselt läbi eel määratud ekvalaiserivalikutele. POP, DANCE, ROCK, LIVE, CLUB ja FLAT.
- DJ FX**
Vajutage nuppu 1, 2, 3, 4, 5, 6, et esitada DJ-efekti.
MÄRKUS. XParty Street Beat sisaldab 12 erinevat efekti.
Rakendusega Sharp Life on teil võimalik määrata teie valitud nupule oma lemmik 6 efekti.
- Juhtnupp**
Pöörake helitugevuse muutmiseks või parameetri valimiseks.
Parameetrid on järgmised.
Mic 1 helitugevus.
Mic 2 helitugevus.
Kaja tase.
- 🔊**
Vajutage režiimi valimiseks (Bluetooth®, Aux-in, USB).
- 🔦**
Vajutage viikvalguse SISSE/VÄLJA lülitamiseks.
Pikk vajutus aktiveerib viieks sekundiks efekti „Strobe Blast“.



- 🔊**
Pikk vajutus lülitab toite SISSE/VÄLJA.
- 💡**
LED-valguse efektid. Vajutage, et liikuda tsükliliselt läbi efektide: Rollerz, Glow, Infinity, Blink, Club, Prism ja Lights Out.
MÄRKUS
– Rakendusega Sharp Life on teil võimalik valida valgusefekti.

LCD-paneel

(Vt , lk 1).

- 🔊**
Kuvatakse, kui Bluetooth-režiim on aktiivne.
Vilgub, kui Bluetooth on sidumisrežiimis.
- ▶**
Kuvatakse Bluetooth- või USB-meedia esitamise ajal.
- ||**
Kuvatakse Bluetooth- või USB-meedia peatamisel.
- DUO**
Kuvatakse, kui DUO-režiim on aktiivne.
Vilgub, kui on sidumisrežiimis.
- USB**
Kuvatakse, kui USB-režiim on aktiivne.
- AUX**
Kuvatakse, kui AUX-režiim on aktiivne.
- ↶1**
Kuvatakse, kui pesasse Mic 1 on sisestatud Mic 1.
Ikoon vilgub, kui MIC 1 jaoks on lülitatud sisse kaja.
- ↶2**
Kuvatakse, kui pesasse Mic 2 on sisestatud Mic 2.
Ikoon vilgub, kui MIC 2 jaoks on lülitatud sisse kaja.
- REVERB**
Kuvatakse, kui Reverb (Kaja) on seatud valikule ON (Sees).
Kajaefekti on võimalik rakendada vaid MIC-sisenditele.
- 🔇**
Kuvatakse, kui kõlar on vaigistatud.
- 🔋**
Näitab aku laetustaset.
Laadimise ajal vilgub.
Ei vilgu, kui on täis laetud.
- 🔋🔋🔋🔋**
Näitab teostatava tegevuse parameetri väärtust.

Sisendid/väljundid

(Vt , , lk 1).

- MIC IN 1 - mikrofonis sisend
- Välisseadme sisend (3,5 mm)
- USB-sisend
MÄRKUS
– Ainult USB taasesituse jaoks.
- MIC IN 2 - mikrofonis sisend
- USB kaudu laadimise pesa (5 V / 1 A)

MÄRKUS

– Ainult sobivate seadmete laadimiseks.





- Nöelasilmaga lähtestamise nupp
- Vahelduvvoolu toitesisend (220–240 V ~ 50/60 Hz)

Peokõlarisüsteemi kasutamine

Toite ühendamine / kõlari laadimine

Kõlar sisaldab sisseehitatud liitium-ioonakukomplekti. Enne selle kasutamist tuleb akusid laadida, ühendades selleks toitejuhtme ja laadides kõlarit vähemalt neli tundi.

LCD-paneelil annab peokõlari laadimisest märku vilkuv akuikoon. Kui aku on täis, lõpetab akuikoon vilkumise ja kuvatakse kolm segmenti.

	67–100%
	34–66%
	11–33%
	≤10%

Toite sisselülitamine

Seadme sisselülitamiseks vajutage nuppu  2 sekundit.

Kõlari väljalülitamiseks vajutage nuppu  2 sekundit.

Helitugevuse reguleerimine

Peokõlari helitugevuse suurendamiseks pöörake juhtnuppu päripäeva ja vähendamiseks vastupäeva.

Bluetooth-režiim

Bluetooth-seadet esmakordselt selle kõlariga ühendades tuleb esmalt seade selle kõlariga siduda.

MÄRKUSED

– Kui ühendus on kaotatud, siduge seadmed järgnevate juhiste alusel uuesti.

- Kui seade on sisse lülitatud, vajutage Bluetooth-režiimi valimiseks seadmel nuppu  <BLUETOOTH> liigub kerides üle LCD-ekraani ja samuti hakkab vilkuma Bluetoothi ikoon.
- Aktiveerige oma Bluetooth-seade ja valige otsingurežiim. Bluetooth-seadmete loendisse ilmub kirje „XPARTY PS-949“.
- Valige seadmete loendist „XPARTY PS-949“. Õnnestunud ühendamise korral kostub helisignaali.
- Alustage ühendatud Bluetooth-seadmetest muusika mängimist.

Bluetoothi kaudu muusika juhtmeta voogesitamine

Bluetooth-režiimis on teil võimalik heli ilma juhtmeteta läbi peokõlari esitada. Kasutage seotud Bluetooth-seadme ja kõlari juhtnuppe.

Duo Mode: True Wireless Stereo (TWS)

See funktsioon võimaldab ühendada kokku kaks XParty Street Beati kõlarit ja panna nad vastavalt tööle vasak- ja parempoolse stereokõlarina. Esimesena ühendatud kõlar on esmane (VASAK HELIKANAL) ja teisena ühendatu teisene (PAREM HELIKANAL).

Sidumisprotsessi ühendamiseks tegutsege järgmiselt.

- Lülitage mõlemad XParty Street Beati kõlarid sisse. Veenduge, et ühelgi kõlaril ei ole olemasolevat Bluetooth-ühendust.
- Vajutage esimese kõlari pealpaneelil asuvat TWS-nuppu. Tegemist peaks olema kõlariga, mida te soovite, et see oleks VASAK KANAL. Displeile kuvatakse <PAIR> (SIDUMINE) ja ikoon DUO hakkab vilkuma.

- Vajutage teisel kõlaril TWS-nuppu. See peaks olema kõlar, mida te soovite, et see oleks PAREM KANAL.
- Mõlemad kõlarid ühenduvad mõne sekundi jooksul üksteisega. Pärast edukat sidumist kuvatakse esimesel kõlaril <LEFT CHANNEL> (VASAK KANAL) ja teisel kõlaril <RIGHT CHANNEL> (PAREM KANAL).
- TWS-režiimis ühendatakse teie Bluetooth-seadmega vaid VASAKU KANALI kõlar.

AUX-režiim



Seadet saab kasutada välistest seadmetest lähtuva heli kuulamiseks.

- Ühendage väline heliseade 3,5 mm helisisendi kaudu kõlariga.
- Vajutage nuppu  kuni LCD-displeile kuvatakse <AUX> (VÄLISSEADE).
- Heli esitamine ja juhtimine toimub väliselt heliallikalt.

Mikrofoni/kitarri kasutamine



XParty Street Beat toetab kuni kahte mikrofoni, kitarre või teisi 6,3 mm TRS-helisisendeid.

Mikrofoni, kitarr või mõne muu helisisendi kasutamine



- Ühendage 6,3 mm pistik pesadesse Mic 1 või 2. Kui teil on mõni muu seade, sisestage see järelejäänud pesasse.
- Seadmete kõlarite väljundhelitugevuse juhtimiseks vajutage juhtpaneelil vastavat nuppu  /  ja pöörake soovitud helitugevuse saavutamiseks juhtnuppu.

Kaja

Teil on võimalik lisada pesadesse Mic 1 või Mic 2 ühendatud seadmetele kajaefekti ja reguleerida efekti intensiivsust.







- Mic 1 kaja sisse lülitamiseks vajutage korra (<1 sekund) kajanuppu. LCD-displeil hakkab vilkuma ikoon Mic 1.
- Reguleerige juhtnuppu pöörates kaja taset vahemikus <RB000> kuni <RB100>.
- Sisenditele Mic 1 ja Mic 2 korraga kajaefekti sisselülitamiseks vajutage kajanuppu lühidalt (<1 sekund) kaks korda järjest. LCD-displeil hakkavad vilkuma ikoonid  ja .
- Kaja väljalülitamiseks vajutage kajanuppu pikalt (>2 sekundit).

USB-režiim ja laadimisfunktsioonid

(Vt  3,  4, lk 1).

Kõlar toetab USB-taasesitust ja -laadimist.

USB-taasesitus

- Sisestage USB-seade USB-sisendisse .
- Vajutage USB-režiimile lülitumiseks nuppu  LCD-displeil hakkab kerides liikuma kirje USB.
- Algab seadmesse salvestatud muusika esitamine. Taasesitamist saab juhtida nuppudega    ja .

USB kaudu laadimine

- USB kaudu laadimise pesa (5 V / 1 A) kaudu on võimalik laadida mobiiliseadmeid.

Heli- ja valgusefektid: EQ, Super Bass, Party Light ja DJ FX

Ekvalaiseriefekti EQ kohandamine

Kõlari ekvalaiserit on võimalik kohandada levinumate muusikastiipide eelmäaratletud ekvalaiseriseadetega.

- Vajutage EQ-efekti valimiseks mitu korda EQ-nuppu: POP, DANCE, ROCK, LIVE, CLUB ja FLAT. LCD-displeile kuvatakse valitud EQ.

Super Bass

Funktsioon Super Bass võimendab seadme bassiesitust.

Funktsiooni sisselülitamiseks vajutage nuppu SUPER BASS. LCD-displeile kuvatakse kirje <BASS ON> (BASS SEES).



Väljalülitamiseks vajutage uuesti nuppu SUPER BASS. LCD-displeile kuvatakse kirje <BASS OFF> (BASS VÄLJAS).

Peotuled

Teil on võimalik kohandada kõlari valgusefekte.

1. Sobiva valgusefekti valimiseks vajutage mitu korda nuppu : ROLLERZ, GLOW, INFINITY, BLINK, CLUB, PRISM ja LIGHTS OUT. LCD-displeile kuvatakse valitud valgusefekti nimetus. Iga valgusefekti on võimalik eelvaadata rakenduses Sharp Life.

VILKVALGUS

1. Vilkvalgusefekti sisselülitamiseks vajutage nuppu . Väljalülitamiseks vajutage uuesti.
2. Vajutage pikalt nuppu , et aktiveerida 5-sekundiline vilkvalgusplahvatus. LCD-displeile kuvatakse valitud seadistus.

EPILEPSIAHOIATUS!

- Enne vilkvalguse kasutamist kontrollige, kas keegi lähedal asuvatest isikutest on kiirelt vilkuvat valguse suhtes tundlik. Kui selliseid inimesi on läheduses, ärge vilkvalgust kasutage.
- Osadel epilepsiahaigetel ja valgustundlikel inimestel võib vilkultudega kokkupuutumisel käivituda haigushoog.

DJ-efektid

Nupud 1–6 võimaldavad teil kiirelt erinevaid DJ-efekte esitada. DJ-efekte saab käivitada olenemata, millises režiimis kõlar parajasti on.

XParty Street Beati on laaditud 12 erinevat efekti. Rakendusega Sharp Life saab teie valitud nupule määrata mis tahes efekti.

Rakendusega juhtimise kohta leiate lisateavet järgnevast jaotisest „Rakendus Sharp Life“

enimmeeldivaid juhtpaneeli nuppudele (1 kuni 6), muuta ja eelvaadta diskotulesid, muuta sisendallikat ja isegi reguleerida helitugevust. Rakenduse allalaadimiseks skannige järgnevat QR-koodi. Rakendus sobib enamiku iOS- ja Android-süsteemidega.



Tehaselähtestus

Tehase algseadete taastamiseks vajutage pikalt (>5 sekundit) nuppu EQ. Lähtestamise õnnestumisel kuvatakse LCD-displeile kirje <RESET> (LÄHTESTAMINE).

Oma seadme kõvakettale lähtestamiseks tehke palun järgmist:

1. Veenduge, et seade on ühendatud toiteallikasse AC sisendi kaudu.
2. Leidke tagumisel I/O paneelil asuv nõelaaugu taaskäivitusnupp
3. Sisestage sobiv väike terav ese - näiteks paberiklamber - auku. Hoidke nuppu all 2-3 sekundit, kuni seade taaskäivitub.

Tehnilised andmed

Kõik tehnilised andmed leiate põhikasutusjuhendist.

Seadme kasutamine õues

XParty Streetbeati on võimalik kasutada õues, kuna seadmel on pritsmekindlusklass IPX4.

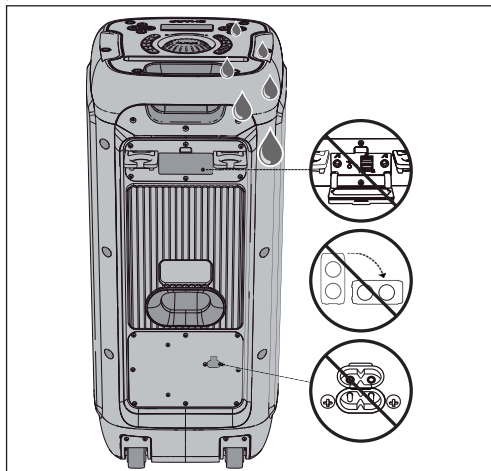

Rakendus Sharp Life

Teil on võimalik laadida rakendus Sharp Life oma nutiseadmesse. Rakendus võimaldab XParty Street Beati täielikult kontrollida. Teil on võimalik esitada kõiki 12 DJ-efekte ja määrata teile

SUOMI

Lue kaikki turvallisuusohjeet ennen tuotteen käyttöä. Katso täydelliset ohjeet käyttöoppaasta, jonka voit ladata osoitteesta sharpconsumer.eu

Tärkeitä turvallisuusohjeita

Noudata turvallisuusohjeita ja huomioi varoitukset.

Säilytä tämä käyttöohje tulevaa käyttöä varten.



Tämä symboli ohjaa käyttäjää tutustumaan käyttöohjeeseen saadakseen lisätietoa turvallisuudesta, käytöstä ja huollosta.



Tämä symboli osoittaa, että tuotteessa on eristämätön "vaarallinen jännite", joka voi olla riittävän suuri aiheuttaakseen sähköiskun vaaran ihmisille.



Viittaa vaihtovirtaan (AC).

Tämä symboli kertoo, että symbolilla merkitty virran teho on vaihtovirtaa.



Viittaa luokan II laitteeseen.

Tämä symboli kertoo, että tuotteessa on kaksinkertainen eristys eikä se tarvitse sähköjen maadoitusta.

Varotoimet



Estääksesi sähköiskun vaaran älä poista takakantaa. Tämä tuote ei sisällä käyttäjän huollettavia osia. Ota yhteys huoltohenkilökuntaan.

- Älä käsittele virtajohtoa märin käsin. Sammuta laite kokonaan ennen virtajohdon irrottamista pistorasiasta. Jos laitetta ei käytetä pitkään aikaan, irrota virtajohto pistorasiasta. Varmista, että pistorasia on aina helposti saavutettavissa. Älä kiinnitä jatkojohtoja.
- Älä vahingoita virtajohtoa, älä sijoita painavia esineitä sen päälle, äläkä venytä tai taivuta sitä. Mikäli virtajohto vioittuu, se on vaihdettava.
- Noudata aina perusvarotoimenpiteitä käyttäessäsi tätä laitetta, erityisesti lasten läsnä ollessa.
- Kotelossa sijaitsevat aukot on tarkoitettu ilmanvaihtoa varten ja varmistamaan tuotteen luotettava toiminta sekä suojaamaan sitä ylikuumentumiselta.
- Älä asenna lämmönlähteiden, kuten patterien, liesien tai muiden lämpöä tuottavien laitteiden lähelle. Vältä altistamista suoralle auringonvalolle.
- Estääksesi tulipalon tai sähköiskun vaaran, älä altista tätä tuotetta sateelle, vedelle tai kosteudelle.
- Kaikki laitteen kaapelit ja liittimet pitäisi irrottaa ennen myrskyä.

Huolto

- Irrota virtajohto virtalähteestä ennen laitteen puhdistusta. Käytä pehmeää ja puhdasta liinaa puhdistaaaksesi laitteen ulkopinnan.

Huolto ja korjaus

- Tämä tuote ei sisällä mitään osia, joita käyttäjä voisi korjata. Jos laitteessa esiintyy toimintahäiriö, ota yhteyttä valmistajaan tai valtuutettuun huoltoliikkeeseen.

Huomio: Epilepsiavaroitus

- Tarkista ennen strobovalon käyttöä, onko joku lähellä oleva henkilö herkkä nopeasti vilkkuvalle valolle. Jos on, älä käytä laitetta.

Huomio: Kuulon heikkenemisen ja kuulovaurioiden ehkäisy

- XParty Street Beat PS-949 -laite pystyy tuottamaan liian suuren äänenpainetasen (SPL), joka voi aiheuttaa pysyvän kuulon heikkenemisen tai vaurioitumisen. Varovaisuutta on noudatettava, jotta vältetään pitkäaikainen altistuminen liialliselle (> 85 dB) äänenpainetasolle.

Sisäänrakennetun akun hoito

- Tuotteesi tehollähde on sisäänrakennettu, ladattava akku.
- Irrota tuote pistorasiasta kun et käytä sitä.
- Käyttämättömäksi jätetty akku menettää vaurastaan ajan mittaan.
- Jos aiot säilyttää laitteesi pitempään kuin kuusi kuukautta, lataa akku 50-prosenttisesti aina kuuden kuukauden välein, jotta se pysyy tuoreena.

Akkuun liittyvä varoitus!

- Tässä tuotteessa käytettävä akku voi aiheuttaa tulipalon ja kemiallisten palovammojen vaaran, jos sitä käsitellään väärin.
- Älä yritä avata tuotetta tai vaihtaa akkua.
- Akku voi räjähtää, jos se vaurioituu.
- Älä altista paristoja korkeille lämpötiloille.
- Älä pudota akkua tai kohdista siihen voimakkaita iskuja.
- Hävitä akut oikein noudattamalla tämän käyttöoppaan ohjeita (katso osio "Laitteen ja akkujen hävittäminen"). Älä heitä niitä avotuleen, älä pura niitä, sillä ne voivat vuotaa tai räjähtää.

Hävittäminen: Laitte ja akut

Tämä tuote ei sisällä mitään osia, joita käyttäjä voisi korjata. Sähkö- ja elektroniikkalaitteita ei saa käsitellä talousjätteiden kanssa. Kotitalouskäyttäjien on otettava yhteyttä joko jälleenmyyjään, valtuutettuun Sharp-huoltoon tai paikalliseen hallintovirastoon saadakseen lisätietoja siitä, minne ja miten he voivat viedä nämä tuotteet ympäristön kannalta turvalliseen kierrätykseen. Valtuutetun Sharp-huollon on irrotettava akut ja hävitettävä paikallisten säästösten mukaisesti. Älä hävitä niitä kotitalousjätteenä tai polttamalla, koska ne voivat räjähtää.

Hallinta

(Katso  1 sivulla 1).

1. Puhelin-/tablettipikeaukko

2. ►►

Paina painiketta siirtyäksesi seuraavaan kappaleeseen. Vain Bluetooth ja USB. Paina pitkään kelataksesi nopeasti eteenpäin nykyistä kappaletta.

3. ►||

Paina painiketta toistaaksesi tai keskeyttääksesi toiston. Vain Bluetooth ja USB

4. ◀◀

Paina painiketta siirtyäksesi edelliseen kappaleeseen. Vain Bluetooth ja USB. Paina pitkään kelataksesi nopeasti taaksepäin nykyistä kappaletta.

5. ↗1

Painaa muuttaaksesi mikrofoni 1:n tuloäänenvoimakkuutta. Paina valitaksesi mikrofoni 1:n (äänenvoimakkuuden säätöä vart4en)

6. ↗2

Painaa muuttaaksesi mikrofoni 2:n tuloäänenvoimakkuutta. Paina valitaksesi mikrofoni 2:n (äänenvoimakkuuden säätöä vart4en)

7. Duo-tila/TWS

Paina käynnistääksesi Duo-tila-pariliitoksen. Paina painiketta pitkään katkaistaksesi Duo-tilayhteyden.

8. JÄLKIKAIUNTA

Paina kytkeäksesi päälle ja kierrättääksesi jälkikaiunta päällä/pois -vaihtoehtoja tuloja varten. Paina pitkään kytkeäksesi pois kaikista tuloista. Käännä säätönuppi muuttaaksesi jälkikaiunta-astetta.

HUOMAUTUS:

– Koskee vain mikrofoni 1- ja 2-tuloja

9. SUPER BASS

Paina tehostaaksesi bassoa. Paina uudelleen kytkeäksesi pois päältä.

10. 🔊

Paina mykistääksesi äänen. Paina uudelleen palauttaaksesi äänen.

11. EQ

Paina katsellaksesi EQ-vaihtoehtoja. POP, DANCE, ROCK, LIVE, CLUB ja FLAT.

12. DJ FX

Paina painiketta 1, 2, 3, 4, 5, 6 toistaaksesi DJ-tehosteen. **HUOMAUTUS:** XParty Street Beat -laitteessa on 12 tehostetta. Voit käyttää Sharp Life App -sovellusta määrittääksesi 6 suosikkitehostettasi valitsemallesi painikkeelle.

13. Säätönuppi

Käännä säätääksesi äänenvoimakkuutta tai valittua parametria.

Parametrit ovat:

Mikrofonin 1 äänenvoimakkuus.
Mikrofonin 2 äänenvoimakkuus.
Jälkikaiunta-aste.

14.

Paina valitaksesi tilan (Bluetooth®, Aux-in, USB).

15.

Paina kytkeäksesi strobvalon PÄÄLLE/POIS. Paina pitkään aktivoitaksesi "Strobe Blast"-tehosteen viideksi sekunniksi.

16.

Paina pitkään kytkeäksesi virran PÄÄLLE/POIS.

17.

LED-valotehosteet. Paina selataksesi: Rollerz, Glow, Infinity, Blink, Club, Prism ja Lights Out.

HUOMAUTUS:

– Voit käyttää Sharp Life App -sovellusta esikatsellaksesi ja valitaksesi valotehosteen.

LCD-paneeli

(Katso  2 sivulla 1).

1.

Näky, kun Bluetooth-tila on aktiivinen. Vilkkuu Bluetooth-pariliitostilassa.

2. ►

Näytetään, kun Bluetooth- tai USB-mediaa toistetaan.

3. ||

Näytetään, kun Bluetooth- tai USB-media on keskeytetty.

4. DUO

Näytetään, kun Duo-tila on aktiivinen. Vilkkuu pariliitostilassa.

5. USB

Näytetään, kun USB-tila on aktiivinen.

6. AUX

Näytetään, kun AUX-tila on aktiivinen.

7. ↗1

Näytetään, kun mikrofoni 1 on asetettu Mic 1 -tuloon. Kuvake vilkkuu, kun jälkikaiuntatehoste kytketään päälle mikrofoni 1:lle.

8. ↗2

Näytetään, kun mikrofoni 2 on asetettu Mic 2 -tuloon. Kuvake vilkkuu, kun jälkikaiuntatehoste kytketään päälle mikrofoni 2:lle.

9. JÄLKIKAIUNTA

Näytetään, kun jälkikaiunta on päällä. Jälkikaiunta-tehostetta käytetään vain MIC-tuloille.

10. 🔊

Näytetään, kun kaiutin on mykistetty.

11.

Näyttää akun varaustilan. Vilkkuu kun ladataan. Ei välähdä, kun on täyteen ladattu.

12.

Näyttää suoritettavan toiminnon parametrin.

Tulot / lähdöt

(Katso  3,  4 sivulla 1).

1. MIC IN 1 - Mikrofonin sisääntulo
2. Aux-tulo (3,5 mm)
3. USB-tulo

HUOMAUTUS:

– Vain USB-toistoa varten.

- MIC IN 2 - Mikrofonin sisäntulo
- USB-latausportti (5V/1A)

HUOMAUTUS:

– Vain yhteensopivien laitteiden lataamiseen.

- Neulanreikäisen resetointinappi
- AC-virransyöttö (220-240 V ~ 50/60 Hz)

Party Speaker -järjestelmän käyttö

Virran kytkeminen / kaiuttimen lataaminen

Tässä kaiuttimessa käytetään sisäänrakennettua litiumioniakkua. Lataa akut ennen käyttöä liittämällä virtajohto ja lataa kaiutinta vähintään neljän tunnin ajan.

LCD-paneelin vilkkuva akkukuvake osoittaa, että kaiutin latautuu. Kun akku on täynnä, akkukuvake lakkaa vilkkumasta ja näyttää kolme segmenttiä.

	67–100 %
	34–66 %
	34–66 %
	≤10 %

Virta päällä

Paina -painiketta 2 sekuntia kytkeäksesi päälle. Sammuta kaiutin painamalla -painiketta 2 sekunnin ajan.

Äänenvoimakkuuden säätö

Säädä kaiuttimen äänenvoimakkuutta kääntämällä säätönuppia kellon suuntaan lisätäksesi äänenvoimakkuutta, ja vastapäivään vähentääksesi.

Bluetooth-tila

Kun yhdistät Bluetooth-laitteen ensimmäistä kertaa tähän kaiuttimeen, sinun on muodostettava pariiliitos niiden välille.

HUOMAUTUKSIA:

– Jos yhteys katkeaa, noudata edellä mainittuja ohjeita muodostaaksesi pariiliitoksen uudelleen laitteiden välille.

- Kun laite on päällä, paina laitteen -painiketta valitaksesi Bluetooth-tilan. <BLUETOOTH> vierii LCD-näytön poikki ja Bluetooth-kuvake vilkkuu myös.
- Aktivoi Bluetooth-laite ja valitse etsintätila. "XParty PS-949" tulee näkyviin Bluetooth-laiteluetteloon.
- Valitse laiteluettelosta "XParty PS-949". Äänikehote kuuluu, kun se on yhdistetty onnistuneesti.
- Aloita musiikin toisto yhdistetystä Bluetooth-laitteesta.

Musiikin toisto langattomasti Bluetooth-yhteydellä

Bluetooth-tilassa voit toistaa suoraan ääntä langattomasti kaiuttimen kautta. Käytä yhdistetyn Bluetooth-laitteesi sekä kaiuttimen säätimiä.

Duo-tila: True Wireless Stereo (TWS)

Tämän avulla XParty Street Beat -kaiuttimet voidaan yhdistää vasemmaksi ja oikeaksi stereokaiuttimeksi. Ensimmäinen yhdistetty kaiutin on ensisijainen (vasen äänikanava) ja toinen on toissijainen (oikea äänikanava).

Aloita pariiliitoksen muodostus seuraavasti:

- Kytke virta XParty Street Beat -kaiuttimiin. Varmista, ettei kummassakaan kaiuttimessa ole olemassa olevaa Bluetooth-yhteyttä.
- Paina TWS-painiketta, joka sijaitsee ensimmäisen kaiuttimen yläpaneelissa. Tämän pitäisi olla kaiutin, jonka haluat olevan vasen. Näytöllä näkyy <PAIR> ja DUO-kuvake vilkkuu.
- Paina toisen kaiuttimen TWS-painiketta. Tämän pitäisi olla kaiutin, jonka haluat olevan oikea.
- Kaiuttimet muodostavat keskenään pariiliitoksen automaattisesti muutamassa sekunnissa. Kun pariiliitos on muodostettu, ensimmäisessä kaiuttimessa näkyy <VASEN KANAVA> ja toisessa kaiuttimessa <OIKEA KANAVA>.
- TWS-tilassa vain VASEN KANAVA -kaiutin voidaan yhdistää Bluetooth-laitteen kautta.

AUX-tila

Laitetta voidaan käyttää äänen kuunteluun ulkoisista laitteista.

- Yhdistä lisä-äänilaitte 3,5 mm äänitulon kautta.
- Paina -painiketta, kunnes LCD-näytössä näkyy <AUX>.
- Toista ja hallitse musiikkia lähdeäänilaitteesta.

Mikrofoni-/kitarakäyttö

XParty Street Beat voi tukea kahta mikrofonia, kitaraa tai muuta 6,3 mm TRS-äänituloa.

Mikrofonin, kitaran tai muun äänitulon käyttö

- Kytke 6,3 mm jakkiliitin Mic 1- tai 2-liitäntään. Jos sinulla on toinen laite, lisää se jäljellä olevaan liitäntään.
- Säädä laitteiden kaiutinten äänenvoimakkuutta painamalla vastaavaa säätöpaneelin / -painiketta ja kierää säätönuppia säätääksesi äänenvoimakkuutta, kunnes saavutat haluamasi äänenvoimakkuuden.

Jälkikaiunta

Voit lisätä jälkikaiuntatehosteen laitteisiin, jotka on kytketty Mic 1- tai Mic 2-tuloihin ja säätää käytetyn tehosteen määrää.

- Kytke jälkikaiunta päälle Mic 1-:lle painamalla lyhyesti (<1 sekunti) jälkikaiuntapainiketta. Mic 1 -kuvake vilkkuu LCD-näytöllä.
- Käännä säätönuppia säätääksesi jälkikaiunta-astetta välillä <RB000> - <RB100>.
- Kytke jälkikaiunta päälle Mic 1:lle ja Mic 2:lle painamalla lyhyesti (<1 sekunti) jälkikaiuntapainiketta 2 kertaa peräkkäin. LCD-näytöllä vilkkuvat sekä että -kuvakkeet.
- Kytke jälkikaiunta pois päältä painamalla pitkää (>2 sekuntia) jälkikaiuntapainiketta.

USB-tila ja lataamistoiminnot

(Katso 3, 4 sivulla 1).

Kaiutin pystyy tukemaan USB-toistoa ja -latausta.

USB-toisto

- Laita USB-laite USB-tuloon .
- Paina -painiketta siirtyäksesi USB-tilaan. USB vierii LCD-näytön poikki.
- Laitteeseen tallennettu musiikki alkaa soida. Käytössäsi on ja hallitaksesi toistoa.

USB-lataus

- Mobiililaitteita voidaan ladata USB-latausportin (5V, 1A) kautta.

Ääni- ja valotehosteet: EQ, Super Bass, Party Light ja DJ FX

Säädä taajuuskorjaintehostetta

Voit säätää kaiuttimen taajuuskorjainta esiladatuilla suosittujen musiikkityyppien taajuuskorjainasetuksilla.

1. Paina EQ-painiketta toistuvasti valitaksesi taajuuskorjaintehosteen: POP, DANCE, ROCK, LIVE, CLUB ja FLAT. LCD-näytössä näkyy valittu EQ.

Super Bass

Voit tehostaa bassoa Super Bass -toiminnolla.

Paina SUPER BASS -painiketta kytkääksesi päälle. <BASS ON> näytetään LCD-näytöllä.

Sammuta painamalla SUPER BASS -painiketta uudelleen. <BASS OFF> näytetään LCD-näytöllä.

Party Lights

Voit säätää kaiutinlaitteen valotehostetta.

1. Paina Party Light -painiketta toistuvasti valitaksesi valotehosteen: ROLLERZ, GLOW, INFINITY, BLINK, CLUB, PRISM ja LIGHTS OUT. LCD-näytössä näkyy valittu tehoste. Voit esikatsella kutakin valotehostetta Sharp Life -sovelluksessa.

STROBO

1. Paina Strobe -painiketta kytkääksesi strobo-tehosteen päälle. Paina uudelleen kytkääksesi pois päältä.
2. Paina ja pidä painettuna Strobe -painiketta ottaaksesi käyttöön 5 sekunnin strobo-tehosteen. LCD-näytössä näkyy valittu asetus.

EPILEPSIAVAROITUS

- Tarkista ennen strobovalon käyttöä, onko joku lähellä oleva henkilö herkkä nopeasti vilkkuvalle valolle. Jos on, älä käytä laitetta.
- Tietty ihmiset, joilla on epilepsia ja valoherkkyys, voivat saada kohtauksen, jos he altistuvat vilkkuvalle tai strobovalolle.

DJ-tehosteet

Painikkeilla 1-6 voit toistaa nopeasti erilaisia DJ-tehosteita.

DJ-tehosteet voidaan aktivoida kaiuttimen ollessa missä tahansa tilassa.

XParty Street Beat -laitteessa on 12 tehostetta. Voit käyttää Sharp Life App -sovellusta määrittääksesi minkä tahansa tehosteen valitsemallesi painikkeelle.

Saat lisätietoja sovellushallinnasta lukemalla alla oleva kappale "Sharp Life App"

Laitteen käyttö ulkona

XParty Streetbeat -laitetta voidaan käyttää ulkona, koska sen roiskevedenkestävyys on IPX4.

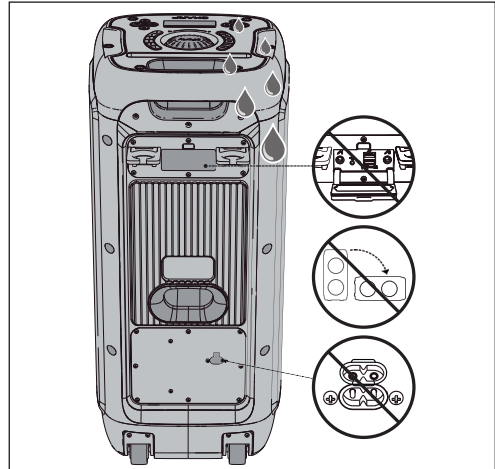

Sharp Life App

Voit ladata Sharp Life App -sovelluksen älylaitteeseesi. Sovelluksella voit hallita täysin XParty Street Beat -laitetta.

Voit toistaa minkä tahansa 12 DJ-tehosteesta ja määrittää suosikkisi ohjauspaneelin painikkeisiin (1-6), vaihtaa tai esikatsella diskovaloja, vaihtaa lähdetuloa tai jopa säätää äänenvoimakkuutta. Skannaa seuraava QR-koodi lataaksesi sovelluksen. Sovellus on yhteensopiva useimpien iOS- ja Android-järjestelmien kanssa.



Tehdasasetusten palautus

Paina pitkään EQ-painiketta (>5 sekuntia) palauttaaksesi laitteen tehdasasetuksiin.

Kun palautus on suoritettu, LCD-näytössä näkyy <RESET>.

Suorittaaksesi laitteellesi kovan nollauksen, tee seuraavat toimenpiteet:

1. Varmista, että laite on kytketty virtalähteeseen AC-syötön kautta.
2. Etsi takapaneelin I/O-paneelistä neulanreikäinen resetointipainike.
3. Työnnä sopiva pieni terävä esine - kuten paperiliitin - reikään. Pidä painiketta alhaalla 2-3 sekuntia, kunnes laite nollautuu.

Tekniset tiedot

Katso täydelliset tekniset tiedot käyttöohjeesta.

HRVATSKI

Prije upotrebe proizvoda pročitajte sve sigurnosne upute. Sve upute pronaći ćete u vodiču za korisnike koji možete preuzeti s web-mjesta sharpconsumer.eu.

Važne sigurnosne upute

Primijenite sve sigurnosne upute i poštujujte sva upozorenja. Čuvajte ovaj priručnik za slučaj potrebe.



Ovaj simbol upućuje korisnika da u priručniku potraži ostale informacije o sigurnosti, upotrebi i održavanju.



Ovaj simbol upozorava korisnika na prisutnost neizoliranog "opasnog napona" unutar kućišta proizvoda, koji može biti dovoljno visok da predstavlja rizik od strujnog udara.



Odnosi se na izmjeničnu struju (AC).

Ovaj simbol znači da se uređaj napaja izmjeničnom strujom.



Odnosi se na opremu klase II.

Ovaj simbol znači da je ovaj proizvod dvostruko izoliran te ne zahtijeva sigurnosni priključak uzemljenja.

Mjere opreza



Da biste izbjegli rizik od strujnog udara, nemojte uklanjati stražnji poklopac. Uređaj ne sadrži dijelove koje bi korisnik mogao sam popraviti. Sve popravke i servisiranje prepustite stručnim osobama.

- Kabel napajanja nemojte ukapčati ni iskapčati mokrim rukama. Potpuno isključite uređaj prije nego što ga iskopčate iz napajanja. Iskopčajte kabel napajanja ako uređaj ne namjeravate koristiti dulje vrijeme. Utikaç napajanja uvijek mora biti lako dostupan. Nemojte priključivati produžne kabele.
- Pazite da se kabel napajanja ne ošteti i nemojte na njega stavljati teške predmete. Nemojte ga rastezati ni savijati. Ako se kabel napajanja ošteti, potrebno ga je zamijeniti.
- Uvijek primjenjujte osnovne mjere opreza prilikom upotrebe ovog proizvoda, osobito ako su prisutna djeca.
- Utori i otvori na kućištu služe za prozračivanje te sprječavanje pregrijavanja. To omogućuje pouzdan rad uređaja.
- Uređaj nemojte postavljati blizu izvora topline kao što su radijatori, grijalice, štednjaci ili drugi uređaji koji proizvode toplinu. Izbjegavajte izlaganje izravnom sunčevom svjetlu.
- Da biste izbjegli rizik od strujnog udara, ovaj uređaj nemojte izlagati kiši, vodi ni vlazi.
- Prije oluje odspojite sve kabele i priključke uređaja.

Održavanje

- Prije čišćenja uređaja iskopčajte kabel napajanja iz utičnice. Za čišćenje vanjskog dijela uređaja upotrijebite meku i čistu krpu.

Servisiranje i popravak

- Ovaj uređaj ne sadrži nikakve dijelove koje bi korisnik mogao sam popraviti. U slučaju kvara, obratite se proizvođaču ili ovlaštenom servisnom predstavniku.

Oprez: Upozorenje o epilepsiji

- Prije upotrebe stroboskopa provjerite jesu li prisutne osobe osjetljive na treperenje svjetla. U tom slučaju nemojte upotrebljavati stroboskopsko svjetlo.

Oprez: Prevenција gubitka i oštećenja sluha

- XParty Street Beat PS-949 može stvarati prekomjerne razine tlaka zraka (sound pressure level, SPL) koje su dovoljne da uzrokuju trajan gubitak ili oštećenje sluha. Izbjegavajte dulje izlaganje prekomjernom tlaku zraka (>85dB).

Ugrađena zaštita baterije

- Ovaj uređaj napaja se ugrađenom punjivom baterijom.
- Iskopčajte uređaj iz napajanja dok nije u upotrebi.
- Ako se ne upotrebljava, potpuno napunjena baterija s vremenom će se isprazniti.
- Ako uređaj namjeravate pohraniti dulje od šest mjeseci, napunite bateriju do 50% svakih šest mjeseci kako bi zadržala kapacitet.

Upozorenje o bateriji!

- Baterija u ovom proizvodu može predstavljati rizik od požara ili kemijskih opekline ako se s njom ne postupa pravilno.
- Ne pokušavajte otvarati proizvod ili mijenjati bateriju.
- Baterije mogu eksplodirati ako se oštete.
- Baterije nemojte izlagati visokim temperaturama.
- Nemojte ih ispuštati i izlagati snažnim udarcima.
- Baterije pravilno odložite prema uputama u ovom priručniku (odjeljak „Odlaganje opreme i baterija“). Baterije nemojte bacati u vatru i nemojte ih rastavljati jer mogu eksplodirati ili procuriti.

Odlaganje: Oprema i baterije

Ovaj uređaj ne sadrži nikakve dijelove koje bi korisnik mogao sam popraviti.

Elektronički proizvodi i baterije ne smiju se miješati s nerazvrstanim, kućanskim otpadom. Za pojedinih mjestima i načinima ekološkog odlaganja ovih proizvoda možete se obratiti dobavljaču, ovlaštenom servisu za Sharp ili lokalnim nadležnim tijelima.

Baterije treba ukloniti u ovlaštenom Sharp servisu te odložiti sukladno lokalnim propisima.

Ne odlažite s kućnim otpadom ili u vatru jer baterije mogu eksplodirati.

Kontrole

(Pregledajte  1 na str. 1).

1. **Utor za držanje telefona/tableta**
2. 

Pritisnite tipku za prelazak na sljedeći zapis.
Samo Bluetooth i USB. Držite pritisnuto za premotavanje trenutnog zapisa prema naprijed.
3. 

Pritisnite tipku za reprodukciju ili pauzu.
Samo Bluetooth i USB.
4. 

Pritisnite za povratak na prethodni zapis.
Samo Bluetooth i USB. Držite pritisnuto za premotavanje trenutnog zapisa prema natrag.
5. 

Pritisnite za promjenu ulazne glasnoće za Mic 1.
Pritisnite kako biste odabrali Mic 1 (za podešavanje glasnoće)
6. 

Pritisnite za promjenu ulazne glasnoće za Mic 2.
Pritisnite kako biste odabrali Mic 2 (za podešavanje glasnoće)
7. **Duo Mode /TWS**

Pritisnite kako biste pokrenuli uparivanje u načinu rada Duo.
Držite pritisnuto tipku kako biste isključili način rada Duo.
8. **REVERB**

Pritišćite za uključivanje/isključivanje opcija odjeka za ulaze.
Držite pritisnuto za isključivanje odjeka za sve ulaze.
Zakrenite gumb kako biste podesili razinu odjeka.

NAPOMENA:
– Primjenjuje se samo za ulaze Mic 1 i 2.
9. **SUPER BASS**

Pritisnite za pojačanje basa. Pritisnite za pojačanje basa.
10. 

Pritisnite za isključivanje zvuka. Pritisnite ponovo za uključivanje zvuka.
11. **EQ**

Pritišćite za prebacivanje između opcija ekvilizatora (EQ).
POP, DANCE, ROCK, LIVE, CLUB i FLAT.
12. **DJ zvučni efekti**

Pritisnite 1, 2, 3, 4, 5 ili 6 za reprodukciju DJ efekta.
NAPOMENA: XParty Street Beat podržava 12 efekata. Pomoću aplikacije Sharp Life možete dodijeliti 6 omiljenih efekata tipkama po izboru.
13. **Upravljački gumb**

Zakrenite za podešavanje glasnoće ili odabranog parametra.
Dostupni parametri:
Glasnoća za Mic 1.
Glasnoća za Mic 2.
Razina odjeka.
14. 

Pritisnite za odabir načina rada (Bluetooth®, Aux-in, USB).
15. 

Pritisnite za uključivanje/isključivanje stroboskopskog svjetla.
Držite pritisnuto kako biste aktivirali efekt „Strobe Blast“ na pet sekundi.

16. 

Držite pritisnuto za uključivanje/isključivanje napajanja.
17. 

Efekti LED osvjjetljenja. Pritišćite za prebacivanje između opcija: Rollerz, Glow, Infinity, Blink, Club, Prism i Lights Out.

NAPOMENA:
– Za pregled i odabir svjetlosnog efekta možete upotrijebiti aplikaciju Sharp Life.

LCD panel

(Pregledajte  2 na str. 1).

1. 

Prikazuje se kada je aktivan Bluetooth.
Treperi u načinu rada za Bluetooth uparivanje.
2. 

Prikazuje se tijekom reprodukcije putem Bluetootha ili USB-a.
3. 

Prikazuje se tijekom paziranja reprodukcije putem Bluetootha ili USB-a.
4. **DUO**

Prikazuje se kada je aktivan način rada Duo.
Treperi u načinu rada za uparivanje.
5. **USB**

Prikazuje se kada je aktivan način rada USB.
6. **AUX**

Prikazuje se kada je aktivan način rada AUX.
7. 

Prikazuje se kada je mikروفon 1 priključen u ulaz Mic 1.
Ikona treperi kada je efekt odjeka uključen za Mic 1.
8. 

Prikazuje se kada je mikروفon 2 priključen u ulaz Mic 2.
Ikona treperi kada je efekt odjeka uključen za Mic 2.
9. **REVERB**



Prikazuje se kada je uključen efekt odjeka.
Efekt odjeka primjenjuje se samo na MIC ulaze.
10. 

Prikazuje se kada je zvučnik isključen.
11. 

Prikazuje razinu napunjenosti baterije.
Treperi tijekom punjenja.
Prestaje treperiti kada se baterija potpuno napuni.
12. 

Prikazuje vrijednost parametra operacije koja je u tijeku.

Ulazi / izlazi

(Pregledajte  3,  4 na str. 1).

1. MIC IN 1 - ulaz mikrofona
 2. Aux In (3,5 mm)
 3. USB ulaz
- NAPOMENA:**
– Samo za reprodukciju putem USB-a.

- MIC IN 2 - ulaz mikrofona
- USB priključak za punjenje (5 V / 1 A)

NAPOMENA:

– Samo za punjenje kompatibilnih uređaja.

- Gumb za ponovno postavljanje pomoću igle
- Ulaz AC napajanja (220-240 V ~ 50/60 Hz)

Upotreba sustava Party zvučnika

Priključivanje napajanja / punjenje zvučnika

Ovaj zvučnik opremljen je ugrađenom litij-ionskom baterijom. Prije upotrebe napunite baterije tako da priključite kabel napajanja i puniti zvučnik barem četiri sata.

Punjenje Party zvučnika naznačuje se treperenjem ikone baterije na LCD panelu. Kada je baterija puna, ikona baterije prestaje treperiti i prikazuju se tri segmenta.

	67 – 100%
	34 – 66%
	11 – 33%
	≤10%

Uključivanje napajanja

Držite pritisnutu tipku 2 sekunde za uključivanje.

Da biste isključili zvučnik, 2 sekunde držite pritisnutu tipku .

Podešavanje glasnoće

Zakrenite upravljački gumb u smjeru kazaljke na satu kako biste povećali glasnoću. Zakrenite ga u suprotnom smjeru kako biste smanjili glasnoću.

Bluetooth način:

Bluetooth uređaj je prije prve upotrebe uz ovaj zvučnik potrebno upariti sa zvučnikom.

NAPOMENE:

– Ako se veza prekine, primijenite upute za ponovno uparivanje uređaja navedene u nastavku.

- Uključite uređaj te pritisnite na uređaju kako biste odabrali Bluetooth način. Preko LCD zaslona pomicat će se natpis <BLUETOOTH> i treperit će ikona Bluetootha.
- Aktivirajte Bluetooth uređaj i odaberite način pretraživanja. Na popisu Bluetooth uređaja pojavit će se „SHARP PS-949“.
- Odaberite „XParty PS-949“ na popisu uređaja. Nakon uspješnog povezivanja čuje se zvučni signal.
- Pokrenite reprodukciju glazbe s povezanog Bluetooth uređaja.

Bežično emitiranje glazbe putem Bluetootha

U Bluetooth načinu možete bežično reproducirati zvuk putem Party zvučnika. Upotrijebite kontrole na uparenom Bluetooth uređaju i zvučniku.

Način rada Duo: True Wireless Stereo (TWS)

Omogućuje povezivanje dvaju zvučnika XParty Street Beat u stereo konfiguraciji.

Prvi zvučnik je primarni (LIJEVI KANAL), a drugi sekundarni (DESNI KANAL).

Za početak uparivanja napravite sljedeće:

- Uključite oba zvučnika XParty Street Beat. Prekinite sve postojeće Bluetooth veze na oba zvučnika.

- Pritisnite tipku TWS na gornjoj ploči prvog zvučnika. Prvi je zvučnik onaj koji želite postaviti kao LIJEVI KANAL. Na zaslonu će se prikazati <PAIR> i treperit će ikona DUO.
- Pritisnite tipku TWS na drugom zvučniku. Drugi je zvučnik onaj koji želite postaviti kao DESNI KANAL.
- Dva zvučnika međusobno će se upariti u roku nekoliko sekundi. Nakon uspješnog uparivanja, na prvom zvučniku bit će prikazano <LEFT CHANNEL>, a na drugom <RIGHT CHANNEL>.
- U TWS načinu samo zvučnik postavljen kao LIJEVI KANAL može se povezati s Bluetooth uređajem.

AUX način

Uređaj se može upotrijebiti za reprodukciju zvuka s vanjskih uređaja.

- Priključite vanjski audiouređaj na ulaz od 3,5 mm.
- Pritisnite tipku dok se na zaslonu ne prikaže <AUX>.
- Reprodukcijom glazbe možete upravljati putem izvornog audiouređaja.

Upotreba mikrofona / gitara

XParty Street Beat podržava upotrebu dvaju mikrofona, gitara i drugih TRS audioulaza od 6,3 mm.

Upotreba mikrofona, gitare ili drugog audioulaza

- Priključite utikač od 6,3 mm u utičnicu Mic 1 ili 2. Ako imate drugi uređaj, priključite ga u preostalu utičnicu.
- Da biste podesili glasnoću, pritisnite odgovarajuću tipku / na upravljačkoj ploči i zakrenite upravljački gumb.

Odjek

Uređajima priključenima na ulaze Mic 1 ili Mic 2 možete dodati efekt odjeka i podesiti intenzitet efekta.

- Da biste uključili odjek za Mic 1, kratko (<1 sekunde) pritisnite tipku odjeka. Na zaslonu će treperiti ikona Mic 1.
- Zakrenite upravljački gumb kako biste podesili razinu odjeka u rasponu od <RB000> do <RB100>.
- Da biste uključili odjek za ulaze Mic 1 i Mic 2, kratko (<1 sekunde) pritisnite tipku odjeka 2 puta zaredom. Na zaslonu će treperiti ikone i .
- Da biste isključili odjek, držite pritisnutu tipku odjeka dulje od 2 sekunde.

USB reprodukcija i punjenje

(Pregledajte 3, 4 na str. 1).

Zvučnik podržava USB reprodukciju i punjenje.

USB reprodukcija

- Umetnite USB uređaj u USB ulaz .
- Pritisnite tipku za prelazak na USB način rada. Preko LCD zaslona pomicat će se natpis USB.
- Započet će reprodukcija glazbe pohranjena na uređaju. Za upravljanje reprodukcijom možete upotrijebiti .

USB punjenje

- Putem USB priključka za punjenje (5 V, 1 A) možete puniti mobilne uređaje.

Zvučni i svjetlosni efekti: EQ, Super Bass, Party Light i DJ FX

Podešavanje EQ efekta

Možete podesiti EQ zvučnika pomoću gotovih postavki ekvilizatora za popularne glazbene žanrove.

- Pritisnite tipku EQ kako biste odabrali efekt ekvilizatora. POP, DANCE, ROCK, LIVE, CLUB i FLAT. Na zaslonu će se prikazati odabrani efekt ekvilizatora.

Super Bass

Funkcija Super Bass omogućuje pojačanje basa. Pritisnite tipku SUPER BASS kako biste uključili ovaj efekt. Na zaslonu će se prikazati <BASS ON>.



Da biste isključili ovaj efekt, ponovo pritisnite tipku SUPER BASS. Na zaslonu će se prikazati <BASS OFF>.

Party Light

Možete podesiti svjetlosni efekt zvučnika.

1. Pritišćite tipku  kako biste odabrali svjetlosni efekt. ROLLERZ, GLOW, INFINITY, BLINK, CLUB, PRISM ili LIGHTS OUT (isključena svjetla). Na zaslonu će se prikazati odabrani efekt. Sve svjetlosne efekte možete pregledati u aplikaciji Sharp Life.

STROBOSKOP

1. Pritisnite tipku  kako biste uključili efekt stroboskopa. Pritisnite za pojačanje basa.
2. Držite pritisnutu tipku  kako biste omogućili snažan efekt stroboskopa na 5 sekundi. Na zaslonu će se prikazati odabrana postavka.

UPOZORENJE O EPILEPSIJI

- Prije upotrebe stroboskopa provjerite jesu li prisutne osobe osjetljive na treperenje svjetla. U tom slučaju nemojte upotrebljavati stroboskopsko svjetlo.
- Neke osobe koje pate od epilepsije ili fotosjetljivosti mogu doživjeti napad ako se izlože treperavom ili stroboskopskom svjetlu.

DJ efekti

Tipke 1-6 omogućuju brzu aktivaciju različitih DJ efekata. DJ efekti mogu se aktivirati dok je Party zvučnik u bilo kojem načinu rada.

U XParty Street Beat učitano je 12 efekata. Pomoću aplikacije Sharp Life možete dodijeliti bilo koji efekt tipki po izboru. Više informacija o upravljanju aplikacijom pronaći ćete u odjeljku „Aplikacija Sharp Life“ u nastavku.

Upotreba uređaja na otvorenom prostoru

XParty Streetbeat može se upotrebljavati na otvorenom prostoru zahvaljujući IPX4 otpornosti na prskanje.

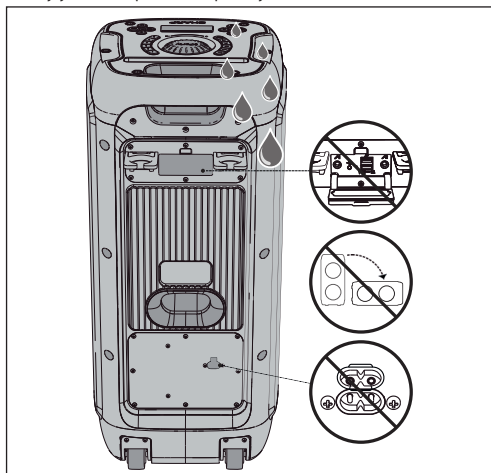

Aplikacija Sharp Life

Aplikaciju Sharp Life možete preuzeti na svoj pametni uređaj. Aplikacija pruža potpuni nadzor nad zvučnikom XParty Street Beat. Možete uključiti bilo koji od 12 DJ zvučnih efekata i dodijeliti svoje favorite tipkama na upravljačkoj ploči (od 1 do 6), promijeniti ili pregledati disko svjetla, promijeniti izvor ili podešavati glasnoću. Skenirajte QR kod u nastavku kako biste preuzeli aplikaciju. Aplikacija je kompatibilna s većinom sustava iOS i Android.



Vraćanje na tvorničke postavke

Držite pritisnutu tipku EQ dulje od 5 sekundi kako biste uređaj vratili na tvorničke postavke.

Nakon uspješnog vraćanja na tvorničke postavke na zaslonu će se prikazati <RESET>.

Za tvrdi reset vaše jedinice, molimo učinite sljedeće:

1. Osigurajte da je jedinica priključena na izvor napajanja preko AC ulaza.
2. Pronađite gumb za resetiranje s malom rupicom na stražnjem I/O panelu
3. Umetnite odgovarajući mali šiljati predmet - kao što je spajalica - u rupicu. Držite gumb pritisnut 2-3 sekunde dok se uređaj ne resetira.

Tehničke specifikacije

Tablicu svih specifikacija pronaći ćete u glavnom priručniku s uputama.

MAGYAR

A termék használata előtt olvassa el az összes biztonsági figyelmeztetést! Teljes körű útmutatásért kérjük, olvassa el a felhasználói útmutatót, ami letölthető a sharpconsumer.eu oldalról.

Fontos biztonsági utasítások

Kérjük, tartsa be az összes biztonsági utasítást, és vegye figyelembe az összes figyelmeztetést. Őrizze meg ezt a használati útmutatót a későbbi tájékozódáshoz.



Ez a szimbólum arra utasítja a felhasználót, hogy további biztonsági, üzemeltetési és karbantartási információkért olvassa el a használati útmutatót.



Ez a szimbólum szigetetlen „veszélyes feszültség” jelenlétét jelzi a termékben, mely elég nagy lehet ahhoz, hogy áramütést okozhasson.



Váltakozó áram (AC) jelzés.

Ez a szimbólum azt jelzi, hogy a szimbólummal jelölt névleges feszültség váltakozó feszültség.



II. osztályú eszközre vonatkozik.

Ez a szimbólum azt jelzi, hogy ez a termék kettős szigetelési rendszerrel rendelkezik, és nem igényel biztonsági csatlakozást az elektromos hálózat földeléséhez (földelés).

Óvintézkedések



Az áramütés veszélyének elkerülése érdekében ne távolítsa el a hátlapot. Nincsenek benne felhasználó által javítható alkatrészek; kérjük, javítás szükségése esetén forduljon szakképzett szervizhez.

- Nedves kézzel ne dugja be és ne húzza ki a hálózati csatlakozó dugóját. Kapcsolja ki teljesen a készüléket, mielőtt a dugót kihúzza a konnektorból. Húzza ki a tápcsatlakozó dugóját, ha hosszabb ideig nem használja a készüléket. Ügyeljen rá, hogy a hálózati csatlakozó mindig könnyen hozzáférhető legyen. Ne használjon hosszabbító kábeleket!
- Ne rongálja vagy sértse meg a tápkábel, ne helyezzen rá nehéz tárgyakat, ne feszítse ki és ne törje meg! Ha a tápkábel sérült, ki kell cserélni.
- A készülék használatakor, különösen gyermekek jelenlétében, mindig tartsa be az alapvető biztonsági óvintézkedéseket!
- A burkolaton lévő rések és nyílások a szellőzést és a termék megbízható működését biztosítják, védve a túlmelegedéstől.
- Ne helyezze hőforrások, például fűtőtest vagy más, hőt kibocsátó berendezés közelébe. Ne tegye ki közvetlen napfény hatásának.
- A tűz vagy áramütés elkerülése érdekében ne tegye ki a terméket esőnek, víznek vagy nedvességnek.
- Vihar esetén húzza ki a készülék minden kábelét és csatlakozóját.

Karbantartás

- A készülék tisztítása előtt húzza ki a csatlakozódugót a konnektorból. Puha és tiszta törülközőt használjon a készülék külsejének tisztításához.

Szerviz és javítás

- A termék nem rendelkezik a felhasználó által javítható részegységekkel. Meghibásodás esetén forduljon a gyártóhoz, vagy a hivatalos márkaszervizhez.

Figyelmeztetés: Epilepsziára való figyelmeztetés

- A stroboszkópos fény használata előtt ellenőrizze, hogy a közelben tartózkodó személyek érzékenyek-e a gyorsan villogó fényre. Ha ilyen személy jelen van, ne használja a stroboszkópos fényt.

Figyelmeztetés: A hallásvesztés és a halláskárosodás megelőzése

- Az XParty Street Beat PS-949 készülék képes olyan túlzott hangnyomásszintet (SPL) generálni, amely elegendő ahhoz, hogy maradóan hallásvesztést vagy halláskárosodást okozzon. Óvatosan kell eljárni a túlzott (>85 dB) SPL-nek való tartós kitettség elkerülése érdekében.

Beépített akkumulátor karbantartása

- A készülék beépített újratölthető akkumulátorral működik.
- Húzza ki a készüléket a konnektorból, ha nem használja.
- Ha nem használják, a teljesen feltöltött akkumulátor idővel elveszti töltését.
- Ha hat hónapnál hosszabb ideig kívánja használat nélkül tárolni a készüléket, félévente töltsse fel 50%-ra az akkumulátort, frissessége megőrzése érdekében.

Az akkumulátorral kapcsolatos figyelmeztetések!

- A termékben használt akkumulátor nem megfelelő kezelése esetén tüzet vagy kémiai égést okozhat.
- Ne próbálja meg kinyitni a terméket az akkumulátor cseréjéhez.
- A sérült akkumulátorok felrobbanhatnak.
- Ne tegye ki az akkumulátort magas hőmérsékletnek.
- Ne ejtse le és ne tegye ki erős fizikai behatásnak a készüléket.
- Kérjük, hogy a jelen kézikönyvben található útmutatásokat követve, megfelelően ártalmatlanítsa az akkumulátort (lásd a "A készülék és az akkumulátorok ártalmatlanítása" című részt). Ne dobja az akkumulátort tübbe, ne szerelje szét, mivel azok szivároghatnak vagy felrobbanhatnak.

Ártalmatlanítás: készülék és akkumulátorok

A termék nem rendelkezik a felhasználó által javítható részegységekkel.

Az elektronikai termékeket és akkumulátorokat nem szabad az általános háztartási hulladékkal keverni. A lakossági felhasználóknak fel kell venniük a kapcsolatot a kiskereskedővel, a hivatalos Sharp szervizközponttal vagy a helyi önkormányzattal, hogy megtudják, hová és hogyan vihetik el ezeket a termékeket a környezetbarát újrahasznosítás céljából.

Az akkumulátorokat a Sharp hivatalos szervizközpontjának kell eltávolítania és a helyi előírásoknak megfelelően ártalmatlanítania. Ne dobja a háztartási hulladék közé és ne dobja tűzbe, mert felrobbanhat.

Kezelés

(Lásd a 1. -t a 1. oldalon).

1. Telefon/tablet tartó nyílás

2.

Nyomja meg a gombot a következő számra való ugráshoz. Kizárólag Bluetooth és USB. Hosszan nyomja meg az aktuális zeneszám gyors előretekeréséhez.

3.

Nyomja meg a gombot a lejátszás elindításához vagy szüneteltetéséhez.
Kizárólag Bluetooth és USB

4.

Nyomja meg a gombot az előző számra való ugráshoz. Kizárólag Bluetooth és USB. Hosszan nyomja meg az aktuális zeneszám gyors visszatekeréséhez.

5.

Nyomja meg a Mic 1 bemeneti hangerő megváltoztatásához. Nyomja meg a Mic 1 kiválasztásához (a hangerő beállításához)

6.

Nyomja meg a Mic 2 bemeneti hangerő megváltoztatásához. Nyomja meg a Mic 2 kiválasztásához (a hangerő beállításához)

7. Duo mode /TWS

Nyomja meg a Duo mód párosítás elindításához. Hosszan nyomja meg a gombot a Duo módú kapcsolat megszakításához.

8. REVERB

Nyomja meg a bemenetekre vonatkozó visszhang bekapcsolásához és az elérhető lehetőségek be- és kikapcsolása közötti váltáshoz. Nyomja meg hosszan a funkció összes bemenethez való kikapcsolásához.
Forgassa el a vezérlőgombot a visszhang szintjének módosításához.

MEGJEGYZÉS:

– Csak a Mic 1 és 2 bemenetekre vonatkozik.

9. SUPER BASS

Mély hangok kiemelése. Nyomja meg újból a funkció kikapcsolásához.

10.

Nyomja meg a hang elnémítéséhez. Nyomja meg újból a hang visszaállításához.

11. EQ

Nyomja meg az EQ beállítások közötti léptetéshez. POP, DANCE, ROCK, LIVE, CLUB és FLAT.

12. DJ FX

Nyomja meg az 1, 2, 3, 4, 5, 6 gombokat a DJ effekt lejátszásához.

MEGJEGYZÉS: Az XParty Street Beat készüléken 12 effekt érhető el. A Sharp Life App segítségével hozzárendelheti kedvenc 6 effektjét az Ön által kiválasztott gombhoz.

13. Vezérlőgomb

Elforgatásával beállíthatja a hangerő szintjét vagy a kiválasztott paramétert.

Beállítható paraméterek:

Mic 1 hangereje.
Mic 2 hangereje.
Visszhang szintje.

14.

Nyomja meg az üzemmód kiválasztásához (Bluetooth®, Aux-in, USB).

15. 

Nyomja meg a stroboszkóp fény be-/kikapcsolásához.
Hosszan nyomja meg a "Strobe Blast" effekt aktiválásához öt másodpercre.

16. 

Hosszan nyomja meg a bekapcsoláshoz/kikapcsoláshoz.

17. 

LED fényhatások. Nyomja meg a váltáshoz:
Rollerz, Glow, Infinity, Blink, Club, Prism és Lights Out.

MEGJEGYZÉS:

– A Sharp Life alkalmazással megtekintheti és kiválaszthatja a fényhatást.

LCD panel

(Lásd a 2. -t a 1. oldalon).

1. 

Akkor jelenik meg, ha a Bluetooth üzemmód aktív.
Bluetooth párosítási módban villog.

2. 

Megjelenik Bluetooth vagy USB média lejátszásakor.

3. 

Megjelenik Bluetooth vagy USB média lejátszásának szüneteltetésekor.

4. **DUO**

Akkor jelenik meg, ha a Duo üzemmód aktív.
Párosítási módban villog.

5. **USB**

Akkor jelenik meg, ha az USB üzemmód aktív.

6. **AUX**

Akkor jelenik meg, ha az AUX üzemmód aktív.

7. 

Megjelenik, ha a Mic 1 bemenetre a Mic 1 mikrofon csatlakoztatják.
Az ikon villog, amikor a visszhanghatás be van kapcsolva a MIC 1 bemenetre.

8. 

Megjelenik, ha a Mic 2 bemenetre a Mic 2 mikrofon csatlakoztatják.
Az ikon villog, amikor a visszhanghatás be van kapcsolva a MIC 2 bemenetre.

9. **REVERB**

Megjelenik, ha a visszhang funkció be van kapcsolva.
A visszhang hatás csak a mikrofon bemenetekre érvényes.

10. 

Megjelenik, ha a hangszórót elnémították.

11. 

Megjeleníti az akkumulátor töltöttségi szintjét.
Töltés közben villog.
Nem villog, ha teljesen feltöltött.

12. 

Megjeleníti a végrehajtott művelet paraméterértékét.

Bemenetek/Kimenetek

(Lásd a 3.  4.  ábrát az 1. oldalon).

1. MIC IN 1 - Mikrofon bemenet

2. AUX bemenet (3,5 mm)

3. USB bemenet

MEGJEGYZÉS:

– Kizárólag USB lejátszásához.

4. MIC IN 2 - Mikrofon bemenet

5. USB töltőport (5V/1A)

MEGJEGYZÉS:

– Csak kompatibilis eszközök töltéséhez.





6. Tülyukas reset gomb

7. Tápellátás bemenet (220-240V ~ 50/60Hz)

A Party hangszórórendszer használata**Tápcsatlakozás / a hangszóró töltése**

Ez a hangszóró beépített lítium-ion akkumulátort használ. Használat előtt töltsé fel az akkumulátorokat a tápkábel csatlakoztatásával, és töltsé a hangszórót legalább négy órán keresztül.

Az LCD-panelen egy villogó akkumulátor ikon jelzi, hogy a party hangszóró töltődik. Amikor az akkumulátor teljesen feltöltött, az akkumulátor ikonja abbahagyja a villogást, és három szegmenst fog mutatni.

	67 – 100%
	34 – 66%
	11 – 33%
	≤10%

Bekapcsolás

A bekapcsoláshoz tartsa 2 másodpercig lenyomva a  gombot.

A hangszóró kikapcsolásához nyomja meg a  gombot 2 másodpercig.

Hangerő szabályozás

A party hangszóró hangerőjének szabályozásához forgassa el a vezérlőgombot az óramutató járásával megegyező irányba a hangerő növeléséhez, az óramutató járásával ellentétesen pedig a hangerő csökkentéséhez.

Bluetooth mód

Amikor először csatlakoztatja Bluetooth-eszközét ehhez a hangszóróhoz, párosítania kell az eszközt a hangszóróhoz.

MEGJEGYZÉSEK:

– Ha a kapcsolat megszakadt, kövesse a lenti lépéseket az eszköz egységhez való újbóli párosításához.

- A készülék bekapcsolt állapotában nyomja meg a készülék  gombját a Bluetooth üzemmód kiválasztásához. A <BLUETOOTH> felirat megjelenik az LCD kijelzőn, és a Bluetooth ikon is villogni kezd.
- Kapcsolja be Bluetooth eszközét és válassza ki a keresés módot. A "XParty PS-949" elem megjelenik Bluetooth eszköze listáján.
- Válassza ki a "XParty PS-949" elemet az eszközlístából. A sikeres csatlakozás után hangjelzés hallható.
- Elkezdheti a zene lejátszását a csatlakoztatott Bluetooth eszközről.

Vezeték nélküli zenei streaming Bluetooth-on keresztül

Bluetooth üzemmódban vezeték nélkül streamelhet hangot a party hangszórón keresztül. Használja a párosított Bluetooth eszközén lévő vezérlőket, valamint a hangszórón lévő vezérlőket.

Duo mód: True Wireless Stereo (TWS)

Ez a funkció lehetővé teszi két XParty Street Beat hangszóró bal és jobb oldali sztereó hangszóróként való összekapcsolását. Az első hangszóró az elsődleges (bal audio csatorna), a második pedig a másodlagos (jobb audio csatorna).

A párosítási folyamat megkezdéséhez a következőképpen járjon el:

1. Kapcsolja be mindkét XParty Street Beat hangszórót. Győződjön meg arról, hogy nincs meglévő Bluetooth-kapcsolat egyik hangszórón sem.
2. Nyomja meg a TWS gombot az első hangszóró felső részén. Ennek a hangszórónak kell lennie annak a hangszórónak, amelyet a BAL oldali csatornának szeretne. A kijelzőn a <PAIR> felirat jelenik meg, és a DUO ikon villogni fog.
3. Nyomja meg a TWS gombot a második hangszórón. Ennek a hangszórónak kell lennie annak a hangszórónak, amelyet a JOBB oldali csatornának szeretne.
4. A két hangszóró néhány másodpercen belül automatikusan párosítja magát. A sikeres párosítás után az első hangszórón a <LEFT CHANNEL>, a második hangszórón pedig a <RIGHT CHANNEL> felirat jelenik meg.
5. TWS módban csak a LEFT CHANNEL (Bal csatorna) hangszóróhoz lehet csatlakozni a Bluetooth-eszközön keresztül.

AUX mód

A készüléket külső eszközökről származó hangok meghallgatására is használhatja.

1. Csatlakoztasson egy külső audioszöveget a készülékhez a 3,5 mm-es audiodemenet keresztül.
2. Nyomja meg a  gombot, amíg az LCD kijelzőn az <AUX> jelzés meg nem jelenik.
3. Játssza le és vezérelje a zenét a forrás audioszövegre.

Mikrofon/Gitár funkció használat



Az XParty Street Beat két mikrofont, gitárt vagy más 6,3 mm-es TRS audio bemenetet támogat.

Mikrofon, gitár vagy más audiodemenet használata

1. Csatlakoztassa a 6,3 mm-es jack csatlakozót a Mic 1 vagy 2 aljzatba. Ha van egy másik eszköze, dugja be azt a fennmaradó aljzatba.
2. Az eszközök hangszóró kimeneti hangerejének szabályozásához nyomja meg a megfelelő /2 gombot a kezelőpanelen, és a vezérlőgombot elforgatva állítsa be a hangerőt, amíg el nem éri a kívánt kimeneti szintet.

Visszhang

A Mic 1 vagy Mic 2 bemenetre csatlakoztatott eszközökhöz visszhanghatást adhat, és beállíthatja, hogy az effekt milyen szintű legyen.





1. A visszhang Mic bemenethez való bekapcsolásához nyomja meg röviden (<1 másodperc) a visszhang gombot. A Mic 1 ikon villogni fog az LCD kijelzőn.
2. Forgassa el a vezérlőgombot a visszhangszint beállításához <RB000>-tól <RB100>-ig.
3. A visszhang mind a Mic 1, mind a Mic 2 bemenetre való bekapcsolásához, nyomja meg röviden (<1 másodperc) a visszhang gombot 2 alkalommal egymás után. Az  és az  ikonok villogni fognak az LCD kijelzőn.
4. A visszhang effekt kikapcsolásához nyomja meg hosszan (>2 másodperc) a visszhang gombot.

USB üzemmód és a töltés funkció

(Lásd a 3.  4.  ábrát az 1. oldalon).

A hangszóró támogatja az USB lejátszást és a töltést.

USB lejátszás

1. Csatlakoztassa az USB eszközt az USB bemenethez .
2. Nyomja meg a  gombot a USB módra váltáshoz. Az USB felirat lesz látható az LCD kijelzőn.
3. Az eszközön tárolt zene lejátszása elindul. A  és a  segítségével vezérelheti a lejátszást.

USB töltés

1. Az USB töltőporton keresztül mobilkészüléket tölthet (5V, 1A).

Hang- és fényhatások: EQ, Super Bass, Party Light és DJ FX.

Az EQ effektus beállítása

A hangszóró EQ-ját a népszerű zenetípusokhoz előre töltött equalizer beállításokkal állíthatja be.

1. Nyomja meg a EQ gombot többször a EQ effekt kiválasztásához: POP, DANCE, ROCK, LIVE, CLUB és FLAT. Az LCD kijelzőn megjelenik a kiválasztott EQ effektus.

Super Bass

A Super Bass funkcióval fokozhatja a basszus teljesítményt.

Nyomja meg a SUPER BASS gombot a funkció bekapcsolásához. <BASS ON> felirat jelenik meg az LCD kijelzőn.



A funkció kikapcsolásához nyomja meg újból a SUPER BASS gombot. <BASS OFF> felirat jelenik meg az LCD kijelzőn.

Party fények

Beállíthatja a hangszóró fényhatásait.

1. Nyomja meg többször a  gombot a fényhatás kiválasztásához: ROLLERZ, GLOW, INFINITY, BLINK, CLUB, PRISM és KIKACSOLT FÉNYEK. Az LCD kijelzőn megjelenik a kiválasztott effektus. A Sharp Life alkalmazásban minden fényhatás előnézete megtekinthető.

STROBOSZKÓP

1. Nyomja meg a  gombot a stroboszkóphatás bekapcsolásához. Nyomja meg újból a funkció kikapcsolásához.
2. Nyomja meg és tartsa lenyomva a  gombot az 5 másodperces stroboszkóphatás bekapcsolásához. Az LCD kijelzőn megjelenik a kiválasztott beállítás.

EPILEPSZIÁRA VALÓ FIGYELMEZTETÉS

- A stroboszkópos fény használata előtt ellenőrizze, hogy a közelben tartózkodó személyek érzékenyek-e a gyorsan villogó fényre. Ha ilyen személy jelen van, ne használja a stroboszkópos fényt.
- Bizonyos epilepsziás és fényérzékeny emberek rohamot kaphatnak, ha villogó vagy stroboszkópos világításnak vannak kitéve.

DJ effektek

Az 1-6 gombok segítségével gyorsan lejátszhat különböző DJ effekteket. A DJ effektek akkor aktíválhatók, amikor a party hangszóró valamelyik üzemmódban van.

Az XParty Street Beat készüléken 12 effekt érhető el. A Sharp Life App segítségével bármelyik effektet hozzárendelhet a kívánt gombhoz.

Az alkalmazásvezérléssel kapcsolatos további információért kérjük, olvassa el az alábbi "Sharp Life App" című részt.

A készülék kültéri használata

Az XParty Streetbeat az IPX4 besorolású fröccsenésállóságának köszönhetően kültéren is használható.

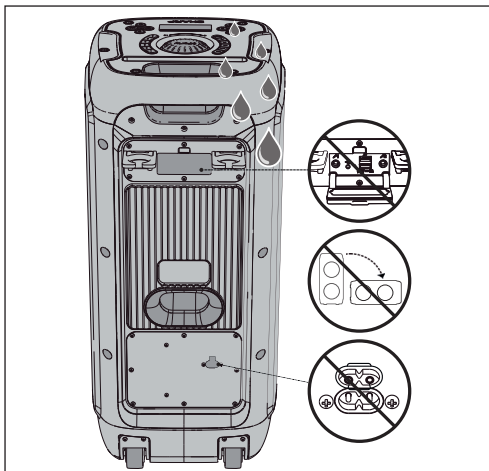

Műszaki jellemzők

A teljes specifikációt tartalmazó táblázatot megtalálja a fő használati utasításban.

Sharp Life App

A Sharp Life App alkalmazást letöltheti okoseszközére. Az alkalmazás lehetővé teszi az XParty Streetbeat teljes körű vezérlését.

Lejátszhatja a 12 DJ effekt bármelyikét, és hozzárendelheti kedvenceit a vezérlőpanel gombjaihoz (1-től 6-ig), módosíthatja vagy megnézheti a diszkófényeket, megváltoztathatja a forrás bemenetet, vagy akár a hangerőt is szabályozhatja.

Az alkalmazás letöltéséhez olvassa be az alábbi QR-kódot. Az alkalmazás kompatibilis a legtöbb iOS és Android rendszerrel.



Gyári beállítások visszaállítása

Az EQ gomb hosszú megnyomásával (>5 másodperc) visszaállíthatja a készüléket a gyári beállításokra.

Sikeres visszaállítás után az LCD kijelzőn <RESET> felirat jelenik meg.

A készülék hard reseteléséhez kérem, végezze el a következő lépéseket:

1. Győződjön meg arról, hogy a készülék csatlakoztatva van egy áramforráshoz az AC bemeneten keresztül.
2. Keressen egy túlyuk méretű reset gombot a hátsó I/O panelen
3. Helyezzen be egy megfelelő kis hegyes tárgyat - mint például egy gemkapocot - a lyukba. Tartsa lenyomva a gombot 2-3 másodpercig, amíg a készülék újraindul.

Lietuvių

Prieš naudodami šį gaminį, perskaitykite visus saugumo nurodymus. Išsamių naudojimo nurodymų ieškokite naudojimo vadove, kurį galima atsisiųsti iš internetinės svetainės sharpconsumer.eu.

Svarbūs saugos nurodymai

Laikykitės visų saugos nurodymų ir visų įspėjimų. Saugokite šį vadovą, kad galėtumėte juo pasinaudoti ateityje.



Šis simbolis nurodo naudotojui, kad jis ieškotų papildomos su sauga, naudojami ir technine priežiūra susijusios informacijos naudotojo vadove.



Šis simbolis rodo esančią neizoliuotą „pavojingą įtampą“ gaminyje, kuri gali būti pakankamai stipri, kad žmonėms sukeltų elektros smūgį.



Nurodo kintamąją srovę (KS).

Šis simbolis nurodo, kad vardinė įtampa, pažymėta simboliu, yra kintamoji įtampa.



Nurodo II klasės įrangą.

Šis simbolis rodo, kad šis gaminis turi dvigubą izoliacijos sistemą ir jam nereikia saugos jungties prie elektros įžeminimo (žemės).

Atsargumo priemonės



Norėdami išvengti elektros smūgio rizikos, galinio dangtelio nenuimkite. Viduje nėra dalių, kurių priežiūrą gali atlikti pats naudotojas; kreipkitės į kvalifikuotus techninės priežiūros specialistus.

- Maitinimo laidą nelieskite šlapiomis rankomis. Prieš išjungdami įrenginį iš maitinimo tinklo, jį išjunkite. Ilgai nenaudodami prietaiso, išjunkite maitinimo laidą. Pasirūpinkite, kad maitinimo lizdas visada būtų lengvai prieinamas. Nenaudokite ilgintuvų.
- Nepažeiskite maitinimo laidų, nestatykite ant jo sunkių daiktų, netempkite ir nelankstykite jo. Pažeistą maitinimo laidą būtina pakeisti.
- Naudodami gaminį, ypač netoliese esant vaikams, visada vadovaukitės elementariais atsargumo principais.
- Korpuso esančios skylutės ir angos yra skirtos ventilacijai ir užtikrinti patikimą gaminio veikimą, jį apsaugant nuo perkaitimo.
- Nemontuokite šalia šilumos šaltinių, tokių kaip radiatoriai, ar kitokių aparatų, kurie skleidžia šilumą. Venkite tiesioginių saulės spindulių.
- Kad išvengtumėte elektros smūgio rizikos, nepalikite šio gaminio, kurį veikty lietus, vanduo ar drėgmė.
- Prieš audrą patartina ištraukti laidus ir antenos jungtis iš gaminio.

Priežiūra

- Prieš valydami gaminį, ištraukite maitinimo laidą iš maitinimo tinklo. Prietaiso išorę valykite minkšta ir švaria šluoste.

Techninis aptarnavimas ir remontas

- Šiame prietaise nėra tokių dalių, kurias galėtų remontuoti pats naudotojas. Pastebėję gedimą, susisiekite su gamintoju arba įgaliotą techninės priežiūros skyrumą.

Įspėjimas:

Įspėjimas dėl epilepsijos

- Prieš naudodami šviesos efektus (stroboskopą), pasidomėkite, toje vietoje esantys žmonės nėra jautrūs mirkčiojančiai šviesai. Jei yra jautrių žmonių, šviesos efektų nenaudokite.

Įspėjimas: Klausos pažeidimų ir apkurtimo prevencija

- Prietaisas „XParty Street Beat PS-949“ turi pakankamai galios sukurti perteklinį garso slėgio lygį (angl. *sound pressure level*, SPL), kurio užtenka pažeisti klausą ar apkurtinti visam laikui. Privalu imtis atsargumo priemonių, kad išvengtumėte ilgo perteklinio garso lygio veikimo (>85 dB).

Įmontuoto akumulatoriaus priežiūra

- Jūsų gaminyje yra maitinamas įmontuotu įkraunamu akumulatoriumi.
- Nenaudojamą prietaisą išjunkite iš maitinimo tinklo.
- Palikus nenaudojamą, visiškai įkrautas akumulatorius laikui bėgant išsikraus.
- Planuodami nenaudoti prietaiso ilgiau nei šešis mėnesius, įkraukite akumulatorių iki 50 % kas šešis mėnesius, kad jis neprarastų turimų savybių.

Įspėjimas dėl akumulatoriaus!

- Elgiantis netinkamai, šiame prietaise esantis akumulatorius gali kelti gaisro ar nusideginimo cheminėmis medžiagomis pavojų.
- Nebandykite ardyti prietaiso norėdami keisti akumulatorių.
- Pažeisti akumulatoriai gali sprogti.
- Nelaikykite maitinimo elementų ten, kur jas galėtų veikti aukšta temperatūra.
- Neleiskite prietaisui nukristi ar patirti stiprių fizinių smūgių.
- Prašome užtikrinti akumulatorių taip, kaip aprašyta šiame naudojimo vadove (žr. skyrių „Įrenginio ir maitinimo elementų utilizavimas“). Nemeskite jų į ugnį ir neardykite. Jie gali sprogti arba praleisti pavojingus skysčius.

Utilizavimas:

Įrenginys ir maitinimo elementai

Šiame prietaise nėra tokių dalių, kurias galėtų remontuoti pats naudotojas.

Elektronikos prietaisai ir maitinimo elementai negali būti išmetami su buitiniemis atliekomis. Įrenginio naudotojai buitijoje turi susisiekti su mažmeninės prekybos vieta, įgaliota „Sharp“ techninės priežiūros centru arba į vietos savivaldos instituciją dėl informacijos, kur ir kaip gali nugabenti tokius daiktus perdirbimui.

Akumulatorius turi išimti įgaliotas „Sharp“ techninės priežiūros centras ir jie turi būti utilizuojami pagal toje vietoje galiojančius reikalavimus. Neišmeskite su buitiniemis šiukšlėmis ar į ugnį, nes gali sprogti.

Valdikliai

(Žr.  1 punktą 1 psl.).

1. Telefono (arba planšetinio kompiuterio) laikiklio lizdas

2.

Spauskite, norėdami praleisti esamą takelį ir leisti kitą.
Tik naudojant „Bluetooth“ ar USB režimu. Ilgu paspaudimu į priekį prasukamas esamas takelis.

3.

Spauskite šį mygtuką, norėdami paleisti arba pristabdyti perklausą.
Tik naudojant „Bluetooth“ ar USB režimu.

4.

Spauskite, norėdami praleisti esamą takelį ir leisti ankstesnį.
Tik naudojant „Bluetooth“ ar USB režimu. Ilgu paspaudimu atgal atsukamas esamas takelis.

5.

Spauskite, norėdami keisti įeinantį garsą iš garso įvesties „Mic 1“ (mikrofonas nr. 1).
Paspauskite pasirinkti garso įvestį „Mic 1“ (reguluoti garsumą).

6.

Spauskite, norėdami keisti įeinantį garsą iš garso įvesties „Mic 2“ (mikrofonas nr. 2).
Paspauskite pasirinkti garso įvestį „Mic 2“ (reguluoti garsumą).

7. „Duo“ / TWS režimas

Ilgu paspaudimu pradedamas siejimas „Duo“ režimui.
Ilgu mygtuko paspaudimu išjungiamas „Duo“ režimo ryšys.

8. AIDĖJIMAS (angl. *reverb*)

Paspauskite, norėdami įjungti ir išjungti aidėjimą įvairioms garso įvestims.
Ilgu paspaudimu funkcija išjungiamą visoms garso įvestims.
Aidėjimo lygis keičiamas rankenėlės pasukimu.

PASTABA:

– Taikytina tik garso įvestims „Mic 1“ ir „Mic 2“

9. SUPER BASS (liet. žemi dažniai)

Nuspauskite norėdami padidinti žemus dažnius. Paspauskite dar kartą išjungti šią funkciją.

10.

Paspauskite norėdami nutildyti garsą. Norėdami grąžinti garsą, paspauskite dar kartą.

11. Vienodintuvas (EQ)

Paspauskite norėdami pereiti per EQ parinktis.
POP, DANCE, ROCK, LIVE, CLUB ir FLAT.

12. DJ FX (liet. didžėjaus efektai)

Spauskite mygtukus 1, 2, 3, 4, 5, 6 naudoti atitinkamą didžėjaus efektą.

PASTABA: „XParty Street Beat“ įrenginyje galima naudoti 12 efektų.
„Sharp Life App“ programėlėje galite priskirti mėgstamiausius 6 efektus pasirinktiems mygtukams.

13. Valdymo rankenėlė

Pasukite, norėdami reguliuoti garsumą ar pasirinktus parametrus.

Parametrai gali būti tokie:

„Mic 1“ garsumas.
„Mic 2“ garsumas.
Aidėjimo lygis.

14.

Spauskite pasirinkti režimą (Bluetooth®, Aux-in, USB).

15.

Spauskite, norėdami įjungti arba išjungti šviesos efektus.
Ilgu paspaudimu įjungiamas penkių sekundžių „Strobe Blast“ šviesos efektas.

16.

Ilgu paspaudimu įrenginys įjungiamas / išjungiamas.

17.

LED šviesos efektai. Paspauskite norėdami keisti šias parinktis:
Rollerz, Glow, Infinity, Blink, Club, Prism ir *Lights Out*.

PASTABA:

– „Sharp Life App“ programėlėje galite peržiūrėti ir pasirinkti šviesos efektą.

LCD skydelis

(Žr.  2 punktą 1 psl.).

1.

Rodoma, esant aktyviam „Bluetooth“ režimui.
Mirkčioja „Bluetooth“ susiejimo režimu.

2.

Rodoma, leidžiant turinį „Bluetooth“ arba USB režimu.

3.

Rodoma, kai pristabdoma perklausą „Bluetooth“ arba USB režimu.

4. **DUO**

Rodoma, esant aktyviam „Duo“ režimui.
Mirkčioja susiejimo režimu.

5. **USB**

Rodoma, esant aktyviam USB režimui.

6. **AUX**

Rodoma, esant aktyviam „AUX“ režimui.

7.

Rodoma, kai mikrofonas jungiamas per „Mic 1“ garso įvestį.
Piktograma mirkčioja, kai „Mic 1“ garso įvesčiai naudojamas aidėjimo efektas.

8.

Rodoma, kai mikrofonas jungiamas per „Mic 2“ garso įvestį.
Piktograma mirkčioja, kai „Mic 2“ garso įvesčiai naudojamas aidėjimo efektas.

9. AIDĖJIMAS (angl. *reverb*)

Rodoma, kai įjungtas aidėjimo efektas.
Aidėjimo efektas veikia tik su „MIC“ garso įvestimis.

10.

Rodoma, kai garsiakalbio garsas užtildytas.



11.

Rodo akumulatoriaus įkrovimo lygį.
Mirkčioja įkrovimo metu.
Kai akumulatorius įkrautas iki galo, nemirkčioja.

12.

Rodo naudojamos funkcijos parametrų reikšmę.

Išvestys / išvestys

(Žr.  3,  4 punktus 1 psl.).

- MIC IN 1 - Mikrofono įvestis
- „Aux In“ (išorinis įrenginys) (3,5 mm)
- USB įvestis

PASTABA:

– Taikytina tik perklausos USB režimu atveju.

- MIC IN 2 - Mikrofono įvestis
- Įkrovimas per USB lizdą (5 V / 1 A)

PASTABA:

– Taikytina tik įkraunant priderintus įrenginius.



- Adatos atstatymo mygtukas
- KS maitinimo įvestis (220–240 V ~ 50/60 Hz)

Kaip naudoti „Party Speaker“ garsiakalbį

Maitinimo jungtis / garsiakalbio įkrovimas

Šiame garsiakalbyje naudojamas ličio jonų akumulatorius. Prieš naudodami įkraukite akumuliatorių prijungdami maitinimo laidą. Palikite garsiakalbį įkrauti mažiausiai keturias valandas.

Mirkščiojanti akumuliatoriaus piktograma LCD skydelyje rodo, kad garsiakalbis yra įkraunamas. Kai akumuliatorius bus įkrautas, akumuliatoriaus piktograma nustos mirkščioti, ir bus rodomi trys įkrovimo segmentai.

	67–100 %
	34–66 %
	11–33 %
	≤ 10 %

Įrenginio įjungimas

Paspauskite mygtuką  ir palaikykite 2 sekundes.

Norėdami išjungti garsiakalbį, paspauskite mygtuką  ir palaikykite 2 sekundes.

Garsumo reguliavimas

Norėdami reguliuoti garsiakalbio garsumą pasukite valdymo rankenėlę pagal laikrodžio rodyklę didinti garumą arba prieš laikrodžio rodyklę mažinti garumą.

„Bluetooth“ režimas

Norėdami pirmą kartą prijungti savo „Bluetooth“ įrenginį prie šio garsiakalbio, pirmiausia reikia juos susieti.

PASTABOS:

– Jei ryšys nutrūkęs, vadovaukitės tolesniais nurodymais, kaip vėl susieti įrenginį su garsiakalbiu.

- Esant įjungtam garsiakalbiui paspauskite  mygtuką pasirinkti „Bluetooth“ režimą. LCD ekrane bus rodomas slenkantis užrašas <BLUETOOTH> ir mirkščios „Bluetooth“ piktograma.
- Įjunkite „Bluetooth“ savo įrenginyje ir pasirinkite paieškos režimą. Jūsų „Bluetooth“ įrenginio sąrašė atsiras „XParty PS-949“.
- Sąrašė pasirinkite „XParty PS-949“. Sėkmingai susiejus įrenginius turi pasigirsti garsinis signalas.

- Paleiskite muziką susietame „Bluetooth“ įrenginyje.

Belaidžiu būdu transliuokite muziką per „Bluetooth“.

„Bluetooth“ režimu galite transliuoti garšą belaidžiu ryšiu per šį garsiakalbį. Valdymui naudokite susieto „Bluetooth“ įrenginio ir paties garsiakalbio valdiklius.

„Duo“ režimas: Ryšys per „True Wireless Stereo“ (TWS) technologiją

Ši technologija suteikia galimybę naudoti du „XParty Street Beat“ garsiakalbius kartu kaip kairįjį ir dešinįjį stereosistemos garsiakalbius. Pirmasis garsiakalbis yra pagrindinis (kairysis garso kanalas), o antrasis – antrinis (dešinysis garso kanalas).

Norėdami pradėti susiejimo nustatymus, atlikite šiuos veiksmus:

- Įjunkite abu „XParty Street Beat“ garsiakalbius. Įsitikinkite, kad nė vienas garsiakalbis tuo metu nebūtų „Bluetooth“ ryšiu prijungtas prie kitų įrenginių.
- Paspauskite ant pirmojo garsiakalbio viršaus esantį TWS mygtuką. Šis garsiakalbis veiks kaip kairysis kanalas. Ekrane pasirodys pranešimas <PAIR> (susieti) ir mirkščios „DUO“ piktograma.
- Paspauskite TWS mygtuką ant antrojo garsiakalbio. Šis garsiakalbis veiks kaip dešinysis kanalas.
- Per kelias sekundes garsiakalbiai automatiškai susisies tarpusavyje. Sėkmingai atlikus susiejimą, pirmojo garsiakalbio ekrane rodoma <LEFT CHANNEL> (kairysis kanalas), o antrojo – <RIGHT CHANNEL> (dešinysis kanalas).
- Naudojant TWS režimu prie „Bluetooth“ įrenginio galima jungti tik KAIRIOJO KANALO garsiakalbį.

AUX režimas



Šį įrenginį galima naudoti klausytis garso įrašams iš išorinių įrenginių.

- Prijunkite išorinį garso leidimo įrenginį prie šio garsiakalbio 3,5 mm garso įvesties kabeliu.
- Spauskite  mygtuką, kol LCD ekrane parodoma <AUX>.
- Muziką leiskite ir valdykite perklausą tame garso leidimo įrenginyje.

Kaip naudoti su mikrofonu / gitara



Su „XParty Street Beat“ garsiakalbiu galima naudoti du mikrofonus, gitaras ar kitus garso įvesties šaltinius su 6,3 mm TRS jungtimi.

Kaip naudoti su mikrofonu, gitara ar kitu garso įvesties šaltiniu



- Istatykite 6,3 mm kištuką į „Mic“ 1 ar 2 lizdą. Jei naudojate antrą įrenginį, jįjunkite į laisvą lizdą.
- Norėdami valdyti tų įrenginių garsumą, atitinkamai paspauskite  ir  mygtuką valdymo skydelyje ir pasukite valdymo rankenėlę, kol nustatysite norimą garsumą.

Aidėjimas

„Mic 1“ ar „Mic 2“ jungtimi prijungtai garso įvesčiai galite pritaikyti aidėjimo efektą ir nustatyti jo lygį.



- Norėdami įjungti aidėjimo efektą „Mic 1“ įvesčiai trumpai paspauskite (iki 1 sekundės) aidėjimo (Reverb) mygtuką. LCD ekrane turi pradėti mirkščioti „Mic 1“ piktograma.
- Pasukite valdymo rankenėlę nustatyti aidėjimo lygį nuo <RB000> iki <RB100>.
- Norėdami įjungti aidėjimo efektą „Mic 1“ ir „Mic 2“ įvestims trumpai paspauskite (iki 1 sekundės) aidėjimo mygtuką 2 kartus iš eilės. LCD ekrane turi pradėti mirkščioti  ir  piktogramos.
- Norėdami išjungti aidėjimo efektą, palaikykite nuspaustą (daugiau nei 2 sekundes) aidėjimo (Reverb) mygtuką.

USB režimas ir įkrovimo funkcijos

(Žr.  3,  4 punktus 1 psl.).

Garsiakalbis palaiko garsinio turinio perklausą ir įkrovimą per USB sąsają.

USB garsinio turinio perklausia

- Įstatykite USB įrenginį į USB lizdą.
- Norėdami įjungti USB režimą, spauskite  mygtuką. LCD ekrane rodomas slenkantis užrašas USB.
- Leidžiama įrenginyje išsaugota muzika. Valdyti perklausą galite  ir  mygtukais.

Įkrovimas per USB įvestį

- Mobiliuosius įrenginius galima įkrauti per USB lizdą (5 V, 1 A).

Garso ir šviesos efektai: EQ, Super Bass, vakarėlio apšvietimas ir DJ FX

EQ (vienodintuvo) efekto reguliavimas

Turite galimybę reguliuoti garsiakalbio EQ nustatymus parinkdami įkeltas vienodintuvo sąrankas populiariems muzikos stiliams.

- Spauskite EQ mygtuką kelis kartus pasirinkti EQ efektą: POP, DANCE, ROCK, LIVE, CLUB ir FLAT. LCD ekrane rodoma pasirinkta EQ sąranka.

„Super Bass“ (žemi dažniai)

Žemų dažnių atkūrimą galima pastiprinti su „Super Bass“ funkcija. Norėdami ją įjungti spauskite SUPER BASS mygtuką. LCD ekrane bus rodoma <BASS ON>.



Norėdami išjungti funkciją, vėl paspauskite SUPER BASS mygtuką. LCD ekrane bus rodoma <BASS OFF>.

Vakarėlio apšvietimas

Turite galimybę reguliuoti garsiakalbio apšvietimo efektus.

- Spauskite  mygtuką kelis kartus pasirinkti apšvietimo efektą: ROLLERZ, GLOW, INFINITY, BLINK, CLUB, PRISM ir LIGHTS OUT. LCD ekrane rodomas pasirinktas apšvietimo efektas. Kiekvieną apšvietimo efektą galite peržiūrėti „Sharp Life App“ programėlėje.

STROBE (stroboskopas)

- Norėdami įjungti šviesos efektus, spauskite  mygtuką. Paspauskite dar kartą išjungti šią funkciją.
- Palaikykite nuspaudę  mygtuką įjungti 5 sekundžių „Strobe Blast“ šviesos efektą. LCD ekrane rodomas pasirinkta sąranka.

ĮSPĖJIMAS DĖL EPILEPSIJOS

- Prieš naudodami šviesos efektus (stroboskopą), pasidomėkite, toje vietoje esantys žmonės nėra jautrūs mirkčiojančiai šviesai. Jei yra jautrių žmonių, šviesos efektų nenaudokite.
- Kai kuriuos žmones su epilepsijos požymiais ar padidintu jautrumu šviesai gali ištikti priepuolis, susidūrus su mirkčiojančia ar stroboskopu šviesa.

Didžėjaus efektai

1–6 mygtukais galite greitai pasirinkti įvairius didžėjaus efektus. Didžėjaus efektus galima įjungti garsiakalbiui veikiant bet kurio režimu.

„XParty Street Beat“ įrenginyje galima naudoti 12 efektų. Bet kurį efektą galite priskirti pasirinktam mygtukui „Sharp Life App“ programėlėje.

Išsamesnės informacijos apie valdymą programėlėje rasite tolesniame skyriuje pavadinimu „Sharp Life App“ programėlė.

Įrenginio naudojimas lauke

IPX4 atsparumo drėgmei lygmenį turintį „XParty Street Beat“ galima naudoti lauke.

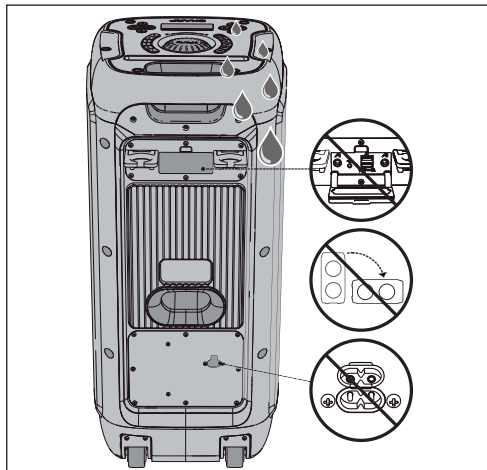

„Sharp Life App“ programėlė

Į savo išmanųjį įrenginį galima atsisiųsti „Sharp Life App“ programėlę. Programėlė suteikia galimybę kontroliuoti visas „XParty Street Beat“ garsiakalbio funkcijas. Galima naudoti bet kurį iš 12 didžėjaus efektų ir priskirti mėgstamiausius prie mygtukų (1–6) garsiakalbio valdymo skydelyje, keisti ar peržiūrėti apšvietimo efektus, keisti įvesties šaltinį ar netgi reguliuoti garsumą. Norėdami atsisiųsti programėlę nuskaitykite žemiau esantį QR kodą. Programėlė veikia su dauguma „iOS“ ir „Android“ įrenginių.



Gamyklinių parametų atstatymas

Norėdami nustatyti įrenginį veikti pagal gamyklinius nustatymus ilgai (daugiau nei 5 sekundes) palaikykite nuspaudę EQ mygtuką. Sėkmingai atliks šį veiksmą LCD ekrane rodoma <RESET>.

Norėdami atlikti kietąjį įrenginio atstatymą, prašome atlikti šiuos veiksmus:

- Įsitinkinkite, kad įrenginys prijungtas prie maitinimo šaltinio per AC įvestį.
- Raskite atstatymo mygtuką su adatos skylute ant galinio I/O skydelio.
- Įkiškite tinkamą mažą aštrų objektą - pavyzdžiui, segtuką - į skylutę. Laikykite mygtuką nuspaužtą 2-3 sekundes, kol įrenginys atsistatys.

Techninės specifikacijos

Pilną specifikacijų lentelę rasite pagrindiniame įrenginio naudojimo vadove.

LATVISKI

Pirms izstrādājuma lietošanas izlasiet visus norādījumus par drošību. Visus norādījumus skatiet lietotāja rokasgrāmatā, kas pieejama lejupielādei vietnē sharpconsumer.eu.

Svarīgi norādījumi par drošību

Nemiet vērā visus drošības norādījumus un ievērojiet visus brīdinājumus. Saglabājiēt šo rokasgrāmatu izmantošanai nākotnē.



Šis simbols norāda lietotājam skatīt lietotāja rokasgrāmatu, lai uzzinātu ar drošību, izmantošanu un ar apkopi saistīto informāciju.



Šis simbols norāda neizolēta "bistama sprieguma" klātbūtni izstrādājumā un var būt pietiekami liela, lai radītu elektriskās strāvas trieciena risku cilvēkiem.



Attiecas uz maiņstrāvu (AC).

Šis simbols norāda, ka nominālais spriegums, kas atzīmēts ar šo simbolu, ir maiņstrāvas spriegums.



Attiecas uz II klases aprīkojumu.

Šis simbols norāda, ka šim izstrādājumam ir dubultās izolācijas sistēma un nav nepieciešams drošības savienojums ar elektrisko saņēmēju.

Piesardzības pasākumi



Lai novērstu elektriskās strāvas triecienu, nenovietojiet aizmugurējo pārsegu. Iekšpusē nav detaļu, kuru apkopi var veikt lietotājs; apkopi veiciet pie kvalificēta personāla.

- Nepieskarieties strāvas vadam ar mitrām rokām. Pirms atvienošanas, pilnībā izslēdziet ierīci. Atvienojiet strāvas vadu, ja tas ilgāku laika periodu netiek lietots. Nodrošiniet, ka vienmēr var piekļūt strāvas kontaktdakšai. Nelietojiet pagarinātājus.
- Nebojājiēt strāvas vadu, nenovietojot uz tā smagus priekšmetus, nestiepiet to un nesavijiet. Ja strāvas vads ir bojāts, tas jānomaina.
- Vienmēr, kad lietojat šo ierīci, it īpaši, kad tuvumā ir bērni, ievērojiet piesardzības pasākumus.
- Korpusa rievās un atverēs ir nodrošinātas ventilācijai un nodrošina uzticamu izstrādājuma aizsardzības pret pārkaršanu.
- Neuzstādiēt to blakus karstuma avotiem, piemēram, radiatoriem vai citām ierīcēm, kas izstaro karstumu. Izvairieties no pakļaušanas tiešiem saules stariem.
- Lai novērstu aizdegšanās risku un elektriskās strāvas triecienu, nepakļaujiet izstrādājumu lietus, ūdens un mitruma iedarbībai.
- Pirms nēgaisa ir jāatvieno visi ierīces vadi un savienotāji.

Apkope

- Pirms ierīces tīrīšanas atvienojiet strāvas vadu no barošanas avota. Lai notīrītu ierīces ārpusi, lietojiet mikstu un tīru drānu.

Apkope un remonts

- Šim izstrādājumam nav nevienas detaļas, kuru varētu remontēt lietotājs. Bojājuma gadījumā sazinieties ar ražotāju vai pilnvarotu tehniskās apkalpes dienesta pārstāvi.

Uzmanību!

Brīdinājums par epilepsiju

- Pirms stroboskopa izmantošanas pārbaudiet, vai tuvumā esošās personas nav jutīgas pret strauji mirgojošu gaismu. Ja tā notiek, nelietojiet stroboskopu.

Uzmanību!

Dzirdes zuduma un traumu novēršana

- XParty Street Beat PS-949 ierīce spēj radīt pārmērīgu skaņas spiedienu limeni (SPL), kas ir pietiekams, lai radītu neatgriezenisku dzirdes zudumu vai traumas. Jāievēro piesardzība, lai izvairītos no ilgstošas pārmērīgas iedarbības (>85 dB) SPL.

Iebūvētā akumulatora apkope

- Izstrādājumu darbina iebūvēts lādējams akumulators.
- Atvienojiet izstrādājumu, kad tas netiek izmantots.
- Ja pilnībā uzlādētu akumulatoru atstājat nelietotu, laikā gaitā tas izlādējas.
- Ja plānojat uzglabāt ierīci ilgāk par sešiem mēnešiem, ik pēc sešiem mēnešiem uzlādējiet akumulatoru līdz 50%, lai uzturētu to kārtībā.

Akumulatora brīdinājums!

- Nepareizas lietošanas gadījumā šajā ierīcē izmantotais akumulators rada aizdegšanās risku un ķīmisko apdegumu risku.
- Nemēģiniet atvērt izstrādājumu, lai nomainītu akumulatoru.
- Ja lieto bojātus akumulatorus, tie var eksplodēt.
- Nepakļaujiet baterijas karstuma ietekmei.
- Nenometiet izstrādājumu zemā un nepakļaujiet to spēcīgiem triecieniem.
- Likvidējiet akumulatoru komplektu pareizi, ievērojot šajā rokasgrāmatā sniegtos norādījumus (skatiet sadaļu "Šī aprīkojuma un akumulatoru likvidēšana"). Nemetiet tos uguni, neizjauciet tos, jo tie var radīt noplūdi vai eksploziju.

Likvidēšana:

aprikojums un akumulatori

Šim izstrādājumam nav nevienas detaļas, kuru varētu remontēt lietotājs. Elektriskos izstrādājumus un baterijas nedrīkst jaut ar māsjaaimniecības atkritumiem. Māsjaaimniecības lietotājiem ir jāsažinās ar izplatītāju, pilnvarotu Sharp tehniskās apkalpes dienesta centru vai vietējo pašvaldību, lai saņemtu informāciju par to, kur un kā videi draudzīgā veidā izmest šos priekšmetus. Akumulatoru izņemsana ir jāveic pilnvarotā Sharp apkalpes dienesta centrā, un tie ir jāizmest atbilstoši vietējiem noteikumiem. Nemetiet māsjaaimniecības atkritumus un uguni, jo tie var eksplodēt.

Vadības ierīces

(Skatiet 1.  1. lpp.).

1. Tālruna/plansēdatora turētāja atvere



Nospiediet pogu, lai pārietu uz nākamo atskaņojamo ierakstu. Tikai Bluetooth un USB. Turiet nospiestu, lai ātri pārtūtu pašreizējo ierakstu.



Nospiediet pogu, lai atskaņotu vai pauzētu atskaņošanu. Tikai Bluetooth un USB



Nospiediet pogu, lai pārietu uz iepriekšējo atskaņoto ierakstu. Tikai Bluetooth un USB. Turiet nospiestu, lai ātri atgrieztos pašreizējo ierakstu.



Nospiediet, lai mainītu 1. mikroфона ievades skaļumu. Nospiediet, lai atlasītu 1. mikrofonu (skaļuma pielāgošanai)



Nospiediet, lai mainītu 2. mikroфона ievades skaļumu. Nospiediet, lai atlasītu 2. mikrofonu (skaļuma pielāgošanai)

7. Dubultais režīms / TWS

Nospiediet, lai uzsāktu savienojumu pāri dubultajā režīmā. Turiet nospiestu pogu, lai atvienotu savienojumu pāri dubultajā režīmā.

8. REVERB

Nospiediet, lai ieslēgtu un mainītu atbalss ieslēgšanas/izslēgšanas opcijas ieejām. Turiet nospiestu, lai izslēgtu visas ievades. Grieziet vadības pogu, lai mainītu atbalss līmeni.

PIEZĪME.

– Attiecas tikai uz 1. mikroфона un 2. mikroфона ievadi

9. SUPER BASS

Nospiediet, lai regulētu zemās frekvences. Nospiediet vēlreiz, lai izslēgtu.



Nospiediet, lai izslēgtu skaņu. Nospiediet vēlreiz, lai ieslēgtu skaņu.

11. EQ

Nospiediet, lai pārslēgtu starp ieprogrammētajām EQ opcijām. POP (Pops), DANCE (Deju), ROCK (Roks), LIVE (Dzīvais izpildījums), CLUB (Kluba mūzika) un FLAT (Bez ekvalaizera).

12. DJ FX

Nospiediet pogu 1, 2, 3, 4, 5, 6, lai atskaņotu DJ efektu. **PIEZĪME.** Ierīcē XParty Street Beat pieejami 12 efekti. Varat izmantot lietotni Sharp Life, lai izvēlētajai pogai piešķirtu savus iecienītākos 6 efektus.

13. Vadības pogas

Grieziet, lai pielāgotu skaļuma līmeni vai atlasītu parametrus.

Parametri ir norādīti tālāk.

1. mikroфона skaļums.
2. mikroфона skaļums.
- Atbalss līmenis.



Nospiediet, lai atlasītu režīmu (Bluetooth®, Aux-in, USB).



Nospiediet, lai IESLĒGTU/IZSLĒGTU stroboskopa.

Turiet nospiestu, lai aktivizētu uz laiku līdz piecām sekundēm aktivizētu "stroboskopa uzliesmojuma" efektu.



Turiet nospiestu, lai IESLĒGTU/IZSLĒGTU barošanu.



Gaismas diodžu efekti. Spiediet, lai secīgi pārslēgtu: Rollerz, Glow, Infinity, Blink, Club, Prism un Lights Out.

PIEZĪME.

– Varat izmantot lietotni Sharp Life, lai priekšskatītu un atlasītu gaismas efektu.

LCD panelis

(Skatiet 2.  1. lpp.).



1. Redzams, kad aktīvs Bluetooth režīms. Mirgo, kad ieslēgts Bluetooth savienojuma pāri režīms.



2. Redzams, kad tiek atskaņota Bluetooth vai USB multivide.



3. Redzams, kad Bluetooth vai USB multivide ir pauzēta.



4. DUO Redzams, kad aktīvs dubultais režīms. Mirgo, kad atrodas savienojuma pāri režīmā.



5. USB Redzams, kad aktīvs USB režīms.



6. AUX Redzams, kad aktīvs AUX režīms.



7. Redzams, kad 1. mikroфons pievienots pie 1. mikroфона ievades. Ikona mirgo, kad 1. mikrofonam ir ieslēgta atbalss funkcija.



8. Redzams, kad 2. mikroфons pievienots pie 2. mikroфона ievades. Ikona mirgo, kad 2. mikrofonam ir ieslēgta atbalss funkcija.



9. REVERB Redzams, kad atbalss ir iestatīta uz IESLĒGTS. Atbalss efekts tiek piemērots tikai mikroфона ievadēm.



10. Redzams, kad skaļrunim izslēgta skaņa.



11. Redzams akumulatora uzlādes līmenis. Mirgo, kad notiek uzlāde. Nemirgo, kad pilnībā uzlādēts.



12. Redzama aktīvās darbības parametra vērtība.

Ievades/izvades

(1. lappusē skatiet  3,  4).

1. MIC IN 1 — mikroфона ievade
2. Aux In (3,5 mm)
3. USB ievade

PIEZĪME.

– Tikai USB atskaņošanai.

- MIC IN 2 — mikrofona ievade
- USB uzlādes pieslēgvietu (5 V/1 A)

PIEZĪME.

– Tikai saderīgu ierīču lādēšanai.





- Adatas cauruma atiestatīšanas poga
- Maiņstrāvas ievade (220–240 V ~ 50/60Hz)

Balliņu skaļruņa sistēmas lietošana

Strāvas savienojums/skaļruņa uzlāde

Šajā skaļrunī izmanto litiģa-jonu akumulatoru komplektu. Pirms tā lietošanas lādējiet akumulatorus, pievienojot strāvas kabeli, un lādējiet skaļruni vismaz stundu.

LCD panelī ar mirgojošu akumulatora ikonu tiek norādīts, ka notiek skaļruņa uzlāde. Kad akumulators ir pilnībā uzlādēts, akumulatora ikona pārstāj mirgot un redzami trīs segmenti.

	67–100%
	34–66%
	11–33%
	≤10%

Ieslēgšana

2 sekundes turiet nospiestu pogu , lai ieslēgtu.

Lai izslēgtu skaļruni, 2 sekundes turiet nospiestu pogu .

Skaļuma vadība

Lai vadītu balliņu skaļruņa skaļumu, grieziet vadības pogu pulksteņrādītāju kustības virzienā, lai palielinātu skaļumu, un grieziet pretēji pulksteņrādītāju kustības virzienam, lai samazinātu skaļumu.

Bluetooth režīms

Pirmo reizi izveidojot savienojumu ar Bluetooth ierīci ar šo skaļruni, nepieciešams izveidot ierīces un šīs iekārtas savienojumu pāri.

PIEZĪMES.

– Ja savienojums ir zaudēts, izpildiet tālāk sniegtos norādījumus, lai vēlreiz savienotu pāri iekārtu.

- Ar ieslēgtu ierīci spiediet ierīces pogu , lai ieslēgtu Bluetooth režīmu. <BLUETOOTH> ritina pa LCD displeju, un mirgo arī Bluetooth ikona.
- Aktivizējiet Bluetooth ierīci un atlasiet meklēšanas režīmu. Bluetooth ierīces sarakstā ir redzams "XParty PS-949".
- Ierīču sarakstā atlasiet "XParty PS-949". Kad sekmīgi izveidots savienojums, atskan audio uzvedne.
- Pievienotajā Bluetooth ierīcē sāciet atskaņot mūziku.

Bezvadu mūzikas straumēšana, izmantojot Bluetooth

Bluetooth režīmā balliņu skaļruni varat bezvadu režīmā straumēt audio. Izmantojiet vadīklas sapārotajā Bluetooth ierīcē, kā arī skaļruņa vadīklas.

Dubultais režīms: patiesais bezvadu stereo (TWS)

Tas nodrošina iespēju divus XParty Street Beat skaļruņus savienot kopā kā kreisās puses un labās puses skaļruni.

Pirmais skaļrunis ir primārais (KREISAIS AUDIO KANĀLS), bet otrais ir sekundārais (LABAIS AUDIO KANĀLS).

Lai uzsāktu savienošanas pāri procesu, rīkojieties, kā norādīts tālāk.

- Ieslēdziet abus XParty Street Beat skaļruņus. Pārliedzieties, vai abos skaļruņos nav esošs Bluetooth savienojums.
- Pirmā skaļruņa augšējā panelī nospiediet pogu TWS. Tam jābūt skaļrunim, kas tiks izmantots kā KREISĀS PUSES skaļrunis. Displejā ir redzams <PAIR> un mirgo ikona DUO.
- Nospiediet otrā skaļruņa pogu TWS. Tam jābūt skaļrunim, kas tiks izmantots kā LABĀS PUSES skaļrunis.
- Abi skaļruņi dažū sekunžu laikā tiks automātiski savienoti pāri. Tiklīdz sekmīgi izveidots savienojums pāri, pirmajā skaļrunī redzams <LEFT CHANNEL> (Kreisis kanāls) un otrā skaļrunī redzams <RIGHT CHANNEL> (Labais skaļrunis).
- TWS režīmā tikai pie KREISĀ KANĀLA skaļruņa var pievienot Bluetooth ierīci.

AUX režīms



Ierīci var izmantot, lai klausītos audio no ārējām ierīcēm.

- Pievienojiet ārējo audio ierīci pie ierīces, izmantojot 3,5 mm audio ievadi.
- Spiediet pogu , līdz LCD displejā redzams <AUX>.
- Atskaņojiet un vadiet mūziku avota audio ierīcē.

MIC/GUITAR darbība



Ierīce XParty Street Beat var atbalstīt divus mikrofonus, ģitāras vai cita veida 6,3 mm TRS audio ievades.

Mikrofona, ģitāras vai cita veida audio ievades izmantošana

- Pievienojiet 6,3 mm spraudni 1. mikrofona vai 2. mikrofona pieslēgvietai. Ja ir cita ierīce, pievienojiet to pie atlikušajām pieslēgvietām.
- Lai vadītu ierīču skaļruņu izvades skaļumu, nospiediet atbilstošā vadības paneļa pogu  un  un grieziet vadības pogu, lai pielāgotu skaļumu, līdz sasniedzat vēlamu izvades līmeni.

Reverb (Atbals)

Varat pievienot atbals efektu ierīcēm, kas pievienotas 1. mikrofona vai 2. mikrofona ievadei, un pielāgot piemērotā efekta līmeni.





- Lai 1. mikrofonam ieslēgtu atbalsi, ātri nospiediet (<1 sekundes) atbalsis pogu. LCD displejā mirgo 1. mikrofona ikona.
- Grieziet vadības pogu, lai pielāgotu atbals līmeni no <RB000> līdz <RB100>.
- Lai 1. mikrofona un 2. mikrofona ievadei ieslēgtu atbals efektu, 2 reizes ātri nospiediet (<1 sekunde) atbalsis pogu. LCD displejā mirgo  un  ikona.
- Lai izslēgtu atbals efektu, turiet nospiestu (>2 sekundes) atbalsis pogu.

USB režīms un uzlādes funkcijas

(1. lappusē skatiet  3,  4).

Skaļrunis var atbalstīt USB atskaņošanu un uzlādi.

USB atskaņošana

- Pievienojiet USB ierīci pie USB ievades .
- Nospiediet pogu , lai pārslēgtu uz režīmu USB. LCD displejā ritinās USB.
- Tiek uzsākta ierīcē saglabātās mūzikas atskaņošana. Varat izmantot   un  lai vadītu atskaņošanu.

USB uzlāde

- Mobilās ierīces var uzlādēt, izmantojot USB uzlādes pieslēgvietu (5 V, 1 A).

Audio un gaismas efekti: EQ, Super Bass, Party Light un DJ FX

EQ efekta pielāgošana

Varat pielāgot skaļruņa EQ efektu, izmantojot iepriekš ielādētos populārāko mūzikas veidu ekvalaizera iestatījumus.

- Atkārtoti spiediet pogu EQ, lai atlasītu EQ efektu. POP (Pops), DANCE (Deju), ROCK (Roks), LIVE (Dzīvais izpildījums), CLUB (Klubu mūzika) un FLAT (Bez ekvalaizera). LCD displejā redzams atlasītais EQ.

Super Bass

Izmantojot Super Bass funkciju, varat uzlabot zemo frekvenču veiktspēju. Nospiediet pogu SUPER BASS, lai ieslēgtu. LCD displejā redzams **<BASS ON>**.



Lai izslēgtu, vēlreiz nospiediet pogu SUPER BASS. LCD displejā redzams **<BASS OFF>**.

Party Lights (Balliņu gaismas)

Varat pielāgot skaļruņa ierīces gaismas efektu.

- Atkārtoti spiediet pogu , lai atlasītu gaismas efektu. ROLLERZ, GLOW, INFINITY, BLINK, CLUB, PRISM un LIGHTS OUT. LCD displejā redzams atlasītais efekts. Katru gaismas efektu varat priekšskatīt lietotnē Sharp Life.

STROBE (Stroboskops)

- Nospiediet pogu , lai ieslēgtu stroboskopa efektu. Nospiediet vēlreiz, lai izslēgtu.
- Nospiediet un turiet nospiestu pogu , lai iespējotu 5 sekunžu stroboskopa uzliesmojuma efektu. LCD displejā redzams atlasītais iestatījums.

BRĪDINĀJUMS PAR EPILEPSIJU

- Pirms stroboskopa izmantošanas pārbaudiet, vai tuvumā esošās personas necieš no stroboskopa. Ja tā notiek, nelietojiet stroboskopu.
- Noteiktiem cilvēkiem ar epilepsiju un gaismjutību var sākties lēkme, ja viņi tiek pakļauti zibšņiem vai stroboskopa gaismai.

DJ efekti

Izmantojot 1.–6. pogu, varat ātri atskaņot dažādus DJ efektus. DJ efektus var aktivizēt, kamēr balliņu skaļruņi ieslēgts jebkurš režīms.

Ierīcē XParty Street Beat ir ielādēti 12 efekti. Varat izmantot lietotni Sharp Life, lai izvēlētai pogai piešķirtu jebkuru efektu. Papildinformāciju par lietotnes vadību skatiet tālāk norādītajā sadaļā "Lietotne Sharp Life".

Ierīces lietošana ārpus telpām

Ierīci XParty Streetbeat var izmantot ārpus telpām, jo tai ir IPX4 klases noturība pret šķakstiem.

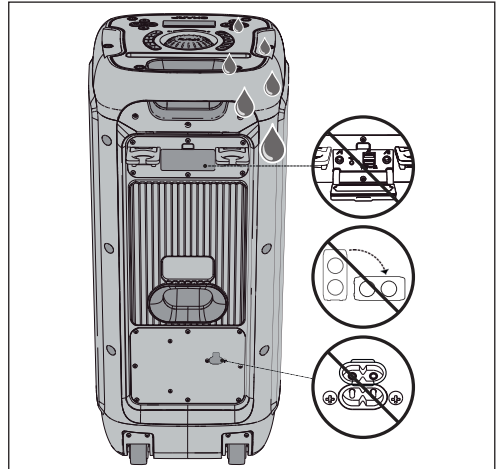

Lietotne Sharp Life

Lietotni Sharp Life varat lejupielādēt savā viedierīcē. Lietotne nodrošina pilnu ierīces XParty Street Beat vadību.

Varat atskaņot jebkuru no 12 DJ efektiem un piešķirt izlasi vadības paneļa pogām (1–6), mainīt vai priekšskatīt disko gaismas, mainīt avota ievadi vai vadīt skaļumu.

Skenējiet QR kodu tālāk, lai lejupielādētu lietotni. Lietotne ir saderīga ar lielāko daļu iOS un Android operētājsistēmas versijām.



Atiestatīšana uz rūpnīcas iestatījumiem

Turiet nospiestu pogu EQ (>5 sekundes), lai atiestatītu ierīci uz rūpnīcas sākotnējiem iestatījumiem.

Pirms sekmīgas atiestatīšanas LCD displejā redzams **<RESET>** (Atiestatīt).

Lai veiktu ierīces grūto atiestatīšanu, lūdzu, veiciet šādas darbības:

- Pārliecinieties, ka ierīce ir pieslēgta pie strāvas avota caur AC ieeju.
- Atrast aizmurgurējā I/O panelī reset pogu ar adatas caurumiņu
- Ievietojiet piemērotu mazu asu priekšmetu - piemēram, papīra klipšu - caurumā. Turiet pogu nospiestu 2-3 sekundes, līdz ierīce atiestatās.

Tehniskās specifikācijas

Pilnu specifikāciju tabulu skatiet galvenajā rokasgrāmatā.

NORSK

Les alle sikkerhetsinstruksjonene før du bruker produktet. For fullstendige instruksjoner, se brukerhåndboken, som er tilgjengelig for nedlasting fra nettstedet sharpconsumer.eu.

Viktige sikkerhetsinstruksjoner

Følg alle sikkerhetsinstruksjoner og forhold deg til alle advarsler. Ta vare på denne håndboken for fremtidig bruk.



Dette symbolet betyr at brukeren må sjekke bruksanvisningen for ytterligere informasjon relatert til sikkerhet, bruk og vedlikehold.



Dette symbolet angir at produktet består av «farlig spenning» som ikke er isolert. Omfanget kan være stort nok til at personer risikerer å få elektrisk støt.



Henviser til vekselstrøm (AC)
Dette symbolet angir at nominell spenning merket med symbolet, er spenning fra vekselstrøm.



Henviser til utstyr i klasse II.
Dette symbolet angir at produktet har et dobbelt isolasjonssystem og ikke trenger en sikkerhetsforbindelse til elektrisk jording.

Forholdsregler



For å unngå elektriske støt må du ikke fjerne baksiden av dekslet. Brukeren kan ikke vedlikeholde noen av de innvendige delene. Henvis vedlikehold til kvalifiserte reparatører.

- Ikke ta i strømledningen med våte hender. Skru enheten helt av før du trekker ut kontakten. Koble fra strømledningen hvis den ikke skal brukes på lenge. Pass på at strømledningen alltid er lett tilgjengelig. Ikke koble til skjoteledninger.
- Ikke skad strømledningen. Plasser heller ikke tunge gjenstander på den, eller strekk og bøy den. Dersom strømledningen bli skadet, må den erstattes.
- Følg alltid grunnleggende forholdsregler når du bruker dette produktet, spesielt når barn er til stede.
- Spor og åpninger i skapet er for ventilasjon og sikrer trygg bruk og beskytter mot overoppheting.
- Ikke installer i nærheten av varmekilder som radiatorer eller andre apparater som produserer varme. Unngå å utsette produktet for direkte sollys.
- For å unngå risiko for brann eller elektriske støt, må du ikke utsette produktet for regn, vann eller fuktighet.
- Alle kablene og kontaktene bør kobles fra produktet før en storm.

Vedlikehold

- Trekk ut strømledningen fra strømkilden før du rengjør produktet. Bruk en myk og ren klut til å rengjøre utsiden av enheten.

Vedlikehold og reparasjon

- Produktet inneholder ikke deler som kan vedlikeholdes av brukeren. Hvis en feil oppstår, ta kontakt med produsenten eller autorisert serviceverksted.

Forsiktig: Epilepsiadvarsel

- Før du bruker strobelys, må du sjekke om det kan være personer i nærheten som er sensitiv overfor hurtigblinkende lys. I så fall må du ikke bruke strobelyset.

Forsiktig: Forebygging av hørselstap og -skade

- XParty Street Beat PS-949-enheten er i stand til å generere svært høye lydtrykknivåer (SPL) som kan forårsake permanent hørselstap eller -skade. Forsiktighet bør utvises for å unngå langvarig eksponering for svært høy (>85dB) SPL.

Vedlikehold av innebygd batteri

- Produktet ditt drives av et innebygd, oppladbart batteri.
- Koble produktet fra stikkkontakten når det ikke er i bruk.
- Et fulladet batteri mister ladingen over tid hvis det ikke brukes.
- Hvis du har planer om å lagre enheten din i mer enn seks måneder, bør du lade batteriet til 50 % hver sjette måned for å holde det ferskt.

Batteriadvarsel!

- Batteriet som brukes i dette produktet, kan utgjøre en fare for brann eller kjemiske brannår hvis det ikke vedlikeholdes på riktig måte.
- Ikke forsøk å åpne produktet for å bytte ut batteriet.
- Batterier kan eksplodere hvis de blir skadet.
- Ikke utsett batteriene for høye temperaturer.
- Ikke slipp produktet eller utsett det for sterkt fysisk støt.
- Avhend batteripakken på riktig måte ved å følge veiledningen i denne håndboken (se avsnittet «Avhending av utstyr og batterier»). Ikke kast dem på ild og ikke demonter dem, da de kan begynne å lekke eller eksplodere.

Avfallshåndtering: Utstyr og batterier

Produktet inneholder ikke deler som kan vedlikeholdes av brukeren. Elektroniske produkter og batterier må ikke blandes med vanlig husholdningsavfall. Husholdningsbrukere må kontakte forhandleren, det autoriserte Sharp-servicenteret eller lokale myndigheter for informasjon om hvor og når de kan resirkulere artiklene på en miljøsikker måte.

Batteriet må fjernes av et autorisert Sharp-servicenter og avhendes i henhold til lokale forskrifter.

Ikke avhend dem som husholdningsavfall eller i en brann da de kan eksplodere.

Kontroller

(Se  1 på side 1).

1. Holderspor til telefon/nettbrett

2.

Trykk på knappen for å hoppe over til neste lydspor.
Kun Bluetooth og USB. Hold inne for å spole i det gjeldende lysporet.

3.

Trykk på knappen for avspilling eller pause.
Kun Bluetooth og USB

4.

Trykk på knappen for å hoppe over til forrige lydspor.
Kun Bluetooth og USB. Hold inne for å spole tilbake i det gjeldende lydsporet.

5.

Trykk for å endre inngangsvolumet for Mic 1.
Trykk for å velge Mic 1 (for volumjustering)

6.

Trykk for å endre inngangsvolumet for Mic 2.
Trykk for å velge Mic 2 (for volumjustering)

7. Duo Mode / TWS

Trykk for å starte Duo Mode-sammenkobling.
Hold inne knappen for å koble fra Duo mode-tilkoblingen.

8. ROMKLANG

Trykk for å slå på og veksle mellom alternativene romklang på/av for innganger.
Hold inne for å slå av for alle innganger.
Skru på kontrollknotten for å endre romklangnivået.

MERK:

– Gjelder bare inngangene Mic 1 og 2

9. SUPER BASS

Trykk for å øke bassen. Trykk igjen for å slå av.

10.

Trykk for å dempe lyden. Trykk igjen for å slå på lyden.

11. EQ

Trykk for å bla gjennom forhåndsinnstilte EQ-alternativer.
POP, DANCE, ROCK, LIVE, CLUB og FLAT.

12. DJ FX

Trykk kpå knappene 1, 2, 3, 4, 5, 6 for å spille av DJ-effekten.
MERK: Det er 12 tilgjengelige effekter på XParty Street Beat. Du kan bruke Sharp Life App til å tilordne dine 6 favoritteffekter til knappene du selv ønsker.

13. Kontrollknott

Roter for å justere volumet eller den valgte parameteren.

Parametrene er:

Mic 1 volum.
Mic 2 volum.
Romklangnivå.

14.

Trykk for å velge modus (Bluetooth®, Aux-in, USB).

15.

Trykk for å slå strobelyset PÅ/AV.
Hold inne for å aktivere «Strobeeksplosjon»-effekten i 5 sekunder.

16.

Hold inne for å slå strømmen PÅ/AV.

17.

LED-lyseffekter. Trykk for å bla gjennom:
Rollerz, Glow, Infinity, Blink, Club, Prism og Lights Out.

MERK:

– Du kan bruke Sharp Life App for å forhåndsvisne og velge lyseffekt.

LCD-panel

(Se  2 på side 1).

1.

Vises når Bluetooth-modus er aktiv.
Blinker når i Bluetooth-sammenkoblingsmodus.

2.

Vises ved avspilling fra Bluetooth- eller USB-medium.

3.

Vises når Bluetooth- eller USB-medium er satt på pause.

4. DUO

Vises når Duo Mode er aktiv.
Blinker i sammenkoblingsmodus.

5. USB

Vises når USB-modus er aktiv.

6. AUX

Vises når AUX-modus er aktiv.

7.

Vises når Mic 1 har blitt satt inn i Mic 1-inngang.
Ikke blinker når romklangeffekten er slått på for MIC 1.

8.

Vises når Mic 2 har blitt satt inn i Mic 2-inngang.
Ikke blinker når romklangeffekten er slått på for MIC 2.

9. ROMKLANG

Vises når Romklang er satt til PÅ.
Romklang effekten brukes bare på MIC-inngangene.

10.

Vises når høyttaleren har blitt dempet.

11.

Viser batteriladenivået.
Blinker under lading.
Blinker ikke når fullladet.

12.

Viser parameterverdien for handlingen som utføres.

Innganger/utganger

(Se  3,  4 på side 1).

1. MIC IN 1 – mikrofoninngang

2. Aux In (3,5 mm)

3. USB-inngang

MERK:

– Kun for USB-avspilling.

4. MIC IN 2 – mikrofoninngang

5. USB-ladeport (5V/1A)

MERK:

– Kun for ladekompatible enheter.

- Nåloye tilbakestillingsknapp
- AC-strømingang (220-240V ~ 50/60Hz)

Bruke høyttalersystemet

Strømtilkobling / lading av høyttaleren

Denne høyttaleren bruker en innebygget Lithium-ion-batteripakke. For du bruker den, lad opp batteriene ved å koble til strømkabelen og lad høyttaleren i minimum fire timer.

LCD-panelet viser at høyttaleren lader med et blinkende batteriikon. Når batteriet er fullt, stopper batteriet å blinke og viser tre segmenter.

	67–100 %
	34–66 %
	11–33 %
	≤ 10 %

Strøm på

Hold inne -knappen i 2 sekunder for å slå på.

Hvis du vil slå av høyttaleren, kan du holde inne -knappen i 2 sekunder.

Volumkontroll

Volumet til høyttaleren kan kontrolleres ved å dreie kontrollknoten med klokken for å øke volumet og mot klokken for å redusere volumet.

Bluetooth-modus

Første gang du kobler Bluetooth-enheten til denne høyttaleren, må du koble sammen enheten din til høyttaleren.

MERK:

– Hvis tilkoblingen går tapt, følg instruksjonene nedenfor for å sammenkoble enheten til spilleren igjen.

- Med strømmen på, kan du trykke på -knappen på enheten for å velge Bluetooth-modus. <BLUETOOTH> ruller over LCD-skjermen og Bluetooth-ikonet begynner også å blinke.
- Aktiver Bluetooth-enheten din og velg søkemodus. «XParty PS-949» vises på listen av Bluetooth-enheter.
- Velg «XParty PS-949» fra listen av enheter. En lydmelding går av når den har blitt tilkoblet.
- Begynn å spille musikk fra den tilkoblede Bluetooth-enheten.

Strøm musikk trådløst via Bluetooth

I Bluetooth-modus kan du trådløst strøme lyd gjennom høyttaleren. Bruk kontrollene på både den sammenkoblede Bluetooth-enheten og på høyttaleren.

Duo Mode: True Wireless Stereo (TWS)

Dette lar deg koble sammen to XParty Street Beat-høyttalere som venstre og høyre stereohøyttalere.

Den første tilkoblede høyttaleren er hovedhøyttaleren (VENSTRE KANAL) og den andre er sekundærhøyttaleren (HØYRE KANAL).

Slik starter du sammenkoblingsprosessen:

- Slå på begge XParty Street Beat-høyttalerne. Påse at det ikke er noen eksisterende Bluetooth-tilkobling på noen av høyttalerne.
- Trykk på TWS-knappen på topppanelet til den første høyttaleren. Dette skal være høyttaleren som du vil bruke som VENSTRE KANAL. Displayet viser så <TILKOBLING> og DUO-ikonet begynner å blinke.
- Trykk på TWS-knappen på den sekundære høyttaleren. Dette skal være høyttaleren som du vil bruke som HØYRE KANAL.
- De to høyttalerne kobles sammen med hverandre automatisk i løpet av noen få sekunder. Når de er sammenkoblet, viser første

høyttaleren <VENSTRE KANAL> og andre høyttaler <HØYRE KANAL>.

- I TWS-modus kan bare VENSTRE KANAL-høyttaleren kobles til via Bluetooth-enheten din.

AUX-modus

Enheten kan brukes til å lytte til lyd fra eksterne enheter.

- Koble til en ekstra lydenhet til enheten via lydningangen på 3,5 mm.
- Trykk på -knappen inntil LCD-displayet viser <AUX>.
- Spill av og kontroller musikk på lydkildeenheten.

Bruk av mikrofon/gitar

XParty Street Beat støtter to mikrofoner, gitarer eller andre 6,3mm TRS-lydninganger.

Bruk av en mikrofon, gitar eller annen lydningang

- Sett inn 6,3 mm-pluggen i Mic 1 eller 2-kontakten. Hvis du har en annen enhet, kan du sette denne inn i den gjenstående kontakten.
- For å kontrollere høyttalerutgangsvolumet til enhetene, trykk på den samsvarende / -knappen på kontrollpanelet og roter kontrollknoten for å justere volumet til du har nådd det ønskede lydutgangsnivået.

Romklang

Du kan legge til en romklangeffekt på enheter som er koblet til Mic 1- eller Mic 2-inngangene og justere hvor mye av effekten som skal brukes.

- Hvis du vil slå på romklang for Mic 1, trykker du raskt (<1 sekund) på romklang-knappen. Mic 1-ikonet begynner å blinke på LCD-displayet.
- Skrú på kontrollknoten for å justere romklagnivået fra <RB000> til <RB100>.
- For å slå på romklang for både Mic 1 og Mic 2-inngangene, trykk kort (<1 sekund) på romklang-knappen 2 ganger på rad. Ikonene og begynner å blinke på LCD-displayet.
- Hvis du vil slå romklang av, kan du holde romklang-knappen inne (>2 sekunder).

USB-modus og ladefunksjoner

(Se 3, 4 på side 1).

Laderen kan støtte USB-avspilling og -lading.

USB-avspilling

- Sett inn USB-enheten i USB-inngangen .
- Trykk på -knappen for å bytte til USB-modus. USB ruller over LCD-displayet.
- Enhetens lagrede musikk spilles av. Du kan bruke og til å kontrollere avspillingen.

USB-lading

- Mobilenheter kan lades via USB-ladeporten (5V, 1A).

Lyd- og lyseffekter: EQ, Super Bass, Party Light og DJ FX

Juster EQ-effekten

Du kan justere EQ-en til høyttaleren med forhåndsjusterte equalizer-innstillinger for populære musikktyper.

- Trykk på EQ-knappen gjentatte ganger for å velge EQ-effekten: POP, DANCE, ROCK, LIVE, CLUB og FLAT. LCD-displayet viser den valgte EQ-en.

Super Bass

Du kan forbedre bassytelsen med Super Bass-funksjonen.



Trykk på SUPER BASS-knappen for å slå på. <BASS PÅ> vises på LCD-en. Du kan slå av ved å trykke på SUPER BASS igjen. <BASS AV> vises på LCD-en.

Party Lights

Du kan justere lyseffektene til høyttalerenheten.

1. Trykk på -knappen gjentatte ganger for å velge lyseffekten: ROLLERZ, GLOW, INFINITY, BLINK, CLUB, PRISM og LIGHTS OUT. LCD-skjermen viser den valgte effekten. Du kan forhåndsvisne hver lyseffekt innen Sharp Life App.

STROBE

1. Trykk på -knappen for å slå på strobelyseffekten. Trykk igjen for å slå av.
2. Trykk og hold inne -knappen for å aktivere en strobe-eksplisjons effekt i 5 sekunder. LCD-skjermen viser den valgte innstillingen.

EPILEPSIADVARSEL

- Før du bruker strobelys, må du sjekke om det kan være personer i nærheten som er sensitivt overfor hurtigblinkende lys. I så fall må du ikke bruke strobelyset.
- Enkelte personer med epilepsi og fotosensitivitet kan få et anfall hvis de utsettes for blinkende lys eller strobelys.

DJ-effekter

Knappene 1–6 lar deg raskt spille av en rekke DJ-effekter. DJ-effekter kan aktiveres uavhengig av hvilken modus høyttaleren er i. Det er 12 effekter som lastes inn i XParty Street Beat. Du kan bruke Sharp Life App til å tilordne enhver effekt til knappen du måtte ønske. Du kan finne mer informasjon om appkontroll ved å lese avsnittet nedenfor kalt «Sharp Life App»

Skann QR-koden nedenfor for å laste ned appen. Appen er kompatibel med de fleste iOS- og Android-systemer.



Tilbakestilling til fabrikkinnstillinger

Hold inne EQ-knappen (>5 sekunder) for å tilbakestille enheten til fabrikkinnstillinger.

Etter en utført tilbakestilling viser LCD-en <TILBAKESTILL>.

For å hard resette enheten din, vennligst gjør følgende:

1. Sørg for at enheten er tilkoblet en strømkilde via AC-inngangen.
2. Finn tilbakestillingknappen med et lite hull på bakre I/O-panel
3. Sett inn et passende lite spisst objekt - som en binders - i hullet. Hold knappen nede i 2-3 sekunder til enheten resetter seg.

Tekniske spesifikasjoner

Se hovedbruksanvisningen for den komplette spesifikasjonstabellen.

Bruk av enheten utendørs

XParty Streetbeat kan brukes utendørs med sin IPX4-klassifiserte sprutmotstand.

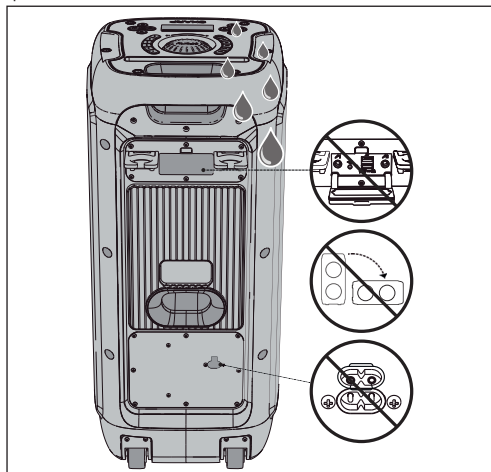

Sharp Life App

Du kan laste ned Sharp Life App på smartenheten din. Appen gir deg full kontroll over XParty Street Beat.

Du kan spille av en av de 12 DJ FX og tilordne favorittene dine til knappene på kontrollpanelet (1 til 6), endre eller forhåndsvisne diskolysene, endre kildeinngangen eller til og med kontrollere volumet.

PORTUGUÊS

Antes de usar o seu produto, leia todas as instruções de segurança. Para instruções completas, veja o guia do utilizador disponível para download na página Web sharpconsumer.eu.

Instruções de segurança importantes

Cumpra com todas as instruções e preste atenção a todos os avisos. Guarde este manual para referência futura.



Este símbolo indica ao utilizador que deve consultar o manual do utilizador de modo a obter mais informações relacionadas com a segurança, o modo de funcionamento e a manutenção.



Este símbolo indica a presença de "voltagem perigosa" não isolada dentro do produto que pode ser de magnitude suficiente para consistir num risco de choque elétrico a pessoas.



Refere-se à corrente alternada (CA).

Este símbolo indica que a tensão nominal marcada com o símbolo é tensão CA.



Refere-se ao equipamento da classe II.

Este símbolo indica que o produto tem um sistema de isolamento duplo e que não exige uma ligação de segurança à terra (massa).

Precauções



Para evitar o risco de choque elétrico, não remova a cobertura de trás. Não use peças reparáveis no interior; por favor, entregue a reparação a pessoal técnico qualificado.

- Não mexa no cabo de alimentação com as mãos molhadas. Desligue totalmente a unidade antes de desligar da corrente. Desligue o cabo de alimentação, caso não seja usado por um período prolongado. Certifique-se de que a ficha está sempre facilmente acessível. Não prenda cabos de extensões.
- Não danifique o cabo de alimentação, nem coloque nenhuns objetos pesados sobre este, puxe ou dobre-o. Se o cabo de alimentação for danificado, tem de ser substituído.
- Siga sempre as precauções básicas de segurança ao usar este produto, especialmente quando na presença de crianças.
- As ranhuras e aberturas na estrutura são para ventilação e para garantir um funcionamento fiável do produto, protegendo-o de sobreaquecimento.
- Não instale perto de nenhuma fonte de calor, como radiadores ou outros aparelhos que produzam calor. Evite a exposição a luz solar direta.
- Para evitar o risco de incêndio ou choque elétrico, não exponha o produto a chuva, água ou humidade.
- Deve desligar todos os cabos e conectores do produto antes de uma trovoadas.

Manutenção

- Antes de limpar o produto desligue o cabo de alimentação da fonte de alimentação. Use um pano suave e limpo para limpar o exterior da unidade.

Assistência técnica e reparação

- Este produto não contém nenhuma peça que possam ser consertadas pelo utilizador. Em caso de falha, contacte o fabricante ou o agente de serviço autorizado.

Cuidado: Aviso sobre epilepsia

- Antes de usar a luz estroboscópica, verifique se se encontram à volta pessoas vulneráveis a luz que pisque rapidamente. Se estiverem presentes, não use a luz estroboscópica.

Cuidado: Prevenção de danos e perda auditiva

- A unidade XParty Street Beat PS-949 consegue gerar níveis de pressão de som excessivos (SPL) suficientes para provocar danos e perda auditiva permanente. Deve ter-se cuidado para evitar a exposição prolongada a SPL excessivo (>85dB).

Cuidados com a bateria incorporada

- O seu produto é alimentado por uma bateria recarregável incorporada.
- Desligue o produto da corrente quando não estiver em uso.
- Se for deixada sem uso, uma bateria totalmente carregada acabará por perder a carga com o tempo.
- Se planejar armazenar o dispositivo por mais de seis meses, carregue totalmente a bateria de seis em seis meses para mantê-la fresca.

Aviso da bateria!

- Se não for devidamente tratada, a bateria usada neste produto pode consistir num risco de incêndio ou queimadura química.
- Não tente abrir o produto para substituir a bateria.
- Se for danificada, a bateria pode explodir.
- Não exponha a bateria a temperaturas elevadas.
- Não deixe cair nem submetta o produto a choques físicos fortes.
- Elimine a bateria devidamente seguindo as linhas de orientação deste manual (veja a secção "Eliminação do equipamento e da bateria"). Não atire para o fogo, não desmembre, pois pode vaziar ou explodir.

Eliminação: Equipamento e bateria

Este produto não contém nenhuma peça que possam ser consertadas pelo utilizador.

Os produtos eletrónicos e as pilhas não devem ser misturados com o lixo doméstico normal. Os utilizadores domésticos devem contactar o revendedor, o centro de assistência técnica autorizada Sharp ou as autoridades locais para obter detalhes sobre onde e como podem entregar estes objetos para uma reciclagem ambientalmente segura. A bateria deve ser removida por um centro de assistência técnica autorizado Sharp e eliminadas de acordo com os regulamentos locais. Não elimine com o lixo doméstico nem em fogo, pois podem explodir.

Comandos

(Veja  1 na página 1).

1. Ranhura do suporte de telemóvel/tablet

2.

Carregue no botão para saltar para a faixa seguinte da reprodução. Apenas Bluetooth e USB. Carregue longamente para avançar depressa na faixa atual.

3.

Carregue no botão para reproduzir ou fazer uma pausa na reprodução. Apenas Bluetooth e USB

4.

Carregue no botão para saltar para a faixa anterior da reprodução. Apenas Bluetooth e USB. Carregue longamente para retroceder depressa na faixa atual.

5.

Carregue para alterar o volume de entrada do Mic 1. Carregue para selecionar Mic 1 (para ajuste de volume)

6.

Carregue para alterar o volume de entrada do Mic 2. Carregue para selecionar Mic 2 (para ajuste de volume)

7. Modo Duo /TWS

Carregue para iniciar o emparelhamento do modo duo. Carregue longamente no botão para desligar a ligação do modo duo.

8. REVERB

Carregue para ligar e navegar nas opções de reverb ligado/desligado das entradas. Carregue longamente para desligar todas as entradas. Gire o manípulo de controlo para alterar o nível de reverb.

NOTA:

– Aplica-se apenas às entradas Mic 1 e 2

9. SUPER BASS

Carregue para impulsionar os graves. Carregue novamente para desligar.

10.

Carregue para silenciar o som. Carregue novamente para retomar o som.

11. EQ

Carregue para navegar pelas opções predefinidas do EQ. POP, DANCE, ROCK, LIVE, CLUB e FLAT.

12. DJ FX

Carregue no botão 1, 2, 3, 4, 5, 6 para reproduzir o efeito DJ. **NOTA:** Há 12 efeitos disponíveis no XParty Street Beat. Pode usar a aplicação Sharp Life para atribuir os seus 6 efeitos preferidos ao botão da sua escolha.

13. Manípulo de controlo

Gire para ajustar o nível do volume ou o parâmetro selecionado.

Os parâmetros são:

Volume do Mic 1.
Volume do Mic 2.
Nível de reverb.

14.

Carregue para selecionar o modo (Bluetooth®, Aux-in, USB).

15.

Carregue para ligar/desligar a luz estroboscópica. Carregue longamente para ativar o efeito de "luz estroboscópica" durante cinco segundos.

16.

Carregue longamente para ligar/desligar a unidade.

17.

Efeitos de luz LED. Carregue para navegar entre: Rolar, Brilhar, Infinito, Piscar, Disco, Prisma e Desligar.

NOTA:

– Pode usar a aplicação Sharp Life para pré-visualizar o efeito de luz selecionado.

Painel LCD

(Veja  2 na página 1).

1.

Apresentado quando o modo Bluetooth estiver ativo. Pisca quando o modo de emparelhamento de Bluetooth.

2.

Apresentado quando estiver a reproduzir multimédia de Bluetooth ou USB.

3.

Apresentado quando o multimédia de Bluetooth ou USB estiver em pausa.

4. DUO

Apresentado quando o modo duo estiver ativo. Pisca quando no modo de emparelhamento.

5. USB

Apresentado quando o modo USB estiver ativo.

6. AUX

Apresentado quando o modo AUX estiver ativo.

7.

Apresentado quando o Mic 1 tiver sido inserido na entrada Mic 1. O ícone pisca quando o efeito reverb tiver sido ligado para MIC 1.

8.

Apresentado quando o Mic 2 tiver sido inserido na entrada Mic 2. O ícone pisca quando o efeito reverb tiver sido ligado para MIC 2.

9. REVERB

Apresentado quando reverb estiver ligado. O efeito reverb apenas é aplicado às entradas MIC.

10.

Apresentado quando o altifalante estiver silenciado.



11.

Apresenta o nível de carga da bateria. Pisca quando estiver a carregar. Não pisca quando estiver totalmente carregado.

12.

Apresenta o valor do parâmetro da operação a ser executada.

Entradas/Saídas

(Veja  3,  4 na página 1).

1. MIC IN 1 - Entrada do microfone

2. Aux In (3.5mm)

3. Entrada USB

NOTA:

– Apenas para reprodução USB.

- MIC IN 2 - Entrada do microfone
- Porta de carregamento USB (5V/1A)
 - NOTA:**
 - Apenas para dispositivos compatíveis com carregamento.
- Botão de reset por orifício
- Potência CA de entrada (220-240V ~ 50/60Hz)

Usar o sistema de altifalante de festa

Ligação à corrente / carregar o altifalante

Este altifalante usa uma bateria de íon lítio incorporada. Antes de o usar, carregue as baterias ligando o cabo de alimentação e carregue o altifalante durante no mínimo quatro horas.

O painel LCD indicará que o altifalante de festa está a carregar com o ícone da bateria a piscar. Quando a bateria estiver cheia, o ícone da bateria deixará de piscar e apresentará três segmentos.

	67 – 100%
	34 – 66%
	11 – 33%
	≤10%

Ligado

Carregue no botão durante 2 segundos para ligar.

Para desligar o altifalante, carregue no botão durante 2 segundos.

Controlo do volume

Para controlar o volume do altifalante de festa, gire o manípulo de controlo no sentido dos ponteiros do relógio para aumentar o volume e no sentido contrário para reduzir o volume.

Modo Bluetooth

Quando ligar um dispositivo com Bluetooth a este altifalante pela primeira vez, será necessário emparelhar o dispositivo a este altifalante.

NOTAS:

– Se a ligação for perdida, siga as instruções em baixo para emparelhar o seu dispositivo com a unidade.

- Com a unidade ligada, carregue no botão na unidade para selecionar o modo Bluetooth. A indicação <BLUETOOTH> irá rodar através do mostrador LCD e o ícone de Bluetooth irá piscar.
- Ative o seu dispositivo Bluetooth e selecione o modo de pesquisa. A indicação "XParty PS-949" aparecerá na lista de dispositivos com Bluetooth.
- Selecione "XParty PS-949" da lista de dispositivos. Quando tiver sido ligado com sucesso, soará uma confirmação sonora.
- Comece a reproduzir música a partir do dispositivo com Bluetooth ligado.

Transmissão de música sem fios por Bluetooth

No modo Bluetooth, pode transmitir áudio sem fios através do altifalante de festa. Utilize os comando no dispositivo Bluetooth emparelhado, bem como no altifalante.

Modo Duo: True Wireless Stereo (TWS)

Isto permite que dois altifalantes XParty Street Beat sejam conectados como altifalante esquerdo e direito.

O primeiro altifalante ligado é o primário (CANAL ESQUERDO) e o segundo o secundário (CANAL DIREITO).

Para iniciar o processo de emparelhamento, faça o seguinte:

- Ligue ambos os altifalantes XParty Street Beat. Certifique-se de que não existem ligações de Bluetooth nos dois altifalantes.
- Carregue no botão TWS no painel superior do primeiro altifalante. Este deve ser o altifalante que quer como CANAL ESQUERDO. O mostrador apresentará a indicação <PAIR> e o ícone DUO irá piscar.
- Carregue no botão TWS no segundo altifalante. Este deve ser o altifalante que quer como CANAL DIREITO.
- Os dois altifalantes serão emparelhados um com o outro automaticamente no espaço de poucos segundos. Assim que forem emparelhados com sucesso, o primeiro altifalante apresentará a indicação <CANAL ESQUERDO> e o segundo altifalante apresentará a indicação <CANAL DIREITO>.
- No modo TWS, apenas o altifalante do CANAL ESQUERDO pode ser ligado através do seu dispositivo com Bluetooth.

Modo AUX

A unidade pode ser usada para ouvir áudio de dispositivos externos.

- Ligue um dispositivo de áudio complementar à unidade através da entrada de áudio de 3.5mm.
- Carregue no botão até o mostrador LCD apresentar a indicação <AUX>.
- Reproduza e controle a música no dispositivo de áudio fonte.

Funcionamento de MIC/Guitar

O XParty Street Beat pode suportar dois microfones, guitarras ou outras entradas de áudio TRS de 6.3mm.

Usar um microfone, guitarra ou outra entrada de áudio

- Ligue uma ficha jack de 6.3 mm à tomada Mic 1 ou 2. Se tiver outro dispositivo, insira-o na tomada restante.
- Para controlar o volume de saída dos altifalantes, carregue no botão correspondente / no painel de controlo e gire o manípulo de controlo para ajustar o volume até alcançar o nível de saída desejado.

Reverb

Pode adicionar um efeito de reverb aos dispositivos ligados às entradas Mic 1 ou Mic 2 e ajustar a quantidade do efeito aplicada.

- Para ligar o reverb para Mic 1, carregue brevemente (<1 segundo) no botão reverb. O ícone Mic 1 irá piscar no mostrador LCD.
- Gire o manípulo de controlo para ajustar o nível de reverb de <RB000> para <RB100>.
- Para ligar o reverb tanto para a entrada Mic 1, como para a Mic 2, carregue brevemente (<1 segundo) no botão reverb 2 vezes seguidas. Os ícones e irão piscar no mostrador LCD.
- Para desligar o reverb, carregue longamente (>2 segundos) no botão reverb.

Modo USB e funções do carregamento

(Veja 3, 4 na página 1).

O altifalante pode suportar a reprodução e carregamento por USB.

Reprodução USB

- Insira o dispositivo USB na entrada USB .
- Carregue no botão para mudar para o modo USB. A indicação USB irá rodar no mostrador LCD.
- A música armazenada no dispositivo começará a ser reproduzida. Pode usar e para controlar a reprodução.

Carregamento por USB

- Os dispositivos móveis podem ser carregados através da porta de carregamento USB (5V, 1A).

Efeitos de áudio e luz: EQ, Super Graves, Luz de Festa e DJ FX

Ajustar o efeito do EQ

Pode ajustar o EQ do altifalante com as definições pré-carregadas do equalizador para tipos populares de música.

1. Carregue várias vezes no botão EQ para selecionar o efeito do EQ: POP, DANCE, ROCK, LIVE, CLUB e FLAT.
O mostrador LCD apresentará o EQ selecionado.

Super Graves

Pode melhorar o desempenho dos graves com a função de super graves. Carregue no botão SUPER BASS para ligar. **A indicação <BASS ON>** aparecerá no mostrador.



Para desligar, carregue outra vez em SUPER BASS. **A indicação <BASS OFF>** aparecerá no mostrador.

Luzes de festa

Pode ajustar o efeito de luzes na unidade do altifalante.

1. Carregue várias vezes no botão  para selecionar o efeito de luz: ROLAR, BRILHAR, INFINITO, PISCAR, DISCO E DESLIGAR. O mostrador LCD apresentará o efeito selecionado. Pode pré-visualizar cada efeito de luz na aplicação Sharp Life.

ESTROBOSCÓPIO

1. Carregue no botão  para ligar o efeito de estroboscópio. Carregue novamente para desligar.
2. Carregue e mantenha o botão  para ativar um efeito de explosão do estroboscópio de 5 segundos.
O mostrador LCD apresentará a definição selecionada.

AVISO SOBRE EPILEPSIA

- Antes de usar a luz estroboscópica, verifique se se encontram à volta pessoas vulneráveis a luz que pisque rapidamente. Se estiverem presentes, não use a luz estroboscópica.
- Algumas pessoas com epilepsia e fotossensibilidade podem sofrer uma convulsão, caso sejam expostas a luz intermitente ou luz estroboscópica.

Efeitos de DJ

Os botões 1-6 permitem-lhe reproduzir rapidamente uma variedade de efeitos de DJ.

Os efeitos de DJ podem ser ativados com o altifalante de festa em qualquer modo.

Há 12 efeitos carregados no XParty Street Beat. Pode usar a aplicação Sharp Life para atribuir qualquer efeito ao botão da sua escolha.

Para mais informações sobre o controlo da aplicação, leia a secção seguinte intitulada "Aplicação Sharp Life"

Utilização da unidade no exterior

O XParty Streetbeat pode ser usado no exterior com a resistência a salpicos classificada como IPX4.

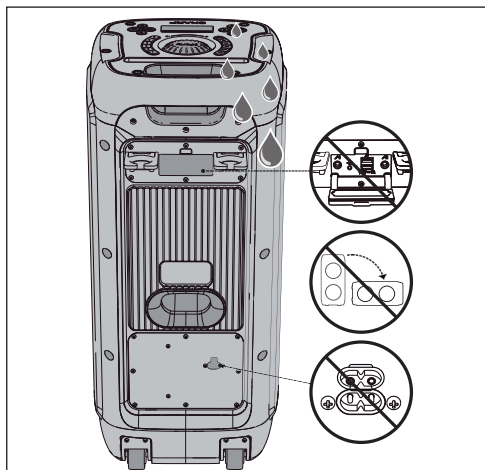

Aplicação Sharp Life

Pode transferir a aplicação Sharp Life para o seu dispositivo inteligente. A aplicação permite o controlo total do XParty Street Beat. Pode reproduzir qualquer um dos 12 efeitos de DJ e atribuir os preferidos aos botões do painel de controlo (1 a 6), alterar ou pré-visualizar as luzes de discoteca, alterar a fonte de entrada ou até controlar o volume. Digitalize o código QR em baixo para transferir a aplicação. A aplicação é compatível com a maioria dos sistemas iOS e Android.



Reposição de fábrica

Carregue longamente o botão EQ (>5 segundos) para repor a unidade com as definições de fábrica.

Com uma reposição bem sucedida, o mostrador apresentará a indicação <RESET>.

Para redefinir seu aparelho, faça o seguinte:

1. Certifique-se de que o aparelho está ligado a uma fonte de energia através da entrada AC.
2. Localize o botão de reset com um pequeno orifício no painel traseiro I/O
3. Insira um objeto pequeno e pontiagudo adequado - como um clipe de papel - no orifício. Mantenha o botão pressionado por 2-3 segundos até que o dispositivo reinicie.

Especificações técnicas

Veja a tabela com as especificações completas no manual de instruções principal.

ROMÂNĂ

Înainte de a utiliza produsul, citiți toate instrucțiunile de siguranță. Pentru instrucțiuni complete, consultați ghidul de utilizare disponibil pentru descărcare de pe site-ul sharpconsumer.eu.

Instrucțiuni importante de siguranță

Urmați toate instrucțiunile de siguranță și respectați toate avertismentele. Păstrați acest manual pentru consultări ulterioare.



Acest simbol indică utilizatorului să consulte manualul de utilizare pentru mai multe informații legate de siguranță, funcționare și întreținere.



Acest simbol indică prezența unei „tensiuni electrice periculoase”, neizolate, în produs și poate fi de o magnitudine suficientă pentru a constitui un risc de electrocutare pentru persoane.

Se referă la curent alternativ (c.a.).



Acest simbol indică faptul că tensiunea nominală marcată cu acest simbol este tensiune c.a.

Se referă la echipament clasa II.



Acest simbol indică faptul că acest produs are un sistem de izolare dublă și nu necesită o conexiune electrică de siguranță la pământ (impământare).

Măsurile de precauție



Pentru a preveni riscul de electrocutare, nu scoateți capacul din spate. Nu există piese reparabile de către utilizator în interior; adresați-vă personalului calificat pentru efectuarea operațiilor de service.

- Nu manipulați cablul de alimentare cu mâinile ude. Oprțiți complet unitatea înainte de a o deconecta. Deconectați cablul de alimentare din priză dacă unitatea nu este utilizată mult timp. Asigurați-vă că ștecherul este întotdeauna ușor accesibil. Nu adăugați cabluri prelungitoare.
- Nu deteriorați cablul de alimentare, nu așezați obiecte grele pe acesta, nu-l întindeți și nu-l îndoiți. Dacă cablul de alimentare este deteriorat, trebuie înlocuit.
- Respectați întotdeauna măsurile de precauție de bază când utilizați acest produs, mai ales în prezența copiilor.
- Fantele și deschiderile din carcasă sunt prevăzute pentru ventilație și pentru a asigura funcționarea fiabilă a produsului, protejându-l de supraîncălzire.
- Nu instalați în apropierea unor surse de căldură, cum ar fi radiatoare sau altă aparatură care produce căldură. Evitați expunerea la lumina directă a soarelui.
- Pentru a preveni riscul de incendiu sau electrocutare, nu expuneți acest produs la ploaie, apă sau umezeală.
- Trebuie să deconectați toate cablurile și conectorii produsului înainte unei furtuni.

Întreținere

- Deconectați cablul de alimentare de la sursa de alimentare înainte de a curăța produsul. Folosiți o cârpă moale și curată pentru a curăța exteriorul unității.

Operațiile de service și reparații

- Acest produs nu conține componente ce pot fi reparate de către utilizator. În cazul unei defecțiuni, contactați producătorul sau departamentul de service autorizat.

Atenție: Avertisment epilepsie

- Înainte de a utiliza stroboscopul, verificați dacă persoanele din apropiere sunt vulnerabile la lumina care clipește rapid. Dacă există astfel de persoane, nu folosiți stroboscopul.

Atenție: Prevenirea pierderii și deteriorării auzului

- Unitatea XParty Street Beat PS-949 este capabilă să genereze niveluri excesive de presiune a sunetului (SPL), care sunt suficiente pentru a provoca pierderea sau deteriorarea permanentă a auzului. Trebuie luate măsuri de precauție pentru a evita expunerea prelungită la SPL excesiv (>85dB).

Întreținerea bateriei încorporate

- Produsul dvs. este alimentat de o baterie reincărcabilă încorporată.
- Deconectați produsul când nu îl utilizați.
- Dacă nu este folosită, o baterie complet încărcată se va descărca în timp.
- Dacă intenționați să depozitați dispozitivul timp de mai mult de șase luni, încărcați bateria la 50% odată la șase luni pentru a o menține funcțională.

Avertisment baterie!

- Bateria folosită în acest produs poate prezenta risc de incendiu sau de arsuri chimice, dacă este utilizată în mod necorespunzător.
- Nu încercați să deschideți produsul pentru a înlocui bateria.
- Bateriile pot exploda, dacă sunt deteriorate.
- Nu expuneți bateriile la temperaturi înalte.
- Nu scăpați pe jos produsul și nu-l supuneți la șocuri fizice puternice.
- Eliminați acumulatorul în mod corespunzător, urmând instrucțiunile din acest manual (consultați secțiunea „Eliminarea echipamentului și bateriilor”). Nu-l aruncați în foc, nu-l dezasamblați, ar putea pierde lichid sau exploda.

Eliminare: Echipament și baterii

Acest produs nu conține componente ce pot fi reparate de către utilizator.

Produsele electronice și bateriile nu trebuie amestecate cu deșeurile menajere. Utilizatorii casnici trebuie să contacteze comerciantul, centrul de service Sharp autorizat sau autoritățile locale pentru detalii despre unde și cum pot duce aceste articole pentru a fi reciclate în condiții sigure pentru mediu.

Bateria trebuie scoasă doar la un centrul de service Sharp autorizat și

eliminată conform reglementărilor locale.

Nu eliminați împreună cu gunoierul menajer și nu aruncați în foc, deoarece poate exploda.

Comenzi

(Consultați  1 la pagina 1).

1. Compartiment pentru telefon/tabletă

2. ►►

Apăsați butonul pentru a trece la piesa următoare de redat. Doar Bluetooth și USB. Apăsați lung pentru a derula rapid înainte piesa curentă.

3. ►||

Apăsați butonul pentru a porni sau întrerupe redarea. Doar Bluetooth și USB

4. ◀◀

Apăsați butonul pentru a trece la piesa anterioară de redat. Doar Bluetooth și USB. Apăsați lung pentru a derula rapid înapoi piesa curentă.

5. ↗1

Apăsați pentru a modifica volumul de intrare pentru MIC 1. Apăsați pentru a selecta MIC 1 (pentru reglarea volumului)

6. ↗2

Apăsați pentru a modifica volumul de intrare pentru MIC 2. Apăsați pentru a selecta MIC 2 (pentru reglarea volumului)

7. Duo Mode /TWS

Apăsați pentru a iniția asocierea prin Modul Duo. Apăsați lung butonul pentru a deconecta conexiunea mod Duo.

8. REVERB

Apăsați pentru a porni și a defila prin opțiunile de activare/dezactivare efect reverberație pentru intrări. Apăsați lung pentru a dezactiva pentru toate intrările. Rotiți butonul rotativ de comandă pentru a schimba nivelul de reverberație.

NOTĂ:

– Se aplică doar pentru intrările MIC 1 și 2

9. SUPER BASS

Apăsați pentru a mări nivelul frecvențelor joase. Apăsați din nou pentru a dezactiva.

10. 🚫

Apăsați pentru a dezactiva sunetul. Apăsați din nou pentru a porni sunetul.

11. EQ

Apăsați pentru a defila prin opțiunile prestabilite din egalizator. POP, DANCE, ROCK, LIVE, CLUB și FLAT.

12. Efecte DJ

Apăsați butoanele 1, 2, 3, 4, 5, 6 pentru a reda cu efectul DJ aferent.

NOTĂ: Există 12 efecte disponibile pe XParty Street Beat. Puteți folosi aplicația Sharp Life pentru a atribui cele 6 efecte preferate butoanelor dorite.

13. Buton rotativ de comandă

Rotiți pentru a regla nivelul volumului sau al parametrului selectat.

Parametrii sunt:

Volum MIC 1.

Volum MIC 2.

Nivelul de reverberație (reverb).

14. 📶

Apăsați pentru a selecta modul (Bluetooth®, Aux-in, USB).

15. 🌟

Apăsați pentru a PONI / OPRI stroboscopul.

Apăsați lung pentru a activa efectul „Strobe Blast” timp de cinci secunde.

16. 🔌

Apăsați lung pentru a PONI / OPRI alimentarea.

17. 💡

Efecte de lumini LED. Apăsați pentru a defila prin: Rollerz, Glow, Infinity, Blink, Club, Prism și Lights Out.

NOTĂ:

– Utilizați aplicația Sharp Life pentru a previzualiza și selecta efectul de lumini.

Panoul LCD

(Consultați  2 la pagina 1).

1. 📶

Afișat când modul Bluetooth este activ. Clipește în modul asociere prin Bluetooth.

2. ▶

Afișat când se redă un fișier media prin Bluetooth sau USB.

3. ||

Afișat când se întrerupe redarea unui fișier media prin Bluetooth sau USB.

4. DUO

Afișat când modul Duo este activ. Clipește în modul asociere.

5. USB

Afișat când modul USB este activ.

6. AUX

Afișat când modul AUX este activ.

7. ↗1

Afișat când microfonul 1 a fost introdus în intrarea MIC 1. Pictograma clipește când efectul reverb este activat pentru MIC 1.

8. ↗2

Afișat când microfonul 2 a fost introdus în intrarea MIC 2. Pictograma clipește când efectul reverb este activat pentru MIC 2.

9. REVERB

Afișat când efectul reverb este ACTIVAT. Efectul reverb este aplicat doar intrărilor MIC.

10. 🚫

Afișat când sunetul boxei a fost dezactivat.



11. 🔋

Afișează nivelul de încărcare a bateriei. Clipește în timpul încărcării. Nu clipește când bateria e complet încărcată.

12. 📊📊📊📊

Afișează valoarea parametrului operațiunii în desfășurare.

Intrări/leșiri

(Consultați  3 ,  4 la pagina 1).

1. MIC IN 1 - Intrare microfon

2. Aux In (3,5 mm)

3. Intrare USB

NOTĂ:

– Doar pentru redarea de pe USB.

4. MIC IN 2 - Intrare microfon

5. Port de încărcare USB (5V/1A)

NOTĂ:

– Doar pentru încărcarea dispozitivelor compatibile.

6. Buton de resetare prin orificiu

7. Intrare de alimentare cu c.a. (220-240V ~ 50/60Hz)

Utilizarea sistemului de boxe pentru petrecere

Conexiunea electrică / încărcarea boxei

Această boxă folosește un acumulator litiu-ion încorporat. Înainte de utilizare, încărcați bateriile conectând cablul de alimentare și încărcați boxa timp de minim patru ore.

Panoul LCD va indica faptul că boxa pentru petrecere se încarcă, prin intermediul pictogramei bateriei care clipește. Când bateria este complet încărcată, pictograma bateriei nu va mai clipi și va afișa trei segmente.

	67 – 100%
	34 – 66%
	11 – 33%
	≤10%

Pornire

Țineți apăsat butonul timp de 2 secunde pentru pornire.

Pentru a opri boxa, țineți apăsat butonul timp de 2 secunde.

Comanda volumului

Pentru a controla volumul boxei pentru petrecere, rotiți butonul rotativ de comandă în sensul acelor de ceasornic pentru a mări volumul și în sens invers acelor de ceasornic pentru a-l reduce.

Modul Bluetooth

Când conectați pentru prima dată dispozitivul Bluetooth la această boxă, trebuie să asociați dispozitivul cu această boxă.

NOTE:

– Dacă se pierde conexiunea, urmați instrucțiunile de mai jos pentru a asocia din nou dispozitivul la unitate.

1. Cu unitatea pornită, apăsați butonul de pe aceasta pentru a selecta modul Bluetooth. Mesajul <BLUETOOTH> se va derula pe afișajul LCD și pictograma Bluetooth va clipi.
2. Activați dispozitivul Bluetooth și selectați modul de căutare...XParty PS-949" va apărea în lista de dispozitive Bluetooth.
3. Selectați „XParty PS-949” din lista de dispozitive. Un semnal audio devine auzi când s-a reușit conectarea.
4. Începeți să redați muzică de pe dispozitivul Bluetooth conectat.

Redarea muzicii wireless, în flux continuu (streaming), prin Bluetooth

În modul Bluetooth, puteți reda fișierele audio wireless, în flux continuu (streaming), prin intermediul boxei pentru petrecere. Utilizați comenzile de pe dispozitivul Bluetooth asociat, precum și pe cele de pe boxă.

Mod Duo: Tehnologia True Wireless Stereo (TWS)

Aceasta permite conectarea a două boxe XParty Street Beat simultan, ca boxe stereo stânga și respectiv dreapta.

Prima boxă conectată este cea principală (CANAL STÂNGA), iar a doua este cea secundară (CANAL DREAPTA).

Pentru a începe procesul de asociere, procedați în modul următor:

1. Porniți ambele boxe XParty Street Beat. Asigurați-vă că nu există nicio conexiune Bluetooth existentă pe ambele boxe.
2. Apăsați butonul TWS de pe panoul superior al primei boxe. Aceasta ar trebui să fie boxa pe care o doriți pe CANALUL DREAPTA.
3. Apăsați butonul TWS pe a doua boxă. Aceasta ar trebui să fie boxa pe care o doriți pe CANALUL STÂNGA.
4. Cele două boxe se vor asocia automat între ele în câteva secunde. Odată reușită asocierea, pe prima boxă se va afișa mesajul <LEFT CHANNEL> și pe a doua boxă se va afișa mesajul <RIGHT CHANNEL>.
5. În modul TWS, doar boxa CANAL STÂNGA poate fi conectată prin intermediul dispozitivului Bluetooth.

Modul AUX

Unitatea poate fi folosită pentru a asculta fișiere audio de la dispozitive externe.

1. Conectați un dispozitiv audio auxiliar la unitate prin intermediul intrării audio de 3,5 mm.
2. Apăsați butonul până când mesajul <AUX> apare pe afișajul LCD.
3. Redați și controlați muzica pe dispozitivul audio sursă.

Funcționarea MIC/Chitară

XParty Street Beat suportă două microfoane, chitare sau alte dispozitive de intrare audio TRS de 6,3 mm.

Utilizarea unui microfon, a unei chitare sau a altor dispozitive de intrare audio

1. Conectați mufa de 6,3 mm la mufa MIC 1 sau 2. Dacă aveți încă un dispozitiv, introduceți-l în mufa rămasă.
2. Pentru a controla volumul de ieșire al boxelor dispozitivelor, apăsați butonul corespunzător de pe panoul de comandă și rotiți butonul rotativ de comandă pentru a regla volumul până când ajungeți la nivelul de ieșire dorit.

Reverb

Puteți adăuga un efect de reverberație la dispozitivele conectate la intrările MIC 1 sau MIC 2 și puteți regla cât de mult din efect să se aplice.

1. Pentru a activa efectul reverb pentru MIC 1, apăsați scurt (<1 secundă) butonul reverb. Pictograma MIC 1 va clipi pe afișajul LCD.
2. Rotiți butonul rotativ de comandă pentru a regla nivelul de reverberație de la <RB000> la <RB100>.
3. Pentru a activa efectul reverb pentru ambele intrări, MIC 1 și MIC 2, apăsați scurt (<1 secundă) butonul reverb de 2 ori consecutiv. Pictogramele și vor clipi pe afișajul LCD.
4. Pentru a dezactiva efectul reverb, apăsați lung (> 2 secunde) butonul reverb.

Modul USB și funcțiile de încărcare

(Consultați 3, 4 la pagina 1).

Boxa suportă redarea și încărcarea prin USB.

Redarea prin USB

1. Introduceți dispozitivul USB în intrarea USB .
2. Apăsați butonul pentru a comuta la modul USB. Mesajul USB se va derula pe afișajul LCD.
3. Muzica stocată pe dispozitiv va începe să se redea. Puteți folosi și pentru a controla redarea.

Încărcarea prin USB

1. Dispozitivele mobile pot fi încărcate cu ajutorul portului de încărcare USB (5V, 1A).

Efecte audio și de lumini: EQ, Super Bass, lumini de petrecere și efecte DJ

Reglarea efectelor EQ

Puteți regla EQ-ul difuzorului cu setări de egalizator preîncărcate pentru tipurile de muzică populare.

1. Apăsați butonul EQ în mod repetat pentru a selecta efectul EQ: POP, DANCE, ROCK, LIVE, CLUB și FLAT. Afișajul LCD va indica efectul EQ selectat.

Super Bass

Puteți îmbunătăți performanța frecvențelor joase cu funcția Super Bass. Apăsați butonul SUPER BASS pentru a o activa. Mesajul <BASS ON> va fi afișat pe LCD.



Pentru a dezactiva funcția, apăsați din nou pe SUPER BASS. Mesajul <BASS OFF> va fi afișat pe LCD.

Lumini de petrecere

Puteți regla efectele de lumini ale boxei.

1. Apăsați butonul  în mod repetat pentru a selecta un efect de lumini: ROLLERZ, GLOW, INFINITY, BLINK, CLUB, PRISM și LIGHTS OUT. Afișajul LCD va indica efectul selectat. Puteți previzualiza fiecare efect de lumini în aplicația Sharp Life.

STROBOSCOPI

1. Apăsați butonul  pentru a activa efectul de stroboscop. Apăsați din nou pentru a-l dezactiva.
2. Țineți apăsat butonul  pentru a activa un efect de explozie stroboscopică de 5 secunde. Afișajul LCD va indica setarea selectată.

AVERTISMENT EPILEPSIE

- Înainte de a utiliza stroboscopul, verificați dacă persoanele din apropiere sunt vulnerabile la lumina care clipește rapid. Dacă există astfel de persoane, nu folosiți stroboscopul.
- Anumite persoane cu epilepsie și fotosensibilitate pot suferi convulsii dacă sunt expuse la lumini intermitente sau stroboscopice.

Efecte DJ

Butoanele 1-6 vă permit să redați rapid o varietate de efecte DJ.

Efectele DJ pot fi activate în timp ce boxa pentru petrecere este în oricare mod.

Există 12 efecte încărcate pe XParty Street Beat. Puteți folosi aplicația Sharp Life pentru a atribui oricare efect unuia dintre butoanele dorite.

Pentru mai multe informații privind utilizarea aplicației, citiți secțiunea de mai jos intitulată „Sharp Life App”

Utilizarea unității în aer liber

XParty Streetbeat poate fi folosită în aer liber, având rezistență la stropire clasificată IPX4.

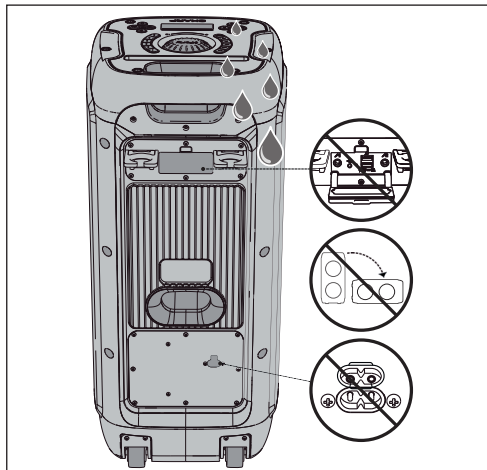

Aplicația Sharp Life

Puteți descărca aplicația Sharp Life pe dispozitivul inteligent. Aplicația permite controlul deplin al XParty Street Beat.

Puteți reda oricare dintre cele 12 efecte DJ și să le atribuiți pe cele preferate butoanelor de pe panoul de comandă (de la 1 la 6), să schimbați sau previzualizați luminile disco, să schimbați intrarea sursă sau chiar să controlați volumul.

Scanati codul QR de mai jos pentru a descărca aplicația. Aplicația este compatibilă cu majoritatea sistemelor iOS și Android.



Revenirea la setările din fabrică

Apăsați butonul EQ (>5 secunde) pentru a reseta unitatea la setările din fabrică.

La o resetare reușită, afișajul LCD va indica <RESET>.

Pentru a reseta dur unitatea, vă rugăm să faceți următoarele:

1. Asigurați-vă că unitatea este conectată la o sursă de alimentare prin intrarea AC.
2. Localizați butonul de resetare cu gaură mică pe panoul I/O din spate
3. Introduceți un obiect mic și ascuțit potrivit - cum ar fi un agrafă - în gaură. Țineți butonul apăsat timp de 2-3 secunde până când dispozitivul se resetează.

Specificații tehnice

Consultați manualul principal de instrucțiuni pentru tabelul complet cu specificații.

Slovensky

Pre prevádzkovaním tohto výrobku si prečítajte všetky bezpečnostné pokyny. Úplné znenie pokynov si pozrite v príručke pre používateľa, ktorá je k dispozícii na stiahnutie z webovej stránky sharpconsumer.eu

Dôležité bezpečnostné pokyny

Držte všetky bezpečnostné pokyny a dbajte na všetky upozornenia. Tento návod uchovajte pre budúce použitie.



Tento symbol upozorňuje používateľa, aby si pre ďalšie informácie týkajúce sa bezpečnosti, prevádzky a údržby prečítal návod na používanie.



Tento symbol označuje prítomnosť neizolovaného „nebezpečného napätia“ vo výrobku, ktoré môže byť dostatočne silné na to, aby pre osoby predstavovalo riziko úrazu elektrickým prúdom.



Vzťahuje sa na striedavý prúd (AC)
Tento symbol označuje, že menovité napätie označené týmto symbolom je napätie striedavého prúdu.



Vzťahuje sa na zariadenia triedy II.
Tento symbol označuje, že tento výrobok má dvojitý izolačný systém a nevyžaduje bezpečnostné pripojenie k elektrickému uzemneniu.

Bezpečnostné opatrenia



Aby ste zabránili riziku úrazu elektrickým prúdom, neodstraňujte zadný kryt. Vo vnútri nie sú žiadne časti, ktoré by mohol opravovať používateľ; údržbu zverte kvalifikovanému servisnému personálu.

- S napájacím káblom nemanipulujte s mokrymi rukami. Pred odpojením zariadenia od elektrickej siete ho úplne vypnite. Napájací kábel odpojte, ak sa dlhšiu dobu nepoužíva. Zabezpečte, aby bol k elektrickej zástrčke vždy ľahký prístup. Nepripájajte žiadne predlžovacie káble.
- Nepoškodzuje napájací kábel ani naň nekladte ťažké predmety, nenatáľajte ho a ani neohýbajte. Ak je napájací kábel poškodený, je potrebné ho vymeniť.
- Pri prevádzkovaní tohto výrobku, obzvlášť za prítomnosti detí, vždy dodržiavajte základné bezpečnostné opatrenia.
- Štrbiny a otvory v skrinke slúžia na vetranie a na zabezpečenie spoľahlivej prevádzky výrobku. Chránia ho pred prehriatím.
- Toto zariadenie neinstalujte do blízkosti zdrojov tepla, ako sú napríklad radiátory alebo iné zariadenia, ktoré produkujú teplo. Výrobok nevystavujte priamemu slnečnému žiareniu.
- Nevystavujte tento výrobok dažďu, vode ani vlhkosti, aby ste zabránili riziku požiaru alebo úrazu elektrickým prúdom.
- Pred údržbou by ste mali odpojiť všetky káble a konektory výrobku.

Údržba

- Pred čistením výrobku odpojte napájací kábel od elektrickej zásuvky. Na čistenie vonkajšieho povrchu zariadenia použite mäkkú a čistú handričku.

Servis a oprava

- Tento výrobok neobsahuje žiadne používateľom opraviteľné diely. V prípade poruchy sa obráťte na výrobcu alebo na oprávnené servisné stredisko.

Upozornenie: Výstraha pred epilepsiou

- Pred použitím stroboskopu skontrolujte, či blízke osoby nie sú citlivé na rýchle blikanie svetla. Ak sú také osoby prítomné, nepoužívajte stroboskop.

Upozornenie: Prevencia straty a poškodenia sluchu

- Zariadenie XParty Street Beat PS-949 je schopné generovať nadmerné hladiny akustického tlaku, ktoré môžu spôsobiť trvalú stratu alebo poškodenie sluchu. Treba dbať na to, aby ste sa vyhli dlhodobému vystaveniu nadmernej (>85 dB) hladine akustického tlaku.

Starostlivosť o vstavanú batériu

- Výrobok je napájaný vstavanou dobijateľnou batériou.
- Ak výrobok nepoužívate, odpojte ho zo zásuvky.
- Ak sa úplne nabitá batéria nepoužíva, časom sa vybije.
- Ak svoje zariadenie plánujete skladovať dlhšie ako šesť mesiacov, batériu nabite na 50 % každých šesť mesiacov, aby sa udržala jej prevádzkyschopnosť.

Varovanie týkajúce sa batérie!

- Batéria, ktorá sa používa v tomto výrobku, môže pri zlom zaobchádzaní predstavovať nebezpečenstvo požiaru alebo chemických popálením.
- Zariadenie sa nepokúšajte otvoriť, aby ste vymenili batériu.
- Keď sú batérie poškodené, môžu vybuchnúť.
- Nevystavujte batérie vysokým teplotám.
- Výrobok nenechajte spadnúť ani ho nevystavujte silným nárazom.
- Batériu zlikvidujte správne podľa pokynov v tejto príručke (pozrite si časť „Likvidácia zariadenia a batérie“). Nehádzte ich do ohňa, nerozoberajte ich, mohli by vytiecť alebo vybuchnúť.

Likvidácia: Zariadenie a batérie

Tento výrobok neobsahuje žiadne používateľom opraviteľné diely. Elektronické výrobky a batérie by sa nemali miešať so všeobecným odpadom z domácností. Používatelia v domácnostiach by sa mali obrátiť buď na predajcu, autorizované servisné stredisko Sharp alebo na miestny úrad, aby im poskytol podrobné informácie o tom, kde a ako môžu tento výrobok odovzdať na ekologickú recykláciu. Batérie by malo vybrať autorizované servisné stredisko Sharp a zlikvidovať ich podľa miestnych predpisov. Neodhadzujte ich do domového odpadu alebo do ohňa, pretože by mohli vybuchnúť.

Ovládacie prvky

(Pozrite si  1 na strane 1).

1. Štrbina na držiak telefónu/tabletu

2. ►►

Stlačením tlačidla preskočíte na ďalšiu prehrávanú stopu. Len v režime Bluetooth a USB. Dlhým stlačením sa posuniete v rámci aktuálnej stopy rýchlo dopredu.

3. ►||

Stlačte tlačidlo na prehranie alebo pozastavenie prehrávania. Len v režime Bluetooth a USB

4. ◀◀

Stlačením tlačidla preskočíte na predchádzajúcu stopu. Len v režime Bluetooth a USB. Dlhým stlačením sa posuniete v rámci aktuálnej stopy rýchlo dozadu.

5. ↗1

Stlačením tlačidla zmeníte vstupnú hlasitosť pre mikrofón 1. Stlačením tlačidla vyberte mikrofón 1 (pre nastavenie hlasitosti)

6. ↗2

Stlačením tlačidla zmeníte vstupnú hlasitosť pre mikrofón 2. Stlačením tlačidla vyberte mikrofón 2 (pre nastavenie hlasitosti)

7. Režim Duo/TWS

Stlačením spustíte párovanie v režime Duo. Dlhým stlačením tlačidla odpojte pripojenie v režime Duo.

8. DOZVUK

Stlačením zapnete a cyklicky prepínate možnosti zapnutia/vypnutia dozvuku pre vstupy. Dlhým stlačením sa vypne pre všetky vstupy. Otáčaním ovládacieho regulátora zmeníte úroveň dozvuku.

POZNÁMKA:

– Platí len pre vstupy mikrofónu 1 a 2

9. SUPER BASS

Stlačením zvýšite basy. Opätovným stlačením možnosť vypnete.

10. 🔇

Stlačením stlmíte zvuk. Opätovným stlačením sa obnoví zvuk.

11. EQ

Stlačením tlačidla cyklicky prechádzajte predvolenými možnosťami ekvalizéra. POP, DANCE, ROCK, LIVE, CLUB a FLAT.

12. DJ FX

Stlačením tlačidla 1, 2, 3, 4, 5, 6 spustíte DJ efekt.

POZNÁMKA: V zariadení XParty Street Beat je k dispozícii 12 efektov. Pomocou aplikácie Sharp Life môžete k vybraným tlačidlám priradiť 6 obľúbených efektov.

13. Ovládaci regulátor

Otáčaním upravíte hlasitosť alebo vybraný parameter.

Parametre sú:

Hlasitosť mikrofónu 1.
Hlasitosť mikrofónu 2.
Úroveň dozvuku.

14. [B]

Stlačením tlačidla vyberte režim (Bluetooth®, Aux-in (vstup AUX), USB).

15. [S]

Stlačením zapnete/vypnete stroboskop. Dlhým stlačením aktivujete na päť sekúnd efekt „Stroboskopický výboj“.

16. [P]

Dlhým stlačením zapnete/vypnete napájanie.

17. [L]

Svetelné efekty LED. Stlačením tlačidla cyklicky prechádzajte: Rollerz (Valce), Glow (Žiara), Infinity (Nekonečno), Blink (Blikanie), Club (Klub), Prism (Hranol) a Lights Out (Vypnutie svetiel).

POZNÁMKA:

– Na náhľad a výber svetelného efektu môžete použiť aplikáciu Sharp Life.

LCD panel

(Pozrite si  2 na strane 1).

1. [B]

Zobrazuje sa, keď je aktívny režim Bluetooth. Bliká, keď je v režime párovania Bluetooth.

2. ►

Zobrazuje sa pri prehrávaní médií cez Bluetooth alebo USB.

3. ||

Zobrazuje sa pri pozastavení prehrávania médií cez Bluetooth alebo USB.

4. DUO

Zobrazuje sa, keď je aktívny režim Duo. Bliká, keď je v režime párovania.

5. USB

Zobrazuje sa, keď je aktívny režim USB.

6. AUX

Zobrazuje sa, keď je aktívny režim AUX.

7. ↗1

Zobrazí sa, keď bol do vstupu Mic 1 vložený mikrofón 1. Ikona bliká, keď je pre mikrofón 1 zapnutý efekt dozvuku.

8. ↗2

Zobrazí sa, keď bol do vstupu Mic 2 vložený mikrofón 2. Ikona bliká, keď je pre mikrofón 2 zapnutý efekt dozvuku.

9. DOZVUK

Zobrazí sa, keď je Dozvuk nastavený na ZAP. Efekt Dozvuk sa aplikuje len na vstupy mikrofónov.

10. 🔇

Zobrazí sa, keď bol reproduktor stlmený.

11. [B]

Zobrazuje úroveň nabitia batérie. Pri nabíjaní bliká. Po úplnom nabití nebliká.

12. [P]

Zobrazí hodnotu parametra vykonávanej operácie.

Vstupy/výstupy

(Pozrite si  3,  4 na strane 1).

1. MIC IN 1 – vstup mikrofónu

2. Aux In – vstup AUX (3,5 mm)

3. Vstup USB

POZNÁMKA:

– Len pre prehrávanie cez USB.

- MIC IN 2 – vstup mikrofónu
- Port USB na nabíjanie (5 V/1 A)
 - POZNÁMKA:**
 - Len na nabíjanie kompatibilných zariadení.
- Tlačidlo na resetovanie pinhole
- Vstup striedavého prúdu (220 až 240 V pri 50/60 Hz)

Používanie systému reproduktorov na večierky

Elektrické pripojenie / nabíjanie reproduktora

Tento reproduktor používa zabudovanú lítium-iónovú batériu. Pred použitím nabite batériu pripojením napájacieho kábla a reproduktor nabíjajte minimálne štyri hodiny.

LCD panel bude indikovať nabíjanie reproduktora na večierky blikajúcou ikonou batérie. Keď je batéria plná, ikona batérie prestane blikáť a zobrazí tri segmenty.

	67 – 100 %
	34 – 66 %
	11 – 33 %
	≤10 %

Zapnutie

Stlačením a podržaním tlačidla na 2 sekundy zapnete možnosť. Ak chcete reproduktor vypnúť, stlačte a na 2 sekundy podržte tlačidlo .

Ovládanie hlasitosti

Ak chcete ovládať hlasitosť reproduktora na večierky, otočením ovládacieho regulátora v smere hodinových ručičiek hlasitosť zvýšite a proti smeru hodinových ručičiek hlasitosť znížite.

Režim Bluetooth

Pri prvom pripojení zariadenia Bluetooth k tomuto reproduktoru budete musieť svoje zariadenie spárovať s týmto reproduktorom.

POZNÁMKY:

– Ak došlo k strate spojenia, zariadenie znova spárujte s jednotkou podľa nižšie uvedených pokynov.

- Keď je zariadenie zapnuté, stlačením tlačidla na zariadení vyberte režim Bluetooth. Po LCD displeji sa bude posúvať nápis <BLUETOOTH> a bude tiež blikáť ikona Bluetooth.
- Zapnite zariadenie Bluetooth a vyberte režim vyhľadávania. V zozname zariadení Bluetooth bude uvedené „XParty PS-949“.
- Zo zoznamu zariadení vyberte položku „XParty PS-949“. Po úspešnom pripojení zaznie zvukový signál.
- Hudbu začnite prehrávať z pripojeného zariadenia Bluetooth.

Bezdrôtové streamovanie hudby cez Bluetooth

V režime Bluetooth môžete bezdrôtovo streamovať zvuk cez reproduktor na večierky. Používajte ovládacie prvky na spárovanom zariadení Bluetooth, ako aj na reproduktore.

Režim Duo: Skutočné bezdrôtové stereo (TWS)

Umožňuje pripojiť dva reproduktory XParty Street Beat ako ľavý a pravý stereo reproduktor.

Prvý pripojený reproduktor je primárny (ĽAVÝ KANÁL) a druhý sekundárny (PRÁVY KANÁL).

Ak chcete začať proces párovania, postupujte takto:

- Zapnite oba reproduktory XParty Street Beat. Uistite sa, že na oboch reproduktoroch neexistuje žiadne pripojenie Bluetooth.
- Stlačte tlačidlo TWS na hornom paneli prvého reproduktora. Toto by mal byť reproduktor, ktorý chcete používať ako ĽAVÝ KANÁL. Na displeji sa zobrazí <PAIR> (PÁROVANIE) a začne blikáť ikona DUO.
- Stlačte tlačidlo TWS na druhom reproduktore. Toto by mal byť reproduktor, ktorý chcete používať ako PRÁVY KANÁL.
- Oba reproduktory sa v priebehu niekoľkých sekúnd automaticky spárujú. Po úspešnom spárovaní sa na prvom reproduktore zobrazí <LEFT CHANNEL> (ĽAVÝ KANÁL) a na druhom reproduktore sa zobrazí <RIGHT CHANNEL> (PRÁVY KANÁL).
- V režime TWS je možné zariadenie Bluetooth pripojiť iba na reproduktor ĽAVÝ KANÁL.

Režim AUX

Zariadenie možno použiť na počúvanie zvuku z externých zariadení.

- Prídavné zvukové zariadenie pripojte k zariadeniu prostredníctvom 3,5 mm zvukového vstupu.
- Stláčajte tlačidlo , kým sa na LCD displeji nezobrazí <AUX>.
- Prehrávanie a ovládanie hudby na zdrojovom zvukovom zariadení.

Prevádzka s mikrofónom/gitarou

Reproduktor XParty Street Beat môže podporovať dva mikrofóny, gitary alebo iné 6,3 mm audio vstupy typu TRS.

Použitie mikrofónu, gitary alebo iného zvukového vstupu

- Zapojte 6,3 mm konektor do zásuvky na mikrofón 1 alebo 2. Ak má ďalšie zariadenie, vložte ho do zostávajúcej zásuvky.
- Ak chcete ovládať výstupnú hlasitosť reproduktorov zariadení, stlačte príslušné tlačidlo / na ovládacom paneli a otáčaním ovládacieho regulátora nastavte hlasitosť, kým nedosiahnete požadovanú úroveň výstupu.

Dozvuk

Do zariadení pripojených k vstupom Mic 1 alebo Mic 2 môžete pridať efekt dozvuku a nastaviť, koľko efektu sa použije.

- Ak chcete zapnúť dozvuk pre mikrofón 1, stlačte krátko (<1 sekundu) tlačidlo dozvuku. Na LCD displeji bude blikáť ikona mikrofónu 1.
- Otáčaním ovládacieho regulátora nastavte úroveň dozvuku od <RB000> do <RB100>.
- Ak chcete zapnúť dozvuk pre vstupy mikrofónu 1 a mikrofónu 2, stlačte krátko (<1 sekundu) tlačidlo dozvuku 2-krát za sebou. Na LCD displeji budú blikáť ikony a .
- Ak chcete dozvuk vypnúť, dlho stlačte (>2 sekundy) tlačidlo dozvuku.

Režim USB a funkcie nabíjania

(Pozrite si 3, 4 na strane 1).

Reproduktor podporuje prehrávanie a nabíjanie cez USB.

Prehrávanie cez USB

- Vložte zariadenie USB do vstupu USB .
- Stlačením tlačidla prepnete na režim USB. Na LCD displeji sa bude posúvať nápis USB.
- Začne sa prehrávať hudba uložená v zariadení. Na ovládanie prehrávania môžete použiť a .

Nabíjanie cez USB

- Mobilné zariadenia môžete nabíjať cez port USB na nabíjanie (5 V, 1 A).

Zvukové a svetelné efekty: EQ, Super Bass (Zvýšené basy), Party Light (Svetlo na večierok) a DJ FX (DJ efekt)

Nastavenie efektu ekvalizéra

Ekvalizér reproduktora môžete upraviť pomocou predinštalovaných nastavení ekvalizéra pre obľúbené typy hudby.

- Opakovaným stláčaním tlačidla EQ vyberte efekt ekvalizéra: POP, DANCE, ROCK, LIVE, CLUB a FLAT.
Na LCD displeji sa zobrazí vybraný ekvalizér.

Super Bass (Zvýšené basy)

Výkon basov môžete vylepšiť pomocou funkcie Super Bass (Zvýšené basy).



Stlačením tlačidla SUPER BASS (ZVÝŠENÉ BASY) zapnete túto funkciu. Na LCD displeji sa zobrazí <BASS ON> (ZAPNUTÉ BASY). Ak chcete funkciu vypnúť, znova stlačte tlačidlo SUPER BASS (ZVÝŠENÉ BASY). Na LCD displeji sa zobrazí <BASS OFF> (VYPNUTÉ BASY).

Party Lights (Osvetlenie na večierok)

Môžete nastaviť svetelný efekt reproduktora.

- Opakovaným stláčaním tlačidla  vyberte svetelný efekt: ROLLERZ (VALCE), GLOW (ŽIARA), INFINITY (NEKONEČNO), BLINK (BLIKANIE), CLUB (KLUB), PRISM (HRANOL) a LIGHTS OUT (VYPNUTIE SVETIEL). Na LCD displeji sa zobrazí vybraný efekt. Každý svetelný efekt si môžete prezrieť v aplikácii Sharp Life.

STROBOSKOP

- Stlačením tlačidla  zapnete efekt stroboskopu. Opätovným stlačením možnosť vypnete.
- Stlačením a podržaním tlačidla  aktivujete 5-sekundový efekt stroboskopického výboja.
Na LCD displeji sa zobrazí vybrané nastavenie.

VÝSTRAHA PRED EPILEPSIOU

- Pred použitím stroboskopu voľbu skontrolujte, či blízke osoby nie sú citlivé na rýchle blikanie svetla. Ak sú také osoby prítomné, nepoužívajte stroboskop.
- Niektorí ľudia s epilepsiou a citlivosťou na svetlo môžu dostať záchvat, ak sú vystavení bližajúcemu alebo stroboskopickému osvetleniu.

DJ efekty

Tlačidlá 1 – 6 umožňujú rýchle prehrávanie rôznych DJ efektov.

DJ efekty sa dajú aktivovať, keď je reproduktor na večierky v akomkoľvek režime.

V zariadení XParty Street Beat je nahraných 12 efektov. Na priradenie ľubovoľného efektu k vybranému tlačidlu môžete použiť aplikáciu Sharp Life.

Ďalšie informácie o ovládaní aplikácie nájdete v nasledujúcej časti s názvom „Aplikácia Sharp Life“.

Používanie zariadenia vo vonkajšom prostredí

Reproduktor XParty Streetbeat môžete vďaka odolnosti voči striekajúcej vode IPX4 používať aj v exteriéri.

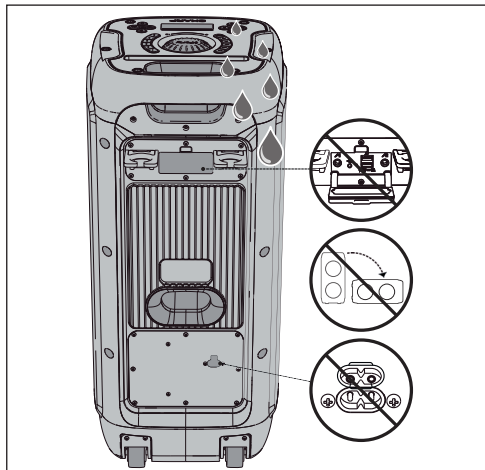

Aplikácia Sharp Life

Aplikáciu Sharp Life si môžete stiahnuť do svojho inteligentného zariadenia. Aplikácia umožňuje úplné ovládanie reproduktora XParty Street Beat.

Môžete prehrávať ktorýkoľvek z 12 DJ efektov a priradiť svoje obľúbené položky tlačidlám ovládacích panelov (1 až 6), meniť alebo zobraziť náhľad diskotekových svetiel, zmeniť vstupný zdroj alebo dokonca ovládať hlasitosť.

Naskenujte nižšie uvedený kód QR a stiahnite si aplikáciu. Aplikácia je kompatibilná s väčšinou systémov iOS a Android.



Obnova továrenských nastavení

Dlhým stlačením tlačidla ekvalizéra (>5 sekúnd) obnovíte výrobné nastavenia zariadenia.

Po úspešnom resetovaní sa na LCD displeji zobrazí nápis <RESET>.

Pre tvrdý reset vášho zariadenia prosím vykonajte nasledujúce kroky:

- Uistite sa, že zariadenie je zapojené do zdroja napájania cez AC vstup.
- Nájdite tlačidlo na reset s malým otvorom na zadnom I/O paneli
- Vložte vhodný malý špicatý predmet - ako je sponka - do otvoru.
Držte tlačidlo stlačené 2-3 sekundy, kým sa zariadenie neresetuje.

Technické parametre

Úplnú tabuľku špecifikácií nájdete v hlavnom návode na obsluhu.

SLOVENŠČINA

Pred uporabo izdelka preberite vsa varnostna navodila. Za celotna navodila glejte uporabniški priročnik, ki je na voljo za prenos s spletne strani sharpconsumer.eu

Pomembna varnostna navodila

Upošteвайте vsa varnostna navodila in pazite na vsa opozorila. Shranite ta priročnik za prihodnjo referenco.



Ta simbol opozarja uporabnika, da za nadaljnje informacije o varnosti, delovanju in vzdrževanju prebere uporabniški priročnik.



Ta simbol opozarja uporabnika o prisotnosti neizolirane »nevarne napetosti« v izdelku, ki ima lahko dovolj veliko jakost, da predstavlja tveganje električnega udara.



Se nanaša na izmenični tok (AC)

Ta simbol označuje, da je nazivna napetost, označena s simbolom, napetost AC.



Se nanaša na opremo razreda II.

Za simbol označuje, da je ima ta izdelek dvojno-izolacijski sistem in ne potrebuje varnostne ozemlitve (tla).

Varnostni ukrepi



Da preprečite nevarnost električnega udara, ne odstranajte zadnjega pokrova. Ta izdelek ne vsebuje delov, ki jih lahko popravi uporabnik. Za servis se obrnite na servisno oseboje.

- Ne rokuje z vtičem z mokrimi rokami. Preden napravo izključite iz električnega omrežja, jo popolnoma izklopite. Odklopite napajalni kabel, če naprave dalj časa ne uporabljate. Zagotovite, da je električni vtič vedno lahko dostopen. Ne priključujte podaljševalnih kablov.
- Ne poškodujte napajalnega kabla in nanj ne postavljajte težkih predmetov, prav tako ga ne raztegujte ali ukrivljajte. Če je napajalni kabel poškodovan, ga morate zamenjati.
- Vedno upoštevajte osnovne varnostne ukrepe, ko uporabljate to napravo, zlasti v prisotnosti otrok.
- Reže in odprtine v ohišju so namenjene prezračevanju in zagotavljanju zanesljivega delovanja izdelka ter zaščiti pred pregrevanjem.
- V bližino ne nameščajte virov toplote, kot so radiatorji, peči ali drugih aparatov, ki proizvajajo toploto. Izogibajte se izpostavljenosti neposredni sončni svetlobi.
- Da preprečite nevarnost požara ali električnega udara, izdelka ne izpostavljajte dežju, vodi ali vlagi.
- Pred nevihto odklopite vse kable in priključke iz naprave.

Vzdrževanje

- Odklopite napajalni kabel iz vira napajanja, preden čistite napravo. Za čiščenje zunanosti naprave uporabljajte mehko in čisto krpo.

Servis in popravila

- Ta izdelek ne vsebuje delov, ki jih lahko popravi uporabnik sam.
- V primeru napake stopite v stik s proizvajalcem ali pooblaščenim servisom.

Pozor:

Opozorilo pred epilepsijo

- Pred uporabo stroboskopske luči preverite, da nihče v bližini ni občutljiv na hitro utripajočo svetlobo. V tem primeru luči ne uporabite.

Pozor:

Preprečevanje izgube sluha in poškodb

- Naprava XParty Street Beat PS-949 lahko ustvarja prekomerne ravni zvočnega tlaka (SPL), ki lahko povzročijo trajne poškodbe ali izgubo sluha. Treba je paziti, da ne pride do dolgotrajne izpostavljenosti prekomerni ravni (>85 dB) SPL.

Skrb za vgrajeno baterijo

- Vaš izdelek napaja vgrajena baterija za ponovno polnjenje.
- Ko naprave ne uporabljate, jo odklopite.
- Če jih ne uporabljate, bodo popolnoma napolnjene baterije sčasoma izgubile napetost.
- Če želite shraniti svojo napravo za več kot šest mesecev, napolnite baterije do 50 % vsakih šest mesecev, da jih osvežite.

Opozorilo glede baterije!

- Baterija, uporabljena v tem izdelku, lahko v primeru napačne uporabe predstavlja tveganje požara ali kemičnih opeklin.
- Ne poizkušajte odpirati izdelka ali zamenjati baterije.
- Če so baterije poškodovane, lahko eksplodirajo.
- Baterij ne izpostavljajte visokim temperaturam.
- Izdelka ne mečite na tla ali izpostavljajte močnim fizičnim udarcem.
- Baterijski sklop pravilno odstranite v skladu z navodili v tem priročniku (glejte poglavje »Odstranjevanje opreme in baterije«). Baterij ne mečite v ogenj in ne razstavljajte, saj lahko začnejo puščati ali eksplodirajo.

Odlaganje:

Oprema in baterije

Ta izdelek ne vsebuje delov, ki jih lahko popravi uporabnik sam. Elektronskih izdelkov in baterij ne smete mešati s splošnimi gospodinjstvi odpadki. Gospodinjstvi uporabniki naj se obrnejo na prodajalca, pooblaščen servisni center Sharp ali na urad lokalnega organa, kjer bodo izvedeli, kje in kako lahko te izdelke oddajo v okoljsko varno recikliranje.

Baterije mora odstraniti pooblaščen servisni center Sharp v skladu z lokalnimi predpisi.

Ne odlagajte med gospodinjstve odpadke ali v ogenj, saj lahko pride do eksplozije.

Regulatorji

(glejte  1 na strani 1).

1. Prostor za držalo telefona/tabličnega računalnika

2. ►►

Pritisnite gumb, da preskočite na naslednjo predvajano skladbo. Samo Bluetooth in USB. Z dolgim pritiskom hitro previjete trenutno skladbo naprej.

3. ►||

Pritisnite gumb za predvajanje ali premor. Samo Bluetooth in USB.

4. ◀◀

Pritisnite gumb, da preskočite na prejšnjo skladbo. Samo Bluetooth in USB. Z dolgim pritiskom hitro previjete trenutno skladbo nazaj.

5. ↗1

Pritisnite za spremembo glasnosti vhoda za mikrofonski 1. Pritisnite za izbiro mikrofona 1 (za prilagoditev glasnosti)

6. ↗2

Pritisnite za spremembo glasnosti vhoda za mikrofonski 2. Pritisnite za izbiro mikrofona 2 (za prilagoditev glasnosti)

7. Dvojni način/TWS

Pritisnite za začetek seznanjanja dvojnega načina. Z dolgim pritiskom prekinete povezavo z dvojnimi načinom.

8. ODMEV

Pritisnite za vklop in preklon možnosti vklopa/izklopa odmeva za vhode. Z dolgim pritiskom izklopite za vse vhode. Če želite spremeniti raven odmeva, obrnite gumb za upravljanje.

OPOMBA:

– Velja samo za vhoda za mikrofonski 1 in 2

9. SUPER BASS

Pritisnite za ojačitev nizkih tonov. Ponovno pritisnite za izklop.

10. 🔇

Pritisnite za izklop zvoka. Pritisnite znova, da ga vklopite.

11. EQ (IZENAČEVALNIK)

Pritisnite za premikanje po možnostih izenačevalnika. POP, PLESNA, ROCK, ŽIVA, KLUBSKA in BREZ.

12. DJ FX

Pritisnite gumb 1, 2, 3, 4, 5, 6 za predvajanje učinka DJ. **OPOMBA:** XParty Street Beat ima na voljo 12 učinkov. Z aplikacijo Sharp Life lahko dodelite svojih 6 najboljših učinkov gumbu po svoji izbiri.

13. Gumb za upravljanje

Obrnite za prilagoditev ravni glasnosti ali izbranega parametra.

Parametri so:

Glasnost mikrofona 1.
Glasnost mikrofona 2.
Raven odmeva.

14.

Pritisnite za izbiro načina (Bluetooth®, vhod Aux, USB).

15.

Pritisnite za VKLOP/IZKLOP stroboskopske luči. Z dolgim pritiskom aktivirate učinek »bliskavice« za pet sekund.

16.

Z dolgim pritiskom VKLOPITE/IZKLOPITE napravo.

17.

Svetlobni LED-učinki. Pritisnite za preklapljanje: Rollerz, Glow, Infinity, Blink, Club, Prism in Lights Out.

OPOMBA:

– Z aplikacijo Sharp Life lahko izberete in si ogledate svetlobni učinek.

LCD-plošča

(glejte  2 na strani 1).

1.

Prikazano, ko je aktiven način Bluetooth. Utripa v načinu seznanjanja Bluetooth.

2. ►

Prikazano, ko se predvaja medij Bluetooth ali USB.

3. ||

Prikazano ob premoru predvajanja medija Bluetooth ali USB.

4. DUO

Prikazano, ko je aktiven dvojni način. Utripa v načinu seznanjanja.

5. USB

Prikazano, ko je aktiven način USB.

6. AUX

Prikazano, ko je aktiven način AUX.

7. ↗1

Prikazano, ko je v vhod mikrofonski 1 vstavljen mikrofonski 1. Ikona utripa, ko je vključen učinek odmeva za mikrofonski 1.

8. ↗2

Prikazano, ko je v vhod mikrofonski 2 vstavljen mikrofonski 2. Ikona utripa, ko je vključen učinek odmeva za mikrofonski 2.

9. ODMEV

Prikazano, ko je odmev VKLJUČEN. Učinek odmeva se uporabi samo za vhoda za mikrofonski.

10. 🔇

Prikazano, ko je zvočnik utišan.

11.

Prikazuje raven napoljenosti baterije. Utripa med polnjenjem. Ne utripa, ko je polnjenje končano.

12.

Prikazuje vrednost parametra postopka.

Vhodi/izhodi

(Glejte  3,  4 na strani 1).

1. MIC IN 1 - vhod za mikrofonski

2. Vhod Aux (3,5 mm)

3. Vhod USB

OPOMBA:

– Samo za predvajanje USB.

4. MIC IN 2 - vhod za mikrofonski

5. Napajalna vrata USB (5 V/1 A)

OPOMBA:

– Samo za polnjenje združljivih naprav.

- Gumb za ponastavitev pinhole
- Vhod za izmenično napajanje (220–240 V ~ 50/60 Hz)

Uporaba zvočnika za zabavo

Priklop napajanja/polnjenje zvočnika

Ta zvočnik uporablja vgrajeno litij-ionsko baterijo. Pred uporabo napolnite baterijo tako, da priključite napajalni kabel in zvočnik polnite najmanj štiri ure.

LCD-plošča bo z utripajočo ikono baterije prikazala, da se zvočnik za zabavo polni. Ko je baterija polna, ikona baterije preneha utripati in prikazuje tri segmente.

	67–100 %
	34–66 %
	11–33 %
	≤ 10 %

Vklop

Za vklop pritisnite gumb za 2 sekundi.

Za izklop zvočnika pritisnite gumb za 2 sekundi.

Nadzor glasnosti

Če želite uravnati glasnost zvočnika za zabavo, obrnite gumb za upravljanje v smeri urinega kazalca, da povečate glasnost, in v nasprotni smeri urinega kazalca, da jo zmanjšate.

Način Bluetooth

Ko prvič povežete napravo Bluetooth s tem zvočnikom, jo morate z njim seznaniti.

OPOMBE:

– Če je povezava izgubljena, sledite zgornjim navodilom za ponovno seznanjanje vaše naprave z enoto.

- Ko je enota vključena, pritisnite na enoti, da izberete način Bluetooth. Na LCD-zaslону bo prikazano <BLUETOOTH>, utripala pa bo tudi ikona Bluetooth.
- Aktivirajte napravo Bluetooth in izberite način iskanja. Na seznamu vaših naprav Bluetooth se prikaže »XParty PS-949«.
- Na seznamu naprav izberite »XParty PS-949«. Po uspešni vzpostavitvi povezave se oglasi zvočni poziv.
- Začnite s predvajanjem glasbe iz povezane naprave Bluetooth.

Brezžično predvajanje glasbe prek Bluetooth

V načinu Bluetooth lahko brezžično pretakate zvok prek zvočnika za zabavo. Upravljajte s seznanjeno napravo Bluetooth in zvočnikom.

Dvojni način: Pravi brezžični stereo (TWS)

Omogoča povezavo dveh zvočnikov XParty Street Beat kot levi in desni stereo zvočnik.

Prvi povezani zvočnik je primarni (LEVI KANAL) in drugi je sekundarni (DESNI KANAL).

Za začetek seznanjanja:

- Vklopite oba zvočnika XParty Street Beat. Prepričajte se, da na obeh zvočnikih ni obstoječe povezave Bluetooth.
- Pritisnite gumb TWS na zgornji plošči prvega zvočnika. Ta zvočnik bo deloval kot LEVI KANAL. Na zaslonu bo prikazano <PAIR> in ikona DUO bo utripala.
- Pritisnite gumb TWS na drugem zvočniku. Ta zvočnik bo deloval kot DESNI KANAL.

- Oba zvočnika bosta povezana z drugim v nekaj sekundah. Ko sta uspešno povezana, bo prvi zvočnik prikazoval <LEFT CHANNEL> (LEVI KANAL) in drugi <RIGHT CHANNEL> (DESNI KANAL).
- V načinu TWS lahko prek naprave Bluetooth povežete samo LEVI KANAL.

Način AUX

Z napravo lahko poslušate zvok iz zunanjih naprav.

- Prek 3,5-milimetrskega vhoda za zvok na enoto priključite dodatno zvočno napravo.
- Pritisčajte gumb da je na zaslonu LCD prikazano <AUX>.
- Predvajajte in upravljajte glasbo v zvočni napravi vira.

Uporaba mikrofona/kitare

XParty Street Beat podpira dva mikrofona, kitari ali druge zvočne vhode 6,3 mm TRS.

Uporaba mikrofona, kitare ali drugega zvočnega vhoda

- Priključite 6,3 mm vtič v vhoda za mikrofon 1 ali 2. Če imate drugo napravo, jo priključite v preostali vhod.
- Če želite uravnati izhodno glasnost naprav, pritisnite ustrezen gumb na upravljalni plošči in obračajte gumb za upravljanje, da prilagodite glasnost, dokler ne dosežete zelene izhodne ravni.

Odmev

Povezanim napravam v vhoda za mikrofon 1 ali mikrofon 2 lahko dodate učinek odmeva in nastavite njegovo jakost.

- Za vklop odmeva za mikrofon 1 kratko pritisnite (<1 s) gumb za odmev. Ikona mikrofona 1 bo utripala na LCD-zaslону.
- Obračajte gumb za upravljanje za prilagoditev ravni odmeva od <RB000> do <RB100>.
- Za vklop odmeva za mikrofon 1 in 2 na kratko 2-krat zapored pritisnite (<1 s) gumb za odmev. Ikoni utripata na LCD-zaslону.
- Za izklop odmeva dolgo pritisnite (>2 s) gumb za odmev.

Način USB in funkcije polnjenja

(Glejte 3, 4 na strani 1).

Zvočnik podpira predvajanje in polnjenje USB.

USB predvajanje

- Vstavite napravo USB v vhod USB .
- Pritisnite gumb za prekllop v način USB. Na LCD-zaslону bo napisano USB.
- Glasba, shranjena v napravi, se bo začela predvajati. Z gumbi in lahko upravljate predvajanje.

USB polnjenje

- Mobilne naprave lahko polnite z napajalnimi vrati USB (5 V, 1 A).

Zvočni in svetlobni učinki: Izenačevalnik, Super Bass, Party Light in DJ FX

Prilagoditev učinka izenačevalnika

Izenačevalnik zvočnika lahko prilagodite s prednaloženimi nastavitvami izenačevalnika za popularne zvrsti glasbe.

- Pritisčajte gumb za izenačevalnik za izbiro učinka izenačevalnika: POP, PLESNA, ROCK, ŽIVA, KLUBSKA in BREZ.
Na LCD-zaslону bo prikazana izbrana nastavev izenačevalnika.

Super Bass

Predvajanje nizkih tonov lahko izboljšate s funkcijo Super Bass.

Pritisnite gumb SUPER BASS za vklop. <BASS ON> bo prikazano na LCD-zaslону.



Za izklop znova pritisnite gumb SUPER BASS. <BASS OFF> bo prikazano na LCD-zaslону.

Party Lights

Svetlobne učinke zvočnika lahko prilagodite.

1. Pritisnite gumb  za izbiro svetlobnega učinka: ROLLERZ, GLOW, INFINITY, BLINK, CLUB, PRISM in LIGHTS OUT. Na LCD-zaslону bo prikazan izbrani učinek. Vsak svetlobni učinek si lahko ogledate v aplikaciji Sharp Life.

STROBE

1. Pritisnite gumb  za vklop učinka bliskavice. Ponovno pritisnite za izklop.
2. Pritisnite in zadržite gumb , da omogočite 5-sekundni učinek svetlobne eksplozije.
Na LCD-zaslону bo prikazana izbrana nastavitev.

OPOZORILO PRED EPILEPSIJO

- Pred uporabo stroboskopske luči preverite, da nihče v bližini ni občutljiv na hitro utripajočo svetlobo. V tem primeru luči ne uporabite.
- Nekateri ljudje z epilepsijo in občutljivostjo na svetlobo lahko dobijo napad, če so izpostavljeni utripajočim ali bliskajočim se lučem.

DJ-učinki

Z gumbi 1–6 lahko hitro predvajate različne DJ-učinke.
DJ-učinke lahko aktivirate v katerem koli načinu zvočnika.

V XParty Street Beat je prednaloženih 12 učinkov. Z aplikacijo Sharp Life lahko dodelite kateri koli učinek poljubnemu gumbu. Več informacij o upravljanju z aplikacijo lahko najdete v spodnjem razdelku »Aplikacija Sharp Life«.

Zunanja uporaba naprave

XParty Streetbeat lahko uporabljate zunaj zaradi odpornosti na škropljenje po standardu IPX4.

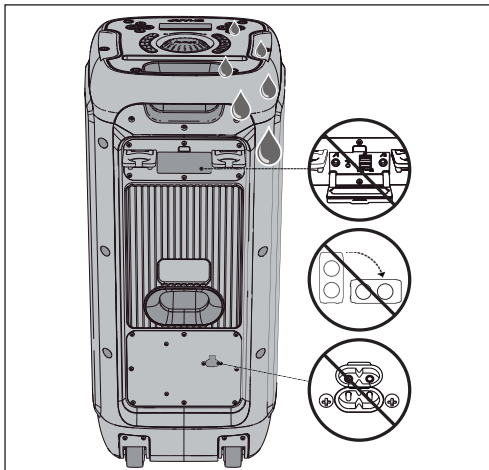

Aplikacija Sharp Life

Aplikacijo Sharp Life lahko prenesete na svojo pametno napravo. Omogoča polno upravljanje zvočnika XParty Street Beat.

Predvajate lahko vseh 12 učinkov DJ FX in dodelite svoje priključene gumbe za upravljalno ploščo (1 do 6), spreminjate ali si ogledate disko luči, spreminjate vhodni vir in upravljate glasnost.

Za prenos aplikacije skenirajte spodnjo kodo QR. Aplikacija je združljiva z večino sistemov iOS in Android.



Tovarniška ponastavitev

Z dolgim pritiskom na gumb za izenačevalnik (>5 sekund) ponastavite napravo na tovarniške nastavitve.

Po uspešni ponastavitvi bo na LCD-zaslону prikazano <RESET>.

Za trdo ponastavitev vaše enote, prosimo, naredite naslednje:

1. Prepričajte se, da je enota priključena na vir napajanja preko AC vhoda.
2. Poiščite gumb za ponastavitev z majhno luknjico na zadnjem I/O panelu
3. Vstavite primerno majhen oster predmet - kot je sponka - v luknjico. Držite gumb pritisnjen 2-3 sekunde, dokler se naprava ne ponastavi.

Tehnične specifikacije

Celotno tabelo s specifikacijami najdete v glavnem priročniku z navodili.

SRPSKI

Pre nego što koristite svoj proizvod, pročitajte sva uputstva za bezbednost. Za potpuna uputstva molimo da pogledajte korisnički vodič dostupan za preuzimanje sa web lokacije sharpconsumer.eu.

Važna bezbednosna uputstva

Poštujte sva bezbednosna uputstva i sva upozorenja.
Čuvajte ovo uputstvo zarad buduće reference.



Ovaj simbol upućuje korisnika da konsultuje korisničko uputstvo za dalju bezbednost, operativne i informacije u vezi održavanja.



Ovaj simbol ukazuje na prisustvo neizoliranog "opasnog napona" u okviru proizvoda i može da bude od dovoljne snage da načini rizik od strujnog udara nad osobama



Odnosi se na nazimeničnu struju (AC)

Ovaj simbol navodi da je napon obeležen sa simbolom AC napona.



Odnosi se na klasu II opreme.

Ovaj simbol navodi da ovaj proizvod ima dupli sistem izolacije i ne zahteva bezbednosno povezivanje na električno uzemljenje.

Mere predostrožnosti



Da biste sprečili rizik od strujnog udara, ne uklanjajte zadnji poklopac. Nema korisničkih uslužnih delova unutra; obratite se za servisiranje kvalifikovanim servisnim zaposlenima.

- Ne rukujte kablom za napajanje mokrim rukama. Isključite jedinicu pre nego što je izvučete iz struje. Isključite kabl za napajanje ako se ne koristi duži vremenski period. Postarajte se da glavni utikači uvek budu lako pristupačni. Ne kačite produžne kablove.
- Nemojte da oštetite kabl za napajanje, niti stavljajte tešku stvar na njega, ne širite ga niti ga savijajte. Ako je kabl za napajanje oštećen, mora da se zameni.
- Uvek sledite osnovne bezbednosne mere predostrožnosti kada koristite ovaj uređaj, naročito kada su deca prisutna.
- Slotovi i otvori u ormariću tu su zbog ventilacije i da bi se postaralo da postoji dobro rukovanje proizvodom štiteći ga od pregrevanja.
- Ne instalirajte u blizini izvora toplote kao što su radijatori ili drugi aparati koji proizvode toplotu. Izbegnite izlaganje direktnoj sunčevoj svetlosti.
- Da biste sprečili rizik od požara i strujnog udara, ne izlažite ovaj proizvod kiši, vodi ili vlazi.
- Treba da isključite sve kablove i konektore proizvoda pre oluje.

Održavanje

- Isključite kabl za napajanje iz izvora za napajanje pre čišćenja uređaja. Koristite mekanu i čistu krpu da obrišete spoljašnjost jedinice.

Servis i opravka

- Ovaj proizvod ne sadrži bilo koje delove koji mogu da se servisiraju od strane korisnika. U slučaju greške, kontaktirajte proizvođača ili ovlašćeni servisni odsek.

Oprez: Uputstvo za epilepsiju

- Pre korišćenja stroboskopa, proverite da li osobama u blizini smeta brzo blještavo svetlo. Ako su prisutni, ne koristite stroboskop.

Oprez: Sprečavanje gubitka sluha i oštećenja

- XParty Street Beat PS-949 jedinica može da generiše preterane nivoe pritiska zvuka (SPL) koji su dovoljni da izazovu trajni gubitak sluha ili oštećenje. Mere predostrožnosti treba da se preduzmu da bi se izbegla produžena izloženost preteranom (>85 dB) SPL-u.

Briga o ugrađenoj bateriji

- Vaš proizvod se napaja ugrađenom punjivom baterijom.
- Isključite proizvod kada se ne koristi.
- Ako se ostavi nekorišćena, u potpunosti napunjena baterija će izgubiti svoj napon tokom vremena.
- Ako planirate da čuvate svoj uređaj duže od šest meseci, napunite bateriju na 50% svakih šest meseci kako bi dobro radila.

Upozorenje za bateriju!

- Baterija koja se koristi u ovom proizvodu može da predstavlja rizik od požara ili hemijskih opekotina ako se dobro ne koristi.
- Ne pokušavajte da otvorite proizvod da zamenite bateriju.
- Baterije mogu da eksplodiraju ako se oštete.
- Ne izlažite baterije visokim temperaturama.
- Ne ispuštajte proizvod niti izlažite jakim fizičkim udarima.
- Molimo da uklonite pakovanje baterija pravilno tako što ćete da sledite uputstvo (pogledajte odeljak "Uklanjanje opreme i baterija"). Ne bacajte ih u vatru, ne demontirajte ih, mogu da procure ili eksplodiraju.

Uklanjanje: Oprema i baterije

Ovaj proizvod ne sadrži bilo koje delove koji mogu da se servisiraju od strane korisnika.

Elektronski proizvodi i baterije ne treba da se mešaju sa opštim kućnim otpadom. Korisnici u domovima treba da kontaktiraju ili prodavce, ovlašćeni servisni centar ili svoje lokalne kancelarije o tome gde i kako mogu da odnesu ove stvari zarad ekološki bezbednog recikliranja. Baterije treba da se uklone od strane ovlašćenog Sharp servisnog centra i uklone u skladu sa lokalnim propisima.

Ne uklanjajte kao otpad iz domaćinstva ili u vatru jer može da eksplodira.

Kontrole

(Pogledajte  1 na strani 1).

1. Ulaz za držač telefona/tableta

2.

Pritisnite dugme da preskočite na sledeću numeru za reprodukciju. Bluetooth i USB samo. Dugo pritisnite da premotate unapred na trenutnu numeru.

3.

Pritisnite dugme za reprodukciju ili pauzu reprodukcije. Bluetooth i USB samo

4.

Pritisnite dugme da preskočite na prethodnu numeru za reprodukciju. Bluetooth i USB samo. Dugo pritisnite da brzo premotate unazad trenutnu numeru.

5.

Pritisnite da promenite jačinu ulaza za Mic 1. Pritisnite da izaberete Mic 1 (za prilagođavanje jačine)

6.

Pritisnite da promenite jačinu ulaza za Mic 2. Pritisnite da izaberete Mic 2 (za prilagođavanje jačine)

7. Duo režim /TWS

Pritisnite da pokrenete uparivanje duo režima. Dugo pritisnite dugme da isključite povezivanje duo režima.

8. ODJEKIVANJE

Pritisnite da uključite i prođete kroz opcije odjekivanja za ulaze koji su uključeni/isključeni. Dugo pritisnite da isključite sve ulaze. Okrenite kontrolno dugme da promenite nivo odjekivanja.

NAPOMENA:

– Važi samo za Mic 1 i 2 ulaze

9. SUPER BAS

Pritisnite da pospešite bas. Pritisnite ponovo da isključite.

10.

Pritisnite da isključite zvuk. Pritisnite ponovo da poništite nečujno.

11. EQ

Pritisnite da prođete kroz unapred podešene EQ opcije. POP, PLES, ROK, UŽIVO, KLUB i RAVNO.

12. DJ FX

Pritisnite 1, 2, 3, 4, 5, 6 dugme da reprodukujete DJ efekat.

NAPOMENA: Postoji 12 dostupnih efekata na XParty Street Beat-u. Možete da koristite Sharp Life aplikaciju da dodelite svojih omiljenih 6 efekata na dugme svog izbora.

13. Kontrolno dugme

Rotirajte da prilagodite nivo jačine ili izabrani parametar.

Parametri su:

Mic 1 jačina.
Mic 2 jačina.
Nivo odjekivanja.

14.

Pritisnite da izaberete režim (Bluetooth®, Aux-in, USB).

15.

Pritisnite da UKLJUČITE/ISKLJUČITE stroboskop. Dugo pritisnite da aktivirate efekat "Sjaj stroboskopa" na pet sekundi.

16.

Dugo pritisnite da UKLJUČITE/ISKLJUČITE napajanje.

17.

LED efekti svetla. Pritisnite da prođete kroz: Rollerz, Svetlo, Beskraj, Treptaj, Klub, Prizma i Ugašeno.

NAPOMENA:

– Možete da koristite Sharp Life aplikaciju da pregledate i izaberete efekat svetla.

LCD panel

(Pogledajte  2 na strani 1).

1.

Prikazuje se kada je Bluetooth režim aktivan. Blješti kada je u režimu Bluetooth uparivanja.

2.

Prikazuje se kada se Bluetooth ili USB mediji reprodukuju.

3.

Prikazuje se kada se Bluetooth ili USB mediji pauziraju.

4. **DUO**

Prikazuje se kada je Duo režim aktivan. Blješti kada je u režimu uparivanja.

5. **USB**

Prikazuje se kada je USB režim aktivan.

6. **AUX**

Prikazuje se kada je AUX režim aktivan.

7.

Prikazuje se kada je Mic 1 ubačen u Mic 1 ulaz. Ikona blješti kada je efekat odjekivanja uključen za MIC 1.

8.

Prikazuje se kada je Mic 2 ubačen u Mic 2 ulaz. Ikona blješti kada je efekat odjekivanja uključen za MIC 2.

9. **ODJEKIVANJE**

Prikazuje se kada je odjekivanje podešeno na UKLJUČENO. Efekat odjekivanja se primenjuje samo na MIC ulaze.

10.

Prikazuje se kada je zvučnik smanjen.



11.

Prikazuje nivo napajanja baterije. Blješti kada se puni. Ne blješti kada je skroz napunjeno.

12.

Prikazuje vrednost parametra rada koji se izvršava.

Ulazi/izlazi

(Pogledajte  3,  4 na strani 1).

1. MIC IN 1 - Ulaz za mikrofون

2. Aux In (3,5 mm)

3. USB ulaz

NAPOMENA:

– Samo za USB reprodukciju.

4. MIC IN 2 - Ulaz za mikrofон

5. USB port za punjenje (5 V/1 A)

NAPOMENA:

– Samo za punjenje kompatibilnih uređaja.

6. Dugme za resetovanje preko rupice
7. AC ulaz napajanja (220-240 V ~ 50/60 Hz)

Korišćenje vašeg sistem zvučnika za žurke

Povezivanje napajanja / punjenje zvučnika

Ovaj zvučnik koristi ugrađeno pakovanje litijum-jonske baterije. Pre korišćenja, napunite baterije povezujući kabl za napajanje i napunite zvučnik minimalno četiri sata.

LCD panel će navesti da se zvučnik za žurku puni uz ikonu baterije koja blješti. Kada je baterija napunjena, ikona baterije će prestati da blješti i prikazaće tri segmenta.

	67 – 100%
	34 – 66%
	11 – 33%
	≤10%

Napajanje uključeno

Pritisnite dugme na 2 sekunde da uključite.

Da biste isključili zvučnik, pritisnite dugme na 2 sekunde.

Kontrola jačine

Za kontrolu jačine zvučnika za žurke, uključite kontrolno dugme u smeru kazaljke na satu da povećate jačinu i suprotno od kazaljke na satu da smanjite jačinu.

Bluetooth režim

Prvi put kada povežete Bluetooth uređaj na ovaj zvučnik, treba da uparite uređaj na ovaj zvučnik.

NAPOMENE:

– Ako je povezivanje izgubljeno, sledite uputstva iznad da uparite svoj uređaj na jedinicu ponovo.

1. Kada je jedinica uključena, pritisnite dugme na jedinici da izaberete Bluetooth režim. <BLUETOOTH> će proći kroz LCD prikaz ikona Bluetooth će takođe blještati.
2. Aktivirajte Bluetooth uređaj i izaberite režim pretraživanja. „XParty PS-949“ će se pojaviti na vašoj listi Bluetooth uređaja.
3. Izaberite „XParty PS-949“ sa spiska uređaja. Audio upit će se oglasiti kada je uspešno povezano.
4. Nastavite da reprodukujete muziku sa povezanog Bluetooth uređaja.

Bežično strimujete muziku putem Bluetooth-a

U Bluetooth režimu, možete bežično da strimujete audio kroz zvučnik za žurku. Koristite kontrole na uparenom Bluetooth uređaju kao i one na vašem zvučniku.

Duo režim: True Wireless Stereo (TWS)

Ovo dopušta da dva XParty Street Beat zvučnika da se povežu kao levi i desni stereo zvučnici.

Prvi povezani zvučnik je primaran (LEVI KANAL) a drugi je sekundaran (DESNI KANAL).

Da započnete proces uparivanja, nastavite na sledeći način:

1. Izvršite napajanje oba XParty Street Beat zvučnika. Postarajte se da ne postoji Bluetooth povezivanje na oba zvučnika.

2. Pritisnite TWS dugme na gornjem panelu prvog zvučnika. Ovo treba da bude zvučnik koji želite kao LEVI KANAL. Prikaz će pokazati <UPARIVANJE> i DUO ikona će blještati.
3. Pritisnite TWS dugme na drugom zvučniku. Ovo treba da bude zvučnik koji želite kao DESNI KANAL.
4. Dva zvučnika će se upariti jedan sa drugim automatski u roku od nekoliko sekundi. Kada se jednom uspešno upari, prvi zvučnik će prikazati <LEVI KANAL> a drugi zvučnik će prikazati <DESNI KANAL>.
5. U TWS režimu, samo zvučnik LEVI KANAL može da se poveže putem vašeg Bluetooth uređaja.

AUX režim

Jedinica može da se koristi za slušanje audio zvuka iz eksternih uređaja.

1. Povežite pomoćni audio uređaj na jedinicu putem 3,5 mm audio ulaza.
2. Pritisnite dugme dok LCD prikaz ne pokaže <AUX>.
3. Reprodukcija i kontrolna muzika na izvoru audio uređaja.

MIC/gitara rukovanje

XParty Street Beat može da podrži dva mikrofona, gitare ili druge 6,3 mm TRS audio ulaze.

Korišćenje mikrofona, gitare ili drugog audio ulaza

1. Uključite 6,3 mm ulaz u Mic 1 ili 2 utičnicu. Ako imate drugi uređaj, ubacite ovo u preostalu utičnicu.
2. Za kontrolu izlaza jačine zvučnika uređaja, pritisnite odgovarajuće / dugme na kontrolnom panelu i rotirajte kontrolno dugme da prilagodite jedinicu jačine dok ne dostignete željeni nivo izlaza.

Odjekivanje

Možete da dodate efekat odjekivanja na uređaje povezane na Mic 1 i Mic 2 ulaze i prilagodite koliko efekata će biti primenjeni.

1. Da biste uključili odjekivanje za Mic 1, kratko pritisnite (<1 sekunde) dugme odjekivanje. Mic 1 ikona će blještati na LCD prikazu.
2. Pritisnite kontrolno dugme da prilagodite nivo odjekivanja sa <RB000> na <RB100>.
3. Da biste uključili odjekivanje za Mic 1 i Mic 2 ulaze, kratko pritisnite (<1 sekunde) dugme odjekivanja 2 puta zaredom. Ikone i će blještati na LCD prikazu.
4. Da isključite odjekivanje, dugo pritisnite (>2 sekunde) dugme odjekivanja.

USB režim i funkcije punjenja

(Pogledajte 3, 4 na strani 1).

Zvučnik može da podrži USB reprodukciju i punjenje.

USB reprodukcija

1. Ubacite USB uređaj u USB ulaz .
2. Pritisnite dugme da biste prešli na USB režim. USB će proći kroz LCD prikaz.
3. Sačuvana muzika na uređaju će početi da se reprodukuje. Možete da koristite i da kontrolišete reprodukciju.

USB punjenje

1. Mobilni uređaji mogu da se napune putem USB ulaza za punjenje (5 V, 1 A).

Audio i efekti svetla: EQ, Super Bas, Žurka svetlo i DJ FX

Prilagodite EQ efekat

Možete da prilagodite EQ zvučnika sa unapred unetim ekvilajzer podešavanjima za tipove popularne muzike.

1. Pritisnite EQ dugme neprekidno da izaberete EQ efekat. POP, PLES, ROK, UŽIVO, KLUB i RAVNO. LCD prikaz će pokazati izabran EQ.

Super Bas

Možete da povećate učinak basa uz funkciju Super Bas.

Pritisnite SUPER BAS dugme da uključite. <BAS UKLJUČEN> će se prikazati na LCD-u.



Za isključivanje, pritisnite ponovo SUPER BAS. <BAS ISKLJUČEN> će se prikazati na LCD-u.

Svetla žurke

Možete da prilagodite efekte svetla jedinice zvučnika.

1. Pritisnite  dugme neprekidno da izaberete efekat svetla: ROLLERZ, SVETLO, BESKRAJ, TREPTAJ, KLUB, PRIZMA i UGAŠENO. LCD prikaz će pokazati izabrani efekat. Sada možete da pregledate svaki efekat svetla u okviru Sharp Life aplikacije.

STROBOSKOP

1. Pritisnite  dugme da uključite efekat stroboskopa. Pritisnite ponovo da isključite.
2. Pritisnite i držite  dugme da omogućite efekat stroboskopa od 5 sekundi. LCD prikaz će pokazati izabrano podešavanje.

UPOZORENJE ZA EPILEPSIJU

- Pre korišćenja stroboskopa, proverite da li su osobe u blizini osetljive na brzo blještavo svetlo. Ako su prisutni, ne koristite stroboskop.
- Određeni ljudi sa epilepsijom i foto osetljivošću mogu da pate od napada ako su izloženi blještanju ili stroboskopskom svetlu.

DJ efekti

Dugmad 1-6 dopuštaju da brzo reprodukujete mnoštvo DJ efekata. DJ efekti mogu da se aktiviraju dok je zvučnik za žurku u bilo kojem režimu.

Postoji 12 efekata učitanih u XParty Street Beat. Možete da koristite Sharp Life aplikaciju da dodelite bilo koji efekat na dugme svog izbora. Za više informacija o kontroli aplikacije, pročitate odeljak ispod koji nosi naziv "Sharp Life aplikacija"

Korišćenje jedinice unutra

XParty Streetbeat može da se koristi unutra sa IPX4 ocenjenom otpornošću na vodu.

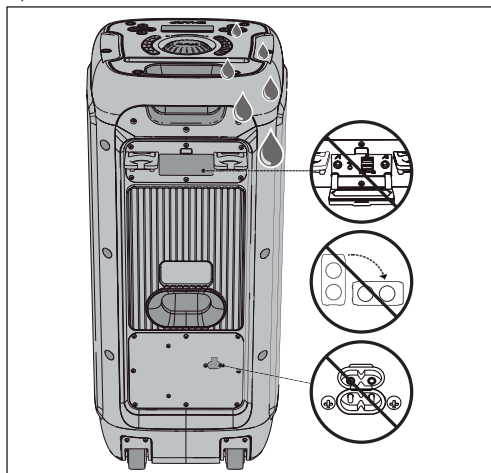

Sharp Life aplikacija

Možete da preuzmete Sharp Life aplikaciju na svoj pametni uređaj.

Aplikacija dozvoljava punu kontrolu XParty Street Beat-a.

Možete da reprodukujete bilo koji od 12 DJ FX i dodelite svoje omiljene na dugmad kontrolnih panela (1 do 6), promenite ili pregledate disko svetla, promenite ulaz izvora ili kontrolišete jačinu.

Skenirajte QR kod ispod da preuzmete aplikaciju. Aplikacija je kompatibilna sa većinom iOS i Android sistema.



Fabričko ponovno podešavanje

Dugo pritisnite EQ dugme (>5 sekundi) da ponovo podesite jedinicu na fabrička podešavanja.

Posle uspešnog ponovnog podešavanja, LCD će prikazati <PONOVNO PODEŠAVANJE>.

Da biste napravili tvrdi reset vašeg uređaja, molimo vas da uradite sledeće:

1. Osigurajte da je uređaj priključen na izvor napajanja preko AC ulaza.
2. Locirajte dugme za reset sa malom rupicom na zadnjem I/O panelu
3. Umetnite odgovarajući mali oštri predmet - kao što je spjalica - u rupicu. Držite dugme pritisnuto 2-3 sekunde dok se uređaj ne resetuje.

Tehničke specifikacije

Pogledajte glavno uputstvo za tabelu svih specifikacija.

SVENSKA

Läs alla säkerhetsanvisningar innan du använder produkten. För fullständiga anvisningar, se användarguiden som kan laddas ned från webbplatsen sharpconsumer.eu.

Viktiga säkerhetsföreskrifter

Följ alla säkerhetsanvisningar och var uppmärksam på alla varningar. Behåll denna bruksanvisning för framtida referens.



Denna symbol instruerar användaren att läsa bruksanvisningen för ytterligare säkerhets- och underhållsrelaterad information.



Denna symbol indikerar förekomst av oisolerad "farlig spänning" i produkten och kan vara av tillräcklig storlek för att utgöra en risk för elektriska stötar för personer.



Avser växelström (AC).

Denna symbol indikerar att märkspänningen markerad med symbolen är AC-spänning.



Avser utrustning av klass II.

Denna symbol indikerar att denna produkt har ett dubbelt isoleringssystem och inte kräver en säkerhetsanslutning till elektrisk jordning (jord).

Försiktighetsåtgärder



För att förhindra risken för elektriska stötar, ta inte bort bakstycket. Inga delar som kan underhållas av användaren inuti; vänligen hänvisa service till kvalificerad servicepersonal.

- Hantera inte strömladdnen med våta händer. Stäng av enheten helt innan du drar stickkontakten ur vägguttaget. Koppla bort strömladdnen om den inte används under lång tid. Se till att nätkontakten alltid är lätt åtkomlig. Använd inte förlängningskablar.
- Se till att inte skada strömladdnen, placera inte tunga föremål på den, spänna den eller böja den. Om nätsladden är skadad måste den bytas ut.
- Vidta alltid grundläggande säkerhetsåtgärder vid användning av denna produkt, i synnerhet när barn är närvarande.
- Slitsar och öppningar i skåpet tillhandahålls för ventilation och för att säkerställa tillförlitlig drift av produkten och skyddar den från överhettning.
- Installera inte i närheten av värmekällor, t.ex. värmeelement, eller andra apparater som avger värme. Undvik exponering för direkt solljus.
- För att förhindra risken för brand eller elektriska stötar, utsätt inte denna produkt för regn, vatten eller fukt.
- Du bör koppla bort produktens alla kablar och kontakter innan en storm.

Underhåll

- Koppla loss strömkabeln från strömkällan innan produkten rengörs. Använd en mjuk och ren trasa för att rengöra apparatens utsida.

Service och reparation

- Denna produkt innehåller inga delar som kan repareras av användaren. Vid fel, kontakta tillverkaren eller en auktoriserad serviceavdelning.

Varning: Epilepsivarning

- Innan du använder blyxtljuset, kontrollera om personer i närheten är sårbara för snabbt blinkande ljus. Om det finns, använd inte blyxtljuset.

Varning: Förebyggande av hörselnedsättning och hörselskador

- XParty Street Beat P5-949-enheten kan generera alltför höga ljudtrycksnivåer (SPL) som är tillräckliga för att orsaka permanent hörselnedsättning eller skada. Försiktighet bör iaktas för att undvika långvarig exponering för överdriven (>85 dB) SPL.

Skötsel av inbyggt batteri

- Din produkt drivs med ett inbyggt uppladdningsbart batteri.
- Koppla från när produkten inte används.
- Ett fulladdat batteri som inte används förlorar med tiden sin laddning.
- Om du planerar att förvara din enhet längre än sex månader, ladda batteriet till 50 % var sjätte månad för att hålla det fräscht.

Batterivarning!

- Batteriet som används i denna produkt kan utgöra risk för brand eller kemiska brännskador vid felaktig hantering.
- Försök inte öppna produkten för att byta batterier.
- Batterier kan explodera om de skadas.
- Utsätt inte batterierna för höga temperaturer.
- Tappa inte produkten eller utsätt den för kraftiga fysiska stötar.
- Kasser batteripaketet på rätt sätt genom att följa anvisningarna i denna bruksanvisning (se avsnittet "Kassering av utrustning och batterier"). Kasta dem inte i eld, ta inte isär dem, de kan läcka eller explodera.

Kassering: Utrustning och batterier

Denna produkt innehåller inga delar som kan repareras av användaren. Elektroniska produkter och batterier ska inte blandas med vanligt hushållsavfall. Hushållsanvändare bör kontakta antingen återförsäljaren, auktoriserat Sharp servicecenter eller deras lokala myndighetskontor för information om var och hur de kan ta dessa föremål för miljösäker återvinning. Batterierna ska tas bort av ett auktoriserat Sharp-servicecenter och kasseras enligt lokala föreskrifter. Släng inte i hushållsavfallet eller i en eld eftersom de kan explodera.

Kontroller

(Se  1 på sida 1).

1. Plats för telefon-/surfplattehållare

2.

Tryck på knappen för att hoppa till nästa spår.
Endast Bluetooth och USB. Tryck länge för att snabbspola det aktuella spåret.

3.

Tryck på knappen för uppspelning eller pausa uppspelningen.
Endast Bluetooth och USB.

4.

Tryck på knappen för att hoppa till föregående uppspelningsspår.
Endast Bluetooth och USB. Långt tryck för att snabbspola tillbaka det aktuella spåret.

5.

Tryck för att ändra ingångsvolymen för Mic 1.
Tryck för att välja Mic 1 (för volymjustering)

6.

Tryck för att ändra ingångsvolymen för Mic 2.
Tryck för att välja Mic 2 (för volymjustering)

7. Duo Mode /TWS

Tryck för att initiera Duo Mode-parning.
Tryck länge på knappen för att koppla bort anslutningen till DUO-läget.

8. REVERB

Tryck för att slå på och växla reverb på/av-alternativ för ingångar.
Långt tryck för att stänga av för alla ingångar.
Vrid reglaget för att ändra reverb-nivån.

OBS:

– Gäller endast för Mic 1- och Mic 2-ingångar

9. SUPERBAS

Tryck för att öka basen. Tryck igen för att stänga av.

10.

Tryck för att stänga av ljudet. Tryck igen för att slå på ljudet.

11. EQ

Tryck för att bläddra genom förinställda EQ-alternativ.
POP, DANS, ROCK, LIVE, KLUBB och PLATT.

12. DJ FX

Tryck på 1, 2, 3, 4, 5, 6-knappen för att spela DJ-effekten.
OBS: Det finns 12 effekter tillgängliga på XParty Street Beat. Du kan använda Sharp Life-appen för att tilldela dina favorit 6-effekter till den knapp du väljer.

13. Kontrollvred

Vrid för att justera volymnivån eller vald parameter.

Parametrarna är:

Mic 1 Volym.
Mic 2 Volym.
Reverbnivå.

14.

Tryck för att välja läge (Bluetooth®, Aux-in, USB).

15.

Tryck för att slå PÅ/AV blyxtljuset.
Tryck länge för att aktivera "Strobe Blast"-effekten i fem sekunder.

16.

Tryck länge för att slå PÅ/AV strömmen.

17.

LED-ljuseffekter. Tryck för att bläddra igenom:
Rollerz, Glow, Infinity, Blink, Club, Prism och Lights Out.

OBS:

– Du kan använda Sharp Life-appen för att förhandsgranska och välja ljuseffekten.

LCD-panel

(Se  2 på sida 1).

1.

Visar när Bluetooth-läget är aktivt.
Blinkar i Bluetooth-parningsläge

2.

Visas när Bluetooth eller USB-media spelas upp.

3.

Visas när Bluetooth eller USB-media pausas.

4. DUO

Visas när Duo Mode är aktivt.
Blinkar i parningsläge

5. USB

Visas när USB-läget är aktivt.

6. AUX

Visas när AUX-läget är aktivt.

7.

Visas när Mic 1 har satts in i Mic 1-ingången.
Ikonen blinkar när reverb-effekten slås på för MIC 1.

8.

Visas när Mic 2 har satts in i Mic 2-ingången.
Ikonen blinkar när reverb-effekten slås på för MIC 2.

9. REVERB

Visas när Reverb är inställt på PÅ.
Reverb-effekten tillämpas endast på MIC-ingångarna.

10.

Visas när högtalaren har stängts av.

11.

Visar batteriets laddningsnivå.
Blinkar vid laddning.
Blinkar inte när det är fulladdat.

12.

Visar parametervärdet för den åtgärd som utförs.

Ingångar/Utgångar

(Se  3,  4 på sida 1).

1. MIC IN 1 - Mikrofoningång

2. Aux in (3,5 mm)

3. USB-ingång

OBS:

– Endast för USB-uppspelning.

4. MIC IN 2 - Mikrofoningång

5. USB-laddningsport (5V/1A)

OBS:

– Endast för laddning av kompatibla enheter.





- Håresetknapp
- AC strömringång (220-240V ~ 50/60Hz)

Använda ditt partyhögtalarsystem

Strömanslutning / laddning av högtalaren

Den här högtalaren använder ett inbyggt litiumjonbatteri. Innan du använder den, ladda batterierna genom att ansluta strömkabeln och ladda högtalaren i minst fyra timmar.

LCD-panelen indikerar att partyhögtalaren laddas med en blinkande batteriikon. När batteriet är fullt kommer batteriikonen att sluta blinka och visa tre segment.

	67 – 100 %
	34 – 66 %
	11 – 33 %
	≤10 %

Ström på

Tryck på  knappen i 2 sekunder för att slå på.

För att stänga av högtalaren, tryck på  knappen i 2 sekunder.

Volymkontroll

För att styra volymen på partyhögtalaren, vrid kontrollratten medurs för att öka volymen och moturs för att minska volymen.

Bluetooth-läge

Första gången du ansluter din Bluetooth-enhet till denna högtalare måste du parkoppla din enhet till denna högtalare.

OBS:

– Om anslutningen försvinner, följ instruktionerna nedan för att parkoppla din apparat till enheten på nytt.

- Med enheten påslagen trycker du på  på enheten för att välja Bluetooth-läge. <BLUETOOTH> rullar över LCD-skärmen och Bluetooth-ikonen blinkar också.
- Aktivera din Bluetooth-enhet och välj sökläget. "XParty PS-949" visas i din Bluetooth-enhetslista.
- Välj "XParty PS-949" från listan över enheter. En ljudprompt ljuder när den har anslutits.
- Börja spela musik från den anslutna Bluetooth-enheten.

Streama musik trådlöst via Bluetooth

I Bluetooth-läge kan du trådlöst strömma ljud via partyhögtalaren. Använd kontrollerna på din parkopplade Bluetooth-enhet samt på högtalaren.

Duo Mode: True Wireless Stereo (TWS)

Detta medger anslutning av två XParty Street Beat-högtalare tillsammans som vänster och höger stereohögtalare.

Den första anslutna högtalaren är den primära (VÄNSTER KANAL) och den andra den sekundära (HÖGER KANAL).

Gör så här för att påbörja parningsprocessen:

- Slå på båda XParty Street Beat-högtalarna. Kontrollera att det inte finns någon befintlig Bluetooth-anslutning på båda högtalarna.
- Tryck på TWS-knappen på den övre panelen på den första högtalaren. Detta bör vara den högtalare du vill ha som VÄNSTER KANAL. Displayen visar <PAIR> och DUO-ikonen blinkar.
- Tryck på TWS-knappen på den andra högtalaren. Detta bör vara den högtalare du vill ha som HÖGER KANAL.

- De två högtalarna parkopplas automatiskt med varandra inom några sekunder. När parkopplingen är klar kommer den första högtalaren att visa <VÄNSTER KANAL> och den andra högtalaren kommer att visa <HÖGER KANAL>.
- ITWS-läge kan endast den VÄNSTRA kanalhögtalaren anslutas via din Bluetooth-enhet.

AUX-läge



Enheten kan användas för att lyssna på ljud från externa enheter.

- Anslut en extra ljudenhet till enheten via 3,5 mm ljudingång.
- Tryck på  knappen tills LCD-displayen visar <AUX>.
- Spela upp och kontrollera musik på källjudsenheten.

MIC/Gitarranvändning



XParty Street Beat kan stödja två mikrofoner, gitarrer eller andra 6,3 mm TRS-ljudingångar.

Använda en mikrofon, gitarr eller annan ljudingång



- Anslut 6,3 mm-uttaget till Mic 1- eller Mic 2-uttaget. Om du har en annan enhet, sätt in den i det återstående uttaget.
- För att styra högtalarnas utgångsvolym på enheterna, tryck på motsvarande  /  -knappen på kontrollpanelen och vrid kontrollknappen för att justera volymen tills du når önskad utgångsnivå.

Reverb

Du kan lägga till en reverb-effekt på enheter som är anslutna till Mic 1- eller Mic 2-ingångar och justera hur mycket av effekten som tillämpas.





- För att slå på reverb för Mic 1, tryck kort (<1 sekund) på reverbknappen. Mic 1-ikonen blinkar på LCD-displayen.
- Vrid kontrollratten för att justera reverb-nivån från <RB000> till <RB100>.
- För att slå på reverb för båda Mic 1 och Mic 2 ingångarna, tryck kort (<1 sekund) på reverb-knappen 2 gånger i rad. Ikonerna  och  blinkar på LCD-displayen.
- För att stänga av reverb, tryck länge (>2 sekunder) på reverb-knappen.

USB-läge och laddningsfunktioner

(Se  3,  4 på sida 1).

Högtalaren kan stödja USB-uppspelning och laddning.

USB-uppspelning

- Sätt i USB-enheten i USB-ingången .
- Tryck på  -knappen för att välja USB-läget. USB rullar över LCD-skärmen.
- Enhetens lagrade musik börjar spelas upp. Du kan använda  och  för att styra uppspelningen.

USB-laddning

- Mobila enheter kan laddas via USB-laddningsporten (5V, 1A).

Ljud- och ljuseffekter: EQ, Super Bass, Party Light och DJ FX

Justera EQ-effekten

Du kan justera EQ för högtalaren med förinställda equalizerinställningar för populära musiktyper.

- Tryck på EQ-knappen upprepade gånger för att välja EQ-effekten: POP, DANS, ROCK, LIVE, KLUBB och PLATT. LCD-displayen visar vald EQ.

SUPERBASS

Du kan förbättra basprestandan med Super Bass-funktionen.

Tryck på SUPER BASS-knappen för att slå på. <BASS ON> visas på LCD-skärmen.



Stäng av genom att trycka på SUPER BASS igen. <BASS OFF> visas på LCD-skärmen.

Partybelysning

Du kan justera högtalarenhetens ljuseffekt.

1. Tryck på knappen  upprepade gånger för att välja önskad ljuseffekt:
ROLLERZ, GLOW, INFINITY, BLINK, CLUB, PRISM och LIGHTS OUT. LCD-displayen visar vald effekt. Du kan förhandsgranska varje ljuseffekt i Sharp Life-appen.

STROB

1. Tryck på  knappen för att slå på blyxteffekten. Tryck igen för att stänga av.
2. Tryck och håll ned  knappen för att aktivera en 5-sekunders blyxtljuseffekt.
LCD-skärmen visar den valda inställningen.

EPILEPSIVARNING

- Innan du använder blyxtljuset, kontrollera om personer i närheten är sårbara för snabbt blinkande ljus. Om det finns, använd inte blyxtljuset.
- Vissa personer med epilepsi och fotokänslighet kan drabbas av ett anfall om de utsätts för blinkande eller blyxtbelysning.

DJ-effekter

Knapparna 1-6 låter dig snabbt spela en mängd olika DJ-effekter. DJ-effekterna kan aktiveras medan partyhögtalaren är i valfritt läge.

Det finns 12 effekter laddade i XParty Street Beat. Du kan använda Sharp Life-appen för att tilldela någon effekt till knappen efter eget val. För mer information om appkontroll, läs avsnittet nedan med titeln "Sharp Life-appen"

knapparna på kontrollpanelerna (1 till 6), ändra eller förhandsgranska disco-lamporna, ändra källingången eller till och med styra volymen. Skanna QR-koden nedan för att ladda ner appen. Appen är kompatibel med de flesta iOS- och Android-system.



Fabriksåterställning

Tryck länge på EQ-knappen (>5 sekunder) för att återställa enheten till fabriksinställningarna.

Efter en lyckad återställning kommer LCD-skärmen att visa <RESET>.

För att hårdåterställa din enhet, vänligen gör följande:

1. Se till att enheten är ansluten till en strömkälla via AC-ingången.
2. Lokalisera återställningsknappen med ett litet hål på baksidans I/O-panel
3. Infoga ett lämpligt litet spetsigt föremål - som en gem - i hålet. Håll ner knappen i 2-3 sekunder tills enheten återställs.

Tekniska specifikationer

Se huvudbruksanvisningen för den fullständiga specifikationstabellen.

Använda din enhet utomhus

XParty Streetbeat kan användas utomhus med sitt IPX4-klassade stänkskydd.

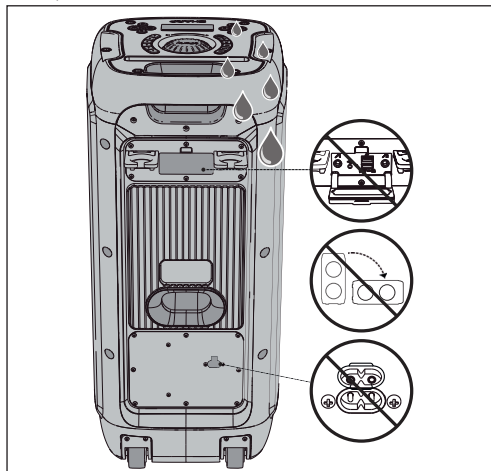

Sharp Life-appen

Du kan ladda ner Sharp Life-appen till din smarta enhet. Appen ger full kontroll över XParty Street Beat.

Du kan spela någon av de 12 DJ FX och tilldela dina favoriter till

УКРАЇНСЬКА

Перш ніж користуватися виробом, прочитайте всі вказівки з техніки безпеки. Всі інструкції містяться у керівництві з експлуатації, яке можна завантажити з веб-сайту sharpconsumer.eu

Важливі вимоги безпеки

Дотримуйтесь усіх правил безпеки і зважайте на попередження. Збережіть це керівництво з експлуатації для подальшого використання.



Ця позначка повідомляє користувача про те, що додаткова інформація стосовно безпеки, експлуатації та технічного обслуговування міститься в керівництві з експлуатації.



Ця позначка означає наявність у корпусі виробу незіольованої «небезпечної напруги», величина якої може бути достатня для завдання людині ураження електричним струмом.



Означає змінний струм

Ця позначка означає, що номінальна напруга, біля значення якої вона використовується, є напругою змінного струму.



Стосується обладнання II класу.

Ця позначка означає, що цей виріб має подвійну ізоляцію і не потребує захисного з'єднання з електричним заземленням.

Застереження



Щоб уникнути ризику ураження електричним струмом, не знімайте задню кришку. Цей виріб не містить жодних деталей, призначених для обслуговування користувачем. Технічне обслуговування апарату має здійснювати кваліфікований персонал.

- Не беріться за шнур живлення мокрими руками. Перш ніж виймати вилку живлення з розетки, вимкніть пристрій. Якщо пристрій не буде використовуватись протягом тривалого часу, вимкніть шнур живлення з електророзетки. Переконайтесь у наявності вільного доступу до вилки живлення. Не підключайте його за допомогою подовжувачів.
- Не пошкодьте шнур живлення. Не ставте на нього важкі предмети, не розтягуйте й не перегинайте його. У разі пошкодження шнура живлення його необхідно замінити.
- Користуючись цим виробом, особливо у присутності дітей, завжди дотримуйтесь основних правил безпеки.
- Щілини та отвори у корпусі призначені для вентиляції; вони забезпечують надійне функціонування виробу, запобігаючи його перегріву.
- Не встановлюйте виріб біля будь-яких джерел тепла, наприклад радіаторів чи інших пристроїв, що виділяють тепло. Не піддавайте його дії прямого сонячного світла.
- Щоб запобігти ризику пожежі чи ураження електричним струмом, не допускайте потрапляння на виріб крапель дощу, води чи конденсації вологи.

- Перед грозою слід відключити від всі кабелі і роз'єднати виріб.

Технічне обслуговування

- Перш ніж починати чищення виробу, вимкніть його шнур живлення з електророзетки. Для чищення зовнішньої поверхні пристрою користуйтеся чистою м'якою тканиною.

Обслуговування і ремонт

- Цей виріб не містить жодні деталі, які користувач мав би обслуговувати самотужки. У разі несправності звертайтеся до виробника чи вповноваженого відділу обслуговування.

Обережно! Попередження щодо осіб, хворих на епілепсію

- Перш ніж використовувати стробоскоп, переконайтесь у тому, що поблизу нема осіб, вразливих до частих спалахів світла. Якщо такі є, не користуйтеся стробоскопом.

Обережно! Запобігання втраті та пошкодженню слуху

- Блок XParty Street Beat PS-949 здатний створювати звуки з високим рівнем звукового тиску (SPL), здатні спричинити незворотну втрату чи пошкодження слуху. Обережно, не допускайте тривалої дії звуку з високим рівнем звукового тиску (>85 дБ).

Догляд за вбудованим акумулятором

- Для живлення вашого виробу використовується вбудований акумулятор.
- Коли виріб не використовується, вимкніть його з мережі.
- Коли виріб не використовується, повністю заряджений акумулятор із бігом часу втрачає заряд.
- Якщо пристрій планується зберігати понад шість місяців, раз на шість місяців заряджайте акумулятор до 50%, щоб він залишався працездатним.

Увага — акумулятор!

- У разі неправильного поводження акумулятор, що використовується у цьому виробі, може спричинити пожежу чи хімічний опік.
- Не намагайтесь відкрити виріб з метою заміни акумулятора.
- У разі пошкодження акумулятори можуть вибухати.
- Не піддавайте акумулятори дії високих температур.
- Не допускайте, щоб виріб падав чи зазнавав сильних ударів.
- Утилізацію акумуляторного блока слід виконувати належним способом, дотримуючись вказівок, які містяться в цьому посібнику (див. розділ «Утилізація пристрою та акумуляторів»). Не кидайте його у вогонь і не розбирайте — це може призвести до витікання електроліту чи вибуху.

Утилізація: обладнання й акумулятори

Цей виріб не містить жодні деталі, які користувач мав би обслуговувати самотужки.

Електронні вироби та акумулятори не слід викидати разом із побутовим сміттям. Дізнатися, де і як переробляти виріб екологічно безпечним способом, побутові користувачі можуть у продавця, в авторизованих сервісних центрах Sharp або у місцевих органах влади. Акумулятори слід демонтувати в авторизованому сервісному центрі компанії Sharp та утилізувати згідно з чинним законодавством.

Не викидайте їх разом із побутовим сміттям і не кидайте їх у вогонь — вони можуть вибухати.

Елементи керування

(Див.  1 на сторінці 1).

1. Кишенька для встановлення телефону чи планшета

2.

Кнопка переходу до наступного запису.
Тільки Bluetooth і USB. Тривале натискання призводить до швидкого перемотування поточного запису вперед.

3.

Початок чи призупинення відтворення.
Тільки Bluetooth і USB

4.

Кнопка переходу до попереднього запису.
Тільки Bluetooth і USB. Тривале натискання призводить до швидкого перемотування поточного запису назад.

5.

Зміна гучності за входом Mic 1.
Натисніть, щоб вибрати Mic 1 (для регулювання гучності)

6.

Зміна гучності за входом Mic 2.
Натисніть, щоб вибрати Mic 2 (для регулювання гучності)

7. Режим Duo / TWS

Натискання кнопки призводить до встановлення з'єднання в режимі Duo.
Щоб розірвати з'єднання в режимі Duo, слід натиснути й утримувати цю кнопку.

8. REVERB (Ревербератор)

Ця кнопка дозволяє увімкнути реверберацію, а також вмикати чи вимикати її для різних входів.
Натисніть і утримуйте, щоб вимкнути для всіх входів.
Для зміни рівня реверберації слід обертати ручку керування.

ПРИМІТКА:

– Стосується тільки входів Mic 1 і 2

9. SUPER BASS (Супербас)

Ця кнопка дозволяє увімкнути посилення рівня низьких частот.
Повторне натискання цієї кнопки призводить до усунення цього ефекту.

10.

Однократне натискання призводить до вимкнення звуку. Щоб увімкнути звук, потрібно натиснути цю кнопку ще раз.

11. EQ (Еквалайзер)

Короткочасно натискаючи кнопку, можна вибрати різні шаблони еквалайзера:
POP (Поп), DANCE (Танцювальна музика), ROCK (Рок), LIVE (Наживо), CLUB (Клуб) чи FLAT (Рівномірна частотна характеристика).

12. DJ-ефекти

Натисніть кнопку 1, 2, 3, 4, 5, 6 для відтворення DJ-ефектів.
ПРИМІТКА: У XParty Street Beat передбачено 12 звукових ефектів.
Користуючись застосунком Sharp Life, можна призначити довільні кнопки для виклику 6 улюблених звукових ефектів.

13. Ручка керування





Обертання — регулювання гучності чи значення вибраного параметра.

До цих параметрів відносяться:

гучність Mic 1.







гучність Mic 2.

рівень реверберації.

14.  Натискання кнопки призводить до вибору режиму (Bluetooth®, Aux-in, USB).
15.  Натискання кнопки призводить до ввімкнення/вимкнення стробоскопа. Тривале натискання викликає ефект серії спалахів тривалістю п'ять секунд.
16.  Тривале натискання кнопки призводить до увімкнення/вимкнення живлення.
17.  Ефекти світлодіодного підсвічування. Натискаючи кнопку, можна по черзі вибрати такі режими: Rollerz (Ролики), Glow (Сяйво), Infinity (Безмежність), Blink (Миготіння), Club (Клуб), Prism (Призма) та Lights Out (Без підсвічування).
- ПРИМІТКА:**
– У застосунку Sharp Life можна попередньо переглянути й вибрати світловий ефект.

Рідкокристалічний дисплей



(Див.  2 на сторінці 1).

-  Відображається, коли використовується режим Bluetooth. У режимі встановлення зв'язку через Bluetooth індикатор блимає.
-  Відображається під час відтворення запису через Bluetooth чи з накопичувача USB.
-  Відображається, коли відтворення запису через Bluetooth чи з накопичувача USB призупинено.
- DUO**
Відображається, коли використовується режим Duo. У режимі встановлення зв'язку індикатор блимає.
- USB**
Відображається, коли використовується режим USB.
- AUX**
Відображається, коли використовується режим AUX.
-  Відображається, коли у гніздо для мікрофона Mic 1 вставлено мікрофон №1. Коли для MIC 1 увімкнено ефект реверберації, індикатор блимає.
-  Відображається, коли у гніздо для мікрофона Mic 2 вставлено мікрофон №2. Коли для MIC 2 увімкнено ефект реверберації, значок блимає.
- REVERB (Ревербератор)**
Відображається, коли ввімкнено ефект реверберації. Ефект реверберації застосовується тільки до входів для мікрофонів.
-  Відображається, коли звук динаміка вимкнено.
-  Відображає рівень заряду акумулятора.

Під час заряджання акумулятора цей індикатор блимає. Коли акумулятор заряджений повністю, індикатор не блимає.

12.  Відображає значення параметра виконуваної операції.

Входи й виходи

(Див.  3,  4 на сторінці 1).





- MIC IN 1 — мікрофонний вхід
 - Вхід Aux (3,5 мм)
 - Гніздо USB
- ПРИМІТКА:**
– Тільки для відтворення з накопичувача USB.
- MIC IN 2 — мікрофонний вхід
 - Гніздо USB для зарядки (5 В/1 А)
- ПРИМІТКА:**
– Тільки для пристроїв, сумісних із заряджанням.
- Кнопка скидання через отвір
 - Вхід живлення змінним струмом (220-240 В ~ 50/60 Гц)

Порядок користування переносною акустичною системою



Підключення до джерела живлення та заряджання акустичної системи

У цій акустичній системі використовується літій-іонний акумуляторний блок. Перш ніж користуватися системою, слід зарядити акумулятор, підключивши її до електромережі кабелем живлення принаймні на чотири години.

Під час заряджання акустичної системи на рідкокристалічному дисплеї блимає значок батареї. Коли акумулятор заряджений, значок батареї перестане блимати й матиме три заповнені сегменти.

	67 – 100%
	34 – 66%
	11 – 33%
	≤ 10%

Увімкнення живлення

Щоб увімкнути вибір, слід натиснути кнопку  на 2 секунди. Щоб вимкнути акустичну систему, слід натиснути на 2 секунди кнопку .

Регулювання гучності

Щоб збільшити гучність переносної акустичної системи, слід обернути ручку керування за годинниковою стрілкою, а щоб зменшити — проти годинникової стрілки.

Режим Bluetooth

Уперше використовуючи цей виріб із пристроєм, що підтримує Bluetooth, потрібно встановити з'єднання пристрою з акустичною системою.

ПРИМІТКИ:

– Якщо з'єднання розірвано, відновіть з'єднання пристрою з виробом, виконавши вказівки, що наведено далі.

1. Коли пристрій увімкнений, натискайте на ньому кнопку , щоб вибрати режим Bluetooth. На рідкокристалічному дисплеї відобразиться біжучим рядком слово <BLUETOOTH>, і почне блимати значок Bluetooth.
2. Активуйте пристрій Bluetooth і виберіть режим пошуку. У списку пристроїв Bluetooth з'явиться назва «XParty PS-949».
3. Виберіть у списку пристрій «XParty PS-949». Після успішного встановлення з'єднання прозвучить звукове повідомлення.
4. Почніть відтворення музики з під'єданого пристрою Bluetooth.

Потокове передавання звуку каналом Bluetooth

У режимі Bluetooth можна транслювати звук на переносну акустичну систему в потоковому режимі. Під час потокового передавання звуку можна користуватися елементами керування пристрою Bluetooth або аудіосистеми.

Режим Duo: Справжнє бездротове стерео (TWS)

Цей режим дозволяє з'єднати дві переносні аудіосистеми XParty Street Beat як лівий і правий стереодинаміки.

Перший підключений динамік стає основним (ЛІВИЙ ЗВУКОВИЙ КАНАЛ), а другий — допоміжним (ПРАВИЙ ЗВУКОВИЙ КАНАЛ).

Щоб розпочати встановлення з'єднання, слід виконати такі дії:

1. Увімкніть обидва динаміки XParty Street Beat. Переконайтеся у тому, що жодна з них не має наявного з'єднання Bluetooth.
2. Натисніть кнопку TWS на кришці першого динаміка. Це має бути динамік, який використовуватиметься для ЛІВОГО ЗВУКОВОГО КАНАЛУ. На дисплеї з'явиться напис <PAIR> (Встановлення з'єднання), і блиматиме значок DUO.
3. Натисніть кнопку TWS на кришці другого динаміка. Це має бути динамік, який використовуватиметься для ПРАВОГО ЗВУКОВОГО КАНАЛУ.
4. За кілька секунд обидва динаміки автоматично встановлять зв'язок між собою. Після успішного встановлення зв'язку на першому динаміку з'явиться напис <LEFT CHANNEL> (Лівий канал), а на другому — <RIGHT CHANNEL> (Правий канал).
5. У режимі TWS з пристрою Bluetooth можна підключитися тільки до динаміка, який відповідає ЛІВОМУ ЗВУКОВОМУ КАНАЛУ.

Режим AUX



Пристрій можна використовувати для прослухування звуку з зовнішніх пристроїв.

1. Підключіть до пристрою зовнішній аудіопристрій за допомогою кабелю з роз'ємами 3,5 мм.
2. Натискайте кнопку , доки на рідкокристалічному дисплеї не з'явиться напис <AUX>.
3. Розпочніть та керуйте відтворенням запису на пристрої-джерелі.

Робота з гніздом MIC/Guitar



Аудіосистема XParty Street Beat може працювати з двома мікрофонами, гітарами чи іншими звукочутливими пристроями, що мають роз'єми TRS 6,3 мм.

Користування мікрофоном, гітарою чи іншими звукочутливими пристроями

1. Вставте роз'єм 6,3 мм у гніздо Міс 1 чи 2. Якщо ви маєте інший пристрій, вставте його в інше гніздо.
2. Щоб регулювати гучність сигналу з пристроїв на динамку, натисніть відповідну кнопку  /  на панелі керування та, обертаючи ручку керування, відрегулюйте гучність на виході до потрібного рівня.

Реверберація

Звуковий сигнал із пристроїв, підключених до входів Міс 1 чи Міс 2, можна піддати ефекту реверберації, задавши його глибину.





1. Щоб увімкнути реверберацію для входу Міс 1, короткочасно (менше ніж на одну секунду) натисніть кнопку реверберації. На рідкокристалічному дисплеї почне блимати значок мікрофона №1.
2. Обертаючи ручку керування, встановіть рівень реверберації в межах від <RB000> до <RB100>.
3. Щоб увімкнути реверберацію для входів Міс 1 і Міс 2, короткочасно (менше ніж на одну секунду) натисніть кнопку реверберації два рази поспіль. На рідкокристалічному дисплеї почнуть блимати значки  / .
4. Щоб вимкнути реверберацію, натисніть і утримайте (більше як на 2 секунди) кнопку реверберації.

Функції режиму USB та заряджання

(Див.  з  на сторінці 1).

Інтерфейс USB аудіосистеми можна використовувати для відтворення звуку або для заряджання.

Відтворення з накопичувача USB

1. Вставте у вхід USB  пристрій USB.
2. Натисніть кнопку , щоб перейти в режим USB. На рідкокристалічному дисплеї відобразиться біжучим рядком слово «USB».
3. Розпочнеться відтворення звукозаписів, збережених на пристрої USB. Для керування відтворенням можна користуватися кнопками   .

Заряджання через роз'єм USB

1. Зарядний порт USB (5 В, 1 А) можна використовувати для заряджання мобільних пристроїв.

Звукові та світлові ефекти: EQ (Еквалайзер), Super Bass (Супербас), підсвічування і DJ-ефекти

Налаштування шаблону еквалайзера

В еквалайзері акустичної системи можна встановити попередньо завантажені параметри для популярних музичних стилів.

1. Натискаючи кнопку EQ, виберіть потрібний шаблон еквалайзера: POP (Поп), DANCE (Танцювальна музика), ROCK (Рок), LIVE (Наживо), CLUB (Клуб) чи FLAT (Рівномірна частотна характеристика). Вибраний шаблон відображається на рідкокристалічному дисплеї.

Super Bass (Супербас)

Функція Super Bass (Супербас) призначена для посилення низькочастотної складової звуку.

Щоб увімкнути цю функцію, слід натиснути кнопку SUPER BASS (Супербас). На дисплеї з'явиться напис <BASS ON> (Бас увімк.).

Щоб вимкнути цю функцію, слід натиснути кнопку SUPER BASS (Супербас) ще раз. На дисплеї з'явиться напис <BASS OFF> (Бас вимк.).

Підсвічування

Ця функція дозволяє вибрати світлове оформлення динаміка.

1. Натискаючи кнопку , виберіть потрібний світловий ефект: ROLLERZ (Ролики), GLOW (Сяйво), INFINITY (Безмежність), BLINK (Миготіння), CLUB (Клуб), PRISM (Призма) та LIGHTS OUT (Без підсвічування). Вибраний ефект підсвічування відображається на рідкокристалічному дисплеї. У застосунку Sharp Life можна побачити, як виглядає кожен із світлових ефектів.

Стробоскоп

1. Щоб увімкнути стробоскопічний ефект, слід натиснути кнопку . Повторне натискання цієї кнопки призводить до усунення цього ефекту.

2. Якщо натиснути й утримувати кнопку , буде виконано серію спалахів тривалістю 5 секунд. Вибране налаштування відображається на рідкокристалічному дисплеї.

ПОПЕРЕДЖЕННЯ ЩОДО ОСІБ, ХВОРИХ НА ЕПІЛЕПСІЮ

- Перш ніж використовувати стробоскоп, переконайтесь у тому, що поблизу нема осіб, вразливих до спалахів світла. Якщо такі є, не користуйтеся стробоскопом.
- Окремі особи, що страждають на епілепсію та світлочутливість, під дією спалахів чи стробоскопічного освітлення можуть зазнати нападу.

DJ-ефекти

Натискаючи кнопки від 1 до 6, можна швидко відтворити різні DJ-ефекти.

DJ-ефекти можна активувати у будь-якому режимі роботи переносної акустичної системи.

В XParty Street Beat передбачено 12 звукових ефектів. Поставити певні ефекти у відповідність певним кнопкам можна у застосунку Sharp Life.

Інші можливості цього застосунку описано в розділі «Застосунок Sharp Life».

Користування пристроєм поза приміщеннями

Акустичною системою XParty Street Beat можна користуватися просто неба, оскільки вона має бризкозахисний корпус зі ступенем захисту IPX4.

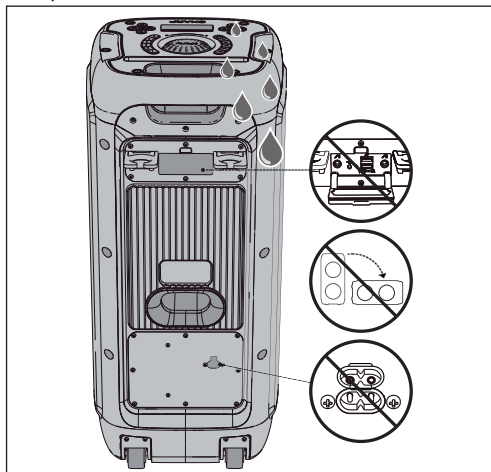

Застосунок Sharp Life

Застосунок Sharp Life можна завантажити на свій мобільний пристрій. У цьому застосунку можна керувати всіма функціями системи XParty Street Beat.

Він дає можливість відтворювати будь-який із 12 DJ-ефектів, ставити певні з них у відповідність кнопкам на панелі керування (від 1 до 6), змінювати чи попередньо переглядати ефекти світлодіодного підсвічування, змінювати джерело вхідного сигналу й навіть регулювати гучність звуку.

Завантажити застосунок можна, зісканувавши розташований нижче QR-код. Цей застосунок сумісний із більшістю версій операційних систем iOS і Android.



Відновлення заводських налаштувань

Щоб відновити заводські налаштування, слід натиснути й утримувати кнопку EQ (Еквалайзер) протягом тривалого часу (понад 5 секунд). Після успішного відновлення заводських налаштувань на рідкокристалічному дисплеї відобразиться слово <RESET> (Скид).

Щоб жорстко перезавантажити ваш пристрій, будь ласка, зробіть наступне:

1. Переконайтесь, що пристрій підключений до джерела живлення через вхід АС.
2. Знайдіть кнопку для перезавантаження з маленьким отвором на задній панелі I/O
3. Вставте підходящий маленький гострий об'єкт - такий як скріпка - у отвір. Утримуйте кнопку натиснутою протягом 2-3 секунд, поки пристрій не перезавантажиться.

Технічні характеристики

Повна таблиця технічних характеристик міститься в основному посібнику з експлуатації.





Sharp Consumer Electronics Poland sp. z o.o.
Ostaszewo 57B, 87-148 Łysomice, Poland
Made in China

SAU/QSG/0083

www.sharpconsumer.eu

SHARP