



Backofen
Oven
Four
Oven
Piekarnik
Horno

MBO-1200.1





DE

Bedienungsanleitung Backofen



Spannung: 220-240 V ~ 50 Hz
Leistung: 1200W



SICHERHEITSWARNUNGEN

1. Dieses Gerät kann von Kindern ab 8 Jahren und Personen mit eingeschränkter körperlicher, sensorischer oder geistiger Leistungsfähigkeit oder mangelnder Erfahrung und Kenntnis verwendet werden, wenn sie eine Aufsicht oder Anweisung zur sicheren Verwendung des Geräts erhalten haben und die Gefahren verbunden. Kinder dürfen niemals mit dem Gerät spielen. Reinigung und Wartung durch den Benutzer dürfen nur von Kindern durchgeführt werden, die älter als 8 Jahre sind und beaufsichtigt werden.
2. Wenn das Netzkabel beschädigt ist, muss es vom Hersteller, seinem Servicemitarbeiter oder ähnlich qualifizierten Personen ausgetauscht werden, um eine Gefahr zu vermeiden.
3. Ziehen Sie den Stecker immer aus der Steckdose - ziehen Sie niemals am Kabel. Ziehen Sie den Stecker aus der Steckdose, bevor Sie das Gerät bewegen.
4. Betreiben Sie das Gerät nicht mit einem beschädigten Netzkabel oder -stecker oder nachdem das Gerät oder ein Anbaugerät beschädigt wurde. Wenden Sie sich an qualifizierte Techniker.
5. Fassen Sie das Gerät nicht mit nassen Händen an.
6. Um die Gefahr von Feuer, Stromschlag oder Produktschäden zu verringern, setzen Sie dieses Gerät nicht Regen, Feuchtigkeit, Tropfen oder Spritzern aus. Auf das Gerät dürfen keine mit Flüssigkeiten gefüllten Gegenstände wie Vasen gestellt werden.
7. Stellen Sie sicher, dass das Gerät vor der Reinigung vom Stromnetz getrennt ist. Lassen Sie das Gerät vollständig abkühlen, bevor Sie es reinigen oder lagern.
8. Dieses Gerät ist nur für den Hausgebrauch bestimmt.
9. Berühren Sie keine heißen Oberflächen. Die Temperatur der Zubehöroberflächen kann während des Betriebs des Geräts sehr hoch sein. Verwenden Sie nur Griffe.
10. Dieses Gerät darf nicht mit einem externen Timer oder einer separaten Fernbedienung betrieben werden.
11. Um die Gefahr eines Stromschlags oder einer Brandgefahr durch Überhitzung zu vermeiden, stellen Sie sicher, dass Vorhänge und andere Materialien die Lüftungsschlitze nicht blockieren.
12. Der Abstand über dem Gerät sollte mindestens 50 cm und an den Seiten mindestens 20 cm betragen.
13. Stellen Sie das Gerät auf eine hitzebeständige Matte.
14. Zugängliche Teile können während des Gebrauchs heiß werden. Kleine Kinder sollten vom Gerät ferngehalten werden.
15. Während des Gebrauchs wird das Gerät heiß. Es ist darauf zu achten, dass die Heizelemente im Gerät nicht berührt werden.

PRODUKTÜBERSICHT

1. Temperaturregelung
2. Schalter für Ober- und Unterhitze
3. Timer
4. Kontrolllampe
5. Backrost
6. Backblech
7. Halter

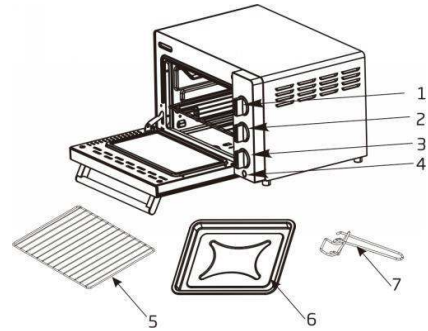

OPERATION

Stellen Sie vor der ersten Verwendung Ihres Backofens Folgendes sicher:

1. Lesen Sie alle Anweisungen in diesem Handbuch.
2. Stellen Sie sicher, dass der Backofen nicht angeschlossen ist und sich die Schalter in der Position „OFF“ befinden.
3. Waschen Sie das Zubehör in heißem Seifenwasser oder in der Spülmaschine.
4. Trocknen Sie den gesamten Zubehör gründlich in. Stecker in die Steckdose stecken und Sie können Ihren neuen Backofen verwenden.

Bedienung des Backofens

Temperaturregelung: Wählen Sie die gewünschte Temperatur aus 65°C bis 230 °C zum Backen.

Schalter: Wählen Sie den gewünschten Einstellung aus.

Einstellungen

- Oberhitze EIN
- Unterhitze EIN
- Ober- und Unterhitze EIN

- * Legen Sie die zu kochenden Speisen auf das Backblech.
- * Stellen Sie das Backblech und den Rost in die gewünschte Schiene.
- * Heizen Sie den Backofen ca. 15 Minuten vor.
- * Stellen Sie den Temperaturregler auf die gewünschte Temperatur.
- * Schalten Sie den Schalter in den gewünschten Garmodus. Wenn das Kochen abgeschlossen ist, Stellen Sie den Schalter auf "OFF".

Reinigung

1. Es ist wichtig, den Backofen nach jedem Gebrauch zu reinigen, um eine Ansammlung von Fett und unangenehme Gerüche zu vermeiden.
2. Lassen Sie den Backofen vollständig abkühlen und ziehen Sie vor dem

Reinigen den Netzstecker aus der Steckdose.

3. Tauchen Sie den Backofen nicht in Wasser und waschen Sie ihn nicht unter einem Wasserspeier.

4. Abnehmbarer Rost, Backblech, kann wie normales Küchengeschirr gewaschen werden.

5. Reinigen Sie die Außenseite des Backofen mit einem feuchten Schwamm.

6. Verwenden Sie zum Reinigen des Backofen keine Scheuermittel oder scharfen Utensilien, da Kratzer ihn schwächen und zerbrechen können.

7. Lassen Sie alle Teile und Oberflächen gründlich trocknen, bevor Sie den Backofen anschließen und verwenden.

NÜTZLICHE HINWEISE

Machen Sie sich keine Sorgen, wenn beim ersten Gebrauch Rauch auftritt. Dies ist normal und verschwindet innerhalb von 20 Minuten. Im Allgemeinen ist es nicht erforderlich, den Backofen vorzuheizen. Sie können jedoch bessere Ergebnisse erzielen, wenn Sie den Backofen vor dem Kochen einiger delikater Mahlzeiten wie seltenem oder mittlerem Fleisch und Kuchen erhitzen.

Entsorgung



Dieses Symbol auf dem Produkt zeigt an, dass Ihr Elektro- oder Elektronik-Altgerät von Haushaltsabfällen getrennt entsorgt werden muss.

Die WEEE-Richtlinie (von engl.: Waste of Electrical and Electronic Equipment; deutsch: Elektro- und Elektronikgeräte-Abfall) (2012/19/EU) wurde etabliert, um Produkte unter Verwendung der bestmöglichen Recyclingtechniken wiederzuverwerten, um die Auswirkungen auf die Umwelt zu minimieren, gefährliche Substanzen zu behandeln und weitere Deponien zu vermeiden. Wenden Sie sich für weitere Informationen über die korrekte Entsorgung von Elektro- und Elektronikgeräte-Abfall bitte an Ihre örtlichen Behörden.



EN

Instruction Manual Oven



Voltage: 220-240V~50Hz
Power: 1200W



SAFETY WARNINGS

1. This appliance can be used by children aged from 8 years and above and persons with reduced physical, sensory or mental capabilities or lack of experience and knowledge if they have been given supervision or instruction concerning use of the appliance in safe way and understand the hazards involved. Children must never play with the appliance. Cleaning and user maintenance shall not be made by children unless they are older than 8 and supervised.
2. If the mains power cable is damaged it must be replaced by the manufacturer, its service agent, or similarly qualified persons in order to avoid a hazard.
3. Always pull the plug out from the mains power wall socket - never pull the cable. Remove the plug from the mains power all socket before moving the appliance.
4. Do not operate the appliance with a damaged mains power cable or plug or after the appliance or any attachment has been damaged. Seek qualified technicians for assistance.
5. Do not handle the appliance with wet hands.
6. To reduce the risk of fire, electric shock or product damage, do not expose this appliance to rain, moisture, dripping or splashing. No objects filled with liquids, such as vases, should be placed on the appliance.
7. Ensure to unplug the appliance from the mains power wall socket before cleaning. Allow the appliance to cool completely before cleaning or storing.
8. This appliance is for household use only.
9. Do not touch hot surfaces. The temperature of accessories surfaces may be very high when the appliance is operating. Use handles only.
10. This appliance is not intended to be operated by means of an external timer or separate remote-control system.
11. To prevent the risk of electric shock or fire hazard due to overheating, ensure that curtains and other materials do not obstruct the ventilation vents.
12. The clearance above the appliance should be at least 50 cm and at least 20 cm at the sides.
13. Put the appliance onto a heat-resistant mat.
14. Accessible parts may become hot during use. Young children should be kept away from the appliance.
15. During use the appliance becomes hot. Care should be taken to avoid touching the heating elements inside the appliance.

PRODUCT OVERVIEW

1. Temperature control
2. Switch for oven heating modes
3. Timer Knob
4. Pilot lamp
5. Wire rack
6. Baking tray
7. Tray handle

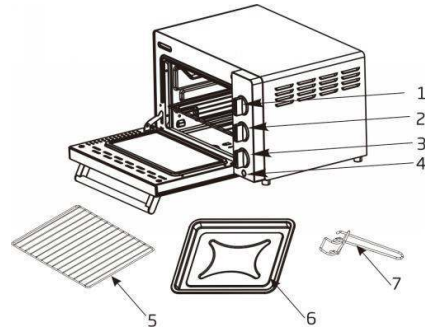

OPERATION

Before using your Oven for the first time, be sure to:

1. Read all the instructions in this manual.
2. Make sure that the Oven is unplugged and the switches are in the “OFF” position.
3. Wash the accessories in hot soapy water or in the dishwasher.
4. Thoroughly dry all accessories oven into the mains power wall socket and you are ready to use your new Oven.

Using your oven

Temperature control: Choose the desired temperature from 65 °C to 230 °C for cooking.

Switches: Choose the desired cooking mode for cooking.

Cooking modes

- Upper element ON
- Lower heating element ON
- Upper and lower heating elements ON

- * Place food to be cooked on the baking tray.
- * Place the baking tray and the wire rack in desired Shelf.
- * Preheat the Oven for approximately 15 minutes.
- * Turn the temperature control to the required temperature.
- * Turn on the switch to required cooking mode. When the cooking is complete, turn the switch to “OFF”.

Cleaning

1. It is important that clean the Oven after each use to prevent an accumulation of grease and avoid unpleasant odors.
2. Allow the Oven to cool down completely and unplug from the mains power wall socket before cleaning.
3. Do not immerse the Oven in water or wash it under a waterspout.

4. Removable wire rack, baking tray, can be washed as normal kitchenware.
5. Clean the outside of the Oven with a damp sponge.
6. Do not use abrasive cleaners or sharp utensils to clean the Oven, as scratching may weaken it and cause shattering.
7. Let all parts and surfaces dry thoroughly prior to plugging Oven in and using.

HELPFUL HINTS

Do not worry if smoke appears during the first use. This is normal, and will disappear within 20 minutes. In general, it is not necessary to preheat the Oven, but you may get better results if you heat the Oven before cooking some delicate meals., such as rare or medium meat and cakes.

Waste Management



The symbol above and on the product means that the product is classed as Electrical or Electronic equipment and should not be disposed with other household or commercial waste at the end of its useful life.

The Waste of Electrical and Electronic Equipment (WEEE) Directive (2012/19/EU) has been put in place to recycle products using best available recovery and recycling techniques to minimise the impact on the environment, treat any hazardous substances and avoid the increasing landfill. Contact local authorities for information on the correct disposal of Electrical or Electronic equipment.



FR

Manuel d'instructions Four



Tension: 220-240V ~ 50Hz
Puissance: 1200 W



AVERTISSEMENTS DE SÉCURITÉ

1. Cet appareil peut être utilisé par des enfants âgés de 8 ans et plus et des personnes ayant des capacités physiques, sensorielles ou mentales réduites ou un manque d'expérience et de connaissances s'ils ont reçu une supervision ou des instructions concernant l'utilisation de l'appareil en toute sécurité et comprennent le dangers impliqués. Les enfants ne doivent jamais jouer avec l'appareil. Le nettoyage et l'entretien par l'utilisateur ne doivent pas être effectués par des enfants à moins qu'ils ne soient âgés de plus de 8 ans et surveillés.
2. Si le câble d'alimentation secteur est endommagé, il doit être remplacé par le fabricant, son agent de service ou des personnes de qualification similaire afin d'éviter tout danger.
3. Débranchez toujours la fiche de la prise secteur - ne tirez jamais sur le câble. Retirez la fiche de la prise secteur avant de déplacer l'appareil.
4. N'utilisez pas l'appareil avec un câble d'alimentation ou une prise endommagés ou après que l'appareil ou tout accessoire a été endommagé. Faites appel à des techniciens qualifiés pour obtenir de l'aide.
5. Ne manipulez pas l'appareil avec les mains mouillées.
6. Pour réduire les risques d'incendie, d'électrocution ou de dommages au produit, n'exposez pas cet appareil à la pluie, à l'humidité, aux gouttes ou aux éclaboussures. Aucun objet rempli de liquide, comme des vases, ne doit être placé sur l'appareil.
7. Assurez-vous de débrancher l'appareil de la prise secteur avant de le nettoyer. Laissez l'appareil refroidir complètement avant de le nettoyer ou de le ranger.
8. Cet appareil est destiné à un usage domestique uniquement.
9. Ne touchez pas les surfaces chaudes. La température des surfaces des accessoires peut être très élevée lorsque l'appareil fonctionne. Utilisez uniquement des poignées.
10. Cet appareil n'est pas conçu pour être utilisé au moyen d'une minuterie externe ou d'un système de télécommande séparé.
11. Pour éviter tout risque d'électrocution ou d'incendie dû à une surchauffe, assurez-vous que les rideaux et autres matériaux n'obstruent pas les orifices de ventilation.
12. Le dégagement au-dessus de l'appareil doit être d'au moins 50 cm et d'au moins 20 cm sur les côtés.
13. Placez l'appareil sur un tapis résistant à la chaleur.
14. Les pièces accessibles peuvent devenir chaudes pendant l'utilisation. Les jeunes enfants doivent être tenus à l'écart de l'appareil.
15. Pendant l'utilisation, l'appareil devient chaud. Des précautions doivent être prises pour éviter de toucher les éléments chauffants à l'intérieur de l'appareil.

PRÉSENTATION DU PRODUIT

1. Contrôle de la température
2. Commutateur pour les modes de chauffage du four
3. Bouton de minuterie
4. Lampe témoin
5. Grille métallique
6. Plateau de support
7. Poignée du plateau

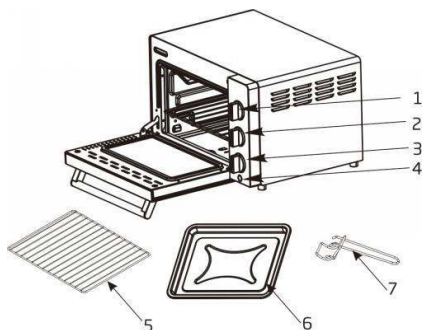

OPÉRATION

Avant d'utiliser votre four pour la première fois, assurez-vous de:

1. Lisez toutes les instructions de ce manuel.
2. Assurez-vous que le four est débranché et que les interrupteurs sont Position «OFF».
3. Lavez les accessoires à l'eau chaude savonneuse ou au lave-vaisselle.
4. Séchez soigneusement tous les accessoires du four dans la prise secteur et vous êtes prêt à utiliser votre nouveau four.

Utilisation de votre four

Contrôle de la température: choisissez la température souhaitée 65 °C à 230 °C pour la cuisson.

Commutateurs: choisissez le mode de cuisson souhaité pour la cuisson.

Modes de cuisson

- Élément supérieur ON
- Élément chauffant inférieur activé
- Éléments chauffants supérieurs et inférieurs allumés

- * Placez les aliments à cuire sur la plaque à pâtisserie.
- * Placez la plaque à pâtisserie et la grille dans la grille souhaitée.
- * Préchauffez le four pendant environ 15 minutes.
- * Réglez la commande de température sur la température souhaitée.
- * Allumez l'interrupteur sur le mode de cuisson souhaité. Lorsque la cuisson est terminée, mettez l'interrupteur sur «OFF».

Nettoyage

1. Il est important de nettoyer le four après chaque utilisation pour éviter un accumulation de graisse et éviter les odeurs désagréables.

2. Laissez le four refroidir complètement et débranchez-le du secteur. prise secteur avant le nettoyage.
3. Ne plongez pas le four dans l'eau et ne le lavez pas sous une trombe d'eau.
4. La grille amovible, plaque de cuisson, peut être lavée comme un ustensile de cuisine normal.
5. Nettoyez l'extérieur du four avec une éponge humide.
6. N'utilisez pas de nettoyeurs abrasifs ou d'ustensiles pointus pour nettoyer le four, car les égratignures peuvent l'affaiblir et provoquer des éclats.
7. Laissez toutes les pièces et surfaces sécher complètement avant de brancher le four et de l'utiliser.

ASTUCES UTILES

Ne vous inquiétez pas si de la fumée apparaît lors de la première utilisation. Ceci est normal et disparaîtra dans les 20 minutes. En général, il n'est pas nécessaire de préchauffer le four, mais vous pouvez obtenir de meilleurs résultats si vous chauffez le four avant de cuire des plats délicats, tels que de la viande et des gâteaux saignants ou moyens.

Gestion des déchets



Le symbole ci-dessus et apposé sur le produit indique que ce dernier appartient à la catégorie des équipements électriques et électroniques et ne doit donc pas être mis au rebut avec les autres déchets domestiques ou commerciaux en fin de vie utile.

La directive Waste of Electrical and Electronic Equipment (WEEE) Directive (2012/19/EU) a été mise en place pour encourager la mise en place des meilleures techniques disponibles pour la récupération et le recyclage, minimisant ainsi l'impact négatif des substances nocives et dangereuses sur l'environnement et éviter la prolifération des décharges. Prenez contact avec les autorités locales compétentes pour en savoir plus sur la manière correcte de disposer des équipements électriques et électroniques.



NL

Gebruiksaanwijzing Oven



Spanning: 220-240V ~ 50Hz
Vermogen: 1200W



VEILIGHEIDSWAARSCHUWINGEN

1. Dit apparaat kan worden gebruikt door kinderen van 8 jaar en ouder en personen met verminderde fysieke, sensorische of mentale vermogens of gebrek aan ervaring en kennis als ze onder toezicht staan of instructies hebben gekregen over het veilige gebruik van het apparaat en de betrokken gevaren. Kinderen mogen nooit met het apparaat spelen. Reiniging en gebruikersonderhoud mogen niet worden uitgevoerd door kinderen, tenzij ze ouder zijn dan 8 jaar en onder toezicht staan.
2. Als het netsnoer beschadigd is, moet het worden vervangen door de fabrikant, zijn serviceagent of personen met vergelijkbare kwalificaties om gevaar te voorkomen.
3. Trek altijd de stekker uit het stopcontact - trek nooit aan de kabel. Haal de stekker uit het stopcontact voordat u het apparaat verplaatst.
4. Gebruik het apparaat niet met een beschadigd netsnoer of stekker of nadat het apparaat of een accessoire beschadigd is. Zoek gekwalificeerde technici voor hulp.
5. Raak het apparaat niet aan met natte handen.
6. Stel het apparaat niet bloot aan regen, vocht, druppels of spetters om het risico op brand, elektrische schokken of productschade te verminderen. Plaats geen voorwerpen gevuld met vloeistoffen, zoals vazen, op het apparaat.
7. Zorg ervoor dat u het apparaat uit het stopcontact haalt voordat u het reinigt. Laat het apparaat volledig afkoelen voordat u het schoonmaakt of opbergt.
8. Dit apparaat is alleen voor huishoudelijk gebruik.
9. Raak geen hete oppervlakken aan. De temperatuur van de oppervlakken van accessoires kan erg hoog zijn wanneer het apparaat in werking is. Gebruik alleen handvatten.
10. Dit apparaat is niet bedoeld om te worden bediend door middel van een externe timer of een afzonderlijk afstandsbedieningssysteem.
11. Zorg ervoor dat gordijnen en andere materialen de ventilatieopeningen niet blokkeren om het risico op elektrische schokken of brandgevaar door oververhitting te voorkomen.
12. De vrije ruimte boven het toestel dient minimaal 50 cm en minimaal 20 cm aan de zijkanten te zijn.
13. Zet het apparaat op een hittebestendige mat.
14. Toegankelijke onderdelen kunnen tijdens gebruik heet worden. Houd kleine kinderen uit de buurt van het apparaat.
15. Tijdens het gebruik wordt het apparaat heet. Zorg ervoor dat u de verwarmingselementen in het apparaat niet aanraakt.

PRODUCTOVERZICHT

1. Temperatuurregeling
2. Schakelaar voor ovenverwarmingsmodi
3. Timerknop
4. Controlelampje
5. Rooster
6. Steunbak
7. Dienbladhandvat

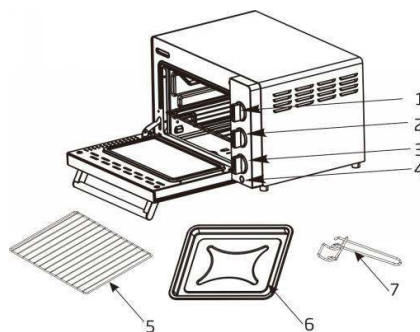

OPERATIE

Voordat u uw oven voor het eerst gebruikt, moet u:

1. Lees alle instructies in deze handleiding.
2. Zorg ervoor dat de oven is losgekoppeld en de schakelaars in de "OFF" positie.
3. Was de accessoires in warm zeepsop of in de vaatwasser.
4. Droog alle ovenaccessoires grondig af in het stopcontact en u bent klaar om uw nieuwe oven te gebruiken.

Je oven gebruiken

Temperatuurregeling: Kies de gewenste temperatuur uit 65 °C tot 230 °C om te koken.

Schakelaars: Kies de gewenste kookmodus om te koken.

Kookmodi

- Bovenelement AAN
- Onderste verwarmingselement AAN
- Bovenste en onderste verwarmingselementen AAN

- * Leg het te koken voedsel op de bakplaat.
- * Plaats de bakplaat en het rooster in de gewenste plank.
- * Verwarm de oven ongeveer 15 minuten voor.
- * Zet de temperatuurregelaar op de gewenste temperatuur.
- * Zet de schakelaar op de gewenste kookmodus. Als het koken is voltooid, zet de schakelaar op "OFF".

Reiniging

1. Het is belangrijk dat u de oven na elk gebruik schoonmaakt om een ophoping van vet en vermijd nare geurtjes.
2. Laat de oven volledig afkoelen en haal de stekker uit het stopcontact voor reiniging.
3. Dompel de oven niet onder in water en was hem niet onder een waterspuit.

4. Afneembaar rooster, bakplaat, kan worden gewassen als normaal keukengerei.
5. Reinig de buitenkant van de oven met een vochtige spons.
6. Gebruik geen schuurmiddelen of scherp keukengerei om de oven te reinigen, zoals krassen kunnen het verzwakken en verbrijzeling veroorzaken.
7. Laat alle onderdelen en oppervlakken grondig drogen voordat u de oven aansluit en gebruikt.

NUTTIGE TIPS

Maak je geen zorgen als er rook verschijnt tijdens het eerste gebruik. Dit is normaal en verdwijnt binnen 20 minuten. Over het algemeen is het niet nodig om de oven voor te verwarmen, maar u krijgt mogelijk betere resultaten als u de oven opwarmt voordat u delicate maaltijden bereidt, zoals zeldzaam of medium vlees en gebak.

MILIEUVRIENDELIJKE AFVALVERWERKING



Het symbool boven en op het apparaat houdt in dat het product geclassificeerd is als elektrische of elektronische apparatuur en niet met het huishoudelijke of bedrijfsafval dient te worden afgevoerd wanneer het niet meer bruikbaar is.

De Waste of Electrical and Electronic Equipment (WEEE) richtlijn (2012/19/EU) is opgesteld om producten te recyclen met de beste beschikbare terugwinnings en recycling technieken om zo de invloed op het milieu te minimaliseren, gevaarlijke stoffen te behandelen en de groeiende afvalbergen tegen te gaan. Neem contact op met uw lokale overheid voor informatie over de correcte afvoer van elektrische of elektronische apparatuur.



PL

Instrukcja obsługi Piekarnik



Napięcie: 220-240V ~ 50Hz
Moc: 1200W



OSTRZEŻENIA DOTYCZĄCE BEZPIECZEŃSTWA

1. To urządzenie może być używane przez dzieci w wieku od 8 lat i starsze oraz osoby o ograniczonych zdolnościach fizycznych, sensorycznych lub umysłowych lub bez doświadczenia i wiedzy, o ile są one pod nadzorem lub zostały poinstruowane w zakresie bezpiecznego użytkowania urządzenia i rozumieją związane z tym zagrożenia. Dzieci nie mogą nigdy bawić się urządzeniem. Czyszczenie i konserwacja użytkownika nie mogą być wykonywane przez dzieci, chyba że mają więcej niż 8 lat i są nadzorowane.
2. Jeśli kabel zasilający jest uszkodzony, musi zostać wymieniony przez producenta, jego przedstawiciela serwisowego lub podobnie wykwalifikowaną osobę w celu uniknięcia zagrożenia.
3. Zawsze wyciągaj wtyczkę z gniazdka sieciowego - nigdy nie ciągnij za kabel. Przed przeniesieniem urządzenia wyjmij wtyczkę z gniazdka sieciowego.
4. Nie używaj urządzenia z uszkodzonym przewodem zasilającym lub wtyczką lub po uszkodzeniu urządzenia lub jakiegokolwiek nasadki. Poszukaj pomocy wykwalifikowanych techników.
5. Nie dotykaj urządzenia mokrymi rękami.
6. Aby zmniejszyć ryzyko pożaru, porażenia prądem elektrycznym lub uszkodzenia produktu, nie należy wystawiać tego urządzenia na działanie deszczu, wilgoci, kapania ani rozpryskiwania. Na urządzeniu nie należy umieszczać żadnych przedmiotów wypełnionych płynami, takich jak wazon.
7. Przed czyszczeniem odłączyć urządzenie od ściennego gniazdka elektrycznego. Przed czyszczeniem lub przechowywaniem pozwól urządzeniu całkowicie ostygnąć.
8. To urządzenie jest przeznaczone wyłącznie do użytku domowego.
9. Nie dotykaj gorących powierzchni. Podczas pracy urządzenia temperatura powierzchni akcesoriów może być bardzo wysoka. Używaj tylko uchwytów.
10. To urządzenie nie jest przeznaczone do obsługi za pomocą zewnętrznego timera ani oddzielnego systemu zdalnego sterowania.
11. Aby zapobiec ryzyku porażenia prądem lub pożaru w wyniku przegrzania, upewnij się, że zasłony i inne materiały nie zasłaniają otworów wentylacyjnych.
12. Wolna przestrzeń nad urządzeniem powinna wynosić co najmniej 50 cm i co najmniej 20 cm po bokach.
13. Postawić urządzenie na żaroodpornej macie.
14. Dostępne części mogą się nagrzewać podczas użytkowania. Małe dzieci należy trzymać z dala od urządzenia.
15. Podczas użytkowania urządzenie nagrzewa się. Należy uważać, aby nie dotykać elementów grzejnych wewnątrz urządzenia.

PRZEGLĄD PRODUKTÓW

1. Kontrola temperatury
2. Przełącznik trybów grzania piekarnika
3. Pokrętło timera
4. Lampka kontrolna
5. Druciana podstawka
6. Taca spodnia
7. Uchwyt tacy

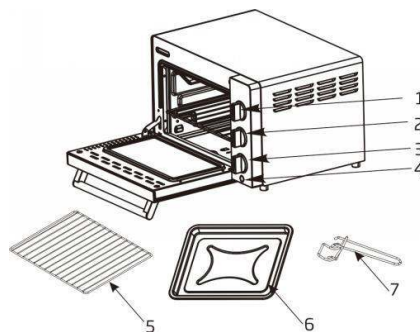

OPERACJA

Przed pierwszym użyciem piekarnika upewnij się, że:

1. Przeczytaj wszystkie instrukcje zawarte w tej instrukcji.
2. Upewnij się, że piekarnik jest odłączony, a przełączniki znajdują się w Pozycja „OFF”.
3. Umyj akcesoria w gorącej wodzie z mydłem lub w zmywarce.
4. Dokładnie wysusz wszystkie akcesoria piekarnik w gniazdku ściennym i możesz zacząć korzystać z nowego piekarnika.

Korzystanie z piekarnika

Regulacja temperatury: wybierz żądaną temperaturę z 65 °C do 230 °C do gotowania.

Przełączniki: wybierz żądany tryb gotowania do gotowania.

Tryby gotowania

- Górny element włączony
- Dolny element grzejny włączony
- WŁĄCZONE górne i dolne elementy grzejne

- * Położyć potrawę na blasze do pieczenia.
- * Włożyć blachę do pieczenia i ruszt na żądaną półkę.
- * Rozgrzej piekarnik przez około 15 minut.
- * Ustawić regulator temperatury na żądaną temperaturę.
- * Ustawić przełącznik na żądany tryb gotowania. Po zakończeniu gotowania ustaw przełącznik w pozycji „OFF”.

Czyszczenie

1. Ważne jest, aby wyczyścić piekarnik po każdym użyciu, aby zapobiec gromadzeniu się tłuszczu i unikanie nieprzyjemnych zapachów.
2. Pozostaw piekarnik do całkowitego ostygnięcia i odłącz go od sieci gniazdko elektryczne przed czyszczeniem.
3. Nie zanurzaj piekarnika w wodzie ani nie myj go pod strumieniem wody.

4. Wyjmowany ruszt, blacha do pieczenia, można myć jak zwykle naczynia kuchenne.
5. Wyczyść piekarnik z zewnątrz wilgotną gąbką.
6. Nie używaj ściernych środków czyszczących ani ostrych narzędzi do czyszczenia piekarnika, np zarysowanie może ją osłabić i spowodować pęknięcie.
7. Przed podłączeniem i użyciem piekarnika pozostawić do całkowitego wyschnięcia wszystkich części i powierzchni.

POMOCNE WSKAZÓWKI

Nie martw się, jeśli przy pierwszym użyciu pojawi się dym. Jest to normalne i zniknie w ciągu 20 minut. Ogólnie nie jest konieczne wstępne podgrzewanie piekarnika, ale lepsze rezultaty można uzyskać, podgrzewając piekarnik przed gotowaniem delikatnych potraw, takich jak rzadkie lub średnie mięso i ciasta.

Wytyczne dotyczące ochrony środowiska



Powyższy symbol oraz symbol na produkcie oznaczają, że produkt jest sklasyfikowany jako sprzęt elektryczny lub elektroniczny i nie powinien być wyrzucany wraz z innymi odpadami domowymi lub przemysłowymi po zakończeniu swojej żywotności.

Dyrektywa dot. sprzętu elektrycznego i elektronicznego (WEEE) (2012/19/EU) została wprowadzona, aby poddawać produkty recyklingowi przy użyciu najlepszych technik odzyskiwania i recyklingu w celu zminimalizowania wpływu na środowisko, gromadzenie niebezpiecznych substancji oraz aby uniknąć powiększania się wysypisk śmieci. Skontaktuj się z lokalnymi władzami, aby uzyskać informacje o prawidłowym wyrzucaniu sprzętu elektrycznego i elektronicznego.



ES

Manual de instrucciones Horno



Voltaje: 220-240 V ~ 50Hz
Potencia: 1200W



ADVERTENCIAS DE SEGURIDAD

1. Este aparato puede ser utilizado por niños a partir de 8 años y personas con capacidades físicas, sensoriales o mentales reducidas o falta de experiencia y conocimiento si se les ha dado supervisión o instrucciones sobre el uso del aparato de manera segura y entienden peligros involucrados. Los niños nunca deben jugar con el aparato. Los niños no deben realizar la limpieza y el mantenimiento a menos que sean mayores de 8 años y estén supervisados.
2. Si el cable de alimentación principal está dañado, debe ser reemplazado por el fabricante, su agente de servicio o personas calificadas de manera similar para evitar riesgos.
3. Siempre desconecte el enchufe de la toma de corriente de la red eléctrica; nunca tire del cable. Retire el enchufe de la toma de corriente principal antes de mover el aparato.
4. No opere el aparato con un cable de alimentación o enchufe dañado o después de que el aparato o cualquier accesorio haya sido dañado. Busque técnicos calificados para asistencia.
5. No manipule el aparato con las manos mojadas.
6. Para reducir el riesgo de incendio, descarga eléctrica o daños al producto, no exponga este aparato a la lluvia, la humedad, el goteo o las salpicaduras. No se deben colocar objetos llenos de líquidos, como jarrones, sobre el aparato.
7. Asegúrese de desenchufar el aparato de la toma de corriente antes de limpiarlo. Deje que el aparato se enfríe por completo antes de limpiarlo o guardarlo.
8. Este aparato es solo para uso doméstico.
9. No toque las superficies calientes. La temperatura de las superficies de los accesorios puede ser muy alta cuando el aparato está funcionando. Use solo manijas.
10. Este aparato no está diseñado para funcionar mediante un temporizador externo o un sistema de control remoto independiente.
11. Para evitar el riesgo de descarga eléctrica o peligro de incendio debido al sobrecalentamiento, asegúrese de que las cortinas y otros materiales no obstruyan las rejillas de ventilación.
12. El espacio libre sobre el aparato debe ser de al menos 50 cm y de al menos 20 cm a los lados.
13. Coloque el aparato sobre una alfombra resistente al calor.
14. Las partes accesibles pueden calentarse durante el uso. Los niños pequeños deben mantenerse alejados del aparato.
15. Durante el uso, el aparato se calienta. Se debe tener cuidado para evitar tocar los elementos calefactores dentro del aparato.

DESCRIPCIÓN DEL PRODUCTO

1. Control de temperatura
2. Interruptor para modos de calentamiento del horno
3. Perilla del temporizador
4. Lámpara piloto
5. Parrilla
6. Bandeja de respaldo
7. Asa de la bandeja

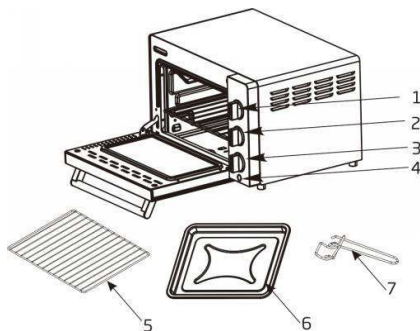

OPERACIÓN

Antes de usar su horno por primera vez, asegúrese de:

1. Lea todas las instrucciones en este manual.
2. Asegúrese de que el horno esté desconectado y que los interruptores estén en el Posición "OFF".
3. Lave los accesorios con agua jabonosa caliente o en el lavavajillas.
4. Seque completamente todos los accesorios del horno en la toma de corriente de la red eléctrica y estará listo para usar su nuevo horno.

Usando su horno

Control de temperatura: elija la temperatura deseada de 65 °C a 230 °C para cocinar.

Interruptores: elija el modo de cocción deseado para cocinar.

Modos de cocción

- Elemento superior activado
- Elemento calefactor inferior encendido
- Elementos calefactores superiores e inferiores ENCENDIDOS

- * Coloque los alimentos para cocinar en la bandeja para hornear.
- * Coloque la bandeja para hornear y la rejilla de alambre en el estante deseado.
- * Precaliente el horno por aproximadamente 15 minutos.
- * Gire el control de temperatura a la temperatura requerida.
- * Encienda el interruptor al modo de cocción requerido. Cuando se completa la cocción, gire el interruptor a "OFF".

Limpieza

1. Es importante que limpie el horno después de cada uso para evitar acumulación de grasa y evitar olores desagradables.
2. Deje que el horno se enfríe completamente y desenchúfelo de la red eléctrica. enchufe de pared antes de limpiar.
3. No sumerja el horno en agua ni lo lave bajo un chorro de agua.
4. La rejilla de alambre extraíble, la bandeja para hornear, se pueden lavar como utensilios de cocina normales.
5. Limpie el exterior del horno con una esponja húmeda.
6. No utilice limpiadores abrasivos ni utensilios afilados para limpiar el horno, ya que rascarse puede debilitarlo y hacer que se rompa.
7. Deje que todas las partes y superficies se sequen completamente antes de enchufar el horno y usarlo.

CONSEJOS ÚTILES

No se preocupe si aparece humo durante el primer uso. Esto es normal y desaparecerá en 20 minutos. En general, no es necesario precalentar el horno, pero puede obtener mejores resultados si calienta el horno antes de cocinar algunas comidas delicadas, como carnes y pasteles raros o medianos.

Respete el medio ambiente



El símbolo mostrado arriba y en el producto indica que el producto está clasificado como equipo eléctrico y electrónico, y no debe desecharse con otros residuos domésticos o comerciales al final de su vida útil.

La Directiva de Residuos de Aparatos Eléctricos y Electrónicos (RAEE) (2012/19/EU) se ha emitido para reciclar productos usando las mejores técnicas disponibles para la recuperación y el reciclaje para minimizar el impacto en el medioambiente, tratar cualquier sustancia peligrosa y evitar el aumento de vertederos. Contacte con sus autoridades locales para obtener más información sobre la eliminación correcta de equipos eléctricos y electrónicos.