

D	Originalbetriebsanleitung Mähroboter	FIN	Alkuperäiskäyttöohje Robottiruohonleikkuri
GB	Original operating instructions Robot lawn mower	SLO	Originalna navodila za uporabo Robotna kosilnica
F	Instructions d'origine Tondeuse robot	H	Eredeti használati utasítás Robotfűnyíró
I	Istruzioni per l'uso originali Robot tagliaerba	RO	Instrucțiuni de utilizare originale Robot de tuns gazonul
DK/ N	Original betjeningsvejledning Robotplæneklipper	GR	Πρωτότυπες Οδηγίες χρήσης Χλοκοπτικό ρομπोट
S	Original-bruksanvisning Robotgräsklippare	P	Manual de instruções original Robô corta-relvas
CZ	Originální návod k obsluze Robotická sekačka	HR/ BIH	Originalne upute za uporabu Robot za košnju
SK	Originálny návod na obsluhu Robotická kosačka	RS	Originalna uputstva za upotrebu Robotska kosačica
NL	Originele handleiding Maairobot	PL	Instrukcją oryginalną Kosiarka automatyczna
E	Manual de instrucciones original Robot cortacésped	TR	Orijinal Kullanma Talimatı Çim biçme robotu
		EE	Originaalkasutusjuhend Robotniiduk

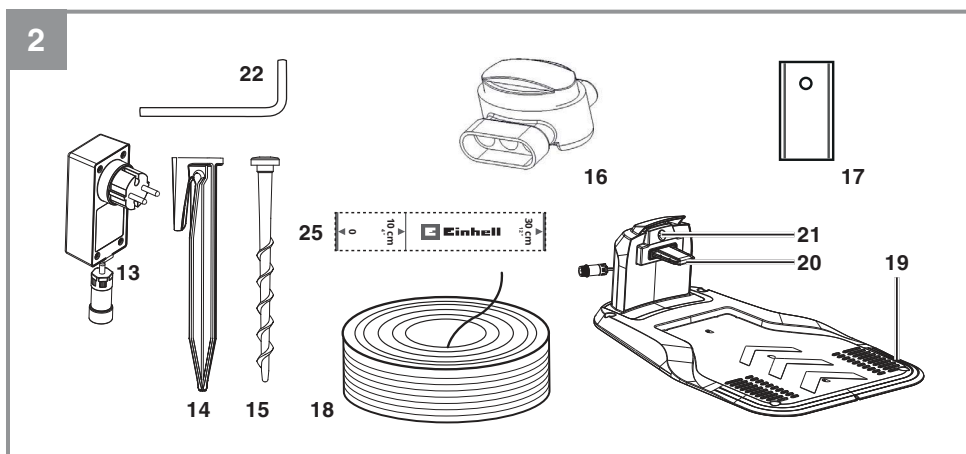

Art.-Nr.: 34.138.10

I.-Nr.: 21033

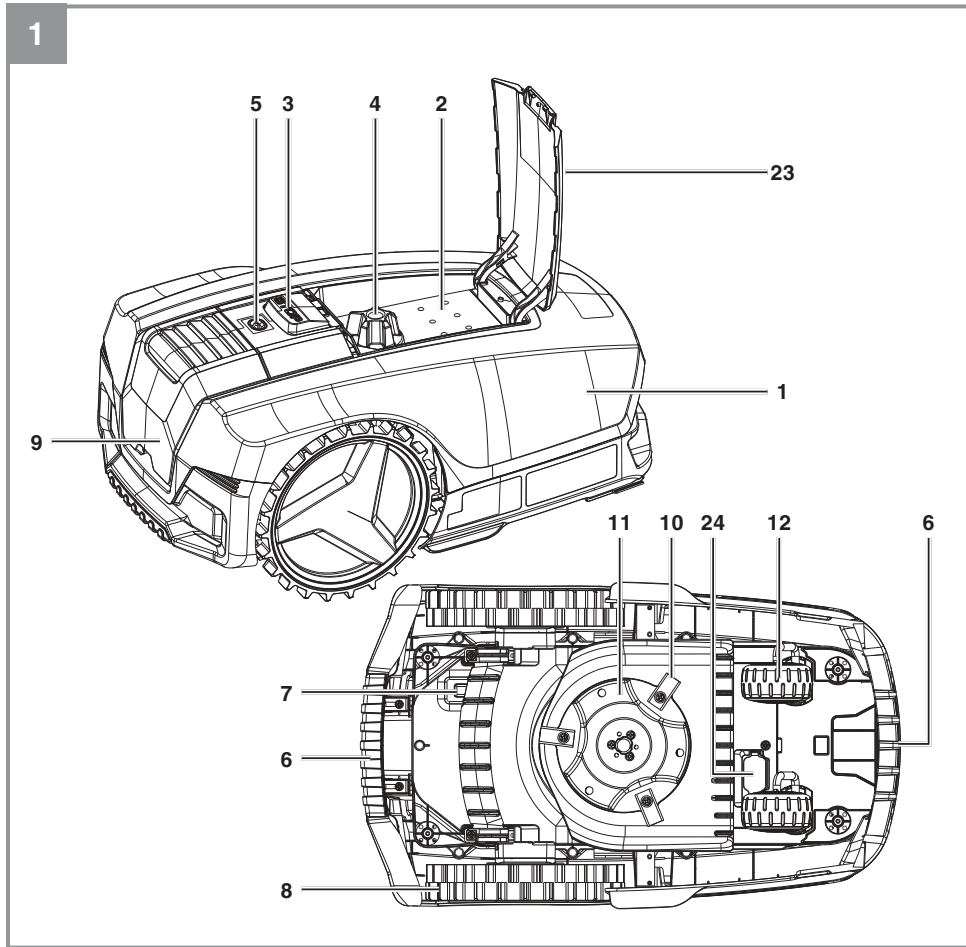

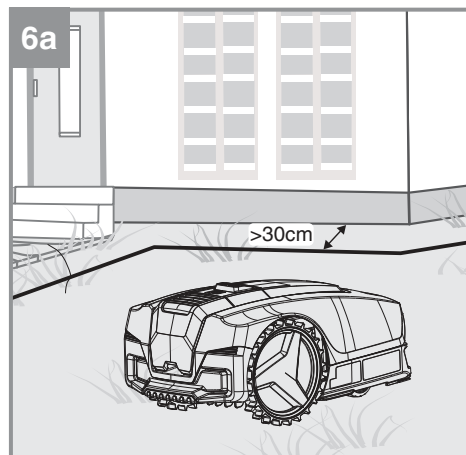
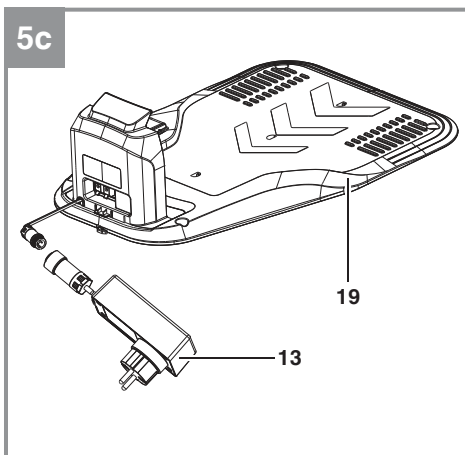
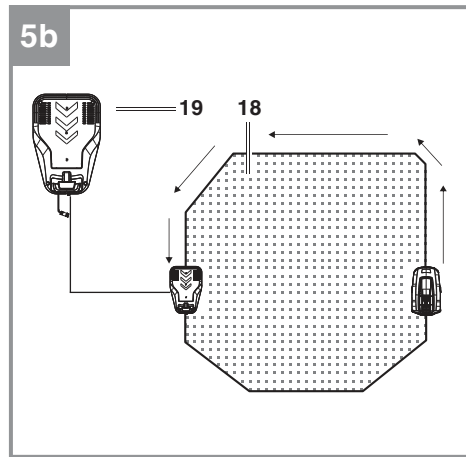
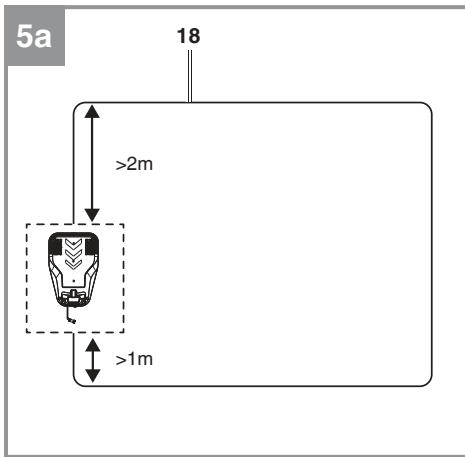
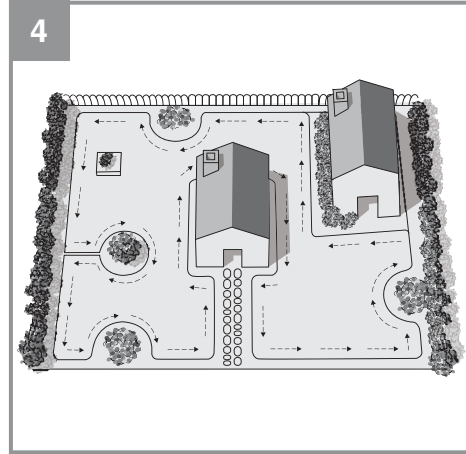
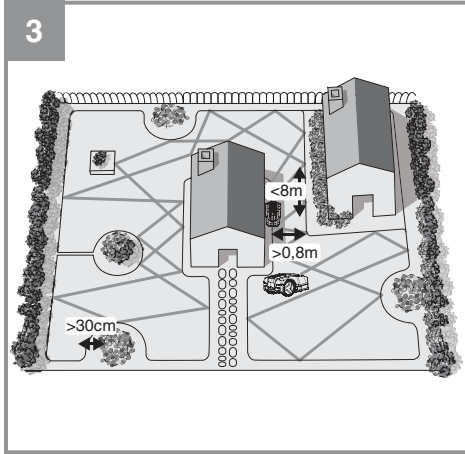

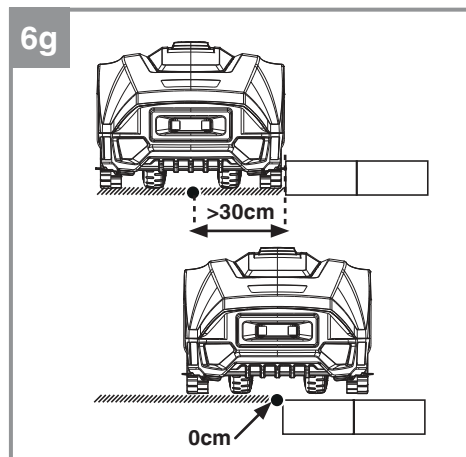
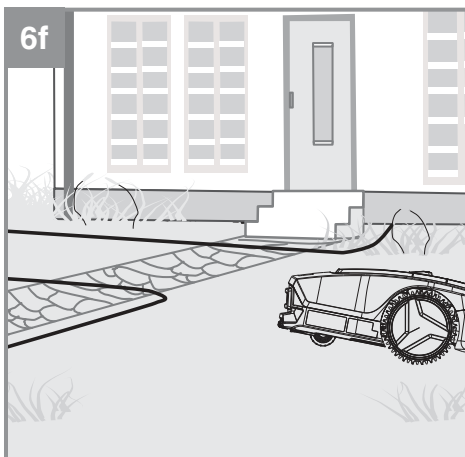
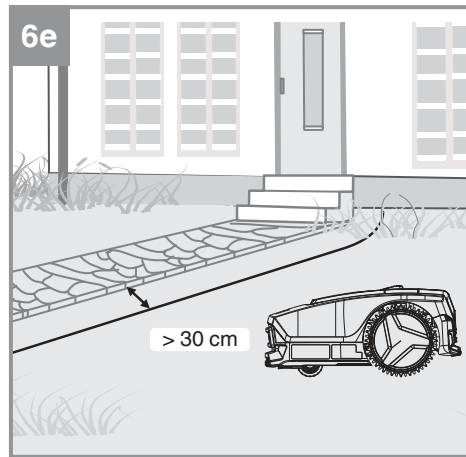
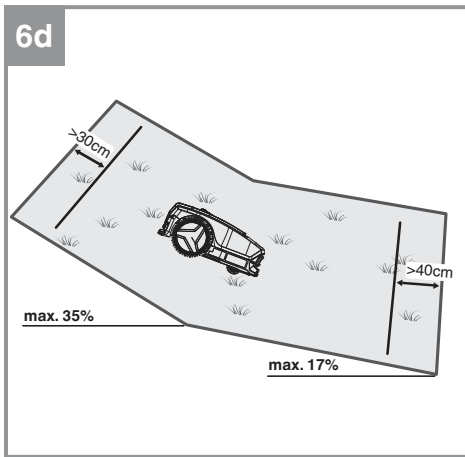
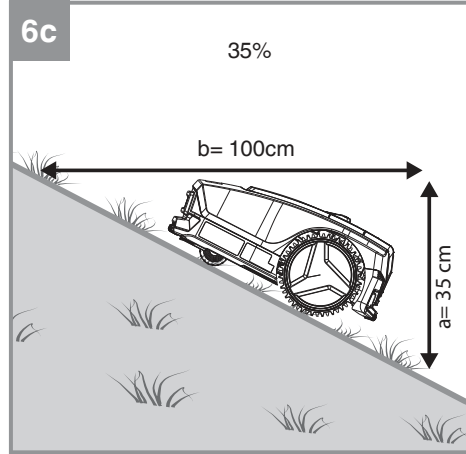
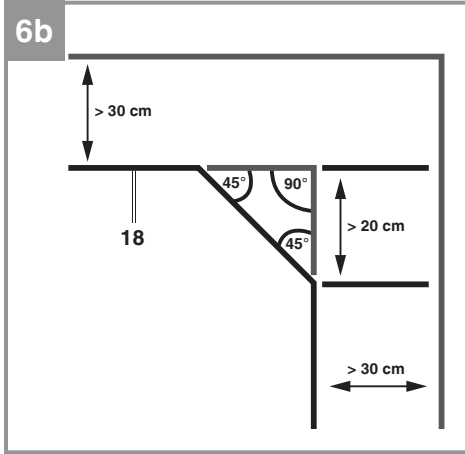

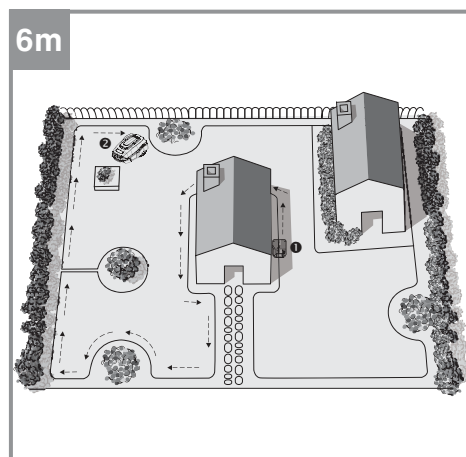
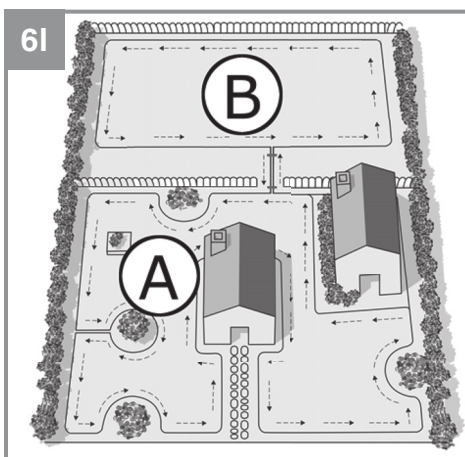
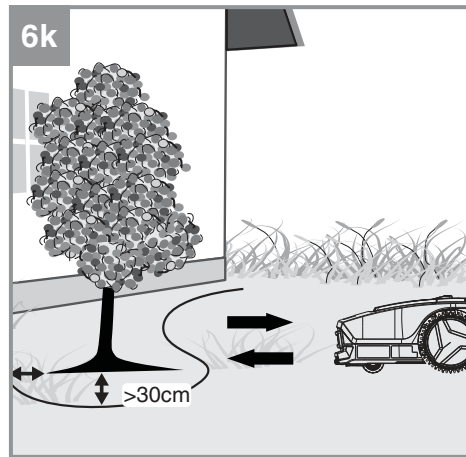
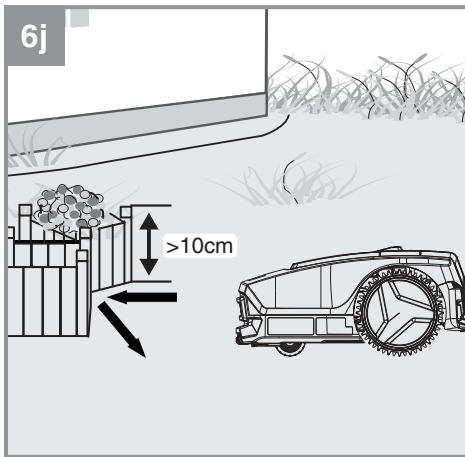
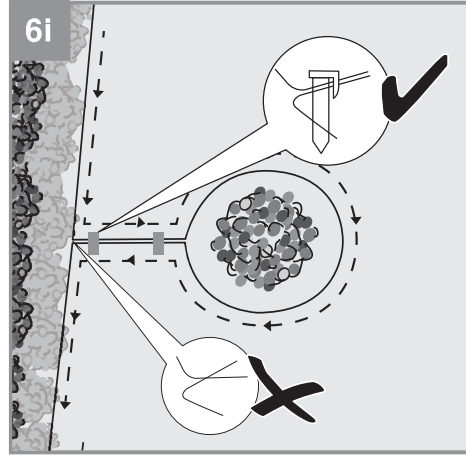
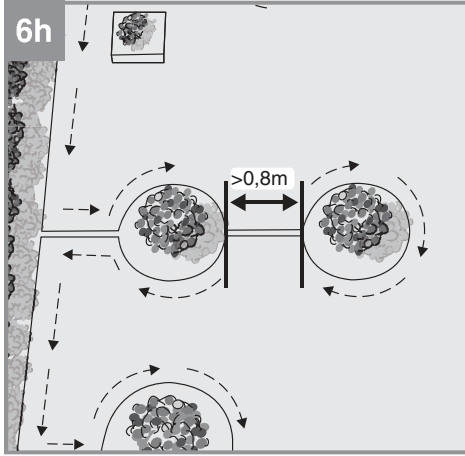

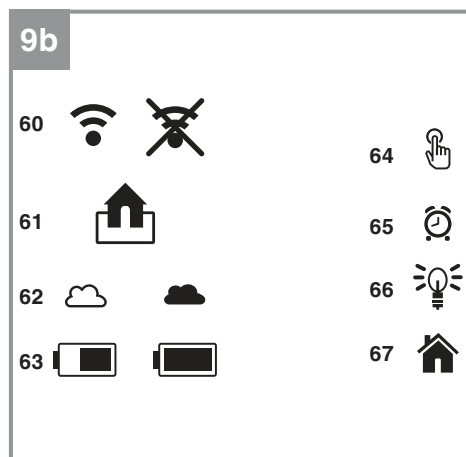
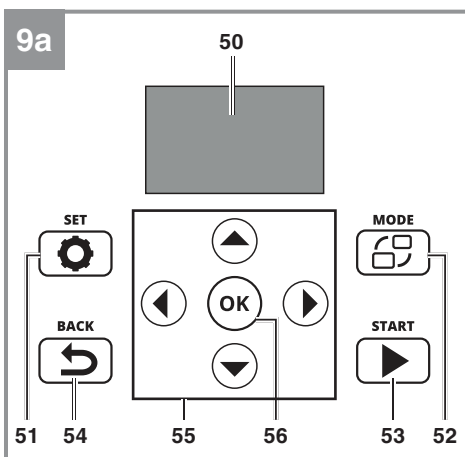
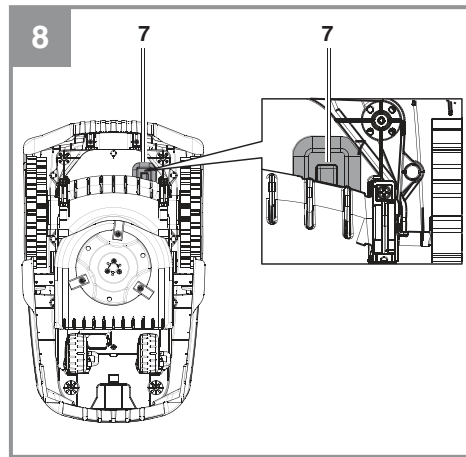
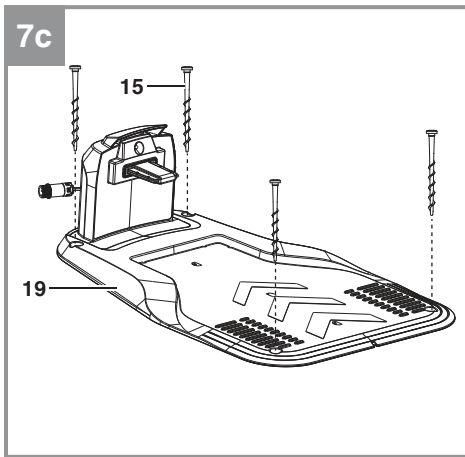
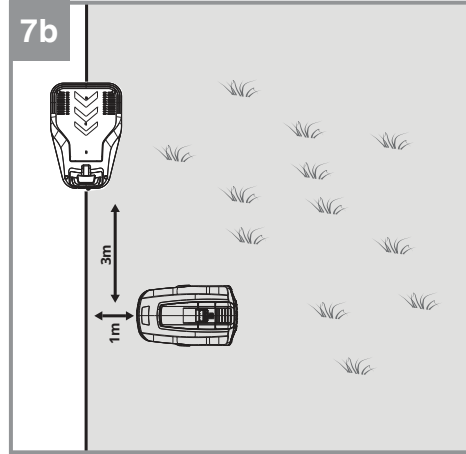
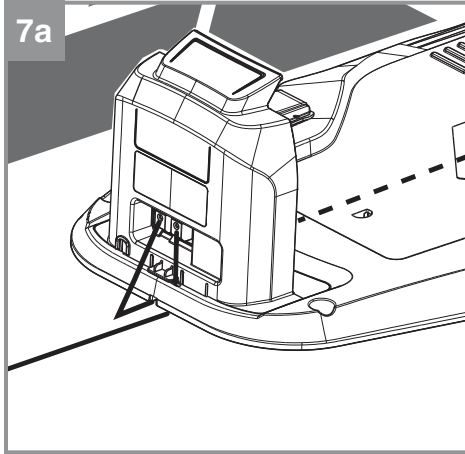

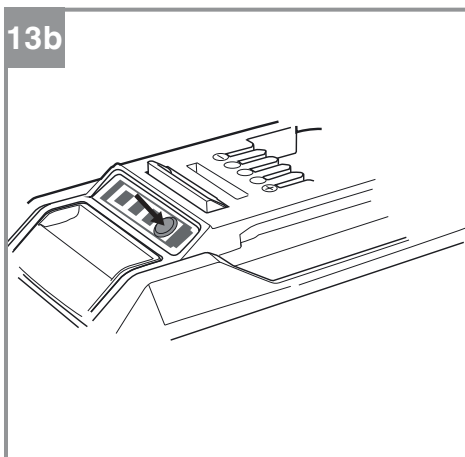
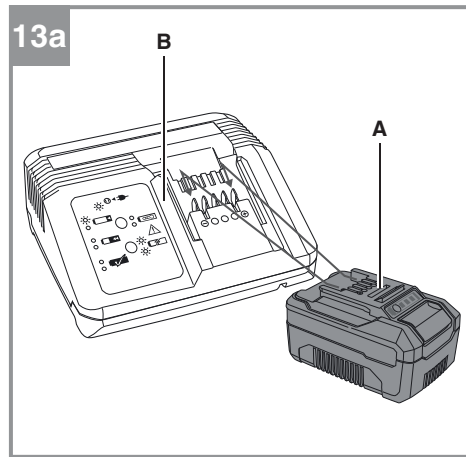
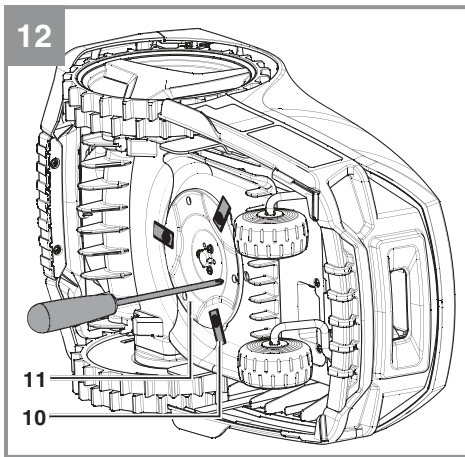
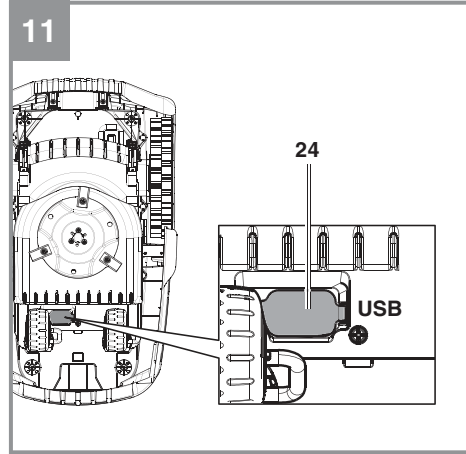
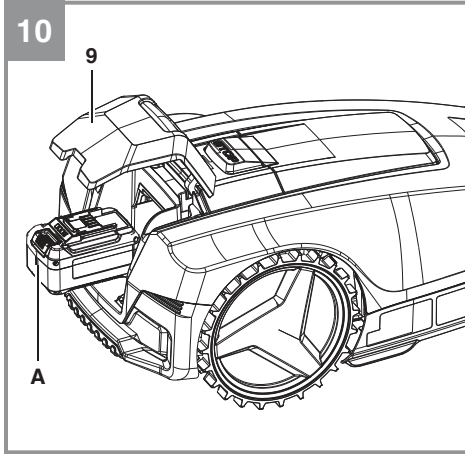















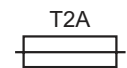

14

<p>A</p>  	<p>B</p>  	<p>C</p>  	<p>D</p>  	<p>E</p>   <p>G</p>	<p>F</p>    <p>T2A</p>  <p>H</p>	<p>I</p> 
--	--	--	--	---	---	--

Inhaltsverzeichnis

1. Sicherheitshinweise
2. Gerätebeschreibung und Lieferumfang
3. Bestimmungsgemäße Verwendung
4. Technische Daten
5. Inbetriebnahme
6. Bedienung
7. Reinigung, Wartung und Ersatzteilbestellung
8. Lagerung
9. Transport
10. Entsorgung und Wiederverwertung
11. Anzeige der Ladestation und Fehlerbehebung
12. Anzeige des Mähroboters und Fehlerbehebung
13. Anzeige Ladegerät



Gefahr! - Zur Verringerung des Verletzungsrisikos Bedienungsanleitung lesen.

Dieses Gerät darf nicht von Kindern benutzt werden. Dieses Gerät kann von Personen mit verringerten physischen, sensorischen oder mentalen Fähigkeiten oder Mangel an Erfahrung und Wissen benutzt werden, wenn sie beaufsichtigt oder bezüglich des sicheren Gebrauchs des Gerätes unterwiesen wurden und die daraus resultierenden Gefahren verstehen. Kinder dürfen nicht mit dem Gerät spielen. Reinigung und Benutzer-Wartung dürfen nicht von Kindern durchgeführt werden.

Gefahr!

Beim Benutzen von Geräten müssen einige Sicherheitsvorkehrungen eingehalten werden, um Verletzungen und Schäden zu verhindern. Lesen Sie diese Bedienungsanleitung / Sicherheitshinweise deshalb sorgfältig durch. Bewahren Sie diese gut auf, damit Ihnen die Informationen jederzeit zur Verfügung stehen. Falls Sie das Gerät an andere Personen übergeben sollten, händigen Sie diese Bedienungsanleitung / Sicherheitshinweise bitte mit aus. Wir übernehmen keine Haftung für Unfälle oder Schäden, die durch Nichtbeachten dieser Anleitung und den Sicherheitshinweisen entstehen.

1. Sicherheitshinweise

Die entsprechenden Sicherheitshinweise finden Sie im beiliegenden Heftchen!

Warnung!

Lesen Sie alle Sicherheitshinweise, Anweisungen, Bilderungen und technischen Daten, mit denen dieses Elektrowerkzeug versehen ist. Versäumnisse bei der Einhaltung der nachfolgenden Anweisungen können elektrischen Schlag, Brand und/oder schwere Verletzungen verursachen.

Bewahren Sie alle Sicherheitshinweise und Anweisungen für die Zukunft auf.

Erklärung der verwendeten Symbole (siehe Bild 14)

- A. WARNUNG - Vor Betrieb der Maschine die Bedienungsanleitung durchlesen!
- B. WARNUNG - Beim Betrieb der Maschine entsprechenden Sicherheitsabstand einhalten!
- C. WARNUNG - Vor der Durchführung von Arbeiten an der Maschine oder vor dem Anheben der Maschine Sperrvorrichtung betätigen! ACHTUNG - Rotierende Messer nicht berühren!
- D. WARNUNG - Nicht auf der Maschine mitfahren! ACHTUNG - Rotierende Messer nicht berühren!
- E. Schutzklasse II (Doppelisolierung).
- F. Lagerung der Akkus nur in trockenen Räumen mit einer Umgebungstemperatur von +10°C - +40°C. Akkus nur in geladenem Zustand lagern (mind. 40% geladen).
- G. Schutzklasse III
- H. Träge Sicherung 2 A
- I. Nur für den Gebrauch in trockenen Räumen.
- J. WARNUNG: Zum Laden der Batterie nur das

abnehmbare Netzteil NT24/1 / PS24/1 benutzen, das mit diesem Gerät geliefert wurde.

Achtung!

Ziehen Sie während eines Gewitters den Netzstecker und trennen Sie den Begrenzungsdraht von der Ladestation.

2. Gerätebeschreibung und Lieferumfang**2.1 Gerätebeschreibung (Bild 1/2)**

1. Mähroboter
2. Bedienfeld
3. STOP-Taste/Entriegelungstaste der Displayabdeckung
4. Schnitthöhenverstellung
5. Regensensor
6. Tragegriff
7. Hauptschalter
8. Hinterrad
9. Akkufachdeckel
10. Klingen
11. Messerscheibe
12. Vorderrad
13. Netzteil(-kabel)
14. Befestigungshaken
15. Befestigungsschraube
16. Kabelverbinder
17. Ersatzklingen
18. Begrenzungsdraht
19. Ladestation
20. Ladestift
21. LED-Anzeige
22. Sechskantschlüssel
23. Displayabdeckung
24. USB-Anschluss
25. Lineal (zum Heraustrennen)

2.2 Lieferumfang und Auspacken

Bitte überprüfen Sie die Vollständigkeit des Artikels anhand des beschriebenen Lieferumfangs. Bei Fehlteilen wenden Sie sich bitte spätestens innerhalb von 5 Arbeitstagen nach Kauf des Artikels unter Vorlage eines gültigen Kaufbeleges an unser Service Center oder an die Verkaufsstelle, bei der Sie das Gerät erworben haben. Bitte beachten Sie hierzu die Gewährleistungstabelle in den Service-Informationen am Ende der Anleitung.

- Öffnen Sie die Verpackung und nehmen Sie das Gerät vorsichtig aus der Verpackung.
- Entfernen Sie das Verpackungsmaterial so-

wie Verpackungs- und Transportsicherungen (falls vorhanden).

- Überprüfen Sie, ob der Lieferumfang vollständig ist.
- Kontrollieren Sie das Gerät und die Zubehörteile auf Transportschäden.
- Bewahren Sie die Verpackung nach Möglichkeit bis zum Ablauf der Garantiezeit auf.

Gefahr!

Gerät und Verpackungsmaterial sind kein Kinderspielzeug! Kinder dürfen nicht mit Kunststoffbeuteln, Folien und Kleinteilen spielen! Es besteht Verschluckungs- und Erstickungsgefahr!

Lieferumfang, Montagematerial und Zubehör (teilweise nicht im Lieferumfang enthalten):

Den Lieferumfang entnehmen Sie bitte dem beigelegten Informationsblatt zum Lieferumfang.

- Mähroboter
- Netzteil(-kabel)
- Ladestation
- Befestigungsschrauben (4 Stück)
- Ersatzklingen
- Befestigungshaken
- Begrenzungsdraht
- Kabelverbinder
- Sechskantschlüssel
- Akku
- Ladegerät
- Lineal (zum Heraustrennen)
- Originalbetriebsanleitung
- Sicherheitshinweise

Benötigte Hilfsmittel

(nicht im Lieferumfang enthalten)

- Hammer
- Zange
- Abisolierzange
- Wasserwaage (optional)

3. Bestimmungsgemäße Verwendung

Der Mähroboter ist für die private Benutzung im Haus- und Hobbygarten geeignet und ausschließlich für das Mähen von Rasenflächen bestimmt.

Die Maschine darf nur nach ihrer Bestimmung verwendet werden. Jede weitere darüber hinausgehende Verwendung ist nicht bestimmungsge-

mäß. Für daraus hervorgerufene Schäden oder Verletzungen aller Art haftet der Benutzer/Bediener und nicht der Hersteller.

Bitte beachten Sie, dass unsere Geräte bestimmungsgemäß nicht für den gewerblichen, handwerklichen oder industriellen Einsatz konstruiert wurden. Wir übernehmen keine Gewährleistung, wenn das Gerät in Gewerbe-, Handwerks- oder Industriebetrieben sowie bei gleichzusetzenden Tätigkeiten eingesetzt wird.

4. Technische Daten

Spannung	18 V
Motordrehzahl.....	3500 min ⁻¹
Schutzart	IPX4
Schutzklasse	III
Gewicht	8,4 kg
Schnittbreite	18 cm
Anzahl der Klingen.....	3
Max. Steigung.....	35 %
Schalleistungspegel L _{WA}	57 dB (A)
Unsicherheit K	2,3 dB (A)
Schnitthöhenverstellung	20-60 mm; stufenlos
Zulässige Länge des Begrenzungsdrahtes.....	max. 250 m

Begrenzungsdrahtkabelantenne

Betriebsfrequenzband: 0-148,5 KHz
 Maximale Sendeleistung:67,05 dBuA/m

GSM-Verbindung:

Betriebsfrequenzband:..... E-GSM900 / DCS1800
 Maximale Sendeleistung: 33 dBm

LTE (CAT-M bzw. NB-IoT)-Verbindung

Betriebsfrequenzband: Band 1 / 3 / 8 / 20 / 28
 Maximale Sendeleistung:21 dBm

Netzteil

Eingangsspannung: 100- 240 V ~ 50 /60 Hz
 Ausgangsspannung: 24 V d. c.
 Ausgangsstrom: 1,5 A
 Schutzklasse:.....II / 

Die Geräuschwerte wurden entsprechend den Normen EN ISO 3744:1995 und ISO 11094: 1991 ermittelt.

Warnung!

Dieses Gerät erzeugt während des Betriebs ein elektromagnetisches Feld. Dieses Feld kann unter bestimmten Umständen aktive oder passive medizinische Implantate beeinträchtigen. Um die Gefahr von ernsthaften oder tödlichen Verletzungen zu verringern, empfehlen wir Personen mit medizinischen Implantaten ihren Arzt und den Hersteller vom medizinischen Implantat zu konsultieren, bevor das Gerät bedient wird.

5. Inbetriebnahme

Lesen Sie die gesamte Betriebsanleitung, bevor Sie mit der Installation des Mähroboters beginnen. Die Qualität der Installation wirkt sich darauf aus, wie gut später der Mähroboter arbeitet.

5.1 Funktionsprinzip

Der Mähroboter wählt seine Richtung zufällig. Der Garten wird dabei komplett gemäht, indem der Mähroboter alle Bereiche innerhalb der vom Begrenzungsdraht (18) eingeschlossenen Fläche bearbeitet. Sobald der Mähroboter einen korrekt installierten Begrenzungsdraht (18) erkennt, dreht der Mähroboter um und fährt in eine andere Richtung innerhalb des Bereichs. Alle Bereiche, die Sie innerhalb der Fläche schützen möchten – z. B. Gartenteiche, Bäume, Möbel oder Blumenbeete – müssen auch mit dem Begrenzungsdraht (18) abgegrenzt werden. Der Begrenzungsdraht (18) muss einen abgeschlossenen Kreis bilden. Falls der Mähroboter innerhalb des Mähbereichs auf ein Hindernis trifft, fährt er rückwärts und mäht in eine andere Richtung weiter (Bild 3).

5.2 Sensoren

Der Mähroboter ist mit mehreren Sicherheitssensoren ausgestattet.

- **Hebesensor:**
Falls der Mähroboter von hinten um mehr als 30° vom Boden angehoben wird, oder ein Vorderrad (12) den Bodenkontakt verliert, werden der Mähroboter und die Rotation der Klängen (10) sofort gestoppt.
- **Neigungssensor:**
Falls der Mähroboter sich stark in eine Richtung neigt, werden der Mähroboter und die Rotation der Klängen (10) sofort gestoppt.
- **Hindernissensor:**
Der Mähroboter erkennt Hindernisse auf sei-

nem Weg. Wenn der Mähroboter mit einem Hindernis kollidiert, werden der Mähroboter und die Rotation der Klängen (10) sofort gestoppt und er fährt rückwärts weg vom Hindernis.

- **Regensensor:**

Der Mähroboter ist mit einem Regensensor (5) ausgestattet, um zu verhindern, dass der Mähroboter im Regen arbeitet. Der Mähroboter kehrt zur Ladestation (19) zurück, wenn Regen erkannt wird, und wird dort komplett aufgeladen. Nachdem der Regensensor (5) wieder getrocknet ist, bleibt der Mähroboter zwei weitere Stunden in der Ladestation (19). Erst dann nimmt er die Arbeit wieder auf, sofern er sich noch in einem aktiven Zeitfenster befindet. Ist der Regensensor (5) aktiviert, (empfohlen, um den Rasen zu schonen) so ist im Display (50) eine helle Wolke zu sehen. Hat der Sensor ausgelöst, erscheint eine dunkle Wolke mit Regentropfen. Schließen Sie die beiden Metallsensoren nicht mit Metall oder einem anderen leitfähigen Material kurz. Dies beeinträchtigt die korrekte Funktion des Mähroboters.

5.3 Vorbereitung

Fertigen Sie zuerst eine Skizze Ihres Rasens an. Zeichnen Sie auch Hindernisse mit ein und erstellen Sie einen Plan, wie Sie diese schützen möchten. Dadurch wird es einfacher, eine gute Position für die Ladestation (19) zu finden und den Begrenzungsdraht (18) um Büsche, Blumenbeete, etc. zu verlegen (Bild 4). Bei einer Rasenhöhe über 60 mm muss der Rasen gekürzt werden, um den Mähroboter nicht übermäßig zu belasten und die Betriebseffizienz zu beeinträchtigen. Verwenden Sie dazu einen konventionellen Rasenmäher oder einen Trimmer.

Räumen Sie alle losen Gegenstände vom Rasen, welche durch den Mähroboter beschädigt werden können oder den Mähroboter beschädigen können.

Halten Sie folgende Werkzeuge bereit: Hammer, Zange, Abisolierzange und Wasserwaage (optional).

Montage des Akkus

Für den Betrieb des Mähroboters wird ein Akku (A) der Power-X-Change-Serie benötigt. **Achtung:** Der Akku (A) kann je nach Modellvariante nicht im Lieferumfang Ihres Mähroboters enthalten sein.

Öffnen Sie den Akkufachdeckel (9). Drücken Sie die Rasttaste des Akkus (A) und schieben Sie

den Akku (A) in die dafür vorgesehene Akkuaufnahme. Schließen Sie den Akkufachdeckel (9) und achten Sie auf korrektes Einrasten (Bild 10). Zum Entfernen des Akkus (A) öffnen Sie den Akkufachdeckel (9). Drücken Sie die Rasttaste des Akkus (A) und ziehen Sie den Akku (A) heraus.

5.4 Ladestation

5.4.1 Standort der Ladestation

Ermitteln Sie zunächst den besten Standort für die Ladestation (19). Es wird eine Außensteckdose benötigt, welche permanent Strom liefert, damit der Mähroboter immer funktioniert. Die Ladestation (19) muss auf einer ebenen Oberfläche auf Höhe der Grasnarbe platziert werden. Achten Sie darauf, dass der Bereich flach und trocken ist. Wählen Sie einen Platz im Schatten aus, da der Akku am besten in einer kühlen Umgebung geladen wird. Achten Sie zusätzlich darauf, dass der Begrenzungsdraht mindestens 2 m vor der Ladestation (19) und 1 m hinter der Ladestation gerade verlegt wird (Bild 5a). Kurven direkt vor der Ladestation (19) können zu Schwierigkeiten beim Andocken zum Ladevorgang führen.

5.4.2 Lokalisierung der Ladestation

Wenn der Akku fast leer ist, kehrt der Mähroboter zur Ladestation (19) zurück, indem er dem Begrenzungsdraht (18) gegen den Uhrzeigersinn bis zur Ladestation (19) folgt. Achten Sie deshalb darauf, die Ladestation (19) korrekt ausgerichtet zu platzieren (Bild 5b).

5.4.3 Anschluss der Ladestation an das Netzteil

1. Bevor Sie die Ladestation (19) mit der Stromversorgung verbinden, stellen Sie sicher, dass die Netzspannung 100-240 V bei 50/60 Hz beträgt.
2. Verbinden Sie das Netzteil (13) direkt mit einer Steckdose. Nutzen Sie das Kabel für keine andere Anwendung.
3. Verwenden Sie kein beschädigtes Netzteil (13). Wenden Sie sich bei Schäden an Kabeln oder am Netzteil (13) sofort zum Austausch an einen autorisierten Fachmann.
4. Laden Sie den Mähroboter nicht in feuchter Umgebung auf. Laden Sie den Mähroboter nicht bei Temperaturen über 40 °C oder unter 5 °C auf.
5. Halten Sie den Mähroboter und das Netzteil (13) fern von Wasser, Wärmequellen und Chemikalien. Halten Sie das Kabel des Netzteils (13) fern von scharfen Kanten, um Schäden zu vermeiden.

6. Verbinden Sie das Netzteil (13) mit der Ladestation (19) (Bild 5c).

Um den Akku des Mähroboters bereits während der Installation zu laden, schalten Sie den Mähroboter zunächst über den Hauptschalter (7) ein und stellen Sie den Mähroboter in die Ladestation (19).

5.4.4 Informationen zum Ladevorgang

Der Mähroboter kehrt in einer der folgenden Situationen zur Ladestation (19) zurück:

- Sie senden den Mähroboter manuell zurück.
- Der Akkuladezustand sinkt auf unter 30 %.
- Die tägliche Arbeitszeit ist zu Ende.
- Der Regensensor hat ausgelöst.
- Der Mähroboter ist überhitzt.
- Der Modus „Kantenmähen“ bzw. „Spotmowing“ wurde außerhalb des eingestellten Arbeitsfensters gestartet und vom Mähroboter abgeschlossen.

Dabei fährt der Mähroboter entlang des Begrenzungsdrahtes (18) selbstständig bis zur Ladestation (19).

Wenn der Mähroboter zurück zur Ladestation (19) fährt, sucht er sich den Begrenzungsdraht (18) und fährt im Gegenuhrzeigersinn am Begrenzungsdraht (18) entlang.

Während des Ladevorgangs des Akkus leuchtet die LED-Anzeige (21) an der Ladestation (19) rot. Leuchtet die LED-Anzeige (21) an der Ladestation (19) grün, zeigt dies an, dass der Akku vollständig geladen ist. Nach dem vollständigen Aufladen nimmt der Mähroboter die Arbeit wieder auf, oder bleibt bis zum nächsten Arbeitszeitfenster in der Ladestation (19).

Sollte sich beim Zurückfahren zur Ladestation (19) ein Hindernis auf dem Begrenzungsdraht (18) befinden, bleibt der Mähroboter nach mehreren Versuchen vor dem Hindernis stehen und kann nicht zurück zur Ladestation (19) gelangen. Entfernen Sie alle Hindernisse auf dem Begrenzungsdraht (18).

Falls die Temperatur des Akkus 45 °C überschreitet, wird der Ladevorgang abgebrochen, um Schäden am Akku zu vermeiden. Nachdem die Temperatur wieder gesunken ist, wird der Ladevorgang automatisch fortgesetzt.

Falls die Temperatur der Steuerung des Mähroboters 65 °C überschreitet, kehrt der Mähroboter in die Ladestation (19) zurück. Nachdem die Temperatur wieder gesunken ist, wird die Arbeit entsprechend der Einstellungen wiederaufgenommen.

Falls der Akku leer wird, bevor der Mähroboter zur

Ladestation (19) zurückkehrt, kann der Mähroboter nicht mehr gestartet werden. Bringen Sie den Mähroboter zurück zur Ladestation (19) und lassen Sie den Hauptschalter (7) eingeschaltet. Der Mähroboter wird automatisch aufgeladen.

5.5 Begrenzungsdraht

ACHTUNG! Durchtrennte Begrenzungsdrähte und Folgeschäden unterliegen nicht der Garantie!

5.5.1 Verlegung des Begrenzungsdrahtes

Der Begrenzungsdraht (18) kann sowohl auf dem Boden als auch im Boden verlegt werden. Bei hartem oder trockenem Boden können die Befestigungshaken (14) beim Einschlagen brechen. Bewässern Sie den Rasen vor der Installation des Begrenzungsdrahtes, wenn der Boden sehr trocken ist.

- **Installation auf dem Boden**
Legen Sie den Begrenzungsdraht (18) fest auf den Boden und befestigen Sie ihn mit den beiliegenden Befestigungshaken (14), wenn Sie den Rasen später nicht vertikutieren oder lüften möchten. Die Position des Begrenzungsdrahtes können Sie in den ersten Wochen der Nutzung des Mähroboters noch anpassen. Nach einiger Zeit wird der Begrenzungsdraht jedoch vom Gras überwachsen sein und nicht mehr zu sehen sein. Installieren Sie den Begrenzungsdraht mit einem maximalen Abstand von 1 m zwischen den Befestigungshaken (14). Verringern Sie den Abstand zwischen den Befestigungshaken an unebenen Stellen des Rasens. Vermeiden Sie Situationen bei denen der Draht nicht am Boden aufliegt. Stellen Sie sicher, dass der Begrenzungsdraht durch den Mähroboter nicht durchtrennt werden kann.
- **Installation im Boden**
Graben Sie den Begrenzungsdraht bis zu 5 cm tief ein. Dadurch wird das Beschädigen des Begrenzungsdrahtes (18) beispielsweise beim Vertikutieren oder Lüften verhindert.

Hinweis!

Reservieren Sie 1m Draht am hinteren Ende der Ladestation, um spätere Korrekturen durchführen zu können.

5.5.2 Engstellen

Falls die Rasenfläche eine Engstelle enthält, kann Ihr Mähroboter darin arbeiten, solange der Korridor eine Breite von mindestens 1,4 m (80 cm zwi-

schen den Begrenzungsdrähten) und eine Länge von max. 8 m hat (Bild 3).

5.5.3 Abstand zur Gartengrenze

Wenn sich der Mähroboter einem Begrenzungsdraht (18) nähert, wird dieser durch die Sensoren vorne im Mähroboter erkannt. Bevor der Mähroboter allerdings umdreht, überfährt er den Begrenzungsdraht (18) um bis zu 30 cm. Berücksichtigen Sie dies bei der Planung des Mähbereichs (Bild 6a).

5.5.4 Verlegen des Drahtes an Ecken

Vermeiden Sie, dass Sie den Begrenzungsdraht (18) an den Ecken in einem rechten Winkel (90°) verlegen. Um sicherzustellen, dass der Mähroboter nicht zu weit über den Begrenzungsdraht (18) hinausfährt, verlegen Sie stattdessen den Begrenzungsdraht (18) wie abgebildet in Bild 6b.

5.5.5 Berechnung der Steigung des Rasens

Der Mähroboter kann Steigungen von bis zu 35% überwinden. Vermeiden Sie deshalb steilere Steigungen. Die Steigung lässt sich mit der überwundenen Höhe über die Distanz bestimmen (Bild 6c).

Beispiel: $a/b = 35 \text{ cm}/100 \text{ cm} = 35 \%$

5.5.6 Installation des Begrenzungsdrahts an Steigungen

An Steigungen kann der Mähroboter besonders durch nasses Gras ins Rutschen kommen und dadurch den Begrenzungsdraht (18) überfahren. Daher wird empfohlen auf folgenden Punkte zu achten (Bild 6d):

- Am oberen Teil eines Hangs sollte der Begrenzungsdraht (18) nicht an Steigungen über 35 % installiert werden. Halten Sie hier den Abstand von 30 cm zu Hindernissen und Rasenkanten ein.
- Am unteren Teil eines Hangs sollte der Begrenzungsdraht (18) nicht an Steigungen über 17 % installiert werden. Halten Sie hier den Abstand von 40 cm zu Hindernissen und Rasenkanten ein.

5.5.7 Fahrwege und gepflasterte Gehwege

- Trennen Sie erhöhte Gehwege, Flächen mit Schotter oder Rindenmulch, tieferliegende Beete oder ähnliche Gebiete ab. Verlegen Sie den Begrenzungsdraht (18) in einem Abstand von mindestens 30 cm (Bild 6e und 6g).
- Mit der Grasnarbe bündig verlaufende Gehwege müssen nicht abgetrennt werden, da diese vom Mähroboter einfach überfahren

werden können. Der Begrenzungsdraht (18) darf auch über Gehwege verlegt werden (Bild 6f und 6g).

5.5.8 Begrenzungsinseln

Schützen Sie Hindernisse im Mähbereich durch das Anlegen von Begrenzungsinseln. Dadurch kann eine Kollision mit empfindlichen Objekten, Gartenteichen, Bäumen, Möbel, Blumenbeeten etc. verhindert werden (Bild 6h und 6i).

- Rollen Sie den Begrenzungsdraht (18) von den Rändern zu den zu schützenden Objekten hin aus.
- Fixieren Sie den Begrenzungsdraht (18) mit Befestigungshaken (14) im Uhrzeigersinn um das zu schützende Objekt.
- Umzäunen Sie die Begrenzungsinseln komplett und führen Sie den Begrenzungsdraht (18) zu dem Punkt zurück, an dem Sie den Rand des Rasens verlassen haben.
- Der Abstand zwischen Begrenzungsinseln sollte mindestens 0,8 m betragen. Verbinden Sie andernfalls die Objekte zu einer gemeinsamen Begrenzungsinsel (Bild 6h).
- Der Begrenzungsdraht (18), hin zur und weg von der Begrenzungsinsel sollte parallel und sehr nah beieinander verlegt werden. - **Achtung! Begrenzungsdrähte (18) dürfen sich nicht kreuzen!** - Fixieren Sie dazu die parallelen Begrenzungsdrähte (18) gemeinsam mit denselben Befestigungshaken (14) auf dem Boden (Bild 6i).
- Der Mähroboter wird im Mähbereich die beiden parallelen Begrenzungsdrähte (18) überfahren, jedoch an einfach ausgelegten Begrenzungsdrähten (18) wird der Mähroboter stoppen.

5.5.9 Hindernisse

- **Hindernisse mit einer Höhe über 10 cm (Bild 6j)**
Feste Hindernisse mit einer Höhe über 10 cm, z. B. Bäume, Wände, Zäune, Gartenmöbel etc., werden von den Kollisionssensoren erkannt. Kollidiert der Mähroboter mit einem Hindernis, stoppt dieser, schaltet das Mähwerk ab, fährt rückwärts und dreht, um den Mähvorgang in eine andere Richtung fortzusetzen. Weiche, instabile und wertvolle Hindernisse müssen durch eine Begrenzungsdrahtinsel geschützt werden.
- **Steine und niedrige Hindernisse**
Steine, Felsen und niedrige Hindernisse unter 10 cm im Mähbereich müssen geschützt werden, da sie durch den Mähroboter sonst

überfahren werden können. Andernfalls kann es zu Beschädigung und Blockierung des Mähroboters kommen.

- **Bäume (Bild 6k)**

Bäume werden durch den Mähroboter wie Hindernisse behandelt. Sollten allerdings Baumwurzeln mit einer Höhe von weniger als 10 cm aus dem Boden hervorstehen, sollte dieser Bereich geschützt werden. Dies verhindert, dass Schäden an den Wurzeln sowie am Mähroboter auftreten. Halten Sie zwischen dem Begrenzungsdraht (18) und dem Hindernis einen Abstand von mindestens 30 cm ein.

5.5.10 Haupt- und Nebenfläche (Bild 6l)

Als Nebenfläche (B) wird ein Arbeitsbereich bezeichnet, der nicht direkt mit der Hauptfläche (A), z.B. über eine Rasenfläche oder einen Weg, verbunden ist. Um eine separate Nebenfläche (B) zu erstellen, verlegen Sie den Begrenzungsdraht (18) von der Hauptfläche (A) zur Nebenfläche (B) und wieder zurück. Der Begrenzungsdraht (18) zur und von der Nebenfläche (B) sollte parallel und sehr nah beieinander verlegt werden. - **Achtung! Begrenzungsdrähte (18) dürfen sich nicht kreuzen!** - Fixieren Sie dazu die parallelen Begrenzungsdrähte (18) gemeinsam mit denselben Befestigungshaken (14) auf dem Boden. Um die Nebenfläche (B) mähen zu können, müssen Sie den Mähroboter manuell in die Nebenfläche (B) tragen. Starten Sie dort das gewünschte Mähprogramm und wählen Sie im Untermenü „Nebenfläche“ aus (siehe „Einstellungen des Mähroboters“). Der Mähroboter wird in der Nebenfläche (B) nicht versuchen den Begrenzungsdraht (18) in Richtung der Ladestation (19) zu folgen, wenn der Akkuladestandard niedrig ist.

5.6 Verbinden der Ladestation

Schließen Sie die Verlegung des kompletten Begrenzungsdrahtes (18) ab, bevor Sie diesen mit der Ladestation verbinden. Reservieren Sie an beiden Enden zusätzlich 1 m Begrenzungsdraht (18), um spätere Anpassungen durchführen zu können.

Isolieren Sie den Begrenzungsdraht (18) an den Enden zum Anschluss an die Ladestation (19) auf einer Länge von 10 bis 15 mm mit einer Abisolierzange ab.

Ziehen Sie den Netzstecker, bevor Sie den Begrenzungsdraht (18) an der Ladestation (19) anschließen. Der zur Vorderseite der Ladestation (19) verlegte Begrenzungsdraht (18) muss über die Kabelhalterungen an der Unterseite der

Ladestation (19) nach hinten verlegt werden. Verbinden Sie diesen Begrenzungsdraht (18) mit dem linken, schwarzen Anschluss. Anschließend führen Sie den hinteren Begrenzungsdraht (18) durch das Loch (Zugentlastung) im Anschlussbereich und verbinden diesen mit dem rechten, roten Anschluss (Bild 7a).

Achtung! Begrenzungsdrähte (18) dürfen sich nicht kreuzen!

Stellen Sie anschließend die Verbindung mit der Stromversorgung her. Die LED-Anzeige (21) an der Ladestation (19) sollte nach der korrekten Installation konstant grün leuchten. Wenn die LED nicht leuchtet, prüfen Sie zunächst die Anschlüsse. Falls die LED zwar leuchtet, aber nicht konstant grün, lesen Sie die Tabelle „Anzeige Ladestation und Fehlerbehebung“ am Ende dieser Betriebsanleitung.

5.7 Einschalten und Prüfen der Installation

Sobald die LED-Anzeige (21) an der Ladestation (19) grün leuchtet, ist der Mähbereich für den Mähroboter bereit. Bitte stellen Sie zuerst sicher, dass die Befestigungshaken (14) am Begrenzungsdraht (18) komplett eingeschlagen sind. Stellen Sie den Mähroboter ca. 3m hinter der Ladestation (19) vor den Begrenzungsdraht (18). Dabei sollte der Mähroboter in einem 90° Winkel dem Begrenzungsdraht (18) zugewandt stehen (Bild 7b). Schalten Sie den Hauptschalter (7) ein (ON) (Bild 8).

Entsperrn Sie den Mähroboter mit Hilfe der PIN (siehe Kapitel „Sperrvorrichtung / PIN“). Drücken Sie die Taste „MODE“ (52). Wählen Sie anschließend mit den Navigationstasten (55) den Punkt „zur Ladestation“ und bestätigen Sie mit der Taste „OK“ (56).

Drücken Sie die Taste „START“ (53) und schließen Sie anschließend die Displayabdeckung. Jetzt folgt der Mähroboter dem Begrenzungsdraht (18) gegen den Uhrzeigersinn. Beobachten Sie den Mähroboter während der kompletten Fahrt entlang des Begrenzungsdrahtes (18), bis dieser wieder in der Ladestation (19) steht. Sollte der Mähroboter an manchen Stellen Probleme haben, korrigieren Sie gegebenenfalls den Begrenzungsdraht (18) und wiederholen Sie den Vorgang. Der Akku des Mähroboters wird nun vollständig geladen. Falls Probleme beim Andocken bestehen, kann es sein, dass Sie die Ladestation (19) seitlich neu positionieren müssen, bis das Andocken ohne Probleme funktioniert. Mit der roten STOP-Taste (3) können Sie den

Mähroboter jederzeit anhalten. Nach dem Betätigen der STOP-Taste (3) wird der Mähroboter gestoppt und wartet auf weitere Anweisungen.

5.8 Befestigung der Ladestation

Nachdem die ordnungsgemäße Funktion des Mähroboters gewährleistet ist und eine passende Position für die Ladestation (19) gefunden wurde, muss die Ladestation (19) mit den Befestigungsschrauben (15) fixiert werden. Schrauben Sie die Befestigungsschrauben (15) mit dem Sechskantschlüssel (22) komplett in den Boden (Bild 7c).

5.9 Akku-Kapazitätsanzeige

Drücken Sie auf den Schalter für Akku-Kapazitätsanzeige. Die Akku-Kapazitätsanzeige signalisiert Ihnen den Ladezustand des Akkus anhand von 3 LEDs (Bild 13b).

Alle 3 LED's leuchten:

Der Akku ist voll aufgeladen.

2 oder 1 LED('s) leuchten

Der Akku verfügt über ausreichende Restladung.

1 LED blinkt:

Der Akku ist leer, laden Sie den Akku auf.

Alle LED's blinken:

Die Temperatur des Akkus ist unterschritten. Entfernen Sie den Akku vom Gerät und lassen Sie den Akku einen Tag bei Raumtemperatur liegen. Tritt der Fehler wieder auf, so wurde der Akku tiefentladen und ist defekt. Entfernen Sie den Akku vom Gerät. Ein defekter Akku darf nicht mehr verwendet bzw. geladen werden.

Achtung!

Wenn Sie einen Multi-Ah Pack (z.B. 4-6Ah) verwenden, stellen Sie diesen bitte immer auf die höhere Kapazität. Durch die schonende Ladung und Entladung beim Mähroboter ist die Nutzung der geringeren Kapazität zur Verlängerung der Lebensdauer nicht notwendig.

5.10 Laden des Akkus mit dem Ladegerät

Im normalen Betrieb wird der Akku (A) des Mähroboters über die Ladestation (19) geladen. Für die unabhängige Verwendung des Akkus (A) der Power-X-Change-Serie, kann dieser auch im externen Ladegerät Power-X-Charger geladen werden. Achtung! – Das Ladegerät (Bild 13a / Pos. B) kann je nach Modellvariante nicht im Lieferumfang Ihres Mähroboters enthalten sein.

1. Vergleichen Sie, ob die auf dem Typenschild

angegebene Netzspannung mit der vorhandenen Netzspannung übereinstimmt. Stecken Sie den Netzstecker des Ladegeräts (B) in die Steckdose. Die grüne LED beginnt zu blinken.

2. Stecken Sie den Akku (A) auf das Ladegerät (B) (Bild 13a).
3. Unter Punkt „Anzeige Ladegerät“ finden Sie eine Tabelle mit den Bedeutungen der LED Anzeige am Ladegerät.

Während des Ladens kann sich der Akku etwas erwärmen. Dies ist jedoch normal.

Sollte das Laden des Akku-Packs nicht möglich sein, überprüfen Sie bitte,

- ob an der Steckdose die Netzspannung vorhanden ist.
- ob ein einwandfreier Kontakt an den Ladekontakten vorhanden ist.

Sollte das Laden des Akku-Packs immer noch nicht möglich sein, bitten wir Sie,

- das Ladegerät
- und den Akku-Pack

an unseren Kundendienst zu senden.

Für einen fachgerechten Versand kontaktieren Sie bitte unseren Kundendienst oder die Verkaufsstelle, bei der das Gerät erworben wurde.

Beachten Sie beim Versand oder Entsorgung von Akkus bzw. Akkugerät, dass diese einzeln in Kunststoffbeutel verpackt werden, um Kurzschlüsse und Brand zu vermeiden!

Im Interesse einer langen Lebensdauer des Akku-Packs sollten Sie für eine rechtzeitige Wiederaufladung des Akku-Packs sorgen. Dies ist auf jeden Fall notwendig, wenn Sie feststellen, dass die Leistung des Geräts nachlässt. Entladen Sie den Akku-Pack nie vollständig. Dies führt zu einem Defekt des Akku-Packs!

6. Bedienung

6.1 Hauptschalter

Der Mähroboter ist mit einem Hauptschalter (7) ausgestattet. Schalten sie den Mähroboter über den Hauptschalter (7) ein (ON) und aus (OFF) (Bild 8). Nach dem Einschalten des Mähroboters wird dieser mit der PIN verriegelt.

6.2 Bedienfeld

Der Mähroboter wurde bereits werksseitig programmiert und Standardeinstellungen daran vorgenommen. Diese können bei Bedarf allerdings verändert werden. Auch wenn die Werkseinstellungen für die meisten Gärten geeignet sind, sollten Sie sich mit den verfügbaren Optionen trotzdem vertraut machen.

Erklärung des Bedienfelds mit LCD-Anzeige (Bild 9a)

50. LCD-Display
51. Taste „SET“ – Einstellungs-Taste
52. Taste „MODE“ – Mähprogramm-Taste
53. Taste „START“ – Start-Taste
54. Taste „BACK“ – Zurück-Taste
55. Navigationstasten
56. Taste „OK“ – Bestätigungs-Taste

Erklärung der Symbole auf der LCD-Display (Bild 9b):

60. Signalstärke der Netzwerkverbindung
61. Signalerkennung Begrenzungsdrahtes
62. Regensensor- Status
63. Batterie-Status
64. Manuelles Mähen
65. Zeitplan-Steuerung
66. SMART-Steuerung
67. Zurück zur Ladestation

6.3 Schnitthöhenverstellung

Achtung! Das Verstellen der Schnitthöhe darf nur bei ausgeschaltetem Mähroboter vorgenommen werden. Drücken Sie dazu die STOP-Taste (3). Der Mähroboter ermöglicht über die Schnitthöhenverstellung (4) eine stufenlose Anpassung der Schnitthöhe zwischen 20 und 60 mm, welche auf der Skala abgelesen werden kann.

Bei einer Rasenhöhe über 60 mm muss der Rasen auf mindestens 60 mm gekürzt werden, um den Mähroboter nicht übermäßig zu belasten und die Betriebseffizienz zu beeinträchtigen. Verwenden Sie dazu einen konventionellen Rasenmäher oder einen Trimmer.

Nach Abschluss der Installation kann die Schnitthöhe über die Schnitthöhenverstellung (4) angepasst werden. Beginnen Sie immer mit einer höheren Schnitthöhe und reduzieren Sie diese in kleinen Schritten bis zur gewünschten Höhe.

6.4 Sperrvorrichtung / PIN

Die Sperrvorrichtung verhindert eine nicht autorisierte Nutzung des Mähroboters ohne einen gültigen Code. Dazu müssen Sie einen persönlichen vierstelligen Sicherheitscode eingeben.

Entriegelung

Bevor Sie den Mähroboter in Betrieb nehmen, müssen Sie die korrekte PIN eingeben (Standard-PIN: „0-0-0-0“). Geben Sie die PIN mithilfe der Navigationstasten (55) ein.

Standard PIN: **Neue PIN:**
0 0 0 0 - - - -

PIN ändern

Um die PIN zu ändern, gehen Sie wie folgt vor:

1. Entriegeln Sie das Bedienfeld.
2. Drücken Sie zunächst die Taste „SET“ (51), um Einstellungen vorzunehmen.
3. Navigieren Sie im Menü des LCD-Displays (50) mit den Navigationstasten (55) zum Punkt „Allgemein“ und anschließend „PIN-Code“.
4. Geben Sie zuerst die aktuelle PIN (Standard-PIN 0-0-0-0) mithilfe der Navigationstasten (55) ein.
5. Anschließend geben Sie mithilfe der Navigationstasten (55) Ihre persönliche PIN ein.
6. Bestätigen Sie die vorgenommenen Einstellungen.
7. Wiederholen Sie Schritt 5. und 6., um die neue PIN zu bestätigen.
8. **Achtung!** Notieren Sie die neue PIN!

PIN anfordern bei Verlust

Halten Sie die Quittung und die Seriennummer des Mähroboters bereit. Sie brauchen diese, um Ihre PIN zu erhalten!

Variante A:

1. Drücken Sie im verriegelten Status die Taste „SET“ (51) für 6 Sekunden.
2. Die PUK wird nun im Display (50) angezeigt.
3. Wenden Sie sich an den Kundendienst, um Ihre PIN zu erhalten.

Variante B:

1. Schließen Sie am USB-Anschluss (24) wie abgebildet einen leeren USB-Stick an (Bild 11).
2. Schalten Sie den Hauptschalter (7) ein (ON).
3. Der Mähroboter speichert automatisch die PUK auf Ihren USB-Stick ab und beendet den Vorgang mit einem Pfeifton.
4. Ziehen Sie den USB-Stick ab. Lesen Sie die Daten auf dem USB-Stick an einem Computer aus. Durch den Mähroboter wurde eine Textdatei (*.txt) erstellt. Diese Datei enthält eine PUK, einen persönlichen Code. Wenden Sie sich an den Kundendienst, um Ihre PIN zu erhalten.

6.5 Einstellungen des Mähroboters

Im Hauptmenü des LCD-Displays (50) finden Sie die aktuellen Datums- und Uhrzeiteinstellung des Mähroboters, sowie den aktuellen Ladezustand. Ebenso wird der Status des Regensensors, des Drahtsignals sowie des ausgewählten Mähprogramms in der Symbolleiste angezeigt. Über das Bedienfeld haben Sie die Optionen, mit der Taste „SET“ (51) Einstellungen am Mähroboter durchzuführen und mit der Taste „MODE“ (52) den Mähroboter mit unterschiedlichen Mähprogrammen zu starten. Wechseln Sie mit den Navigationstasten (55) zur gewünschten Stelle, um Einstellungen vorzunehmen. Drücken Sie die „BACK“-Taste (54) um das jeweilige Menü zu verlassen.

Einstellungen – Taste „SET“ (51)

Mit der Taste „SET“ (51) können Sie grundlegende Einstellungen an Ihrem Mähroboter vornehmen. Wechseln Sie mit den Navigationstasten (55) zur gewünschten Stelle und bestätigen oder verwerfen Sie die vorgenommenen Einstellungen anschließend mit der Taste „OK“ (56) oder der „Back“-Taste (54).

- **Zone**

Bei sehr verwinkelten Gärten kann der Mähroboter Probleme haben, jeden Bereich zu erreichen und den Rasen vollständig zu mähen. In diesem Fall können mehrere Startpunkte auf dem Begrenzungsdraht (18) gewählt werden. So kann der Mähroboter auch in schwer zugängliche Gebiete Ihres Gartens gelangen. Der Mähroboter wird die gewählte Distanz am Begrenzungsdraht (18) zurücklegen und in diesem Bereich seinen Mähvorgang starten (Bild 6m). Wechseln Sie mithilfe der Navigationstasten (55) zur gewünschten Stelle, die Sie verändern möchten und stellen Sie die jeweilige Distanz und Häufigkeit ein. Die Ladestation (19) wird automatisch als Startpunkt 1 definiert. Die zwei weiteren Startpunkte können frei gewählt werden. Messen Sie hierfür die Distanz zwischen Ladestation (19) und Startpunkt im Uhrzeigersinn entlang des Begrenzungsdrahtes (18). Über die Häufigkeit bestimmen Sie, wie oft der Mähroboter aus der Ladestation (19) heraus seine Arbeit startet, oder von den jeweiligen Startpunkten aus.

- **Kantenmähen**

Für eine saubere Rasenkante kann die Einstellung „Randmähen“ aktiviert werden. Ebenso lässt sich die Häufigkeit des Randmähens einstellen, also in welchem

Rhythmus die Rasenkante zu Beginn des Arbeitsfensters gemäht werden soll, bevor der Mähroboter den Mähbetrieb startet. In der Standardeinstellung, beginnt der Mähroboter alle 7 Arbeitstage seinen Mähvorgang, indem er einmal entlang des kompletten Begrenzungsdrahtes mäht.

- **Fehlerspeicher**
Sie erhalten Informationen über zuletzt aufgetretene Fehlermeldungen Ihres Mähroboters.
- **Regensensor**
Der Regensensor (5) lässt sich über diese Einstellung programmieren. Die werksseitige Standardeinstellung für den Sensor ist „Ein“. Sie können den Regensensor (5) aktivieren bzw. deaktivieren und dessen Verzögerungszeit einstellen. Die Verzögerungszeit definiert die Zeit, welche der Mähroboter nach dem Abtrocknen des Regensensors (5) weiterhin in der Ladestation (19) bleibt.
- **Aus der Station**
Die Rückfahrstrecke die der Mähroboter aus der Ladestation (19) fährt kann eingestellt werden. Der Mähroboter fährt entsprechend der eingestellten Distanz erst rückwärts, bevor er in die Mähfläche dreht bzw. in Richtung seines Startpunktes fährt. Stellen Sie sicher, dass der Mähroboter durch die eingestellte Rückfahrstrecke, den Mähbereich hierdurch nicht verlässt.
- **Allgemein**
 - **PIN-Code:** Sie können die PIN des Mähroboters ändern und Ihre persönliche PIN verwenden. Dazu gehen Sie wie im Kapitel „Sperrvorrichtung / PIN“ beschrieben vor.
 - Achtung!** Notieren Sie die neue PIN.
 - **Datum & Zeit:** Wechseln Sie mithilfe der Navigationstasten (55) an die entsprechende Stelle und nehmen Sie die gewünschten Einstellungen vor.
 - **Sprache:** Wechseln Sie mithilfe der Navigationstasten (55) zur gewünschten Sprache.
 - **Softwareversion:** Hier ist die aktuelle Softwareversion des Mähroboters vermerkt.
- **Werkeinstellungen:** Setzen Sie den Mähroboter auf den Auslieferungszustand zurück.

Mähprogramme – Taste „MODE“ (52)

Wechseln Sie mit den Navigationstasten (55) zum gewünschten Mähprogramm, um dieses zu starten.

- **Manuell**
Im manuellen Modus können Sie den Mähroboter einmalig mit unterschiedlichen Mähprogrammen starten.

Sie haben jeweils die Möglichkeit, zwischen der Primär-Fläche / Hauptfläche und der Sekundär-Fläche / Nebenfläche zu wählen. Genauere Informationen zu den beiden Flächen finden Sie im Kapitel „Inbetriebnahme“ unter dem Punkt „Begrenzungsdraht“.

- Mähen

Starten Sie den Mähroboter, um den Rasen einmalig zu mähen. Der Mähroboter mäht bis die Akku-Kapazität zu Neige geht und kehrt selbstständig zu Ladestation zurück

- Kantenmähen

Stellen Sie den Mähroboter in die Nähe des Begrenzungsdrahtes (18) oder starten Sie den Mähroboter während er sich in der Ladestation (19) befindet. Der Mähroboter folgt dem Begrenzungsdraht (18) mit eingeschaltetem Mähwerk im Uhrzeigersinn bis zur Rückseite der Ladestation (19). Anschließend kehrt der Mähroboter zurück zur Ladestation (19), sofern kein aktives Arbeitsfenster vorliegt.

- Spot Mowing

Es kann vorkommen, dass Ihr Mähroboter manche Stellen nicht ausreichend gründlich mäht. Stellen Sie den Mähroboter an eine gewünschte Stelle und starten Sie den Mähroboter. Der Mähroboter wird beginnen den Rasen in Spiralform zu mähen, bis er auf ein Hindernis oder den Begrenzungsdraht (18) stößt. Anschließend kehrt der Mähroboter zurück zur Ladestation (19), sofern kein aktives Arbeitsfenster vorliegt.

- **Zeitplan**

Wechseln Sie mit den Navigationstasten (55) zum entsprechenden Wochentag, an dem Sie Einstellungen vornehmen möchten. Der Mähroboter wird im normalen Betriebsmodus automatisch am entsprechenden Wochentag zur eingestellten Zeit beginnen Ihren Rasen zu mähen. Für die Mähzeiteinstellung wird als Richtwert 8 Stunden pro Tag bei 500 m² empfohlen. Je nach Gartengröße und Komplexität ist die gewählte Arbeitszeit anzupassen.

- **Zur Ladestation**

Schicken Sie Ihren Mähroboter zurück in die Ladestation (19). Der Mähroboter sucht sich den Begrenzungsdraht (18) und folgt diesem gegen den Uhrzeigersinn zur Ladestation (19). Hier entfällt die Option der Sekundärfläche / Nebenfläche.

6.6 Steuerung des Mähroboters

Startvorgang

1. Drücken Sie die STOP-Taste (3) und öffnen Sie die Displayabdeckung (23) vollständig.
2. Entriegeln Sie das Bedienfeld (2).
3. Wählen Sie über die Taste „MODE“ (52) das gewünschte Mähprogramm sowie die jeweilige Arbeitsfläche.
4. Drücken Sie die Taste „START“ (53).
5. Schließen Sie die Displayabdeckung (23).

Der Mähroboter arbeitet nun entsprechend der Mähzeiteinstellung. Während der Arbeitszeit wird der Akkuladestatus über und auf dem LCD-Display (50) angezeigt. Sobald der Akkuladestatus auf 30% fällt, kehrt der Mähroboter automatisch zur Ladestation (19) zurück.

Abbrechen des Mähvorgangs

1. Drücken Sie die STOP-Taste (3), um den Mähroboter sofort anzuhalten.
2. Öffnen Sie die Displayabdeckung (23) vollständig.
3. Entriegeln Sie das Bedienfeld (2).
4. Drücken Sie die Taste „MODE“ (52) und wählen Sie „Zur Ladestation“, um den Mähroboter am Begrenzungsdraht (18) entlang zur Ladestation (19) zurückzusenden.
5. Drücken Sie die Taste „START“ (53).
6. Schließen Sie die Displayabdeckung (23).

STOP-Status:

Durch Drücken der STOP-Taste (3) befindet sich der Mähroboter in einem STOP-Status, welcher im LCD-Display (50) angezeigt wird. Der Mähroboter pausiert seinen Mähbetrieb bis dieser wieder aufgehoben wird.

Nach Entriegelung des Bedienfeldes (2) erscheint ein Fenster, welches die Aufhebung des STOP-Status vorschlägt. Durch Bestätigung ist der Status aufgehoben. Andernfalls bleibt der Mähroboter gestoppt. Wird der Mähroboter gestartet oder zurück zur Ladestation (19) geschickt, wird der STOP-Status ebenfalls aufgehoben. Schließen Sie die Displayabdeckung (23).

6.7 Steuerung des Mähroboters mit Hilfe der App

Über die App haben Sie vielseitige Einstellmöglichkeiten für Ihren Mähroboter und können zusätzlich Statistiken sowie den aktuellen Status abrufen. Der Mähroboter kann sowohl manuell als auch in einem festgelegten Arbeitsintervall gestartet werden. Mit Hilfe der App verfügen Sie

zusätzlich über den SMART-Modus, in welcher der Mähroboter selbstständig aufgrund von Wetterdaten sein Arbeitsintervall festlegt. Die App zeigt Ihnen im Betrieb Fehlermeldungen sowie Warnungen an und kann Sie mithilfe von Push-Benachrichtigungen informieren. Schließen Sie zunächst die Registrierung Ihres Mähroboter ab, um alle Funktionen der App zu nutzen.

6.7.1 App Herunterladen

Laden Sie sich zuerst die Einhell-App für Ihren Mähroboter auf Ihrem Smartphone herunter. Die Einhell-App ist über folgenden Link und QR-Code erreichbar:

iOS: <http://qr.einhell.com/12e103ce>



Android: <http://qr.einhell.com/176c0443>



6.7.2 Registrierung des Mähroboters

Ihr Gerät verfügt über eine IoT-Funktion (Internet of Things / Internet der Dinge). Ihr Mähroboter kann sich über einen integrierten SIM-Chip mit dem verfügbaren Mobilfunknetzwerk verbinden und ist somit unabhängig von einer Bluetooth- oder WLAN-Verbindung. In den ersten 5 Jahren entstehen für Sie keine Nutzungsgebühren des Mähroboters im Mobilfunknetz, da diese über den Kaufpreis abgedeckt werden. Infos über die verbleibende Laufzeit und eine mögliche Verlängerung können über die App eingesehen werden. Im Werkzustand ist die Funktion deaktiviert und der Mähroboter versucht sich mit dem Netzwerk zu verbinden, dabei ist das Verbindungssymbol auf dem LCD-Display (50) durchgestrichen. Um Ihren Mähroboter zu aktivieren, folgen Sie den Anweisungen in der App.

Eine erfolgreiche Verbindung mit dem Netzwerk wird auf dem LCD-Display (50) angezeigt und die vielseitigen Einstellmöglichkeiten und Funktionen der App stehen Ihnen nun zur Verfügung. Stellen Sie sicher, dass der Mähroboter sowie

Ihr Smartphone eine sichere Internetverbindung haben, sobald Sie Einstellungen in der App vornehmen. Für den automatischen Betrieb des Mähroboters in einem programmierten Arbeitszeitraum mit dem SMART-Modus muss lediglich der Mähroboter mit dem Internet verbunden sein.

6.7.3 Zurücksetzen der Registrierung

Sollte bei Erstinbetriebnahme Ihres Mähroboters das Verbindungssymbol im LCD-Display (50) nicht durchgestrichen sein, muss der Mähroboter zurückgesetzt und auf Sie registriert werden. Kontaktieren Sie dazu unseren Kundendienst und halten Sie die Quittung und die Seriennummer des Mähroboters bereit.

6.8 Betrieb des Mähroboters

Der Mähroboter bietet vielseitige Betriebsmodi, wodurch Sie den Mähroboter auf verschiedene Arten in Betrieb nehmen können. Über die App haben Sie vielseitige Einstellungsmöglichkeiten des Mähroboters und können Statistiken und dessen aktuellen Status abrufen. Zusätzlich zeigt Ihnen die App im Betrieb Fehlermeldungen sowie Warnungen an.

Sie können der Mähroboter sowohl manuell am Bedienfeld (2) des Mähroboters als auch mit Hilfe der App betreiben.

6.8.1 Manuelles Mähen

Starten Sie den Mähroboter manuell über die App. Der Mähroboter beginnt den Rasen für genau einen Zyklus zu mähen, bis der Akkulaudenzustand unter 30 % sinkt. Daraufhin fährt der Mähroboter in die Ladestation (19) zurück und beendet der Mähroboter seinen Arbeitsvorgang. Der Mähroboter wird so vollständig manuell betrieben und wir auch nicht zu einem eingestellten Zeitraum beginnen den Rasen zu mähen.

6.8.2 Zeitplan-Steuerung

Sie können über die Navigationstasten (55) am Mähroboter Einstellungen des Zeitplans vornehmen. Dadurch mäht der Mähroboter den Rasen zu den angegebenen Zeiten selbstständig. Die Einstellungen können ebenfalls in der App vorgenommen werden und an den Mähroboter übertragen werden.

6.8.3 SMART-Steuerung

Der SMART-Modus des Mähroboters ermöglicht einen automatischen Betrieb mit optimierten Betriebszeiten für Ihren Garten und den aktuellen Witterungsverhältnissen. Das entsprechende Arbeitsintervall wird vom Mähroboter selbstständig täglich entsprechend individuell angepasst. Stellen

Sie sicher, dass der Mähroboter stets über eine Verbindung mit dem Netzwerk verfügt. Um den SMART-Modus nutzen zu können, werden zunächst einige spezifische Daten benötigt. Nehmen Sie dazu die entsprechenden Einstellungen in der App vor:

- **Ortangabe:** Über diese Angabe können standortspezifische Wetterdaten abgerufen werden und der Mähroboter wird, angepasst an die Witterungsverhältnisse mähen.
- **Intensität:** Geben Sie an mit welcher Intensität der Mähroboter den Rasen mähen soll. Dies ist abhängig vom Wachstum Ihres Rasens. Beginnen Sie zunächst mit einer geringen Intensität und passen Sie diese gegebenenfalls an.
- **Mähfläche:** Geben Sie die geschätzte Mähfläche an. Dabei relevant ist nur die zu mähende Fläche in der sich der Mähroboter bewegen soll.
- **Zeitplan:** Definieren Sie Zeitintervalle, zu welchen der Mähroboter nicht mähen soll. Es kann sinnvoll sein die Mähzeiten entsprechend einzuschränken.

Der Mähroboter wird bevorzugt am Tag mähen um zu verhindern, dass der Mähroboter auf dämmerungs- bzw. nachtaktive Tiere, wie z.B. Igel, trifft. Der Mähroboter berechnet seinen individuellen Zeitplan aufgrund der angegebenen Daten fortlaufend.

6.8.4 Fehlermeldungen und Warnungen

Überprüfen Sie regelmäßig die App, um Fehlermeldungen und Warnungen zu erhalten. Sie erhalten Fehlermeldungen, Warnungen sowie Erinnerungen per Push-Benachrichtigung auf Ihr Smartphone. Wenn Sie dies nicht wünschen, können Sie die Benachrichtigungs-Einstellungen in der App anpassen. Stellen Sie sicher, dass die Hintergrunddaten der Einhell-App auf Ihrem Smartphone aktiviert sind und Ihr Smartphone über eine aktive Internetverbindung verfügt.

7. Reinigung, Wartung und Ersatzteilbestellung

Gefahr!

Vor allen Reinigungs- und Wartungsarbeiten ist das Gerät spannungsfrei zu schalten, hierzu ziehen Sie den Netzstecker aus der Steckdose und schalten das Gerät über den Hauptschalter (7) aus (OFF) (Bild 8). Entnehmen Sie außerdem den Akku aus dem Mähroboter.

Vorsicht! Arbeitshandschuhe tragen!

7.1 Reinigung

- Halten Sie Schutzvorrichtungen, Luftschlitze und Motorenhäuser so staub- und schmutzfrei wie möglich. Reiben Sie das Gerät mit einem sauberen Tuch ab oder blasen Sie es mit Druckluft bei niedrigem Druck aus.
- Der Mähroboter darf nicht mit fließendem Wasser, insbesondere unter Hochdruck, gereinigt werden.
- Reinigen Sie das Gerät regelmäßig mit einem feuchten Tuch und etwas Schmierseife. Verwenden Sie keine Reinigungs- oder Lösungsmittel; diese könnten die Kunststoffteile des Gerätes angreifen. Achten Sie darauf, dass kein Wasser in das Geräteinnere gelangen kann.
- Säubern Sie den Mähroboter möglichst mit Bürsten oder Lappen.
- Kontrollieren Sie die Beweglichkeit der Klängen (10) und der Messerscheibe (11).
- Verwenden Sie zur Reinigung der Ladekontakte am Mähroboter (1) und Ladestation (19), Reinigungsmittel für Metall oder ein sehr feines Schleifpapier. Säubern Sie diese, um einen effizienten Ladevorgang zu gewährleisten.

7.2 Wartung

- Abgenutzte oder beschädigte Klängen (10) sowie deren Befestigungsschrauben sind immer satzweise zu ersetzen.
- Ersetzen Sie verschlissene oder beschädigte Teile.
- Für eine lange Lebensdauer sollten alle Schraubteile sowie die Räder und Achsen gereinigt und anschließend geölt werden.
- Die regelmäßige Pflege des Mähroboters sichert nicht nur lange Zeit seine Haltbarkeit und Leistungsfähigkeit, sondern trägt auch zu einem sorgfältigen und einfachen Mähen Ihres Rasens bei.
- Die am stärksten dem Verschleiß ausgesetzten Bauteile sind die Klängen (10). Prüfen Sie regelmäßig den Zustand der Klängen (10) sowie die Befestigung derselben. Sollten übermäßige Vibrationen des Mähroboters auftreten, kann dies bedeuten, dass die Klängen (10) beschädigt sind bzw. durch Stöße verformt wurden. Sind die Klängen (10) abgenutzt oder beschädigt, müssen diese sofort ausgetauscht werden.
- Kontrollieren Sie regelmäßig das Schnittbild des Rasens. Durch unscharfe Klängen werden Grashalme nur unsauber abgeschnitten. Dadurch kann der Rasen an der Oberfläche

leicht vertrocknen und wird braun. Wechseln Sie daher die Klängen regelmäßig, um einen sauberen und geraden Schnitt zu erhalten.

- Kontrollieren Sie regelmäßig die Unterseite des Mähroboter auf Verschmutzungen. Reinigen Sie den Mähroboter regelmäßig. Beseitigen Sie stärkere Verunreinigungen umgehend.
- In den ersten Wochen nach der Inbetriebnahme und vorherigem Mähen mit einem konventionellen Rasenmäher, kann es schnell zu starken Verunreinigungen Ihres Mähroboters kommen. Kontrollieren Sie daher die Unterseite Ihres Mähroboters in diesem Zeitraum häufiger.
- Kürzen Sie den Rasen nur in kleinen Schritten, um eine starke Verunreinigung zu vermeiden.
- Im Geräteinneren befinden sich keine weiteren zu wartenden Teile.

7.2.1 Auswechseln der Klängen

Verwenden Sie nur Originalklängen, da andernfalls Funktion und Sicherheit nicht gewährleistet sind.

Der Mähroboter ist mit drei an einer Messerscheibe (11) montierten Klängen (10) ausgestattet. Diese Klängen (10) haben eine Lebensdauer von bis zu 3 Monaten (wenn keine Hindernisse getroffen werden). Bitte ersetzen Sie alle drei Klängen (10) gleichzeitig, um eine Beeinträchtigung der Effizienz und Balance Ihres Gerätes auszuschließen.

Zum Wechseln der Klängen (10) gehen Sie wie folgt vor (Bild 12) - **Achtung!** - Handschuhe tragen:

1. Blockieren Sie mit einem Schraubendreher die Rotation der Messerscheibe (11). Stecken Sie hierfür den Schraubendreher durch die vorgesehenen Löcher in der Messerscheibe (11) und dem Schutzkamm.
2. Lösen Sie die Befestigungsschrauben.
3. Nehmen Sie die Klängen (10) ab und ersetzen Sie diese gegen neue. Ersetzen Sie alle drei Klängen (10) immer satzweise.
4. Anschließend ziehen Sie die Befestigungsschraube wieder fest. Stellen Sie sicher, dass sich die neuen Klängen (10) frei drehen lassen.

Führen Sie regelmäßig eine allgemeine Kontrolle des Mähroboters durch und entfernen Sie alle angesammelten Rückstände. Vor jedem Saisonstart den Zustand der Klängen (10) unbedingt überprüfen. Wenden Sie sich bei Reparaturen an unsere Kundendienststelle. Verwenden Sie nur Original

Ersatzteile.

7.2.2 Software Update

Wenn Sie die Software updaten möchten, kopieren Sie die neue Software auf einen leeren USB-Stick (gegebenenfalls den USB-Stick zuvor formatieren). Stellen Sie sicher, dass der Akku vollständig geladen ist, bevor Sie folgende Schritte ausführen.

1. Stellen Sie den Mähroboter in den Mähbereich. Der Mähroboter darf sich beim Software-Update nicht in der Ladestation befinden.
2. Schließen Sie am USB-Anschluss wie abgebildet einen USB-Stick an (Bild 11).
3. Schalten Sie den Hauptschalter (7) ein (ON).
4. Der Mähroboter startet nun das Update der Software und zeigt den aktuellen Status an.
5. Ist der Update-Vorgang abgeschlossen, ziehen Sie den USB-Stick ab und starten Sie den Mähroboter über den Hauptschalter (7) neu.

7.2.3 Reparatur des Begrenzungsdrahtes

Sollte es zu einer Durchtrennung des Begrenzungsdrahtes (18) an einer beliebigen Stelle kommen, verwenden Sie zur Reparatur die beiliegenden Kabelverbinder (16). Dazu führen Sie beide Enden des durchtrennten Begrenzungsdrahtes (18) in den Kabelverbinder (16) ein und drücken ihn mit der Hilfe einer Zange zusammen.

Verbinden sie den Netzstecker mit der Steckdose. Überprüfen Sie anschließend anhand der LED-Anzeige (21) an der Ladestation (19) die Funktion.

7.3 Ersatzteilbestellung:

Bei der Ersatzteilbestellung sollten folgende Angaben gemacht werden:

- Typ des Gerätes
- Artikelnummer des Gerätes
- Ident-Nummer des Gerätes
- Ersatzteilnummer des erforderlichen Ersatzteils

Aktuelle Preise und Infos finden Sie unter www.Einhell-Service.com

Ersatzklingen Art.-Nr.: 34.140.20

8. Lagerung

Laden Sie den Akku vor der Lagerung über den Winter vollständig auf und schalten Sie den Mähroboter über den Hauptschalter (7) aus (OFF). Entnehmen Sie den Akku aus dem Gerät. Trennen Sie das Netzteil (13) von der Stromversorgung und der Ladestation (19).

Der Begrenzungsdraht (18) kann über den Winter im Freien gelassen werden. Stellen Sie allerdings sicher, dass die Anschlüsse gegen Korrosion geschützt sind. Trennen Sie dafür die Anschlüsse des Begrenzungsdrahtes (18) von der Ladestation (19).

Lagern Sie das Gerät und dessen Zubehör an einem dunklen, trockenen und frostfreien sowie für Kinder unzugänglichen Ort. Die optimale Lagertemperatur liegt zwischen 5 °C und 30 °C. Bewahren Sie das Gerät in der Originalverpackung auf.

9. Transport

- Schalten Sie das Gerät über den Hauptschalter (7) aus (OFF) (Bild 8).
- Bringen Sie, falls vorhanden, Transportschutzvorrichtungen an.
- Schützen Sie das Gerät gegen Schäden und starke Vibrationen, die insbesondere beim Transport in Fahrzeugen auftreten.
- Sichern Sie das Gerät gegen Verrutschen und Kippen.
- Tragen Sie den Mähroboter am Tragegriff (6) mit der Messerscheibe (11) vom Körper weg gerichtet.

10. Entsorgung und Wiederverwertung

Das Gerät befindet sich in einer Verpackung, um Transportschäden zu verhindern. Diese Verpackung ist Rohstoff und ist somit wiederverwendbar oder kann dem Rohstoffkreislauf zurückgeführt werden. Das Gerät und dessen Zubehör bestehen aus verschiedenen Materialien, wie z.B. Metall und Kunststoffe. Defekte Geräte gehören nicht in den Hausmüll. Zur fachgerechten Entsorgung sollte das Gerät an einer geeigneten Sammelstelle abgegeben werden. Wenn Ihnen keine Sammelstelle bekannt ist, sollten Sie bei der Gemeindeverwaltung nachfragen.

11. Anzeige der Ladestation und Fehlerbehebung

LED-Anzeige (21)	Beschreibung	Lösung
Aus	- Keine Stromversorgung	- Prüfen Sie die Stromversorgung
Leuchtet Grün	- Bereit zum Mähen - Akku vollständig geladen - Begrenzungsdraht (18) angeschlossen	
Blinkt Grün	- Begrenzungsdraht (18) durchtrennt	- Untersuchen Sie den Begrenzungsdraht (18) auf einen Bruch
Leuchtet Rot	- Akku wird geladen	- Warten Sie, bis der Akku vollständig geladen ist.

12. Anzeige des Mähroboters und Fehlerbehebung

Fehlermeldung des Mähroboters im LCD Display (50)

Fehler	Mögliche Ursache	Beseitigung
Kein Signal	- Begrenzungsdraht falsch angeschlossen - Keine Stromversorgung - Begrenzungsdraht (18) durchtrennt	Prüfen Sie, ob die LED-Anzeige (21) an der Ladestation (19) grün leuchtet. - Stellen Sie sicher, dass der Begrenzungsdraht (18) korrekt und mittig unter der Ladestation (19) verlegt ist. - Prüfen Sie die Position der Ladestation (19).
Außerhalb	- Begrenzungsdraht falsch angeschlossen - Mähroboter außerhalb des Mähbereichs	- Stellen Sie sicher, dass der Begrenzungsdraht (18) korrekt und mittig unter der Ladestation (19) verlegt ist. - Stellen Sie sicher, dass sich der Mähroboter im Mähbereich befindet.
Batteriefehler	- Bei dem Mähroboter ist ein Batteriefehler aufgetreten - Akku lässt sich nicht laden - Akku hat das Ende seiner Lebensdauer erreicht	- Stellen Sie sicher, dass der Akku richtig montiert wurde. - Prüfen Sie, ob der Hauptschalter (7) eingeschaltet (ON) ist, während sich der Mähroboter in der Ladestation (19) befindet. - Prüfen Sie die Position der Ladestation (19). Tauschen Sie falls erforderlich den Akku aus.

Fehlermeldung des Mähroboters im LCD Display (50)

Fehler	Mögliche Ursache	Beseitigung
Batterie-Temperaturfehler	<p>Zu hohe / zu niedrige Akkutemperatur bzw. Übertemperatur der Steuerung</p> <ul style="list-style-type: none"> - Bei einer Batterietemperatur über 65 °C kehrt der Mähroboter zur Ladestation (19) zurück. - Bei einer Batterietemperatur über 45 °C oder unter 0 °C wird der Ladevorgang gestoppt und der Mähroboter wartet an der Ladestation (19). 	<ul style="list-style-type: none"> - Verlegen Sie die Arbeitszeit im Sommer auf die frühen Morgenstunden und vermeiden Sie den Betrieb des Mähroboters während der heißen Stunden des Tages. - Nach dem Abkühlen des Akkus bzw. der Steuerung in den zulässigen Temperaturbereich, kehrt der Mähroboter automatisch in den programmierten Betrieb zurück.
Mäher angehoben	<ul style="list-style-type: none"> - Hebesensor kontinuierlich für 10 Sekunden ausgelöst 	<p>Drücken Sie die STOP-Taste (3), um die Displayabdeckung (23) zu öffnen. Starten Sie den Mähvorgang über das Bedienfeld (2) neu:</p> <ul style="list-style-type: none"> - Falls dieser Fehler häufiger auftritt, prüfen Sie den Mähbereich auf Hindernisse mit einer Höhe über 10 cm und entfernen Sie diese oder trennen Sie die Hindernisse mit dem Begrenzungsdraht (18) vom Mähbereich ab.
Mäher blockiert	<ul style="list-style-type: none"> - Hindernissensor innerhalb einer Minute mehrfach aktiviert - Hindernissensor für 10 Sekunden dauerhaft aktiviert - Hindernissensor während der Fahrt zurück zu Ladestation (19) dreimal aktiviert 	<p>Drücken Sie die STOP-Taste (3), um die Displayabdeckung (23) zu öffnen. Starten Sie den Mähvorgang über das Bedienfeld (2) neu:</p> <ul style="list-style-type: none"> - Prüfen Sie, ob der Mähroboter durch ein Hindernis blockiert oder zwischen Bäumen, Büschen etc. eingeklemmt ist. Beseitigen Sie das Hindernis oder vermeiden Sie diesen Bereich. - Falls dieser Fehler häufiger auftritt, prüfen Sie die Verlegung des Begrenzungsdrahtes (18). Achten Sie besonders auf enge Winkel, Korridore, Zäune, Felsen etc. und passen Sie das Layout des Begrenzungsdrahtes (18) an, falls erforderlich. - Prüfen Sie, ob das Gras zu hoch ist und der Mähroboter blockiert wird. Mähen Sie das Gras in diesem Fall auf unter 60 mm.
Zu nahe an Station	<ul style="list-style-type: none"> - Mähroboter wurde zu nahe an der Ladestation (19) zurückgeschickt. 	<p>Drücken Sie die STOP-Taste (3), um die Displayabdeckung (23) zu öffnen. Starten Sie den Mähvorgang über das Bedienfeld (2) neu:</p> <ul style="list-style-type: none"> - Der Mähroboter sollte mit einem Mindestabstand von 2 m zurück zur Ladestation (19) geschickt werden.

Fehlermeldung des Mähroboters im LCD Display (50)

Fehler	Mögliche Ursache	Beseitigung
Umgefallen	<ul style="list-style-type: none"> - Mähroboter wurde für 10 Sekunden dauerhaft gekippt - Mähroboter für längere Zeit in eine Richtung geneigt 	<p>Drücken Sie die STOP-Taste (3), um die Displayabdeckung (23) zu öffnen. Starten Sie den Mähvorgang über das Bedienfeld (2) neu:</p> <ul style="list-style-type: none"> - Bringen Sie den Mähroboter auf eine ebene Fläche und starten Sie ihn neu. - Falls der Mähroboter aufgrund eines steilen Abhangs im Mähbereich gekippt ist, passen Sie den Begrenzungsdraht (18) entsprechend an, um starke Steigungen zu vermeiden.
Radfehler	<ul style="list-style-type: none"> - Hinterräder (8) wurden durch ein Hindernis angehoben - Hinterräder (8) können sich durch unebenen Rasen frei drehen 	<p>Drücken Sie die STOP-Taste (3), um die Displayabdeckung (23) zu öffnen. Starten Sie den Mähvorgang über das Bedienfeld (2) neu:</p> <ul style="list-style-type: none"> - Bringen Sie den Mähroboter auf eine ebene Fläche und starten Sie ihn neu
STOP-Knopf Fehler	Die Displayabdeckung (23) ist geöffnet, aber die STOP-Taste (3) wurde nicht ausgelöst	<p>Drücken Sie die STOP-Taste (3), um die Displayabdeckung (23) zu öffnen. Starten Sie den Mähvorgang über das Bedienfeld (2) neu:</p> <ul style="list-style-type: none"> - Überprüfen Sie, dass sich die Displayabdeckung (23) mit der STOP-Taste (3) frei öffnen und schließen lässt. - Überprüfen Sie die Funktionalität der STOP-Taste (3).
PCB Übertemperatur	<p>Zu hohe / zu niedrige Akkutemperatur bzw. Übertemperatur der Steuerung</p> <ul style="list-style-type: none"> - Bei einer Batterietemperatur über 65 °C kehrt der Mähroboter zur Ladestation (19) zurück. - Bei einer Batterietemperatur über 45 °C oder unter 0 °C wird der Ladevorgang gestoppt und der Mähroboter wartet an der Ladestation (19). 	<ul style="list-style-type: none"> - Verlegen Sie die Arbeitszeit im Sommer auf die frühen Morgenstunden und vermeiden Sie den Betrieb des Mähroboters während der heißen Stunden des Tages. - Nach dem Abkühlen des Akkus bzw. der Steuerung in den zulässigen Temperaturbereich, kehrt der Mähroboter automatisch in den programmierten Betrieb zurück.
Regen	<ul style="list-style-type: none"> - Der Regensensor (5) hat ausgelöst. 	<ul style="list-style-type: none"> - Warten Sie bis der Mähroboter trocken ist. - Eine detaillierte Beschreibung zum Sensor ist in Kapitel 5.2 nachzulesen.
Sensorfehler	<ul style="list-style-type: none"> - Mähroboter wurde aufgrund eines Sensorfehlers angehalten 	Schalten Sie den Hauptschalter (7) aus (OFF) und wieder ein (ON), um den Mähroboter neu zu starten.

Fehlermeldung des Mähroboters im LCD Display (50)

Fehler	Mögliche Ursache	Beseitigung
Motorfehler/ Motorüberstrom	- Mähroboter aufgrund eines Überstroms im Motor oder eines Motorfehlers angehalten	Schalten Sie den Hauptschalter (7) aus (OFF) und wieder ein (ON), um den Mähroboter neu zu starten. - Prüfen Sie die Höhe des Grasses im Mähbereich und mähen Sie bei Bedarf mit einem konventionellen Rasenmäher das Gras auf unter 60 mm. - Erhöhen Sie die Schnitthöhe. Beginnen Sie immer mit einer höheren Schnitthöhe und reduzieren Sie diese in kleinen Schritten bis zur gewünschten Höhe. - Untersuchen Sie die Messerscheiben (11) und Räder auf Verschmutzung und reinigen Sie diese Teile gründlich. - Prüfen Sie die Hinterräder und die Messerscheibe (11) auf Blockaden. Falls Sie diese Blockaden nicht lösen können, wenden Sie sich an den zuständigen Kundendienst.
Betriebsfehler	- Mähroboter wurde aufgrund eines Betriebsfehlers angehalten	Schalten Sie den Hauptschalter (7) aus (OFF) und wieder ein (ON), um den Mähroboter neu zu starten.

Fehlersuche

Fehler	Mögliche Ursache	Beseitigung
Der Mähroboter steht im Mähbereich. Der Mähroboter lässt sich nicht einschalten.	- Akkuspannung zu gering - Fehler am Stromkreis oder der Elektronik	- Bringen Sie den Mähroboter zum Aufladen zur Ladestation (19) zurück. - Schalten Sie den Hauptschalter (7) an (ON). - Wenden Sie sich an den Kundendienst.
Der Mähroboter kann nicht in die Ladestation fahren.	- Ladestation (19) nicht korrekt installiert.	- Stellen Sie sicher, dass die LED-Anzeige (21) an der Ladestation (19) grün leuchtet. - Stellen Sie sicher, dass die Begrenzungsdrähte (18) an der Ladestation (19) angeschlossen sind und der vordere Begrenzungsdraht (18) mittig unter der Ladestation (19) verlegt ist. - Stellen Sie sicher, dass die Ladestation (19) korrekt positioniert ist.
Der Mähroboter stoppt, bzw. fährt unkontrolliert in der Nähe von Begrenzungsinseln.	- Begrenzungsdraht (18) nicht richtig um die Begrenzungsinseln installiert.	- Passen Sie die Position des Begrenzungsdrahtes (18) an. - Achten Sie darauf, dass der Begrenzungsdraht (18) sich nicht kreuzt.

Fehlersuche

Fehler	Mögliche Ursache	Beseitigung
Der Mähroboter ist sehr laut.	<ul style="list-style-type: none"> - Klingen (10) beschädigt - An den Klingen (10) haften viele Fremdstoffe an - Mähroboter zu nah an Hindernissen gestartet - Messerantrieb oder Antriebsmotor beschädigt - Andere Teile des Mähroboters beschädigt 	<ul style="list-style-type: none"> - Tauschen Sie die Klingen (10) aus. Die 3 Klingen (10) müssen gleichzeitig getauscht werden. - Die Betriebseffizienz des Mähroboters hängt von der Schärfe der Klingen (10) ab. Halten Sie die Klingen (10) deshalb in gutem Zustand. - Schalten Sie den Mähroboter sicher ab und tragen Sie Arbeitshandschuhe, während Sie die Klingen (10) reinigen, um Schnittverletzungen zu vermeiden. - Lassen Sie den Motor durch den Kundendienst reparieren oder austauschen.
Der Mähroboter bleibt in der Ladestation. Der Mähroboter kehrt immer wieder zur Ladestation zurück.	<ul style="list-style-type: none"> - Falsche Arbeitszeiteinstellungen - Akku leer - Regensensor ausgelöst - Erhöhte Akkutemperatur 	<ul style="list-style-type: none"> - Prüfen Sie die Arbeitszeiteinstellungen. - Der Mähroboter beginnt und beendet seine Arbeit je nach eingestelltem Zeitfenster. Außerhalb dieses Zeitfensters bleibt der Mähroboter in der Ladestation (19).
Der Mähroboter bleibt auf Begrenzungsdraht stehen und kann die Ladestation nicht erreichen.	<ul style="list-style-type: none"> - Akku leer - Die Länge des Begrenzungsdrahts (18) und damit der Weg zur Ladestation (19) ist für den verwendeten Akku zu lang. 	<ul style="list-style-type: none"> - Entfernen Sie mögliche Hindernisse auf dem Begrenzungsdraht (18). Achten Sie beim Verlegung des Begrenzungsdrahtes (18) auf einen ausreichenden Abstand zu Hindernissen. - Bitte verwenden Sie einen Akku mit höherer Kapazität. - Achtung: Bei Verwendung eines Multi-Ah-Akkus (z.B. 4-6 Ah) die höhere Kapazität einstellen. Durch die schonende Ladung und Entladung beim Mähroboter ist die Nutzung der geringeren Kapazität zur Verlängerung der Lebensdauer nicht notwendig.

ACHTUNG! Durchtrennte Begrenzungsdrahte und Folgeschäden unterliegen nicht der Garantie!

13. Anzeige Ladegerät

Anzeigestatus		Bedeutung und Maßnahme
Rote LED	Grüne LED	
Aus	Blinkt	Betriebsbereitschaft Das Ladegerät ist an das Netz angeschlossen und betriebsbereit, Akku ist nicht im Ladegerät
An	Aus	Laden Das Ladegerät lädt den Akku im Schnellladebetrieb. Die entsprechenden Ladezeiten finden Sie direkt am Ladegerät. Hinweis! Je nach vorhandener Akkuladung können die tatsächlichen Ladezeiten von den angegebenen Ladezeiten etwas abweichen.
Aus	An	Der Akku ist aufgeladen und einsatzbereit. (READY TO GO) Danach wird bis zur vollständigen Ladung auf eine Schonladung umgeschaltet. Lassen Sie hierzu den Akku etwa 15 min. länger am Ladegerät. Maßnahme: Entnehmen Sie den Akku aus dem Ladegerät. Trennen Sie das Ladegerät vom Netz.
Blinkt	Aus	Anpassungsladung Das Ladegerät befindet sich im Modus für schonende Ladung. Hierbei wird der Akku aus Sicherheitsgründen langsamer geladen und benötigt mehr Zeit. Dies kann folgende Ursachen haben: - Akku wurde sehr lange Zeit nicht mehr geladen. - Die Akkutemperatur liegt nicht im Idealbereich zwischen 10° C und 45° C. Maßnahme: Warten Sie bis der Ladevorgang abgeschlossen ist, der Akku kann trotzdem weiter geladen werden.
Blinkt	Blinkt	Fehler Ladevorgang ist nicht mehr möglich. Der Akku ist defekt. Maßnahme: Ein defekter Akku darf nicht mehr geladen werden. Entnehmen Sie den Akku aus dem Ladegerät.
An	An	Temperaturstörung Der Akku ist zu heiß (z. B. direkte Sonnenbestrahlung) oder zu kalt (unter 0° C) Maßnahme: Entnehmen Sie den Akku und bewahren Sie diesen 1 Tag bei Raumtemperatur (ca. 20° C) auf.



Nur für EU-Länder

Das Symbol des durchgestrichenen Mülleimers besagt, dass dieses Elektro- bzw. Elektronikgerät am Ende seiner Lebensdauer nicht im Hausmüll entsorgt werden darf, sondern vom Endnutzer einer getrennten Sammlung zugeführt werden muss.

Zur Rückgabe stehen in Ihrer Nähe kostenfreie Sammelstellen für Elektroaltgeräte sowie ggf. weitere Annahmestellen für die Wiederverwendung der Geräte zur Verfügung. Die Adressen können Sie von Ihrer Stadt- bzw. Kommunalverwaltung erhalten.

Auch Vertreiber mit einer Verkaufsfläche für Elektro- und Elektronikgeräte von mindestens 400 Quadratmetern sowie Vertreiber von Lebensmitteln mit einer Gesamtverkaufsfläche von mindestens 800 Quadratmetern, die mehrmals im Kalenderjahr oder dauerhaft Elektro- und Elektronikgeräte anbieten und auf dem Markt bereitstellen, sind verpflichtet unentgeltlich alte Elektro- und Elektronikgeräte zurückzunehmen. Diese müssen bei der Abgabe eines neuen Elektro- oder Elektronikgerätes an einen Endnutzer ein Altgerät des Endnutzers der gleichen Geräteart, das im Wesentlichen die gleichen Funktionen wie das neue Gerät erfüllt, am Ort der Abgabe oder in unmittelbarer Nähe hierzu unentgeltlich zurückzunehmen sowie ohne Kauf eines Elektro- oder Elektronikgerätes auf Verlangen des Endnutzers bis zu drei Altgeräte pro Geräteart, die in keiner äußeren Abmessung größer als 25 Zentimeter sind, im Einzelhandelsgeschäft oder in unmittelbarer Nähe hierzu unentgeltlich zurückzunehmen. Bei einem Vertrieb unter Verwendung von Fernkommunikationsmitteln gelten als Verkaufsflächen des Vertreibers alle Lager- und Versandflächen. Informieren Sie sich auch bei Ihrem Händler über die Rücknahmemöglichkeiten vor Ort.

Sofern das alte Elektro- bzw. Elektronikgerät personenbezogene Daten enthält, sind Sie selbst für deren Löschung verantwortlich, bevor Sie es zurückgeben.

Sofern dies ohne Zerstörung des alten Elektro- oder Elektronikgerätes möglich ist, entnehmen Sie diesem bitte alte Batterien oder Akkus sowie Altlampen, bevor sie es zur Entsorgung zurückgeben, und führen diese einer separaten Sammlung zu.

Der Nachdruck oder sonstige Vervielfältigung von Dokumentation und Begleitpapieren der Produkte, auch auszugsweise, ist nur mit ausdrücklicher Zustimmung der Einhell Germany AG zulässig.

Technische Änderungen vorbehalten

Service-Informationen

Wir unterhalten in allen Ländern, welche in der Garantiekunde benannt sind, kompetente Service-Partner, deren Kontakte Sie der Garantiekunde entnehmen. Diese stehen Ihnen für alle Service-Belange wie Reparatur, Ersatzteil- und Verschleißteil-Versorgung oder den Bezug von Verbrauchsmaterialien zur Verfügung.

Es ist zu beachten, dass bei diesem Produkt folgende Teile einem gebrauchsgemäßen oder natürlichen Verschleiß unterliegen bzw. folgende Teile als Verbrauchsmaterialien benötigt werden.

Kategorie	Beispiel
Verschleißteile*	Akku
Verbrauchsmaterial/ Verbrauchsteile*	Klingen
Fehlteile	

* nicht zwingend im Lieferumfang enthalten!

Bei Mängel oder Fehlern bitten wir Sie, den Fehlerfall im Internet unter www.Einhell-Service.com anzu-melden. Bitte achten Sie auf eine genaue Fehlerbeschreibung und beantworten Sie dazu in jedem Fall folgende Fragen:

- Hat das Gerät bereits einmal funktioniert oder war es von Anfang an defekt?
- Ist Ihnen vor dem Auftreten des Defektes etwas aufgefallen (Symptom vor Defekt)?
- Welche Fehlfunktion weist das Gerät Ihrer Meinung nach auf (Hauptsymptom)?
Beschreiben Sie diese Fehlfunktion.

Garantieurkunde

Sehr geehrte Kundin, sehr geehrter Kunde,
 unsere Produkte unterliegen einer strengen Qualitätskontrolle. Sollte dieses Gerät dennoch einmal nicht einwandfrei funktionieren, bedauern wir dies sehr und bitten Sie, sich an unseren Servicedienst unter der auf dieser Garantiekarte angegebenen Adresse zu wenden. Gerne stehen wir Ihnen auch telefonisch über die angegebene Servicrufnummer zur Verfügung. Für die Geltendmachung von Garantieansprüchen gilt folgendes:

1. Diese Garantiebedingungen richten sich ausschließlich an Verbraucher, d. h. natürliche Personen, die dieses Produkt weder im Rahmen ihrer gewerblichen noch anderen selbständigen Tätigkeit nutzen wollen. Diese Garantiebedingungen regeln zusätzliche Garantieleistungen, die der u. g. Hersteller zusätzlich zur gesetzlichen Gewährleistung Käufern seiner Neugeräte verspricht. Ihre gesetzlichen Gewährleistungsansprüche werden von dieser Garantie nicht berührt. Unsere Garantieleistung ist für Sie kostenlos.
2. Die Garantieleistung erstreckt sich ausschließlich auf Mängel an dem von Ihnen in der Europäischen Union erworbenen neuen Gerät des u. g. Herstellers, die auf einem Material- oder Herstellungsfehler beruhen und ist nach unserer Wahl auf die Behebung solcher Mängel oder den Austausch des Geräts beschränkt. Bitte beachten Sie, dass unsere Geräte bestimmungsgemäß nicht für den gewerblichen, handwerklichen oder beruflichen Einsatz konstruiert wurden. Ein Garantievertrag kommt daher nicht zustande, wenn das Gerät innerhalb der Garantiezeit in Gewerbe-, Handwerks- oder Industriebetrieben verwendet wurde oder einer gleichzusetzenden Beanspruchung ausgesetzt war. Bei Artikel unter dem Brand „Professional“ gilt der Ausschluss für den gewerblichen, handwerklichen oder beruflichen Einsatz nicht.
3. Von unserer Garantie ausgenommen sind:
 - Schäden am Gerät, die durch Nichtbeachtung der Montageanleitung oder aufgrund nicht fachgerechter Installation, Nichtbeachtung der Gebrauchsanleitung (wie durch z.B. Anschluss an eine falsche Netzspannung oder Stromart) oder Nichtbeachtung der Wartungs- und Sicherheitsbestimmungen oder durch Aussetzen des Geräts an anomale Umweltbedingungen oder durch mangelnde Pflege und Wartung entstanden sind.
 - Schäden am Gerät, die durch missbräuchliche oder unsachgemäße Anwendungen (wie z.B. Überlastung des Gerätes oder Verwendung von nicht zugelassenen Einsatzwerkzeugen oder Zubehör), Eindringen von Fremdkörpern in das Gerät (wie z.B. Sand, Steine oder Staub, ...) Transportschäden, Gewaltanwendung oder Fremdeinwirkungen (wie z. B. Schäden durch Herunterfallen) entstanden sind.
 - Schäden am Gerät oder an Teilen des Geräts, die auf einen gebrauchsgemäßen, üblichen oder sonstigen natürlichen Verschleiß zurückzuführen sind. Beispielsweise unterliegen Akkus und Akkupacks einem natürlichen Verschleiß und sind konstruktionsbedingt auf eine begrenzte Zyklenzahl ausgelegt. Der Verschleiß wird insbesondere durch abverlangte Lasten, Ladegeschwindigkeiten aber auch durch Exposition gegenüber Hitze, Kälte, Vibration und Stöße negativ beeinflusst.
4. Die Garantiezeit beträgt 2 Jahre und beginnt mit dem Kaufdatum des Gerätes. Garantieansprüche sind vor Ablauf der Garantiezeit innerhalb von zwei Wochen, nachdem Sie den Defekt erkannt haben, geltend zu machen. Die Geltendmachung von Garantieansprüchen nach Ablauf der Garantiezeit ist ausgeschlossen. Die Reparatur oder der Austausch des Geräts führt weder zu einer Verlängerung der Garantiezeit noch wird eine neue Garantiezeit durch diese Leistung für das Gerät oder für etwaige eingebaute Ersatzteile in Gang gesetzt. Dies gilt auch bei Einsatz eines Vor-Ort Services.
5. Für die Geltendmachung Ihres Garantieanspruches melden Sie bitte das defekte Gerät an unter: www.Einhell-Service.com. Halten Sie bitte den Kaufbeleg oder andere Nachweise Ihres Kaufs des Neugeräts bereit. Geräte, die ohne entsprechende Nachweise oder ohne Typenschild eingesendet werden, sind von der Garantieleistung aufgrund einer mangelnden Zuordnungsmöglichkeit ausgeschlossen. Ist der Defekt des Gerätes von unserer Garantieleistung erfasst, erhalten Sie umgehend ein repariertes oder neues Gerät zurück.
6. Wenn Sie das Gerät in ein anderes Land der Europäischen Union verbracht haben als das Land, in dem Sie das Gerät erworben haben, erbringen wir die Garantieleistung durch einen dortigen Servicepartner. Bei Verbringung außerhalb der Europäischen Union besteht kein Garantieanspruch.

Selbstverständlich beheben wir gegen Erstattung der Kosten auch gerne Defekte am Gerät, die vom Garantiefumfang nicht oder nicht mehr erfasst sind. Dazu senden Sie das Gerät bitte an unsere Serviceadresse. Für Verschleiß-, Verbrauchs- und Fehlteile verweisen wir auf die Einschränkungen dieser Garantie gemäß den Service-Informationen dieser Bedienungsanleitung.

Garantiegeber ist: Einhell Germany AG, Wiesenweg, 94405 Landau/Isar (Deutschland)
 Der Service wird erbracht durch: Einhell Service, Eschenstraße 6, 94405 Landau / Isar



**Sehr geehrte Kundin,
sehr geehrter Kunde,
LIEBE MÖGLICHMACHER,**

wir haben das Ziel, alles dafür zu tun, damit Sie mit Einhell all Ihre Projekte möglich machen können. Aus diesem Grund ist Service bei uns gelebter Anspruch: mit über 20 Jahren Erfahrung und mehr als 120 kompetenten und persönlichen Ansprechpartnern hat es sich der Einhell Service auf die Fahnen geschrieben, Sie bei allen Fragen zu Ihrem Produkt zu unterstützen. Dazu gehört ein beratendes Technikerteam, bis zu 10 Jahre Ersatzteilverfügbarkeit, 24 Stunden Versandservice, eine leistungsfähige Reparatur-Organisation und ein flächendeckendes Service-Partnernetz.

Über unser Onlineportal www.Einhell-Service.com sind viele unserer verfügbaren Services jetzt noch schneller und einfacher für Sie erreichbar – rund um die Uhr, sieben Tage die Woche.



Einhell Service · Eschenstraße 6 · 94405 Landau an der Isar

Wir freuen uns auf Ihren Besuch unter

	Deutschland	Österreich
Service-Hotline:	09951 - 959 2037	01-2053 3517
Hilfestellung bei Selbstmontage:	09951 - 959 2035	01-2053 3515
Inbetriebnahme Service:	09951 - 959 2036	01-2053 3516
E-Mail:	Service-DE@Einhell.com	Service-AT@Einhell.com

Einhell-Service.com

>>>

Table of contents

1. Safety regulations
2. Layout and items supplied
3. Intended use
4. Technical data
5. Starting up
6. Operation
7. Cleaning, maintenance and ordering spare parts
8. Storage
9. Transport
10. Disposal and recycling
11. Indicators on the charging station and troubleshooting
12. Indicators on the robot lawn mower and troubleshooting
13. Charger indicator



Danger! - Read the operating instructions to reduce the risk of injury.

Children are not allowed to use this equipment. This equipment can be used by people with limited physical, sensory or mental capacities or those with no experience and knowledge if they are supervised or have received instruction in how to use the equipment safely and understand the dangers which result from such use. Children are not allowed to play with the equipment.
Children are not allowed to clean the equipment or carry out user-level maintenance work.

Danger!

When using the equipment, a few safety precautions must be observed to avoid injuries and damage. Please read the complete operating instructions and safety regulations with due care. Keep this manual in a safe place, so that the information is available at all times. If you give the equipment to any other person, hand over these operating instructions and safety regulations as well. We cannot accept any liability for damage or accidents which arise due to a failure to follow these instructions and the safety instructions.

1. Safety regulations

The corresponding safety information can be found in the enclosed booklet.

Warning!

Read all the safety information, instructions, illustrations and technical data provided on or with this power tool. Failure to adhere to the following instructions may result in electric shock, fire and/or serious injury.

Keep all the safety information and instructions in a safe place for future use.

Explanation of the symbols used (see Fig. 14)

- A. WARNING - Read the operating instructions before you start using the machine.
- B. WARNING - Keep a safe distance away from the machine when it is in operation.
- C. WARNING - Always actuate the locking mechanism before carrying out any work on the machine or before lifting the machine. CAUTION - Do not touch rotating blades
- D. WARNING - Do not ride on the machine. CAUTION - Do not touch rotating blades
- E. Protection class II (double-insulated)
- F. Store the battery only in dry rooms with an ambient temperature of +10°C to +40°C. Place only charged batteries in storage (charged at least 40%).
- G. Protection class III
- H. Slow fuse 2 A
- I. For use in dry rooms only.
- J. WARNING: To charge the battery, use only the removable power supply unit NT24/1 / PS24/1 delivered with this tool.

Important!

Always pull out the power plug and disconnect the perimeter wire from the charging station during a storm.

2. Layout and items supplied**2.1 Layout (Fig. 1/2)**

1. Robot lawn mower
2. Control panel
3. STOP button / release button for the display cover
4. Cutting height adjustment facility
5. Rain sensor
6. Carry-handle
7. Main switch
8. Rear wheel
9. Battery compartment cover
10. Blades
11. Blade plate
12. Front wheel
13. Power supply unit (cable)
14. Fastening peg
15. Fastening screw
16. Cable connector
17. Spare blades
18. Perimeter wire
19. Charging station
20. Charging pin
21. LED indicator
22. Hexagon key
23. Display cover
24. USB connection
25. Ruler (for detaching)

2.2 Items supplied and unpacking

Please check that the article is complete as specified in the scope of delivery. If parts are missing, please contact our service center or the sales outlet where you made your purchase at the latest within 5 working days after purchasing the product and upon presentation of a valid bill of purchase. Also, refer to the warranty table in the service information at the end of the operating instructions.

- Open the packaging and take out the equipment with care.
- Remove the packaging material and any packaging and/or transportation braces (if available).
- Check to see if all items are supplied.
- Inspect the equipment and accessories for transport damage.
- If possible, please keep the packaging until the end of the guarantee period.

Danger!

The equipment and packaging material are not toys. Do not let children play with plastic bags, foils or small parts. There is a danger of swallowing or suffocating!

Scope of delivery, assembly material and accessories (some not included):

Details of the scope of delivery can be found in the enclosed related information sheet.

- Robot lawn mower
- Power supply unit (cable)
- Charging station
- Fastening screws (4 pcs)
- Spare blades
- Fastening pegs
- Perimeter wire
- Cable connectors
- Hexagon key
- Rechargeable battery
- Charger
- Ruler (for detaching)
- Original operating instructions
- Safety information

Required aids (not supplied)

- Hammer
- Pair of pliers
- Wire stripper
- Spirit level (optional)

3. Intended use

The robot lawn mower is intended for private use, i.e. for use in home and garden environments and only for mowing lawns.

The equipment is allowed to be used only for its prescribed purpose. Any other use is deemed to be a case of misuse. The user/operator and not the manufacturer will be liable for any damage or injuries of any kind resulting from such misuse.

Please note that our equipment has not been designed for use in commercial, trade or industrial applications. Our warranty will be voided if the equipment is used in commercial, trade or industrial businesses or for equivalent purposes.

4. Technical data

Voltage	18 V
Motor speed	3500 rpm
Protection	IPX4
Protection class	III
Weight	8.4 kg
Cutting width	18 cm
Number of blades	3
Max. gradient	35%
Sound power level L_{WA}	57 dB(A)
Uncertainty K	2,3 dB (A)
Cutting height adjustment	20-60 mm; infinitely adjustable
Permissible length of perimeter wire ..	max. 250 m

Perimeter wire cable antenna

Operating frequency band	0-148.5 KHz
Maximum transmission power	67.05 dBuA/m

GSM connection:

Operating frequency band:	
.....	E-GSM900 / DCS1800
Maximum transmission power:	33 dBm

LTE connection (CAT-M or NB-IoT)

Operating frequency band: Band 1 / 3 / 8 / 20 / 28	
Maximum transmission power:	21 dBm

Power supply unit

Input voltage:	100- 240 V ~ 50 /60 Hz
Output voltage:	24 V DC
Output current:	1.5 A
Protection class:	II / 

Sound values were measured in accordance with the standards EN ISO 3744:1995 and ISO 11094:1991.

Warning!

This equipment generates an electromagnetic field during operation. Under certain circumstances this field may actively or passively impede medical implants. To reduce the risk of serious or fatal injuries, we recommend persons with medical implants to consult their doctor and the manufacturer of the medical implant prior to using the equipment.

5. Starting up

Read the operating instructions fully before you start work on the installation of the robot lawn mower. The quality of the installation work affects how effectively the robot lawn mower works later on.

5.1 How it works

The robot lawn mower chooses its direction on a random basis. The robot lawn mower works its way over every area which is enclosed within the perimeter wire (18), so that the entire garden gets mowed. Whenever the robot lawn mower detects a correctly installed perimeter wire (18), the robot lawn mower turns about and drives in a different direction within the area. All zones that you wish to protect within the lawn area – e.g. garden ponds, trees, furniture or flower beds – must be cordoned off by the perimeter wire (18). The perimeter wire (18) must form a closed circuit. If the robot lawn mower bumps into an obstacle within the mowing area, it reverses and then continues mowing in a different direction (Fig. 3).

5.2 Sensors

The robot lawn mower is equipped with a number of safety sensors.

- **Lifting sensor:**
If the robot lawn mower is raised at the back by more than 30° from the ground or if a front wheel (12) loses contact with the ground, the robot lawn mower and the rotation of the blades (10) will be stopped immediately.
- **Tilting sensor:**
If the robot lawn mower tilts severely in any direction, the robot lawn mower and the rotation of the blades (10) are stopped immediately.
- **Obstruction sensor:**
The robot lawn mower is able to detect obstacles in its path. If the robot lawn mower collides with an obstacle, the robot lawn mower and the rotation of the blades will be stopped immediately and the mower will reverse away from the obstacle.
- **Rain sensor:**
The robot lawn mower is equipped with a rain sensor (5) to prevent the robot lawn mower from operating in the rain. The robot lawn mower returns to the charging station (19) when it detects rain and is completely recharged there. Once the rain sensor (5) is dry again, the robot lawn mower will stay in the charging station (19) for another two hours. Only then will it begin working again, provided it is still

in an active time window. If the rain sensor (5) has been activated (this is recommended in order to exert less stress on the lawn), you will see a bright cloud in the display (50). If the sensor triggers, a dark cloud with rain drops will appear. Do not short-circuit the two metal sensors with metal or any other conductive material. This will impede the correct operation of the robot lawn mower.

5.3 Preparations

First, draw a sketch of your lawn. Include obstacles in your sketch and draw up a plan for how you intend to protect them. This will make it easier to find a good position for the charging station (19) and to lay the perimeter wire (18) around bushes, flower beds, etc. (Fig. 4). If the grass is taller than 60 mm it has to be shortened first to avoid exposing the robot lawn mower to excessive load and adversely affecting its operating efficiency. Use a conventional lawn mower or trimmer to do this. Remove all loose objects from the lawn which could get damaged by the robot lawn mower or damage the robot lawn mower itself. Have the following tools ready: A hammer, tongs, a wire stripper and a spirit level (optional).

Fitting the rechargeable battery

A battery (A) from the Power-X-Change series is needed to operate the robot lawn mower. **Important:** Depending on the model of your robot lawn mower, it might not come complete with the battery (A). Open the battery compartment cover (9). Press the pushlock button of the battery (A) and push the battery (A) into the mount provided. Close the battery compartment cover (9) and make sure that it latches in place correctly (Fig. 10). To remove the battery (A), open the battery cover (9). Press the pushlock button of the battery (A) and pull out the battery (A).

5.4 Charging station

5.4.1 Position of the charging station

Determine the best position for the charging station first (19). An outdoor socket outlet is required which supplies a permanent supply of electricity so that the robot lawn mower works at all times. The charging station (19) must be placed on a flat area at the level of the turf. Make sure that the area is flat and dry. Select a position which is in the shade, because it is best if the rechargeable battery is charged up in a cool area. Also note that the perimeter wire has to be laid in a straight line for least 2 m in front of the charging station (19) (Fig. 5a). Curves immediately in front of the

charging station (19) could cause problems when docking for charging.

5.4.2 Localization of the charging station

When the rechargeable battery is almost empty, the robot lawn mower returns to the charging station (19) by following the perimeter wire (18) in a counterclockwise direction until it reaches the charging station (19). Make sure, therefore, that the charging station (19) faces in the right direction when you position it. (Fig. 5b)

5.4.3 Connecting the charging station to the power supply unit

1. Before you connect the charging station (19) to the power supply, check that the mains power supply is 100-240 V at 50/60 Hz.
2. Connect the power supply unit (13) directly to a socket outlet. Do not use the cable for any other use.
3. Do not use the power supply unit if it is damaged (13). In the event of any damage to cables or the power supply unit (13), contact an authorized professional immediately for replacement.
4. Do not charge up the robot lawn mower in a damp location. Do not charge up the robot lawn mower at temperatures above 40°C or below 5°C.
5. Keep the robot lawn mower and the power supply unit (13) away from water, sources of heat and chemicals. Keep the cable of the power supply unit (13) away from sharp edges in order to prevent damage.
6. Connect the power supply unit (13) to the charging station (19). (Fig. 5c)

To charge up the rechargeable battery for the robot lawn mower straight away while you are still doing the installation work, first switch on the robot lawn mower with the main switch (7) and place the robot lawn mower in the charging station (19).

5.4.4 Information about charging

The robot lawn mower returns to the charging station (19) in each of the following situations:

- You send the robot lawn mower back manually.
- The battery charge level drops below 30%.
- The end of the daily work time has been reached.
- The rain sensor has tripped.
- The robot lawn mower has become overheated.

- „Boundary cut“ mode or „Spot mowing“ mode was started outside the set work window and has been completed by the robot lawn mower.

In these cases the robot lawn mower automatically runs along the perimeter wire (18) until it reaches the charging station (19).

When the robot lawn mower wants to return to the charging station (19), it will first look for the perimeter wire (18) and then move along the perimeter wire (18) in counter-clockwise direction.

The LED indicator (21) on the charging station (19) lights up red while charging of the rechargeable battery is in progress.

When the LED indicator (21) on the charging station (19) turns to green, this indicates that the rechargeable battery is fully charged. Once it has been fully charged, the robot lawn mower resumes operation or remains in the charging station until the next work time window (19).

If there is an obstacle on the perimeter wire (18) during the trip back to the charging station (19), the robot lawn mower will come to a stop in front of the obstacle after several attempts and will not be able to get back to the charging station (19).

Remove all obstacles on the perimeter wire (18). If the temperature of the rechargeable battery exceeds 45°C, charging will stop in order to prevent damage to the rechargeable battery. Charging resumes automatically once the temperature has dropped again.

If the temperature of the controller of the robot lawn mower exceeds 65°C, the robot lawn mower will return to the charging station (19). Operation resumes in accordance with the settings once the temperature has dropped again.

If the rechargeable battery becomes empty before the robot lawn mower has returned to the charging station (19), it will not be possible for the robot lawn mower to start up again. Bring the robot lawn mower back to the charging station (19) and leave the main switch (7) switched on. The robot lawn mower will be charged up automatically.

5.5 Perimeter wire

IMPORTANT! Severed perimeter wires and consequential damages are not covered by the warranty!

5.5.1 Laying the perimeter wire

The perimeter wire (18) can be laid both on the ground and in the ground. The fastening pegs (14) can break when hammered in if the ground is hard or dry. Water the lawn before installing the perimeter wire if the ground is very dry.

- **Installation on the ground**

Lay the perimeter wire (18) securely on the ground and fasten it with the supplied fastening pegs (14) if you do not intend to scarify or aerate the lawn any time later. You can still adjust the position of the perimeter wire again during the first few weeks of using the robot lawn mower. After a certain time, however, the perimeter wire will become overgrown with grass and no longer visible. Install the perimeter wire with a maximum distance of 1 m between fastening pegs (14). Reduce the distance between the fastening pegs on uneven areas of the lawn. Avoid situations in which the wire is not actually on the ground. Make sure that the perimeter wire cannot be severed by the robot lawn mower.

- **Installation in the ground**

Bury the perimeter wire in the ground at a depth of up to 5 cm. This will prevent the perimeter wire (18) getting damaged during scarifying or aeration, for example.

Important!

Keep a reserve of 1 m of wire at the rear end of the charging station so that you can make corrections at a later time.

5.5.2 Narrow points

If the lawn has a narrow point, your robot lawn mower will be able to operate there as long as the corridor has a width of at least 1.4 m (80 cm between the perimeter wires) and a maximum length of 8 m. (Fig. 3).

5.5.3 Distance to the garden perimeter

When the robot lawn mower approaches a perimeter wire (18), the perimeter wire is detected by the sensors in the front of the robot lawn mower. Before the robot lawn mower turns about, however, it runs over the perimeter wire (18) by up to 30 cm. Please bear this in mind when planning your mowing area. (Fig. 6a)

5.5.4 Laying the wire in corners

Avoid laying the perimeter wire (18) at a right-angle (90°) in corners. To make sure that the robot lawn mower does not run too far beyond the perimeter wire (18), lay the perimeter wire (18) as shown in Fig. 6b.

5.5.5 Calculating the gradient of the lawn

The robot lawn mower can cope with gradients of up to 35%. You therefore need to avoid steeper gradients. The gradient can be determined on the

basis of the height divided by the distance. (Fig. 6c)

Example: $a/b = 35 \text{ cm}/100 \text{ cm} = 35\%$

5.5.6 Installation of the perimeter wire on gradients

The robot lawn mower can slip on gradients, especially if the grass is wet, and run over the perimeter wire (18) as a result. It is therefore recommendable to pay attention to the following points (Fig. 6d):

- In the area at the top of a slope, the perimeter wire (18) should not be installed on gradients over 35%. Make sure that a distance of 30 cm from obstacles and the edges of the lawn is maintained.
- In the area at the bottom of a slope, the perimeter wire (18) should not be installed on gradients over 17%. Make sure that a distance of 40 cm from obstacles and the edges of the lawn is maintained.

5.5.7 Driveways and paved paths

- Cordon off raised pathways, areas surfaced with gravel or containing bark mulch, lower lying beds or other similar areas. Lay the perimeter wire (18) at a distance of at least 30 cm away. (Fig. 6e and 6g)
- Paths which are flush with the turf do not need to be cordoned off, because the robot lawn mower can simply run over them. You can also lay the perimeter wire (18) over paths. (Fig. 6f and 6g)

5.5.8 Perimeter islands

To protect obstacles in the mowing area, create perimeter islands. This will enable collisions with delicate objects, garden ponds, trees, furniture, flower beds, etc., to be avoided. (Fig. 6h and 6i)

- Roll out the perimeter wire (18) from the edges to the objects you want to protect.
- Secure the perimeter wire (18) with fastening pegs (14) in a clockwise direction around the object you want to protect.
- Completely enclose the perimeter islands and then run the perimeter wire (18) back to the point at which you left the edge of the lawn.
- Perimeter islands need to be at least 0.8 m apart. Alternatively, combine the objects to make them into a joint perimeter island. (Fig. 6h)
- The perimeter wires (18) to and from the perimeter island should be laid parallel and very close to one another. - **Caution! Perimeter**

wires (18) must not cross over! - You should therefore fasten both the parallel perimeter wires (18) to the ground together using the same fastening peg (14). (Fig. 6i)

- The robot lawn mower will run over the two parallel perimeter wires (18) in the mowing area, but the robot lawn mower will stop where single perimeter wires (18) are laid.

5.5.9 Obstacles

- **Obstacles with a height over 10 cm (Fig. 6j)**

Solid obstacles which are over 10 cm in height, e.g. trees, walls, fences, garden furniture, etc., are detected by the collision sensors. If the robot lawn mower collides with an obstacle, it will stop, switch off the mower unit, reverse and turn so that it can continue mowing in the other direction. Soft, unstable and valuable obstacles need to be protected by a perimeter wire island.

- **Stones and low obstacles**
Stones, rocks and low obstacles of less than 10 cm in the mowing area need to be protected, because otherwise the robot lawn mower could run over them. If not, this could result in the robot lawn mower getting damaged or blocked.
- **Trees (Fig. 6k)**
The robot lawn mower treats trees as obstacles. However, where any tree roots project above the ground to a height of less than 10 cm, the area in which they are located needs to be protected. This will prevent damage to the roots and to the robot lawn mower. Make sure that the minimum distance between the perimeter wire (18) and the obstacle is 30 cm.

5.5.10 Main area and secondary area (Fig. 6l)

A secondary area (B) designates a work area which is not directly connected to the main area (A), e.g. via a stretch of lawn or a path. To create a separate secondary area (B) lay the perimeter wire (18) from the main area (A) to the secondary area (B) and back again. The perimeter wire (18) to and from the secondary area (B) should be laid such that the return run is parallel and very close to the forward run. - **Caution! Perimeter wires (18) must not cross over each other!** - You should therefore fasten the parallel perimeter wires (18) to the ground jointly using the same fastening pegs (14).

To be able to mow the secondary area (B) you must carry the robot lawn mower by hand into the secondary area (B). Start the required mowing

program and select "Secondary area" in the sub-menu (see „Settings of the robot lawn mower“). When the robot lawn mower is in the secondary area (B) it will not try to follow the perimeter wire (18) towards the charging station (19) if the battery charge level is low.

5.6 Connecting the charging station

Finish laying the complete perimeter wire (18) before you connect it to the charging station.

Keep an extra length of 1 m of perimeter wire (18) at each end so that you can make further adjustments at a later time.

Using a wire stripper, remove a length of 10 to 15 mm of the insulation at the ends of the perimeter wire (18) for connecting to the charging station (19).

Pull out the power plug before you connect the perimeter wire (18) to the charging station (19). The perimeter wire (18) laid to the front end of the charging station (19) must be run to the back via the cable holders on the underside of the charging station (19). Connect this perimeter wire (18) to the connection on the left (black). Then pass the rear perimeter wire (18) through the hole (stress-relief) in the connection area and connect it to the connection on the right (red) (Fig. 7a).

Important! Perimeter wires (18) must not cross over!

Then connect the power supply. The LED indicator (21) on the charging station (19) should light up green and stay on permanently. If the LED does not light up, check the connections first. If the LED lights up green but not permanently, read the "Indicators on the charging station and troubleshooting" table at the end of these operating instructions.

5.7 Switching on and checking the installation

As soon as the LED indicator (21) on the charging station (19) lights up green, the mowing area is ready for the robot lawn mower. Please check first that all the fastening pegs (14) on the perimeter wire (18) have been fully tapped in. Place the robot lawn mower about 3 m to the rear of the charging station (19) in front of the perimeter wire (18). The robot lawn mower needs to be facing the perimeter wire (18) at an angle of 90° (Fig. 7b). Switch on the main switch (7) (ON) (Fig. 8). Unlock the robot lawn mower by entering the PIN (see the section "Locking mechanism / PIN"). Press the "MODE" button (52). Then use the na-

vigation buttons (55) to select the point "Back to station" and confirm with the "OK" button (56). Press the "START" button (53) and then close the display cover (23). The robot lawn mower will now follow the perimeter wire (18) in a counterclockwise direction. Observe the robot lawn mower during the complete trip along the perimeter wire (18) until it is back in the charging station (19). If the robot lawn mower has any problems at any points, correct the perimeter wire (18) if necessary and repeat the operation. The rechargeable battery of the robot lawn mower will now be fully charged. If any problems occur with docking, you may need to reposition the charging station (19) sideways until docking works without any problems.

To stop the robot lawn mower at any time, press the red STOP button (3). When you press the STOP button (3), the robot lawn mower will come to a stop and wait for further instructions.

5.8 Securing the charging station

Once the robot lawn mower is working properly and a suitable position for the charging station (19) has been found, the charging station (19) must be fixed in place using the fastening screws (15). Use the hexagon key (22) to secure the fastening screws (15) fully in the ground. (Fig. 7c)

5.9 Battery charge level indicator

Press the button for the battery charge level indicator. The battery charge level indicator indicates the charge state of the battery by means of 3 LEDs (Fig. 13b).

All 3 LEDs are lit:

The battery is fully charged.

2 or 1 LED(s) are lit:

The battery has an adequate remaining charge.

1 LED flashes:

The battery is empty, recharge the battery.

All LEDs blink:

The battery temperature is too low. Remove the battery from the equipment, keep it at room temperature for one day. If the fault reoccurs, this means that the rechargeable battery has undergone exhaustive discharge and is defective. Remove the battery from the equipment. Never use or charge a defective battery.

Important!

When using a multi-Ah pack (e.g. 4-6Ah), always set the higher capacity. Thanks to the gentle charging and discharging of the robot lawn mower there is no need to use the lower capacity in order to extend the working life.

5.10 Charging the rechargeable battery with the charger

In normal operation the battery (A) of the robot lawn mower is charged via the charging station (19). For independent use of the battery (A) from the Power-X-Change series it can also be charged in the external Power-X-Charger. Important! – Depending on the model of your robot lawn mower, it might not come complete with the battery charger (Fig. 13a/Item B).

1. Check that your mains voltage is the same as that marked on the rating plate of the battery charger. Insert the power plug of the charger (A) into the socket outlet. The green LED will then begin to flash.
2. Insert the rechargeable battery (B) into the battery charger (A) (Fig. 13a).
3. In the section entitled „Charger indicator“ you will find a table with an explanation of the LED indicator on the charger.

The rechargeable battery can become a little warm during the charging. This is normal.

If the battery pack fails to charge, check:

- whether there is voltage at the socket outlet
- whether there is good contact at the charging contacts

If the battery pack still fails to charge, send

- the charger
 - and the battery pack
- to our customer service center.

To ensure that items are properly packaged and delivered when you send them to us, please contact our customer service or the point of sale at which the equipment was purchased.

When shipping or disposing of batteries and cordless tools, always ensure that they are packed individually in plastic bags to prevent short circuits and fires.

To ensure that the battery pack provides long service, you should take care to recharge it promptly. You must recharge the battery pack when you

notice that the performance of the device drops. Never allow the battery pack to become fully discharged. This will cause it to develop a defect.

6. Operation

6.1 Main switch

The robot lawn mower is equipped with a main switch (7). Use the main switch (7) to switch the robot lawn mower on (ON) and off (OFF) (Fig. 8). Once the robot lawn mower has been switched on, it is locked by a PIN.

6.2 Control panel

The robot lawn mower has already been programmed at the factory and default settings have been made for it. However, these can be changed if required. Even though the factory settings will be suitable for most gardens, you should still familiarize yourself with the available options nevertheless.

Explanation of the control panel with LCD (Fig. 9a)

- 50. LCD
- 51. "SET" button
- 52. "MODE" button
- 53. "START" button
- 54. "BACK" button
- 55. Navigation buttons
- 56. "OK" button

Explanation of the symbols on the LCD (see Fig. 9b):

- 60. Signal strength of the network connection
- 61. Signal detection of the perimeter wire
- 62. Rain sensor status
- 63. Battery status
- 64. Manual mowing
- 65. Time schedule control
- 66. SMART control
- 67. Back to the charging station

6.3 Cutting height adjustment facility

Important! Adjust the cutting height only when the robot lawn mower has been switched off. Do this by pressing the STOP button (3). The cutting height adjustment facility (4) allows the cutting height of the robot lawn mower to be set to infinitely adjustable settings between 20 and 60 mm, which can be viewed on the scale. If the grass is taller than 60 mm it has to be shortened to a maximum of 60 mm first to avoid exposing the robot lawn mower to excessive load and

adversely affecting its operating efficiency. Use a conventional lawn mower or trimmer to do this. After installation has been completed, the cutting height can be adjusted using the cutting height adjustment facility (4). Always start with a higher cutting height and reduce it in small steps until you reach the desired height.

6.4 Locking mechanism / PIN

The locking mechanism prevents the unauthorized use of the robot lawn mower without a valid code. You have to enter a personal four-digit security code for this.

Lock release

Before you start using the robot lawn mower, you have to enter the correct PIN (standard PIN: "0-0-0-0"). Enter the PIN with the help of the navigation buttons (55).

Standard PIN: **New PIN:**
 0 0 0 0 - - - -

Changing the PIN

To change the PIN, proceed as follows.

1. Unlock the control panel.
2. First press the "SET" button (51) in order to make your settings.
3. Use the navigation buttons (55) to navigate in the menu on the LCD (50) to the point "General information" and then „PIN code”.
4. First enter the current PIN (standard PIN 0-0-0-0) with the help of the navigation buttons (55).
5. Then use the navigation buttons (55) to enter your personal PIN.
6. Confirm the settings you have just made.
7. Repeat step 5. and step 6 in order to confirm the new PIN.
8. **Important!** Make a note of the new PIN.

Requesting your PIN if you lose it

Have the receipt and the serial number of the robot lawn mower ready. You need them in order to get your PIN.

Version A:

1. Press and hold the „SET" button (51) for 6 seconds in locked status.
2. The PUK will now appear in the display (50).
3. Contact the customer services team to obtain your PIN.

Version B:

1. Connect an empty USB stick to the USB connection (24) as shown (Fig. 11).
2. Switch on the main switch (7) (ON).
3. The robot lawn mower will automatically save the PUK to your USB stick and will then end the operation with a beep.
4. Pull out the USB stick. Import the data from the USB stick to a computer. A text file (*.txt) will have been created by the robot lawn mower. This file contains a PUK, a personal code. Please contact the customer services team to obtain your PIN.

6.5 Settings of the robot lawn mower

The main menu on the LCD (50) shows you the current date and time settings of the robot lawn mower, as well as the current charge level. At the same time the status of the rain sensor and of the wire signal and of the selected mowing program will appear in the toolbar. On the control panel you can use either the "SET" button (51) to make settings on the robot lawn mower or the "MODE" button (52) to start the robot lawn mower with various mowing programs. Use the navigation buttons (55) to go to the option where you want to make the settings. Press the "BACK" button (54) in order to exit the respective menu.

Making settings with the "SET" button (51)

The "SET" button (51) can be used to make the basic settings on your robot lawn mower. Use the navigation buttons (55) to move to where you want to go and then use the "OK" button (56) to confirm or the "Back" button (54) to discard the settings you have made.

- **Zone**

Where gardens have lots of angles, the robot lawn mower may have problems reaching every part of the lawn and mowing it completely. In this case you can select several starting points on the perimeter wire (18). This will enable the robot lawn mower to get to even those parts of your garden that are difficult to reach. The robot lawn mower will run the selected distance along the perimeter wire (18) and then start mowing in this part of the garden (Fig. 6m). Use the navigation buttons (55) to go to the point that you wish to change and enter the distance and frequency accordingly. The charging station (19) is automatically defined as starting point 1. The two other starting points can be selected as you wish. For this you must measure the distance between the charging station (19) and the starting

point in clockwise direction along the perimeter wire (18). With the frequency setting you decide how often the robot lawn mower starts its work from the charging station (19) or from the respective starting points.

- **Boundary cut**

For a tidy lawn edge you can activate the „Edge mowing" setting. You can also set the lawn mowing frequency, i.e. the rhythm in which you want the edge of the lawn to be mowed at the beginning of the work window. In the standard setting the robot lawn mower will begin work on all 7 work days by first mowing along the entire perimeter wire.

- **Error log**

From here you will be informed about the latest error messages concerning your robot lawn mower.

- **Rain sensor**

The rain sensor (5) can be programmed using this setting. The default factory setting for the sensor is "On". You can activate or deactivate the rain sensor (5) and set its delay time. The delay time defines how long the robot lawn mower continues to remain in the charging station (19) after the rain sensor (5) has dried.

- **Leaving the station**

You can set how far and where the robot lawn mower travels when it reverses out of the charging station (19). First the robot lawn mower reverses the set distance before it turns into the area to be mowed or towards its starting point. Make sure that the set reversing distance does not cause the robot lawn mower to leave the area to be mowed.

- **General**

- **PIN code:** You can replace the default PIN for the robot lawn mower with your own choice of PIN. To do so, proceed as described in the chapter "Locking mechanism / PIN".

Important! Make a note of the new PIN.

- **Date & time:** Use the navigation buttons (55) to go to the point that you want to change and make the settings accordingly.

- **Language:** Use the navigation buttons (55) to activate the language that you want.

- **Software version:** The current version of the robot lawn mower software is noted here.

- **Factory settings:** Reset the robot lawn mower to the as-delivered state.

Mowing programs – “MODE” button (52)

Use the navigation buttons (55) to go to the mowing program that you want to start.

- **Manual**

In manual mode you can start the robot lawn mower once with a different mowing program. You can always choose between “Main area” and “Secondary area”. More details of the two areas can be found in the section “Before using for the first time” under “Perimeter wire”.

- **Mowing**

When you start the robot lawn mower to mow the lawn, the mower will switch to normal operating mode with the set time schedule.

- **Boundary cut**

Place the robot lawn mower close to the perimeter wire (18) or start the mower while it is in the charging station (19). With its mower unit activated, the robot lawn mower will follow the perimeter wire (18) in counter-clockwise direction until it reaches the rear of the charging station (19). Provided no work window is active, the robot lawn mower will then return to the charging station (19).

- **Spot mowing**

It may happen that your robot lawn mower fails to mow some spots sufficiently. Place the robot lawn mower at the spot in question and start the mower. The robot lawn mower will begin to mow the lawn in a spiral pattern until it collides with an obstacle or the perimeter wire (18). Provided no work window is active, the robot lawn mower will then return to the charging station (19).

- **Time schedule**

Use the navigation buttons (55) to move to the day of the week for which you want to make the settings. In normal operating mode, the robot lawn mower will automatically begin to mow your lawn at the set time on the respective day. It is recommended to base the mowing time setting on 8 hours per day for 500 m² as a guideline. The selected working time may need to be adapted to take account of the garden's size and complexity.

- **Back to station**

Send your robot lawn mower back to the charging station (19). The robot lawn mower will look for the perimeter wire (18) and follow it counter-clockwise to the charging station (19). The secondary area option does not exist in this case.

6.6 Controlling the robot lawn mower

Starting procedure

1. Press the “STOP” button (3) and open the display cover (23) fully.
2. Unlock the control panel (2).
3. Use the “MODE” button (52) to select the mowing program and the respective work area you want.
4. Press the “START” button (53).
5. Close the display cover (23).

The robot lawn mower will now operate in accordance with the mowing time setting. During work time the battery charge level will appear on the LCD (50). Whenever the battery charge level drops to 30%, the robot lawn mower will return automatically to the charging station (19).

Canceling the mowing operation

1. To bring the robot lawn mower to an immediate stop, press the STOP button (3).
2. Open the display cover (23) fully.
3. Unlock the control panel (2).
4. Press the “MODE” button (52) and select “Back to station” in order to send the robot lawn mower along the perimeter wire (18) and back to the charging station (19).
5. Press the “START” button (53).
6. Close the display cover (23).

STOP status:

When you press the STOP button (3), the robot lawn mower will adopt a STOP status. This will be indicated in the LCD (50). The robot lawn mower will interrupt its mowing until this STOP status is canceled.

When the control panel (2) is unlocked, a window will appear and ask if you want to cancel the STOP status. If you confirm, the status will be canceled. If you don't confirm, the robot lawn mower will remain stopped. If the robot lawn mower is started or returned to the charging station (19), the STOP status will be canceled likewise. Close the display cover (23).

6.7 Controlling the robot lawn mower with the help of the app

The app provides you with numerous setting options for your robot lawn mower and also lets you view its statistics and current status. The robot lawn mower can be started manually as well as in fixed intervals. With the app you also have access to SMART mode in which the robot lawn mower chooses its work intervals itself on the basis of weather data. The app presents you with error

messages and warnings, and it can also use push notifications to keep you informed. To be able to use all the app's functions you must complete the registration of your robot lawn mower.

6.7.1 Downloading the app

First download the Einhell app for your robot lawn mower to your smart-phone. The Einhell app is available via the following link and QR code:

iOS: <http://qr.einhell.com/12e103ce>



Android: <http://qr.einhell.com/176c0443>



6.7.2 Registering the robot lawn mower

The robot lawn mower comes with an IoT function (IoT = Internet of Things). It uses an integrated SIM chip to connect to the available mobile phone network, making it independent of Bluetooth or WLAN. In the first 5 years you will not be charged anything for using the robot lawn mower in the mobile phone network; these costs are covered by the purchase price. Information about the remaining period of use and the possibility of an extension can be consulted in the app. In the factory default state the function is deactivated and the robot lawn mower will try to connect to the network (indicated by a line through the connection symbol on the LCD (50)). To activate your robot lawn mower, follow the instructions in the app. When connection to the network is successful this will be indicated on the LCD (50) and you can now use the app's numerous setting options and functions. Once you have made any settings in the app, make sure that both the robot lawn mower and your smart-phone have a secure internet connection. For the robot lawn mower to be operated automatically in SMART mode over a programmed work period, the only requirement is for the robot lawn mower to be connected with the internet.

6.7.3 Resetting the registration

If there is no line through the connection symbol on the LCD (50) when you start up your robot lawn mower for the first time, you will need to reset the robot lawn mower and register it on your name. To do so, get in touch with our customer service center and have the purchase receipt and serial number of your robot lawn mower ready to hand.

6.8 Operating the robot lawn mower

The robot lawn mower has numerous operating modes, which means that you start up the robot lawn mower in different ways. The app provides you with numerous setting options for your robot lawn mower and also lets you view its statistics and current status. The app also presents you with error messages and warnings during operation.

You can operate the robot lawn mower manually at its control panel (2) as well as by using the app.

6.8.1 Manual mowing

Start the robot lawn mower manually with the app. The robot lawn mower will begin to mow the lawn for exactly one cycle until the battery charge level drops below 30 %. At this point the robot lawn mower will return to the charging station (19) and end its work cycle. Operation of the robot lawn mower is fully manual in this case – it will not begin to mow again at a preselected time.

6.8.2 Time schedule control

You can use the navigation buttons (55) on the robot lawn mower to enter settings in the time schedule. The robot lawn mower will then mow the lawn automatically at the set times. These settings can also be entered in the app for sending to the robot lawn mower.

6.8.3 SMART control

In SMART mode the robot lawn mower is able to work automatically with optimized operating times for your garden and for the current weather conditions. Every day the robot lawn mower automatically adapts the respective work interval accordingly on an individual basis. Make sure that the robot lawn mower is always connected to the network. Some specific data are needed in order to be able to use SMART mode. The app requires you to enter the following information:

- **Location:** This entry enables access to location-specific weather data so that the robot lawn mower can mow in accordance with weather conditions.

- **Intensity:** Enter the degree of intensity with which you want the robot lawn mower to mow the lawn. This depends on the growth of your lawn. Begin with low intensity and adjust as required.
- **Area to be mowed:** Enter the estimated size of the area you want to mow. Only the area of lawn you want the robot lawn mower to mow is relevant.
- **Time schedule:** Define the time intervals when you don't want the robot lawn mower to mow. It can make sense to limit the mowing times accordingly.

The robot lawn mower is used preferably during day-time hours in order to prevent it from colliding with semi-nocturnal and nocturnal animals such as hedgehogs. The robot lawn mower calculates its individual time schedule continuously on the basis of the data provided.

6.8.4 Error messages and warnings

Check the app at regular intervals for error messages and warnings. You will receive error messages, warnings and push notifications on your smart-phone. This can be stopped by altering the notification settings in the app. Make sure that the background data of the Einhell app are activated on your smart-phone and that your smart-phone has an active internet connection.

7. Cleaning, maintenance and ordering spare parts

Hazard!

The equipment must be disconnected from the power supply (pull out the power plug and switch off the equipment by the main switch (7) (OFF) (Fig. 8) prior to performing any cleaning and maintenance work. Also take the battery out of the robot lawn mower.

Caution! Wear work gloves!

7.1 Cleaning

- Keep all safety devices, air vents and the motor housing free of dirt and dust as far as possible. Wipe the equipment with a clean cloth or blow it down with compressed air at low pressure.
- Do not clean the robot lawn mower with running water, particularly with high-pressure water.
- Clean the equipment regularly with a damp cloth and some soft soap. Do not use

cleaning agents or solvents; these may be aggressive to the plastic parts in the equipment. Ensure that no water can get into the interior of the equipment.

- For best results, clean the robot lawn mower with a brush or rag.
- Check the freedom of movement of the blades (10) and the blade plate (11)
- Use cleaning product for metal or very fine abrasive paper to clean the charging contacts on the robot lawn mower (1) and the charging station (19). Clean them in order ensure efficient charging.

7.2 Maintenance

- Worn or damaged blades (10) and their fastening screws must always be replaced as a set.
- Replace excessively worn or damaged parts immediately.
- In order to ensure that you enjoy the equipment for many years to come, all screwed parts, as well as the wheels and axles, should be cleaned and lubricated.
- Keeping your robot lawn mower in good condition not only ensures a long lifespan and high performance, but also enables the equipment to thoroughly cut your grass with minimal effort.
- The blades (10) are subject to more wear and tear than any other component. Therefore, routinely check the condition of the blades (10) and make sure that they are tightly fastened. An excessively vibrating robot lawn mower can indicate that the blades (10) are damaged or have become deformed from striking an object. If the blades (10) are worn or damaged, they must be replaced immediately.
- Check the appearance of the cut lawn at regular intervals. The grass will not be cleanly cut if the blades are not sharp. This can result in the surface of the lawn drying out easily and turning brown. It is important therefore to change the blades regularly in order to obtain a clean and straight cut.
- Check the bottom of the robot lawn mower for dirt at regular intervals. Clean your robot lawn mower regularly. Remove heavy soiling immediately.
- Heavy soiling of the robot lawn mower is possible in the first weeks of using it for the first time after a conventional law mower had previously been used. In these first few weeks you should check the bottom of your robot

lawn mower more often.

- Shorten the lawn only in small steps in order to prevent heavy soiling.
- There are no other parts inside the equipment which require maintenance.

7.2.1 Replacing the blades

Only replace the blades with genuine blades, as this will ensure top performance and safety. The robot lawn mower is equipped with three blades (10) fitted to a blade plate (11). These blades (10) have a service life of up to 3 months (if they do not strike any obstacles). Please replace all three blades (10) at the same time to ensure that there is no possibility of any impairment to the efficiency and balance of your equipment.

To change the blades (10), proceed as follows (Fig. 12) - **Caution!** - Wear work gloves:

1. Use a screwdriver to block the rotation of the blade plate (11). Do this by inserting the screwdriver through the holes in the blade plate (11) and the protective ridge.
2. Undo the fastening screws
3. Remove the blades (10) and replace them with new ones. Always replace all three blades (10) as a set.
4. Then retighten the fastening screw. Check that the new blades (10) are able to rotate freely.

Perform a general inspection of the robot lawn mower at regular intervals and remove any deposits which may have accumulated. At the start of each season, ensure that you check the condition of the blades (10). If repairs are necessary, please contact our customer service center. Use only genuine spare parts.

7.2.2 Software update

If you want to update the software, copy the new software to an empty USB stick (format the USB stick first if necessary). Make sure that the rechargeable battery is fully charged before you carry out the following steps.

1. Place the robot lawn mower in the area to be mowed. The robot lawn mower must not be in the charging station during the software update.
2. Connect a USB stick to the USB connection as shown in the illustration. (Fig. 11).
3. Switch on the main switch (7) (ON).
4. The robot lawn mower will now start updating the software and will display the current status.
5. Pull out the USB stick and restart the robot

lawn mower with the main switch (7).

7.2.3 Repairing the perimeter wire

If the perimeter wire (18) gets severed at any point, use the supplied cable connectors (16) to repair it. To do so, insert both ends of the severed perimeter wire (18) into the cable connector (16) and squeeze it together with the help of a pair of pliers. Connect the power plug to the socket outlet. Then check whether it is working properly by checking the LED indicator (21) on the charging station (19).

7.3 Ordering spare parts

Please provide the following information when ordering spare parts:

- Type of unit
- Article number of the unit
- ID number of the unit
- Spare part number of the required spare part

For our latest prices and information please go to www.Einhell-Service.com

Replacement blades Art. No.: 34.140.20

8. Storage

Fully charge up the rechargeable battery before putting it into storage over winter and switch off the robot lawn mower at the main switch (7) (OFF). Take the rechargeable battery out of the equipment. Disconnect the power supply unit (13) from the power supply and the charging station (19).

The perimeter wire (18) can be left outdoors over winter. However, make sure that the connections are protected against corrosion. To do so, disconnect the connections of the perimeter wire (18) from the charging station (19).

Store the equipment and accessories out of children's reach in a dark and dry place at above freezing temperature. The ideal storage temperature is between 5 and 30°C. Store the equipment in its original packaging.

9. Transport

- Switch off the equipment at the main switch (7) (OFF). (Fig. 8).
- Fit the shipping protectors, if any.
- Protect the machine from damage and the strong vibrations that can occur particularly when transporting in vehicles.
- Secure the machine against slipping and tipping over.
- Carry the robot lawn mower by the carry-handle (6) with the blade plate (11) facing away from your body.

10. Disposal and recycling

The equipment is supplied in packaging to prevent it from being damaged in transit. The raw materials in this packaging can be reused or recycled. The equipment and its accessories are made of various types of material, such as metal and plastic. Never place defective equipment in your household refuse. The equipment should be taken to a suitable collection center for proper disposal. If you do not know the whereabouts of such a collection point, you should ask in your local council offices.

Disposal



Power tools, rechargeable batteries, accessories and packaging should be sorted for environmental-friendly recycling.

Do not dispose of power tools and batteries/rechargeable batteries into household waste!

Only for EU countries:

According to the Directive 2012/19/EU on waste electrical and electronic equipment and its transposition into national law, power tools that are no longer usable, and, according to the Directive 2006/66/EC, defective or drained batteries must be collected separately and disposed of in an environmentally correct manner.

If disposed incorrectly, waste electrical and electronic equipment may have harmful effects on the environment and human health, due to the potential presence of hazardous substances.

Only for United Kingdom:

According to The Waste Electrical and Electronic Equipment Regulations 2013 (SI 2013/3113) (as amended) and the Waste Batteries and Accumulators Regulations 2009 (SI 2009/890) (as amended), products that are no longer usable must be collected separately and disposed of in an environmentally friendly manner.

The reprinting or reproduction by any other means, in whole or in part, of documentation and papers accompanying products is permitted only with the express consent of the Einhell Germany AG.

Subject to technical changes

11. Indicators on the charging station and troubleshooting

LED indicator (21)	Description	Solution
Off	- No power supply	- Check the power supply
Lit up green	- Ready for mowing - Rechargeable battery is fully charged - Perimeter wire (18) connected	
Flashing green	- Perimeter wire (18) is severed	- Inspect the perimeter wire (18) for a break
Lit up red	- Rechargeable battery is charging	- Wait until the rechargeable battery is fully charged.

12. Indicators on the robot lawn mower and troubleshooting

Fault messages of the robot lawn mower in the LCD display (50)

Fault	Possible cause	Remedy
No signal	- Perimeter wire is not properly connected - No power supply - The perimeter wire (18) is severed	Check whether the LED indicator (21) at the charging station (19) is lit up green - Make sure that the perimeter wire (18) has been laid correctly and centrally under the charging station (19) - Check the position of the charging station (19)
Outside border	- Perimeter wire is not properly connected - The robot lawn mower is outside the mowing area	- Make sure that the perimeter wire (18) has been laid correctly and centrally under the charging station (19) - Check that the robot lawn mower is inside the mowing area
Battery error	- There is a battery error on the robot lawn mower - The rechargeable battery does not charge up - The rechargeable battery has reached the end of its service life	- Make sure that the rechargeable battery has been correctly fitted - Check whether the main switch (7) is ON while the robot lawn mower is in the charging station (19) - Check the position of the charging station (19) Replace the rechargeable battery if necessary.

Fault messages of the robot lawn mower in the LCD display (50)

Fault	Possible cause	Remedy
Battery temperature error	<p>The temperature of the rechargeable battery is too high/low or the controller is overheated</p> <ul style="list-style-type: none"> - If the battery temperature exceeds 65°C, the robot lawn mower will return to the charging station (19) - If the battery temperature exceeds 45°C or drops below 0°C, charging will be stopped and the robot lawn mower will wait at the charging station (19) 	<ul style="list-style-type: none"> - Set the work time in summer to the early hours of morning and avoid running the robot lawn mower during the hours of the day when it is hot - After the rechargeable battery or controller has cooled down to the permissible temperature range, the robot lawn mower automatically returns to programmed operation
Mower lifted	<ul style="list-style-type: none"> - The lifting sensor has been continually tripped for 10 seconds 	<p>Press the STOP button (3) to open the display cover (23). Restart the mowing operation via the control panel (2):</p> <ul style="list-style-type: none"> - If this fault occurs frequently, check the mowing area for obstacles taller than 10 cm and either remove them or cordon them off from the mowing area with perimeter wire (18).
Mower blocked	<ul style="list-style-type: none"> - The obstruction sensor has tripped several times within one minute - The obstruction sensor has been constantly activated for 10 seconds - The obstruction sensor has tripped three times on the way back to the charging station (19) 	<p>Press the STOP button (3) to open the display cover (23). Restart the mowing operation via the control panel (2):</p> <ul style="list-style-type: none"> - Check whether the robot lawn mower is blocked by an obstacle or jammed between trees, bushes, etc. Remove the obstacle or avoid this area. - If this fault occurs frequently, check the way in which the perimeter wire (18) has been laid. Pay particular attention to tight angles, corridors, fences, rocks, etc., and adjust the layout of the perimeter wire (18) if necessary. - Check whether the grass is too tall and the robot lawn mower gets blocked. If this is the case, mow the grass with a conventional law mower to below 60 mm.
Too close to garage	<ul style="list-style-type: none"> - The robot lawn mower was sent back too close to the charging station (19). 	<p>Press the STOP button (3) in order to open the display cover (23). Re-start the mowing operation on the control panel (2):</p> <ul style="list-style-type: none"> - The robot lawn mower should be sent back to the charging station (19) at a minimum distance of 2 m.

Fault messages of the robot lawn mower in the LCD display (50)

Fault	Possible cause	Remedy
Rolling over	<ul style="list-style-type: none"> - The robot lawn mower was constantly tilted for 10 seconds - The robot lawn mower has been tilted for a prolonged time in one direction 	<p>Press the STOP button (3) to open the display cover (23). Restart the mowing operation via the control panel (2):</p> <ul style="list-style-type: none"> - Move the robot lawn mower to a level area and restart it. - If the robot lawn mower has tilted because of a steep slope in the mowing area, adjust the perimeter wire (18) accordingly to avoid severe inclines.
Wheel slip	<ul style="list-style-type: none"> - The rear wheels (8) have lifted due to an obstacle - The rear wheels (8) can rotate freely due to an uneven lawn 	<p>Press the STOP button (3) to open the display cover (23). Restart the mowing operation via the control panel (2):</p> <ul style="list-style-type: none"> - Move the robot lawn mower to a level area and restart
STOP button error	The display cover (23) is open but the STOP button (3) was not pressed	<p>Press the STOP button (3) to open the display cover (23). Restart the mowing operation via the control panel (2):</p> <ul style="list-style-type: none"> - Check whether the display cover (23) can be opened and closed freely with the STOP button (3). - Check whether the STOP button (3) functions correctly.
PCB overtemp.	<p>The temperature of the rechargeable battery is too high/low or the controller is overheated</p> <ul style="list-style-type: none"> - If the battery temperature exceeds 65°C, the robot lawn mower will return to the charging station (19). - If the battery temperature exceeds 45°C or drops below 0°C, charging will be stopped and the robot lawn mower will wait at the charging station (19). 	<ul style="list-style-type: none"> - Set the work time in summer to the early hours of morning and avoid running the robot lawn mower during the hours of the day when it is hot. - After the rechargeable battery or controller has cooled down to the permissible temperature range, the robot lawn mower will automatically return to the programmed operating mode
Rain	<ul style="list-style-type: none"> - The rain sensor (5) has tripped. 	<ul style="list-style-type: none"> - Wait until the robot lawn mower has dried out. - A detailed description of the sensor can be found in section 5.2.
Sensor fault	<ul style="list-style-type: none"> - The robot lawn mower was stopped due to a sensor error 	Switch off the main switch (7) (OFF) and then switch it back on (ON) again to restart the robot lawn mower.

Fault messages of the robot lawn mower in the LCD display (50)

Fault	Possible cause	Remedy
Motor fault / motor overcurrent	- The robot lawn mower has come to a stop because of overcurrent in the motor or because of a motor fault	Switch off the main switch (7) (OFF) and then switch it back on again (ON) to restart the robot lawn mower. - Check the height of the grass in the mowing area and, if necessary, mow the grass to below 60 mm using a conventional lawn mower. - Increase the cutting height. Always start with a higher cutting height and reduce it in small steps until you reach the desired height. - Inspect the blade plates (11) and wheels for dirt and give these parts a thorough clean. - Check the rear wheels and the blade plate (11) for blockages. If you are unable to remove the blockages, contact the responsible customer service center.
Breakdown	- The robot lawn mower was stopped due to an operating error	Switch off the main switch (7) (OFF) and then switch it back on again (ON) to restart the robot lawn mower.

Troubleshooting

Fault	Possible cause	Remedy
The robot lawn mower comes to a stop in the mowing area. The robot lawn mower cannot be switched on:	- Battery voltage too low - Fault in the power circuit or the electronic components	- Bring the robot lawn mower back to the charging station (19) for charging. - Switch on the main switch (7) (ON). - Contact your customer service center.
The robot lawn mower cannot move into the charging station.	- The charging station (19) is not installed correctly.	- Make sure that the LED indicator (21) on the charging station (19) is lit up green. - Make sure that the perimeter wires (18) are connected at the charging station (19) and that the front perimeter wire (18) is laid in the middle underneath the charging station (19). - Make sure that the charging station (19) is positioned correctly.
The robot lawn mower stops or travels out of control when near perimeter islands.	- The perimeter wire (18) has not been installed correctly around the perimeter islands.	- Adjust the position of the perimeter wire (18). - Make sure that the perimeter wire (18) does not cross over itself

Troubleshooting

Fault	Possible cause	Remedy
The robot lawn mower is very loud.	<ul style="list-style-type: none"> - Damaged blades (10) - A large amount of foreign bodies adhere to the blades (10) - The robot lawn mower has started too close to obstacles - Damaged blade drive or drive motor - Other parts of the robot lawn mower are damaged 	<ul style="list-style-type: none"> - Replace the blades (10). The 3 blades (10) must all be replaced together at the same time. - The operating efficiency of the robot lawn mower is dependent on the sharpness of the blades (10). You should therefore ensure that the blades (10) are maintained in good condition. - Switch off the robot lawn mower safely and wear work gloves while you clean the blades (10) in order to avoid getting cut. - Arrange for the motor to be repaired or replaced by your customer service center.
The robot lawn mower stays in the charging station. The robot lawn mower keeps returning to the charging station	<ul style="list-style-type: none"> - Incorrect work time settings - The rechargeable battery is empty - The rain sensor has been triggered - The battery temperature is high 	<ul style="list-style-type: none"> - Check the work time settings. - The robot lawn mower will begin and end its work in accordance with the set time window. Outside this time window the robot lawn mower stays in the charging station (19).
The robot lawn mower comes to a halt on the perimeter wire and is unable to get back to the charging station.	<ul style="list-style-type: none"> - The battery is empty - The length of the perimeter wire (18) and therefore the distance to the charging station (19) is too great for the battery being used. 	<ul style="list-style-type: none"> - Remove all possible obstacles from the perimeter wire (18). When you layout out the perimeter wire (18), be sure to keep it far enough away from any obstacles. - Please use a battery with higher capacity. - Important: When using a Multi-Ah battery (e.g. 4-6 Ah), set the higher capacity. Thanks to the gentle charging and discharging of the robot lawn mower there is no need to use the lower capacity in order to extend the working life.

IMPORTANT! Severed perimeter wires and consequential damages are not covered by the warranty!

13. Charger indicator

Indicator status		Explanations and actions
Red LED	Green LED	
Off	Flashing	<p>Ready for use The charger is connected to the mains and is ready for use; there is no battery pack in the charger</p>
On	Off	<p>Charging The charger is charging the battery pack in quick charge mode. The charging times are shown directly on the charger. Important! The actual charging times may vary slightly from the stated charging times depending on the existing battery charge.</p>
Off	On	<p>The battery is charged and ready for use. (READY TO GO) The unit then changes over to gentle charging mode until the battery is fully charged. To do this, leave the rechargeable battery on the charger for approx. 15 minutes longer. Action: Take the battery pack out of the charger. Disconnect the charger from the mains supply.</p>
Flashing	Off	<p>Adapted charging The charger is in gentle charging mode. For safety reasons the charging is performed less quickly and takes more time. The reasons can be: - The rechargeable battery has not been used for a very long time. - The battery temperature is outside the ideal range. Action: Wait for the charging to be completed; you can still continue to charge the battery pack.</p>
Flashing	Flashing	<p>Fault Charging is no longer possible. The battery pack is defective. Action: Never charge a defective battery pack. Take the battery pack out of the charger.</p>
On	On	<p>Temperature fault The battery pack is too hot (e.g. due to direct sunshine) or too cold (below 0° C). Action: Remove the battery pack and keep it at room temperature (approx. 20° C) for one day .</p>

Service information

We have competent service partners in all countries named on the guarantee certificate whose contact details can also be found on the guarantee certificate. These partners will help you with all service requests such as repairs, spare and wearing part orders or the purchase of consumables.

Please note that the following parts of this product are subject to normal or natural wear and that the following parts are therefore also required for use as consumables.

Category	Example
Wear parts*	Battery
Consumables*	Blades
Missing parts	

* Not necessarily included in the scope of delivery!

In the event of defects or faults, please register the problem on the internet at www.Einhell-Service.com. Please ensure that you provide a precise description of the problem and answer the following questions in all cases:

- Did the equipment work at all or was it defective from the beginning?
- Did you notice anything (symptom or defect) prior to the failure?
- What malfunction does the equipment have in your opinion (main symptom)?
Describe this malfunction.

Warranty certificate

Dear Customer,

All of our products undergo strict quality checks to ensure that they reach you in perfect condition. In the unlikely event that this equipment develops a fault, please contact our service department at the address shown on this guarantee card. You can also contact us by telephone using the service number shown. Please note the following terms under which guarantee claims can be made:

1. These guarantee terms apply solely to consumers, i.e. natural persons, who do not want to use this product in connection with either their commercial or other self-employed activities. These guarantee terms regulate additional guarantee services which the undermentioned manufacturer promises to buyers of its new products in addition to their statutory rights of guarantee. Your statutory rights of guarantee are not affected by this guarantee. Our guarantee is free of charge to you.
2. The guarantee services cover only defects due to material or manufacturing faults on the new product which you have bought in the European Union from the undermentioned manufacturer and are limited to either the rectification of said defects or the replacement of the product, whichever we prefer. Please note that only equipment under the brand name "Professional" has been designed for use in commercial, trade or professional applications. For all other products the guarantee is invalidated if the equipment is used within the guarantee period in commercial, trade or industrial applications or for other equivalent activities.
3. Our guarantee does not cover:
 - Damage to the equipment caused by failure to comply with the installation/assembly instructions or by unprofessional installation; damage caused by failure to comply with the operating instructions (e.g. connection to the wrong mains voltage or current type); damage caused by failure to comply with the maintenance and safety regulations; damage caused by exposing the equipment to abnormal environmental conditions; damage resulting from poor care and maintenance.
 - Damage to the equipment caused by misuse or incorrect applications (e.g. overloading the equipment or using non-approved attachments or accessories); damage caused by foreign bodies (e.g. sand, stones, dust, ...) getting inside the equipment. Damage in transit; damage caused by force or external influences (e.g. by dropping the equipment).
 - Damage to the equipment or parts of the equipment which is owed to use-related, normal or otherwise natural wear. For example, batteries and battery packs are manufactured with a cycle limit for design-related reasons. Wear is negatively influenced in particular by load demands and charging speeds as well as exposure to heat, cold, vibration and impact.
4. The guarantee is valid for a period of 2 years starting from the purchase date of the equipment. Guarantee claims must be submitted before the end of the guarantee period and within two weeks of the defect being noticed. No guarantee claims will be accepted after the end of the guarantee period. The original guarantee period remains applicable to the equipment even if repairs are carried out or parts are replaced. In such cases, the work performed or parts fitted will not result in an extension of the guarantee period, and no new guarantee will become active for the work performed or for any replacement parts fitted. This also applies if on-site service is used.
5. To assert your guarantee claim, register the defective equipment at: www.Einhell-Service.com. You will need to provide proof of purchase of the new item of equipment. Equipment returned without such proof or without a rating plate are excluded from the guarantee services because of the lack of traceability. If the defect is covered by our guarantee, then either the item in question will be repaired immediately and returned to you or we will send you a new replacement.
6. If you have taken the equipment with you to a different EU country than where you bought it, we will arrange for a local service partner to provide the guarantee services. If you take the equipment outside the EU, the guarantee will not apply.

Of course, we are also happy to offer a chargeable repair service for any defects which are not covered or no longer covered by the scope of this guarantee. To take advantage of this service, please send the equipment to our service address. We draw attention to the restrictions of this guarantee concerning wear parts, consumables and missing parts as presented in the service information included in this operating manual.

Warrantor/ Service:

Einhell UK Ltd, Unit 10, 1st Floor, Champion's Business Park, Arrowse Brook Road, Upton, Wirral, CH49 0UQ

Sommaire

1. Consignes de sécurité
2. Description de l'appareil et contenu de la livraison
3. Utilisation conforme à l'affectation
4. Données techniques
5. Mise en service
6. Commande
7. Nettoyage, maintenance et commande de pièces de rechange
8. Stockage
9. Transport
10. Mise au rebut et recyclage
11. Affichage de la station de recharge et élimination des erreurs
12. Affichage de la tondeuse robot et élimination des erreurs
13. Affichage chargeur



Danger! - Lisez ce mode d'emploi pour diminuer le risque de blessures

Cet appareil ne doit pas être utilisé par les enfants. Cet appareil peut être utilisé par les personnes avec des capacités physiques, sensorielles ou intellectuelles diminuées ou en manque d'expérience et de connaissances à condition qu'elles soient surveillées ou aient reçu les instructions relatives à l'utilisation sûre de l'appareil et qu'elles comprennent les risques résultant de cette utilisation. Les enfants n'ont pas le droit de jouer avec l'appareil. Les enfants ne doivent pas effectuer le nettoyage et la maintenance de l'utilisateur.

Danger !

Lors de l'utilisation d'appareils, il faut respecter certaines mesures de sécurité afin d'éviter des blessures et dommages. Veuillez donc lire attentivement ce mode d'emploi/ces consignes de sécurité. Veillez à le conserver en bon état pour pouvoir accéder aux informations à tout moment. Si l'appareil doit être remis à d'autres personnes, veillez à leur remettre aussi ce mode d'emploi/ces consignes de sécurité. Nous déclinons toute responsabilité pour les accidents et dommages dus au non-respect de ce mode d'emploi et des consignes de sécurité.

1. Consignes de sécurité

Vous trouverez les consignes de sécurité correspondantes dans le cahier en annexe.

Avertissement !

Veillez lire toutes les consignes de sécurité, instructions, illustrations et caractéristiques techniques de cet outil électrique. Toute omission lors du respect des instructions ci-après peut entraîner des décharges électriques, un incendie et/ou de graves blessures.

Conservez toutes les consignes de sécurité et toutes les instructions pour l'avenir.

Explication des symboles utilisés (cf. figure 14)

- A. AVERTISSEMENT - Avant de faire fonctionner la machine, lisez le mode d'emploi !
- B. AVERTISSEMENT - Lors du fonctionnement de la machine, respectez une distance de sécurité correspondante !
- C. AVERTISSEMENT - Avant de réaliser des travaux sur la machine ou avant de soulever la machine, actionnez le dispositif de verrouillage ! ATTENTION - Ne pas toucher les lames en rotation !
- D. AVERTISSEMENT - Ne montez pas sur la machine ! ATTENTION - Ne pas toucher les lames en rotation !
- E. Catégorie de protection II (double isolation)
- F. Stockage des accumulateurs uniquement dans des pièces sèches à une température ambiante de +10 °C à +40 °C. Ne stockez les accumulateurs que lorsqu'ils sont chargés (charge min. 40 %).
- G. Catégorie de protection III
- H. Fusible lent 2 A
- I. À utiliser uniquement dans des endroits secs.
- J. AVERTISSEMENT : Utilisez uniquement le

bloc d'alimentation NT24/1 / PS24/1 amovible, qui a été livré avec cet appareil, pour recharger la batterie.

Attention !

Pendant un orage, débranchez la fiche de contact et débranchez le fil de délimitation de la station de recharge.

2. Description de l'appareil et contenu de la livraison**2.1 Description de l'appareil (figures 1/2)**

1. Tondeuse robot
2. Zone de commande
3. Touche STOP / Touche de déverrouillage du recouvrement d'écran
4. Réglage de la hauteur de coupe
5. Capteur de pluie
6. Poignée de transport
7. Interrupteur principal
8. Roue arrière
9. Couvercle du compartiment à accumulateur
10. Lames
11. Disque à couteaux
12. Roue avant
13. (Câble de) bloc d'alimentation
14. Crochet de fixation
15. Vis de fixation
16. Connecteur de câble
17. Lames de rechange
18. Fil de délimitation
19. Station de recharge
20. Broche de charge
21. Affichage LED
22. Clé allen
23. Recouvrement d'écran
24. Borne USB
25. Règle (pour la séparation)

2.2 Contenu de la livraison et déballage

Veillez contrôler si l'article est complet à l'aide de la description du volume de livraison. S'il manque des pièces, adressez-vous dans un délai de 5 jours maximum après votre achat à notre service après-vente ou au magasin où vous avez acheté l'appareil muni d'une preuve d'achat valable. Veuillez consulter pour cela le tableau des garanties dans les informations service après-vente à la fin du mode d'emploi.

- Ouvrez l'emballage et prenez l'appareil en le sortant avec précaution de l'emballage.
- Retirez le matériel d'emballage tout comme

les sécurités d'emballage et de transport (s'il y en a).

- Vérifiez si la livraison est bien complète.
- Contrôlez si l'appareil et ses accessoires ne sont pas endommagés par le transport.
- Conservez l'emballage autant que possible jusqu'à la fin de la période de garantie.

Danger !

L'appareil et le matériel d'emballage ne sont pas des jouets ! Il est interdit de laisser des enfants jouer avec des sacs et des films en plastique et avec des pièces de petite taille. Ils risquent de les avaler et de s'étouffer !

Contenu de la livraison, matériel de montage et accessoires (certains ne sont pas compris) :

Pour connaître le contenu de la livraison, veuillez vous référer à la fiche d'information jointe correspondante.

- Tondeuse robot
- (Câble de) bloc d'alimentation
- Station de recharge
- Vis de fixation (4 pièces)
- Lames de recharge
- Crochet de fixation
- Fil de délimitation
- Connecteur de câble
- Clé allen
- Accumulateur
- Chargeur
- Règle (pour la séparation)
- Mode d'emploi d'origine
- Consignes de sécurité

Outils nécessaires

(non compris dans la livraison)

- Marteau
- Pince
- Pince à dénuder
- Niveau à bulle d'air (en option)

3. Utilisation conforme à l'affectation

La tondeuse robot convient à un usage privé dans le jardin domestique et familial et est exclusivement destinée à la tonte de surfaces de gazon.

La machine doit être exclusivement utilisée conformément à son affectation. Toute utilisation allant au-delà de cette affectation est considérée comme non conforme. Pour les dommages en résultant ou les blessures de tout genre, le fabricant décline toute responsabilité et l'utilisateur/l'opérateur est responsable.

Veillez au fait que nos appareils, conformément au règlement, n'ont pas été conçus pour être utilisés dans un environnement professionnel, industriel ou artisanal. Nous déclinons toute responsabilité si l'appareil venait à être utilisé professionnellement, artisanalement ou par des sociétés industrielles, tout comme pour toute activité équivalente.

4. Données techniques

Tension	18 V
Vitesse de rotation du moteur	3500 tr/min
Type de protection	IPX4
Catégorie de protection	III
Poids	8,4 kg
Largeur de coupe.....	18 cm
Nombre de lames	3
Pente max.	35 %
Niveau de puissance acoustique L_{WA}	57 dB (A)
Imprécision K	2,3 dB (A)
Réglage de la hauteur de coupe	20-60 mm ; en continu
Longueur admissible du fil de délimitation	max. 250 m

Fil de délimitation servant de câble antenne

Bande de fréquence de fonctionnement	0-148,5 KHz
Puissance d'émission maximum.....	67,05 dBuA/m

Connexion GSM :

Bande de fréquence de fonctionnement :	E-GSM900 / DCS1800
Puissance d'émission maximum :	33 dBm

Connexion LTE (CAT-M ou NB-IoT)

Bande de fréquence de fonctionnement :	Bande 1 / 3 / 8 / 20 / 28
Puissance d'émission maximum :	21 dBm

Bloc d'alimentation

Tension d'entrée : 100- 240 V ~ 50 /60 Hz
 Tension de sortie : 24 V d. c.
 Courant de sortie : 1,5 A
 Catégorie de protection : II / 

Les valeurs de bruit ont été déterminées conformément aux normes EN ISO 3744:1995 et ISO 11094:1991.

Avertissement !

Cet appareil produit un champ électromagnétique pendant son fonctionnement. Dans certaines conditions, ce champ peut altérer le fonctionnement d'implants médicaux actifs ou passifs. Afin de réduire les risques de blessures graves ou mortelles, nous recommandons aux personnes qui possèdent un implant médical de consulter leur médecin et leur fabricant d'implants médicaux avant d'utiliser la machine.

5. Mise en service

Lisez l'intégralité du mode d'emploi avant de commencer l'installation de la tondeuse robot. La qualité de l'installation aura un effet sur la qualité de travail de la tondeuse robot.

5.1 Principe de fonctionnement

La tondeuse robot choisit sa direction au hasard. Le jardin est entièrement tondu par le fait que la tondeuse robot traite toutes les zones situées à l'intérieur de la surface entourée par le fil de délimitation (18). Dès que la tondeuse robot détecte un fil de délimitation installé correctement (18), il fait demi-tour et se déplace dans une autre direction à l'intérieur de la zone. Toutes les zones, que vous souhaitez protéger à l'intérieur de la surface - par ex. étangs de jardin, arbres, meubles ou parterres de fleurs - doivent également être délimitées avec le fil de délimitation (18). Le fil de délimitation (18) doit former un cercle fermé. Si la tondeuse robot rencontre un obstacle à l'intérieur de la zone de tonte, elle recule et continue de tondre dans une autre direction (figure 3).

5.2 Capteurs

La tondeuse robot est équipée de plusieurs capteurs de sécurité.

- **Capteur de levage :**
Si la tondeuse robot est soulevée par l'arrière de plus de 30° du sol, ou si une roue avant

(12) perd le contact avec le sol, la tondeuse robot et la rotation des lames (10) sont immédiatement arrêtées.

- **Capteur d'inclinaison :**
Si la tondeuse robot s'incline fortement dans un sens, la tondeuse robot et la rotation des lames (10) sont immédiatement arrêtées.
- **Capteur d'obstacle :**
La tondeuse robot détecte des obstacles sur son chemin. Lorsque la tondeuse robot heurte un obstacle, la tondeuse robot et la rotation des lames sont immédiatement arrêtées et elle s'éloigne de l'obstacle en reculant.
- **Capteur de pluie :**
La tondeuse robot est équipée d'un capteur de pluie (5) afin d'éviter que la tondeuse robot travaille sous la pluie. La tondeuse robot retourne à la station de recharge (19) lorsque la pluie est détectée et y est complètement chargée. Une fois que le capteur de pluie (5) est à nouveau sec, la tondeuse robot reste dans la station de recharge (19) pendant deux heures supplémentaires. Ce n'est qu'alors qu'elle reprend le travail, si elle est encore dans une plage horaire active. Si le capteur de pluie (5) est activé, (recommandé pour ménager le gazon) un nuage clair apparaît sur l'écran (50). Si le capteur s'est déclenché, un nuage sombre avec goutte de pluie apparaît. Ne court-circuitiez pas les deux capteurs métalliques avec du métal ou tout autre matériau conducteur. Cela affecte le bon fonctionnement de la tondeuse robot.

5.3 Préparation

Tout d'abord, faites un croquis de votre pelouse. Dessinez également les obstacles et établissez un plan pour les protéger. Cela facilite la recherche d'une bonne position pour la station de recharge (19) et la pose du fil de délimitation (18) autour des arbustes, des parterres de fleurs, etc. (figure 4). Si la hauteur de gazon est supérieure à 60 mm, le gazon doit être raccourci pour ne pas surcharger excessivement la tondeuse robot et affecter l'efficacité de fonctionnement. Utilisez pour ce faire une tondeuse conventionnelle ou un coupe-herbe.

Enlevez tout objet détaché du gazon qui pourrait être endommagé par la tondeuse robot ou endommager la tondeuse robot.

Préparez les outils suivants : marteau, pince, pince à dénuder et niveau à bulle d'air (en option).

Montage de l'accumulateur

La tondeuse robot nécessite un accumulateur (A) de la série Power-X-Change pour fonctionner.

Attention : En fonction de votre modèle de tondeuse robot, l'accumulateur (A) peut ne pas être compris dans la livraison. Ouvrez le couvercle du compartiment à accumulateur (9). Appuyez sur la touche à cran de l'accumulateur (A) et faites glisser l'accumulateur (A) dans le logement d'accumulateur prévu à cet effet. Fermez le couvercle du compartiment à accumulateur (9) et veillez à un enclenchement correct (figure 10). Pour retirer l'accumulateur (A), ouvrez le couvercle du compartiment à accumulateur. Appuyez sur la touche à cran de l'accumulateur (A) et retirez l'accumulateur (A).

5.4 Station de recharge

5.4.1 Emplacement de la station de recharge

Déterminez d'abord le meilleur emplacement pour la station de recharge (19). Une prise de courant extérieure, qui fournit du courant en permanence, est nécessaire pour que la tondeuse robot fonctionne toujours. La station de recharge (19) doit être placée sur une surface plane à la hauteur du gazon. Veillez à ce que la zone soit plate et sèche. Choisissez un endroit à l'ombre car l'accumulateur se charge le mieux dans un environnement frais. De plus, assurez-vous que le fil de délimitation est placé droit au moins 2 m devant la station de recharge (19) (figure 5a). Les courbes directement devant la station de recharge (19) peuvent entraîner des difficultés d'amarrage pour la charge.

5.4.2 Localisation de la station de recharge

Lorsque l'accumulateur est presque vide, la tondeuse robot retourne à la station de recharge (19) en suivant le fil de délimitation (18) dans le sens antihoraire jusqu'à la station de recharge (19). Par conséquent, veillez à placer la station de recharge (19) correctement orientée. (figure 5b)

5.4.3 Raccordement de la station de recharge au bloc d'alimentation

1. Avant de connecter la station de recharge (19) à l'alimentation électrique, assurez-vous que la tension réseau est de 100-240 V pour 50/60 Hz.
2. Branchez le bloc d'alimentation (13) directement à une prise de courant. N'utilisez le câble pour aucune autre application.
3. N'utilisez aucun bloc d'alimentation endommagé (13). En cas de dommage au niveau des câbles ou du bloc d'alimentation (13),

contactez immédiatement un spécialiste agréé pour remplacement.

4. Ne chargez pas la tondeuse robot dans un environnement humide. Ne chargez pas la tondeuse robot à des températures supérieures à 40 °C ou inférieures à 5 °C.
5. Maintenez la tondeuse robot et le bloc d'alimentation (13) à l'écart de l'eau, de sources de chaleur et de produits chimiques. Maintenez le câble du bloc d'alimentation (13) à l'écart des arêtes acérées afin d'éviter tout dommage.
6. Connectez le bloc d'alimentation (13) à la station de recharge (19). (figure 5c)

Pour charger l'accumulateur de la tondeuse robot pendant l'installation, allumez la tondeuse robot via l'interrupteur principal (7) et placez-la dans la station de recharge (19).

5.4.4 Informations sur le processus de charge

La tondeuse robot retourne à la station de recharge (19) dans une des situations suivantes :

- Vous renvoyez manuellement la tondeuse robot.
- Le niveau de charge de l'accumulateur passe en dessous de 30 %.
- Le temps de travail quotidien est terminé.
- Le capteur de pluie s'est déclenché.
- La tondeuse robot est en surchauffe.
- Le mode « Tonte des bordures » ou « Spot-mowing » a été lancé en dehors de la plage de travail réglée et terminé par la tondeuse robot.

La tondeuse robot roule automatiquement le long du fil de délimitation (18) jusqu'à la station de recharge (19).

Lorsque la tondeuse robot retourne à la station de recharge (19), elle cherche le fil de délimitation (18) et roule le long du fil de délimitation (18) dans le sens contraire à celui des aiguilles d'une montre.

Pendant la charge de l'accumulateur, l'affichage LED (21) rouge de la station de recharge (19) est allumé.

Si l'affichage LED (21) vert de la station de recharge (19) est allumé, cela signifie que l'accumulateur est complètement chargé. Une fois la charge terminée, la tondeuse robot reprend son travail pour rester dans la station de recharge (19) jusqu'au prochain créneau horaire de travail. S'il y a un obstacle sur le fil de délimitation (18) lors du retour à la station de recharge (19), la ton-

deuse robot, après plusieurs tentatives, s'arrête devant l'obstacle et ne peut pas retourner à la station de recharge (19). Retirez tous les obstacles sur le fil de délimitation (18).

Si la température de l'accumulateur excède 45 °C, le processus de charge est interrompu pour éviter d'endommager l'accumulateur. Une fois que la température a baissé, la charge se poursuit automatiquement.

Si la température de la commande de la tondeuse robot dépasse 65 °C, la tondeuse robot retourne à la station de recharge (19). Une fois que la température a baissé, le travail reprend conformément aux réglages.

Si l'accumulateur devient vide avant que la tondeuse robot retourne à la station de recharge (19), la tondeuse robot ne peut plus être démarrée. Ramenez la tondeuse robot à la station de recharge (19) et laissez l'interrupteur principal (7) sur marche. La tondeuse robot est chargée automatiquement.

5.5 Fil de délimitation

ATTENTION ! Les fils de délimitation coupés et les dommages indirects ne sont pas couverts par la garantie !

5.5.1 Pose du fil de délimitation

Le fil de délimitation (18) peut être posé à la fois sur le sol et dans le sol. Sur un sol dur ou sec, les crochets de fixation (14) peuvent se briser lors de l'impact. Arrosez le gazon avant d'installer le fil de délimitation, lorsque le sol est très sec.

- **Installation sur le sol**
Placez le fil de délimitation (18) fermement sur le sol et fixez-le à l'aide des crochets de fixation (14) joints, si vous ne souhaitez pas scarifier ou aérer le gazon à un moment ultérieur. Vous pouvez adapter la position du fil de délimitation pendant les premières semaines d'utilisation de la tondeuse robot. Cependant, après un certain temps, le fil de délimitation sera recouvert par l'herbe et ne sera plus visible. Installez le fil de délimitation à une distance maximum de 1 m entre le crochet (14). Réduisez la distance entre les crochets de fixation sur les surfaces inégales du gazon. Évitez les situations dans lesquelles le fil ne touche pas le sol. Assurez-vous que le fil de délimitation ne peut pas être coupé par la tondeuse robot.
- **Installation dans le sol**
Enterrez le fil de délimitation jusqu'à 5 cm de profondeur. Cela évite d'endommager le fil de

délimitation (18), par exemple lors de la scarification ou de l'aération.

Remarque !

Réservez 1 m de fil à l'extrémité arrière de la station de recharge pour pouvoir effectuer les corrections futures.

5.5.2 Passages étroits

S'il y a un passage étroit sur la surface à tondre, votre tondeuse robot peut y travailler aussi longtemps que le corridor mesure au moins 1,4 m (80 cm entre les fils de délimitation) de large et au maximum 8 m de long. (figure 3)

5.5.3 Distance par rapport aux limites du jardin

Lorsque la tondeuse robot s'approche d'un fil de délimitation (18), celui-ci est détecté par les capteurs situés à l'avant de la tondeuse robot. Mais avant que la tondeuse robot fasse demi-tour, elle passe sur le fil de délimitation (18) de 30 cm max. Tenez-en compte lors de la planification de la zone de tonte. (figure 6a)

5.5.4 Pose du fil dans les coins

Évitez de poser le fil de délimitation (18) à angle droit (90°) dans les coins. Pour s'assurer que la tondeuse robot ne passe pas trop loin sur le fil de délimitation (18), posez le fil de délimitation (18) comme représenté sur la figure 6b.

5.5.5 Calcul de la pente du gazon

La tondeuse robot peut surmonter des pentes allant jusqu'à 35 %. Évitez les pentes plus abruptes. La pente peut être déterminée avec la hauteur surmontée sur la distance. (figure 6c)
Exemple : $a/b = 35 \text{ cm}/100 \text{ cm} = 35 \%$

5.5.6 Installation du fil de délimitation sur des pentes

Sur les pentes, la tondeuse robot peut glisser notamment dans l'herbe humide et passer ainsi sur le fil de délimitation (18). Il est donc recommandé de faire attention aux points suivants (figure 6d) :

- Au sommet d'une pente, le fil de délimitation (18) ne doit pas être installé sur des pentes supérieures à 35 %. Respectez ici une distance de 30 cm par rapport aux obstacles et aux bordures de gazon.
- Au bas d'une pente, le fil de délimitation (18) ne doit pas être installé sur des pentes supérieures à 17 %. Respectez ici une distance de 40 cm par rapport aux obstacles et aux bordures de gazon.

5.5.7 Voies carrossables et chemins pavés

- Délimitez les chemins surélevés, les surfaces recouvertes de gravier ou de paillis d'écorce, les plates-bandes plus basses ou zones similaires. Posez le fil de délimitation (18) à une distance d'au moins 30 cm. (figures 6e et 6g)
- Les chemins affleurant au gazon ne doivent pas nécessairement être séparés, étant donné qu'ils peuvent facilement être parcourus par la tondeuse robot. Le fil de délimitation (18) peut également être posé sur les chemins. (figures 6f et 6g)

5.5.8 Îlots de délimitation

Protégez les obstacles dans la zone de tonte en créant des îlots de délimitation. Cela peut empêcher une collision avec des objets sensibles, des étangs de jardin, des arbres, des meubles, des parterres de fleurs, etc. (figures 6h et 6i)

- Déroulez le fil de délimitation (18) des bordures vers les objets à protéger.
- Fixez le fil de délimitation (18) à l'aide de crochets de fixation (14) dans le sens des aiguilles d'une montre autour de l'objet à protéger.
- Clôturez complètement les îlots de délimitation et ramenez le fil de délimitation (18) à l'endroit où vous avez quitté le bord du gazon.
- La distance entre les îlots de délimitation devrait être d'au moins 0,8 m. Dans le cas contraire, associez les objets dans un îlot de délimitation commun. (figure 6h)
- Le fil de délimitation (18) à destination et en provenance de l'îlot de délimitation doit être posé parallèle et très rapproché. - **Attention ! Les fils de délimitation (18) ne doivent pas se croiser !** - Pour ce faire, fixez les fils de délimitation (18) parallèles avec les mêmes crochets de fixation (14) sur le sol. (figure 6i)
- Dans la zone de tonte, la tondeuse robot passe sur les deux fils de délimitation (18) parallèles, mais ne s'arrête qu'au niveau d'un fil de délimitation (18) simple.

5.5.9 Obstacles

- **Obstacles d'une hauteur supérieure à 10 cm (figure 6j)**

Les obstacles fixes d'une hauteur supérieure à 10 cm, par ex. arbres, murs, clôtures, meubles de jardin, etc. sont détectés par les capteurs de collision. Si la tondeuse robot heurte un obstacle, elle s'arrête, éteint l'unité de tonte, recule et tourne pour poursuivre la tonte dans une autre direction. Les obstacles mous, instables et précieux doivent être protégés par un îlot de fil de délimitation.

- **Pierres et obstacles bas**

Les pierres, les rochers et les obstacles bas de moins de 10 cm dans la zone de tonte doivent être protégés étant donné que, dans le cas contraire, la tondeuse robot peut passer dessus. La tondeuse robot pourrait sinon être endommagée et bloquée.

- **Arbres (figure 6k)**

Les arbres sont traités comme des obstacles par la tondeuse robot. Toutefois, si des racines d'arbres de moins de 10 cm de hauteur dépassent du sol, cette zone doit être protégée. Cela évite les dommages au niveau des racines et de la tondeuse robot. Respectez une distance d'au moins 30 cm entre le fil de délimitation (18) et l'obstacle.

5.5.10 Surface principale et secondaire (fig. 6l)

On appelle surface secondaire (B), une zone de travail qui n'est pas reliée directement à la surface principale (A) mais par ex. par le biais d'une surface de gazon ou d'un chemin. Pour créer une surface secondaire (B) séparée, posez le fil de délimitation (18) de la surface principale (A) vers la surface secondaire (B) et retour. Le fil de délimitation (18) vers et depuis la surface secondaire (B) doit être posé en parallèle et très près l'un de l'autre. - **Attention ! Les fils de délimitation (18) ne doivent pas se croiser !** - Pour ce faire, fixez les fils de délimitation (18) parallèles avec les mêmes crochets de fixation (14) sur le sol. Pour pouvoir tondre la surface secondaire (B), vous devez porter manuellement la tondeuse robot dans la surface secondaire (B). Lancez le programme de tonte souhaité et sélectionnez dans le sous-menu « Surface secondaire » (voir « Réglages de la tondeuse robot »). La tondeuse robot dans la surface secondaire (B) n'essaiera pas de suivre le fil de délimitation (18) en direction de la station de recharge (19) lorsque le niveau de charge de l'accumulateur est faible.

5.6 Connexion de la station de recharge

Terminez la pose du fil de délimitation (18) complet avant de le connecter à la station de recharge. Réservez 1 m de fil de délimitation supplémentaire (18) aux deux extrémités pour pouvoir effectuer des ajustements ultérieurs.

Dénudez le fil de délimitation (18) aux extrémités sur une longueur de 10 à 15 mm à l'aide d'une pince à dénuder pour le brancher à la station de recharge (19).

Tirez la fiche de contact avant de connecter le fil de délimitation (18) à la station de recharge (19).

Le fil de délimitation (18) placé à l'avant de la station de recharge (19) doit être posé vers l'arrière au-dessus des supports de câble au niveau de la partie inférieure de la station de recharge (19). Connectez ce fil de délimitation (18) à la borne gauche noire. Ensuite, faites passer le fil de délimitation arrière (18) par le trou (décharge de traction) dans la zone de raccordement et connectez-le à la borne droite rouge (figure 7a).

Attention ! Les fils de délimitation (18) ne doivent pas se croiser !

Puis établissez la connexion avec l'alimentation électrique. L'affichage LED (21) vert de la station de recharge (19) doit être allumé en permanence après une installation correcte. Si la LED ne s'allume pas, vérifiez d'abord les raccords. Si la LED est allumée, mais pas vert fixe, reportez-vous au tableau « Affichage de la station de recharge et élimination des erreurs » à la fin de ce mode d'emploi.

5.7 Mise en marche et contrôle de l'installation

Dès que l'affichage LED (21) vert de la station de recharge (19) s'allume, la zone de tonte est prête pour la tondeuse robot. Assurez-vous d'abord que les crochets de fixation (14) du fil de délimitation (18) sont complètement enfoncés. Placez la tondeuse robot environ 3 m derrière la station de recharge (19) devant le fil de délimitation (18). La tondeuse robot doit se trouver ce faisant face au fil de délimitation (18) à un angle de 90° (figure 7b). Activez l'interrupteur principal (7) (ON) (figure 8).

Déverrouillez la tondeuse robot à l'aide du code PIN (voir chapitre « Dispositif de verrouillage / PIN »). Appuyez sur la touche « MODE » (52). Sélectionnez ensuite « Station de recharge » avec les touches de navigation (55) et confirmez avec la touche « OK » (56).

Appuyez sur la touche « START » (53) et fermez ensuite le recouvrement d'écran (23). La tondeuse robot suit maintenant le fil de délimitation (18) dans le sens antihoraire. Observez la tondeuse robot pendant tout le trajet le long du fil de délimitation (18) jusqu'à ce qu'elle soit à nouveau dans la station de recharge (19). Si la tondeuse robot a des problèmes à certains endroits, corrigez le cas échéant le fil de délimitation (18) et répétez l'opération. L'accumulateur de la tondeuse robot est maintenant complètement chargé. S'il y a des problèmes d'amarrage, vous devrez peut-être repositionner la station de recharge (19) sur le

côté jusqu'à ce que l'amarrage fonctionne sans problème.

Avec le bouton rouge STOP (3), vous pouvez arrêter la tondeuse robot à tout moment. Après avoir appuyé sur le bouton STOP (3), la tondeuse robot s'arrête et attend d'autres instructions.

5.8 Fixation de la station de recharge

Une fois que le bon fonctionnement de la tondeuse robot est assuré et qu'une position adaptée a été trouvée pour la station de recharge (19), la station de recharge (19) doit être fixée avec les vis de fixation (15). Vissez les vis de fixation (15) avec la clé à six pans (22) complètement dans le sol. (figure 7c)

5.9 Indicateur de charge de l'accumulateur

Appuyez sur l'interrupteur pour l'indicateur de charge de l'accumulateur. L'indicateur de charge de l'accumulateur vous indique l'état de charge de l'accumulateur à l'aide de trois voyants LED (figure 13b).

Les 3 voyants LED sont allumés :

L'accumulateur est complètement rechargé.

2 ou 1 voyant LED est (sont) allumé(s) :

L'accumulateur dispose encore d'un résidu de charge suffisant.

1 voyant LED clignote :

L'accumulateur est vide, il faut le recharger.

Tous les voyants LED clignotent :

La température de l'accumulateur est trop faible. Retirez l'accumulateur de l'appareil et laissez-le reposer pendant un jour à température ambiante. Si l'erreur survient à nouveau, cela signifie que l'accumulateur est en décharge profonde et défectueux. Retirez l'accumulateur de l'appareil. Un accumulateur défectueux ne doit plus être utilisé ou chargé.

Attention !

Si vous utilisez un bloc Multi-Ah (par ex. 4-6 Ah), réglez-le toujours sur la capacité maximum. Grâce à la charge et décharge lente de la tondeuse robot, il n'est pas nécessaire d'utiliser la capacité inférieure pour prolonger la durée de vie.

5.10 Charge de l'accumulateur avec le chargeur

En mode normal, l'accumulateur (A) de la tondeuse robot est chargé par le biais de la station de recharge (19). Pour une utilisation indépen-

dante de l'accumulateur (A) de la série Power-X-Change, celui-ci peut aussi être chargé dans le chargeur externe Power-X-Charger. Attention ! – En fonction de votre modèle de tondeuse robot, le chargeur (figure 13a / pos. B) peut ne pas être compris dans la livraison.

1. Comparez si la tension du secteur indiquée sur la plaque signalétique correspond à la tension réseau disponible. Branchez la fiche de contact du chargeur (A) dans la prise de courant. Le voyant LED vert commence à clignoter.
2. Mettez l'accumulateur (B) sur le chargeur (A) (figure 13a).
3. Au point « Affichage chargeur », vous trouverez un tableau avec les significations des affichages LED sur le chargeur.

Pendant la charge, il est possible que l'accumulateur chauffe quelque peu. C'est cependant normal.

Si'il est impossible de charger le bloc accumulateur, veuillez contrôler,

- si la tension réseau est présente au niveau de la prise de courant
- si un contact correct est présent au niveau des contacts de charge du chargeur.

Si le chargement du bloc accumulateur reste impossible, nous vous prions de bien vouloir renvoyer,

- le chargeur
 - et le bloc accumulateur
- à notre service après-vente.

Pour un envoi correct, nous vous prions de contacter notre service après-vente ou le point de vente où vous avez acheté l'appareil.

Veillez à ce que, lors de l'envoi ou de la mise au rebut, les accumulateurs ou les appareils sans fil soit emballés séparément dans des sacs en plastique afin d'éviter les courts-circuits ou un incendie !

Dans l'intérêt d'une longue durée de fonctionnement du bloc accumulateur, vous devez prendre soin de recharger le bloc accumulateur en temps voulu. Ceci est dans tous les cas indispensable lorsque vous constatez une diminution de la puissance de l'appareil. Ne déchargez jamais complètement le bloc accumulateur. Ceci cause l'endommagement du bloc accumulateur !

6. Commande

6.1 Interrupteur principal

La tondeuse robot est équipée d'un interrupteur principal (7). Allumez la tondeuse robot via l'interrupteur principal (7) (ON) et éteignez-la via l'interrupteur principal (7) (OFF) (figure 8). Après la mise en circuit de la tondeuse robot, celle-ci est verrouillée avec le code PIN.

6.2 Zone de commande

La tondeuse robot a déjà être programmée côté usine et présente des réglages par défaut. Ces réglages peuvent cependant être modifiés en cas de besoin. Même si les réglages d'usine conviennent à la plupart des jardins, vous devriez vous familiariser avec les options disponibles.

Explication de la zone de commande avec écran LCD (figure 9a)

50. Écran LCD
51. Touche « SET » – Touche de réglage
52. Touche « MODE » – Touche de programme de tonte
53. Touche « START » – Touche de démarrage
54. Touche « BACK » – Touche de retour
55. Touches de navigation
56. Touche « OK » – Touche de confirmation

Explication des symboles sur l'écran LCD (figure 9b) :

60. Intensité du signal de la connexion au réseau
61. Détection de signal du fil de délimitation
62. État du capteur pluie
63. État de la batterie
64. Tonte manuelle
65. Commande calendrier
66. Commande SMART
67. Retour à la station de recharge

6.3 Réglage de la hauteur de coupe

Attention ! Le réglage de la hauteur de coupe ne doit être effectué que lorsque la tondeuse robot est arrêtée. Appuyez pour ce faire sur la touche STOP (3). La tondeuse robot permet une adaptation continue de la hauteur de coupe entre 20 et 60 mm, lisible sur la graduation, par le biais du réglage de la hauteur de coupe (4).

Si la hauteur de gazon est supérieure à 60 mm, le gazon doit être raccourci à au moins 60 mm pour ne pas surcharger excessivement la tondeuse robot et affecter l'efficacité de fonctionnement. Utilisez pour ce faire une tondeuse conventionnelle ou un coupe-herbe.

À la fin de l'installation, la hauteur de coupe peut être adaptée par le biais du réglage de la hauteur de coupe (4). Commencez toujours par une hauteur de coupe plus élevée et réduisez-la petit à petit jusqu'à la hauteur souhaitée.

6.4 Dispositif de verrouillage / PIN

Le dispositif de verrouillage empêche une utilisation non autorisée de la tondeuse robot sans code valable. Pour ce faire, vous devez saisir un code de sécurité personnel à quatre chiffres.

Déverrouillage

Avant de mettre la tondeuse robot en service, vous devez saisir le bon code PIN (PIN standard : « 0-0-0-0 »). Saisissez le code PIN à l'aide des touches de navigation (55).

Code PIN standard : Nouveau code PIN :
0 0 0 0 _ _ _ _

Modifier le code PIN

Pour modifier le code PIN, procédez comme suit :

1. Déverrouillez la zone de commande.
2. Appuyez d'abord sur la touche « SET » (51) pour procéder aux réglages.
3. Naviguez dans le menu de l'écran LCD (50) avec les touches de navigation (55) vers « Généralités » puis « Code PIN »
4. Saisissez d'abord le code PIN actuel (PIN standard 0-0-0-0) à l'aide des touches de navigation (55).
5. Saisissez ensuite votre code PIN personnel à l'aide des touches de navigation (55).
6. Confirmez les réglages.
7. Répétez les étapes 5. et 6. pour confirmer le nouveau code PIN.
8. **Attention !** Notez le nouveau code PIN

Demander un code PIN en cas de perte

Préparez le reçu et le numéro de série de la tondeuse robot. Vous en avez besoin pour obtenir votre code PIN !

Variante A :

1. Appuyez à l'état verrouillé sur la touche « SET » (51) pendant 6 secondes.
2. PUK s'affiche maintenant à l'écran (50).
3. Adressez-vous au service après-vente pour obtenir votre PIN.

Variante B :

1. Branchez une clé USB vierge sur la borne USB (24) comme illustré (figure 11).
2. Activez l'interrupteur principal (7) (ON).
3. La tondeuse robot enregistre automatique-

ment PUK sur votre clé USB et termine le processus avec un sifflement.

4. Retirez la clé USB. Lisez les données de la clé USB sur un ordinateur. La tondeuse robot a créé un fichier texte (*.txt). Ce fichier contient un code PUK, un code personnel. Adressez-vous au service après-vente pour obtenir votre PIN.

6.5 Réglages de la tondeuse robot

Dans le menu principal de l'écran LCD (50), vous trouverez les réglages de date et d'heure actuels de la tondeuse robot ainsi que l'état de charge actuel. De la même manière, l'état du capteur de pluie, du signal de câble ainsi que du programme de tonte sélectionné s'affiche dans la barre des symboles. La zone de commande vous offre l'option de procéder à des réglages sur la tondeuse robot avec la touche « SET » (51) et de démarrer la tondeuse robot avec différents programmes de tonte avec la touche « MODE » (52). Passez à l'endroit souhaité pour effectuer des réglages à l'aide des touches de navigation (55). Appuyez sur la touche « BACK » (54) pour quitter le menu respectif.

Réglages – Touche « SET » (51)

La touche « SET » (51) vous permet de procéder à des réglages de base sur votre tondeuse robot. Passez à l'endroit souhaité à l'aide des touches de navigation (55) puis confirmez ou annulez les réglages avec la touche « OK » (56) ou la touche « BACK » (54).

• Zone

Dans le cas de jardins très sinueux, la tondeuse robot peut avoir des problèmes pour atteindre chaque zone et tondre l'ensemble du gazon. Dans ce cas, il est possible de sélectionner plusieurs points de départ sur le fil de délimitation (18). La tondeuse robot peut ainsi accéder aux zones difficilement accessibles de votre jardin. La tondeuse robot parcourt la distance sélectionnée sur le fil de délimitation (18) et démarre son processus de tonte dans cette zone (figure 6m). Passez à l'endroit que vous souhaitez modifier à l'aide des touches de navigation (55) et réglez la distance et la fréquence. La station de recharge (19) est automatiquement définie comme point de départ 1. Les deux autres points de départ peuvent être choisis librement. Mesurez pour ce faire la distance entre la station de recharge (19) et le point de départ dans le sens des aiguilles d'une montre le long du fil de délimitation (18). La fréquence vous permet de

déterminer combien de fois la tondeuse robot commence son travail depuis la station de recharge (19) ou depuis les points de départ respectifs.

- **Tonte bordures**
Pour une bordure de gazon nette, il est possible d'activer le réglage « Tonte des bordures ». De même, il est possible de régler la fréquence de tonte des bordures, c'est-à-dire la cadence à laquelle la bordure de gazon doit être tondu au début de la plage de travail, avant que la tondeuse robot ne commence à tondre. Par défaut, la tondeuse robot commence son processus de tonte tous les 7 jours de travail, en tondant une fois le long du fil de délimitation complet.
- **Mémoire d'erreurs**
Vous obtenez des informations sur les derniers messages d'erreur survenus de votre tondeuse robot.
- **Capteur de pluie**
Le capteur de pluie (5) peut être programmé par le biais de ce réglage. Le capteur a été réglé par défaut en usine sur « Marche ». Vous pouvez activer ou désactiver le capteur de pluie (5) et régler son temps de retard. Le temps de retard définit le temps que la tondeuse robot reste dans la station de recharge (19) après le séchage du capteur de pluie (5).
- **Hors station**
Le chemin retour que la tondeuse robot parcourt hors de la station de recharge (19) peut être réglé. La tondeuse robot parcourt la distance réglée d'abord en marche arrière avant de tourner dans la surface de tonte et de rouler en direction de son point de départ. Assurez-vous que la tondeuse robot ne quitte pas la zone de tonte par le chemin retour réglé.
- **Généralités**
 - **Code PIN** : Vous pouvez modifier le code PIN de la tondeuse robot et utiliser votre code PIN personnel. Procédez pour ce faire comme décrit au chapitre « Dispositif de verrouillage / PIN ». **Attention !** Notez le nouveau code PIN.
 - **Date et heure** : Passez à l'endroit correspondant à l'aide des touches de navigation (55) et effectuez les réglages souhaités.
 - **Langue** : Passez à la langue souhaitée à l'aide des touches de navigation (55).
 - **Version du logiciel** : Indique la version actuelle du logiciel de la tondeuse robot.
- **Réglages d'usine** : Réinitialisez la tondeuse robot à l'état de livraison.

Programmes de tonte – Touche « MODE » (52)

Passez au programme de tonte souhaité à l'aide des touches de navigation (55) pour le démarrer.

- **Manuel**
En mode manuel, vous pouvez démarrer la tondeuse robot une fois avec différents programmes de tonte.
Vous avez la possibilité de choisir entre la surface primaire / surface principale et la surface secondaire / surface accessoire. Vous trouverez de plus amples informations sur les deux surfaces dans le chapitre « Mise en service » au point « Fil de délimitation ».
- **Tonte**
Démarez la tondeuse robot pour tondre le gazon et la tondeuse robot passe au mode normal avec le calendrier réglé.
- **Tonte bordures**
Placez la tondeuse robot à proximité du fil de délimitation (18) ou démarrez la tondeuse robot pendant qu'elle se trouve dans la station de recharge (19). La tondeuse robot suit le fil de délimitation (18) avec unité de tonte enclenchée dans le sens des aiguilles d'une montre jusqu'à l'arrière de la station de recharge (19). Puis, la tondeuse robot retourne à la station de recharge (19) s'il n'y a plus de plage de travail active.
- **Spot Mowing**
Il se peut que votre tondeuse robot ne tonde pas suffisamment certains endroits. Placez la tondeuse robot à un endroit souhaité et démarrez la tondeuse robot. La tondeuse robot commence à tondre le gazon en formant une spirale jusqu'à ce qu'elle heurte un obstacle ou le fil de délimitation (18). Puis, la tondeuse robot retourne à la station de recharge (19) s'il n'y a plus de plage de travail active.
- **Calendrier**
Passez au jour de la semaine correspondant pour lequel vous souhaitez procéder aux réglages à l'aide des touches de navigation (55). En mode normal, la tondeuse robot commence automatiquement à tondre votre gazon le jour de la semaine correspondant à l'heure réglée. Pour le réglage du temps de tonte, une valeur indicative de 8 heures par jour pour 500 m² est recommandée. Adaptez le temps de travail sélectionné en fonction de la taille et de la complexité du jardin.
- **Station de recharge**
Renvoyez votre tondeuse robot à la station de recharge (19). La tondeuse robot cherche le fil de délimitation (18) et le suit dans le sens

contraire à celui des aiguilles d'une montre vers la station de recharge (19). Il n'y a pas d'option surface secondaire / surface auxiliaire.

6.6 Commande de la tondeuse robot

Démarrage

1. Appuyez sur la touche STOP (3) et ouvrez entièrement le recouvrement d'écran (23).
2. Déverrouillez la zone de commande (2).
3. Sélectionnez le programme de tonte souhaité ainsi que la surface de travail respectives avec la touche « MODE » (52).
4. Appuyez sur la touche « START » (53).
5. Fermez le recouvrement d'écran (23).

La tondeuse robot travaille maintenant conformément aux temps de tonte réglés. Pendant le temps de travail, l'état de charge de l'accumulateur est surveillé et indiqué sur l'écran LCD (50). Dès que l'état de charge de l'accumulateur passe sous 30 %, la tondeuse robot retourne automatiquement à la station de recharge (19).

Annulation de la tonte

1. Appuyez sur la touche STOP (3) pour arrêter immédiatement la tondeuse robot.
2. Ouvrez entièrement le recouvrement d'écran (23).
3. Déverrouillez la zone de commande (2).
4. Appuyez sur la touche « MODE » (52) et sélectionnez « Station recharge » pour renvoyer la tondeuse robot à la station de recharge (19) le long du fil de délimitation (18).
5. Appuyez sur la touche « START » (53).
6. Fermez le recouvrement d'écran (23).

État STOP :

Appuyer sur la touche STOP (3) pour mettre la tondeuse robot dans un état STOP, qui s'affiche sur l'écran LCD (50). La tondeuse robot met la tonte en pause jusqu'à ce que cet état soit à nouveau annulé.

Après le déverrouillage de la zone de commande (2), une fenêtre, qui propose l'annulation de l'état STOP, s'affiche. Confirmer pour annuler l'état.

Dans le cas contraire, la tondeuse robot reste arrêtée. Démarrer la tondeuse robot ou la renvoyer vers la station de recharge (19) annule également l'état stop. Fermez le recouvrement d'écran (23).

6.7 Commande de la tondeuse robot à l'aide de l'application

L'application vous offre différentes possibilités de réglage de votre tondeuse robot et vous permet également de récupérer des statistiques ainsi que l'état actuel. La tondeuse robot peut être démarrée aussi bien manuellement que dans un intervalle de travail défini. Avec l'application vous disposez également du mode SMART, dans lequel la tondeuse robot définit de façon autonome son intervalle de travail sur la base des données météorologiques. L'application vous indique les messages d'erreur et les avertissements pendant le fonctionnement et peut vous informer à l'aide de notifications Push. Terminez d'abord l'enregistrement de votre tondeuse robot pour utiliser toutes les fonctions de l'application.

6.7.1 Téléchargement de l'application

Commencez par télécharger l'application Einhell pour votre tondeuse robot sur votre smartphone. L'application Einhell est accessible via le lien et code QR suivant :

iOS : <http://qr.einhell.com/12e103ce>



Android : <http://qr.einhell.com/176c0443>



6.7.2 Enregistrement de la tondeuse robot

Votre appareil dispose d'une fonction IoT (Internet of Things / Internet des objets). Votre tondeuse robot peut se connecter au réseau mobile disponible via une puce SIM intégrée et est donc indépendante d'une connexion Bluetooth ou WiFi. Les 5 premières années, vous ne payez pas de frais d'utilisation pour la tondeuse robot dans le réseau mobile, étant donné qu'ils sont couverts par le prix d'achat. Les informations sur la durée restante et une possible prolongation peuvent être consultées via l'application. Dans l'état d'usine, la fonction est désactivée et la tondeuse robot essaie de se connecter au réseau, le symbole de

connexion sur l'écran LCD (50) est alors barré. Pour activer votre tondeuse robot, suivez les instructions de l'application.

Une connexion réussie au réseau est indiquée sur l'écran LCD (50) et les multiples possibilités de réglage et fonctions de l'application sont maintenant disponibles. Assurez-vous que la tondeuse robot et votre smartphone disposent d'une connexion Internet sécurisée dès que vous procédez aux réglages dans l'application. Pour le fonctionnement automatique de la tondeuse robot dans une période de travail programmée avec le mode SMART, la tondeuse robot doit simplement être connectée à Internet.

6.7.3 Réinitialisation de l'enregistrement

Si le symbole de connexion sur l'écran LCD (50) n'est pas barré lors de la première mise en service de votre tondeuse robot, la tondeuse robot doit être réinitialisée et enregistrée à votre nom. Contactez pour ce faire notre service après-vente et préparez le reçu et le numéro de série de la tondeuse robot.

6.8 Fonctionnement de la tondeuse robot

La tondeuse robot offre de multiples modes de fonctionnement, vous permettant d'utiliser la tondeuse robot de différentes manières. L'application vous offre différentes possibilités de réglage de la tondeuse robot et vous permet également de récupérer des statistiques ainsi que l'état actuel. L'application vous indique également les messages d'erreur et les avertissements pendant le fonctionnement.

Vous pouvez exploiter la tondeuse robot aussi bien manuellement sur le panneau de commande (2) de la tondeuse robot qu'à l'aide de l'application.

6.8.1 Tonte manuelle

Démarrez la tondeuse robot manuellement via l'application. La tondeuse robot commence à tondre le gazon pendant exactement un cycle jusqu'à ce que le niveau de charge de l'accumulateur baisse en dessous de 30 %. La tondeuse robot retourne alors à la station de recharge (19) et la tondeuse robot termine son processus de travail. La tondeuse robot fonctionne de manière entièrement manuelle et ne commencera pas non plus à tondre le gazon à une période réglée.

6.8.2 Commande calendrier

Vous pouvez paramétrer le calendrier via les boutons de navigation (55) de la tondeuse robot. La tondeuse robot tond ainsi le gazon de manière autonome aux heures indiquées. Les réglages peuvent également être effectués dans l'application et transmis à la tondeuse robot.

6.8.3 Commande SMART

Le mode SMART de la tondeuse robot permet un fonctionnement automatique avec des heures de fonctionnement optimisées pour votre jardin et les conditions météorologiques actuelles. L'intervalle de travail correspondant est adapté quotidiennement de façon autonome et personnalisée par la tondeuse robot. Assurez-vous que la tondeuse robot dispose toujours d'une connexion au réseau. Pour pouvoir utiliser le mode SMART, quelques données spécifiques sont nécessaires dans un premier temps. Pour ce faire, procédez aux réglages correspondants dans l'application :

- Indication de lieu : Cette indication permet de récupérer les données météorologiques spécifiques au lieu et la tondeuse robot tond en fonction des conditions météorologiques.
- Intensité : Indiquez l'intensité à laquelle la tondeuse robot doit tondre le gazon. Cela dépend de la croissance de votre gazon. Commencez d'abord par une faible intensité et adaptez-la le cas échéant.
- Surface de tonte : Indiquez la surface de tonte estimée. Seule la zone de tonte dans laquelle la tondeuse robot doit se déplacer est importante ce faisant.
- Calendrier : Définissez des intervalles de temps auxquels la tondeuse robot ne doit pas tondre. Il peut être judicieux de limiter les temps de tonte en conséquence.

La tondeuse robot va tondre de préférence en journée pour éviter de rencontrer des animaux actifs au crépuscule ou la nuit comme les hérissons. La tondeuse robot calcule en permanence son calendrier individuel sur la base des données indiquées.

6.8.4 Messages d'erreur et avertissements

Vérifiez régulièrement l'application pour recevoir les messages d'erreur et les avertissements. Vous recevez les messages d'erreur, les avertissements et les rappels sous forme de notification push sur votre smartphone. Si vous ne le souhaitez pas, vous pouvez ajuster les paramètres de notification dans l'application. Assurez-vous que les données d'arrière-plan de l'application Einhell sont activées sur votre smartphone et que votre

smartphone dispose d'une connexion Internet active.

7. Nettoyage, maintenance et commande de pièces de rechange

Danger !

Avant tous travaux de nettoyage et de maintenance, mettez l'appareil hors tension en retirant la fiche de contact de la prise et en mettant l'appareil hors circuit via l'interrupteur principal (7) (OFF) (figure 8). Retirez également l'accumulateur de la tondeuse robot.

Attention ! Portez des gants de travail !

7.1 Nettoyage

- Maintenez les dispositifs de protection, les fentes à air et le carter de moteur aussi propres et sans poussière que possible. Frottez l'appareil avec un chiffon propre ou soufflez dessus avec de l'air comprimé à basse pression.
- La tondeuse robot ne doit pas être nettoyée à l'eau courante, en particulier pas sous haute pression.
- Nettoyez l'appareil régulièrement à l'aide d'un chiffon humide et un peu de savon noir. N'utilisez aucun produit de nettoyage ni solvant ; ils pourraient endommager les pièces en matières plastiques de l'appareil. Veillez à ce qu'aucune eau n'entre à l'intérieur de l'appareil.
- Nettoyez si possible la tondeuse robot avec une brosse ou des chiffons
- Contrôlez la mobilité des lames (10) et du disque à couteaux (11)
- Pour nettoyer les contacts de charge au niveau de la tondeuse robot (1) et de la station de recharge (19), utilisez des produits de nettoyage pour métal ou un papier abrasif très fin. Nettoyez-les pour assurer l'efficacité de l'opération de charge.

7.2 Maintenance

- Les lames (10) usées ou endommagées et leurs vis de fixation doivent toujours être remplacées par jeu.
- Remplacez les pièces usées ou endommagées.
- Pour obtenir une longue durée de vie, toutes les pièces vissées, ainsi que les roues et essieux doivent être nettoyés et ensuite huilés.

- Seul un entretien régulier de la tondeuse robot lui assure durabilité et performance dans le temps, mais surtout vous assure une tonte facile et soignée de votre gazon.
- Les composants les plus exposés à l'usure sont les lames (10). Vérifiez régulièrement l'état des lames (10) ainsi que leur fixation. Si des vibrations anormales de la tondeuse robot se produisent, cela signifie que les lames (10) sont endommagées ou ont été déformées par un choc. Lorsque les lames (10) sont usées ou endommagées, elles doivent immédiatement être remplacées.
- Contrôlez régulièrement la coupe du gazon. Les lames émoussées ne permettent qu'une coupe imparfaite des brins d'herbe. Ainsi, la surface du gazon sèche plus facilement et brunît. Remplacez donc régulièrement les lames afin d'obtenir une coupe nette et droite.
- Contrôlez régulièrement la présence de saletés en dessous de la tondeuse robot. Nettoyez régulièrement la tondeuse robot. Éliminez immédiatement les encrassements plus importants.
- Les premières semaines suivant la mise en service, surtout après avoir tondu avec une tondeuse conventionnelle, votre tondeuse robot peut s'encrasser rapidement. Contrôlez donc plus fréquemment le dessous de votre tondeuse robot durant cette période.
- Ne coupez le gazon que par petites étapes pour éviter un encrassement important.
- Aucune autre pièce à l'intérieur de l'appareil n'a besoin de maintenance.

7.2.1 Remplacement des lames

Utilisez exclusivement des lames d'origine, sinon le fonctionnement et la sécurité ne sont pas garantis le cas échéant.

La tondeuse robot est équipée de trois lames (10) montées au niveau d'un disque à couteaux (11). Ces lames (10) ont une durée de vie allant jusqu'à 3 mois (en l'absence de contact avec des obstacles). Veuillez remplacer les trois lames (10) en même temps afin d'exclure une altération en termes d'efficacité et d'équilibre de votre appareil.

Pour remplacer les lames (10), procédez comme suit (fig. 12) - **Attention !** - Portez des gants :

1. Bloquez la rotation du disque à couteaux (11) avec un tournevis. Insérez pour ce faire le tournevis par les trous prévus dans le disque à couteaux (11) et le peigne de protection.
2. Desserrez les vis de fixation
3. Retirez les lames (10) et remplacez-les par

des nouvelles. Remplacez toujours le jeu de trois lames (10).

4. Ensuite, serrez fermement la vis de fixation. Assurez-vous que les nouvelles lames (10) tournent librement.

Effectuez régulièrement un contrôle général de la tondeuse robot et retirez tous les dépôts accumulés. Avant tout début de saison, contrôlez absolument l'état des lames (10). Pour les réparations, adressez-vous à notre service client. Utilisez exclusivement des pièces d'origine.

7.2.2 Mise à jour logicielle

Si vous souhaitez mettre à jour le logiciel, copiez le nouveau logiciel sur une clé USB vide (si nécessaire, formatez la clé USB au préalable). Assurez-vous que l'accumulateur est complètement chargé avant d'effectuer les opérations suivantes.

1. Placez la tondeuse robot dans la zone de tonde. La tondeuse robot ne doit pas se trouver dans la station de recharge lors de la mise à jour du logiciel.
2. Branchez une clé USB sur la borne USB comme illustré. (figure 11)
3. Activez l'interrupteur principal (7) (ON).
4. La tondeuse robot lance à présent la mise à jour du logiciel et indique l'état actuel.
5. Si le processus de mise à jour est terminé, retirez la clé USB et redémarrez la tondeuse robot via l'interrupteur principal (7).

7.2.3 Réparation du fil de délimitation

En cas de coupure du fil de délimitation (18) à quelque endroit que ce soit, utilisez les connecteurs de câble (16) joints pour réparation. Pour ce faire insérez les deux extrémités du fil de délimitation (18) coupé dans le connecteur de câble (16) et comprimez-les à l'aide d'une pince. Raccordez la fiche de contact avec la prise. Vérifiez ensuite le fonctionnement à l'aide de l'affichage LED (21) au niveau de la station de recharge (19).

7.3 Commande de pièces de rechange :

Veillez indiquer ce qui suit pour toute commande de pièces de rechange ;

- Type de l'appareil
- Référence de l'appareil
- Numéro d'identification de l'appareil
- Numéro de la pièce de rechange requise

Vous trouverez les prix et informations actuelles à l'adresse www.Einhell-Service.com

Lames de rechange Réf. : 34.140.20

8. Stockage

Chargez complètement l'accumulateur avant le stockage pendant l'hiver et mettez la tondeuse robot hors circuit via l'interrupteur principal (7) (OFF). Retirez l'accumulateur de l'appareil. Coupez le bloc d'alimentation (13) de l'alimentation électrique et de la station de recharge (19).

Le fil de délimitation (18) peut rester dehors pendant l'hiver. Assurez-vous cependant que les raccords sont protégés contre la corrosion. Coupez pour ce faire les raccords du fil de délimitation (18) de la station de recharge (19).

Entreposez l'appareil et ses accessoires dans un endroit sombre, sec, à l'abri du gel et inaccessible aux enfants. La température de stockage optimale est comprise entre 5 °C et 30 °C. Conservez l'appareil dans l'emballage d'origine.

9. Transport

- Mettez l'appareil hors circuit par le biais de l'interrupteur principal (7) (OFF). (figure 8)
- Montez les dispositifs de protection pour le transport, s'il y en a.
- Protégez l'appareil des dommages et des fortes vibrations survenant en particulier lors du transport dans un véhicule.
- Bloquez l'appareil contre tout glissement et basculement.
- Portez la tondeuse robot par la poignée de transport (6) en éloignant le disque à couteaux (11) du corps.

10. Mise au rebut et recyclage

L'appareil se trouve dans un emballage permettant d'éviter les dommages dus au transport. Cet emballage est une matière première et peut donc être réutilisé ultérieurement ou être réintroduit dans le circuit des matières premières. L'appareil et ses accessoires sont en matériaux divers, comme par ex. des métaux et matières plastiques. Les appareils défectueux ne doivent pas être jetés dans les poubelles domestiques. Pour une mise au rebut conforme aux règles de l'art, l'appareil doit être déposé dans un centre de collecte approprié. Si vous ne connaissez pas de centre de collecte, veuillez-vous renseigner auprès de l'administration de votre commune.

11. Affichage de la station de recharge et élimination des erreurs

Affichage LED (21)	Description	Solution
Éteint	- Pas d'alimentation électrique	- Contrôle de l'alimentation électrique
Vert en permanence	- Prêt à la tonte - Accumulateur complètement chargé - Fil de délimitation (18) raccordé	
Vert clignotant	- Fil de délimitation (18) coupé	- Contrôlez si le fil de délimitation (18) est cassé
Rouge en permanence	- Accumulateur en charge	- Attendez jusqu'à ce que l'accumulateur soit complètement chargé.

12. Affichage de la tondeuse robot et élimination des erreurs

Message d'erreur de la tondeuse robot sur l'écran LDC (50)

Erreur	Cause probable	Suppression
Pas de signal	- Fil de délimitation mal raccordé - Pas d'alimentation électrique - Fil de délimitation (18) coupé	Vérifiez si l'affichage LED (21) vert de la station de recharge (19) est allumé - Assurez-vous que le fil de délimitation (18) est posé correctement et au milieu sous la station de recharge (19). - Vérifiez la position de la station de recharge (19).
Hors bords	- Fil de délimitation mal raccordé - Tondeuse robot en dehors de la zone de tonte	- Assurez-vous que le fil de délimitation (18) est posé correctement et au milieu sous la station de recharge (19). - Assurez-vous que la tondeuse robot se trouve dans la zone de tonte.
Erreur batterie	- Une erreur de batterie est survenue sur la tondeuse robot - L'accumulateur ne se laisse pas charger - L'accumulateur a atteint sa fin de vie	- Assurez-vous que l'accumulateur a été monté correctement. - Vérifiez si l'interrupteur principal (7) est activé (ON), pendant que la tondeuse robot se trouve dans la station de recharge (19). - Vérifiez la position de la station de recharge (19). Remplacez si nécessaire l'accumulateur.

Message d'erreur de la tondeuse robot sur l'écran LDC (50)

Erreur	Cause probable	Suppression
Erreur de température de batterie	Température d'accumulateur trop haute / trop basse ou surtempérature de la commande - Lorsque la température de batterie est supérieure à 65 °C, la tondeuse robot retourne à la station de recharge (19). - Lorsque la température de batterie est supérieure à 45 °C ou inférieure à 0 °C, le processus de charge est arrêté et la tondeuse robot attend à la station de recharge (19).	- Placez le temps de travail en été au petit matin et évitez de faire fonctionner la tondeuse robot aux heures chaudes de la journée. - Après le refroidissement de l'accumulateur ou de la commande dans la plage de température admissible, la tondeuse robot retourne automatiquement dans le mode programmé.
Tondeuse soulevée	- Capteur de levage déclenché en continu pendant 10 secondes	Appuyez sur la touche STOP (3) pour ouvrir le recouvrement d'écran (23). Redémarrez la tonte via la zone de commande (2) : - Si cette erreur est fréquente, contrôlez la zone de tonte quant à la présence d'obstacles d'une hauteur supérieure à 10 cm et retirez-les ou séparez les obstacles de la zone de tonte avec le fil de délimitation (18).
Tondeuse bloquée	- Capteur d'obstacle activé plusieurs fois en l'espace d'une minute - Capteur d'obstacle activé durablement pendant 10 secondes - Capteur d'obstacle activé trois fois pendant le retour à la station de recharge (19)	Appuyez sur la touche STOP (3) pour ouvrir le recouvrement d'écran (23). Redémarrez la tonte via la zone de commande (2) : - Vérifiez si la tondeuse robot est bloquée par un obstacle ou est coincée entre des arbres, arbustes, etc. Éliminez l'obstacle ou évitez cette zone. - Si cette erreur est fréquente, contrôlez la pose du fil de délimitation (18). Faites attention aux angles serrés, corridors, clôtures, rochers, etc. et adaptez le parcours du fil de délimitation (18) si nécessaire. - Vérifiez si l'herbe est trop haute et la tondeuse robot est bloquée. Dans ce cas, tondez l'herbe à moins de 60 mm.
Trop près de la station	- La tondeuse robot a été renvoyée trop près de la station de recharge (19)	Appuyez sur la touche STOP (3) pour ouvrir le recouvrement d'écran (23). Redémarrez la tonte via la zone de commande (2) : - La tondeuse robot doit être renvoyée à la station de recharge (19) avec une distance minimum de 2 m.

Message d'erreur de la tondeuse robot sur l'écran LDC (50)

Erreur	Cause probable	Suppression
Renversé	<ul style="list-style-type: none"> - La tondeuse robot a été basculée durablement pendant 10 secondes - La tondeuse robot est inclinée dans une direction pendant une durée prolongée 	<p>Appuyez sur la touche STOP (3) pour ouvrir le recouvrement d'écran (23). Redémarrez la tonte via la zone de commande (2) :</p> <ul style="list-style-type: none"> - Amenez la tondeuse robot sur une surface plane et redémarrez-la. - Si la tondeuse robot a basculé en raison d'une pente abrupte dans la zone de tonte, adaptez le fil de délimitation (18) en conséquence pour éviter des pentes trop fortes.
Erreur roue	<ul style="list-style-type: none"> - Les roues arrière (8) ont été soulevées par un obstacle - Les roues arrière (8) peuvent tourner librement en raison d'un gazon irrégulier. 	<p>Appuyez sur la touche STOP (3) pour ouvrir le recouvrement d'écran (23). Redémarrez la tonte via la zone de commande (2) :</p> <ul style="list-style-type: none"> - Amenez la tondeuse robot sur une surface plane et redémarrez-la
Erreur bouton STOP	Le recouvrement d'écran (23) est ouvert, mais la touche STOP (3) n'a pas été déclenchée	<p>Appuyez sur la touche STOP (3) pour ouvrir le recouvrement d'écran (23). Redémarrez la tonte via la zone de commande (2) :</p> <ul style="list-style-type: none"> - Vérifiez que le recouvrement d'écran (23) s'ouvre et se ferme librement avec la touche STOP (3). - Vérifiez la fonctionnalité de la touche STOP (3).
Surtempérature PCB	<p>Température d'accumulateur trop haute / trop basse ou surtempérature de la commande</p> <ul style="list-style-type: none"> - Lorsque la température de batterie est supérieure à 65 °C, la tondeuse robot retourne à la station de recharge (19). - Lorsque la température de batterie est supérieure à 45 °C ou inférieure à 0 °C, le processus de charge est arrêté et la tondeuse robot attend à la station de recharge (19). 	<ul style="list-style-type: none"> - Placez le temps de travail en été au petit matin et évitez de faire fonctionner la tondeuse robot aux heures chaudes de la journée. - Après le refroidissement de l'accumulateur ou de la commande dans la plage de température admissible, la tondeuse robot retourne automatiquement dans le mode programmé.
Pluie	<ul style="list-style-type: none"> - Le détecteur de pluie (5) s'est déclenché. 	<ul style="list-style-type: none"> - Attendez que la tondeuse robot soit sèche. - Une description détaillée du capteur se trouve au chapitre 5.2.
Erreur capteur	<ul style="list-style-type: none"> - La tondeuse robot a été arrêtée en raison d'une erreur de capteur 	Désactivez l'interrupteur principal (7) (OFF) et réactivez-le (ON) pour redémarrer la tondeuse robot.

Message d'erreur de la tondeuse robot sur l'écran LDC (50)

Erreur	Cause probable	Suppression
Erreur moteur / Surintensité moteur	- Tondeuse robot arrêtée en raison d'une surintensité dans le moteur ou d'une erreur de moteur	Désactivez l'interrupteur principal (7) (OFF) et réactivez-le (ON) pour redémarrer la tondeuse robot. - Vérifiez la hauteur de l'herbe dans la zone de tonte et tondez l'herbe en cas de besoin avec une tondeuse conventionnelle à moins de 60 mm. - Augmentez la hauteur de coupe. Commencez toujours par une hauteur de coupe plus élevée et réduisez-la petit à petit jusqu'à la hauteur souhaitée. - Contrôlez l'encrassement des disques à couteaux (11) et des roues et nettoyez-les à fond. - Contrôlez la présence de blocages au niveau des roues arrière et du disque à couteaux (11). Si vous ne parvenez pas à éliminer ces blocages, adressez-vous au service après-vente compétent.
Erreur fonctionnement	- La tondeuse robot a été arrêtée en raison d'une erreur de fonctionnement	Désactivez l'interrupteur principal (7) (OFF) et réactivez-le (ON) pour redémarrer la tondeuse robot.

Détection d'anomalies

Erreur	Cause probable	Suppression
La tondeuse robot se trouve dans la zone de tonte. La tondeuse robot ne s'allume pas.	- Tension de l'accumulateur trop faible - Erreur au niveau du circuit électrique ou de l'électronique	- Retournez la tondeuse robot à la station de recharge (19) pour y être rechargée. - Activez l'interrupteur principal (7) (ON). - Adressez-vous au service après-vente.
La station de recharge ne peut pas rejoindre la station de recharge.	- La station de recharge (19) n'est pas installée correctement.	- Assurez-vous que l'affichage LED (21) vert de la station de recharge (19) est allumé. - Assurez-vous que les fils de délimitation (18) soient raccordés à la station de recharge (19) et que le fil de délimitation avant (18) soit posé au milieu sous la station de recharge (19). - Assurez-vous que la station de recharge (19) est positionnée correctement.
La tondeuse robot s'arrête ou roule de manière incontrôlée à proximité d'îlots de délimitation.	- Le fil de délimitation (18) n'est pas installé correctement autour des îlots de délimitation.	- Adaptez la position du fil de délimitation (18). - Veillez à ce que le fil de délimitation (18) ne se coupe pas

Détection d'anomalies

Erreur	Cause probable	Suppression
La tondeuse robot est très bruyante.	<ul style="list-style-type: none"> - Lames (10) endommagées - De nombreux corps étrangers adhérent aux lames (10) - La tondeuse robot a démarré trop près des obstacles - Entraînement de lame ou moteur d'entraînement endommagé - D'autres pièces de la tondeuse robot sont endommagées 	<ul style="list-style-type: none"> - Remplacez les lames (10). Il faut remplacer les 3 lames (10) en même temps. - L'efficacité opérationnelle de la tondeuse robot dépend de l'affûtage des lames (10). C'est pourquoi, maintenez les lames (10) dans un bon état. - Éteignez la tondeuse robot de façon sûre et portez des gants de travail pendant que vous nettoyez les lames (10) pour éviter des blessures par coupure. - Faites réparer ou remplacer le moteur par le service après-vente.
La tondeuse robot reste dans la station de recharge. La tondeuse robot retourne régulièrement à la station de recharge.	<ul style="list-style-type: none"> - Temps de travail mal réglé - Accumulateur vide - Capteur de pluie déclenché - Température d'accumulateur accrue 	<ul style="list-style-type: none"> - Contrôlez les réglages du temps de travail. - La tondeuse robot commence et termine son travail dans le créneau horaire réglé. En dehors de ce créneau horaire, la tondeuse robot reste dans la station de recharge (19).
La tondeuse robot reste sur le fil de délimitation et ne peut pas atteindre la station de recharge.	<ul style="list-style-type: none"> - Accumulateur vide - La longueur du fil de délimitation (18) et ainsi le chemin vers la station de recharge (19) est trop long pour l'accumulateur utilisé. 	<ul style="list-style-type: none"> - Retirez tous les obstacles possibles sur le fil de délimitation (18). Veillez lors de la pose du fil de délimitation (18) à une distance suffisante par rapport aux obstacles. - Veuillez utiliser un accumulateur de plus grande capacité. - Attention : En cas d'utilisation d'un accumulateur Multi-Ah (par ex. 4-6 Ah), réglez la capacité supérieure. Grâce à la charge et décharge lente de la tondeuse robot, il n'est pas nécessaire d'utiliser la capacité inférieure pour prolonger la durée de vie.

ATTENTION ! Les fils de délimitation coupés et les dommages indirects ne sont pas couverts par la garantie !

13. Affichage chargeur

État de l'affichage		Signification et mesures
Voyant LED rouge	Voyant LED vert	
Arrêt	Clignote	État prêt à l'emploi Le chargeur est raccordé au réseau et est prêt à l'emploi, la batterie n'est pas dans le chargeur.
Marche	Arrêt	Chargement Le chargeur charge la batterie en mode de charge rapide. Les temps de charge correspondants se trouvent directement sur le chargeur. Remarque ! Selon la charge actuelle de la batterie, les temps de charge réels peuvent différer quelque peu des temps de charge indiqués.
Arrêt	Marche	La batterie est chargée et prête à l'emploi. (READY TO GO) Ensuite, on commute sur un processus de charge lent jusqu'au chargement complet. Pour ce faire, laissez la batterie env. 15 min plus longtemps sur le chargeur. Mesures : Retirez la batterie du chargeur. Débranchez le chargeur du réseau.
Clignote	Arrêt	Charge d'adaptation Le chargeur est en mode de charge lente. Dans ce cas, la batterie se charge plus lentement pour des raisons de sécurité et nécessite plus de temps. Cela peut avoir les causes suivantes : - L'accumulateur n'a pas été rechargé depuis longtemps. - La température de la batterie ne se trouve pas dans la zone idéale Mesures : Attendez jusqu'à ce que le processus de charge soit terminé, la batterie peut quand même encore être rechargée.
Clignote	Clignote	Erreur Le processus de charge n'est plus possible. La batterie est défectueuse. Mesures : Une batterie défectueuse ne doit plus être rechargée. Retirez la batterie du chargeur.
Marche	Marche	Perturbation thermique La batterie est trop chaude (par ex. exposition directe au soleil) ou trop froide (en dessous de 0 °C) Mesures : Retirez la batterie et conservez-la un jour à température ambiante (env. 20 °C).

Élimination des déchets



Pour une mise au rebut conforme à la réglementation, les appareils, les emballages, les piles et accus doivent être déposés dans un centre de collecte approprié. Si vous ne connaissez pas de centre de collecte, veuillez-vous renseigner auprès de l'administration de votre commune.

Ne jetez pas les outils électriques, les piles et les accus dans les ordures ménagères!

Uniquement pour les pays de l'UE :

Conformément à la directive européenne 2012/19/UE relative aux déchets d'équipements électriques et électroniques, les outils électroportatifs devenus inutilisables et conformément à la directive 2006/66/CE les piles/accus défectueux ou usagés doivent être récoltés à part et apportés dans un centre de collecte et de recyclage respectueux de l'environnement.

Valable uniquement pour la France:



Toute réimpression ou autre reproduction de la documentation et des papiers joints aux produits, même sous forme d'extraits, est uniquement permise une fois l'accord explicite de l'Einhell Germany AG obtenu.

Sous réserve de modifications techniques

Informations service après-vente

Nous disposons dans tous les pays mentionnés dans le bon de garantie de partenaires de service après-vente compétents dont vous trouverez les coordonnées dans le bon de garantie. Ceux-ci se tiennent à votre disposition pour tout ce qui concerne le service après-vente comme les réparations, l'approvisionnement en pièces de rechange et d'usure ou l'achat de pièces de consommation.

Il faut tenir compte du fait que pour ce produit les pièces suivantes sont soumises à une usure liée à l'utilisation ou à une usure naturelle ou que les pièces suivantes sont nécessaires en tant que consommables.

Catégorie	Exemple
Pièces d'usure*	accumulateur
Matériel de consommation/ pièces de consommation*	Lames
Pièces manquantes	

*Pas obligatoirement compris dans la livraison !

En cas de vices ou de défauts, nous vous prions d'enregistrer le cas du défaut sur internet à l'adresse www.Einhell-Service.com. Veuillez donner une description précise du défaut et répondre dans tous les cas aux questions suivantes :

- est-ce que l'appareil a fonctionné une fois ou était-il défectueux dès le départ ?
- avez-vous remarqué quelque chose avant la panne (symptôme avant la panne) ?
- quel est le défaut de fonctionnement de l'appareil à votre avis (symptôme principal) ?
Décrivez ce défaut de fonctionnement.

Bon de garantie

Chère cliente, cher client,

Nos produits sont soumis à un contrôle de qualité strict. Si toutefois cet appareil ne devait pas fonctionner correctement, nous en sommes désolés et nous vous prions de vous adresser à notre service après-vente à l'adresse indiquée sur le bon de garantie. Nous nous tenons également volontiers à votre disposition par téléphone au numéro de service après-vente indiqué. Pour faire valoir les droits à la garantie, les conditions suivantes s'appliquent :

1. Ces conditions de garantie s'adressent exclusivement aux consommateurs, c'est-à-dire aux personnes physiques qui ne souhaitent utiliser ce produit ni dans le cadre de leur activité commerciale, ni dans le cadre de toute autre activité indépendante. Ces conditions de garantie régulent les prestations de garantie supplémentaires que le fabricant mentionné ci-dessous promet aux acheteurs de ses appareils neufs en plus de la prestation de garantie légale. Vos droits légaux en matière de garantie restent inchangés. Notre prestation de garantie est gratuite pour vous.
2. La prestation de garantie s'étend exclusivement aux vices de l'appareil neuf du fabricant mentionné ci-dessous que vous avez acheté dans l'Union européenne et qui résultent d'une erreur de fabrication ou d'un défaut matériel. Il n'y a donc pas de contrat de garantie quand l'appareil a été utilisé professionnellement, artisanalement ou par des sociétés industrielles ou exposé à une sollicitation semblable pendant la durée de la garantie. La prestation de la garantie est assujettie, selon notre choix, soit l'élimination du vice, soit le remplacement de l'appareil. Veuillez noter que nos appareils, conformément à leur affectation, n'ont pas été conçus pour un usage commercial, artisanal ou professionnel. La garantie ne s'applique donc pas, à partir du moment où l'appareil est utilisé professionnellement, artisanalement, par des sociétés industrielles, où encore, exposé à une sollicitation semblable pendant la durée de la garantie. Pour les articles "Professional", les exclusions décrites préalablement, ne s'appliquent pas.
3. Sont exclus de notre garantie :
 - les dommages sur l'appareil liés au non-respect des instructions de montage ou à une installation incorrecte, au non-respect du mode d'emploi (par ex. raccordement à une tension de réseau ou à un type de courant incorrect) ou au non-respect des consignes de maintenance et de sécurité ou à une exposition de l'appareil à des conditions environnementales anormales ou à un manque d'entretien et de maintenance.
 - les dommages sur l'appareil provoqués par une utilisation abusive ou non conforme (par ex. surcharge de l'appareil ou utilisation d'outils ou d'accessoires non autorisés), la pénétration de corps étrangers dans l'appareil (par ex. sable, cailloux ou poussière, ...), les dommages dus au transport, l'utilisation de la force ou les influences extérieures (par ex. dommages causés par une chute).
 - les dommages sur l'appareil ou des parties de l'appareil imputables à l'usure normale liée à l'utilisation de l'appareil ou à toute autre usure naturelle. Par exemple, les accumulateurs et les blocs d'accumulateurs sont soumis à une usure naturelle et sont conçus pour un nombre limité de cycles. L'usure est influencée négativement notamment par les charges demandées, les vitesses de charge mais aussi par l'exposition à la chaleur, au froid, aux vibrations et aux chocs.
4. La durée de garantie est de 2 ans et débute à la date d'achat de l'appareil. Les droits à la garantie doivent être revendiqués avant l'expiration de la durée de garantie dans un délai de deux semaines après avoir constaté le défaut. La revendication de droits à la garantie après expiration de la durée de garantie est exclue. La réparation ou le remplacement de l'appareil n'entraîne ni une extension de la durée de garantie ni le début d'une nouvelle durée de garantie pour cet appareil ou toute autre pièce de rechange installée sur l'appareil. Cela s'applique également lors d'une intervention du service après-vente sur place.
5. Pour faire valoir vos droits à la garantie, veuillez signaler l'appareil défectueux à l'adresse suivante : www.Einhell-Service.com. Veuillez vous munir de la preuve d'achat ou de tout autre justificatif de l'achat de votre nouvel appareil. Les appareils envoyés sans les justificatifs correspondants ou sans plaque signalétique sont exclus de la prestation de garantie en raison de l'impossibilité de les attribuer. Si le défaut de l'appareil est couvert par notre garantie, vous recevrez sans délai un appareil réparé ou un nouvel appareil.
6. Si vous avez amené l'appareil dans un pays de l'Union européenne autre que celui dans lequel vous l'avez acheté, nous fournissons la prestation de garantie par le biais d'un partenaire de service local. Il n'y a aucun droit de garantie en cas de transfert hors de l'Union européenne.

Bien entendu, nous réparons volontiers les défauts de votre appareil qui ne sont pas ou plus compris dans l'étendue de la garantie contre remboursement des frais. Pour ce faire, veuillez envoyer l'appareil à notre adresse de service après-vente. Pour les pièces d'usure, de consommation et les pièces manquantes, nous renvoyons aux restrictions de cette garantie conformément aux informations de service des présentes instructions d'utilisation.

Garant: Einhell France SAS, ZAC Paris Nord, 22, Avenue des Nations - Le Rabelais, BP 59018 - 93420 Villepinte
Service: Einhell Compiègne, Route de Choisy 3, 60200 Compiègne

Indice

1. Avvertenze sulla sicurezza
2. Descrizione dell'apparecchio ed elementi forniti
3. Utilizzo proprio
4. Caratteristiche tecniche
5. Messa in esercizio
6. Uso
7. Pulizia, manutenzione e ordinazione dei pezzi di ricambio
8. Conservazione
9. Trasporto
10. Smaltimento e riciclaggio
11. Indicazioni della stazione di ricarica ed eliminazione degli errori
12. Indicazioni del robot tagliaerba ed eliminazione degli errori
13. Indicatori caricabatterie



Pericolo! - Per ridurre il rischio di lesioni leggete le istruzioni per l'uso.

Questo apparecchio non deve essere utilizzato dai bambini. I bambini devono essere sorvegliati in modo che non giochino con l'apparecchio. La pulizia e la manutenzione non devono essere eseguite dai bambini. L'apparecchio non deve essere utilizzato da persone con capacità fisiche, sensoriali o mentali ridotte o con esperienze e conoscenze insufficienti, a meno che esse non vengano sorvegliate o istruite da una persona per loro responsabile.

Pericolo!

Nell'usare gli apparecchi si devono rispettare diverse avvertenze di sicurezza per evitare lesioni e danni. Quindi leggete attentamente queste istruzioni per l'uso/le avvertenze di sicurezza. Conservate bene le informazioni per averle a disposizione in qualsiasi momento. Se date l'apparecchio ad altre persone, consegnate queste istruzioni per l'uso/le avvertenze di sicurezza insieme all'apparecchio. Non ci assumiamo alcuna responsabilità per incidenti o danni causati dal mancato rispetto di queste istruzioni e delle avvertenze di sicurezza.

1. Avvertenze sulla sicurezza

Le relative avvertenze di sicurezza si trovano nell'opuscolo allegato.

Avvertimento!

Leggete tutte le avvertenze di sicurezza, le istruzioni, le illustrazioni e le caratteristiche tecniche che accompagnano il presente elettrodomestico. Il mancato rispetto delle seguenti istruzioni può causare scosse elettriche, incendi e/o gravi lesioni.

Conservate tutte le avvertenze di sicurezza e le istruzioni per eventuali necessità future.

Spiegazione dei simboli utilizzati (vedi Fig. 14)

- A. AVVERTIMENTO - Leggete attentamente le istruzioni per l'uso prima di utilizzare l'apparecchio!
- B. AVVERTIMENTO - Quando l'apparecchio è in funzione tenete la distanza di sicurezza corrispondente!
- C. AVVERTIMENTO - Attivate la funzione di blocco prima di eseguire lavori all'apparecchio o prima di sollevarlo! ATTENZIONE - Non toccate le lame rotanti
- D. AVVERTIMENTO - Non salite sull'apparecchio! ATTENZIONE - Non toccate le lame rotanti
- E. Grado di protezione II (isolamento doppio)
- F. Conservazione delle batterie soltanto in locali asciutti con una temperatura ambiente di +10°C - +40°C. Conservate le batterie solo se sono cariche (almeno al 40%).
- G. Grado di protezione III
- H. Fusibile ritardato 2 A
- I. Utilizzate l'apparecchio soltanto in locali asciutti.
- J. AVVERTIMENTO: Per caricare la batteria im-

piegate solo l'alimentatore rimovibile NT24/1 / PS24/1 fornito con l'apparecchio.

Attenzione!

Durante un temporale togliete la spina dalla presa di corrente e staccate il filo perimetrale dalla stazione di ricarica.

2. Descrizione dell'apparecchio ed elementi forniti

2.1 Descrizione dell'apparecchio (Fig. 1/2)

1. Robot tagliaerba
2. Pannello di comando
3. Tasto di STOP / tasto di sbloccaggio della copertura del display
4. Regolazione dell'altezza di taglio
5. Sensore di pioggia
6. Maniglia di trasporto
7. Interruttore principale
8. Ruota posteriore
9. Coperchio del vano batteria
10. Lame
11. Disco portalame
12. Ruota anteriore
13. (Cavo dell')alimentatore
14. Gancio di fissaggio
15. Vite di fissaggio
16. Connettore per cavi
17. Lame di ricambio
18. Filo perimetrale
19. Stazione di ricarica
20. Contatto di ricarica
21. Spia LED
22. Chiave a brugola
23. Copertura del display
24. Porta USB
25. Righello (per separare)

2.2 Elementi forniti e disimballaggio

Verificate che l'articolo sia completo sulla base degli elementi forniti descritti. In caso di parti mancanti, rivolgetevi al nostro Centro Servizio Assistenza o al punto vendita in cui avete acquistato l'apparecchio presentando un documento di acquisto valido entro e non oltre i 5 giorni lavorativi dall'acquisto dell'articolo. Al riguardo fate attenzione alla Tabella Garanzia nelle informazioni sul Servizio Assistenza alla fine delle istruzioni.

- Aprite l'imballaggio e togliete con cautela l'apparecchio dalla confezione.
- Togliete il materiale d'imballaggio e anche i fermi di trasporto / imballo (se presenti).

- Controllate che siano presenti tutti gli elementi forniti.
- Verificate che l'apparecchio e gli accessori non presentino danni dovuti al trasporto.
- Se possibile, conservate l'imballaggio fino alla scadenza della garanzia.

Pericolo!

L'apparecchio e il materiale d'imballaggio non sono giocattoli! I bambini non devono giocare con sacchetti di plastica, film e piccoli pezzi! Sussiste pericolo di ingerimento e soffocamento!

Elementi forniti, materiale di montaggio e accessori (in parte non compresi tra gli elementi forniti):

Per gli elementi forniti si veda il relativo foglietto informativo accluso.

- Robot tagliaerba
- (Cavo dell') alimentatore
- Stazione di ricarica
- Viti di fissaggio (4 pezzi)
- Lame di ricambio
- Gancio di fissaggio
- Filo perimetrale
- Connettore per cavi
- Chiave a brugola
- Batteria
- Caricabatterie
- Righello (per separare)
- Istruzioni per l'uso originali
- Avvertenze di sicurezza

Mezzi ausiliari necessari (non compresi tra gli elementi forniti)

- Martello
- Pinza
- Pinza spelafili
- Livella (opzionale)

3. Utilizzo proprio

Il robot tagliaerba è adatto all'uso privato in giardini di piccole dimensioni ed esclusivamente per tagliare tappeti erbosi.

L'apparecchio deve venire usato solamente per lo scopo a cui è destinato. Ogni altro tipo di uso che esuli da quello previsto non è un uso conforme. L'utilizzatore/l'operatore, e non il costruttore, è responsabile dei danni e delle lesioni di ogni tipo che ne risultino.

Tenete presente che i nostri apparecchi non sono stati costruiti per l'impiego professionale, artigianale o industriale. Non ci assumiamo alcuna garanzia quando l'apparecchio viene usato in imprese commerciali, artigianali o industriali, o in attività equivalenti.

4. Caratteristiche tecniche

Tensione	18 V
Numero di giri del motore.....	3500 min ⁻¹
Tipo di protezione	IPX4
Grado di protezione	III
Peso.....	8,4 kg
Larghezza di taglio	18 cm
Numero di lame	3
Pendenza max.	35 %
Livello di potenza acustica L _{WA}	57 dB (A)
Incertezza K	2,3 dB (A)
Regolazione dell'altezza di taglio	20-60 mm; in continuo
Lunghezza del filo perimetrale consentita	max. 250 m

Antenna filare come cavo perimetrale

Banda di frequenza d'esercizio	0-148,5 KHz
Potenza di trasmissione massima	67,05 dBuA/m

Collegamento GSM:

Banda di frequenza di esercizio:	E-GSM900 / DCS1800
Potenza di trasmissione massima:	33 dBm

Collegamento LTE (CAT-M ovvero NB-IoT)

Banda di frequenza di esercizio:	Banda 1 / 3 / 8 / 20 / 28
Potenza di trasmissione massima:	21dBm

Alimentatore

Tensione in entrata:	100- 240 V ~ 50 /60 Hz
Tensione in uscita:	24 V DC
Corrente in uscita:	1,5 A
Grado di protezione:	II / <input type="checkbox"/>

I valori di emissione dei rumori sono stati rilevati secondo le norme EN ISO 3744:1995 e ISO 11094: 1991.

Avvertimento!

Questo apparecchio sviluppa un campo elettromagnetico durante l'esercizio. In determinate circostanze questo campo può danneggiare dispositivi medici impiantati attivi o passivi. Per ridurre il rischio di lesioni gravi o mortali, consigliamo alle persone con dispositivi medici impiantati di consultare il proprio medico e il produttore del dispositivo prima di utilizzare l'apparecchio.

5. Messa in esercizio

Leggete tutte le istruzioni per l'uso prima di iniziare l'installazione del robot tagliaerba. La qualità dell'installazione influisce poi sulle prestazioni del robot tagliaerba.

5.1 Principio di funzionamento

Il robot tagliaerba sceglie casualmente la propria direzione. Il robot tagliaerba taglia tutta l'erba del giardino lavorando su tutte le zone all'interno della superficie delimitata dal filo perimetrale (18). Non appena il robot tagliaerba riconosce un filo perimetrale (18) installato correttamente, esso si gira e prosegue in un'altra direzione all'interno dell'area. Anche tutte le zone che volete proteggere all'interno della superficie – ad es. laghetti, alberi, mobili o aiuole – devono essere delimitate con il filo perimetrale (18). Il filo perimetrale (18) deve racchiudere uno spazio circoscritto. Se il robot tagliaerba incontra un ostacolo all'interno della zona di taglio, torna indietro e prosegue il lavoro in un'altra direzione (Fig. 3).

5.2 Sensori

Il robot tagliaerba è dotato di numerosi sensori di sicurezza.

- **Sensore di sollevamento:**
Se il robot tagliaerba viene sollevato da dietro di oltre 30° dal terreno oppure se una ruota anteriore (12) si stacca dal terreno, vengono subito fermati sia il robot che la rotazione delle lame (10).
- **Sensore di inclinazione:**
Se il robot tagliaerba si inclina notevolmente in una direzione, vengono subito fermati sia il robot che la rotazione delle lame (10).
- **Sensore ostacoli:**
Il robot tagliaerba riconosce gli ostacoli sul suo percorso. Se il robot tagliaerba entra in collisione con un ostacolo, vengono subito fermati sia il robot che la rotazione delle lame

e l'apparecchio torna indietro allontanandosi dall'ostacolo.

- **Sensore di pioggia:**

Il robot tagliaerba è dotato di un sensore di pioggia (5) per evitare che funzioni quando piove. Quando il robot tagliaerba riconosce che sta piovendo, torna alla stazione di ricarica (19) dove viene completamente ricaricato. Una volta che il sensore di pioggia (5) è di nuovo asciutto, il robot tagliaerba rimane per altre due ore nella stazione di ricarica (19). Solo a questo punto riprende il lavoro se si trova ancora in un periodo di attività. Se il sensore di pioggia (5) è attivato (consigliato per non danneggiare il prato), sul display (50) è visibile una nuvola chiara. Quando il sensore interviene appare una nuvola scura con una goccia di pioggia. Non cortocircuitate i due sensori metallici con metallo o un altro materiale conduttore. Ciò può compromettere il corretto funzionamento del robot tagliaerba.

5.3 Preparazione

Eseguite prima un disegno schematico del prato. Riportate anche gli ostacoli sul disegno e stabilite come li desiderate proteggere. In questo modo è più semplice trovare una buona posizione per la stazione di ricarica (19) e posare il filo perimetrale (18) intorno a cespugli, aiuole ecc (Fig. 4). Se il manto erboso è alto più di 60 mm deve essere accorciato per non sovraccaricare troppo l'apparecchio e diminuire l'efficienza di funzionamento. Utilizzate a tale scopo un convenzionale tagliaerba o un tagliabordi. Rimuovete dal prato tutti gli oggetti sparsi che potrebbero essere danneggiati dal robot tagliaerba o danneggiare il robot stesso. Tenete pronti i seguenti attrezzi: martello, pinza, pinza spelafili e livella (opzionale).

Montaggio della batteria

Per l'esercizio del robot tagliaerba è necessaria una batteria (A) della serie Power X Change. **Attenzione:** a seconda della variante del modello è possibile che la batteria (A) non sia compresa tra gli elementi forniti con il robot tagliaerba. Aprite il coperchio del vano batteria (9). Premete il tasto di arresto della batteria (A) e spingete la batteria (A) nell'apposito vano. Chiudete il coperchio del vano batteria (9) e controllate che scatti correttamente in posizione (Fig. 10). Per rimuovere la batteria (A) aprite il coperchio del relativo vano (9). Premete il tasto di arresto della batteria (A) ed estraete la batteria (A).

5.4 Stazione di ricarica

5.4.1 Posizione della stazione di ricarica

Determinate innanzitutto la posizione migliore per la stazione di ricarica (19). È necessaria una presa elettrica per esterni che fornisca continuamente corrente di modo che il robot tagliaerba funzioni sempre. La stazione di ricarica (19) deve essere posizionata su una superficie piana all'altezza della cotica erbosa. Controllate che la zona sia in piano e asciutta. Scegliete un punto all'ombra perché è meglio se la batteria viene caricata in un ambiente fresco. Fate attenzione inoltre che il filo perimetrale venga posato dritto almeno per gli ultimi 2 m davanti alla stazione di ricarica (19) (Fig. 5a). Eventuali curve proprio davanti alla stazione di ricarica (19) possono causare difficoltà di aggancio per la ricarica.

5.4.2 Localizzazione della stazione di ricarica

Quando la batteria è quasi scarica, il robot tagliaerba torna alla stazione di ricarica (19) seguendo il filo perimetrale (18) in senso antiorario fino alla stazione di ricarica (19). Fate pertanto attenzione a posizionare la stazione di ricarica (19) orientata correttamente. (Fig. 5b)

5.4.3 Collegamento della stazione di ricarica all'alimentatore

1. Prima di collegare la stazione di ricarica (19) all'alimentazione di corrente accertatevi che la tensione di rete sia di 100-240 V e 50/60 Hz.
2. Collegate l'alimentatore (13) direttamente a una presa elettrica. Non utilizzate il cavo per altre applicazioni.
3. Non usate un alimentatore (13) danneggiato. In caso di danni ai cavi o all'alimentatore (13) contattate subito un tecnico autorizzato per la sostituzione.
4. Non ricaricate il robot tagliaerba in un ambiente umido. Non ricaricate il robot tagliaerba a temperature superiori ai 40 °C o inferiori ai 5 °C.
5. Tenete il robot tagliaerba e l'alimentatore (13) lontani da acqua, fonti di calore e sostanze chimiche. Tenete il cavo dell'alimentatore (13) lontano da spigoli vivi per evitare danni.
6. Collegate l'alimentatore (13) alla stazione di ricarica (19). (Fig. 5c)

Per ricaricare la batteria già durante l'installazione, accendete prima il robot tagliaerba con l'interruttore principale (7) e posizionate lo sulla stazione di ricarica (19).

5.4.4 Informazioni sull'operazione di ricarica

Il robot tagliaerba ritorna alla stazione di ricarica (19) in una delle seguenti situazioni:

- Siete voi a far tornare indietro il robot tagliaerba in modo manuale.
- Lo stato di carica della batteria scende sotto al 30 %.
- Il tempo di lavoro quotidiano è terminato.
- Il sensore di pioggia è intervenuto.
- Il robot tagliaerba è surriscaldato.
- La modalità "Taglio bordi" ovvero "Spot mowing" è stata avviata fuori dal tempo di lavoro impostato e conclusa dal robot tagliaerba.

In questi casi il robot tagliaerba torna da solo alla stazione di ricarica (19) lungo il filo perimetrale (18).

Quando il robot tagliaerba torna alla stazione di ricarica (19), cerca il filo perimetrale (18) e lo percorre in senso antiorario.

Durante l'operazione di ricarica della batteria la spia LED (21) sulla stazione di ricarica (19) è illuminata in rosso.

Quando la spia LED (21) sulla stazione di ricarica (19) è illuminata in verde significa che la batteria è completamente carica. Dopo la ricarica completa il robot tagliaerba riprende il lavoro oppure rimane nella stazione di ricarica (19) fino all'intervallo di lavoro successivo.

Se durante il ritorno alla stazione di ricarica (19) si dovesse trovare un ostacolo lungo il filo perimetrale (18), dopo diversi tentativi il robot tagliaerba rimane fermo davanti all'ostacolo e non può raggiungere la stazione di ricarica (19). Rimuovete tutti gli ostacoli lungo il filo perimetrale (18).

Se la temperatura della batteria supera i 45 °C, l'operazione di ricarica viene interrotta per evitare danni alla batteria. Una volta scesa di nuovo la temperatura, l'operazione di ricarica viene ripresa automaticamente.

Se la temperatura dell'unità di controllo del robot tagliaerba supera i 65 °C, il robot tagliaerba torna alla stazione di ricarica (19). Una volta scesa di nuovo la temperatura, il lavoro viene ripreso secondo le impostazioni. Se la batteria si scarica prima che il robot tagliaerba torni alla stazione di ricarica (19), il robot tagliaerba non può più essere avviato. Riportate il robot tagliaerba alla stazione di ricarica (19) e lasciate inserito l'interruttore principale (7). Il robot tagliaerba viene ricaricato automaticamente.

5.5 Filo perimetrale

ATTENZIONE! Fili perimetrali tagliati e danni conseguenti non sono coperti dalla garanzia!

5.5.1 Posa del filo perimetrale

Il filo perimetrale (18) può essere posato sia appoggiato sul terreno che nel terreno stesso. In caso di terreno duro e secco i ganci di fissaggio (14) possono rompersi quando vengono piantati. Irrigate il prato prima di installare il filo perimetrale se il terreno è molto secco.

- **Installazione sul terreno**

Posate il filo perimetrale (18) teso sul terreno e fissatelo con gli appositi ganci (14) acclusi se non avete intenzione di scarificare o arieggiare il prato in un momento successivo. La posizione del filo perimetrale può essere adeguata nelle prime settimane di utilizzo del robot tagliaerba. Dopo un certo tempo il filo perimetrale verrà però superato dall'erba e non sarà più visibile. Installate il filo perimetrale con i ganci di fissaggio (14) a una distanza massima di 1 m tra loro. Nei punti irregolari del prato riducete la distanza tra i ganci di fissaggio. Evitate situazioni in cui il filo non sia appoggiato sul terreno. Accertatevi che il filo perimetrale non possa essere tranciato dal robot tagliaerba.

- **Installazione nel terreno**

Interrate il filo perimetrale fino a una profondità di 5 cm. In questo modo si evitano per esempio danni al filo perimetrale (18) durante operazioni di scarificazione e aerazione.

Avvertenza!

Lasciate 1m di filo sul retro della stazione di ricarica per poter apportare successivamente eventuali correzioni.

5.5.2 Punti stretti

Se la superficie del prato comprende punti stretti, il robot tagliaerba può lavorarci fino a una larghezza del corridoio di almeno 1,4 m (80 cm tra i fili perimetrali) e una lunghezza max. di 8 m. (Fig. 3)

5.5.3 Distanza dal bordo del giardino

Quando il robot tagliaerba si avvicina a un filo perimetrale (18), quest'ultimo viene riconosciuto dai sensori anteriori del robot tagliaerba. Tuttavia, prima di girarsi il robot tagliaerba supera il filo perimetrale (18) per un tratto anche di 30 cm. Tenetelo in considerazione nella pianificazione della zona di taglio. (Fig. 6a)

5.5.4 Posa del filo negli angoli

Evitate di posare il filo perimetrale (18) negli angoli formando un angolo retto (90°). Per assicurarsi che il robot tagliaerba non vada troppo oltre il filo perimetrale (18), posate piuttosto il filo perimetrale (18) come indicato nella Fig. 6b.

5.5.5 Calcolo della pendenza del prato

Il robot tagliaerba può superare pendenze fino al 35%. Evitate quindi pendenze maggiori. La pendenza può essere misurata con il rapporto tra l'altezza superata e la distanza. (Fig. 6c)

Esempio: $a/b = 35 \text{ cm}/100 \text{ cm} = 35 \%$

5.5.6 Installazione del filo perimetrale su pendenze

Il robot tagliaerba può scivolare sulle pendenze, in particolare in caso di erba bagnata, e quindi superare il filo perimetrale (18). Pertanto si consiglia di fare attenzione ai seguenti punti (Fig. 6d):

- Sulla parte superiore di un pendio il filo perimetrale (18) non dovrebbe essere installato con pendenze superiori a 35 %. Mantenete qui una distanza di 30 cm da ostacoli e bordi del prato.
- Sulla parte inferiore di un pendio il filo perimetrale (18) non dovrebbe essere installato con pendenze superiori a 17 %. Mantenete qui una distanza di 40 cm da ostacoli e bordi del prato.

5.5.7 Tratti di strada e vialetti lastricati

- Separate vialetti rialzati, superfici con pietrisco o corteccia decorativa, aiuole a una profondità maggiore o zone simili. Posate il filo perimetrale (18) a una distanza di almeno 30 cm. (Fig. 6e e 6g)
- Non è necessario separare i vialetti alla stessa altezza della cotica erbosa, perché il robot tagliaerba può semplicemente passarci sopra. Il filo perimetrale (18) può essere posato anche sui vialetti. (Fig. 6f e 6g)

5.5.8 Isole

Protegete gli ostacoli nella zona di taglio realizzando delle isole. In questo modo si può evitare una collisione con oggetti fragili, laghetti, alberi, mobili, aiuole ecc. (Fig. 6h e 6i)

- Srotolate il filo perimetrale (18) dai bordi verso gli oggetti da proteggere.
- Fissate il filo perimetrale (18) con i ganci di fissaggio (14) in senso orario intorno all'oggetto da proteggere.
- Circondare completamente le isole e riportate

il filo perimetrale (18) al punto in cui vi siete allontanati da bordo del prato.

- La distanza fra le isole deve essere almeno di 0,8 m. Altrimenti raggruppate gli oggetti in un'unica isola. (Fig. 6h)
- I fili perimetrali (18) da e verso l'isola dovrebbero essere posati in parallelo e molto vicini l'uno all'altro. - **Attenzione! I fili perimetrali (18) non devono incrociarsi!** - A tale scopo fissate insieme i fili perimetrali paralleli (18) sul terreno con gli stessi ganci di fissaggio (14). (Fig. 6i)
- Il robot tagliaerba supererà nella zona di taglio i due fili perimetrali paralleli (18), ma si fermerà sui fili perimetrali (18) posati singolarmente.

5.5.9 Ostacoli

- **Ostacoli con un'altezza superiore a 10 cm (Fig. 6j)**

Gli ostacoli fissi con un'altezza superiore a 10 cm, come ad es. alberi, pareti, recinzioni, mobili da giardino ecc., vengono rilevati dai sensori di collisione. Se il robot tagliaerba si scontra con un ostacolo, si ferma, spegne il gruppo di taglio, torna indietro e si gira per continuare l'operazione di taglio in un'altra direzione. Gli ostacoli fragili, instabili e di valore devono essere protetti con un'isola di filo perimetrale.

- **Pietre e ostacoli bassi**
Pietre, rocce e ostacoli sotto i 10 cm di altezza nella zona di taglio devono essere protetti, perché altrimenti il robot tagliaerba può passarci sopra. Ciò può causare danni e il blocco del robot tagliaerba.
- **Alberi (Fig. 6k)**
Gli alberi vengono trattati dal robot tagliaerba come ostacoli. Ma se dal terreno dovessero sporgere radici con un'altezza inferiore a 10 cm, tale zona dovrebbe essere protetta. Questo impedisce danni alle radici e al robot tagliaerba. Tenete una distanza di almeno 30 cm tra il filo perimetrale (18) e l'ostacolo.

5.5.10 Area principale e secondaria (Fig. 6l)

Per area secondaria (B) si intende una zona di lavoro che non è collegata direttamente all'area principale (A), ad es. tramite una superficie erbosa o un viottolo. Per creare un'area secondaria (B) separata posate il filo perimetrale (18) dall'area principale (A) a quella secondaria (B) e ritorno. I fili perimetrali (18) da e verso l'area secondaria (B) dovrebbero essere posati in parallelo e molto vicini l'uno all'altro. - **Attenzione! I fili perimet-**

rali (18) non devono incrociarsi! - A tale scopo fissate insieme i fili perimetrali paralleli (18) sul terreno con gli stessi ganci di fissaggio (14).

Per poter tagliare l'erba dell'area secondaria (B) dovete portare il robot tagliaerba in tale zona (B) manualmente. Avviate qui il programma di taglio desiderato e selezionate nel sottomenù "Area secondaria" (vedi "Impostazioni del robot tagliaerba"). Nell'area secondaria (B) il tagliaerba non cercherà di seguire il filo perimetrale (18) fino alla stazione di ricarica (19) quando il livello di carica della batteria è basso.

5.6 Collegamento alla stazione di ricarica

Portate a termine la posa di tutto il filo perimetrale (18) prima di collegarlo alla stazione di ricarica. Lasciate a entrambe le estremità 1 m extra di filo perimetrale (18) per poter effettuare successivamente eventuali adeguamenti.

Isolate il filo perimetrale (18) alle estremità con una pinza spelafili su una lunghezza tra 10 e 15 mm per il collegamento alla stazione di ricarica (19).

Staccate la spina dalla presa prima di collegare il filo perimetrale (18) alla stazione di ricarica (19). Il filo perimetrale (18) posato sul lato anteriore della stazione di ricarica (19) deve essere portato sul retro tramite i portacavi posizionati sul lato inferiore della stazione di ricarica (19). Collegate questo filo perimetrale (18) all'attacco nero a sinistra. Poi fate passare il filo perimetrale posteriore (18) attraverso il foro (supporto antistrappo) nella zona dell'attacco e collegatelo all'attacco rosso a destra (Fig. 7a).

Attenzione! I fili perimetrali (18) non devono incrociarsi!

Effettuate poi il collegamento all'alimentazione di corrente. Dopo una corretta installazione la spia LED (21) della stazione di ricarica (19) dovrebbe rimanere illuminata in verde. Se il LED non è illuminato, controllate prima di tutti gli attacchi. Se il LED è illuminato, ma non rimane illuminato in verde, leggete la tabella „Indicazioni della stazione di ricarica ed eliminazione degli errori“ alla fine di queste istruzioni per l'uso.

5.7 Accensione e verifica dell'installazione

Non appena la spia LED (21) della stazione di ricarica (19) è illuminata in verde, la zona di taglio è pronta per il robot tagliaerba. Accertatevi prima che i ganci di fissaggio (14) del filo perimetrale (18) siano completamente inseriti nel terreno. Mettete il robot tagliaerba ca. 3m dietro la sta-

zione di ricarica (19) davanti al filo perimetrale (18). Nel farlo il robot tagliaerba dovrebbe essere rivolto verso il filtro perimetrale (18) a un angolo di 90° (Fig. 7b). Inserite (ON) l'interruttore principale (7) (Fig. 8).

Sbloccate il robot tagliaerba inserendo il PIN (si veda il capitolo "Funzione di blocco/PIN"). Premete il tasto "MODE" (52). Selezionate poi con i tasti di navigazione (55) il punto "Alla stazione" e confermate premendo il tasto "OK" (56).

Premete il tasto "START" (53) e chiudete poi la copertura del display (23). Ora il robot tagliaerba segue il filo perimetrale (18) in senso orario. Osservate il robot tagliaerba per tutto il percorso lungo il filo perimetrale (18) fino a quando si trova di nuovo nella stazione di ricarica (19). Se il robot tagliaerba dovesse avere problemi in alcuni punti, correggete eventualmente il filo perimetrale (18) e ripetete il procedimento. La batteria del robot tagliaerba viene ora ricaricata completamente. In caso di problemi durante l'aggancio è possibile che la stazione di ricarica (19) debba essere riposizionata di lato fino a quando l'aggancio avviene senza difficoltà.

Con il tasto rosso di STOP (3) potete fermare il robot tagliaerba in qualsiasi momento. Dopo aver azionato il tasto di STOP (3), il robot tagliaerba viene fermato e attende ulteriori istruzioni.

5.8 Fissaggio della stazione di ricarica

Una volta garantito il corretto funzionamento del robot tagliaerba e trovata una posizione adeguata per la stazione di ricarica (19), la stazione di ricarica (19) deve essere fissata con le viti di fissaggio (15). Avvitare le viti di fissaggio (15) completamente nel terreno con la chiave esagonale (22). (Fig. 7c)

5.9 Indicazione di carica della batteria

Premete l'interruttore per l'indicazione di carica della batteria. L'indicazione di carica della batteria segnala lo stato di carica per mezzo di 3 LED (Fig. 13b).

Tutti e 3 i LED sono illuminati:

La batteria è completamente carica.

1 LED o 2 LED sono illuminati:

La batteria dispone di una sufficiente carica residua.

1 LED lampeggia:

La batteria è scarica, ricaricatela.

Tutti i LED lampeggiano:

La temperatura della batteria è scesa al di sotto del valore minimo. Togliete la batteria dall'apparecchio e lasciatela un giorno a temperatura ambiente. Se l'errore si presenta di nuovo, la batteria si è scaricata completamente ed è difettosa. Togliete la batteria dall'apparecchio. Una batteria difettosa non deve più venire usata ovvero ricaricata.

Attenzione!

Se utilizzate una batteria Multi-Ah (ad es. 4-6 Ah) impostate sempre la capacità maggiore. Non è necessario utilizzare la capacità minore della batteria del robot tagliaerba per aumentare la sua durata utile dato che si scarica e ricarica con sollecitazioni ridotte.

5.10 Ricarica della batteria con il caricabatterie

In esercizio normale la batteria (A) del robot tagliaerba viene caricata tramite la stazione di ricarica (19). Per l'utilizzo indipendente della batteria (A) della serie Power X Change, questa può essere caricata con un caricabatterie Power X Charger esterno. Attenzione! – A seconda della variante del modello è possibile che il caricabatterie (Fig. 13a / Pos. B) non sia compreso tra gli elementi forniti con il robot tagliaerba.

1. Controllate che la tensione di rete indicata sulla targhetta corrisponda alla tensione di rete a disposizione. Inserite la spina di alimentazione del caricabatterie (A) nella presa di corrente. Il LED verde inizia a lampeggiare.
2. Inserite la batteria (B) sul caricabatterie (A) (Fig. 13a).
3. Al punto „Indicatori caricabatterie“ trovate una tabella con i significati degli indicatori LED sul caricabatterie.

Durante la ricarica la batteria si può riscaldare un po'. Ma ciò è del tutto normale.

Se la ricarica della batteria non fosse possibile, verificate

- che sia presente tensione di rete sulla presa di corrente;
- che ci sia un perfetto contatto dei contatti di ricarica.

Se continuasse a non essere possibile ricaricare la batteria, inviate

- il caricabatterie
- e la batteria

al nostro servizio di assistenza clienti.

Per un invio corretto contattate il nostro servizio di assistenza clienti o il punto vendita dove avete acquistato l'apparecchio.

Nel caso di invio o smaltimento di batterie ovvero di apparecchi a batteria metteteli in sacchetti di plastica separati per evitare cortocircuiti e incendi!

Per ottenere una lunga durata della batteria si deve provvedere a una puntuale ricarica. Ciò è comunque necessario quando ci si accorge della diminuzione delle prestazioni dell'apparecchio. Non fate scaricare mai completamente la batteria. Questo potrebbe danneggiarla!

6. Uso

6.1 Interruttore principale

Il robot tagliaerba è dotato di un interruttore principale (7). Con l'interruttore principale (7) accendete (ON) e spegnete (OFF) il robot tagliaerba (Fig. 8). Dopo l'accensione del robot tagliaerba, questo viene bloccato con il PIN.

6.2 Pannello di comando

Il robot tagliaerba è stato già programmato in fabbrica e configurato con impostazioni standard. Queste possono tuttavia essere modificate se necessario. Anche se le impostazioni di fabbrica sono adatte per la maggior parte dei giardini, dovrete comunque informarvi sulle opzioni disponibili.

Spiegazione del pannello di controllo con display LCD (Fig. 9a)

- 50. Display LCD
- 51. Tasto "SET" – Tasto di impostazione
- 52. Tasto "MODE" – Tasto del programma di taglio
- 53. Tasto "START" – Tasto di avvio
- 54. Tasto "BACK" – Tasto per tornare indietro
- 55. Tasti di navigazione
- 56. Tasto "OK" – Tasto di conferma

Spiegazione dei simboli sul display LCD (Fig. 9b):

- 60. Intensità del segnale di connessione alla rete
- 61. Riconoscimento del segnale del filo perimetrale
- 62. Stato del sensore di pioggia
- 63. Stato della batteria
- 64. Taglio manuale

- 65. Comando orari programmati
- 66. Comando SMART
- 67. Ritorno alla stazione di ricarica

6.3 Regolazione dell'altezza di taglio

Attenzione! La regolazione dell'altezza di taglio deve essere eseguita solamente a robot tagliaerba spento. A tale fine premete il tasto di STOP (3). Il robot tagliaerba consente di adeguare in continuo l'altezza di taglio con l'apposita regolazione (4) tra 20 e 60 mm e di controllarla sulla scala. Se il manto erboso è alto più di 60 mm deve essere accorciato ad almeno 60 mm per non sovraccaricare troppo l'apparecchio e diminuire l'efficienza di funzionamento. Utilizzate a tale scopo un convenzionale tagliaerba o un tagliabordi. Al termine dell'installazione l'altezza di taglio può essere adeguata con l'apposita regolazione (4). Iniziate sempre con un'altezza di taglio più alta e riducetela poco per volta fino all'altezza desiderata.

6.4 Funzione di blocco / PIN

La funzione di blocco evita un impiego non autorizzato del robot tagliaerba senza un codice valido. A tale scopo dovete immettere un codice di sicurezza personale di quattro cifre.

Sbloccaggio

Prima di mettere in esercizio il robot tagliaerba dovete immettere il PIN corretto (PIN standard: „0-0-0-0“). Immettete il PIN utilizzando i tasti di navigazione (55).

PIN standard:

0 0 0 0

Nuovo PIN:

— — — —

Cambiare PIN

Per cambiare il PIN procedete nel modo seguente:

1. Sbloccate il pannello di comando.
2. Per eseguire le impostazioni premete innanzitutto il tasto "SET" (51).
3. Nel menù del display LCD (50) usate i tasti di navigazione (55) per andare al punto "Generali" e poi "Codice PIN".
4. Per prima cosa immettete il PIN attuale (PIN standard: 0-0-0-0) tramite i tasti di navigazione (55).
5. Poi immettete il vostro PIN personale sempre tramite i tasti di navigazione (55).
6. Confermate le impostazioni effettuate.
7. Ripetete l'operazione 5 e 6 per confermare il nuovo PIN.
8. **Attenzione!** Prendete nota del nuovo PIN!

Richiesta del PIN in caso di perdita

Tenete pronti la ricevuta e il numero di serie del robot tagliaerba. Vi servono per ricevere il PIN!

Variante A:

1. Con display bloccato premete il tasto "SET" (51) per 6 secondi.
2. Sul display (50) appare ora il PUK.
3. Contattate il servizio clienti per ricevere il vostro PIN.

Variante B:

1. Collegare una penna USB vuota alla porta USB (24) come indicato nella figura (Fig. 11).
2. Inserite l'interruttore principale (7) (ON).
3. Il robot tagliaerba memorizza automaticamente il PUK sulla penna USB ed emette un segnale acustico al termine dell'operazione.
4. Estraete la penna USB. Trasferite i dati della penna USB in un computer. Il robot tagliaerba ha creato un file di testo (*.txt). Questo file contiene un PUK, un codice personale. Contattate il servizio clienti per ricevere il vostro PIN.

6.5 Impostazioni del robot tagliaerba

Nel menù principale del display LCD (50) trovate le impostazioni attuali di data e ora del robot tagliaerba e lo stato di carica attuale. Nella barra dei simboli viene mostrato anche lo stato del sensore di pioggia, del segnale del filo e del programma di taglio selezionato. Tramite il pannello di comando avete la possibilità di eseguire le impostazioni del robot tagliaerba premendo il tasto "SET" (51) e di avviare l'apparecchio con diversi programmi di taglio premendo il tasto "MODE" (52). Utilizzando i tasti di navigazione (55) passate al punto desiderato per eseguire le impostazioni. Premete il tasto "BACK" (54) per uscire dal rispettivo menù.

Impostazioni – Tasto "SET" (51)

Con il tasto "SET" (51) potete eseguire le impostazioni fondamentali del robot tagliaerba. Utilizzando i tasti di navigazione (55) passate al punto desiderato e poi confermate o annullate le impostazioni eseguite con il tasto "OK" (56) o "BACK" (54).

• Zona

In giardini dalla forma molto complessa il robot tagliaerba potrebbe avere problemi a raggiungere ogni zona e tagliare ovunque il manto erboso. In questo caso è possibile scegliere più punti di partenza sul filo perimetrale (18). Il robot tagliaerba può così raggiungere anche le zone più difficili del giardino. Il robot tagliaerba percorrerà la distanza

selezionata lungo il filo perimetrale (18) e inizierà l'operazione di taglio in tale zona (Fig. 6m). Con i tasti di navigazione (55) andate al punto che desiderate cambiare e impostate rispettivamente la distanza e la frequenza.

La stazione di ricarica (19) viene definita automaticamente come punto di partenza 1. Gli altri due punti di partenza possono essere scelti liberamente. A tale scopo misurate la distanza tra la stazione di ricarica (19) e il punto di partenza in senso orario lungo il filo perimetrale (18). Con la frequenza determinate quanto spesso il robot tagliaerba inizia a lavorare partendo dalla stazione di ricarica (19) o dai rispettivi punti di partenza.

• Taglio bordi

Per un taglio preciso del bordo del prato si può attivare l'impostazione "Taglio bordi". È possibile regolare anche la frequenza del taglio dei bordi, cioè il ritmo con il quale eseguire il taglio del bordo del prato all'inizio del periodo di attività prima che venga avviato l'esercizio del robot tagliaerba. Nell'impostazione di fabbrica il robot tagliaerba inizia l'operazione di taglio tagliando una volta l'erba lungo tutto il filo perimetrale ogni 7 giorni.

• Memoria errori

Vi vengono fornite informazioni sugli ultimi messaggi di errore relativi al robot tagliaerba.

• Sensore pioggia

Questa impostazione permette di programmare il sensore di pioggia (5). L'impostazione di fabbrica standard per il sensore è "ON". Potete attivare ovvero disattivare il sensore di pioggia (5) e regolare il suo tempo di ritardo. Il tempo di ritardo definisce il tempo in cui il robot tagliaerba continua a rimanere nella stazione di ricarica (19) dopo che il sensore di pioggia (5) si è asciugato.

• Uscire dalla stazione

È possibile impostare il tratto di ritorno che il robot tagliaerba percorre uscendo dalla stazione di ricarica (19). Il robot tagliaerba si sposta in retromarcia per la distanza impostata prima di andare nell'area di taglio ovvero verso il suo punto di partenza. Accertatevi che il robot tagliaerba non esca dalla zona di taglio a causa del tratto di ritorno impostato.

• Generali

- **Codice PIN:** potete cambiare il PIN del robot tagliaerba e impiegare un vostro PIN personale. A tale scopo procedete come descritto nel capitolo "Funzione di blocco/PIN".

Attenzione! Prendete nota del nuovo PIN.

- **Data e ora:** utilizzando i tasti di navigazione (55) passate al punto corrispondente ed eseguite le impostazioni desiderate.

- **Lingua:** utilizzando i tasti di navigazione (55) passate alla lingua desiderata.

- **Versione software:** qui è riportata la versione attuale del software del robot tagliaerba.

- **Impostazioni di fabbrica:** resettate il robot tagliaerba allo stato di consegna.

Programmi di taglio – Tasto “MODE” (52)

Utilizzando i tasti di navigazione (55) passate al programma di taglio desiderato per avviarlo.

- **Manuale**

In modalità manuale potete eseguire un avvio del robot tagliaerba con diversi programmi di taglio.

Avete la possibilità di scegliere rispettivamente tra l'area primaria/area principale e l'area secondaria. Per informazioni più dettagliate sulle due aree si veda il capitolo “Messa in esercizio” al punto “Filo perimetrale”.

- **Taglio**

Avviate il robot tagliaerba per tagliare il prato e l'apparecchio passa al modo di esercizio normale con il programma degli orari impostato.

- **Taglio bordi**

Posizionate il robot tagliaerba nelle vicinanze del filo perimetrale (18) oppure avviate lo mentre si trova nella stazione di ricarica (19). Il robot tagliaerba con gruppo di taglio inserito segue il filo perimetrale (18) in senso orario fino al retro della stazione di ricarica (19). Il robot tagliaerba torna poi alla stazione di ricarica (19) se non si trova in un periodo di attività.

- **Spot Mowing**

Può capitare che il robot tagliaerba non tagli in modo sufficiente alcune zone del prato. Posizionate il robot tagliaerba in un punto desiderato e avviate lo. Il robot tagliaerba inizierà a tagliare il prato con un movimento a spirale fino quando incontra un ostacolo o il filo perimetrale (18). Il robot tagliaerba torna poi alla stazione di ricarica (19) se non si trova in un periodo di attività.

- **Orari programmati**

Utilizzando i tasti di navigazione (55) passate al giorno della settimana per il quale volete effettuare le impostazioni. Nel modo di esercizio normale il robot tagliaerba inizia automaticamente a tagliare il prato all'ora impostata del relativo giorno. Per impostare il tempo di taglio si consigliano come regola generale

8 ore al giorno per una superficie di 500 m².

Il tempo di lavoro selezionato deve essere adeguato in base alle dimensioni e alla complessità del giardino.

- **Alla stazione**

Fate tornare il robot tagliaerba alla stazione di ricarica (19). Il robot tagliaerba cerca il filo perimetrale (18) e lo segue in senso antiorario fino alla stazione di ricarica (19). In questo caso non è disponibile l'opzione dell'area secondaria.

6.6 Comando del robot tagliaerba

Procedura di avvio

1. Premete il tasto di STOP (3) e aprite completamente la copertura del display (23).
2. Sbloccate il pannello di comando (2).
3. Selezionate il programma di taglio desiderato e la relativa area di lavoro con il tasto “MODE” (52).
4. Premete il tasto “START” (53).
5. Chiudete la copertura del display (23).

Ora il robot tagliaerba funziona in base all'impostazione del tempo di taglio. Durante il tempo di lavoro, il livello di carica della batteria viene monitorato e visualizzato sul display LCD (50). Non appena il livello di carica della batteria scende al 30%, il robot tagliaerba torna automaticamente alla stazione di ricarica (19).

Interruzione dell'operazione di taglio

1. Premete il tasto di STOP (3) per arrestare subito il robot tagliaerba.
2. Aprite completamente la copertura del display (23).
3. Sbloccate il pannello di comando (2).
4. Premete il tasto „MODE“ (52) e selezionate poi “Alla stazione” per far tornare il robot tagliaerba alla stazione di ricarica (19) lungo il filo perimetrale (18).
5. Premete il tasto “START” (53).
6. Chiudete la copertura del display (23).

Stato di STOP:

Premendo il tasto STOP (3) il robot tagliaerba si trova in uno stato di STOP che viene indicato sul display LCD (50). Il robot interrompe l'esercizio tagliaerba fino a quando viene ripreso. Una volta sbloccato il pannello di comando (2) appare una finestra che propone di porre termine allo stato di STOP. Confermando si pone termine allo stato. Il caso contrario il robot tagliaerba rimane fermo. Si pone fine allo stato di STOP anche

se il robot tagliaerba viene avviato o rimandato alla stazione di ricarica (19). Chiudete la copertura del display (23).

6.7 Comando del robot tagliaerba tramite la app

La app offre numerose possibilità di regolazione per il robot tagliaerba e permette inoltre di richiamare le statistiche e lo stato attuale. Il robot tagliaerba può essere avviato sia in manuale che in un intervallo di lavoro definito. Grazie alla app è inoltre disponibile la modalità SMART con la quale è il robot tagliaerba a definire il proprio intervallo di lavoro sulla base dei dati metereologici. Durante l'esercizio la app riporta i messaggi di errore e gli avvertimenti e vi può informare tramite notifiche push. Per poter utilizzare tutte le funzioni della app bisogna prima concludere la registrazione del robot tagliaerba.

6.7.1 Download della app

Scaricate innanzitutto la app di Einhell per il robot tagliaerba sul vostro smartphone. La app di Einhell può essere scaricata con il link e il codice QR seguenti:

iOS: <http://qr.einhell.com/12e103ce>



Android: <http://qr.einhell.com/176c0443>



6.7.2 Registrazione del robot tagliaerba

Il vostro apparecchio dispone di una funzione IoT (Internet of Things / Internet delle cose). Il robot tagliaerba può collegarsi tramite un chip SIM integrato a una rete di telefonia mobile disponibile e non dipende quindi da una connessione Bluetooth o WiFi. Per i primi 5 anni non vengono applicati costi di utilizzo per la connessione alla rete di telefonia mobile perché sono compresi nel prezzo di acquisto del robot tagliaerba. Sulla app sono disponibili informazioni sulla durata rimanente e sulle possibilità di rinnovo. Nella versione di fabbrica questa funzione è disattivata e

il robot tagliaerba cerca di connettersi a una rete, per questo il simbolo di collegamento sul display LCD (50) è barrato. Per attivare il robot tagliaerba seguite le istruzioni riportate nella app. Una volta effettuato, il collegamento alla rete viene indicato sul display LCD (50) e le numerose possibilità di regolazione e funzioni della app sono a vostra disposizione. Accertatevi che il robot tagliaerba e il vostro smartphone abbiano una connessione internet sicura non appena eseguite impostazioni nella app. Per l'esercizio in automatico del robot tagliaerba in un periodo di lavoro programmato nella modalità SMART deve essere collegato a internet soltanto il robot tagliaerba.

6.7.3 Reset della registrazione

Se alla prima messa in esercizio del robot tagliaerba il simbolo di collegamento sul display LCD (50) non fosse barrato, il robot tagliaerba deve essere resettato e registrato a vostro nome. Contattate a tale scopo il nostro servizio clienti e tenete pronti la ricevuta e il numero di serie del robot tagliaerba.

6.8 Esercizio del robot tagliaerba

Il robot tagliaerba offre svariati modi di esercizio che consentono di farlo funzionare in diverse modalità. La app offre numerose possibilità di regolazione per il robot tagliaerba e permette di richiamare le statistiche e lo stato attuale. La app mostra inoltre messaggi di errore e avvertimenti durante l'esercizio.

Potete far funzionare il robot tagliaerba sia manualmente con il pannello di comandi (2) che attraverso la app.

6.8.1 Taglio manuale

Avviate il robot tagliaerba con la app in modo manuale. Il robot tagliaerba inizia a tagliare il prato esattamente per un ciclo fino a che il livello di carica della batteria scende al di sotto del 30%. A quel punto il robot tagliaerba torna alla stazione di ricarica (19) e termina la fase di lavoro. Il robot tagliaerba viene così utilizzato in modo del tutto manuale e anche in un intervallo di tempo impostato non inizia a tagliare il prato.

6.8.2 Comando orari programmati

Con i tasti di navigazione (55) del robot tagliaerba potete impostare gli orari programmati. In questo modo il robot tagliaerba taglia il prato automaticamente negli orari impostati. Le regolazioni possono essere eseguite anche nella app e trasmesse al robot tagliaerba.

6.8.3 Comando SMART

La modalità SMART del robot tagliaerba permette un esercizio automatico con tempi ottimizzati per il vostro giardino e per le condizioni meteorologiche attuali. L'intervallo di lavoro corrispondente viene adeguato automaticamente ogni giorno dal robot tagliaerba su questa base. Accertatevi che il robot tagliaerba disponga sempre di un collegamento alla rete. Per poter utilizzare il modo SMART sono prima necessari alcuni dati specifici. A questo fine eseguite le impostazioni corrispondenti nella app:

- **Indicazione del luogo:** con questa indicazione è possibile richiamare i dati meteorologici specifici del luogo e il robot tagliaerba effettua il taglio sulla base delle condizioni meteorologiche.
- **Frequenza:** indicate la frequenza con la quale il robot tagliaerba deve tagliare il prato. Essa dipende dalla crescita dell'erba. Iniziate con una frequenza bassa e poi eventualmente adeguatela.
- **Area di taglio:** indicate l'area di taglio stimata. A questo scopo è rilevante solo l'area da tagliare in cui si deve muovere il robot tagliaerba.
- **Orari programmati:** definite intervalli di tempo nei quali il robot tagliaerba non deve funzionare. Può essere utile ridurre i tempi di taglio in modo corrispondente.

Il robot tagliaerba si attiva preferibilmente durante il giorno per evitare di incontrare animali crepuscolari o notturni, come ad es. i ricci. Il robot tagliaerba calcola continuamente i suoi orari programmati individuali sulla base dei dati immessi.

6.8.4 Messaggi di errore e avvertimenti

Verificate regolarmente la app per ricevere messaggi di errore e avvertimenti. I messaggi di errore, gli avvertimenti e anche i promemoria vengono inviati tramite notifiche push sul vostro smartphone. Se non lo desiderate potete modificare le impostazioni di notifica nella app. Accertatevi che i dati in background della app di Einhell siano attivati sul vostro smartphone e che questo disponga di una connessione internet attiva.

7. Pulizia, manutenzione e ordinazione dei pezzi di ricambio

Pericolo!

Prima di ogni lavoro di pulizia e manutenzione deve essere scollegata la tensione

dell'apparecchio; per farlo staccate la spina dalla presa elettrica e spegnete (OFF) l'apparecchio con l'interruttore principale (7) (Fig. 8). Togliete inoltre la batteria dal robot tagliaerba.

Attenzione! Indossate guanti da lavoro!

7.1 Pulizia

- Tenete il più possibile liberi da polvere e sporco i dispositivi di protezione, le fessure di aerazione e la carcassa del motore. Passate un panno pulito sull'apparecchio o pulitelo con un getto di aria compressa a bassa pressione.
- Il robot tagliaerba non deve essere pulito sotto l'acqua corrente, in particolare non con getto ad alta pressione.
- Pulite l'apparecchio regolarmente con un panno umido e un po' di sapone. Non usate detersivi o solventi, perché questi ultimi potrebbero danneggiare le parti in plastica dell'apparecchio. Fate attenzione che non possa penetrare acqua all'interno dell'apparecchio.
- Per quanto possibile pulite il robot tagliaerba con una spazzola o uno straccio.
- Controllate la mobilità delle lame (10) e del disco portalame (11).
- Per la pulizia dei contatti di ricarica del robot tagliaerba (1) e della stazione di ricarica (19) utilizzate detersivo per metallo o un foglio abrasivo a grana molto fine. Puliteli per assicurare un'operazione di ricarica efficiente.

7.2 Manutenzione

- Le lame (10) e le relative viti di fissaggio usurate o danneggiate devono essere sempre sostituite in set.
- Sostituite le parti usurate o danneggiate.
- Per una lunga durata, tutte le parti avvitate, le ruote e gli assi devono venire puliti ed infine oliati.
- La cura regolare del robot tagliaerba non soltanto lo conserva a lungo in buono stato e ben efficiente, ma contribuisce anche a tagliare il prato in modo più semplice e accurato.
- Le lame (10) sono le parti più esposte all'usura. Controllate regolarmente le condizioni e il fissaggio delle lame (10). Se si dovessero notare delle vibrazioni eccessive del robot tagliaerba, può significare che le lame (10) siano danneggiate ovvero che siano state deformate da colpi. Se le lame (10) sono usurate o danneggiate, devono essere sostituite immediatamente.
- Controllate regolarmente il risultato di taglio

del prato. Se le lame non sono affilate gli steli d'erba non vengono tagliati in modo preciso. La superficie del manto erboso può seccarsi leggermente e ingiallirsi. Cambiate perciò regolarmente le lame per avere sempre un taglio preciso e dritto.

- Controllate regolarmente che il lato inferiore del robot tagliaerba non sia sporco. Pulite regolarmente il robot tagliaerba. Pulitelo immediatamente se è molto sporco.
- Nella prime settimane dopo la messa in esercizio e dopo tagli con un tagliaerba convenzionale, il robot tagliaerba può sporcarsi molto rapidamente. Controllate quindi più spesso il lato inferiore del robot tagliaerba in questo periodo di tempo.
- Accorciate il prato solo un po' alla volta per evitare notevoli quantità di sporco.
- All'interno dell'apparecchio non si trovano altre parti che richiedano manutenzione.

7.2.1 Sostituzione delle lame

Usate solamente lame originali, perché altrimenti non sono garantiti il funzionamento e la sicurezza. Il robot tagliaerba è dotato di tre lame (10) montate su un disco portalame (11). Queste lame (10) hanno una durata utile che arriva a 3 mesi (se non entrano in collisione con ostacoli). Sostituite tutte e tre le lame (10) contemporaneamente per non pregiudicare il funzionamento e l'equilibrio dell'apparecchio.

Per sostituire le lame (10) procedete nel modo seguente (Fig. 12) - **Attenzione!** - Portate guanti:

1. Bloccate la rotazione del disco portalame (11) con un cacciavite. A tale scopo inserite il cacciavite attraverso gli appositi fori nel disco portalame (11) e nel pettine di protezione.
2. Allentate le viti di fissaggio
3. Togliete le lame (10) e sostituitele con quelle nuove. Sostituite tutte e tre le lame (10) sempre in set.
4. Quindi serrate di nuovo saldamente la vite di fissaggio. Accertatevi che le nuove lame (10) ruotino liberamente.

Eseguite regolarmente un controllo generale del robot tagliaerba e togliete tutti i depositi e le incrostazioni. All'inizio di ogni stagione controllate assolutamente lo stato delle lame (10). Per le riparazioni rivolgetevi al nostro centro assistenza clienti. Usate solamente ricambi originali.

7.2.2 Update del software

Se desiderate aggiornare il software, copiate il nuovo software su una penna USB vuota (formattate eventualmente prima la penna USB). Accertatevi che la batteria sia completamente carica prima di eseguire le operazioni successive.

1. Mettete il robot tagliaerba nella zona di taglio. Il robot tagliaerba non deve trovarsi nella stazione di ricarica durante l'update del software.
2. Collegate una penna USB alla porta USB come indicato nella figura. (Fig. 11)
3. Inserite l'interruttore principale (7) (ON).
4. Ora il robot tagliaerba inizia l'update del software e indica lo stato attuale.
5. Una volta conclusa l'operazione di update scollegate la penna USB e riavviate il robot tagliaerba tramite l'interruttore principale (7).

7.2.3 Riparazione del filo perimetrale

Se in un qualsiasi punto dovesse venire tranciato il filo perimetrale (18), utilizzate per la riparazione i connettori per cavi (16) fornito. A tale scopo inserite le due estremità del filo perimetrale (18) tranciato nel connettore per cavi (16) e compri-metelo con una pinza. Collegate la spina alla presa di corrente. Controllate poi il funzionamento tramite la spia LED (21) della stazione di ricarica (19).

7.3 Ordinazione di pezzi di ricambio:

Volendo commissionare dei pezzi di ricambio, si dovrebbe dichiarare quanto segue:

- modello dell'apparecchio
- numero dell'articolo dell'apparecchio
- numero d'ident. dell'apparecchio
- numero del pezzo di ricambio del ricambio necessitato.

Per i prezzi e le informazioni attuali si veda www.Einhell-Service.com

N. art. delle lame di ricambio: 34.140.20

8. Conservazione

Caricate completamente la batteria prima di riparla per l'inverno e spegnete (OFF) il robot tagliaerba con l'interruttore principale (7). Togliete la batteria dall'apparecchio. Scollegate l'alimentatore (13) dall'alimentazione di corrente e dalla stazione di ricarica (19). Il filo perimetrale (18) può essere lasciato all'aperto durante l'inverno. Accertatevi tuttavia che gli attacchi siano protetti dalla corrosione. A tale fine scollegate gli attacchi del filo perimetrale (18) dalla stazione di ricarica (19).

Conservate l'apparecchio e i suoi accessori in un luogo buio, asciutto, al riparo dal gelo e non accessibile ai bambini. La temperatura ottimale per la conservazione è compresa tra i 5 e i 30 °C. Conservate l'apparecchio nella confezione originale.

9. Trasporto

- Spegnete (OFF) l'apparecchio con l'interruttore principale (7). (Fig. 8)
- Se presenti, applicate i dispositivi di sicurezza per il trasporto.
- Proteggete l'apparecchio da danni e forti vibrazioni che si presentano in particolare in caso di trasporto in veicoli.
- Assicurate l'apparecchio in modo che non scivoli e non si ribalti.
- Trasportate il robot tagliaerba per la maniglia di trasporto (6) con il disco portalame (11) orientato in direzione opposta al vostro corpo.

10. Smaltimento e riciclaggio

L'apparecchio si trova in un imballaggio per evitare i danni dovuti al trasporto. Questo imballaggio rappresenta una materia prima e può perciò essere utilizzato di nuovo o riciclato. L'apparecchio e i suoi accessori sono fatti di materiali diversi, per es. metallo e plastica. Gli apparecchi difettosi non devono essere gettati nei rifiuti domestici. Per uno smaltimento corretto l'apparecchio va consegnato ad un apposito centro di raccolta. Se non vi è noto nessun centro di raccolta, rivolgetevi per informazioni all'amministrazione comunale.

Smaltimento



Avviare ad un riciclaggio rispettoso dell'ambiente elettrodomestici, batterie, accessori ed imballaggi non più impiegabili.

Non gettare elettrodomestici e batterie/pile tra i rifiuti domestici!

Per un corretto smaltimento verificare sempre le disposizioni del proprio comune.

Solo per i Paesi UE:

Ai sensi della Direttiva Europea 2012/19/UE sui rifiuti di apparecchiature elettriche ed elettroniche e del suo recepimento nel diritto nazionale, gli elettrodomestici non più utilizzabili e, ai sensi della Direttiva Europea 2006/66/CE, le batterie/le pile difettose o esauste, andranno raccolti separatamente e riciclati nel rispetto dell'ambiente.

In caso di smaltimento improprio, le apparecchiature elettriche ed elettroniche potrebbero avere effetti nocivi sull'ambiente e sulla salute umana a causa della possibile presenza di sostanze nocive.

La ristampa o l'ulteriore riproduzione, anche parziale, della documentazione o dei documenti d'accompagnamento dei prodotti è consentita solo con l'esplicita autorizzazione da parte della Einhell Germany AG.

Con riserva di apportare modifiche tecniche

11. Indicazioni della stazione di ricarica ed eliminazione degli errori

Spia LED (21)	Descrizione	Soluzione
Spenta	- Manca l'alimentazione di corrente	- Verificate l'alimentazione di corrente
È illuminata in verde	- Pronto per tagliare - Batteria completamente carica - Filo perimetrale (18) collegato	
Lampeggia in verde	- Filo perimetrale (18) tranciato	- Controllate se il filo perimetrale (18) è rotto
È illuminata in rosso	- La batteria viene caricata	- Attendete che la batteria sia completamente ricaricata.

12. Indicazioni del robot tagliaerba ed eliminazione degli errori

Messaggio di errore del robot tagliaerba sul display LCD (50)

Errore	Possibile causa	Eliminazione
Nessun segnale	- Filo perimetrale collegato in modo scorretto - Manca l'alimentazione di corrente - Filo perimetrale (18) tranciato	Controllate se la spia LED (21) della stazione di ricarica (19) è illuminata in verde - Accertatevi che il filo perimetrale (18) sia posato correttamente e al centro sotto la stazione di ricarica (19). - Controllate la posizione della stazione di ricarica (19).
Fuori range	- Filo perimetrale collegato in modo scorretto - Robot tagliaerba al di fuori della zona di taglio	- Accertatevi che il filo perimetrale (18) sia posato correttamente e al centro sotto la stazione di ricarica (19). - Assicuratevi che il robot tagliaerba sia nella zona di taglio.
Errore batteria	- Nel robot tagliaerba si è verificato un errore di batteria - La batteria non può essere ricaricata - La batteria ha raggiunto la fine della durata utile	- Accertatevi che la batteria sia stata montata correttamente. - Controllate se l'interruttore principale (7) è inserito (ON) mentre il robot tagliaerba si trova nella stazione di ricarica (19). - Controllate la posizione della stazione di ricarica (19). Sostituite se necessario la batteria.

Messaggio di errore del robot tagliaerba sul display LCD (50)

Errore	Possibile causa	Eliminazione
Errore temperatura batteria	<p>Temperatura eccessiva/insufficiente della batteria ovvero sovratemperatura dell'unità di comando</p> <ul style="list-style-type: none"> - Se la temperatura della batteria supera i 65 °C il robot tagliaerba torna alla stazione di ricarica (19). - Con una temperatura della batteria superiore a 45 °C o inferiore a 0 °C l'operazione di ricarica viene fermata e il robot tagliaerba attende nella stazione di ricarica (19). 	<ul style="list-style-type: none"> - Impostate il tempo di lavoro in estate alle prime ore del mattino ed evitate che il robot tagliaerba lavori durante le ore calde della giornata. - Una volta che la temperatura della batteria ovvero dell'unità di controllo torna nel range consentito, il robot tagliaerba torna automaticamente all'esercizio programmato.
Sollevato	<ul style="list-style-type: none"> - Sensore di sollevamento intervenuto per 10 secondi consecutivi 	<p>Premete il tasto di STOP (3) per aprire la copertura del display (23). Riavviate l'operazione di taglio tramite il pannello di comando (2):</p> <ul style="list-style-type: none"> - Se questo errore si verifica con frequenza, controllate se la zona di taglio presenta ostacoli con un'altezza superiore a 10 cm e rimuoveteli oppure separateli dalla zona di taglio con il filo perimetrale (18).
Bloccato	<ul style="list-style-type: none"> - Sensore ostacoli attivato 10 volte in un minuto - Sensore ostacoli attivato più volte in un minuto - Sensore ostacoli continuamente attivo per 10 secondi - Sensore ostacoli attivato tre volte durante il ritorno alla stazione di ricarica (19) 	<p>Premete il tasto di STOP (3) per aprire la copertura del display (23). Riavviate l'operazione di taglio tramite il pannello di comando (2):</p> <ul style="list-style-type: none"> - Controllate se il robot tagliaerba è bloccato da un ostacolo o incastrato tra alberi, cespugli ecc. Eliminate l'ostacolo o escludete questa zona. - Se questo errore si verifica con frequenza, controllate la posa del filo perimetrale (18). Fate particolare attenzione ad angoli stretti, corridoi, recinzioni, pietre ecc. e adeguate se necessario la disposizione del filo perimetrale (18). - Controllate se l'erba è troppo alta e il robot tagliaerba si blocca. In questo caso tagliate l'erba sotto i 60 mm.
Troppo vicino a stazione	<ul style="list-style-type: none"> - Il robot tagliaerba è stato fatto tornare troppo vicino alla stazione di ricarica (19). 	<p>Premete il tasto di STOP (3) per aprire la copertura del display (23). Riavviate l'operazione di taglio tramite il pannello di comando (2):</p> <ul style="list-style-type: none"> - Il robot tagliaerba dovrebbe essere fatto tornare alla stazione di ricarica (19) con una distanza minima di 2 m.

Messaggio di errore del robot tagliaerba sul display LCD (50)

Errore	Possibile causa	Eliminazione
Caduto	<ul style="list-style-type: none"> - Il tagliaerba è stato ribaltato in modo continuo per 10 secondi - Il robot tagliaerba è rimasto inclinato in una direzione per diverso tempo 	<p>Premete il tasto di STOP (3) per aprire la copertura del display (23). Riavviate l'operazione di taglio tramite il pannello di comando (2):</p> <ul style="list-style-type: none"> - Mettete il robot tagliaerba su una superficie piana e riavviate. - Se il robot tagliaerba si è ribaltato a causa di un pendio ripido nella zona di taglio, adeguate di conseguenza il filo perimetrale (18) per evitare forti pendenze.
Errore ruote	<ul style="list-style-type: none"> - Le ruote posteriori (8) vengono sollevate da un ostacolo - Le ruote posteriori (8) possono girare a vuoto in caso di superfici irregolari 	<p>Premete il tasto di STOP (3) per aprire la copertura del display (23). Riavviate l'operazione di taglio tramite il pannello di comando (2):</p> <ul style="list-style-type: none"> - Mettete il robot tagliaerba su una superficie piana e riavviate
Errore tasto di STOP	La copertura del display (23) è aperta, ma il tasto di STOP (3) non è stato azionato.	<p>Premete il tasto di STOP (3) per aprire la copertura del display (23). Riavviate l'operazione di taglio tramite il pannello di comando (2):</p> <ul style="list-style-type: none"> - Controllate che la copertura del display (23) possa essere aperta e chiusa senza problemi con il tasto di STOP (3). - Controllate il funzionamento del tasto di STOP (3).
Sovratemperatura PCB	<p>Temperatura eccessiva/insufficiente della batteria ovvero sovratemperatura dell'unità di comando</p> <ul style="list-style-type: none"> - Se la temperatura della batteria supera i 65 °C il robot tagliaerba torna alla stazione di ricarica (19). - Con una temperatura della batteria superiore a 45 °C o inferiore a 0 °C l'operazione di ricarica viene fermata e il robot tagliaerba attende nella stazione di ricarica (19). 	<ul style="list-style-type: none"> - Impostate il tempo di lavoro in estate alle prime ore del mattino ed evitate che il robot tagliaerba lavori durante le ore calde della giornata. - Una volta che la temperatura della batteria ovvero dell'unità di controllo torna nel range consentito, il robot tagliaerba torna automaticamente all'esercizio programmato.
Pioggia	<ul style="list-style-type: none"> - Il sensore di pioggia (5) è intervenuto. 	<ul style="list-style-type: none"> - Attendete che il robot tagliaerba sia asciutto. - Una descrizione dettagliata del sensore è riportata al capitolo 5.2.
Errore sensore	<ul style="list-style-type: none"> - Il robot tagliaerba si è fermato a causa di un errore sensore 	<p>Disinserite (OFF) e reinsерite (ON) l'interruttore principale (7) per riavviare il robot tagliaerba.</p>

Messaggio di errore del robot tagliaerba sul display LCD (50)

Errore	Possibile causa	Eliminazione
Errore motore / sovracorrente motore	<ul style="list-style-type: none"> - Robot tagliaerba fermo a causa di sovracorrente nel motore o di un errore del motore 	<p>Disinserite (OFF) e reinserte (ON) l'interruttore principale (7) per riavviare il robot tagliaerba.</p> <ul style="list-style-type: none"> - Controllate l'altezza dell'erba nella zona di taglio e tagliate se necessario l'erba a meno di 60 mm con un tagliaerba convenzionale. - Aumentate l'altezza di taglio. Iniziate sempre con un'altezza di taglio più alta e riducetela poco per volta fino all'altezza desiderata. - Controllate se il disco portalame (11) e le ruote sono sporchi e pulite attentamente queste parti. - Controllate che le ruote posteriori e il disco portalame (11) non siano bloccati. Se non è possibile rimuovere i blocchi rivolgetevi al servizio assistenza clienti responsabile.
Guasto	<ul style="list-style-type: none"> - Il robot tagliaerba si è fermato a causa di un guasto 	<p>Disinserite (OFF) e reinserte (ON) l'interruttore principale (7) per riavviare il robot tagliaerba.</p>

Ricerca degli errori

Errore	Possibile causa	Eliminazione
Il robot tagliaerba è fermo nella zona di taglio. Non è possibile inserire il robot tagliaerba.	<ul style="list-style-type: none"> - Tensione della batteria insufficiente - Errore nel circuito elettrico o nei componenti elettronici 	<ul style="list-style-type: none"> - Riportate il robot tagliaerba alla stazione di ricarica (19) per caricarlo. - Inserite (ON) l'interruttore principale (7). - Rivolgetevi al servizio clienti.
Il robot tagliaerba non riesce ad entrare nella stazione di ricarica.	<ul style="list-style-type: none"> - Stazione di ricarica (19) non installata correttamente. 	<ul style="list-style-type: none"> - Accertatevi che la spia verde (21) della stazione di ricarica (19) sia illuminata in verde. - Accertatevi che i fili perimetrali (18) siano collegati alla stazione di ricarica (19) e che il filo perimetrale (18) anteriore sia posato al centro sotto la stazione di ricarica (19). - Assicuratevi che la stazione di ricarica (19) sia posizionata correttamente.
Il robot tagliaerba si ferma ovvero si muove in modo incontrollato nella vicinanze delle isole.	<ul style="list-style-type: none"> - Filo perimetrale (18) non installato correttamente intorno alle isole. 	<ul style="list-style-type: none"> - Adeguate la posizione del filo perimetrale (18). - Fate attenzione che tratti del filo perimetrale (18) non siano sovrapposti.

Ricerca degli errori

Errore	Possibile causa	Eliminazione
Il robot tagliaerba fa molto rumore.	<ul style="list-style-type: none"> - Lame (10) danneggiate - Alle lame (10) rimangono attaccati corpi estranei - Robot tagliaerba avviato troppo vicino agli ostacoli - Azionamento delle lame o motore di azionamento danneggiati - Altre parti del robot tagliaerba danneggiate 	<ul style="list-style-type: none"> - Sostituire le lame (10). Le 3 lame (10) devono essere sostituite contemporaneamente. - L'efficienza di funzionamento del robot tagliaerba dipende dall'affilatura delle lame (10). Mantenete pertanto le lame (10) in buone condizioni. - Spegnete il robot tagliaerba in modo sicuro e portate guanti di lavoro durante la pulizia delle lame (10) per evitare lesioni da taglio. - Fate riparare o sostituire il motore dal servizio clienti.
Il robot tagliaerba rimane nella stazione di ricarica. Il robot tagliaerba ritorna sempre alla stazione di ricarica.	<ul style="list-style-type: none"> - Tempo di lavoro non impostato correttamente - Batteria scarica - Sensore di pioggia intervenuto - Temperatura elevata della batteria 	<ul style="list-style-type: none"> - Controllate le impostazioni del tempo di lavoro. - Il robot tagliaerba inizia e termina il lavoro a seconda del periodo di tempo impostato. Al di fuori di questo periodo di tempo il robot tagliaerba rimane nella stazione di ricarica (19).
Il robot tagliaerba rimane fermo sul filo perimetrale e non può raggiungere la stazione di ricarica.	<ul style="list-style-type: none"> - Batteria scarica - Il filo perimetrale (18) e quindi il percorso fino alla stazione di ricarica (19) sono troppo lunghi per la batteria utilizzata. 	<ul style="list-style-type: none"> - Rimuovete possibili ostacoli lungo il filo perimetrale (18). Nel posare il filo perimetrale (18) fate attenzione che ci sia una distanza sufficiente dagli ostacoli. - Utilizzate una batteria con una capacità maggiore. - Attenzione: se utilizzate una batteria Multi-Ah (ad es. 4-6 Ah) impostate la capacità maggiore. Non è necessario utilizzare la capacità minore della batteria del robot tagliaerba per aumentare la sua durata utile dato che si scarica e ricarica con sollecitazioni ridotte.

ATTENZIONE! Fili perimetrali tagliati e danni conseguenti non sono coperti dalla garanzia!

13. Indicatori caricabatterie

Stato indicatori		Significato e interventi
LED rosso	LED verde	
Spento	Lampeggia	Pronto all'esercizio Il caricabatterie è collegato alla rete e pronto per l'uso, la batteria non è nel caricabatterie.
Acceso	Spento	Ricarica Il caricabatterie ricarica la batteria in esercizio di ricarica veloce. Per i relativi tempi di ricarica si veda direttamente sul caricabatterie. Avvertenza! In base alla carica residua della batteria i tempi di ricarica effettivi possono variare leggermente da quelli indicati.
Spento	Acceso	La batteria è ricaricata e pronta per l'uso. (READY TO GO) Poi l'apparecchio passa alla ricarica lenta fino a completare il processo. A tale scopo lasciate la batteria collegata al caricabatterie per altri 15 min. Intervento: Togliete la batteria dal caricabatterie. Staccate il caricabatterie dalla rete.
Lampeggia	Spento	Regolatore di carica Il caricabatterie si trova nella modalità di ricarica lenta. In questo modo la batteria viene ricaricata più lentamente per motivi di sicurezza e la ricarica richiede più tempo. Ciò può essere dovuto ai seguenti motivi: - La batteria non è stata ricaricata per molto tempo. - La temperatura della batteria non si trova nel range ideale. Intervento: Attendete la fine della ricarica, si può comunque continuare a ricaricare la batteria.
Lampeggia	Lampeggia	Anomalia La ricarica non è più possibile. La batteria è difettosa. Intervento: Una batteria difettosa non deve più venire ricaricata. Togliete la batteria dal caricabatterie.
Acceso	Acceso	Anomalia termica La batteria è troppo calda (per es. esposizione diretta al sole) o troppo fredda (al di sotto dei 0°C) Intervento: Togliete la batteria e tenetela per un giorno a temperatura ambiente (ca. 20°C).

Informazioni sul Servizio Assistenza

In tutti i Paesi indicati nel certificato di garanzia disponiamo di competenti partner per il Servizio Assistenza (per i relativi dati di contatto si veda il certificato di garanzia), che sono a vostra disposizione per tutte le richieste di assistenza come riparazione, fornitura di pezzi di ricambio e parti di usura o vendita di materiali di consumo.

Si deve tenere presente che le seguenti parti di questo prodotto sono soggette a un'usura naturale o dovuta all'uso ovvero che le seguenti parti sono necessarie come materiali di consumo.

Categoria	Esempio
Parti soggette ad usura *	Batteria
Materiale di consumo/parti di consumo *	Lame
Parti mancanti	

* non necessariamente compreso tra gli elementi forniti!

In presenza di difetti o errori vi preghiamo di denunciare il caso sul sito internet www.Einhell-Service.com. Vi preghiamo di descrivere con precisione l'anomalia e a tal riguardo di rispondere in ogni caso alle seguenti domande:

- L'apparecchio ha già funzionato una volta o era difettoso fin dall'inizio?
- Avete notato qualcosa prima che si manifestasse il difetto (sintomo prima del difetto)?
- A vostro parere che cosa non funziona nell'apparecchio (sintomo principale)?
Descrivete che cosa non funziona.

Certificato di garanzia

Gentili clienti,

i nostri prodotti sono soggetti ad un rigido controllo di qualità. Se l'apparecchio non dovesse tuttavia funzionare correttamente, ci scusiamo e vi preghiamo di rivolgervi al nostro servizio di assistenza clienti all'indirizzo indicato in questa scheda di garanzia. Siamo a vostra disposizione anche telefonicamente al numero del Servizio Assistenza indicato. Per la rivendicazione dei diritti di garanzia vale quanto segue:

1. Le presenti condizioni di garanzia si rivolgono esclusivamente a consumatori, vale a dire a persone fisiche che non intendono utilizzare questo prodotto né in ambito professionale né per altre attività di lavoro autonomo. Le presenti condizioni di garanzia regolano prestazioni di garanzia supplementari che il produttore sotto indicato concede in aggiunta alla garanzia legale agli acquirenti di nuovi apparecchi. La presente garanzia non tocca i vostri diritti al ricorso in garanzia previsti dalla legge. Le nostre prestazioni di garanzia sono per voi gratuite.
2. La prestazione di garanzia riguarda esclusivamente i difetti di un nuovo apparecchio di marca Einhell da voi acquistato nell'Unione Europea, riconducibili a difetti di materiale o di produzione, ed è limitata, a nostra discrezione, all'eliminazione di questi difetti dell'apparecchio o alla sostituzione dell'apparecchio stesso. Tenete presente che i nostri apparecchi non sono stati progettati per l'impiego artigianale, professionale o imprenditoriale. Pertanto un contratto di garanzia non viene concluso se l'apparecchio è stato usato entro il periodo di garanzia in attività artigianali, imprenditoriali o industriali o se è stato sottoposto a sollecitazioni equivalenti. Nel caso di articoli della gamma „Professional“ acquistati con PIVA non vale l'esclusione per l'impiego artigianale, professionale o imprenditoriale.
3. Sono esclusi dalla nostra garanzia:
 - Danni all'apparecchio causati dalla mancata osservanza delle istruzioni di montaggio o per un'installazione non corretta, dalla mancata osservanza delle istruzioni per l'uso (come ad es. collegamento a una tensione di rete o a un tipo di corrente non corretti), dalla mancata osservanza delle norme relative alla manutenzione e alla sicurezza, dall'esposizione dell'apparecchio a condizioni ambientali anomale o per la mancata esecuzione di pulizia e manutenzione.
 - Danni all'apparecchio dovuti a usi impropri o illeciti (come per es. sovraccarico dell'apparecchio o utilizzo di utensili di ricambio o accessori non consentiti e non originali), alla penetrazione di corpi estranei nell'apparecchio (come per es. sabbia, pietre o polvere, ...) danni dovuti al trasporto, all'impiego della forza o a influenze esterne (come per es. danni causati da caduta).
 - Danni all'apparecchio o a parti di esso da ricondurre a un'usura comune, dovuta all'uso o di altro tipo di usura naturale. Le batterie e i pacchi batterie sono soggetti a un invecchiamento naturale e per motivi strutturali hanno un numero limitato di cicli di ricarica. Sull'usura influiscono negativamente i carichi a cui viene sottoposta e le velocità di ricarica, ma anche l'esposizione al calore, al freddo, alle vibrazioni e agli urti.
4. Il periodo di garanzia è 2 anni e inizia alla data d'acquisto dell'apparecchio; in caso di articoli acquistati con P.Iva il periodo di garanzia è di 1 anno. I diritti di garanzia devono essere fatti valere prima della scadenza del periodo di garanzia, entro due settimane dopo avere accertato il difetto. È esclusa la rivendicazione di diritti di garanzia dopo la scadenza del relativo periodo. La riparazione o la sostituzione dell'apparecchio non comporta una proroga del periodo di garanzia. Ciò vale anche nel caso di riparazione o sostituzione effettuata da un centro di assistenza autorizzato.
5. Per rivendicare il diritto di garanzia conservate il documento di acquisto o altri documenti come prova dell'acquisto del vostro apparecchio nuovo. Apparecchi inviati senza i relativi documenti o senza targhetta d'identificazione sono esclusi dalla prestazione di garanzia perché non possono essere classificati in modo corretto. Se il difetto dell'apparecchio rientra nella nostra prestazione di garanzia, riceverete prontamente l'apparecchio riparato o un apparecchio sostitutivo.
6. Se avete portato l'apparecchio in un paese dell'Unione Europea diverso da quello in cui lo avete acquistato, la prestazione di garanzia viene fornita tramite un partner del Servizio assistenza locale. Se viene trasferito al di fuori dell'Unione Europea non sussiste diritto di garanzia.

Naturalmente offriamo anche un servizio di riparazione a pagamento, su apparecchi fuori dal periodo di garanzia legale o su difetti non coperti dalle condizioni di garanzia. Per usufruire di tali servizi potete far riferimento ad uno dei nostri Centri di Assistenza. Potete consultare l'elenco dei Centri Assistenza autorizzati sul nostro sito www.einhell.it. Per parti mancanti, di consumo e soggette a usura rimandiamo alle limitazioni di questa garanzia secondo le informazioni sul Servizio Assistenza di queste istruzioni per l'uso.

Servizio Clienti Einhell Italia: email: service-italia@einhell.com; tel: 031 800863
Giorni e orari di apertura: LUN - VEN dalle 9:00 alle 12:00 e dalle 14:00 alle 17:00
Garante del servizio: Einhell Italia S.r.l., Via Delle Acacie snc, I-22070 Binago - Como

Indholdsfortegnelse

1. Sikkerhedsanvisninger
2. Produktbeskrivelse og leveringsomfang
3. Formålsbestemt anvendelse
4. Tekniske data
5. Ibrugtagning
6. Betjening
7. Rengøring, vedligeholdelse og reservedelsbestilling
8. Opbevaring
9. Transport
10. Bortskaffelse og genanvendelse
11. Visning af ladestationen og afhjælpning af fejl
12. Visning af robotplæneklipper og fejlafhjælpning
13. Visning på ladeaggregat



Fare! - Læs betjeningsvejledningen for at reducere risikoen for personskade.

Dette apparat må ikke anvendes af børn. Pas på, at børn ikke bruger produktet som legetøj. Rengøring og vedligeholdelse må ikke gennemføres af børn. Apparatet må ikke anvendes af personer med begrænsede fysiske, sensoriske eller psykiske evner eller af personer med utilstrækkelig viden eller erfaring, medmindre de er under opsyn eller instrueres af en person, der er ansvarlig for dem.

Fare!

Ved brug af el-værktøj er der visse sikkerhedsforanstaltninger, der skal respekteres for at undgå skader på personer og materiel. Læs derfor betjeningsvejledningen / sikkerhedsanvisningerne grundigt igennem. Opbevar betjeningsvejledningen et praktisk sted, så du altid kan tage den frem efter behov. Husk at lade betjeningsvejledningen / sikkerhedsanvisningerne følge med værktøjet, hvis du overdrager det til andre. Vi fraskriver os ethvert ansvar for skader på personer eller materiel, som måtte opstå som følge af, at anvisningerne i denne betjeningsvejledning, navnlig vedrørende sikkerhed, tilsidesættes.

1. Sikkerhedsanvisninger

Relevante sikkerhedsanvisninger finder du i det medfølgende hæfte.

Advarsel!

Læs alle sikkerhedsanvisninger, anvisninger, illustrationer og tekniske data, som dette el-værktøj er udstyret med. Følges de efterfølgende anvisninger ikke, kan dette føre til elektrisk stød, brand og/eller alvorlige kvæstelser.

Alle sikkerhedsanvisninger og øvrige anvisninger skal opbevares for senere brug.

Forklaring af de anvendte symboler (se billede 14)

- A. ADVARSEL - Læs betjeningsvejledningen igennem, før maskinen tages i brug!
- B. ADVARSEL - Overhold en passende sikkerhedsafstand, når maskinen kører!
- C. ADVARSEL - Betjen spærningen, før arbejde gennemføres på maskinen, eller før maskinen løftes! PAS PÅ - Berør ikke roterende knive
- D. ADVARSEL - Kør ikke med på maskinen! PAS PÅ - Berør ikke roterende knive
- E. Beskyttelsesklasse II (dobbeltisolering)
- F. Akkumulatorbatterierne skal opbevares i et tørt rum med en omgivende temperatur på +10 °C - +40 °C. Opbevaring skal ske i opladet tilstand (mindst 40%).
- G. Beskyttelsesklasse III
- H. Træg sikring 2 A
- I. Kun til brug i tørre rum.
- J. ADVARSEL: Batteriet må kun lades med den aftagelige netdel NT24/1 / PS24/1, der fulgte med dette produkt.

Pas på!

Træk stikket ud og afbryd begrænsningstråden fra ladestationen i tordenvejr.

2. Produktbeskrivelse og leveringsomfang**2.1 Produktbeskrivelse (fig. 1/2)**

1. Robotplæneklipper
2. Betjeningspanel
3. STOP-taste / frigørelsestaste til displayafdækning
4. Indstilling af klippehøjde
5. Regnsensor
6. Bæregreb
7. Hovedafbryder
8. Baghjul
9. Låg til akkumulatorbatterirum
10. Klinger
11. Knivskive
12. Forhjul
13. Netdel(-kabel)
14. Fastgørelseskrog
15. Fastspændingsskrue
16. Kabelforbindelse
17. Reserveklinger
18. Begrænsningstråd
19. Ladestation
20. Ladestift
21. LED-lampe
22. Sekskantnøgle
23. Displayafskærmning
24. USB-tilslutning
25. Lineal (til at tage ud)

2.2 Leveringsomfang og udpakning

Kontroller på grundlag af det beskrevne leveringsomfang, at varen er komplet. Hvis nogle dele mangler, bedes du senest inden 5 hverdage efter købet af varen henvende dig til vores servicecenter eller det sted, hvor du har købt varen, med forevisning af gyldig købskvittering. Vær her opmærksom på garantioversigten, der er indeholdt i serviceinformationerne bagest i vejledningen.

- Åbn pakken, og tag forsigtigt maskinen ud af emballagen.
- Fjern emballagematerialet samt emballage- og transportsikringer (hvis sådanne forefindes).
- Kontroller, at der ikke mangler noget.
- Kontroller maskine og tilbehør for transportskader.
- Opbevar så vidt muligt emballagen indtil garantiperiodens udløb.

Fare!

Maskinen og emballagematerialet er ikke legetøj! Børn må ikke lege med plastikposer, folier og smådele! Fare for indtagelse og kvælning!

Leveringsomfang, monteringsmateriale og tilbehør (følger evt. ikke med leveringen):

Leveringsomfanget er angivet på det vedlagte informationsark om leveringsomfanget.

- Robotplæneklipper
- Netdel(-kabel)
- Ladestation
- Fastspændingsskruer (4 stk.)
- Reserveklinger
- Fastgørelseskrog
- Begrænsningstråd
- Kabelforbindelse
- Sekskantnøgle
- Akkumulatorbatteri
- Ladeaggregat
- Lineal (til at tage ud)
- Original betjeningsvejledning
- Sikkerhedsanvisninger

Hjælpe midler, der er brug for (følger ikke med leveringen)

- Hammer
- Tang
- Afisoleringstang
- Vaterpas (som option)

3. Formålsbestemt anvendelse

Robotplæneklipperen er egnet til at blive brugt i private haver og må kun bruges til at slå græsplæner.

Produktet må kun anvendes i overensstemmelse med det tiltænkte formål. Enhver anden form for anvendelse er ikke tilladt. Vi fraskriver os ethvert ansvar for skader, det være sig på personer eller materiel, der måtte opstå som følge af, at produktet ikke er blevet anvendt korrekt. Dette er alene brugerens/ejerens ansvar.

Bemærk, at vore produkter ikke er konstrueret til erhvervs mæssig, håndværks mæssig eller industriel brug. Vi fraskriver os ethvert ansvar, såfremt produktet anvendes i erhvervs mæssigt, håndværks mæssigt, industrielt eller lignende øjemed.

4. Tekniske data

Spænding	18 V
Motoromdrejningstal	3500 min ⁻¹
Kapslingsklasse	IPX4
Beskyttelsesklasse	III
Vægt	8,4 kg
Skærebredde	18 cm
Antal klinger	3
Maks. stigning	35 %
Lydeffektniveau L _{WA}	57 dB (A)
Usikkerhed K	2,3 dB (A)
Indstilling af klippehøjde	20-60 mm; trinløs
Tilladt længde på begrænsningstråd maks.	250 m

Begrænsningstrådkabelantenne

Driftsfrekvensbånd	0-148,5 KHz
Maksimal sendeeffekt	67,05 dBuA/m

GSM-forbindelse:

Driftsfrekvensbånd:	E-GSM900 / DCS1800
Maksimal sendeeffekt:	33 dBm

LTE (CAT-M og NB-IoT)-forbindelse

Driftsfrekvensbånd:	Bånd 1 / 3 / 8 / 20 / 28
Maksimal sendeeffekt:	21 dBm

Netdel

Indgangsspænding:	100-240 V ~ 50/60 Hz
Udgangsspænding:	24 V d. c.
Udgangsstrøm:	1,5 A
Beskyttelsesklasse:	II / <input type="checkbox"/>

Støjværdierne blev målt i henhold til standarderne EN ISO 3744; 1995, ISO 11094: 1991.

Advarsel!

Maskinen frembringer et elektromagnetisk felt under driften. Dette felt kan under visse omstændigheder indvirke på aktive eller passive medicinske implantater. For at reducere faren for alvorlige eller dødelige kvæstelser anbefaler vi, at personer med medicinske implantater konsulterer deres læge og producenten af implantatet, inden maskinen tages i brug.

5. Ibrugtagning

Læs hele betjeningsvejledningen, før du går i gang med at installere robotplæneklipperen. Kvaliteten af installationen påvirker i stor grad, hvor godt robotplæneklipperen arbejder senere.

5.1 Funktionsprincip

Robotplæneklipperen vælger sin retning tilfældigt. Alt græsset slås, da robotplæneklipperen bearbejder alle områder, der befinder sig inden for begrænsningstråden (18). Så snart robotplæneklipperen registrerer en korrekt installeret begrænsningstråd (18), vender robotplæneklipperen om og kører i en anden retning inden for området. Alle områder, der skal beskyttes på arealet – f.eks. havebassiner, træer, møbler eller blomsterbede – skal også indhegnes med begrænsningstråden (18). Begrænsningstråden (18) skal danne en afsluttet cirkel. Hvis robotplæneklipperen rammer en forhindring inden for slåområdet, kører den tilbage for at fortsætte slåningen i en anden retning (billede 3).

5.2 Sensorer

Robotplæneklipperen er udstyret med flere sikkerhedssensorer.

- **Løftesensor:**
Løftes robotplæneklipperen bagfra mere end 30° væk fra jorden, eller taber et forhjul (12) kontakten til jorden, stoppes robotplæneklipperen og rotationen af klingerne (10) med det samme.
- **Hældningssensor:**
Hælder robotplæneklipperen meget i en retning, stoppes robotplæneklipperen og rotationen af klingerne (10) med det samme.
- **Forhindringssensor:**
Robotplæneklipperen registrerer forhindringer på sin vej. Kolliderer robotplæneklipperen med en forhindring, stoppes robotplæneklipperen og rotationen af klingerne med det samme, hvorefter den kører tilbage væk fra forhindringen.
- **Regnsensor:**
Robotplæneklipperen er udstyret med en regnsensor (5) for at forhindre, at robotplæneklipperen arbejder, når det regner. Robotplæneklipperen vender tilbage til ladestationen (19), når regn registreres, her oplades den helt. Når regnsensoren (5) er tørret igen, bliver robotplæneklipperen i ladestationen (19) i yderligere to timer. Først herefter genoptager

den arbejdet, hvis den stadigvæk befinder sig i et aktivt tidsvindue. Er regnsensoren (5) aktiveret, (hvilket anbefales for at skåne græsset), ses en lys sky i displayet (50). Er sensoren udløst, fremkommer en mørk sky med regndråber. Kortslut ikke de to metal-sensorer med metal eller med et andet ledende materiale. Dette forringer en korrekt funktion af robotplæneklipperen.

5.3 Forberedelse

Udarbejd først en skitse over græsplænen. Marker også forhindringer og udarbejd en plan, der viser, hvordan disse skal beskyttes. Dette gør det nemmere at finde en god position for ladestationen (19) og at trække begrænsningstråden (18) rundt omkring buske, blomsterbede osv. (billede 4). Er græsset mere end 60 mm højt, skal græsplænen afkortes, da robotplæneklipperen ellers belastes alt for meget, desuden forringes driftseffektiviteten. Dette gøres ved at bruge en almindelig græsslåmaskine eller en trimmer. Fjern alle løse genstande fra græsplænen, der kan komme til skade af robotplæneklipperen eller som kan beskadige robotplæneklipperen. Sørg for at have følgende værktøjer inden for rækkevidde: Hammer, tang, afisoleringstang og vaterpas (som option).

Påsætning af akkumulatorbatteriet

Robotplæneklipperen kører med et akkubatteri (A) fra Power-X-Change-serien. **Pas på:** Akkubatteriet (A) kan afhængigt af modelvarianten evt. ikke følge med robotplæneklipperen. Åbn låget til akkumagasinet (9). Tryk på anslagsknappen på akkumulatorbatteriet (A) og skub akkumulatorbatteriet (A) ind i den passende akkuholder. Luk låget til akkumulatorbatterirummet (9) og kontroller, at det falder rigtigt i hak (billede 10). Akkubatteriet (A) fjernes ved at åbne akkumagasinet (9). Tryk på anslagsknappen på akkumulatorbatteriet (A) og træk akkumulatorbatteriet (A) ud.

5.4 Ladestation

5.4.1 Ladestationens position

Find først den bedste position for ladestationen (19). Der er brug for en udvendig stikdåse, der leverer strøm hele tiden, så robotplæneklipperen altid fungerer. Ladestationen (19) skal placeres på en lige overflade på højde med græsbevoksningen. Sørg for, at området er fladt og tørt. Vælg en plads i skyggen, da akkumulatorbatteriet helst skal lades i køle omgivelser. Sørg desuden for, at begrænsningstråden trækkes lige mindst 2 m foran ladestationen (19) (billede 5a). Kurver direkte

foran ladestationen (19) kan føre til problemer, når robotplæneklipperen kobles på til opladning.

5.4.2 Lokalisering af ladestationen

Når akkumulatorbatteriet er næsten tomt, vender robotplæneklipperen tilbage til ladestationen (19) ved at følge begrænsningstråden (18) mod uret hen til ladestationen (19). Sørg derfor for at placere ladestationen (19) korrekt. (billede 5b)

5.4.3 Tilslutning af ladestationen til netdelen

1. Sikr, at netspændingen er 100-240 V ved 50/60 Hz, før ladestationen (19) forbindes med strømforsyningen.
2. Forbind netdelen (13) direkte med en stikdåse. Brug ikke kablet til andre formål.
3. Brug ikke netdelen (13), hvis den er beskadiget. Kontakt straks en autoriseret fagmand, der kan udskifte defekte dele, hvis der konstateres skader på kabler eller netdelen (13).
4. Oplad ikke robotplæneklipperen i fugtige omgivelser. Oplad ikke robotplæneklipperen ved temperaturer over 40 °C eller under 5 °C.
5. Hold robotplæneklipperen og netdelen (13) væk fra vand, varme kilder og kemikalier. Hold kablet på netdel (13) væk fra skarpe kanter for at undgå skader.
6. Forbind netdelen (13) med ladestationen (19). (billede 5c)

Akkumulatorbatteriet til robotplæneklipperen kan oplades under installationen ved at tænde for robotplæneklipperen med hovedafbryderen (7) og stille robotplæneklipperen ind i ladestationen (19).

5.4.4 Informationer til opladningen

Robotplæneklipperen vender tilbage til ladestationen (19) i en af følgende situationer:

- Du sender robotplæneklipperen manuelt tilbage.
- Akkuladetilstanden underskrider 30 %.
- Den daglige arbejdstid er afsluttet.
- Regnsensoren er udløst.
- Robotplæneklipperen er overophedet.
- Funktionen „Kantklipping“ og „Spotmowing“ blev startet uden for det indstillede arbejdsvindue og afsluttet af robotplæneklipperen.

I dette tilfælde kører robotplæneklipperen automatisk tilbage til ladestationen (19) langs med begrænsningstråden (18).

Når robotplæneklipperen kører tilbage til ladestationen (19), søger den efter begrænsningstråden (18) og kører langs med begrænsningstråden (18) til venstre.

Når akkumulatorbatteriet lades, lyser LED-lampen (21) på ladestationen (19) rød.

Lyser LED-lampen (21) på ladestationen (19) grøn, er akkumulatorbatteriet helt opladet. Når batteriet er helt opladet, genoptager robotplæneklipperen arbejdet, eller bliver stående i ladestationen (19), til der er brug for den igen.

Skulle der befinde sig en forhindring på begrænsningstråden (18), når robotplæneklipperen vender tilbage til ladestationen (19), bliver robotplæneklipper efter flere forsøg stående foran forhindringen og kan så ikke vende tilbage til ladestationen (19). Fjern alle forhindringer på begrænsningstråden (18).

Overskrider temperaturen for akkumulatorbatteriet 45 °C, afbrydes opladningen, så akkumulatorbatteriet ikke beskadiges. Så snart temperaturen er faldet igen, fortsættes opladningen automatisk igen.

Overskrider temperaturen for styringen til robotplæneklipperen 65 °C, vender robotplæneklipperen tilbage til ladestationen (19). Så snart temperaturen er faldet igen, genoptages arbejdet iht. indstillingerne. Bliver akkumulatorbatteriet tomt, før robotplæneklipperen er vendt tilbage til ladestationen (19), kan robotplæneklipperen ikke mere startes. Bring robotplæneklipperen tilbage til ladestationen (19) og lad hovedafbryderen (7) være tændt. Robotplæneklipperen oplades automatisk.

5.5 Begrænsningstråd

VIGTIGT! Garantien dækker ikke overskårede begrænsningstråde og følgeskader!

5.5.1 Udlægning af begrænsningstråden

Begrænsningstråden (18) kan både udlægges oven på og nede i jorden. Er jorden hård eller tør, kan fastgørelseskroge (14) brække, når de slås i. Er jorden meget tør, fugtes græsset, før begrænsningstråden installeres.

• Installation oven på jorden

Læg begrænsningstråden (18) fast oven på jorden og fastgør den med de vedlagte fastgørelseskroge (14), hvis græsset ikke skal vertikalskæres eller ventileres på et senere tidspunkt. Begrænsningstrådens position kan tilpasses i de første uger, robotplæneklipperen bruges. Efter noget tid tildækkes begrænsningstråden med græs, hvorefter den ikke mere kan ses. Installer begrænsningstråden med en maks. afstand på 1 m mellem fastgørelseskroge (14). Reducer afstanden mellem fastgørelseskroge de

steder, hvor græsset er ujævnt. Undgå situationer, hvor tråden ikke ligger på jorden. Sikr, at begrænsningstråden ikke kan skæres over af robotplæneklipperen.

- **Installation nede i jorden**

Grav begrænsningstråden op til 5 cm ned. Derved forhindres det, at begrænsningstråden (18) beskadiges, hvis græsset vertikalskæres eller ventileres.

Bemærk!

Reserver 1 m tråd bag på ladestationen for at kunne gennemføre korrektioner.

5.5.2 Indsnævring

Hvis græsplænen har en indsnævring, kan robotplæneklipperen arbejde der, så længe korridoren har en bredde på mindst 1,4 m (80 cm mellem begrænsningstrådene) og en længde på maks. 8 m. (billede 3).

5.5.3 Afstand til havegrænsen

Så snart robotplæneklipperen kommer i nærheden af en begrænsningstråd (18), registreres denne af sensorerne foran i robotplæneklipperen. Før robotplæneklipperen vender om, kører den op til 30 cm hen over begrænsningstråden (18). Tag højde for dette, når slåområdet planlægges. (billede 6a)

5.5.4 Udlægning af tråden i hjørner

Undgå at udlægge begrænsningstråden (18) i en ret vinkel (90°) i hjørnerne. Udlæg i stedet for begrænsningstråden (18) som vist på billede 6b, så du er sikker på, at robotplæneklipperen ikke kører for langt hen over begrænsningstråden (18).

5.5.5 Beregning af græsplænenes stigning

Robotplæneklipperen kan klare stigninger på op til 35%. Undgå derfor stejle stigninger. Stigningen beregnes på basis af den tilbagelagte højde og afstanden. (billede 6c)

Eksempel: $a/b = 35 \text{ cm}/100 \text{ cm} = 35 \%$

5.5.6 Installation af begrænsningstråden på stigninger

På stigninger kan robotplæneklipperen komme til at skride, hvis græsset er vådt, hvorved der køres hen over begrænsningstråden (18). Af den grund anbefales det at overholde følgende punkter (billede 6d):

- På den øverste del af en skråning bør begrænsningstråden (18) ikke installeres på stigninger over 35 %. Overhold her en afstand på 30 cm til forhindringer og græskanter.

- På den nederste del af en skråning bør begrænsningstråden (18) ikke installeres på stigninger over 17 %. Overhold her en afstand på 40 cm til forhindringer og græskanter.

5.5.7 Køreveje og brolagte gangstier

- Separer forhøjede gangstier, arealer med skærver eller barkflis, lavere bede eller lignende områder. Udlæg begrænsningstråden (18) i en afstand på mindst 30 cm. (billede 6e og 6g)
- Gangstier, der forløber langs med græsbevoksningen, skal ikke separeres, da robotplæneklipperen kan køre hen over disse. Begrænsningstråden (18) kan også trækkes hen over gangstier. (billede 6f og 6g)

5.5.8 Begrænsningsøer

Beskyt forhindringer i slåområdet ved at oprette begrænsningsøer. Derved kan en kollision med sarte genstande, havebassiner, træer, møbler, blomsterbede osv. forhindres. (billede 6h og 6i)

- Rul begrænsningstråden (18) ud fra kanterne hen til de genstande, der skal beskyttes.
- Fastgør begrænsningstråden (18) med fastgørelseskroge (14) mod højre omkring genstanden, der skal beskyttes.
- Indpak begrænsningsøerne fuldstændigt og før begrænsningstråden (18) tilbage til punktet, hvor du forlod græskanten.
- Afstanden mellem begrænsningsøer bør være mindst 0,8 m. Forbind eller genstandene til en fælles begrænsningsø. (billede 6h)
- Begrænsningstråden (18) til og fra begrænsningsøen bør udlægges parallelt og meget tæt op ad hinanden. - **Pas på! Begrænsningstråde (18) må ikke krydse hinanden!** - Fastgør hertil de parallelle begrænsningstråde (18) sammen med de samme fastgørelseskroge (14) på jorden. (billede 6i)
- Robotplæneklipperen kører hen over de to parallelle begrænsningstråde (18) i slåområdet, dog stopper robotplæneklipperen ved enkelt trukkede begrænsningstråde (18).

5.5.9 Forhindringer

- **Forhindringer med en højde på over 10 cm (billede 6j)**

Faste forhindringer med en højde på over 10 cm som f.eks. træer, vægge, hegn, havemøbler osv. registreres af kollisionssensorerne. Kolliderer robotplæneklipperen med en forhindring, stopper den, hvorefter den slukker for slåmaskinen, kører tilbage og drejer, så klippeprocessen fortsættes i en anden ret-

ning. Bløde, ustabile og værdifulde forhindringer skal beskyttes af en begrænsningsløse med begrænsningstråd.

- **Sten og lave forhindringer**
Sten, klipper og lave forhindringer under 10 cm i slåområdet skal beskyttes, da de ellers kan køres over af robotplæneklipperen. Ellers kan robotplæneklipperen beskadiges og blokeres.
- **Træer (billede 6k)**
Træer behandles lige som forhindringer af robotplæneklipperen. Stikker træerødder med en højde på under 10 cm op af jorden, bør dette område beskyttes. Det forhindrer skader på rødderne og robotplæneklipperen. Overhold en afstand på mindst 30 cm mellem begrænsningstråden (18) og forhindringen.

5.5.10 Hoved- og biareal (billede 6l)

Ved et biareal (B) forstås et arbejdsområde, der ikke er forbundet direkte med hovedarealet (A) som f.eks. et plæneareal eller en vej. Et separat biareal (B) markeres ved at trække begrænsningstråden (18) fra hovedarealet (A) hen til biarealet (B) og tilbage igen. Begrænsningstråden (18) til og fra biarealet bør udlægges parallelt og meget tæt op ad hinanden. - **Pas på! Begrænsningstråde (18) må ikke krydse hinanden!** - Fastgør hertil de parallelle begrænsningstråde (18) sammen med de samme fastgørelseskroge (14) på jorden.

For at slå græsset på biarealet (B) bæres robotplæneklipperen manuelt hen på biarealet (B). Start det ønskede klippeprogram dér og vælg „Biareal“ i undermenuen (se „Indstillinger på robotplæneklipperen“). I biarealet (B) forsøger robotplæneklipperen ikke at følge begrænsningstråden (18) hen imod ladestationen (19), hvis akkumulatorstanden er lav.

5.6 Forbindelse med ladestationen

Sørg for, at hele begrænsningstråden (18) er trukket, før den forbindes med ladestationen. Reserver 1 m ekstra begrænsningstråd (18) i begge ender for at kunne gennemføre tilpasninger på et senere tidspunkt.

Isoler enderne på begrænsningstråden (18) med en afisoleringstang på en længde fra 10 til 15 mm for tilslutning til ladestationen (19).

Træk stikket ud, før begrænsningstråden (18) forbindes med ladestationen (19). Begrænsningstråden (18), der er udlagt til ladestationens (19) forside, skal udlægges bagud via kabelholderne på undersiden af ladestationen (19). Forbind denne begrænsningstråd (18) med den sorte tilslutning

til venstre. Før herefter den bageste begrænsningstråd (18) gennem hullet (trækaflastning) i tilslutningsområdet og forbind den med den røde tilslutning til højre (billede 7a).

Pas på! Begrænsningstråde (18) må ikke krydse hinanden!

Opret herefter forbindelsen med strømforsyningen. LED-lampen (21) på ladestationen (19) bør lyse grøn hele tiden, når installationen er gennemført korrekt. Lyser LED-lampen ikke, kontrolleres først tilslutningerne. Hvis LED-lampen lyser, men ikke konstant grøn, bedes du læse mere herom i tabellen „Visning ladestation og fejlfafhjælpning“ bageste i denne betjeningsvejledning.

5.7 Tænding og kontrol af installationen

Så snart LED-lampen (21) lyser grøn på ladestationen (19), er slåområdet klart for robotplæneklipperen. Sikr først, at fastgørelseskroge (14) er slået helt i på begrænsningstråden (18). Stil robotplæneklipperen ca. 3 m bag ved ladestationen (19) foran begrænsningstråden (18). Robotplæneklipperen bør stå i en vinkel på 90° hen mod begrænsningstråden (18) (billede 7b). Tænd for hovedafbryderen (7) (ON) (billede 8).

Opspær robotplæneklipperen med PIN-koden (se kapitel „Spærring / PIN“). Tryk på tasten „MODE“ (52). Brug herefter navigationstasterne (55) til at vælge punktet „Til ladestation“ og bekræft med tasten „OK“ (56).

Tryk på tasten „START“ (53) og luk herefter displayafskærmningen (23). Nu følger robotplæneklipperen begrænsningstråden (18) til venstre. Hold øje med robotplæneklipperen under hele kørslen langs med begrænsningstråden (18), til denne står i ladestationen (19) igen. Skulle robotplæneklipperen have problemer visse steder, kan du evt. korrigerer begrænsningstråden (18) og gentage processen. Akkumulatorbatteriet til robotplæneklipperen lades nu helt. Opstår der problemer under påkoblingen, kan det være, at ladestationen (19) skal positioneres på ny i siden, til påkoblingen fungerer uden problemer. Med den røde STOP-taste (3) kan robotplæneklipperen til enhver tid stoppes. Efter tryk på STOP-tasten (3) stoppes robotplæneklipperen, hvorefter den venter på yderligere instruktioner.

5.8 Fastgørelse af ladestationen

Når du er sikker på, at robotplæneklipperen fungerer, som den skal, og der er fundet en passende position for ladestationen (19), fastgøres ladestationen (19) med fastgørelsesskruerne (15).

Skru fastgørelsesskruerne (15) helt ned i jorden med sekskantnøglen (22). (billede 7c)

5.9 Batteri-kapacitetsindikator

Tryk på kontakten til akkumulatorbatteri-kapacitetsindikator. Akkumulatorbatteri-kapacitetsindikatoren angiver akkumulatorbatteriets ladetilstand med 3 LED-lamper (billede 13b).

Alle 3 LED'er lyser:

Akkuen er fuldt opladet.

2 eller 1 LED(er) lyser

Akkubatteriet råder over tilstrækkelig restkapacitet.

1 LED blinker:

Akkubatteriet er afladt; oplad akkubatteriet.

Alle LED-lamper blinker:

Akkumulatorbatteriets temperatur er underskredet. Fjern akkumulatorbatteriet fra produktet og lad akkumulatorbatteriet hvile en dag ved stuetemperatur. Fremkommer fejlen igen, er akkumulatorbatteriet meget afladet og defekt. Fjern akkumulatorbatteriet fra produktet. Et defekt akkumulatorbatteri må ikke længere bruges og oplades.

Pas på!

Bruges en Multi-Ah Pack (f.eks. 4-6Ah), skal den altid stilles på den høje kapacitet. Da opladningen og afladningen af robotplæneklipperen er skånsom, er det ikke nødvendigt at bruge den lave kapacitet for at forlænge levetiden.

5.10 Opladning af batteri med ladeaggregatet

Til normal brug lades akkumulatorbatteriet (A) til robotplæneklipperen på ladestationen (19). Til uafhængig brug af akkumulatorbatteriet (A) fra Power-X-Change-serien dette også lades i det eksterne ladeaggregat Power-X-Charger. Pas på! – Ladeaggregatet (billede 13a / pos. B) kan afhængigt af modelvarianten evt. ikke følge med robotplæneklipperen.

1. Kontrollér, at netspændingen, som står anført på mærkepladen, svarer til den forhåndenværende netspænding. Sæt stikket til ladeaggregatet (A) i stikkontakten. Den grønne LED-lampe begynder at blinke.
2. Sæt akkumulatorbatteriet (B) på ladeaggregatet (A) (billede 13a).
3. Under punkt „Visninger på ladeaggregat“ findes en oversigt over LED-visningernes betydning.

Under opladningen kan akkumulatorbatteriet blive varm. Dette er helt normalt.

Hvis det ikke er muligt at oplade akku-pack'en, skal du kontrollere,

- om der er netspænding i stikkontakten
- om forbindelsen til ladekontakterne er i orden.

Hvis det stadigvæk ikke er muligt at oplade akku-pack'en, bedes du indsende

- ladeaggregatet
- samt akku-pack'en

til vores kundeservice.

Kontakt vores kundeservice eller den forretning, hvor du har købt produktet, hvis du har brug for at vide, hvordan produktet sendes korrekt.

Ved forsendelse og bortskaffelse af akkumulatorbatterier og akkumaskine skal disse indpakkes særskilt i en plastikpose, for at undgå kortslutning og brand!

Sørg for at genoplade akkupack'en i god tid for at sikre en lang levetid. Genopladning skal under alle omstændigheder ske, når du kan konstatere, at maskinens ydelse er aftagende. Undgå, at akkupack'en aflades helt. Det vil ødelægge akkupack'en!

6. Betjening

6.1 Hovedafbryder

Robotplæneklipperen er udstyret med en hovedafbryder (7). Tænd (ON) og sluk (OFF) for robotplæneklipperen med hovedafbryderen (7) (billede 8). Når robotplæneklipperen er tændt, låses den med PIN-koden.

6.2 Betjeningspanel

Robotplæneklipperen er allerede programmeret på fabrikken, og standardindstillinger gennemført. Disse kan dog ændres efter behov. Også selv om fabriksindstillingerne er egnet til de fleste haver, bør du alligevel gøre dig fortrolig med de disponible optioner.

Forklaring af betjeningsfeltet med LCD-display (billede 9a)

50. LCD-display
51. Taste „SET“ – indstillings-taste
52. Taste „MODE“ – klippeprogram-taste

- 53. Tase „START“ – start-tase
- 54. Tase „BACK“ – tilbage-tase
- 55. Navigationstaster
- 56. Tase „OK“ – bekræftelses-tase

Forklaring af symbolerne på LCD-displayet (billede 9b):

- 60. Netværksforbindelsens signalstyrke
- 61. Signalregistrering begrænsningstråd
- 62. Regnsensor- status
- 63. Batteri-status
- 64. Manuel slåning
- 65. Tidsplan-styring
- 66. SMART-styring
- 67. Tilbage til ladestationen

6.3 Indstilling af klippehøjde

Pas på! Robotplæneklipperen skal være slukket, når klippehøjden indstilles. Tryk på STOP-tasten (3). Med robotplæneklipperens indstilling af klippehøjde (4) kan klippehøjde tilpasses trinløst mellem 20 og 60 mm, der kan aflæses på skalaen. Er græsset mere end 60 mm højt, skal græsplænen afkortes til mindst 60, da robotplæneklipperen ellers belastes alt for meget, desuden forringes driftseffektiviteten. Dette gøres ved at bruge en almindelig græsslåmaskine eller en trimmer. Når installationen er færdig, kan klippehøjden tilpasses med indstillingen af klippehøjde (4). Start altid med en højere klippehøjde og reducer den så i små trin, til den ønskede højde er nået.

6.4 Spærring / PIN

Spærringen forhindrer, at robotplæneklipperen bruges uden autorisation og uden en gyldig kode. I dette tilfælde skal der indtastes en personlig sikkerhedskode (4 tal).

Oplåsning

Før robotplæneklipperen tages i brug, skal den korrekte PIN-kode indtastes (standard-PIN: „0-0-0-0“). Indtast PIN-koden med navigationstasterne (55).

Standard PIN-kode: 0 0 0 0 **Ny PIN-kode:** - - - -

Ændring af PIN-kode

PIN-koden ændres på følgende måde:

1. Oplås betjeningspanelet.
2. Tryk først på tasterne „SET“ (51) for at indstille.
3. Brug navigationstasterne (55) i LCD-displayets (50) menu til at navigere hen til punktet "Generelt" og så „PIN-Code“
4. Indtast først den aktuelle PIN-kode (standard

PIN-kode er 0-0-0-0) med navigationstasterne (55).

5. Indtast herefter din personlige PIN-kode med navigationstasterne (55).
6. Bekræft de gennemførte indstillinger.
7. Gentag trin 5. og 6. for at bekræfte den nye PIN.
8. **Pas på!** Noter den nye PIN-kode!

Bestilling af PIN, hvis den er gået tabt

Sørg for at have kvittering og serienummer på robotplæneklipperen inden for rækkevidde. Disse informationer kræves for at kunne modtage din PIN-kode!

Variant A:

1. Tryk på tasterne „SET“ (51) i 6 sekunder i låst status.
2. Nu ses PUK i displayet (50).
3. Kontakt kundeservicen for at få udleveret din PIN-kode.

Variant B:

1. Sæt et tomt USB-stik i USB-tilslutningen (24) som vist (billede 11).
2. Tænd for hovedafbryderen (7) (ON).
3. Robotplæneklipperen gemmer automatisk PUK på dit USB-stik og afslutter processen med en pibende lyd.
4. Fjern USB-stikket. Udlæs dataene fra USB-stikket på en computer. Med robotplæneklipperen er der oprettet en tekstfil (*.txt). Denne fil indeholder en PUK, som er en personlig kode. Kontakt kundeservicen for at få udleveret din PIN-kode.

6.5 Indstillinger på robotplæneklipperen

I hovedmenuen på LCD-displayet (50) ses den aktuelle indstilling af dato og klokkeslæt for robotplæneklipperen samt den aktuelle ladetilstand. Desuden ses statussen for regnsensoren, trådsignalet og det udvalgte klippeprogram i symbolbjælken. På betjeningsfeltet bruges tasterne „SET“ (51) til at foretage indstillinger på robotplæneklipperen og tasterne „MODE“ (52) til at starte robotplæneklipperen med forskellige klippeprogrammer. Brug navigationstasterne (55) til at skifte til det ønskede sted for at foretage indstillinger. Tryk på „BACK“-tasterne (54) for at forlade den pågældende menu.

Indstillinger – taster „SET“ (51)

Med tasterne „SET“ (51) kan der foretages principielle indstillinger på robotplæneklipperen. Brug navigationstasterne (55) til at skifte til det øns-

kede sted og bekræft eller annuller herefter de foretagne indstillinger med tasten „OK“ (56) eller „Back“-tasten (54).

- **Zone**
I haver med mange vinkler og kanter kan robotplæneklipperen få problemer med at nå ud til alle kanter for at slå alt græsset. I dette tilfælde kan der vælges flere startpunkter på begrænsningstråden (18). Det gør det også muligt for robotplæneklipperen at nå ud i meget vanskeligt tilgængelige områder af haven. Robotplæneklipperen tilbageligger den valgte afstand langs med begrænsningstråden (18) og starter klipningen i dette område (billede 6m). Brug navigationstasterne (55) for at springe til det ønskede sted, der skal ændres, og indstil den ønskede afstand og hyppighed. Ladestationen (19) defineres automatisk som startpunkt 1. De to yderligere startpunkter kan vælges frit. Mål hertil afstanden mellem ladestation (19) og startpunkt til højre langs med begrænsningstråden (18). På basis af hyppigheden fastlægges det, hvor ofte robotplæneklipperen starter sit arbejde ud af ladestationen (19) eller ud fra de enkelte startpunkter.
- **Kantklipping**
Indstillingen „Kantklipping“ bruges til at få en ren græskant. Det er også muligt at indstille hyppigheden af kantklippingen, altså i hvilken rytme græskanten skal klippes i starten af arbejdsvinduet, før robotplæneklipperen går i gang med at klippe. I standardindstillingen starter robotplæneklipperen hver dag med at slå græs langs med hele begrænsningstråden.
- **Fejlhukommelse**
Der vises informationer om de sidste fejlmeldinger på robotplæneklipperen.
- **Regnsensor**
Regnsensoren (5) programmeres med denne indstilling. Standardindstillingen for sensoren er på fabrikken fastlagt til „On“. Regnsensoren (5) kan aktiveres og deaktiveres, og dens forsinkelsestid kan indstilles. Forsinkelsestiden definerer den tid, som robotplæneklipperen har i ladestationen (19), når regnsensoren (5) er tørret.
- **Ud af stationen**
Tilbagekørselsstrækningen, som robotplæneklipperen kører ud af ladestationen (19), kan indstilles. Robotplæneklipperen kører først tilbage iht. den indstillede afstand, før den drejer ind i klippearealet eller henimod startpunktet. Sikr, at robotplæneklipperen ikke

forlader klippeområdet på basis af den indstillede tilbagekørselsstrækning.

- **Generelt**
 - **PIN-kode:** Du kan ændre PIN-koden til din robotplæneklipper og bruge din personlige PIN-kode. Du kan læse mere herom i kapitel „Spærring / PIN“. **Pas på!** Noter den nye PIN-kode.
 - **Dato & tid:** Brug navigationstasterne (55) for at springe til det pågældende sted og foretag de ønskede indstillinger.
 - **Sprog:** Brug navigationstasterne (55) for at springe til det ønskede sprog.
 - **Softwareversion:** Her noteres den aktuelle softwareversion for robotplæneklipperen.
- **Fabriksindstillinger:** Stil robotplæneklipperen tilbage på udleveringstilstanden.

Klippeprogrammer – taste „MODE“ (52)

Brug navigationstasterne (55) for at springe til det ønskede klippeprogram og starte dette.

- **Manuelt**
I manuel funktion kan robotplæneklipperen startes en gang med forskellige slåprogrammer. Der kan vælges mellem det primære areal / hovedareal og det sekundære areal / biareal. Detaljerede informationer om de to arealer findes i kapitlet „brugtagning“ under punkt „Begrænsningstråd“.
- **Græsklipning**
Startes robotplæneklipperen for at slå græs, skifter robotplæneklipperen med den indstillede tidsplan til normal driftsfunktion.
- **Kantklipping**
Stil robotplæneklipperen i nærheden af begrænsningstråden (18) eller start robotplæneklipperen, mens den befinder sig i ladestationen (19). Robotplæneklipperen følger begrænsningstråden (18) til højre med tændt slåmaskine, indtil bagsiden på ladestationen (19) er nået. Herefter vender robotplæneklipperen tilbage til ladestationen (19), hvis der ikke findes noget aktivt arbejdsvindue.
- **Spot Mowing**
Det kan ske, at robotplæneklipperen nogle gange ikke klipper tilstrækkeligt grundigt. Stil robotplæneklipperen et ønsket sted og start robotplæneklipperen. Robotplæneklipperen går i gang med at slå græsset i spiralform, til den rammer en forhindring eller begrænsningstråden (18). Herefter vender robotplæneklipperen tilbage til ladestationen (19), hvis der ikke findes noget aktivt arbejdsvindue.

- **Tidsplan**
Brug navigationstasterne (55) til at skifte til den pågældende ugedag, hvor indstillingerne skal foretages. Robotplæneklipperen går automatisk i gang med at klippe græs i den normale driftsfunktion på den ønskede ugedag og på det indstillede tidspunkt. Til klippetid-sindstillingen anbefales en vejledende værdi på 8 timer om dagen ved 500 m². Den valgte arbejdstid skal tilpasses, så den passer til havens størrelse og arbejdets omfang.
- **Til ladestationen**
Send robotplæneklipperen tilbage til ladestationen (19). Robotplæneklipperen søger begrænsningstråden (18) og følger denne venstre mod hen til ladestationen (19). Her bortfalder muligheden for det sekundære areal/biareale

6.6 Styring af robotplæneklipperen

Startproces

1. Tryk på STOP-tasten (3) og åbn displayafdækningen (23) helt.
2. Oplås betjeningspanelet (2).
3. Vælg det ønskede klippeprogram samt det pågældende arbejdsareal med tasten „MODE“ (52).
4. Tryk på tasten „START“ (53).
5. Luk displayafskærmningen (23).

Nu arbejder robotplæneklipperen iht. den indstillede klippetid. I arbejdstiden vises akkumulatorstanden over og på LCD-displayet (50). Så snart akkumulatorstanden falder til 30%, vender robotplæneklipperen automatisk tilbage til ladestationen (19).

Afbrydning af græsslåningen

1. Tryk på STOP-tasten (3) for at stoppe robotplæneklipperen med det samme.
2. Åbn displayafdækningen (23) helt.
3. Oplås betjeningspanelet (2).
4. Tryk på tasten „MODE“ (52) og vælg „Til ladestation“ for at sende robotplæneklipperen langs med begrænsningstråden (18) tilbage til ladestationen (19).
5. Tryk på tasten „START“ (53).
6. Luk displayafskærmningen (23).

STOP-status:

Trykkes på STOP-tasten (3), befinder robotplæneklipperen sig i en STOP-status, som vises på LCD-displayet (50). Robotplæneklipperen standser græsslåningen, til den ophæves igen.

Når betjeningsfeltet (2) er låst op, fremkommer et vindue, der foreslår, at STOP-statusen ophæves. Statussen ophæves ved at bekræfte dette. Ellers forbliver robotplæneklipperen stoppet. Startes robotplæneklipperen, eller sendes den tilbage til ladestationen (19), ophæves STOP-statussen også. Luk displayafskærmningen (23).

6.7 Styring af robotplæneklipperen vha. appen

Med appen kan du indstille robotplæneklipperen på mange forskellige måder, desuden kan statistikker samt den aktuelle status hentes frem. Robotplæneklipperen kan startes både manuelt og med et fastlagt arbejdsinterval. Med appen råder du desuden over SMART-funktionen, hvor robotplæneklipperen automatisk fastlægger sit arbejdsinterval afhængigt af vejrdata. Appen viser fejlmeldinger og advarsler under græsslåningen og kan informere dig vha. push-meddelelser. Afslut først registreringen af din robotplæneklipper, så alle appens funktioner kan bruges.

6.7.1 Downloading af appen

Download først appen fra Einhell til robotplæneklipperen på din smartphone. Appen fra Einhell findes via følgende link og QR-kode:

iOS: <http://qr.einhell.com/12e103ce>



Android: <http://qr.einhell.com/176c0443>



6.7.2 Registrering af robotplæneklipper

Produktet er udstyret med en IoT-funktion (Internet of Things). Robotplæneklipperen kan forbindes med det disponible mobilkommunikationsnetværk vha. en integreret SIM Chip og er således uafhængig af Bluetooth- eller WLAN-forbindelsen. I de første 5 år skal der ikke betales gebyrer for brug af robotplæneklipperen i mobilkommunikationsnettet, da disse er indeholdt i købsprisen. Informationer om den resterende køretid og en

mulig forlængelse findes i appen. I fabriksstand er funktionen deaktiveret, og robotplæneklipperen forsøger at blive forbundet med netværket, her er forbindelses symbolet streget igennem på LCD-displayet (50). Robotplæneklipperen aktiveres ved at overholde instruktionerne i appen. En korrekt forbindelse med netværket vises på LCD-displayet (50), og de mange indstillingsmuligheder og funktioner i appen står nu til rådighed. Sikr, at robotplæneklipperen og din smartphone har en sikker internetforbindelse, så snart der indstilles i appen. Til den automatiske brug af robotplæneklipperen i et programmeret arbejdstidsrum med SMART-funktion kræves det kun, robotplæneklipper er forbundet med internettet.

6.7.3 Tilbagestilling af registreringer

Er forbindelses symbolet i LCD-displayet (50) ikke streget over, når robotplæneklipperen tages i brug første gang, skal robotplæneklipperen nulstilles og registreres på dig. Kontakt vores kundeservice og sørg for at have kvittering og serienummer på robotplæneklipperen parat.

6.8 Brug af robotplæneklipper

Robotplæneklipperen tilbyder forskellige driftsfunktioner, hvilket gør det muligt at robotplæneklipperen i brug på forskellige måder. Med appen kan du indstille robotplæneklipperen på mange forskellige måder, desuden kan statistikker samt den aktuelle status hentes frem. Desuden viser appen fejlmeldinger samt advarsler under driften. Robotplæneklipperen kan styres manuelt via robotplæneklipperens betjeningspanel (2) og vha. appen.

6.8.1 Manuel græsslåning

Start robotplæneklipperen manuelt med appen. Robotplæneklipperen går i gang med at slå græs i nøjagtigt en cyklus, til akkuladetilstanden falder under 30%. Herefter kører robotplæneklipperen tilbage til ladestationen (19), hvor robotplæneklipperen afslutter græsslåningen. Robotplæneklipperen drives således helt manuelt, og går heller ikke i gang med at slå græs på et indstillet tidspunkt.

6.8.2 Tidsplan-styring

Tidsplanen kan indstilles med navigationstasterne (55) på robotplæneklipperen. Derved slår robotplæneklipperen græsset helt automatisk på de angivne tidspunkter. Indstillingerne kan også foretages i appen og overføres til robotplæneklipperen.

6.8.3 SMART-styring

Med robotplæneklipperens SMART-funktion kan der aktiveres en automatisk drift med optimerede driftstider til din have og de aktuelle vejrforhold. Det pågældende arbejdsinterval tilpasses automatisk og individuelt hver dag af robotplæneklipperen. Sikr, at robotplæneklipperen altid er forbundet med netværket. Brug af SMART-funktionen forudsætter dog forskellige specifikke data. Foretag de pågældende indstillinger i appen:

- **Angivelse af sted:** Med denne angivelse kan positionsspecifikke vejrdata hentes frem, og robotplæneklipperen slår græs afhængigt af vejrforholdene.
- **Intensitet:** Angiv, med hvilken intensitet robotplæneklipperen skal slå græs. Dette afhænger af, hvordan græsset vokser. Start altid med en lille intensitet og tilpas den så evt.
- **Slåareal:** Angiv det slåareal, du mener er til stede. Her er det kun vigtigt at angive det areal, hvor robotplæneklipperen skal bevæge sig.
- **Tidsplan:** Definer tidsintervaller, hvor robotplæneklipperen ikke skal slå græs. Det kan være fornuftigt at indskrænke slåtiderne.

Robotplæneklipperen skal helst slå græs om dagen for at forhindre, at robotplæneklipperen kommer til at "møde" dyr som f.eks. pindsvin, der er aktive, når det er mørkt. Robotplæneklipperen beregner fortløbende sin individuelle tidsplan på basis af de angivne data.

6.8.4 Fejlmeldinger og advarsler

Kontroller appen med regelmæssige mellemrum for at modtage fejlmeldinger og advarsler. Fejlmeldinger, advarsler og erindringer sendes til din smartphone i form af push-beske. Ønsker du ikke at modtage disse, kan besked-indstillingerne tilpasses i appen. Sikr, at baggrundsdataene til Einhell-appen er aktiveret på din smartphone, og at din smartphone er udstyret med en aktiv internetforbindelse.

7. Rengøring, vedligeholdelse og reservedelsbestilling

Fare!

Produktet skal altid gøres spændingsfrit, før rengørings- og vedligeholdelsesarbejde startes; dette gøres ved at trække stikket ud af stikdåsen og slukke produktet med hovedafbryderen (7) (OFF) (billede 8). Tag desuden akkuen ud af

robotplæneklipperen. **Forsigtig!** Brug arbejds-handsker!

7.1 Rengøring

- Hold så vidt muligt beskyttelsesanordninger, ventilationskanaler og motorhus fri for støv og snavs. Tør produktet af med en ren klud eller foretag trykluftudblæsning med lavt tryk.
- Robotplæneklipperen må ikke rengøres med rindende vand, især ikke under højt tryk.
- Rengør af og til produktet med en fugtig klud og lidt blød sæbe. Undgå brug af rengørings- og opløsningsmidler, da de vil kunne beska-dige produktets kunststofdele. Sørg for, at der ikke kan trænge vand ind i de indvendige dele.
- Rengør så vidt muligt robotplæneklipperen med børster eller klude.
- Kontroller, at klingerne (10) og knivskiven (11) bevæger sig, som de skal.
- Rengør ladekontakterne på robotplæne-klipperen (1) og ladestationen (19) med rengøringsmidler, der er egnet til metal, eller meget fint slibepapir. Disse bør rengøres for at sikre en effektiv opladning.

7.2 Vedligeholdelse

- Slidte eller beskadigede klinger (10) samt deres fastgørelsesskruer skal altid erstattes sætvis.
- Dele, som er slidte eller beskadigede, skal skiftes ud.
- For at sikre en lang levetid skal alle skruedele samt hjul og aksler rengøres og smøres med olie.
- Regelmæssig vedligeholdelse af robotplæneklipperen sikrer ikke bare, at den holder sig i god stand og bevarer en høj ydeevne over lang tid; det betyder også, at resultatet af græsslåningen bliver bedre og arbejdet lettere at udføre.
- Klingerne (10) er de dele, som er mest udsat for slid. Kontroller jævnligt klingernes (10) tilstand og fastgørelse. Skulle der opstå meget store vibrationer på robotplæneklipperen, kan dette være tegn på, at klingerne (10) er beskadiget eller deformeret som følge af stød. Er klingerne (10) slidte eller beskadiget, skal disse skiftes med det samme.
- Kontroller plænenes klippemønster med jævne mellemrum. Uskarpe klinger medfører, at græsstrå ikke klippes korrekt. Derved kan plænenes overflade blive en smule tør og brun. Skift derfor klingerne med jævne mellemrum for at opnå et rent og lige snit.

- Kontroller undersiden på robotplæneklippe-ren for snavs med jævne mellemrum. Rengør robotplæneklipperen med jævne mellemrum. Fjern straks store mængder snavs.
- I de første uger efter ibrugtagningen og efter tidligere græsslåning med en almindelig græsslåmaskine, kan der hurtigt opstå store mængder snavs på robotplæneklipperen. Kontroller derfor undersiden på robotplæne-klipperen noget oftere i dette tidsrum.
- Klip kun græsset i små trin for at undgå store mængder snavs.
- Der findes ikke yderligere vedligeholdelses-krævende dele inde i produktet.

7.2.1 Udskiftning af klingerne

Brug kun originale klinger, da funktioner og sik-kerhed ellers ikke er garanteret. Robotplæneklipperen er udstyret med tre klinger (10), der er monteret på en knivskive (11). Disse klinger (10) har en levetid på op til 3 måneder (hvis der ikke stødes mod forhindringer). Erstat alle tre klinger (10) på samme tid for at udelukke, at effektivitet og balance forringes på dit produkt.

Klingerne (10) skiftes på følgende måde (billede 12) - **Pas på!** - Brug handsker:

1. Bloker knivskivens (11) rotation med en skruetrækker. Stik skruetrækkeren gennem de markerede huller i knivskiven (11) og beskyttelseskammen.
2. Løsn fastgørelsesskruerne
3. Tag klingerne (10) af og sæt nye i. Erstat altid alle tre klinger (10) som sæt.
4. Til sidst spændes fastgørelsesskruen fast igen. Sikr, at de nye klinger (10) kan drejes frit.

Kontroller med jævne mellemrum robotplæne-klipperen og fjern alle restophobninger. Kontroller ubetinget klingernes (10) tilstand, inden den ta-ges i brug igen første gang. I tilfælde af behov for reparation henvises til vores kundeservice. Brug kun originale reservedele.

7.2.2 Software aktualisering

Software aktualiseres ved at kopiere den nye software over på et tomt USB-stik (formater evt. USB-stikket forinden). Sikr, at akkumulatorbatte-riet er helt ladet, før følgende trin udføres.

1. Anbring robotplæneklipperen i klippeområdet. Robotplæneklipperen må ikke befinde sig i ladestationen, når softwaren aktualiseres.
2. Sæt et USB-stik i USB-tilslutningen som vist (billede 11).

3. Tænd for hovedafbryderen (7) (ON).
4. Nu går robotplæneklipperen i gang med at opdatere softwaren og viser den aktuelle status.
5. Når opdateringen er færdig, trækkes USB-stikket ud, hvorefter robotplæneklipperen startes med hovedafbryderen (7).

7.2.3 Reparation af begrænsningstråden

Skæres begrænsningstråden (18) over et vilkårligt sted, repareres dette med den vedlagte kabelforbindelse (16). Dette gøres ved at føre de to ender på den gennemskårede begrænsningstråd (18) ind i kabelforbindelsen (16) og trykke dem sammen med en tang. Sæt stikket i stikdåsen. Kontroller herefter funktionen med LED-lampen (21) på ladestationen (19).

7.3 Reservedelsbestilling:

Ved bestilling af reservedele bedes følgende oplyst:

- Produktets typebetegnelse
- Produktets varenummer
- Produktets identnummer
- Nummeret på den ønskede reservedel

Aktuelle priser og øvrige oplysninger finder du på internetadressen www.Einhell-Service.com

Reserveklinger art.nr.: 34.140.20

8. Opbevaring

Oplad akkumulatorbatteriet helt, før det opbevares om vinteren, og sluk for robotplæneklipperen med hovedafbryderen (7) (OFF). Tag akkumulatorbatteriet ud af produktet. Afbryd netdelen (13) fra strømforsyningen og ladestationen (19). Begrænsningstråden (18) kan blive udendørs om vinteren. Dog skal det sikres, at tilslutningerne er beskyttet mod korrosion. Afbryd begrænsningstrådens (18) tilslutninger fra ladestationen (19).

Produktet og dets tilbehør skal opbevares på et mørkt, tørt og frostfrit sted uden for børns rækkevidde. Den optimale opbevaringstemperatur ligger mellem 5 °C og 30 °C. Opbevar maskinen i den originale emballage.

9. Transport

- Sluk for produktet med hovedafbryderen (7) (OFF). (billede 8).
- Anbring transportbeskyttelsesanordninger, hvis sådanne findes.
- Beskyt maskinen mod skader og kraftige vibrationer, der især kan opstå, når maskinen transporteres i køretøjer.
- Sikr maskinen, så den hverken kan rutsje eller vælte.
- Bær robotplæneklipperen i bæregrebet (6) med knivskiven (11) væk fra kroppen

10. Bortskaffelse og genanvendelse

Produktet leveres indpakket for at undgå transportskader. Emballagen består af råmaterialer og kan genanvendes eller indleveres på genbrugsstation. Produktet og dets tilbehør består af forskelligartede materialer, f.eks. metal og plast. Defekte produkter må ikke smides ud som almindeligt husholdningsaffald. For at sikre en fagmæssig korrekt bortskaffelse skal produktet indleveres på et affaldsdepot. Hvis du ikke har kendskab til lokalt affaldsdepot, så kontakt din kommune.

11. Visning af ladestationen og afhjælpning af fejl

LED-lampe (21)	Beskrivelse	Løsning
Slukket	- Ingen strømforsyning	- Kontroller strømforsyning
Lyser grøn	- Klar til at slå græs - Akkumulatorbatteri er helt opladet - Begrænsningstråd (18) forbundet	
Blinker grøn	- Begrænsningstråd (18) skåret over	- Undersøg begrænsningstråd (18) for brud
Lyser rød	- Akkumulatorbatteri lades	- Vent, til akkumulatorbatteri er helt opladet

12. Visning af robotplæneklipper og fejlafhjælpning

Fejlmeddelelse fra robotplæneklipperen på LCD-displayet (50)

Fejl	Mulig årsag	Afhjælpning
Intet signal	- Begrænsningstråd forbundet forkert - Ingen strømforsyning - Begrænsningstråd (18) skåret over	Kontroller, om LED-lampen (21) lyser grøn på ladestationen (19) - Sikr, at begrænsningstråden (18) er trukket korrekt og befinder sig midt under ladestationen (19). - Kontroller ladestationens position (19).
Uden for	- Begrænsningstråd forbundet forkert - Robotplæneklipper uden for klippeområde	- Sikr, at begrænsningstråden (18) er trukket korrekt og befinder sig midt under ladestationen (19). - Sikr, at robotplæneklipperen befinder sig i klippeområdet.
Batterifejl	- På robotplæneklipperen er der opstået en batterifejl - Akkumulatorbatteriet kan ikke lades - Akkumulatorbatteriet er brugt op	- Sikr, at akkumulatorbatteriet er monteret rigtigt. - Kontroller, om hovedafbryderen (7) er tændt (ON), mens robotplæneklipperen befinder sig i ladestationen (19). - Kontroller ladestationens position (19). Skift akkumulatorbatteriet efter behov.
Batteri-temperaturfej	For høj / for lav akkuteperatur eller overtemperatur for styringen - Har batteriet en temperatur på over 65 °C, vender robotplæneklipperen tilbage til ladestationen (19). - Ved en batteritemperatur på over 45 °C eller under 0 °C stoppes opladningen, og robotplæneklipperen venter i ladestationen (19).	- Sørg for, at robotplæneklipperen bruges tidligt på dagen og at den ikke kører, når det er meget varmt. - Når akkumulatorbatteriet og styringen er afkølet til det tilladte temperaturområde, vender robotplæneklipperen automatisk tilbage til den programmerede drift.

Fejlmeddelelse fra robotplæneklipperen på LCD-displayet (50)

Fejl	Mulig årsag	Afhjælpning
Plænekl. løftet	<ul style="list-style-type: none"> - Løftesensor udløst kontinuerligt i 10 sekunder 	<p>Tryk på STOP-tasten (3) for at åbne displayafdækningen (23). Start klipningen igen via betjeningsfeltet (2):</p> <ul style="list-style-type: none"> - Hvis denne fejl opstår ofte, kontroller da klippeområdet for forhindringer med en højde på over 10 cm og fjern disse eller separer forhindringerne med begrænsningstråden (18) fra klippeområdet.
Plænekl. blokeret	<ul style="list-style-type: none"> - Forhindringssensor aktiveret flere gange i løbet af et minut - Forhindringssensor aktiveret vedvarende i 10 sekunder - Forhindringssensor aktiveret tre gange under kørslen tilbage til ladestation (19) 	<p>Tryk på STOP-tasten (3) for at åbne displayafdækningen (23). Start klipningen igen via betjeningsfeltet (2):</p> <ul style="list-style-type: none"> - Kontroller, om robotplæneklipperen er blokeret af en forhindring eller klemt fast mellem træer, buske osv. Fastgør forhindringen eller undgå dette område. - Opstår denne fejl med jævne mellemrum, kontrolleres udlægningen af begrænsningstråden (18). Hold især øje med smalle vinkler, korridorer, hegn, klipper osv. og tilpas begrænsningstrådens (18) layout efter behov. - Kontroller, om græsset er for højt, og robotplæneklipperen derved blokeres. Slå i dette fald græsset, så det har en højde på under 60 mm.
For tæt på station	<ul style="list-style-type: none"> - Robotplæneklipper blev sendt tilbage alt for tæt op ad ladestationen (19). 	<p>Tryk på STOP-tasten (3) for at åbne displayafdækningen (23). Start klipningen igen via betjeningspanelet (2):</p> <ul style="list-style-type: none"> - Robotplæneklipperen bør sendes tilbage til ladestationen (19) med en afstand på mindst 2 m.
Væltet	<ul style="list-style-type: none"> - Robotplæneklipper blev vipet vedvarende i 10 sekunder - Robotplæneklipper er hældet i en retning i længere tid 	<p>Tryk på STOP-tasten (3) for at åbne displayafdækningen (23). Start klipningen igen via betjeningsfeltet (2):</p> <ul style="list-style-type: none"> - Stil robotplæneklipperen på et/en lige areal/flade og start den igen. - Er robotplæneklipperen væltet på et stejlt terræn i klippeområdet, tilpasses begrænsningstråden (18) for at undgå store stigninger.
Hjulfejl	<ul style="list-style-type: none"> - Baghjul (8) blev løftet på grund af en forhindring - Baghjul (8) kan dreje sig fri, hvis græsplænen er ujævn 	<p>Tryk på STOP-tasten (3) for at åbne displayafdækningen (23). Start klipningen igen via betjeningsfeltet (2):</p> <ul style="list-style-type: none"> - Stil robotplæneklipperen på et/en lige areal/flade og start den igen

Fejlmeddelelse fra robotplæneklipperen på LCD-displayet (50)

Fejl	Mulig årsag	Afhjælpning
STOP-knap-fejl	Displayafdækningen (23) er åbnet, men STOP-tasten (3) blev ikke udløst	Tryk på STOP-tasten (3) for at åbne displayafdækningen (23). Start klipningen igen via betjeningsfeltet (2): <ul style="list-style-type: none"> - Kontroller, at displayafdækningen (23) kan åbnes og lukkes frit med STOP-tasten (3). - Kontroller, at STOP-tasten (3) fungerer, som den skal.
PCB overtemperatur	For høj / for lav akkuteperatur eller overtemperatur for styringen <ul style="list-style-type: none"> - Har batteriet en temperatur på over 65 °C, vender robotplæneklipperen tilbage til ladestationen (19). - Ved en batteritemperatur på over 45 °C eller under 0 °C stoppes opladningen, og robotplæneklipperen venter i ladestationen (19). 	<ul style="list-style-type: none"> - Sørg for, at robotplæneklipperen bruges tidligt på dagen og at den ikke kører, når det er meget varmt. - Når akkumulatorbatteriet og styringen er afkølet til det tilladte temperaturområde, vender robotplæneklipperen automatisk tilbage til den programmerede drift.
Regn	<ul style="list-style-type: none"> - Regnsensoren (5) er udløst. 	<ul style="list-style-type: none"> - Vent, til robotplæneklipperen er tør. - En detaljeret beskrivelse af sensoren findes i kapitel 5.2.
Sensorfejl	<ul style="list-style-type: none"> - Robotplæneklipper blev stoppet på grund af en sensorfejl 	Sluk for hovedafbryderen (7) (OFF) og tænd den igen (ON) for at starte robotplæneklipperen igen.
Motorfejl / motoroverstrøm	<ul style="list-style-type: none"> - Robotplæneklipperen er stoppet på grund af overstrøm i motoren eller en motorfejl 	Sluk for hovedafbryderen (7) (OFF) og tænd den igen (ON) for at starte robotplæneklipperen igen. <ul style="list-style-type: none"> - Kontroller græssets højde i klippeområdet og slå efter behov græsset med en almindelig græsslåmaskine, så græsset har en højde på under 60 mm. - Øg klippehøjden. Start altid med en højere klippehøjde og reducer den så i små trin, til den ønskede højde er nået. - Undersøg knivskiverne (11) og hjulene for snavs og rengør disse dele grundigt. - Kontroller baghjulene og knivskiverne (11) for blokeringer. Hvis disse blokeringer ikke kan løses, kontaktes den ansvarlige kundeservice.
Driftsfejl	<ul style="list-style-type: none"> - Robotplæneklipper blev stoppet på grund af en driftsfejl 	Sluk for hovedafbryderen (7) (OFF) og tænd den igen (ON) for at starte robotplæneklipperen igen.

Fejlsøgning

Fejl	Mulig årsag	Afhjælpning
Robotplæneklipperen står i slåområdet. Robotplæneklipperen kan ikke tændes.	<ul style="list-style-type: none"> - Akkubatteriets spænding er for lille - Fejl på strømkreds eller elektroniske dele 	<ul style="list-style-type: none"> - Kør robotplæneklipperen tilbage til opladning i ladestationen (19). - Tænd for hovedafbryderen (7) (ON). - Kontakt kundeservicen.
Robotplæneklipperen kan ikke køre ind i ladestationen.	<ul style="list-style-type: none"> - Ladestation (19) er ikke installeret korrekt. 	<ul style="list-style-type: none"> - Sikr, at LED-lampen (21) lyser grøn på ladestationen (19). - Sikr, at begrænsningstrådene (18) er forbundet på ladestationen (19), og at den forreste begrænsningstråd (18) er trukket i midten under ladestationen (19). - Sikr, at ladestationen (19) er positioneret korrekt.
Robotplæneklipperen stopper eller kører ukontrolleret i nærheden af begrænsningsøer.	<ul style="list-style-type: none"> - Begrænsningstråd (18) er ikke installeret rigtigt rundt omkring begrænsningsøerne. 	<ul style="list-style-type: none"> - Tilpas begrænsningstrådens (18) position. - Kontroller, at begrænsningstråden (18) ikke krydser hen over hinanden
Robotplæneklipperen er meget støjende.	<ul style="list-style-type: none"> - Klinger (10) er beskadiget - Mange fremmede materialer klæber fast på klinger (10) - Robotplæneklipper er startet for tæt op ad forhindringer - Knivdrev eller drivmotor er beskadiget - Andre dele på robotplæneklipper er beskadiget 	<ul style="list-style-type: none"> - Skift klinger (10). De 3 klinger (10) skal skiftes på samme tid. - Robotplæneklipperens driftseffektivitet afhænger af, hvor skarpe klingerne (10) er. Hold derfor klinger (10) i god stand. - Sluk robotplæneklipperen på en sikker måde og brug arbejdshandsker, når klinger (10) rengøres/rengøres, for at undgå snitsår. - Få motoren repareret eller udskiftet af kundeservicen.
Robotplæneklipperen bliver i ladestationen. Robotplæneklipperen vender altid tilbage til ladestationen.	<ul style="list-style-type: none"> - Forkerte arbejdstidindstillinger - Akkumulatorbatteri tomt - Regnsensor udløst - Øget akkumulatortemperatur 	<ul style="list-style-type: none"> - Kontroller arbejdstidindstillingerne. - Robotplæneklipperen starter og stopper sit arbejde afhængigt af det indstillede tidsvindue. Uden for dette tidsrum står robotplæneklipperen i ladestationen (19).
Robotplæneklipperen bliver stående på begrænsningstråd og kan ikke nå hen til ladestationen.	<ul style="list-style-type: none"> - Akkumulatorbatteri tomt - Længden på begrænsningstråden (18) og dermed vejen hen til ladestationen (19) er for lang til det anvendte akkumulatorbatteri. 	<ul style="list-style-type: none"> - Fjern mulige forhindringer på begrænsningstråden (18). Sørg for at have en tilstrækkelig afstand til forhindringer, når begrænsningstråden (18) trækkes. - Brug venligst et akkumulatorbatteri med højere kapacitet. - Vigtigt: Bruges et multi-Ah-akkumulatorbatteri (f.eks. 4-6 Ah), indstilles den højere kapacitet. Da opladningen og afladningen af robotplæneklipperen er skånsom, er det ikke nødvendigt at bruge den lavere kapacitet for at forlænge levetiden.

VIGTIGT! Garantien dækker ikke overskårede begrænsningstråde og følgeskader!

13. Visning på ladeaggregat

Visningsstatus		Betydning og påkrævet handling
Rød lysdiode	Grøn lysdiode	
Slukket	Blinker	Standby-modus Ladeaggregatet er forbundet med nettet og klar til drift, akkumulatorbatteriet er ikke i ladeaggregatet
Tændt	Slukket	Opladning Ladeaggregatet lader akkumulatorbatteriet op i hurtigladningsmodus. De pågældende ladetider findes direkte på ladeaggregatet. Bemærk! De faktiske ladetider kan afvige noget fra de angivne ladetider afhængigt af den eksisterende akkuladning.
Slukket	Tændt	Akkumulatorbatteriet er opladt og klar til brug. (READY TO GO) Herefter skiftes til skånende opladning, indtil fuldstændig opladning er nået. Lad hertil akkumulatorbatteriet blive ca. 15 min. længere på ladeaggregatet. Påkrævet handling: Tag akkumulatorbatteriet ud af ladeaggregatet. Afbryd ladeaggregatet fra strømforsyningsnettet.
Blinker	Slukket	Tilpasningsopladning Ladeaggregatet befinder sig i funktionen for skånsom opladning. Her oplades akkumulatorbatteriet af sikkerhedsgrunde langsommere og skal bruge mere tid. Det kan have følgende årsager: - Akkumulatorbatteriet er ikke blevet opladet i meget lang tid. - Akkumulatorbatteriets temperatur ligger ikke i det ideelle område. Påkrævet handling: Vent, indtil ladeprocessen er færdig, akkumulatorbatteriet kan stadigvæk oplades.
Blinker	Blinker	Fejl Opladning er ikke længere mulig. Akkumulatorbatteriet er defekt. Påkrævet handling: Et defekt akkumulatorbatteri må ikke længere oplades. Tag akkumulatorbatteriet ud af ladeaggregatet.
Tændt	Tændt	Temperaturfejl Akkumulatorbatteriet er for varmt (f.eks. direkte solindfald) eller for koldt (under 0° C). Påkrævet handling: Tag batteriet ud, og opbevar det 1 dag ved stuetemperatur (ca. 20° C).

Bortskaffelse

El-værktøj, akku, tilbehør og emballage skal genbruges på en miljøvenlig måde.

Smid ikke el-værktøj og akkuer/batterier ud sammen med det almindelige husholdningsaffald!

Gælder kun i EU lande:

Iht. det europæiske direktiv 2006/66/EF samt 2012/19/EU om affald fra elektrisk og elektronisk udstyr og de nationale bestemmelser, der er baseret herpå, skal kasserede el-værktøjer, samt defekte eller opbrugte akkuer/batterier indsamles separat og genbruges iht. gældende miljøforskrifter.

Ved forkert bortskaffelse kan elektrisk og elektronisk affald have skadelige virkninger på miljøet og menneskers sundhed på grund af den mulige tilstedeværelse af farlige stoffer.

Genoptryk eller anden kopiering af dokumentation og følgedokumenter til produkter, også i uddrag, er kun tilladt med udtrykkelig tilladelse fra Einhell Germany AG.

Ret til tekniske ændringer forbeholdes

Serviceinformationer

I alle lande, der er nævnt i garantibeviset, råder vi over kompetente servicepartnere, hvis kontaktdata fremgår af garantibeviset. De står til din rådighed i forbindelse med enhver form for service som f.eks. reparation, anskaffelse af reservedele og sliddele eller køb af forbrugsmaterialer.

Vær opmærksom på, at følgende dele på produktet slides som følge af brug eller udsættes for naturligt slid resp. at følgende dele anses som forbrugsmaterialer.

Kategori	Eksempel
Sliddele*	Akku
Forbrugsmateriale/ forbrugsdele*	Klinger
Manglende dele	

* er ikke nødvendigvis indeholdt i leveringsomfanget!

Konstateres mangler eller fejl, bedes du melde fejlen på internettet under www.Einhell-Service.com. Det er vigtigt at beskrive fejlen så nøjagtigt som muligt og i hvert fald besvare følgende spørgsmål:

- Har produktet fungeret, eller var det defekt fra begyndelsen?
- Har du bemærket noget usædvanligt, inden defekten opstod (symptom før defekt)?
- Hvilken fejlfunktion mener du, at produktet er berørt af (hovedsymptom)?
Beskriv venligst fejlfunktionen.

Garantibevis

Kære kunde!

Vores produkter er underlagt en streng kvalitetskontrol. Hvis produktet alligevel på et tidspunkt skulle udvise fejl, beklager vi naturligvis dette. I dette tilfælde beder vi dig kontakte vores kundeservice på adressen, som er anført på dette garantibevis. Du kan naturligvis også ringe til os på det anførte servicenummer. For indfrielse af garantikrav gælder følgende:

1. Disse garantibetingelser retter sig udelukkende til forbrugere, dvs. slutbrugere, der hverken vil bruge dette produkt i forbindelse med udøvelse af deres erhvervsmæssige eller andet selvstændigt arbejde. Disse garantibetingelser regulerer ekstra garantiydelse, som den nedenstående producent lover købere af sine nye produkter som supplement til den lovfastsatte garanti. De lovfastsatte garantikrav berøres ikke af nærværende garanti. Vores garantiydelse er gratis.
2. Garantiydelsen dækker udelukkende mangler på det nyt produkt fra nedenstående producent, der er købt i den Europæiske Union, og som skyldes materiale- eller produktionsfejl, og vi har ret til at vælge, om sådanne mangler afhjælpes på produktet, eller om produktet udskiftes. Bemærk, at vore produkter ikke er konstrueret til erhvervsmæssig, håndværksmæssig eller faglig brug. Garantien dækker således ikke forhold, hvor produktet er blevet brugt i erhvervsmæssige, håndværksmæssige, faglige virksomheder eller er blevet udsat for lignende belastning. For artikler med betegnelsen „Professional“ gælder udelukkelsen for erhvervsmæssig, håndværksmæssig eller faglig brug ikke.
3. Garantien dækker ikke følgende:
 - Skader på produktet som følge af tilsidesættelse af montagevejledningen eller som følge af usagkyndig installation, tilsidesættelse af brugsanvisningen (som f.eks. tilslutning til forkert netspænding eller strømtype) eller tilsidesættelse af vedligeholdelses- og sikkerhedsbestemmelser eller som følge af at produktet udsættes for ikke normale miljøbetingelser eller manglende pleje og vedligeholdelse.
 - Skader på produktet som følge af misbrug eller usagkyndig anvendelse (som f.eks. overbelastning af produktet eller brug af indsatsværktøj eller tilbehør, som ikke er godkendt), indtrængen af fremmedlegemer i produktet (som f.eks. sand, sten eller støv, ...) transportskader, brug af vold eller eksterne påvirkninger udefra (som f.eks. fordi produktet tabes).
 - Skader på produktet eller dele af produktet, der skyldes almindelig brug, normalt eller andet naturligt slid. F.eks. slides batterier og ladepakker helt naturligt med tiden og er konstruktionsmæssigt fremstillet til et begrænset cykluslængde. Sliddet opstår især på grund af stor last og ladehastigheder samt som følge af varme, kulde, vibration og stød.
4. Garantiperioden er 2 år fra købsdatoen. Garantikrav skal gøres gældende inden garantiperiodens udløb og inden for to uger, efter at defekten er blevet konstateret. Garantikrav kan ikke gøres gældende efter garantiperiodens udløb. Reparation eller udskiftning af produktet medfører ikke forlængelse af garantiperioden, heller ikke for eventuelt indbyggede reservedele. Dette gælder også servicearbejde, der foretages på stedet.
5. Hvis du ønsker at gøre brug af garantien, bedes du melde det defekte produkt til: <http://www.Einhell-Service.com>. Sørg for at have købskvitteringen eller anden form for dokumentation af købet af det nye produkt ved hånden. Produkter, der sendes ind uden passende dokumentation eller uden typeskilt, er udelukket fra garantiydelsen på grund af manglende identificering. Er defekten omfattet af garantien, vil produktet omgående blive repareret og returneret, eller du vil modtage et helt nyt.
6. Har du taget produktet med til et andet land inden for den Europæiske Union, som ikke er det land, hvor produktet er købt, ydes garanti af en lokal servicepartner. Tages produktet med til et land uden for den Europæiske Union, bortfalder garantikravet.

Mod betaling udbedrer vi naturligvis også gerne defekter på produktet, som ikke/ikke længere er omfattet af garantien. Du skal blot indsende produktet til vores serviceadresse. Hvad angår slid- og forbrugsdele samt manglende dele henviser vi til garantiens indskrænkninger i henhold til serviceinformationerne i nærværende betjeningsvejledning.

Garant/ Service: Einhell Nordic A/S, Rokhøj 26, 8520 Lystrup, Denmark

Innehållsförteckning

1. Säkerhetsanvisningar
2. Beskrivning av maskinen samt leveransomfattning
3. Ändamålsenlig användning
4. Tekniska data
5. Före användning
6. Använda
7. Rengöring, underhåll och reservdelsbeställning
8. Förvaring
9. Transport
10. Skrotning och återvinning
11. Indikering på laddaren samt störningsåtgärder
12. Indikering på robotgräsklipparen samt störningsåtgärder
13. Lampor på laddaren



Fara! - Läs igenom bruksanvisningen för att sänka risken för skador

Denna maskin får inte användas av barn. Denna maskin kan användas av personer med begränsade fysiska, sensoriska eller mentala förmågor eller som saknar erfarenhet och kunskap, under förutsättning att de hålls under uppsikt eller har instruerats om säker användning av maskinen och förstår vilka faror som kan uppstå. Barn får inte leka med maskinen.
Barn får inte rengöra och underhålla maskinen.

Fara!

Innan maskinen kan användas måste särskilda säkerhetsanvisningar beaktas för att förhindra olyckor och skador. Läs därför noggrant igenom denna bruksanvisning och dessa säkerhetsanvisningar. Förvara dem på ett säkert ställe så att du alltid kan hitta önskad information. Om maskinen ska överlåtas till andra personer måste även denna bruksanvisning och dessa säkerhetsanvisningar medfölja. Vi övertar inget ansvar för olyckor eller skador som har uppstått om denna bruksanvisning eller säkerhetsanvisningarna åsidosätts.

1. Säkerhetsanvisningar

Gällande säkerhetsanvisningar finns i det bifogade häftet.

Varning!

Läs igenom alla säkerhetsanvisningar, instruktioner, bilder och tekniska data som finns på detta elverktyg. Om nedanstående instruktioner inte beaktas finns det risk för elektriska slag, brand eller allvarliga personskador.

Spara på alla säkerhetsanvisningar och instruktioner för framtida bruk.

Förklaring av symbolerna som används (se bild 14)

- A. VARNING - Läs igenom bruksanvisningen innan du tar maskinen i drift!
- B. VARNING - Beakta tillräckligt säkerhetsavstånd när maskinen används!
- C. VARNING - Aktivera spärranordningen inför arbeten på maskinen eller om den ska lyftas! OBS! - Rör inte vid roterande knivar.
- D. VARNING - Åk inte med ovanpå maskinen! OBS! - Rör inte vid roterande knivar.
- E. Skyddsklass II (dubbelt isolerad)
- F. Laddningsbara batterier får endast förvaras i torra utrymmen med en omgivningstemperatur mellan +10 °C och +40 °C. Se till att batterierna har laddats (minst 40 %) innan de läggs undan för förvaring.
- G. Skyddsklass III
- H. Trög säkring 2 A
- I. Endast avsedd för användning i torra utrymmen.
- J. VARNING! Batteriet får endast laddas med den avtagbara nätdelen NT24/1 / PS24/1 som medföljde maskinen.

Obs!

Dra ut stickkontakten inför åskväder och koppla loss gränstråden från laddningsstationen.

2. Beskrivning av maskinen samt leveransomfattning**2.1 Beskrivning av maskinen (bild 1/2)**

1. Robotgräsklippare
2. Manöverpanel
3. STOPP-knapp / spärrknapp för displaylock
4. Inställning av klippningshöjden
5. Regnsensor
6. Bärhandtag
7. Huvudströmbrytare
8. Bakhjul
9. Batterilock
10. Knivar
11. Knivskiva
12. Framhjul
13. Nätdel (nätledskabel)
14. Fästkrok
15. Fästskruv
16. Kabelkoppling
17. Reservknivar
18. Gränstråd
19. Laddningsstation
20. Laddningsstift
21. LED-indikering
22. Insexnyckel
23. Displaylock
24. USB-port
25. Linjal (kan lossas)

2.2 Leveransomfattning samt packa upp maskinen

Kontrollera att produkten är komplett med hjälp av beskrivningen av leveransen. Om delar saknas vill vi be dig ta kontakt med vårt servicecenter eller butiken där du köpte produkten inom fem dagar efter att du köpte artikeln. Tänk på att du måste visa upp ett giltigt kvitto. Beakta även garantitabellen i serviceinformationen i slutet av bruksanvisningen.

- Öppna förpackningen och ta försiktigt ut produkten ur förpackningen.
- Ta bort förpackningsmaterialet samt förpacknings- och transportsäkringar (om förhanden).
- Kontrollera att leveransen är komplett.
- Kontrollera om produkten eller tillbehördelarna har skadats i transporten.
- Spara om möjligt på förpackningen tills garantitiden har gått ut.

Fara!

Produkten och förpackningsmaterialet är ingen leksak! Barn får inte leka med plastpåsar, folie eller smådelar! Risk för att barn sväljer delar och kvävs!

Leveransomfattning, monteringsmaterial och tillbehör (medföljer delvis ej)

Leveransomfattningen beskrivs i bifogat informationsblad som medföljer leveransen.

- Robotgräsklippare
- Nättdel (nättdelskabel)
- Laddningsstation
- Fästsruvar (4 st)
- Reservknivar
- Fästkrok
- Gränstråd
- Kabelkoppling
- Insexnyckel
- Laddbart batteri
- Laddare
- Linjal (kan lossas)
- Original-bruksanvisning
- Säkerhetsanvisningar

Erforderliga hjälpmedel (medföljer ej)

- Hammare
- Tång
- Avisoleringstång
- Vattenpass (tillval)

3. Ändamålsenlig användning

Robotgräsklipparen är avsedd för privat bruk i hemma- eller koloniträdgårdar och endast för klippning på grönytor.

Maskinen får endast användas till sitt avsedda ändamål. Användningar som sträcker sig utöver detta användningsområde definieras som ej avsedd användning. För materialskador eller personskador som resulterar av sådan användning ansvarar användaren själv. Tillverkaren övertar inget ansvar.

Tänk på att våra produkter endast får användas till ändamålsenligt syfte och inte har konstruerats för kommersiell, hantverksmässig eller industriell användning. Vi ger därför ingen garanti om maskinen används inom yrkesmässiga, hantverksmässiga eller industriella verksamheter eller vid liknande aktiviteter.

4. Tekniska data

Spänning	18 V
Motorvarvtal	3500 min ⁻¹
Kapslingsklass	IPX4
Skyddsklass	III
Vikt	8,4 kg
Klippbredd	18 cm
Antal knivar	3
Max. stigning	35 %
Ljudeffektnivå L _{WA}	57 dB (A)
Osäkerhet K	2,3 dB (A)
Inställning av klippningshöjden	20-60 mm; steglös
Tillåten längd för gränstråd	max. 250 m

GSM-anslutning:

Driftfrekvensband: E-GSM900 / DCS1800
Maximal sändeffekt: 33 dBm

LTE (CAT-M resp. NB-IoT)-anslutning

Driftfrekvensband: Band 1 / 3 / 8 / 20 / 28
Maximal sändeffekt: 21 dBm

Conexión LTE (CAT-M o bien NB-IoT)

Banda de frecuencia operativa:
..... Banda 1 / 3 / 8 / 20 / 28
Potencia máxima de transmisión: 21 dBm

Nättdel

Ingångsspänning	100- 240 V ~ 50 / 60 Hz
Utgångsspänning	24 V DC
Utgångsström	1,5 A
Skyddsklass	II / <input type="checkbox"/>

Bullervärden har bestämts enligt standarderna EN ISO 3744:1995 och ISO 11094: 1991.

Varning!

Denna maskin genererar ett elektromagnetiskt fält under drift. Under vissa omständigheter kan detta fält påverka aktiva eller passiva medicinska implantat. För att reducera risken för allvarliga eller dödliga personskador, rekommenderar vi att personer med medicinska implantat kontaktar sin läkare och tillverkaren av det medicinska implantatet innan maskinen används.

5. Före användning

Läs igenom den kompletta bruksanvisningen innan du börjar installera robotgräsklipparen. Kvaliteten på installationen spelar en viktig roll för hur bra robotgräsklipparen senare kommer att fungera.

5.1 Funktionsprincip

Robotgräsklipparen väljer sin riktning slumpmässigt. Trädgården klipps komplett när robotgräsklipparen bearbetar alla ytor som befinner sig innanför gränstråden (18). När robotgräsklipparen känner av en rätt installerad gränstråd (18), vänder robotgräsklipparen och kör i en annan riktning inom området. Alla områden inom denna yta som ska skyddas, t.ex. trädgårdsdammar, träd, möbler eller blomsterrabatter, måste även avgränsas med gränstråd (18). Gränstråden (18) måste bilda en sluten krets. Om robotgräsklipparen stöter emot ett hinder inom klippningsområdet, kör den bakåt och fortsätter att klippa i en annan riktning (bild 3).

5.2 Sensorer

Robotgräsklipparen är utrustad med flera säkerhetssensorer.

- **Lyftsensör:**
Om robotgräsklipparen lyfts upp från marken baktill med mer än 30°, eller om ett framhjul (12) förlorar kontakten med marken, kommer robotgräsklipparen och knivarnas rotation (10) genast att stoppas.
- **Lutningssensör:**
Om robotgräsklipparen lutar för mycket i en riktning, kommer robotgräsklipparen och knivarnas rotation (10) genast att stoppas.
- **Hindersensör:**
Robotgräsklipparen känner av hinder vid gräsklippningen. Om robotgräsklipparen kolliderar med ett hinder, kommer robotgräsklipparen och knivarnas rotation genast att stoppas. Robotgräsklipparen kör därefter bakåt bort från hindret.
- **Regrsensör:**
Robotgräsklipparen är utrustad med en regnsensör (5) som förhindrar att robotgräsklipparen kör i regn. Robotgräsklipparen kör tillbaka till sin laddningsstation (19) när den har känt av regn. I stationen laddas den upp komplett. Efter att regnsensorn (5) har torkat helt, stannar robotgräsklipparen kvar i laddningsstationen (19) i två timmar. Först därefter återupptar den gräsklippningen un-

der förutsättning att den fortfarande befinner sig i ett aktivt tidsfönster. Om regnsensorn (5) är aktiverad, (detta rekommenderas så att gräsmattan skonas) så visas ett ljust moln på displayen (50). Om sensorn har löst ut visas ett mörkt moln med regndroppar. Kortslut inte de båda metallsensornerna med metall eller ett annat ledande material. Detta kommer att begränsa robotgräsklipparens funktion.

5.3 Förberedelser

Gör en skiss av din gräsmatta. Rita in hinder och lägg upp en plan hur du vill skydda dessa. Därmed blir det enklare att hitta en bra position för laddningsstationen (19) och lägga gränstråden (18) runt om buskar, blomsterrabatter osv (bild 4). Om gräsmattans höjd överstiger 60 mm måste den klippas så att robotgräsklipparen inte överbelastas för mycket, vilket i sin tur försämrar drifteffektiviteten. Använd en vanlig gräsklippare eller en trimmer.

Ta bort alla lösa föremål från gräsmattan som kan skadas av robotgräsklipparen eller som kan skada robotgräsklipparen.

Håll följande verktyg i beredskap: Hammare, tång, avisoleringsstång och vattenpass (tillval).

Montera batteriet

För drift av robotgräsklipparen krävs ett batteri (A) från Power-X-Change-serien. **Obs!** Beroende på modellvariant är det möjligt att batteriet (A) inte medföljer robotgräsklipparen. Öppna batterilocket (9). Tryck in spärrknappen för batteriet (A) och skjut sedan in batteriet (A) i det härför avsedda batterifästet. Stäng batterilocket (9) och se till att det snäpper in rätt (bild 10). Öppna batterilocket (9) för att ta ut batteriet (A). Tryck in spärrknappen för batteriet (A) och dra sedan ut batteriet.

5.4 Laddningsstation

5.4.1 Placering av laddningsstationen

Bestäm först den bästa platsen för laddningsstationen (19). Det krävs ett utomhusuttag som permanent avger ström så att robotgräsklipparen alltid fungerar. Laddningsstationen (19) måste placeras på en jämn yta i höjd med grässvålen. Se till att området är platt och torrt. Välj en plats i skuggan eftersom batteriet helst ska laddas i en sval omgivning. Kontrollera dessutom att gränstråden läggs rakt minst 2 m framför laddningsstationen (19) (bild 5a). Kurvor direkt framför laddningsstationen (19) kan leda till svårigheter vid indockningen inför laddning.

5.4.2 Lokalisering av laddningsstationen

När batteriet är nästan tomt kör robotgräsklipparen tillbaka till laddningsstationen (19). Robotgräsklipparen följer gränstråden (18) tillbaka i motsols riktning till den när laddningsstationen (19). Därför är det viktigt att laddningsstationen (19) alltid placeras i rätt justerat läge. (Bild 5b)

5.4.3 Ansluta laddningsstationen till nätdelen

1. Kontrollera innan laddningsstationen (19) ansluts till strömförsörjningen att nätspänningen uppgår till 100-240 V vid 50/60 Hz.
2. Anslut nätdelen (13) direkt till ett stickuttag. Använd inte kabeln till andra ändamål.
3. Använd inte nätdelen (13) om den är skadad. Om kablar eller nätdelen (13) är skadad måste du genast kontakta en behörig elinstallatör som kan ombesörja byte.
4. Ladda inte robotgräsklipparen i fuktig omgivning. Ladda inte robotgräsklipparen vid temperaturer över +40 °C eller under +5 °C.
5. Se till att robotgräsklipparen och nätdelen (13) har tillräckligt avstånd till vatten, värmekällor och kemikalier. Se till att nätdelens (13) kabel inte kommer i närheten av skarpa kanter för att undvika skador.
6. Anslut nätdelen (13) till laddningsstationen (19). (Bild 5c)

För att batteriet i robotgräsklipparen ska kunna laddas redan under installationen, ska robotgräsklipparen först slås på med huvudströmbrytaren (7) och sedan ställas in i laddningsstationen (19).

5.4.4 Information om laddning

Robotgräsklipparen kör tillbaka till laddningsstationen (19) i en av följande situationer:

- Du skickar tillbaka robotgräsklipparen manuellt.
- Batteriets laddningsnivå sjunker under 30 %.
- Den dagliga arbetstiden är avslutad.
- Regnsensorn har löst ut.
- Robotgräsklipparen är överhettad.
- Läget "Kantklippning" resp. "Spotmowing" har startats utanför det inställda arbetsfönstret och avslutats av robotgräsklipparen.

Robotgräsklipparen kör automatiskt längs med gränstråden (18) och tillbaka till laddningsstationen (19).

När robotgräsklipparen ska köra tillbaka till laddningsstationen (19) söker den efter gränstråden (18) och kör sedan motsols längs med gränstråden (18).

Medan batteriet laddas lyser LED-indikeringen (21) på laddningsstationen (19) rött.

När LED-indikeringen (21) på laddningsstationen (19) lyser grönt har batteriet laddats klart. Efter att batteriet har laddats klart kan robotgräsklipparen återuppta gräsklippningen eller stannar kvar i laddningsstationen (19) fram till nästa arbetstidsfönster.

Om ett hinder befinner sig på gränstråden (18) när robotgräsklipparen kör tillbaka till laddningsstationen (19), kommer robotgräsklipparen att stanna framför hindret efter flera försök.

Robotgräsklipparen kan då inte köra tillbaka till laddningsstationen (19). Ta bort alla hinder på gränstråden (18).

Om batteritemperaturen överskrider 45 °C kommer laddningen att avbrytas för att undvika skador på batteriet. Efter att temperaturen har sjunkit kommer laddningen att fortsätta automatiskt. Om temperaturen i styrningen till robotgräsklipparen överskrider 65 °C kommer robotgräsklipparen att köra tillbaka till laddningsstationen (19). Efter att temperaturen har sjunkit igen kommer arbetet att återupptas igen enligt gällande inställningar. Om batteriet blir tomt innan robotgräsklipparen har nått tillbaka till laddningsstationen (19), kan robotgräsklipparen inte längre startas. Bär tillbaka robotgräsklipparen till laddningsstationen (19) och låt huvudströmbrytaren (7) stå kvar i tillslaget läge. Robotgräsklipparen laddas automatiskt.

5.5 Gränstråd

OBS! Kapade gränstrådar och följdsador täcks inte av garantin!

5.5.1 Lägga gränstråden

Gränstråden kan läggas såväl på marken som nedgrävd i marken. Om marken är hård och torr finns det risk för att fästkrokarna (14) bryts sönder när de slås in. Bevattna gräsmattan innan du installerar gränstråden (18) om marken är mycket torr.

• Installera på marken

Lägg ut gränstråden (18) på marken och fäst den med bifogade fästkrokar (14) om du inte har för avsikt att vertikalskära eller lufta din gräsmatta vid ett senare tillfälle. De första veckorna medan du använder robotgräsklipparen kan du fortfarande anpassa gränstrådens position. Efter en viss tid kommer gräs att växa över gränstråden så att den därefter inte längre syns. Installera gränstråden med max. 1 m avstånd mellan fästkrokarna (14). Minska avståndet mellan fästkrokarna om gräsmattan är ojämn. Undvik situationer som innebär att tråden inte ligger emot marken.

Kontrollera att gränstråden inte kan kapas av robotgräsklipparen.

- **Installera i marken**

Gräv ned gränstråden max. 5 cm djupt. Därmed kan man förhindra att gränstråden (18) skadas när gräsmattan vertikalskärs eller luftas.

Märk!

Reservera 1 m tråd vid den bakre änden av laddningsstationen så att du kan göra mindre korrigeringar i efterhand.

5.5.2 Avsmalningar

Om gräsmattan innehåller en avsmalning kan robotgräsklipparen fortfarande användas vid denna plats så länge korridorrens bredd är minst 1,4 m (80 cm mellan gränstrådarna) och längden är max. 8 m. (Bild 3)

5.5.3 Avstånd till trädgårdsgränsen

När robotgräsklipparen närmar sig en gränstråd (18) kommer denna tråd att detekteras av sensorer i robotgräsklipparens framdel. Innan robotgräsklipparen svänger kör den först över gränstråden (18) med upp till 30 cm. Beakta detta när du planerar ytan som ska klippas. (Bild 6a)

5.5.4 Lägga tråden vid hörn

Undvik att lägga gränstråden (18) i en rät vinkel (90°) vid hörn. För att vara säker på att robotgräsklipparen inte körs för långt utöver gränstråden (18) ska gränstråden (18) i stället läggas enligt beskrivningen i bild 6b.

5.5.5 Beräkna stigningen längs med gräsmattan

Robotgräsklipparen kan klara av stigningar upp till 35 %. Undvik därför stigningar som är ännu brantare. Stigningen kan bestämmas utifrån höjdskillnaden längs med ett visst avstånd. (Bild 6c)

Exempel: $a/b = 35 \text{ cm}/100 \text{ cm} = 35 \%$

5.5.6 Installera gränstråden på stigningar

På stigningar finns det risk för att robotgräsklipparen börjar glida, särskilt om gräset är vått, och därefter kör över gränstråden (18). Därför rekommenderar vi att du beaktar följande punkter (bild 6d):

- Vid den övre delen av en slänt bör gränstråden (18) inte installeras vid lutningar över 35 %. Beakta ett avstånd på 30 cm till hinder och gräskanter.
- Vid den undre delen av en slänt bör gränstrå-

den (18) inte installeras vid lutningar över 17 %. Beakta ett avstånd på 40 cm till hinder och gräskanter.

5.5.7 Körvägar och stenlagda gångar

- Åtskilj upphöjda gångar, ytor med singelsten eller täckbark, djupt liggande rabatter eller liknande ytor. Lagg gränstråd (18) med minst 30 cm avstånd. (Bild 6e och 6g)
- Gångvägar som ligger på samma höjd som gräsvålen behöver inte skiljas åt eftersom de helt enkelt kan köras över med robotgräsklipparen. Gränstråden (18) får även läggas över gångar. (Bild 6f och 6g)

5.5.8 Begränsningsöar

Skydda hinder inom ytan som ska klippas genom att bestämma begränsningsöar. Därmed kan du undvika kollisioner med känsliga objekt, trädgårdsdammar, träd, möbler, blomsterrabatter osv. (Bild 6h och 6i)

- Rulla ut gränstråden (18) från kanterna till objekten som ska skyddas.
- Fixera gränstråden (18) med fästkrokar (14) i medsols riktning runt om objektet som ska skyddas.
- Omgärda begränsningsöarna komplett och led tillbaka gränstråden (18) till samma punkt där du lämnade gräskanten.
- Avståndet mellan begränsningsöarna bör uppgå till minst 0,8 m. I annat fall måste du förena objekten till en gemensam begränsningsö. (Bild 6h)
- Gränstråden (18) till och från begränsningsön ska läggas parallellt och mycket nära varandra. - **Obs! Gränstrådarna (18) får inte korsa varandra!** - Fixera de parallella gränstrådarna (18) gemensamt med samma fästkrok (14) i marken. (Bild 6i)
- Inom detta område kommer robotgräsklipparen att köra över båda gränstrådarna (18), men kommer att stanna vid enkla gränstrådarna (18).

5.5.9 Hinder

• **Hinder vars höjd överstiger 10 cm (bild 6j)**

Fasta hinder med en höjd över 10 cm, t.ex. träd, väggar, staket, trädgårdsmöbler detekteras av kollisionssensorerna. Om robotgräsklipparen kolliderar med ett hinder, kommer den att stanna, köra tillbaka och sedan svänga för att fortsätta klippningen i en annan riktning. Mjuka, instabila och värdefulla hinder måste skyddas med en begränsningsö av

- gränstråd.
- **Stenar och låga hinder**
Stenar, klippor och låga hinder under 10 cm som finns i klippningsområdet måste skyddas eftersom det annars finns risk för att de körs över av robotgräsklipparen. I annat fall finns det risk för att robotgräsklipparen skadas och blockeras.
- **Träd (bild 6k)**
Robotgräsklipparen hanterar träd som hinder. För det fall att trädrötter sticker upp ur marken med mindre än 10 cm ska detta område skyddas. Därmed kan du förhindra att rötterna och robotgräsklipparen skadas. Håll minst 30 cm avstånd mellan gränstråden (18) och hindret.

5.5.10 Huvud- och biyta (bild 6l)

En biyta (B) är ett arbetsområde som inte är direkt förbundet med huvudytan (A), t.ex. med en gräsremsa eller en väg. För att skapa en separat biyta (B), måste gränstråden (18) läggas från huvudytan (A) till biytan (B) och tillbaka. Gränstråden (18) till och från biytan (B) ska läggas parallellt och mycket nära varandra. - **Obs! Gränstrådarna (18) får inte korsa varandra!** - Fixera de parallella gränstrådarna (18) gemensamt med samma fästkrok (14) i marken. För att biytan (B) ska kunna klippas, måste robotgräsklipparen bäras in manuellt till biytan (B). Starta avsett klippningsprogram och välj "Biyta" i undermenyn (se "Inställningar för robotgräsklipparen"). Om batteriets laddningsnivå är låg kommer robotgräsklipparen inte att försöka följa gränstråden (18) i riktning mot laddningsstationen (19) när den står på biytan (B).

5.6 Ansluta laddningsstationen

Avsluta läggningen av den kompletta gränstråden (18) innan den ansluts till laddningsstationen. Reservera 1 m extra gränstråd (18) vid båda ändarna för att kunna korrigeras i efterhand. Använd en avisoleringsstång för att avisolera gränstråden (18) med 10 till 15 mm vid ändarna för anslutning till laddningsstationen (19). Dra ut stickkontakten innan du ansluter gränstråden (18) till laddningsstationen (19). Gränstråden (18) vid framsidan av laddningsstationen (19) måste dras bakåt med hjälp av kabelhållare på undersidan av laddningsstationen (19). Anslut denna gränstråd (18) till den svarta anslutningen till vänster. Därefter ska den bakre gränstråden (18) föras in genom hålet (dragavlastning) vid anslutningen. Anslut tråden med den röda anslutningen till höger (bild 7a).

Obs! Gränstrådarna (18) får inte korsa varandra!

Upprätta därefter strömförsörjningen. LED-indikeringen (21) på laddningsstationen (19) ska lysa konstant grönt om installationen har genomförts rätt. Om lysdioden inte lyser måste anslutningarna först kontrolleras. Om lysdioden visserligen lyser, men inte konstant grönt, måste du se efter i tabellen "Indikering på laddningsstation samt störningsåtgärder" i slutet av denna bruksanvisning.

5.7 Slå på och kontrollera installationen

När LED-indikeringen (21) på laddningsstationen (19) lyser grönt är klippningsområdet berett för robotgräsklipparen. Kontrollera först att fästkrokarna (14) vid gränstråden (18) har slagits ned helt. Ställ robotgräsklipparen ca. 3 m bakom laddningsstationen (19) framför gränstråden (18). Robotgräsklipparen ska stå i 90° vinkel mot gränstråden (18) (bild 7b). Slå på huvudströmbrytaren (7) (ON) (bild 8).

Lås upp robotgräsklipparen med hjälp av PIN-koden (se kapitel "Spärranordning / PIN"). Tryck på knappen "MODE" (52). Välj sedan punkten "till laddningsstation" med navigationsknapparna (55) och bekräfta med knappen "OK" (56).

Tryck på knappen "START" (53) och stäng sedan displaylocket (23). Nu följer robotgräsklipparen gränstråden (18) i motsols riktning. Observera robotgräsklipparen medan den kör längs med gränstråden (18) tills den står i laddningsstationen (19) på nytt. Om problem uppstår med robotgräsklipparen vid ett visst ställe, kan du korrigeras gränstråden (18) och därefter upprepa körningen. Batteriet i robotgräsklipparen laddas nu komplett. Om problem uppstår när robotgräsklipparen ska docka in, kan det vara nödvändigt att positionera om laddningsstationen (19) i sidled tills indockningen fungerar felfritt.

Med den röda STOPP-knappen (3) kan du alltid stoppa robotgräsklipparen. Efter att STOPP-knappen (3) har tryckts in stoppas robotgräsklipparen som sedan väntar på nästa kommando.

5.8 Fästa laddningsstationen

Efter att du har kontrollerat att robotgräsklipparen fungerar på avsett vis och du har bestämt en passande position för laddningsstationen (19), måste laddningsstationen (19) fixeras med fästskruvar (15). Skruva ned fästskruvarna (15) komplett i marken med sexkantnyckeln (22). (Bild 7c)

5.9 Kapacitetsindikering för batteri

Tryck på knappen. Kapacitetsindikeringen visar batteriets laddningsnivå med tre lysdioder (bild 13b).

Alla tre lysdioder är tända

Batteriet är fulladdat.

2 eller 1 lysdioder är tända

Batteriet har tillräcklig restkapacitet.

1 lysdiod blinkar

Batteriet är tomt och måste laddas.

Alla lysdioder blinkar

Batteriets temperatur har underskridits. Dra av batteriet från maskinen och låt det svalna i rumstemperatur i en dag. Om felet fortfarande indikeras har batteriet djupurladdats och är därmed defekt. Dra av batteriet från maskinen. Du får inte längre använda eller försöka ladda ett defekt batteri.

Obs!

Om du använder ett Multi-Ah-pack (t.ex. 4-6 Ah) ska detta alltid ställas in på den högre kapaciteten. Tack vare den skonsamma laddningen och urladdningen vid robotgräsklippare är det inte nödvändigt att använda den lägre kapaciteten för att förlänga livslängden.

5.10 Ladda det laddbara batteriet med laddaren

I normaldrift laddas robotgräsklipparens batteri (A) i laddningsstationen (19). För en oberoende användning av batteriet (A) i Power-X-Change-serien kan det även laddas i en extern laddare Power-X-Charger. Obs! – Beroende på modellvariant (bild 13a / pos. B) är det möjligt att laddaren inte medföljer robotgräsklipparen.

1. Kontrollera att nätspänningen som anges på märkskylten stämmer överens med nätspänningen i vägguttaget. Anslut laddarens (A) stickkontakt till vägguttaget. Den gröna lysdioden börjar blinka.
2. Sätt batteriet (B) på laddaren (A) (bild 13a).
3. Under punkten „Lampor på laddaren“ finns en tabell som förklarar vad de olika lysdiодerna på laddaren betyder.

Medan batteriet laddas upp värms det en aning. Detta är helt normalt.

Om batteripaketet inte kan laddas måste du kontrollera

- att nätspänning finns i vägguttaget
- att det finns fullgod kontakt vid laddningskontaktarna

Om batteripaketet fortfarande inte kan laddas måste du lämna in

- laddaren
 - och batteripaketet
- till vår kundtjänstavdelning.

För en professionell returnering vill vi be dig att kontakta vår kundtjänst eller butiken där du köpte produkten.

När du returnerar eller avfallshanterar batterier eller batteridrivna produkter, måste du se till att dessa förpackas separat i plastpåsar för att undvika kortslutningar eller brand!

För att batteriets livslängd ska bli så lång som möjligt ska batteriet alltid laddas i god tid. Detta är alltid nödvändigt om du märker att maskinens prestanda börjar försvagas. Se till att batteriet aldrig laddas ur helt. Detta leder till att batteriet förstörs!

6. Använda

6.1 Huvudströmbrytare

Robotgräsklipparen är utrustad med en huvudströmbrytare (7). Använd huvudströmbrytaren (7) för att slå på (ON) och slå ifrån (OFF) robotgräsklipparen (bild 8). Efter att robotgräsklipparen har slagits på spärras den med en PIN-kod.

6.2 Manöverpanel

Robotgräsklipparen har redan programmerats i fabriken, vilket innebär att standardinställningarna redan har genomförts. Vid behov kan du ändra dessa inställningar. Även om fabriksinställningarna är lämpade för de flesta maskiner, bör du ändå känna till andra tillgängliga alternativ.

Förklaring av manöverpanelen med LCD-indikering (bild 9a)

50. LCD-display
51. Knapp "SET" – inställningsknapp
52. Knapp "MODE" – klippningsprogramknapp
53. Knapp "START" – startknapp
54. Knapp "BACK" – tillbakaknapp
55. Navigationsknappar
56. Knapp "OK" – bekräftelseknapp

Förklaring av symboler på LCD-displayen (bild 9b)

60. Signalstyrka för nätverksanslutningen
61. Signaldetektering för gränstråd
62. Regnsensor-status
63. Batteri-status
64. Manuell klippning
65. Tidsschema-styrning
66. SMART-styrning
67. Tillbaka till laddningsstation

6.3 Ställa in klippningshöjden

Obs! Klippningshöjden får endast ställas in om robotgräsklipparen först slagits ifrån. Tryck först på STOPP-knappen (3). Med inställningen av klippningshöjden (4) kan robotgräsklipparen anpassas steglöst till en klippningshöjd mellan 20 och 60 mm. Detta kan du läsa av på skalan.

Om gräsmattans höjd överstiger 60 mm måste den först klippas ned till högst 60 mm så att robotgräsklipparen inte överbelastas för mycket, vilket i sin tur försämrar drifteffektiviteten. Använd en vanlig gräsklippare eller en trimmer.

Efter att installationen har avslutats kan klippningshöjden anpassas med inställningen av klippningshöjden (4). Börja alltid med en högre klippningshöjd och reducera denna i små steg ned till avsedd höjd.

6.4 Spärranordning / PIN

Spärranordningen förhindrar att robotgräsklipparen används av obehörig som inte har tillgång till en giltig kod. För detta ändamål måste du ange en personlig fyrsiffrig säkerhetskod.

Låsa upp

Innan du tar robotgräsklipparen i drift måste ange rätt PIN-kod (standard-PIN: "0-0-0-0"). Ange PIN-koden med navigationsknapparna (55).

Standard PIN:
0 0 0 0

Ny PIN:
- - - -

Ändra PIN-kod

Gör så här för att ändra PIN:

1. Lås upp manöverpanelen.
2. Tryck på knappen "SET" (51) för att utföra inställningar.
3. Navigera i menyn på LCD-displayen (50) med navigationsknapparna (55) fram till punkten "Allmänt" och därefter "PIN-kod".
4. Ange först aktuell PIN-kod (standard PIN 0-0-0-0) med hjälp av navigationsknapparna (55).
5. Ange sedan din personliga PIN-kod med navigationsknapparna (55).

6. Bekräfta de nya inställningarna.
7. Upprepa steg 5 och 6 för att bekräfta den nya PIN-koden.
8. **Obs!** Skriv upp den nya PIN-koden!

Begära ny PIN-kod om du tappat bort din egen PIN-kod

Håll kvittot och serienumret för robotgräsklipparen i beredskap. Du behöver dessa för att kunna få en ny PIN-kod!

Variant A:

1. Håll knappen "SET" (51) intryckt i 6 sekunder i spårrat skick.
2. Nu visas PUK-koden på displayen (50).
3. Kontakta vår kundtjänst för att få en PIN-kod.

Variant B:

1. Anslut en tom USB-sticka till USB-porten (24) enligt beskrivningen (bild 11).
2. Slå på huvudströmbrytaren (7) (ON).
3. Robotgräsklipparen spar automatiskt PUK-koden på din USB-sticka. Detta arbetssteg avslutas med ett pipande ljud.
4. Dra ut USB-minnet igen. Läs av data från USB-minnet på en dator. Robotgräsklipparen har lagt upp en textfil (*.txt). Denna fil innehåller en PUK, en personlig kod. Kontakta vår kundtjänst för att få en PIN-kod.

6.5 Inställningar för robotgräsklipparen

I huvudmenyn på LCD-displayen (50) visas den aktuella datums- och tidsinställningen för robotgräsklipparen samt den aktuella laddningsnivån. Dessutom visas status för regnsensorn, trådsignalen och det utvalda klippningsprogrammet på symbolisten. Med hjälp av manöverpanelen kan du välja att genomföra inställningar på robotgräsklipparen med knappen "SET" (51) eller starta robotgräsklipparen med olika klippningsprogram med knappen "MODE" (52). Skifta till avsedd ställe med navigationsknapparna (55) och utför sedan inställningarna. Tryck på knappen "BACK" (54) om du vill lämna den aktuella menyn.

Inställningar – knapp "SET" (51)

Använd knappen "SET" (51) för att utföra grundläggande inställningar i din robotgräsklippare. Skifta till avsett ställe med navigationsknapparna (55) och bekräfta eller ångra sedan utförda inställningar med knappen "OK" (56) eller knappen "BACK" (54).

• Zon

Vid trädgårdar med många vinklar och vrår kan robotgräsklipparen ha problem att nå alla

områden och klippa gräsmattan komplett. I detta fall kan du välja flera olika startpunkter längs med gränstråden (18). Så kan robotgräsklipparen även nå fram till svåråtkomliga ställen i din trädgård. Robotgräsklipparen kommer att tillryggalägga det utvalda avståndet längs med gränstråden (18) och sedan starta klippningen i detta område (bild 6m). Använd navigationsknapparna (55) för att gå till avsett ställe som du vill ändra. Ange sedan avsett avstånd och intervall. Laddningsstationen (19) definieras automatiskt som startpunkt 1. Ytterligare två startpunkter kan väljas fritt. Mät upp avståndet mellan laddningsstationen (19) och startpunkten i medsols riktning längs med gränstråden (18). Med frekvensen kan du bestämma hur ofta robotgräsklipparen ska starta från laddningsstationen (19) eller från en startpunkt.

- **Kantklippning**
För en ren gräskant kan du aktivera inställningen "Kantklippning". Dessutom kan du ställa in hur ofta kantklippningen ska genomföras, dvs. i vilken rytm som gräskanten ska klippas i början av arbetsfönstret innan robotgräsklipparen börjar klippa. I standardinställningen startar robotgräsklipparen sin var 7:e arbetsdag med att klippa längs med den kompletta gränstråden.
- **Störningsminne**
Här visas information om senast förekommande störningsmeddelanden för din robotgräsklippare.
- **Regnsensor**
Regnsensorn (5) kan programmeras med denna inställning Fabriksinställningen för sensorn är läge "till". Regnsensorn (5) kan aktiveras eller avaktiveras och dess fördröjningstid ställas in. Fördröjningstiden definierar den tid som robotgräsklipparen stannar kvar i laddningsstationen (19) efter att regnsensorn (5) har torkat.
- **Från stationen**
Tillbakasträckan som robotgräsklipparen kör från laddningsstationen (19) kan ställas in. Beroende på inställt avstånd kör robotgräsklipparen först bakåt innan den vrids till klippytan eller kör mot sin startpunkt. Kontrollera att robotgräsklipparen inte lämnar klippytan under sin inställda tillbakasträcka.
- **Allmänt**
- **PIN-kod** Du kan ändra PIN-koden för din robotgräsklippare och använda en personlig PIN-kod i stället. Följ anvisningarna i kapitel "Spärranordning / PIN". **Obs!** Skriv upp den

nya PIN-koden.

- **Datum & tid** Använd navigationsknapparna (55) för att gå till avsett ställe och utför sedan inställningarna.

- **Språk:** Skifta till avsett språk med navigationsknapparna (55).

- **Programversion:** Här anges den aktuella programversionen i robotgräsklipparen.

- **Fabriksinställningar:** Återställ robotgräsklipparen till leveransskicket.

Klippningsprogram – knapp "MODE" (52)

Skifta till avsett klippningsprogram med navigationsknapparna (55) för att starta det.

- **Manuell**

I manuellt läge kan robotgräsklipparen startas en gång med olika klippningsprogram. Du kan välja mellan primäryta / huvudyta och sekundäryta / biyta. Detaljerad information om de båda ytorna finns i kapitlet "Ta maskinen i drift" under punkten "Gränstråd".

- **Klippning**

Starta robotgräsklipparen för att klippa gräsmattan. Robotgräsklipparen skiftar till normalt driftläge med den inställda tidsplanen.

- **Kantklippning**

Ställ robotgräsklipparen i närheten av gränstråden (18) eller starta robotgräsklipparen medan den står i laddningsstationen (19). Robotgräsklipparen följer gränstråden (18) medan klippanordningen är påslagen i medsols riktning fram till baksidan av laddningsstationen (19). Därefter kör robotgräsklipparen tillbaka till laddningsstationen (19) såvida inget aktivt arbetsfönster föreligger.

- **Spot Mowing**

Det kan hända att robotgräsklipparen inte har klippt tillräckligt noggrant på vissa ställen. Ställ robotgräsklipparen på ett valfritt ställe och starta den därefter. Robotgräsklipparen kommer att börja klippa i en spiralform tills den stöter emot ett hinder eller gränstråden (18). Därefter kör robotgräsklipparen tillbaka till laddningsstationen (19) såvida inget aktivt arbetsfönster föreligger.

- **Tidsschema**

Skifta till avsedd veckodag med navigationsknapparna (55) där inställningarna ska gälla. I normalt driftläge kommer robotgräsklipparen att börja klippa gräsmattan automatiskt på motsvarande veckodag vid den inställda tiden. För att ställ in klipptiden rekommenderas 8 timmar per dag vid 500 m². Arbetstiden kan behöva anpassas beroende på trädgårdens storlek och komplexitet.

- **Till laddningsstation**

Skicka tillbaka robotgräsklipparen till laddningsstationen (19). Robotgräsklipparen letar upp gränstråden (18) och följer denna i motsols riktning och vidare till laddningsstationen (19). Här utgår tillvalet med sekundärytan / biytan.

6.6 Styra robotgräsklipparen

Start

1. Tryck på knappen "STOP" (3) och öppna displaylocket (23) helt.
2. Lås upp manöverpanelen (2).
3. Välj avsett klippprogram samt arbetsyta med knappen "MODE" (52).
4. Tryck på knappen "START" (53).
5. Stäng displaylocket (23).

Robotgräsklipparen kör nu enligt inställningarna för klippningstiden. Under arbetstiden övervakas batteriets laddningsnivå. Denna indikeras på LCD-displayen (50). När batteriets laddningsnivå sjunker till 30 % kör robotgräsklipparen automatiskt tillbaka till laddningsstationen (19).

Avbryta klippningen

1. Tryck på knappen "STOP" (3) för att genast stoppa robotgräsklipparen.
2. Öppna displaylocket (23) helt.
3. Lås upp manöverpanelen (2).
4. Tryck efter på knapp "MODE" (52) och välj "till laddningsstation" för att skicka tillbaka robotgräsklipparen till laddningsstationen (19) längs med gränstråden (18).
5. Tryck på knappen "START" (53).
6. Stäng displaylocket (23).

STOP-status:

Efter att STOP-knappen (3) har tryckts står robotgräsklipparen i STOP-status. Detta indikeras på LCD-displayen (50). Robotgräsklipparen pausar klippningen tills denna status upphävs. Efter att manöverpanelen (2) har reglats upp visas ett fönster som föreslår att STOP-status upphävs. Efter att detta har bekräftats upphävs denna status. I annat fall kommer robotgräsklipparen att stanna kvar i stopp. Även om robotgräsklipparen startas eller skickas tillbaka till laddningsstationen (19) kommer STOP-status att upphävas. Stäng displaylocket (23).

6.7 Styra robotgräsklipparen med appen

Appen har många inställningsmöjligheter för din robotgräsklippare och kan dessutom användas

till att visa statistik och aktuell status. Robotgräsklipparen kan startas såväl manuellt som i en fastlagd arbetsintervall. Med hjälp av appen har du tillgång till SMART-läge i vilket robotgräsklipparen på egen hand bestämmer sitt arbetsintervall utifrån föreliggande väderdata. Appen visar felmeddelanden och varningar under drift och kan informera dig med push-meddelanden. Avsluta först registreringen av din robotgräsklippare för att kunna använda alla funktioner i appen.

6.7.1 Ladda ner appen

Ladda först ner Einhell-appen för din robotgräsklippare till din telefon. Einhell-appen finns på följande länk och QR-kod:

iOS: <http://qr.einhell.com/12e103ce>



Android: <http://qr.einhell.com/176c0443>



6.7.2 Registrera robotgräsklipparen

Din apparat har en IoT-funktion (Internet of Things / Sakernas internet). Din robotgräsklippare kan anslutas till ett befintligt mobilnät via ett integrerat SIM-chip och är därmed oberoende av en Bluetooth- eller WLAN-anslutning. Under de första 5 åren behöver du inte betala några användningskostnader för robotgräsklipparen i mobilnätet eftersom dessa ingår i köpesumman. Mer information om den resterande drifttiden och en möjlig förlängning finns i appen. I fabriksinställningen är funktionen avaktiverad och robotgräsklipparen försöker att ansluta till nätverket. Anslutningssymbolen på LCD-displayen (50) är då genomstruken. Följ instruktionerna i appen för att aktivera robotgräsklipparen.

Om anslutningen var framgångsrik visas detta på LCD-displayen (50). Därefter är de många inställningsmöjligheterna och funktionerna i appen tillgängliga. Se till att robotgräsklipparen och din telefon har en säker internetuppkoppling när inställningarna genomförs i appen. För en

automatisk drift av robotgräsklipparen under en programmerad arbetsperiod med SMART-läge behöver endast robotgräsklipparen vara ansluten till internet.

6.7.3 Återställa registreringen

Om anslutningssymbolen i LCD-displayen (50) inte är genomstruken när robotgräsklipparen tas i drift för första gången, måste robotgräsklipparen återställas och registreras på dig. Kontakta vår kundtjänst och se till att du har kvittot och robotgräsklipparens serienummer till hands.

6.8 Använda robotgräsklipparen

Robotgräsklipparen erbjuder många olika driftslag, vilket innebär att den kan tas i drift på olika sätt. Appen har många inställningsmöjligheter för robotgräsklipparen och kan användas till att visa statistik och aktuell status. Dessutom visar appen felmeddelanden och varningar under drift. Robotgräsklipparen kan drivas antingen manuellt med manöverpanelen (2) på robotgräsklipparen eller med hjälp av appen.

6.8.1 Manuell klippning

Start robotgräsklipparen manuellt med appen. Robotgräsklipparen börjar klippa gräsmattan under en cykel period tills batteriets laddningsnivå sjunker under 30 %. Därefter kör robotgräsklipparen tillbaka till laddningsstationen (19) och avslutar detta arbetssteg. Robotgräsklipparen drivs därmed helt manuellt och börjar inte klippa gräsmattan vid en inställd tid.

6.8.2 Tidsschema-styrning

Tidsschemat kan ställas in med navigationsknapparna (55) på robotgräsklipparen. Därefter klipper robotgräsklipparen gräsmattan på egen hand på inställda tider. Även dessa inställningar kan du göra i appen och överföra till robotgräsklipparen.

6.8.3 SMART-styrning

SMART-läget för robotgräsklipparen står för en automatisk drift med optimerade drifttider för din trädgård och aktuella väderförhållanden. Lämpligt arbetsintervall anpassas individuellt av robotgräsklipparen varje dag. Se till att robotgräsklipparen alltid är ansluten till nätverket. Innan SMART-läget kan användas måste ett par specifika data anges. Gör motsvarande inställningar i appen:

- **Plats:** Här kan du hämta platsspecifika väderdata. Därefter kan robotgräsklipparen klippa anpassat till aktuella väderleksförhållanden.
- **Intensitet:** Ange robotgräsklipparens intensitet när den ska klippa gräsmattan. Detta är

beroende av hur snabbt gräset växer. Börja med en låg intensitet och anpassa därefter vid behov.

- **Klippyta:** Ange den uppskattade klippytan. Endast ytan som ska klippas med robotgräsklipparen är relevant.
- **Tidsschema:** Definiera tidsintervallen när robotgräsklipparen inte ska klippa. Det kan vara lämpligt att begränsa klipptiderna.

Robotgräsklipparen ska helst köras under dagen för att undvika att den stör djur som är aktiva under gryningen, skymningen eller under natten, t.ex. igelkottar. Robotgräsklipparen beräknar kontinuerligt sitt individuella tidsschema utifrån de data som har angetts.

6.8.4 Felmeddelanden och varningar

Kontrollera appen regelbundet om felmeddelanden och varningar visas. Felmeddelanden, varningar samt påminnelser sänds till din telefon som push-meddelande. Om du inte vill ha sådana meddelanden, kan du ändra motsvarande inställningar i appen. Se till att bakgrundsdata i Einhell-appen är aktiverade på din telefon och att din telefon har en aktiv uppkoppling till internet.

7. Rengöring, underhåll och reservdelsbeställning

Fara!

Koppla maskinen spänningsfri inför rengörings- och underhållsarbete. Dra ut stickkontakten ur vägguttaget och slå ifrån maskinen med huvudströmbrytaren (7) (OFF) (bild 8). Ta dessutom ur batteriet ur robotgräsklipparen.

Obs! Bär arbetshandskar!

7.1 Rengöra maskinen

- Håll skyddsanordningarna, ventilationsöppningarna och motorkåpan i så damm- och smutsfritt skick som möjligt. Torka av maskinen med en ren duk eller blås av den med tryckluft med svagt tryck.
- Rengör inte robotgräsklipparen under rinnande vatten, särskilt under högtryck.
- Rengör maskinen regelbundet med en fuktig duk och en aning såpa. Använd inga rengörings- eller lösningsmedel. Dessa kan skada maskinens plastdelar. Se till att inga vätskor tränger in i maskinens inre.
- Rengör om möjligt robotgräsklipparen endast med en borste eller en trasa.
- Kontrollera knivarnas (10) och knivskivans

(11) rörlighet.

- Rengör laddningskontakterna på robotgräsklipparen (1) och laddningsstationen (19) med ett rengöringsmedel för metall eller ett mycket fint slippapper. Rengör dem för att garantera fullgod uppladdning.

7.2 Underhålla maskinen

- Slitna eller skadade knivar (10) samt deras fästsruvar ska alltid bytas ut satsvis.
- Byt ut slitna eller skadade delar.
- För att garantera lång livslängd ska alla skruvdelar samt hjul och axlar rengöras och därefter oljas in.
- Om du vårdar din robotgräsklippare regelbundet förbättras inte endast dess livslängd och prestanda, utan det blir dessutom lättare att använda maskinen och resultatet blir bättre.
- Knivarna (10) är de delar som slits mest. Kontrollera knivarnas (10) skick i regelbundna intervaller samt att de sitter fast ordentligt.
- Om du märker av kraftiga vibrationer i robotgräsklipparen, betyder detta att knivarna (10) är skadade eller har deformerats av slag. Om knivarna (10) är slitna eller skadade måste de genast bytas ut.
- Kontrollera regelbundet snittbilden på gräsmattan. Trubbiga knivar innebär att grässtrån inte klipps av rent. Därmed finns det risk för att gräsmattans yta torkar ut och sedan blir brun. Byt ut knivarna regelbundet så att gräsmattan fortfarande klipps rent och rakt.
- Kontrollera regelbundet om robotgräsklipparens undersida är smutsig. Rengör robotgräsklipparen regelbundet. Kraftig nedsmutsning ska åtgärdas omgående.
- Under de första veckorna efter att maskinen har tagits i drift och om gräsmattan dessförinnan har klippts med en konventionell gräsklippare, finns det risk för att robotgräsklipparen snabbt blir smutsig. Kontrollera därför robotgräsklipparens undersida oftare under denna tidsperiod.
- Klipp gräsmattans grässtrån endast i små steg för att undvika kraftig nedsmutsning.
- I maskinens inre finns inga andra delar som kräver underhåll.

7.2.1 Byta ut knivarna

Använd endast originalknivar eftersom det annars finns risk för att vissa funktioner inte fungerar och att säkerheten inte längre kan garanteras. Robotgräsklipparen är utrustad med tre knivar (10) som är monterade på en knivskiva (11). Dessa knivar (10) har en livslängd på upp till tre

månader (om de inte slår i några hinder). Byt ut alla tre knivar (10) samtidigt för att utesluta begränsningar i maskinens effektivitet och balans.

Gör så här för att byta ut knivarna (10) (bild 12)

- Obs! - Använd handskar:

1. Blockera rotationen av knivskivan (11) med en skruvmejsel. Sätt in skruvmejseln genom hörför avsedda hål i knivskivan (11) och skyddskammen.
2. Lossa på fästsruvarna.
3. Ta av knivarna (10) och byt ut dem mot nya. Byt alltid ut alla tre knivar (10) satsvis.
4. Dra sedan åt fästsruven på nytt. Kontrollera att de nya knivarna (10) kan rotera fritt.

Genomför regelbundet en allmän kontroll av robotgräsklipparen och ta bort alla rester som ansamlats. Kontrollera tvunget knivarnas (10) skick inför varje säsong. Kontakta vår kundtjänst om reparationer krävs. Använd endast originalreservdelar.

7.2.2 Programuppdatering

Om du vill uppdatera programmet kan du kopiera det nya programmet till ett tomt USB-minne (formatera USB-minnet i förväg vid behov). Se till att batteriet har laddats helt innan du utför följande arbetssteg.

1. Säll robotgräsklipparen i klippningsområdet. Medan programuppdateringen genomförs får robotgräsklipparen inte befinna sig i laddningsstationen.
2. Anslut ett USB-minne till USB-porten enligt beskrivningen i bilden. (Bild 11)
3. Slå på huvudströmbrytaren (7) (ON).
4. Robotgräsklipparen startar nu med uppdateringen av programmet och visar aktuell status.
5. Efter att uppdateringen har avslutats ska usb-minnet dras ut och robotgräsklipparen startas på nytt med huvudströmbrytaren (7).

7.2.3 Reparera gränstråden

För det fall att gränstråden (18) har kapats kan tråden repareras med bifogade kabelkopplingar (16). För in båda delar av den kapade gränstråden (18) i kabelkopplingen (16) och tryck sedan samman med en tång. Anslut stickkontakten till vägguttaget. Kontrollera funktionen med ledning av LED-indikeringen (21) på laddningsstationen (19).

7.3 Beställa reservdelar

Ange följande information när du beställer reservdelar:

- Maskinens typ
- Maskinens artikelnummer
- Maskinens ID-nr.
- Reservdelsnumret för reservdelen

Aktuella priser och ytterligare information finns på www.Einhell-Service.com

Reservknivar art.-nr.: 34.140.20

8. Förvaring

Ladda batteriet komplett inför vinterförvaringen och slå ifrån huvudströmbrytaren (7) på robotgräsklipparen (OFF). Ta ut batteriet ur maskinen. Koppla loss nätdelen (13) från strömförsörjningen och laddningsstationen (19).

Gränstråden (18) kan lämnas kvar utomhus under vintern. Kontrollera dock att anslutningarna är skyddade mot korrosion. Koppla loss anslutningarna för gränstråden (18) från laddningsstationen (19).

Förvara maskinen och dess tillbehör på en mörk, torr och frostfri plats samt otillgängligt för barn. Den bästa förvaringstemperaturen är mellan 5 °C och 30 °C. Förvara maskinen i originalförpackningen.

9. Transport

- Slå ifrån maskinen med huvudströmbrytaren (7) (OFF). (Bild 8)
- Montera transportskydd om förhanden.
- Skydda maskinen mot skador och kraftiga vibrationer som särskilt kan uppstå vid transport i fordon.
- Fixera maskinen så att den inte kan glida eller välta.
- Bär robotgräsklipparen i bärhandtaget (6) med knivskivan (11) riktad bort från kroppen.

10. Skrotning och återvinning

Maskinen ligger i en förpackning som fungerar som skydd mot transportskador. Denna förpackning består av olika material som kan återvinnas. Lämna in förpackningen till ett samlingsställe för återvinning. Produkten och dess tillbehör består av olika material som t.ex. metaller och plaster. Defekta produkter får inte kastas i hushållssoporna. Lämna in maskinen till ett samlingsställe i din kommun för professionell avfallshandling. Hör efter med din kommun om du inte vet var närmsta samlingsställe finns.

Avfallshandling



Elverktyg, laddningsbara batterier, tillbehör och förpackningar ska sorteras för miljövänlig återvinning

Släng inte elverktyg och batterier/uppladdningsbara batterier i hushållsavfallet!

Endast för EU-länder:

Enligt direktiv 2012/19/EU om avfall från elektrisk och elektronisk utrustning och dess införlivande i nationell lagstiftning måste elverktyg som inte längre är användbara och, enligt direktivet 2006/66/EG, defekta eller urladdade batterier samlas in separat och kasseras på ett miljöriktigt sätt.

Om den kasseras på fel sätt kan avfall från elektrisk och elektronisk utrustning ha skadliga effekter på miljön och människors hälsa, på grund av potentiell förekomst av farliga ämnen.

Kopiering eller någon typ av mångfaldigande av dokumentation som medföljer, i sin helhet eller delvis, är endast tillåtet efter skriftligt godkännande från Einhell Germany AG.

Rätten till tekniska ändringar förbehålles:

11. Indikering på laddaren samt störningsåtgärder

LED-indikering (21)	Beskrivning	Lösning
Från	- Ingen strömförsörjning	- Kontrollera strömförsörjningen.
Lyser grönt	- Beredd för klippning - Batteriet komplett laddat - Gränstråd (18) ansluten	
Blinkar grönt	- Gränstråd (18) kapad	- Granska gränstråden (18) avseende skador
Lyser rött	- Batteriet laddas	- Vänta tills batteriet har laddats helt

12. Indikering på robotgräsklipparen samt störningsåtgärder

Störningsmeddelande från robotgräsklipparen på LCD-displayen (50)

Störning	Möjlig orsak	Åtgärder
Ingen signal	- Gränstråd felaktig ansluten - Ingen strömförsörjning - Gränstråd (18) kapad	Kontrollera att LED-indikeringen (21) på laddningsstationen (19) lyser grönt. - Kontrollera att gränstråden (18) har lagts rätt och i mitten under laddningsstationen (19). - Kontrollera laddningsstationens (19) position.
Utanför	- Gränstråd felaktig ansluten - Robotgräsklipparen utanför klippningsområdet	- Kontrollera att gränstråden (18) har lagts rätt och i mitten under laddningsstationen (19). - Kontrollera att robotgräsklipparen befinner sig inom klippningsområdet.
Batterifel	- Ett batterifel har uppstått i robotgräsklipparen - Batteriet kan inte laddas. - Batteriet har nått slutet av sin livslängd	- Kontrollera att batteriet har monterats rätt. - Kontrollera att strömbrytaren (7) har slagits på (ON) medan robotgräsklipparen befinner sig i laddningsstationen (19). - Kontrollera laddningsstationens (19) position. - Byt ut batteriet vid behov.
Batteritemperaturfel	För hög / för låg batteritemperatur resp. övertemperatur i styrningen - Vid en batteritemperatur över 65 °C kör robotgräsklipparen tillbaka till laddningsstationen (19). - Vid en batteritemperatur över 45 °C eller under 0 °C stoppas laddningen och robotgräsklipparen väntar i laddningsstationen (19).	- Bestäm maskinens arbetstid under sommaren till de tidiga morgontimmarna och undvik att klippa med robotgräsklipparen under dagens varmaste timmar. - Efter att batteriet resp. styrningen har svalnat till tillåtet temperaturområde, återgår robotgräsklipparen automatiskt till sin programmerade drift.

Störningsmeddelande från robotgräsklipparen på LCD-displayen (50)

Störning	Möjlig orsak	Åtgärder
Klippare lyft	<ul style="list-style-type: none"> - Lyftsensorn är utlöst oavbrutet i 10 sekunder 	<p>Tryck på knappen "STOP" (3) för att öppna displaylocket (23). Starta om klippningen med manöverpanelen (2):</p> <ul style="list-style-type: none"> - Om detta fel uppträder ofta måste du granska klippningsområdet avseende hinder med en höjd över 10 cm. Ta bort dessa hinder eller avgränsa dem från klippningsområdet med gränstråd (18).
Klippare block	<ul style="list-style-type: none"> - Hindersensorn har aktiverats flera gånger inom en minut - Hindersensorn permanent aktiverad i 10 sekunder - Hindersensorn aktiverad tre gånger vid körning tillbaka till laddningsstationen (19) 	<p>Tryck på STOP-knappen (3) för att öppna displaylocket (23). Starta om klippningen med manöverpanelen (2):</p> <ul style="list-style-type: none"> - Kontrollera om robotgräsklipparen blockeras av ett hinder eller har klämts fast mellan träd, buskar eller liknande. Åtgärda hindret eller undvik detta område. - Om detta fel uppträder ofta måste du granska dragningen av gränstråden (18). Var särskilt uppmärksam på trånga vinklar, korridorer, staket, klippor osv. och anpassa utformningen av gränstråden (18) vid behov. - Kontrollera om gräset är för högt och om robotgräsklipparen därför blockeras. I detta fall måste du först klippa ned gräset till under 60 mm.
För nära stationen	<ul style="list-style-type: none"> - Robotgräsklipparen har skickats tillbaka för nära laddningsstationen (19). 	<p>Tryck på STOPP-knappen (3) för att öppna displaylocket (23). Starta om klippningen med manöverpanelen (2):</p> <ul style="list-style-type: none"> - Robotgräsklipparen bör skickas tillbaka till laddningsstationen (19) med minst 2 m avstånd.
Har vält	<ul style="list-style-type: none"> - Robotgräsklipparen har tipats varaktigt i 10 sekunder - Robotgräsklipparen lutade för länge i en riktning 	<p>Tryck på STOP-knappen (3) för att öppna displaylocket (23). Starta om klippningen med manöverpanelen (2):</p> <ul style="list-style-type: none"> - Ställ robotgräsklipparen på en jämn yta och starta den sedan på nytt. - Om robotgräsklipparen har vält pga. en brant slänt, måste du anpassa gränstråden (18) för att undvika alltför branta slutningar.
Hjulfel	<ul style="list-style-type: none"> - Bakhjulen (8) har lyfts av ett hinder - Bakhjulen (8) roterar fritt pga. ojämnheter i gräsmattan 	<p>Tryck på knappen "STOP" (3) för att öppna displaylocket (23). Starta om klippningen med manöverpanelen (2):</p> <ul style="list-style-type: none"> - Ställ robotgräsklipparen på en jämn yta och starta den sedan på nytt.

Störningsmeddelande från robotgräsklipparen på LCD-displayen (50)

Störning	Möjlig orsak	Åtgärder
STOPP-knapp fel	Displaylocket (23) har öppnats, men knappen "STOP" (3) har ännu inte tryckts in	Tryck på knappen "STOP" (3) för att öppna displaylocket (23). Starta om klippningen med manöverpanelen (2): <ul style="list-style-type: none"> - Kontrollera att displaylocket (23) kan öppnas och stängas med knappen "STOP" (3). - Kontrollera funktionen för knappen "STOP" (3).
PCB övertemperatur	För hög / för låg batteritemperatur resp. övertemperatur i styrningen <ul style="list-style-type: none"> - Vid en batteritemperatur över 65 °C kör robotgräsklipparen tillbaka till laddningsstationen (19). - Vid en batteritemperatur över 45 °C eller under 0 °C stoppas laddningen och robotgräsklipparen väntar i laddningsstationen (19). 	 <ul style="list-style-type: none"> - Bestäm maskinens arbetstid under sommaren till de tidiga morgontimmarna och undvik att klippa med robotgräsklipparen under dagens varmaste timmar. - Efter att batteriet resp. styrningen har svalnat till tillåtet temperaturområde, återgår robotgräsklipparen automatiskt till sin programmerade drift.
Regn	- regnsensorn (5) har löst ut.	 <ul style="list-style-type: none"> - vänta tills robotgräsklipparen har torkat. - En detaljerad beskrivning av sensorn finns i kapitel 5.2.
Sensorfel	- Robotgräsklipparen har stoppats pga. ett sensorfel	Slå ifrån huvudströmbrytaren (7) (OFF) och slå sedan på (ON) igen för att starta robotgräsklipparen på nytt.
Motorfel / motoröverström	- Robotgräsklipparen har stannat på grund av överström i motorn eller ett motorfel	Slå ifrån huvudströmbrytaren (7) (OFF) och slå sedan på (ON) igen för att starta robotgräsklipparen på nytt. <ul style="list-style-type: none"> - Kontrollera grässets höjd inom klippningsområdet och klipp ev. ned gräset till under 60 mm höjd. - Höj klippningshöjden. Börja alltid med en högre klippningshöjd och reducera denna i små steg ned till avsedd höjd. - Granska knivskivorna (11) och hjulen avseende nedsmutsning. Rengör dessa delar noggrant. - Kontrollera om bakhjulen och knivskivan (11) är blockerad. Kontakta din kundtjänst om du inte kan åtgärda dessa blockader på egen hand.
Driftstörning	- Robotgräsklipparen har stoppats pga. ett driftfel	Slå ifrån huvudströmbrytaren (7) (OFF) och slå sedan på (ON) igen för att starta robotgräsklipparen på nytt.

Felsökning

Störning	Möjlig orsak	Åtgärder
Robotgräsklipparen står i klippningsområdet. Robotgräsklipparen kan inte slås på.	<ul style="list-style-type: none"> - För låg batterispänning - Störning i strömkretsen eller elektroniken 	<ul style="list-style-type: none"> - Flytta tillbaka robotgräsklipparen till laddningsstationen (19) där den kan laddas. - Slå på huvudströmbrytaren (7) (ON). - Kontakta vår kundtjänst.
Robotgräsklipparen kan inte köra tillbaka till laddningsstationen	<ul style="list-style-type: none"> - Laddningsstationen (19) inte rätt installerad. 	<ul style="list-style-type: none"> - Kontrollera att LED-indikeringen (21) på laddningsstationen (19) lyser grönt. - Kontrollera att gränstrådarna (18) är anslutna till laddningsstationen (19) och att den främre gränstråden (18) har dragits mitt under laddningsstationen (19). - Kontrollera att laddningsstationen (19) har positionerats rätt.
Robotgräsklipparen stannar eller kör okontrollerat i närheten av begränsningsöar.	<ul style="list-style-type: none"> - Gränstråden (18) har inte installerats rätt runt om begränsningsöarna. 	<ul style="list-style-type: none"> - Anpassa gränstrådens (18) position. - Se till att gränstråden (18) inte korsas.
Robotgräsklipparen är mycket högljudd.	<ul style="list-style-type: none"> - Knivarna (10) skadade - Främmande vidhäftande rester på knivarna (10) - Robotgräsklipparen har startats för nära hinder - Knivdriften eller drivmotorn är skadad - Andra delar i robotgräsklipparen är skadade 	<ul style="list-style-type: none"> - Byt ut knivarna(10). De tre klingorna (10) måste bytas ut samtidigt. - Drifteffektiviteten i robotgräsklipparen är beroende på hur vassa knivarna (10) är. Se därför till att knivarna (10) hålls i fullgott skick. - Slå ifrån robotgräsklipparen säkert och använd arbetshandskar medan du rengör knivarna (10) för att undvika skärskador. - Låt kundtjänst reparera eller byta ut motorn.
Robotgräsklipparen stannar kvar i laddningsstationen. Robotgräsklipparen kör alltid tillbaka till laddningsstationen.	<ul style="list-style-type: none"> - Arbetstiderna har ställts in felaktigt - Batteri tomt - Regnsensorn har löst ut - Förhöjd batteritemperatur 	<ul style="list-style-type: none"> - Kontrollera arbetstiderna som har ställts in - Robotgräsklipparen påbörjar och avslutar klippningen beroende på tidsfönstret som har ställts in. Utanför detta tidsintervall stannar robotgräsklipparen kvar i laddningsstationen (19).
Robotgräsklipparen stannar på gränstråden och kan inte nå laddningsstationen.	<ul style="list-style-type: none"> - Batteri tomt - Gränstrådens (18) längd är för lång, dvs. sträckan till laddningsstationen (19) är för lång för batteriet som används. 	<ul style="list-style-type: none"> - Ta bort möjliga hinder på gränstråden (18). Se till att det finns tillräckligt avstånd till hinder när gränstråden (18) läggs. - Använd ett batteri med högre kapacitet. - OBS! Om ett multi-Ah-batteri (t.ex. 4-6 Ah) används ska den högre kapaciteten ställas in. Tack vare den skonsamma laddningen och urladdningen vid robotgräsklippare är det inte nödvändigt att använda den lägre kapaciteten för att förlänga livslängden.

OBS! Kapade gränstrådar och följdskador täcks inte av garantin!

13. Lampor på laddaren

Indikeringsstatus		Betydelse och åtgärder
Röd lysdiod	Grön lysdiod	
Från	Blinkar	Driftberedd Laddaren är ansluten till elnätet och driftberedd, inget batteri i laddaren.
Till	Från	Laddning Laddaren snabbbladdar batteriet. De olika laddningstiderna anges på laddaren. Märk! Beroende på befintlig laddningsnivå i batteriet kan de verkliga laddningstiderna till viss del avvika från angivna laddningstider.
Från	Till	Batteriet har laddats och är klart för användning. (READY TO GO) Därefter kopplas laddaren om till skonladdning tills batteriet har laddats helt. Låt batteriet sitta kvar i laddaren i ytterligare ca 15 min. Åtgärd: Ta ut batteriet ur laddaren. Koppla loss laddaren från elnätet.
Blinkar	Från	Anpassningsladdning Laddaren har ställts in på ett läge för skonsam laddning. Av säkerhetsskäl laddas batteriet upp långsammare och behöver mer tid. Detta kan ha följande orsaker: - Batteriet har inte laddats under mycket lång tid. - Batteriets temperatur är inte i idealområdet. Åtgärd: Vänta tills batteriet har laddats, batteriet kan ändå laddas vidare.
Blinkar	Blinkar	Störning Batteriet kan inte längre laddas. Batteriet är defekt. Åtgärd: Ett defekt batteri får inte längre laddas. Ta ut batteriet ur laddaren.
Till	Till	Temperaturstörning Batteriet är för varmt (t ex direkt solstrålning) eller för kallt (under 0°C) Åtgärd: Ta ut batteriet och förvara det i rumstemperatur i en dag (ca 20°C).

Serviceinformation

I alla länder som nämns i garantibeviset har vi kompetenta servicepartners. Adresserna till dessa partners finns i garantibeviset. Våra partners står gärna till tjänst för alla slags servicearbeten såsom reparation och tillhandahållande av reservdelar, slitagedelar och förbrukningsmaterial.

Kom ihåg att följande delar i denna produkt är utsatta för ett bruksmässigt och naturligt slitage samt att följande delar krävs som förbrukningsmaterial.

Kategori	Exempel
Slitagedelar*	Batteri
Förbrukningsmaterial/förbrukningsdelar*	Knivar
Delar som saknas	

* ingår inte tvunget i leveransomfattningen!

Vid brister eller störningar kan du anmäla detta på webbplatsen www.Einhell-Service.com. Ge en detaljerad beskrivning av felet som har uppstått och besvara alltid följande frågor:

- Fungerade produkten först eller var den defekt från början?
- Märkte du av någonting innan produkten slutade att fungera (symptomer före defekt)?
- Enligt din åsikt, vilken funktion är felaktig i produkten (huvudsymptom)?
Beskriv den felaktiga funktionen.

Garantibevis

Bästa kund,

Våra produkter genomgår en sträng kvalitetskontroll. Om denna produkt mot förmodan inte fungerar på rätt sätt, beklagar vi detta och ber dig att kontakta vår serviceavdelning under adressen som anges på garantikortet. Vi står även gärna till tjänst på telefon under servicenumret som anges nedan. Följande punkter gäller för att du ska kunna göra anspråk på garantin:

1. Dessa garantivillkor vänder sig enbart till konsumenter, dvs. naturliga personer som inte har för avsikt att använda denna produkt i kommersiellt syfte eller inom egen verksamhet. Dessa garantivillkor reglerar ytterligare garantitjänster som nedanstående tillverkare erbjuder köpare av nya produkter. Dessa tjänster är en komplettering till den lagstadgade garantin. Garantianspråk som regleras enligt lag påverkas inte av denna garanti. Våra garantitjänster är gratis för dig.
2. Garantitjänsterna omfattar endast sådana brister på produkten, köpt i Europeiska unionen, och som bevisligen kan härledas till material- eller tillverkningsfel. Produkten som du har av Europeiska Unionens köpt ska vara ny och härstamma från nedanstående tillverkare. Vi avgör om sådana brister i produkten ska åtgärdas eller om produkten ska bytas ut. Tänk på att våra produkter endast får användas till ändamålsenligt syfte och inte har konstruerats för kommersiell, hantverksmässig eller yrkesmässig användning. Ett garantiavtal sluts därför ej om produkten inom garantitiden har använts inom yrkesmässiga, hantverksmässiga eller industriella verksamheter eller har utsatts för liknande påkänning. Vid artiklar av märket "Professional" gäller inte uteslutandet för kommersiell, hantverksmässig eller yrkesmässig användning.
3. Garantin omfattar inte:
 - Skador på produkten som kan härledas till att monteringsanvisningen missaktats eller på grund av felaktig installation, åsidosatt bruksanvisning (t.ex. anslutning till felaktig nätspänning eller strömtyp), åsidosatta underhålls- och säkerhetsbestämmelser, påverkan på produkten från onormala miljövillkor eller av bristfällig skötsel eller underhåll.
 - Skador på produkten som kan härledas till missbruk eller ej ändamålsenlig användning (t.ex. överbelastning av produkten eller användning av ej godkända insatsverktyg eller tillbehör), främmande partiklar som har trängt in i produkten (t.ex. sand, sten eller damm), transportskador, yttre våld eller yttre påverkan (t.ex. skador efter att produkten fallit ned).
 - Skador på produkten eller delar av produkten som kan härledas till bruksmässigt, normalt eller för övrigt naturligt slitage. Exempelvis är batterier och batteripaket utsatta för naturligt slitage och är i sin konstruktion dimensionerade för ett begränsat antal cykler. Slitaget påverkas negativt främst av avkrävda laster eller laddningshastigheter, men även av exponering mot värme, kyla, vibration och slag.
4. Garantitiden uppgår till 2 år och gäller från datumet när produkten köptes. Medan garantitiden fortfarande gäller ska anspråk på garanti ställas inom två veckor efter att defekten fastställdes. Det är inte möjligt att ställa anspråk på garanti efter att garantitiden har löpt ut. Garantitiden förlängs inte när produkten repareras eller byts ut, dessutom medför sådana arbeten inte att en ny garantitid börjar gälla för produkten eller för ev. reservdelar som har monterats in. Detta gäller även vid service på plats.
5. Anmäl den defekta produkten på följande webbplats för att göra anspråk på garantin: www.Einhell-Service.com. Se till att du har sparat på kvittot eller ett annat köpebevis som påvisar att du har köpt denna produkt i nytt skick. Produkter som sänds in utan köpebevis eller utan märkskylt täcks inte av våra garantitjänster eftersom de inte kan identifieras. Om defekten i produkten täcks av våra garantitjänster, får du genast en reparerad eller ny produkt av oss.
6. Om du har flyttat produkten till ett annat land i Europeiska unionen än det land där produkten köptes, tillhandahålls våra garantitjänster av en lokal servicepartner. Om produkten har flyttats till ett land utanför Europeiska unionen täcks den inte längre av garantin.

Givetvis kan vi även, mot debitering, åtgärda skador som antingen inte täcks av garantin eller som har uppstått efter garantitidens slut. Skicka in produkten till nedanstående serviceadress. För slitage- och förbrukningsdelar samt för delar som saknas hänvisar vi till begränsningarna i garantin enligt serviceinformationen som anges i denna bruksanvisning.

Garant/ Service: Einhell Nordic A/S, Rokhøj 26, 8520 Lystrup, Denmark

Obsah

1. Bezpečnostní pokyny
2. Popis přístroje a rozsah dodávky
3. Použití v souladu s určeným účelem
4. Technické údaje
5. Uvedení do provozu
6. Obsluha
7. Čištění, údržba a objednání náhradních dílů
8. Skladování
9. Přeprava
10. Likvidace a recyklace
11. Indikace nabíjecí stanice a odstranění chyb
12. Indikace robotické sekačky a odstranění chyb
13. Indikace nabíječky



Nebezpečí! - Ke snížení rizika zranění si přečíst návod k obsluze

Tento přístroj nesmějí používat děti. Děti nesmějí provádět čištění a údržbu přístroje. Tento přístroj směřují používat osoby se sníženými fyzickými, smyslovými nebo duševními schopnostmi nebo s nedostatečnými zkušenostmi a vědomostmi pouze tehdy, pokud jsou pod dohledem nebo pokud byly poučeny ohledně bezpečného používání přístroje a rozumějí nebezpečím, která mohou v důsledku použití vzniknout. Děti si nesmějí s přístrojem hrát.

Nebezpečí!

Při používání přístrojů je třeba dodržovat určitá bezpečnostní opatření, aby se zabránilo zraněním a škodám. Přečtěte si proto pečlivě tento návod k obsluze / bezpečnostní pokyny. Dobře si ho/ je uložte, abyste měli tyto informace kdykoliv po ruce. Pokud předáte přístroj jiným osobám, odevzdejte s ním i tento návod k obsluze / tyto bezpečnostní pokyny. Nepřebíráme žádné ručení za škody a úrazy vzniklé v důsledku nedodržování tohoto návodu k obsluze a bezpečnostních pokynů.

1. Bezpečnostní pokyny

Příslušné bezpečnostní pokyny naleznete v příloženém brožurce!

Varování!

Přečtěte si veškeré bezpečnostní pokyny, grafická znázornění a technické údaje, jimiž je toto elektrické nářadí opatřeno. Zanedbání při dodržování následujících instrukcí mohou mít za následek zásah elektrickým proudem, požár a/ nebo těžká zranění.

Všechny bezpečnostní pokyny a instrukce si uložte pro budoucí použití.

Vysvětlení použitých symbolů (viz obr. 14)

- A. VÝSTRAHA – před provozem stroje si přečtěte návod k obsluze!
- B. VÝSTRAHA – při provozu stroje dodržujte odpovídající bezpečnostní vzdálenost!
- C. VÝSTRAHA – před prováděním prací na stroji nebo před nadzvednutím stroje aktivujte blokovací zařízení! POZOR – nedotýkejte se rotujících nožů!
- D. VÝSTRAHA – na stroji nejezděte! POZOR – nedotýkejte se rotujících nožů!
- E. Třída ochrany II (dvojitá izolace)
- F. Akumulátory skladujte jen v suchých prostorech s teplotou v rozsahu od +10 °C do +40 °C. Akumulátory skladujte pouze v nabitěm stavu (min. 40% nabití).
- G. Třída ochrany III
- H. Pomalá pojistka 2 A
- I. Pouze pro použití v suchých prostorech.
- J. VAROVÁNÍ: Pro nabíjení baterie používejte pouze odnímatelný síťový zdroj NT24/1 / PS24/1, který byl dodán s tímto přístrojem.

Pozor!

Během bouřky vytáhněte síťovou zástrčku a odpojte ohraničovací drát od nabíjecí stanice.

2. Popis přístroje a rozsah dodávky**2.1 Popis přístroje (obr. 1/2)**

1. Robotická sekačka
2. Ovládací panel
3. STOP tlačítko / odblokovací tlačítko krytu displeje
4. Nastavení výšky sekání
5. Dešťový senzor
6. Rukojeť pro přenášení
7. Hlavní spínač
8. Zadní kolečko
9. Kryt přihrádky na akumulátory
10. Čepele
11. Nožový kotouč
12. Přední kolo
13. Síťový zdroj (kabel)
14. Upevňovací háky
15. Upevňovací šroub
16. Kabelová spojka
17. Náhradní čepel
18. Ohraničovací drát
19. Nabíjecí stanice
20. Nabíjecí kolík
21. LED indikace
22. Šestihranný klíč
23. Kryt displeje
24. Přípojka USB
25. Pravitko (k vyjmutí)

2.2 Rozsah dodávky a rozbalení

Zkontrolujte prosím úplnost výrobku na základě popsaného rozsahu dodávky. V případě chybějících dílů se prosím obraťte nejpozději během 5 pracovních dnů po zakoupení výrobku na naše servisní středisko nebo prodejnu, kde jste přístroj zakoupili, přičemž předložte platný doklad o koupi. Dbejte prosím na tabulku o záruce v servisních informacích na konci návodu.

- Otevřete balení a přístroj opatrně vyjměte z balení.
- Odstraňte obalový materiál, obalové a přepravní pojistky (pokud jsou použity).
- Překontrolujte, zda je rozsah dodávky úplný.
- Zkontrolujte přístroj a příslušenství, zda nebyly při přepravě poškozeny.
- Obal si pokud možno uschovejte až do uplynutí záruční doby.

Nebezpečí!

Přístroj a obalový materiál nejsou dětská hračka! Děti si nesmí hrát s plastovými sáčky, fóliemi a malými díly! Hrozí nebezpečí spolknutí a udušení!

Rozsah dodávky, montážní materiál a příslušenství (částečně nejsou součástí dodávky):

Obsah dodávky naleznete v příloženém informačním listu k rozsahu dodávky.

- Robotická sekačka
- Síťový zdroj (kabel)
- Nabíjecí stanice
- Upevňovací šrouby (4 ks)
- Náhradní čepele
- Upevňovací háky
- Ohraničovací drát
- Kabelová spojka
- Šestihranný klíč
- Akumulátor
- Nabíječka
- Pravitko (k vyjmutí)
- Originální návod k provozu
- Bezpečnostní pokyny

Potřebné pomůcky (nejsou součástí dodávky)

- Kladívko
- Kleště
- Odizolovací kleště
- Vodováha (volitelně)

3. Použití v souladu s určeným účelem

Robotická sekačka je vhodná pro soukromé použití na zahradách domů a chat a je určena výhradně pro sekání trávníků.

Přístroj smí být používán pouze podle svého účelu určení. Jakékoli použití přesahující rámec tohoto určení představuje použití v rozporu s určeným účelem. Za škody nebo zranění všeho druhu, ke kterým došlo v důsledku použití v rozporu s určeným účelem, ručí uživatel / obsluhující osoba, nikoli výrobce.

Dbejte prosím na to, že naše přístroje nebyly podle svého účelu určení konstruovány pro živnostenské, řemeslnické nebo průmyslové použití. Nepřebíráme žádnou záruku, pokud je přístroj používán v živnostenských, řemeslných nebo průmyslových podnicích a při srovnatelných činnostech.

4. Technické údaje

Napětí	18 V
Počet otáček motoru	3 500 min ⁻¹
Druh ochrany	IPX4
Třída ochrany	III
Hmotnost	8,4 kg
Šířka záběru	18 cm
Počet čepelí	3
Max. stoupání	35 %
Hladina akustického výkonu L _{WA}	57 dB (A)
Nejistota K	2,3 dB (A)
Nastavení výšky sekání	20–60 mm, plynulé
Přípustná délka ohraničovacího drátu max.	250 m

Anténa ohraničovacího drátu

Provozní frekvenční pásmo	0–148,5 kHz
Maximální vysílací výkon	67,05 dBuA/m

GSM připojení:

Provozní frekvenční pásmo: E-GSM900 / DCS1800
Maximální vysílací výkon: 33 dBm

Spojení LTE (CAT-M, resp. NB-IoT)

Provozní frekvenční pásmo: Pásmo 1 / 3 / 8 / 20 / 28
Maximální vysílací výkon: 21 dBm

Síťový zdroj

Vstupní napětí:	100–240 V ~ 50/60 Hz
Výstupní napětí:	24 V d. c.
Výstupní proud:	1,5 A
Třída ochrany:	II/□

Vibrace byly stanoveny podle norem EN ISO 3744:1995 a ISO 11094: 1991.

Varování!

Tento přístroj produkuje během provozu elektromagnetické pole. Toto pole může za určitých okolností ovlivňovat aktivní nebo pasivní lékařské implantáty. Aby se zabránilo vážným nebo smrtelným poraněním, doporučujeme osobám s lékařskými implantáty konzultovat před používáním přístroje lékaře a výrobce lékařského implantátu.

5. Uvedení do provozu

Před zahájením instalace robotické sekačky si přečtěte celý návod k provozu. Kvalita instalace má vliv na to, jak dobře bude robotická sekačka později pracovat.

5.1 Funkční princip

Robotická sekačka volí svůj směr náhodně. Zahrada se přitom kompletně poseká tak, že robotická sekačka pojíždí všechny oblasti na ploše uzavřené ohraničovacím drátem (18). Jakmile robotická sekačka rozpozná správně nainstalovaný ohraničovací drát (18), otočí se a jede jiným směrem v rámci oblasti. Všechny oblasti, které chcete uvnitř plochy chránit – např. zahradní jezírka, stromy, nábytek nebo květinové záhony – musí být také obehnány ohraničovacím drátem (18). Ohraničovací drát (18) musí tvořit uzavřený obvod. Pokud robotická sekačka v oblasti sekání narazí na překážku, popojede dozadu a pokračuje v sekání dál jiným směrem (obr. 3).

5.2 Senzory

Robotická sekačka je vybavena několika bezpečnostními senzory.

- **Senzor zvednutí:**
Pokud se robotická sekačka nadzvedne zezadu o více než 30° ze země nebo předtím kolo (12) ztratí kontakt se zemí, zastaví se okamžitě sekačka a otáčení čepelí (10).
- **Senzor náklonu:**
Pokud se robotická sekačka silně nakloní v jednom směru, pak se sekačka a rotace čepelí (10) okamžitě zastaví.
- **Senzor překážek:**
Robotická sekačka rozpoznává překážky, které jí stojí v cestě. Pokud se robotická sekačka střetne s překážkou, pak se sekačka a rotace čepelí (10) okamžitě zastaví a sekačka odjede směrem dozadu od překážky.
- **Dešťový senzor:**
Robotická sekačka je vybavena dešťovým senzorem (5), aby se zabránilo jejímu provozování v dešti. Pokud je detekován déšť, vrátí se robotická sekačka do nabíjecí stanice (19) a tam se kompletně nabije. Po opětovném vysušení senzoru deště (5) zůstane robotická sekačka v nabíjecí stanici (19) další dvě hodiny. Teprve potom opět obnoví práci, pokud se ještě nachází v aktivním časovém okně. Je-li aktivován dešťový senzor (5) (doporučeno kvůli šetrnosti k trávníku), je na displeji (50) zobrazen světlý mrak. Pokud senzor sepne,

objeví se tmavý mrak s kapkami deště. Nezkratujte oba kovové senzory kovem nebo jiným vodivým materiálem. To negativně ovlivňuje správnou funkci robotické sekačky. Nezkratujte oba kovové senzory kovem nebo jiným vodivým materiálem. To negativně ovlivňuje správnou funkci robotické sekačky.

5.3 Příprava

Nejprve si vytvořte náskres svého trávníku. Nakreslete také překážky a vytvořte plán, jak je chcete chránit. Tím se usnadní nalezení vhodné polohy pro nabíjecí stanici (19) a položení ohraničovacího drátu (18) kolem křovin, květinových záhonů atd. (obr. 4). Při výšce trávníku nad 60 mm se musí provést jeho zkrácení, aby nedošlo k nadměrnému zatížení robotické sekačky a k omezení efektivity provozu. Použijte k tomu konvenční sekačku nebo vyžínač. Z trávníku uklidte všechny volné předměty, které by mohla robotická sekačka poškodit nebo které by mohly poškodit robotickou sekačku. Připravte si následující nástroje: kladívko, kleště, odizolovací kleště a vodováhu (volitelně).

Montáž akumulátoru

Pro provoz robotické sekačky je zapotřebí akumulátor (A) série Power-X-Change. **Pozor:** Akumulátor (A) možná, v závislosti na variantě modelu, není součástí dodávky vaší robotické sekačky. Otevřete kryt přihrádky na akumulátor (9). Stiskněte západkové tlačítko akumulátoru (A) a zasuňte akumulátor (A) do otvoru, který je k tomu určený. Zavřete kryt přihrádky na akumulátor (9) a dbejte na správné zacvaknutí (obr. 10). Pro odstranění akumulátoru (A) otevřete kryt přihrádky na akumulátor (9). Stiskněte západkové tlačítko akumulátoru (A) a akumulátor (A) vytáhněte.

5.4 Nabíjecí stanice

5.4.1 Umístění nabíjecí stanice

Nejprve určete nejlepší místo pro nabíjecí stanici (19). Je zapotřebí venkovní zásuvka, která trvale dodává proud, aby robotická sekačka vždy fungovala. Nabíjecí stanice (19) musí být umístěna na rovném povrchu ve výšce travního drnu. Dbejte na to, aby tato oblast byla rovná a suchá. Vyberte místo ve stínu, protože akumulátor se nabíjí nejlépe v chladném prostředí. Navíc dbejte na to, aby byl ohraničovací drát minimálně 2 m před nabíjecí stanicí (19) položen rovně (obr. 5a). Zakřivení drátu přímo před nabíjecí stanicí (19) mohou vést k potížím při najíždění sekačky k nabíjení.

5.4.2 Lokalizace nabíjecí stanice

Když je akumulátor téměř prázdný, vrací se robotická sekačka zpět k nabíjecí stanici (19) tak, že následuje ohraničovací drát (18) proti směru hodinových ručiček až k nabíjecí stanici (19). Dbejte proto na správné umístění nabíjecí stanice (19) (obr. 5b).

5.4.3 Připojení nabíjecí stanice k síťovému zdroji

1. Před připojením nabíjecí stanice (19) k elektrickému napájení zajistěte, aby síťové napětí činilo 100–240 V při 50/60 Hz.
2. Síťový zdroj zapojte (13) přímo do zásuvky. Kabel nepoužívejte pro žádné jiné účely.
3. Nepoužívejte poškozený síťový zdroj (13). V případě poškození kabelů nebo síťového zdroje (13) se okamžitě obraťte na autorizovaného odborníka.
4. Robotickou sekačku nenabíjejte ve vlhkém prostředí. Robotickou sekačku nenabíjejte při teplotách vyšších než 40 °C nebo nižších než 5 °C.
5. Robotickou sekačku a síťový zdroj (13) neumísťte do blízkosti vody, zdrojů tepla a chemikálií. Kabel síťového zdroje (13) neumísťte do blízkosti ostrých hran, abyste zabránili jeho poškození.
6. Síťový zdroj (13) spojte s nabíjecí stanicí (19) (obr. 5c).

Abyste akumulátor robotické sekačky nabili již během instalace, zapněte nejprve robotickou sekačku hlavním vypínačem (7) a postavte ji do nabíjecí stanice (19).

5.4.4 Informace k procesu nabíjení

Robotická sekačka se vrací k nabíjecí stanici v jedné z následujících situací (19):

- Posíláte robotickou sekačku ručně zpět.
- Stav nabití akumulátoru klesl pod 30 %.
- Denní pracovní doba je u konce.
- Zareagoval dešťový senzor.
- Robotická sekačka je přehřátá.
- Režim „Sekání u rohů“, popř. „Spot Mowing“ byl spuštěn mimo nastavené pracovní okno a ukončen robotickou sekačkou.

Při návratu jede robotická sekačka podél ohraničovacího drátu (18) samostatně až k nabíjecí stanici (19).

Jede-li robotická sekačka zpět k nabíjecí stanici (19), hledá si ohraničovací drát (18) a jede podle něj proti směru hodinových ručiček. Během nabíjení akumulátoru svítí kontrolka LED

(21) na nabíjecí stanici (19) červeně. Svítí-li LED kontrolka (21) na nabíjecí stanici (19) zeleně, signalizuje to, že je akumulátor zcela nabitý. Po úplném nabití se robotická sekačka buď opět pustí do sekání, nebo zůstane až do další pracovní doby v nabíjecí stanici (19).

Pokud se při návratu k nabíjecí stanici (19) na ohraničovacím drátu nachází překážka (18), zůstane robotická sekačka po několika pokusech stát před touto překážkou a nemůže se dostat zpět k nabíjecí stanici (19). Z ohraničovacího drátu odstraňte všechny překážky (18).

Pokud teplota akumulátoru překročí 45 °C, nabíjení se přeruší, aby se zabránilo poškození akumulátoru. Po opětovném poklesu teploty pokračuje nabíjení automaticky.

Pokud teplota ovládnutí robotické sekačky překročí 65 °C, vrací se robotická sekačka zpět do nabíjecí stanice (19). Po opětovném poklesu teploty se opět spustí sekání podle nastavení. Pokud se akumulátor vybije, než se robotická sekačka vrátí do nabíjecí stanice (19), nedá se robotická sekačka již spustit. Umístěte robotickou sekačku zpět k nabíjecí stanici (19) a nechte zapnutý hlavní vypínač (7). Robotická sekačka se automaticky nabije.

5.5 Ohraničovací drát

POZOR! Přerušené ohraničovací dráty a následné škody nepodléhají záruce!

5.5.1 Pokládka ohraničovacího drátu

Ohraničovací drát (18) se dá položit jak na zemi, tak v zemi. Když je půda tvrdá nebo suchá, upevňovací háky se mohou (14) při zarážení zlomit. Pokud je půda velmi suchá, pak před pokládkou ohraničovacího drátu trávník zavlažte.

• Instalace na zemi

Pokud trávník nechcete později vertikotovat nebo provzdušňovat, položte ohraničovací drát (18) pevně na zem a upevněte ho přiloženými upevňovacími háky (14). V prvních týdnech používání robotické sekačky můžete polohu ohraničovacího drátu ještě upravit. Po nějaké době však bude ohraničovací drát přerostlý trávou a již nebude vidět. Nainstalujte ohraničovací drát s maximální vzdáleností 1 m mezi jednotlivými upevňovacími háky (14). Na nerovných místech trávníku snižte vzdálenost mezi upevňovacími háky. Vyhýbejte se situacím, při nichž drát nedoléhá na zem. Zajistěte, aby ohraničovací drát nemohl být přeseknut robotickou sekačkou.

• Instalace v zemi

Ohraničovací drát zahrabejte až 5 cm hluboko do země. Tím se zabrání poškození ohraničovacího drátu (18) například při vertikaci nebo provzdušňování.

Upozornění!

Ponechte si 1 m drátu na zadním konci nabíjecí stanice, abyste mohli provést pozdější úpravy.

5.5.2 Úzká místa

Pokud plocha trávníku zahrnuje úzké místo, může na něm vaše robotická sekačka pracovat, pokud má koridor šířku minimálně 1,4 m (80 cm mezi ohraničovacím drátem) a délku max. 8 m (obr. 3).

5.5.3 Vzdálenost od hranice zahrady

Když se robotická sekačka přibližuje k ohraničovacímu drátu (18), rozpozná ho pomocí senzorů umístěných na své přední části. Než se však robotická sekačka otočí, přejede ohraničovací drát (18) až o 30 cm. Zohledněte to při plánování oblasti sekání (obr. 6a).

5.5.4 Položení drátu v rozích

Zabraňte pokládání ohraničovacího drátu (18) v rozích v pravém úhlu (90°). Aby se zajistilo, že se robotická sekačka nebude pohybovat příliš daleko za ohraničovací drát (18), položte místo toho ohraničovací drát (18) tak, jak je znázorněno na obr. 6b.

5.5.5 Výpočet stoupání trávníku

Robotická sekačka může překonávat stoupání až 35 %. Vyvarujte se proto strmějšího stoupání. Stoupání lze určit pomocí překonávané výšky na vzdálenost (obr. 6c).

Příklad: $a / b = 35 \text{ cm} / 100 \text{ cm} = 35 \%$

5.5.6 Instalace ohraničovacího drátu ve stoupáních

Ve stoupáních může robotická sekačka zejména na mokré trávě sklouznout a tím přejet ohraničovací drát (18). Proto se doporučuje dbát na následující body (obr. 6d):

- Na horní části svahu by se ohraničovací drát (18) neměl instalovat na stoupáních nad 35 %. Dodržujte zde vzdálenost 30 cm od překážek a okrajů trávníku.
- Na dolní části svahu by se ohraničovací drát (18) neměl instalovat na stoupáních nad 17 %. Dodržujte zde vzdálenost 40 cm od překážek a okrajů trávníku.

5.5.7 Jízdní trasy a dlážděné chodníky

- Oddělte zvýšené chodníky, plochy se šterkem nebo kúrou, hlubší záhony nebo podobné plochy. Položte ohraničovací drát (18) ve vzdálenosti minimálně 30 cm (obr. 6e a 6g).
- Chodníky probíhající v jedné rovině s travním drnem nemusí být odděleny, protože robotická sekačka přes ně může snadno přejet. Ohraničovací drát (18) smí být položen i přes chodníky (obr. 6f a 6g).

5.5.8 Ohraničené ostrůvky

Chraňte překážky v oblasti sekání vytvořením ohraničených ostrůvků. Tím se může zabránit kolizi s citlivými objekty, zahradními jezírky, stromy, nábytkem, květinovými záhony atd. (obr. 6h a 6i).

- Vysuňte ohraničovací drát (18) od okrajů k chráněným objektům.
- Zafixujte ohraničovací drát (18) upevňovacími háky (14) ve směru hodinových ručiček kolem chráněného objektu.
- Ohraničené ostrůvky kompletně ohradte a dovedte ohraničovací drát (18) zpět do bodu, na němž jste opustili okraj trávníku.
- Vzdálenost mezi dvěma ohraničenými ostrůvky by měla činit min. 0,8 m. Jinak spojte objekty do jednoho společného ohraničeného ostrůvku (obr. 6h).
- Ohraničovací drát (18) by měl být položen směrem k ohraničenému ostrůvku a od něj vždy rovnoběžně a velmi blízko k sobě. – **Pozor! Ohraničovací drát (18) se nesmí křížit!** – Za tímto účelem zafixujte rovnoběžně ohraničovací drát (18) na zemi společně stejnými upevňovacími háky (14) (obr. 6i).
- Robotická sekačka přejede v oblasti sekání oba rovnoběžné ohraničovací dráty (18), avšak u jednoduše vedených ohraničovacích drátů (18) se robotická sekačka zastaví.

5.5.9 Překážky

- **Překážky s výškou nad 10 cm (obr. 6j)**
Senzory překážek identifikují pevné překážky s výškou nad 10 cm, např. stromy, zdi, ploty, zahradní nábytek. Narazí-li robotická sekačka do překážky, zastaví se, žací ústrojí se vypne, sekačka popojede dozadu a otočí se, aby pokračovala v sekání jiným směrem. Měkké, nestabilní a cenné překážky musí být chráněny ohraničovacím ostrůvkem.
- **Kameny a nízké překážky**
Kameny, kusy skály a nízké překážky pod 10 cm v oblasti sekání musí být chráněny, protože jinak by robotická sekačka mohla přes ně přejet. V takovém případě může dojít

- k poškození a zablokování robotické sekačky.
- **Stromy (obr. 6k)**
V případě stromů se robotická sekačka chová jako v případě překážek. Pokud však kořeny stromů s výškou menší než 10 cm vyčnívají ze země, měla by být tato oblast chráněna. To zabráňuje škodám na kořenech a na robotické sekačce. Mezi ohraničovací drátem (18) a překážkou dodržujte vzdálenost minimálně 30 cm.

5.5.10 Hlavní a vedlejší plocha (obr. 6l)

Jako vedlejší plocha (B) se označuje pracovní oblast, která není přímo spojená s hlavní plochou (A), např. plochou trávníku nebo cestou. Chcete-li vytvořit samostatnou vedlejší plochu (B), přemístěte ohraničovací drát (18) z hlavní plochy (A) na vedlejší plochu (B) a zase zpátky. Ohraničovací drát (18) musí být položen směrem k vedlejší ploše (B) a od ní vždy rovnoběžně a velmi blízko u sebe. - **Pozor! Ohraničovací dráty (18) se nesmí křížit!** – Za tímto účelem zafixujte rovnoběžné ohraničovací dráty (18) na zemi společně stejnými upevňovacími háky (14). Abyste mohli sekat vedlejší plochu (B), musíte ručně přenést robotickou sekačku na vedlejší plochu (B). Spusťte zde požadovaný program sekání a v submenu zvolte „Vedlejší plocha“ (viz „Nastavení robotické sekačky“). Robotická sekačka se na vedlejší ploše (B) nepokouší při nízkém stavu nabití akumulátoru sledovat ohraničovací drát (18) směrem k nabíjecí stanici (19).

5.6 Připojení k nabíjecí stanici

Než ohraničovací drát (18) připojíte k nabíjecí stanici, kompletně dokončete jeho pokládku. Na obou koncích si navíc ponechte 1 m ohraničovacího drátu (18), abyste mohli provést pozdější úpravy. Ohraničovací drát (18) na koncích zbavte izolace pro připojení k nabíjecí stanici (19) v délce 10 až 15 mm pomocí odizolovacích kleští. Před připojením ohraničovacího drátu (18) k nabíjecí stanici (19) vytáhněte síťovou zástrčku. Ohraničovací drát (18) položený k přední straně nabíjecí stanice (19) se musí položit směrem dozadu přes držáky kabelů na dolní straně nabíjecí stanice (19) dozadu. Spojte tento ohraničovací drát (18) s levou, černou přípojkou. Následně protáhněte zadní ohraničovací drát (18) otvorem (odlehčení tahu) v oblasti připojení a spojte ho s pravou, červenou přípojkou (obr. 7a).

Pozor! Ohraničovací dráty (18) se nesmí křížit!

Poté připojte elektrické napájení. LED indikace (21) na nabíjecí stanici (19) by měla po správné instalaci trvale svítit zeleně. Pokud LED nesvítí, zkontrolujte nejprve přípojky. Pokud LED sice svítí, ale ne trvale zeleně, přečtěte si tabulku „Indikace nabíjecí stanice a odstranění chyb“ na konci tohoto návodu k provozu.

5.7 Zapnutí a kontrola instalace

Jakmile LED kontrolka (21) na nabíjecí stanici (19) svítí zeleně, je prostor sekání pro robotickou sekačku připraven. Nejprve zajistěte, aby byly upevňovací háky (14) na ohraničovací drátu (18) kompletně zaražené. Postavte robotickou sekačku cca 3 m za nabíjecí stanici (19) před ohraničovací drát (18). Přitom by měla být robotická sekačka natočena v úhlu 90° k ohraničovacímu drátu (18) (obr. 7b). Zapněte hlavní vypínač (7) (ON) (obr. 8). Odblokujte robotickou sekačku pomocí PIN kódu (viz kapitola „Blokovací zařízení / PIN kód“). Stiskněte tlačítko „MODE“ (52). Následně zvolte pomocí navigačních tlačítek (55) položku „do nabíjecí stanice“ a potvrďte tlačítkem „OK“ (56). Robotická sekačka nyní sleduje ohraničovací drát (18) proti směru hodinových ručiček. Pozorujte robotickou sekačku během celé jízdy podél ohraničovacího drátu (18), dokud zase nezastaví na nabíjecí stanici (19). Pokud by měla robotická sekačka na některých místech problémy, upravte případně ohraničovací drát (18) a postup zopakujte. Akumulátor robotické sekačky se nyní úplně nabíjí. Pokud nastávají problémy při najíždění sekačky do nabíjecí stanice, je možné, že nabíjecí stanici (19) budete muset bočně znovu nasměrovat, dokud najíždění sekačky do nabíjecí stanice nebude probíhat bez problémů. Červeným tlačítkem STOP (3) můžete robotickou sekačku kdykoliv zastavit. Po stisknutí tlačítka STOP (3) se robotická sekačka zastaví a čeká na další pokyny.

5.8 Upevnění nabíjecí stanice

Poté, co je zaručena řádná funkce robotické sekačky a byla nalezena vhodná poloha pro nabíjecí stanici (19), musí se nabíjecí stanice (19) zafixovat upevňovacími šrouby (15). Upevňovací šrouby (15) kompletně zašroubujte do země pomocí šestihránného klíče (22) (obr. 7c).

5.9 Indikace kapacity akumulátoru

Stiskněte spínač pro indikaci kapacity akumulátoru. Indikace kapacity signalizuje stav nabití akumulátoru pomocí 3 LED kontrolky (obr. 13b).

Všechny 3 LED svítí:

Akumulátor je plně nabitý.

2 nebo 1 LED svítí:

Akumulátor disponuje dostatečným zbytkovým nabitím.

1 LED bliká:

Akumulátor je prázdný, akumulátor znovu nabijte.

Všechny LED blikají:

Teplota akumulátoru je podkročena. Odpojte akumulátor od přístroje, nechte akumulátor odpočívát jeden den při pokojové teplotě. Pokud se chyba objeví znovu, došlo k hlubokému vybití akumulátoru, čímž se stal defektním. Vyjměte akumulátor z přístroje. Defektní akumulátor se již nesmí používat, resp. nabíjet.

Pozor!

Pokud používáte sadu Multi-Ah Pack (např. 4–6 Ah), nastavte ji prosím vždy na vyšší kapacitu. Díky šetrnému nabíjení a vybití v robotické sekačce není využití menší kapacity pro prodloužení životnosti akumulátoru nutné.

5.10 Nabíjení akumulátoru pomocí nabíječky

V normálním provozu se akumulátor (A) robotické sekačky nabíjí přes nabíjecí stanici (19). Pro nezávislé použití akumulátoru (A) série Power-X-Change lze tento akumulátor nabíjet také v externí nabíječce Power-X-Charger. **Pozor!** Nabíječka (pol. 13a / pol. B) nemusí být v závislosti na variantě modelu součástí dodávky vaší robotické sekačky.

1. Porovnejte, zda souhlasí síťové napětí uvedené na typovém štítku se síťovým napětím, které je k dispozici. Zastrčte síťovou zástrčku nabíječky (B) do zásuvky. Zelená LED začne blikat.
2. Zastrčte akumulátor (A) do nabíječky (B) (obr. 13a).
3. V bodě „Indikace nabíječky“ naleznete tabulku s vysvětlivkami k LED indikacím na nabíječce.

Během nabíjení se může akumulátor trochu zahřívát. To je ovšem normální.

Pokud není možné akumulátor nabít, zkontrolujte,

- zda je v zásuvce síťové napětí,
- zda se kontakty akumulátoru správně dotýkají nabíjecích kontaktů.

Pokud stále není možné akumulátor nabít, prosíme vás, abyste

- nabíječku
- a akumulátorový článek

poslali na adresu našeho zákaznického servisu.

Pokud jde o bezpečné odeslání, kontaktujte naši zákaznickou službu nebo prodejnu, v níž jste si přístroj pořídili.

Dbejte při zaslání nebo likvidaci akumulátoru, resp. akumulátorového přístroje na to, aby díly byly zabaleny jednotlivě v plastovém sáčku, aby se zabránilo zkratům a vzniku požáru!

V zájmu dlouhé životnosti akumulátorového článku byste měli vždy dbát na jeho včasné nabití. To je v každém případě třeba tehdy, když zjistíte, že výkon přístroje klesá. Akumulátorový článek nikdy kompletně nevybijte. Toto vede k defektu akumulátoru!

6. Obsluha

6.1 Hlavní spínač

Robotická sekačka je vybavena hlavním vypínačem (7). Robotickou sekačku zapínejte a vypínejte hlavním vypínačem (7) (ON) a (OFF) (obr. 8). Po zapnutí je robotická sekačka blokována pomocí PIN kódu.

6.2 Ovládací panel

Robotická sekačka byla naprogramována již z výroby a byla provedena její standardní nastavení. Ta však lze v případě potřeby změnit. I když jsou tovární nastavení vhodná pro většinu zahrad, měli byste se přesto seznámit s dostupnými možnostmi.

Vysvětlení ovládacího panelu s LCD displejem (obr. 9a)

50. LCD displej
51. Tlačítko „SET“ – nastavovací tlačítko
52. Tlačítko „MODE“ – tlačítko programu sekání
53. Tlačítko „START“ – tlačítko Start
54. Tlačítko „BACK“ – tlačítko Zpět
55. Navigační tlačítka
56. Tlačítko „OK“ – potvrzovací tlačítko

Vysvětlení symbolů na LCD displeji (obr. 9b):

- 60. Intenzita signálu síťového spojení
- 61. Detekce signálu ohraničovacího drátu
- 62. Stav dešťového senzoru
- 63. Stav baterie
- 64. Ruční sekání
- 65. Ovládání podle časového plánu
- 66. Inteligentní (SMART) ovládání
- 67. Zpět do nabíjecí stanice

6.3 Nastavení výšky sekání

Pozor! Nastavení výšky sekání se smí provádět pouze na vypnuté robotické sekačce. Stiskněte tlačítko STOP (3). Robotická sekačka umožňuje pomocí nastavení výšky sekání (4) plynulou úpravu výšky sekání mezi 20 a 60 mm, kterou lze odečíst na stupnici.

Při výšce trávníku nad 60 mm se musí provést jeho zkrácení minimálně na 60 mm, aby nedošlo k nadměrnému zatížení robotické sekačky a k omezení provozní efektivity. Použijte k tomu konvenční sekačku nebo vyžínač.

Po ukončení instalace lze výšku sekání upravit nastavením výšky sekání (4). Začněte vždy s vyšší výškou sekání a snižujte ji v malých krocích až do požadované výšky.

6.4 Blokovací zařízení / PIN kód

Blokovací zařízení zabraňuje neautorizovanému používání robotické sekačky bez platného kódu. Pro odblokování musíte zadat osobní čtyřmístný bezpečnostní kód.

Odblokování

Než uvedete robotickou sekačku do provozu, musíte zadat správný PIN kód (standardní PIN kód: „0-0-0-0“). Pomocí navigačních tlačítek zadejte PIN kód (55).

Standardní PIN kód:	Nový PIN kód:
0 0 0 0	- - - -

Změna PIN kódu

Pro změnu PIN kódu postupujte následovně:

1. Odblokujte ovládací panel.
2. Stiskněte nejprve tlačítko „SET“ (51) pro provedení nastavení.
3. Navigujte v menu LCD displeje (50) pomocí navigačních tlačítek (55) na položku „Všeobecné“ a potom „PIN kód“.
4. Zadejte nejprve současný PIN kód (standardní PIN kód 0-0-0-0) pomocí navigačních tlačítek (55).
5. Potom zadejte pomocí navigačních tlačítek (55) svůj osobní PIN kód.

6. Potvrďte provedená nastavení.
7. Opakujte kroky 5. a 6. a potvrďte nový PIN kód.
8. **Pozor!** Nový PIN kód si zapíšte!

Vyžádání PIN kódu v případě ztráty

Připravte si účtenku a sériové číslo robotické sekačky. Potřebujete je pro získání nového PIN kódu!

Varianta A:

1. Stiskněte v zablokovaném stavu tlačítko „SET“ (51) na 6 sekund.
2. Nyní se na displeji (50) zobrazí PUK kód.
3. Obraťte se na zákaznický servis pro získání PIN kódu.

Varianta B:

1. Zapojte do USB přípojky (24) jako na obrázku prázdný USB flash disk (obr. 11).
2. Zapněte hlavní vypínač (7) (ON).
3. Robotická sekačka automaticky uloží PUK kód na svůj USB flash disk a ukončí proces pískavým zvukem.
4. Vytáhněte USB flash disk. Přečtěte si data z USB flash disku na počítači. Robotická sekačka vytvořila textový soubor (*.txt). Tento soubor obsahuje PUK, osobní kód. Obraťte se na zákaznický servis pro získání PIN kódu.

6.5 Nastavení robotické sekačky

V hlavním menu LCD displeje (50) naleznete aktuální nastavení data a času pro robotickou sekačku a aktuální stav nabití. V liště symbolů se rovněž zobrazí stav dešťového senzoru, signálu drátu a vybraného programu sekání. Na ovládacím panelu máte možnost pomocí tlačítka „SET“ (51) provést nastavení na robotické sekačce a pomocí tlačítka „MODE“ (52) spustit robotickou sekačku s různými programy sekání. Přejděte pomocí navigačních tlačítek (55) na požadované místo provedení nastavení. Stiskněte tlačítko „BACK“ (54), chcete-li zavřít příslušné menu.

Nastavení – tlačítko „SET“ (51)

Pomocí tlačítka „SET“ (51) můžete provádět na robotické sekačce základní nastavení. Přejděte pomocí navigačních tlačítek (55) na požadované místo a pak potvrďte nebo odmítněte provedené nastavení tlačítkem „OK“ (56) nebo tlačítkem „Back“ (54).

- **Zóna**

U velmi členitých zahrad může mít robotická sekačka problémy dosáhnout do každé ob-

lasti a kompletně posekat trávník. V tomto případě lze na ohraničovací drátu (18) zvolit několik bodů startu. Tak se může robotická sekačka dostat i do těžko přístupných oblastí vaší zahrady. Robotická sekačka urazí zvolenou vzdálenost podél ohraničovacího drátu (18) a v této oblasti zahájí sekání (obr. 6m). Pomocí navigačních tlačítek (55) přejděte na požadované místo, které chcete změnit, a nastavte příslušnou vzdálenost a četnost. Nabíjecí stanice (19) je automaticky definována jako startovní bod 1. Dva další startovní body lze zvolit libovolně. Změňte přitom vzdálenost mezi nabíjecí stanicí (19) a startovním bodem ve směru hodinových ručiček podél ohraničovacího drátu (18). Pomocí četnosti určíte, jak často robotická sekačka vyjede sekat z nabíjecí stanice (19) nebo z příslušných startovních bodů.

- **Sekání u okrajů**
Pro čistou hranu trávníku lze aktivovat nastavení „Sekání u okrajů“. Stejně tak se dá nastavit četnost sekání u okrajů, tedy v jakém intervalu se má na začátku pracovní doby posekat okraj trávníku, než sekačka začne sekat hlavní plochu. Ve standardním nastavení začne robotická sekačka každých 7 pracovních dnů práci posekáním pásu trávníku podél celého ohraničovacího drátu.
- **Paměť chyb**
Získáte informace o posledních vydaných chybových hlášeních robotické sekačky.
- **Dešťový senzor**
Dešťový senzor (5) se dá programovat pomocí tohoto nastavení. Standardní tovární nastavení senzoru je „Zapnuto“. Dešťový senzor (5) můžete aktivovat, resp. deaktivovat a nastavit čas jeho zpoždění. Čas zpoždění je definován jako čas, po který robotická sekačka po uschnutí dešťového senzoru (5) i nadále zůstane v nabíjecí stanici (19).
- **Ze stanice**
Zpáteční cesta, kterou robotická sekačka jede z nabíjecí stanice (19), se dá nastavit. Robotická sekačka jede v souladu s nastavenou vzdáleností nejprve pozadu, než se na sekané ploše otočí, resp. pokračuje v jízdě směrem k počátečnímu bodu. Zajistěte, aby robotická sekačka v průběhu nastavené zpáteční cesty neopustila sekanou plochu.
- **Všeobecně**
- **PIN kód:** Můžete změnit PIN kód robotické sekačky a použít svůj osobní PIN kód. Za tímto účelem postupujte podle pokynů v kapitole „Blokovací zařízení / PIN kód“. **Pozor!** Nový

PIN kód si poznamenejte.

- **Datum a čas:** Pomocí navigačních tlačítek (55) přejděte na příslušné místo a proveďte požadovaná nastavení.
- **Jazyk:** Pomocí navigačních tlačítek (55) přejděte na požadovaný jazyk.
- **Softwarová verze:** Zde je zapsána aktuální softwarová verze robotické sekačky.
- **Tovární nastavení:** Přestavte robotickou sekačku zpět do stavu při dodání.

Programy sekání – tlačítko „MODE“ (52)

Přejděte pomocí navigačních tlačítek (55) na požadovaný program sekání, abyste ho mohli spustit.

- **Ruční**
V ručním režimu můžete spustit robotickou sekačku jednorázově s různými programy sekání. Vždy máte možnost volit mezi primární plochou / hlavní plochou a sekundární plochou / vedlejší plochou. Přesnější informace o obou plochách najdete v kapitole „Uvedení do provozu“ v bodě „Ohraničovací drát“.
- **Sekání**
Chcete-li jednorázově posekat trávník, spusťte sekačku. Robotická sekačka seká, dokud nezačne docházet kapacita akumulátoru, a pak se samočinně vrátí zpět do nabíjecí stanice
- **Sekání u rohů**
Postavte robotickou sekačku do blízkosti ohraničovacího drátu (18) nebo spusťte robotickou sekačku, zatímco se nachází v nabíjecí stanici (19). Robotická sekačka se zapnutým žacím ústrojím sleduje ohraničovací drát ve směru hodinových ručiček (18) až na zadní stranu nabíjecí stanice (19). Potom se robotická sekačka vrátí zpět do nabíjecí stanice (19), pokud neexistuje žádné aktivní pracovní okno.
- **Spot Mowing**
Může se stát, že robotická sekačka nebude dostatečně důkladně sekat některá místa. Postavte robotickou sekačku na požadované místo a spusťte ji. Robotická sekačka začne sekat trávník ve spirálovém tvaru, dokud nenarazí na překážku nebo ohraničovací drát (18). Potom se robotická sekačka vrátí zpět do nabíjecí stanice (19), pokud neexistuje žádné aktivní pracovní okno.
- **Časový plán**
Přejděte pomocí navigačních tlačítek (55) na příslušný den v týdnu, pro který chcete provést nastavení. Robotická sekačka začne v

normálním provozním režimu v příslušný den v týdnu v nastavený čas automaticky seká trávník. Pro nastavení doby sekání se jako orientační hodnota doporučuje 8 hodin denně při 500 m². V závislosti na velikosti zahrady a komplexnosti je třeba zvolenou pracovní dobu upravit.

- **Do nabíjecí stanice**
Pošlete robotickou sekačku zpět do nabíjecí stanice (19). Robotická sekačka si vyhledá ohraničovací drát (18) a sleduje ho proti směru hodinových ručiček až do nabíjecí stanice (19). Zde se nenabízí možnost sekundární plochy / vedlejší plochy.

6.6 Ovládání robotické sekačky

Spuštění

1. Stiskněte tlačítko STOP (3) a úplně otevřete kryt displeje (23).
2. Odblokujte ovládací panel (2).
3. Pomocí tlačítka „MODE“ (52) vyberte požadovaný program sekání a příslušnou pracovní plochu.
4. Stiskněte tlačítko „START“ (53).
5. Zavřete kryt displeje (23).

Robotická sekačka nyní seká podle nastavené doby sekání. Během pracovní doby je sledován stav nabití akumulátoru a zobrazuje se na LCD displeji (50). Jakmile stav nabití akumulátoru klesne na 30 %, vrátí se robotická sekačka automaticky do nabíjecí stanice (19).

Přerušení procesu sekání

1. Pro okamžité zastavení robotické sekačky stiskněte tlačítko STOP (3).
2. Úplně otevřete kryt displeje (23).
3. Odblokujte ovládací panel (2).
4. Stiskněte tlačítko „MODE“ (52) a zvolte položku „Do nabíjecí stanice“, abyste poslali robotickou sekačku podél ohraničovacího drátu (18) zpět do nabíjecí stanice (19).
5. Stiskněte tlačítko „START“ (53).
6. Zavřete kryt displeje (23).

Stav „STOP“:

Stisknutím tlačítka STOP (3) se robotická sekačka uvede do stavu „STOP“, který se zobrazí na LCD displeji (50). Robotická sekačka pozastaví sekání, dokud se tento stav zase nezruší.

Po odblokování ovládacího panelu (2) se objeví okno, které navrhuje zrušení stavu „STOP“. Potvrzením se stav zruší. Jinak zůstane robotická sekačka zastavená. Pokud se robotická sekačka

zapne nebo se pošle zpět k nabíjecí stanici (19), stav „STOP“ se rovněž zruší. Zavřete kryt displeje (23).

6.7 Ovládání robotické sekačky pomocí mobilní aplikace

Při použití mobilní aplikace máte rozmanité možnosti nastavení robotické sekačky a navíc můžete volat statistiky nebo aktuální stav. Robotickou sekačku je možné spouštět ručně, nebo také ve stanovených pracovních intervalech. Při použití mobilní aplikace máte navíc k dispozici režim SMART, v kterém robotická sekačka určuje svůj pracovní interval samočinně na základě údajů o počasí. Aplikace zobrazuje během provozu chybová hlášení a varování a může vás informovat s použitím push oznámení. Proveďte nejprve registraci robotické sekačky, abyste mohli využívat všechny funkce mobilní aplikace.

6.7.1 Stažení aplikace

Nejprve si stáhněte do smartphonu mobilní aplikaci Einhell pro robotickou sekačku. Aplikace Einhell je dostupná pomocí následujícího odkazu a QR kódu:

iOS: <http://qr.einhell.com/12e103ce>



Android: <http://qr.einhell.com/176c0443>



6.7.2 Registrace robotické sekačky

Zařízení je vybaveno funkcí IoT (Internet of Things / internet věcí). Robotická sekačka se může pomocí integrovaného SIM čipu spojit s dostupnou mobilní telefonní sítí, a je tedy nezávislá na spojení Bluetooth nebo WLAN. Po dobu prvních 5 let se na vás nevztahují žádné poplatky za užívání robotické sekačky v mobilní telefonní síti, protože jsou zahrnuté v kupní ceně. Pomocí aplikace lze zobrazovat informace o zbývajících době chodu a možném prodloužení. Ve stavu při dodání je funkce deaktivovaná a robotická

sekačka se pokouší spojit se sítí; přitom je na LCD displeji (50) zobrazen přeškrtnutý symbol spojení. Chcete-li aktivovat robotickou sekačku, postupujte podle pokynů v aplikaci.

Úspěšné spojení se sítí se ukáže na LCD displeji (50) a máte pak k dispozici rozmanité možnosti nastavení a funkce mobilní aplikace. Jakmile provedete nastavení v aplikaci, ujistěte se, že má robotická sekačka a váš smartphone bezpečné internetové spojení. Pro automatický provoz robotické sekačky v naprogramovaném pracovním časovém intervalu s režimem SMART stačí pouze připojit robotickou sekačku k internetu.

6.7.3 Zrušení registrace

Pokud při prvním uvedení robotické sekačky do provozu není symbol spojení na LCD displeji (50) přeškrtnutý, musíte zrušit robotickou sekačku a zaregistrovat ji na sebe. Kontaktujte přitom naši zákaznickou službu a připravte si prodejní doklad a výrobní číslo robotické sekačky.

6.8 Provoz robotické sekačky

Robotická sekačka nabízí rozmanité provozní režimy, přičemž také můžete uvést robotickou sekačku různými způsoby do provozu. Při použití mobilní aplikace máte rozmanité možnosti nastavení robotické sekačky a můžete volat její statistiky nebo aktuální stav. Navíc zobrazuje aplikace během provozu chybová hlášení a varování.

Robotickou sekačku můžete obsluhovat jak ručně na ovládacím panelu (2) robotické sekačky, tak pomocí mobilní aplikace.

6.8.1 Ruční sekání

Ručně spusťte robotickou sekačku pomocí mobilní aplikace. Robotická sekačka začne sekat trávník přesně v jednom cyklu, dokud stav nabití akumulátoru neklesne pod 30 %. Potom dojde robotická sekačka zpět do nabíjecí stanice (19) a ukončí svůj pracovní proces. Robotická sekačka je tedy obsluhována plně ručně a nezačíná také sekat trávník v nastavených časových intervalech.

6.8.2 Ovládání podle časového plánu

Pomocí navigačních tlačítek (55) na robotické sekačce můžete provádět nastavení časového plánu. Robotická sekačka pak samočinně seká trávník v zadaných časech. Nastavení lze provést také v mobilní aplikaci a přenést do robotické sekačky.

6.8.3 Inteligentní (SMART) ovládání

Režim SMART robotické sekačky umožňuje automatický provoz s provozními časy optimalizovaný-

mi pro vaši zahradu a momentální povětrnostní poměry. Příslušný pracovní interval si robotická sekačka samočinně každý den individuálně přizpůsobuje. Zajistěte, aby robotická sekačka měla neustále spojení se sítí. Abyste mohli použít režim SMART, je nutné nejprve zadat určité specifické údaje. Proveďte přitom vhodná nastavení v mobilní aplikaci:

- **Zadání místa:** Pomocí tohoto zadání je možné zjišťovat údaje o počasí v příslušném místě a robotická sekačka pak seká podle okamžitých povětrnostních poměrů.
- **Intenzita:** Zadejte, s jakou intenzitou má robotická sekačka sekat trávník. To závisí na růstu trávníku. Začněte nejprve s nízkou intenzitou a v případě potřeby ji upravte.
- **Sekaná plocha:** Zadejte odhad sekané plochy. Podstatná je přitom pouze sekaná plocha, kde se robotická sekačka pohybuje.
- **Časový plán:** Určete časové intervaly, kdy robotická sekačka nemá sekat. Může být smysluplné náležitě vymezit časy sekání.

Robotická sekačka by měla sekat pokud možno ve dne, aby nenarazila na zvířata, která jsou aktivní za soumraku nebo v noci, např. na ježky. Robotická sekačka si na základě zadaných údajů průběžně vypočítává svůj individuální časový plán.

6.8.4 Chybová hlášení a varování

Pravidelně kontrolujte aplikaci, abyste nepřehlédli chybová hlášení a varování. Chybová hlášení, varování a upomínky dostáváte ve formě push notifikací na smartphonu. Pokud si to nepřejete, můžete v mobilní aplikaci upravit nastavení zpráv. Ujistěte se, že máte na smartphonu aktivována data na pozadí aplikace Einhell a že má váš smartphone aktivní internetové spojení.

7. Čištění, údržba a objednání náhradních dílů

Nebezpečí!

Před všemi čistícími a údržbovými pracemi je nutné přístroj odpojit od napětí, při tom vytáhněte síťovou zástrčku ze zásuvky a vypněte přístroj hlavním vypínačem (7) (OFF) (obr. 8). Z robotické sekačky vyjměte akumulátor.

Opatrně! Noste pracovní rukavice!

7.1 Čištění

- Udržujte bezpečnostní zařízení, větrací otvory a kryt motoru tak čisté a zbavené

prachu a nečistot, jak jen to je možné. Otřete přístroj čistým hadrem nebo ho profoukněte stlačeným vzduchem při nízkém tlaku.

- Robotická sekačka se nesmí čistit pod tečoucí vodou, zejména ne pod vysokým tlakem.
- Přístroj pravidelně čistěte vlhkým hadříkem a malým množstvím tekutého mýdla. Nepoužívejte žádné čisticí prostředky nebo rozpouštědla, mohlo by dojít k poškození plastových částí přístroje. Dbejte na to, aby se do přístroje nedostala voda.
- Robotickou sekačku čistěte pokud možno kartáči nebo hadry.
- Kontrolujte pohyblivost čepelí (10) a nožového kotouče (11).
- K čištění nabíjecích kontaktů na robotické sekačce (1) a nabíjecí stanici (19) používejte čisticí prostředek na kov nebo velmi jemný brusný papír. Čistěte je, abyste zajistili efektivní nabíjení.

7.2 Údržba

- Opotřebované nebo poškozené čepele (10) a jejich upevňovací šrouby je třeba vždy vyměnit.
- Opotřebované nebo poškozené díly vyměňte.
- Pro zajištění dlouhé životnosti by se měly všechny šroubované součástky, jako jsou kola a osy, vyčistit a následně naolejovat.
- Pravidelná péče o robotickou sekačku zajistí nejen její dlouhou životnost a výkonnost, ale přispívá také k pečlivému a jednoduchému sekání vašeho trávníku.
- Díly nejvíce vystavené opotřebení jsou čepele (10). Pravidelně kontrolujte stav čepelí (10) a jejich upevnění. Pokud by robotická sekačka začala nadměrně vibrovat, mohlo by to znamenat, že čepele (10) jsou poškozené, resp. byly zdeformovány nárazy. Pokud jsou čepele (10) opotřebované nebo poškozené, musí se okamžitě vyměnit.
- Pravidelně kontrolujte čistotu stříhu trávníku. Kvůli neostrým čepelím se stébla trávy odříznou pouze nečistě. V důsledku toho může trávník na povrchu lehce zaschnout a zhnědnout. Proto pravidelně vyměňujte čepele, abyste zachovali čistý a rovný stříh.
- Pravidelně kontrolujte spodní stranu robotické sekačky, zda není znečištěná. Robotickou sekačku pravidelně čistěte. Silnější nečistoty okamžitě odstraňte.
- V prvních týdnech po uvedení do provozu a po předchozím sekání konvenční sekačkou může rychle dojít k silnému znečištění vaší ro-

botické sekačky. V tomto období proto kontrolujte spodní stranu robotické sekačky častěji.

- Trávník zkracujte pouze v malých krocích, abyste zabránili silnému znečištění.
- Uvnitř přístroje se nenalézají žádné další díly vyžadující údržbu.

7.2.1 Výměna čepelí

Používejte pouze originální čepele, protože jinak není zaručena funkčnost a bezpečnost.

Robotická sekačka je vybavena třemi čepelími (10) namontovanými na nožovém kotouči (11). Tyto čepele (10) mají životnost až 3 měsíce (pokud nedojde k zasažení žádných překážek). Vyměňte prosím všechny tři čepele (10) současně, aby se vyloučilo omezení efektivity a rovnováhy vašeho přístroje.

Při výměně čepelí (10) postupujte následovně (obr. 12). **Pozor!** Noste rukavice!

1. Otáčení nožového kotouče zablokujte pomocí šroubováku (11). Šroubovák zasuněte do příslušných otvorů v nožovém kotouči (11) a v ochranném hřebeni.
2. Povolte upevňovací šrouby.
3. Vyjměte čepele (10) a nahradte je novými. Vždy vyměňte všechny tři čepele (10).
4. Upevňovací šroub nakonec opět utáhněte. Zajistěte, aby se nové čepele (10) mohly volně otáčet.

Na konci sezony proveďte celkovou kontrolu sekačky a odstraňte všechny nahromaděné nečistoty. Před každým začátkem sezony bezpodmínečně přezkontrolujte stav čepelí (10). S opravami se obraťte na náš zákaznický servis. Používejte pouze originální náhradní díly.

7.2.2 Aktualizace softwaru

Pokud chcete aktualizovat software, zkopírujte nový software na prázdný USB flash disk (USB flash disk případně nejprve zformátujte). Než provedete následující kroky, zajistěte, aby byl akumulátor úplně nabitý.

1. Postavte robotickou sekačku do oblasti sekání. Při aktualizaci softwaru se robotická sekačka nesmí nacházet v nabíjecí stanici.
2. Do USB zdířky připojte USB flash disk podle obrázku (obr. 11).
3. Zapněte hlavní vypínač (7) (ON).
4. Robotická sekačka nyní zahájí aktualizaci softwaru a při tom zobrazuje aktuální stav.
5. Jakmile je proces aktualizace dokončen, vytáhněte USB flash disk a robotickou sekačku znovu zapněte prostřednictvím hlavního vypínače (7).

7.2.3 Oprava ohraničovacího drátu

Pokud by došlo k přefříznutí ohraničovacího drátu (18) na libovolném místě, použijte k opravě přiložené kabelové spojky (16). Za tímto účelem zaveďte oba konce přefříznutého ohraničovacího drátu (18) do kabelové spojky (16) a stlačte spojku kleštěmi.

Síťovou zástrčku zapojte do zásuvky. Poté zkontrolujte funkci pomocí LED indikace (21) na nabíjecí stanici (19).

7.3 Objednání náhradních dílů

Při objednávání náhradních dílů je třeba uvést následující údaje:

- Typ přístroje
- Číslo výrobku
- Identifikační číslo přístroje
- Číslo požadovaného náhradního dílu

Aktuální ceny a informace naleznete na www.Einhell-Service.com.

Náhradní čepele, č. výt.: 34.140.20

8. Skladování

Akumulátor (A) před skladováním přes zimu zcela nabijte a vypněte robotickou sekačku hlavním vypínačem (7) (OFF). Z přístroje vyjměte akumulátor (A). Síťový zdroj (13) odpojte od elektrického napájení a nabíjecí stanice (19).

Ohraničovací drát (18) lze nechat přes zimu venku. Zajistěte však, aby přípojky byly chráněny proti korozi. K tomu odpojte přípojky ohraničovacího drátu (18) od nabíjecí stanice (19).

Skladujte přístroj a jeho příslušenství na tmavém, suchém a nezamrzajícím místě a mimo dosah dětí. Optimální skladovací teplota se pohybuje mezi 5 a 30 °C. Elektrický přístroj uchovávejte v originálním balení.

9. Přeprava

- Přístroj vypněte hlavním vypínačem (7) (OFF) (obr. 8).
- Použijte ochranné transportní prvky, pokud jsou k dispozici.
- Chraňte přístroj před poškozeními a silnými vibracemi, které mohou nastat zejména při transportu ve vozidlech.
- Zajistěte přístroj proti sklouznutí a převrácení.
- Držte robotickou sekačku za rukojeť pro

přenášení (6) tak, aby nožový kotouč (11) směřoval pryč od těla.

10. Likvidace a recyklace

Přístroj je uložen v balení, aby bylo zabráněno poškození při přepravě. Toto balení je surovina a tím znovu použitelné nebo může být dáno zpět do cirkulace surovin. Přístroj a jeho příslušenství jsou vyrobeny z rozdílných materiálů, jako např. kov a plasty. Defektní přístroje nepatří do domovního odpadu. K odborné likvidaci by měl být přístroj odevzdán na příslušném sběrném místě. Pokud žádné takové sběrné místo neznáte, měli byste se informovat na místním zastupitelství.

Likvidace



Elektronářadí, akumulátory, příslušenství a obaly se musí odevzdat k ekologické recyklaci.

Elektronářadí a akumulátory/baterie nevyhazujte do domovního odpadu!

Pouze pro země EU:

Podle evropské směrnice 2012/19/EU o odpadních elektrických a elektronických zařízeních a jejího provedení ve vnitrostátním právu se musí již nepoužitelné elektrické nářadí a podle evropské směrnice 2006/66/ES vadné nebo opotřebované akumulátory/baterie shromažďovat odděleně a odevzdat k ekologické recyklaci.

Při nesprávné likvidaci mohou odpadní elektrická a elektronická zařízení kvůli svému potenciálně nebezpečnému obsahu poškodit životní prostředí a lidské zdraví.

Patisk nebo jiné rozmnožování dokumentace a průvodních listin, také ve výtazích, je přípustný pouze s výslovným souhlasem firmy Einhell Germany AG.

Technické změny vyhrazeny

11. Indikace nabíjecí stanice a odstranění chyb

LED indikace (21)	Popis	Řešení
Vyp.	– žádné napájení proudem	– kontrola napájení proudem
Svítil zeleně	– připraveno k sekání – akumulátor je zcela nabitý – ohraničovací drát (18) připojený	
Bliká zeleně	– ohraničovací drát (18) přerušený	– zkontrolujte ohraničovací drát (18), zda není přerušený
Svítil červeně	– akumulátor se nabíjí	– počkejte, až se akumulátor zcela nabije

12. Indikace robotické sekačky a odstranění chyb

Chybové hlášení robotické sekačky na LCD displeji (50)

Chyba	Možná příčina	Odstranění
Bez signálu	– ohraničovací drát chybně připojený – žádné elektrické napájení – ohraničovací drát (18) přerušený	Zkontrolujte, zda LED kontrolka (21) na nabíjecí stanici (19) svítí zeleně. – zajistěte správné položení ohraničovacího drátu (18) uprostřed pod nabíjecí stanicí (19). – zkontrolujte polohu nabíjecí stanice (19).
Mimo	– ohraničovací drát chybně připojený – robotická sekačka mimo oblast sekání	– zajistěte správné položení ohraničovacího drátu (18) uprostřed pod nabíjecí stanicí (19). – přesvědčte se, že se robotická sekačka nachází v oblasti sekání.
Chyba baterie	– u robotické sekačky došlo k chybě baterie – akumulátor nelze nabíjet – akumulátor dosáhl konce své životnosti	– zajistěte správnou montáž akumulátoru. – zkontrolujte, zda je hlavní vypínač (7) zapnutý (ON), zatímco se robotická sekačka nachází v nabíjecí stanici (19). – zkontrolujte polohu nabíjecí stanice (19). V případě potřeby vyměňte akumulátor.
Chyba teploty baterie	Příliš vysoká / příliš nízká teplota akumulátoru, resp. nadměrná teplota ovládní – při teplotě akumulátoru nad 65 °C se robotická sekačka vrací zpět do nabíjecí stanice (19). –p teplotě akumulátoru nad 45 °C nebo pod 0 °C se nabíjení zastaví a robotická sekačka čeká na nabíjecí stanici (19).	– přesuňte pracovní dobu v létě na časné ranní hodiny a zabraňte provozu robotické sekačky během horké části dne. – po vychladnutí akumulátoru, resp. ovládní do přípustného teplotního rozsahu se robotická sekačka automaticky vrátí do naprogramovaného provozu.

Chybové hlášení robotické sekačky na LCD displeji (50)

Chyba	Možná příčina	Odstranění
Sekačka nadzv	<ul style="list-style-type: none"> – senzor zvednutí sepnutý nepřetržitě 10 sekund 	<p>Stiskněte tlačítko STOP (3) a otevřete kryt displeje (23). Pomocí ovládacího panelu (2) znovu spusťte sekání:</p> <ul style="list-style-type: none"> – vyskytne-li se tato chyba častěji, zkontrolujte oblast sekání ohledně překážek vyšších než 10 cm a odstraňte je nebo oddělte překážky ohraničovací drátem (18) od oblasti sekání.
Sekačka blokov	<ul style="list-style-type: none"> – senzor překážek aktivován několikrát během jedné minuty – senzor překážek aktivován trvale po dobu 10 sekund – senzor překážek třikrát aktivován během jízdy zpět do nabíjecí stanice (19) 	<p>Stiskněte tlačítko STOP (3) a otevřete kryt displeje (23). Pomocí ovládacího panelu (2) znovu spusťte sekání:</p> <ul style="list-style-type: none"> – zkontrolujte, zda je robotická sekačka zablokována překážkou nebo zda uvízla mezi stromy, křovinami atd. Odstraňte překážku nebo se této oblasti vyhněte. – pokud se tato chyba vyskytne častěji, zkontrolujte položení ohraničovacího drátu (18). Dbejte zejména na ostré úhly, koridory, ploty, skály atd. a v případě potřeby upravte trasování ohraničovacího drátu (18). – zkontrolujte, zda není tráva příliš vysoká a robotická sekačka zablokována. Posekejte trávu v tomto případě na méně než 60 mm.
Příliš blízko stanice	<ul style="list-style-type: none"> – robotická sekačka byla poslána zpět příliš blízko u nabíjecí stanice (19). 	<p>Stiskněte tlačítko STOP (3) a otevřete kryt displeje (23). Pomocí ovládacího panelu (2) znovu spusťte sekání:</p> <ul style="list-style-type: none"> – robotická sekačka musí být zaslána zpět do nabíjecí stanice (19) ze vzdálenosti nejméně 2 m.
Převráceno	<ul style="list-style-type: none"> – robotická sekačka byla na 10 sekund trvale naklopená – robotická sekačka na delší dobu nakloněná jedním směrem 	<p>Stiskněte tlačítko STOP (3) a otevřete kryt displeje (23). Pomocí ovládacího panelu (2) znovu spusťte sekání:</p> <ul style="list-style-type: none"> – umístěte robotickou sekačku na rovnou plochu a znovu ji spusťte. – pokud je robotická sekačka z důvodu strmého svahu v oblasti sekání nakloněná, upravte odpovídajícím způsobem ohraničovací drát (18), abyste se vyhnuli silnému stoupání.
Chyba koleček	<ul style="list-style-type: none"> – zadní kola (8) se zvedla na překážce – zadní kola (8) se mohou na nerovném trávníku volně protáčet 	<p>Stiskněte tlačítko STOP (3) a otevřete kryt displeje (23). Pomocí ovládacího panelu (2) znovu spusťte sekání:</p> <ul style="list-style-type: none"> – umístěte robotickou sekačku na rovnou plochu a znovu ji nastartujte

Chybové hlášení robotické sekačky na LCD displeji (50)

Chyba	Možná příčina	Odstranění
Chyba tlačítka STOP	kryt displeje (23) je otevřený, ale nebylo stisknuto tlačítko STOP (3).	stiskněte tlačítko STOP (3) a otevřete kryt displeje (23). Pomocí ovládacího panelu (2) znovu spusťte sekání: – zkontrolujte, jestli se kryt displeje (23) může tlačítkem STOP (3) volně otevírat a zavírat. – zkontrolujte fungování tlačítka STOP (3).
Nadměrná teplota PCB	Příliš vysoká / příliš nízká teplota akumulátoru, resp. nadměrná teplota ovládání – při teplotě akumulátoru nad 65 °C se robotická sekačka vrací zpět do nabíjecí stanice (19). – při teplotě akumulátoru nad 45 °C nebo pod 0 °C se nabíjení zastaví a robotická sekačka čeká na nabíjecí stanici (19).	– přesuňte pracovní dobu v létě na časné ranní hodiny a zabraňte provozu robotické sekačky během horké části dne. – po vychladnutí akumulátoru, resp. ovládání do přípustného teplotního rozsahu se robotická sekačka automaticky vrátí do naprogramovaného provozu.
Děšť	– dešťový senzor (5) sepnul.	– počkejte, až bude robotická sekačka suchá. – Přečtěte si podrobný popis senzoru v kapitole 5.2.
Chyba senzoru	– robotická sekačka se zastavila v důsledku chyby senzoru	vypněte hlavní vypínač (7) (OFF) a opět ho zapněte (ON), aby se robotická sekačka znovu spustila.
Chyba motoru / nadproud motoru	– robotická sekačka zastavila z důvodu nadměrného proudu v motoru nebo chyby motoru	Vypněte hlavní vypínač (7) (OFF) a opět ho zapněte (ON), aby se robotická sekačka znovu spustila. – zkontrolujte výšku trávy v oblasti sekání a v případě potřeby trávu posekejte konvenční sekačkou trávu na méně než 60 mm. – zvětšete výšku sekání. Začněte vždy s vyšší výškou sekání a snižujte ji v malých krocích až do požadované výšky. – zkontrolujte znečištění nožových kotoučů (11) a kol a tyto díly důkladně vyčistěte. – zkontrolujte blokování zadních kol a nožového kotouče (11). Pokud tyto blokády nemůžete vyřešit, obraťte se na příslušný zákaznický servis.
Provozní chyba	– robotická sekačka se zastavila v důsledku provozní chyby	vypněte hlavní vypínač (7) (OFF) a opět ho zapněte (ON), aby se robotická sekačka znovu spustila.

Vyhledávání poruch

Chyba	Možná příčina	Odstranění
Robotická sekačka stojí v oblasti sekání. Robotická sekačka se nedá zapnout.	<ul style="list-style-type: none"> - příliš nízké napětí akumulátoru - závada na elektrickém obvodu nebo elektronice 	<ul style="list-style-type: none"> - Umístěte robotickou sekačku k nabití zpět do nabíjecí stanice (19). - Zapněte hlavní vypínač (7) (ON). - obraťte se na zákaznický servis.
Robotická sekačka nemůže najet do nabíjecí stanice.	<ul style="list-style-type: none"> - nabíjecí stanice (19) není správně nainstalována 	<ul style="list-style-type: none"> - Ujistěte se, že LED kontrolka (21) na nabíjecí stanici (19) svítí zeleně. - Zajistěte, aby ohraničovací dráty (18) byly připojeny na nabíjecí stanici (19) a aby byl přední ohraničovací drát (18) veden uprostřed pod nabíjecí stanici (19). - Přesvědčte se, zda je nabíjecí stanice (19) ve správné poloze.
Robotická sekačka se zastavuje, resp. jede nekontrolovaně v blízkosti ohraničených ostrůvků.	<ul style="list-style-type: none"> - ohraničovací drát (18) není správně nainstalován kolem ohraničených ostrůvků 	<ul style="list-style-type: none"> - Upravte polohu ohraničovacího drátu (18). - Dbejte na to, aby se ohraničovací drát (18) nekřížil.
Robotická sekačka je velmi hlasitá.	<ul style="list-style-type: none"> - čepele (10) poškozeny - na čepelích (10) ulpělo mnoho cizího materiálu - robotická sekačka nastartována blízko překážek - poškozený pohon nožů nebo hnací motor - poškozeny ostatní části robotické sekačky 	<ul style="list-style-type: none"> - Vyměňte čepele (10). Je nutné vyměnit všechny 3 čepele (10) zároveň. - Efektivita provozu robotické sekačky závisí na ostrosti čepelí (10). Čepele (10) proto udržujte v dobrém stavu. - Při čištění čepelí (10) bezpečně vypněte robotickou sekačku a noste pracovní rukavice, abyste zabránili řezným poraněním. - Nechte motor opravit nebo vyměnit zákaznickým servisem.
Robotická sekačka zůstává v nabíjecí stanici. Robotická sekačka se stále vrací zpět k nabíjecí stanici.	<ul style="list-style-type: none"> - nesprávné nastavení pracovní doby - vybitý akumulátor - zareagoval dešťový senzor - zvýšená teplota akumulátoru 	<ul style="list-style-type: none"> - Zkontrolujte nastavení pracovní doby. - Robotická sekačka začne a ukončí svou práci podle nastaveného časového okna. Mimo toto časové okno zůstává robotická sekačka v nabíjecí stanici (19).
Robotická sekačka zůstává stát na ohraničovacím drátu a nemůže dojet do nabíjecí stanice.	<ul style="list-style-type: none"> - vybitý akumulátor - délka ohraničovacího drátu (18) a tím cesta k nabíjecí stanici (19) jsou pro použitý akumulátor příliš dlouhé 	<ul style="list-style-type: none"> - Odstraňte možné překážky na ohraničovacím drátu (18). Při pokládání ohraničovacího drátu (18) dbejte na dostatečnou vzdálenost od překážek. - Použijte prosím akumulátor s vyšší kapacitou. - Pozor: Při použití multi-Ah akumulátoru (např. 4–6 Ah) nastavte vyšší kapacitu. Díky šetrnému nabíjení a vybití v robotické sekačce není využití menší kapacity pro prodloužení životnosti akumulátoru nutné.

POZOR! Prerušené ohraničovací dráty a následné škody nepodléhají záruce!

13. Indikace nabíječky

Stav indikace		Význam a opatření
Červená LED	Zelená LED	
Vyp	Bliká	Provozní pohotovost Nabíječka je připojena na síť a připravena k provozu, akumulátor není v nabíječce.
Zap	vyp	Nabíjení Nabíječka nabíjí akumulátor režimem rychlého nabíjení. Příslušné doby nabíjení najdete přímo na nabíječce. Upozornění! V závislosti na konkrétním stavu nabití se mohou skutečné doby nabíjení poněkud lišit od uvedených dob nabíjení.
Vyp	Zap	Akumulátor je nabitý a připravený k provozu. (READY TO GO) Poté se až do úplného nabití přepne na úsporné nabíjení. Nechte akumulátor v nabíječce o cca 15 minut déle. Opatření: Vyjměte akumulátor z nabíječky. Odpojte nabíječku ze sítě.
Bliká	Vyp	Přízpusobené nabíjení Nabíječka se nachází v režimu šetrného nabíjení. Akumulátor je přitom z bezpečnostních důvodů nabíjen pomaleji a potřebuje více času. To může mít následující příčiny: - Akumulátor nebyl již po dlouhou dobu nabíjen. - Teplota akumulátoru není v ideálním rozsahu. Opatření: Počkejte, až bude nabíjení ukončeno, akumulátor může být i přesto dále nabíjen.
Bliká	Bliká	Porucha Nabíjení již není možné. Akumulátor je defektní. Opatření: Defektní akumulátor se již nesmí nabíjet. Vyjměte akumulátor z nabíječky.
Zap	Zap	Porucha teploty Akumulátor je příliš horký (např. přímé sluneční záření) nebo příliš studený (pod 0° C). Opatření: Odeberte akumulátor a uložte ho 1 den při pokojové teplotě (cca 20° C).

Servisní informace

Ve všech zemích uvedených v záručním listu máme kompetentní servisní partnery, jejichž kontaktní údaje naleznete v záručním listu. Jsou Vám k dispozici pro všechny servisní požadavky jako opravy, objednávání náhradních a rychle opotřebitelných dílů nebo nákup spotřebních materiálů.

Je třeba dbát na to, že u tohoto přístroje podléhají následující díly opotřebení přiměřenému použití nebo přirozenému opotřebení, resp. jsou potřebné jako spotřební materiál.

Kategorie	Příklad
Rychle opotřebitelné díly*	Akumulátor
Spotřební materiál/spotřební díly*	Čepele
Chybějící díly	

* není nutně obsaženo v rozsahu dodávky!

V případě nedostatků nebo chyb Vás žádáme, abyste příslušnou chybu nahlásili na internetové stránce www.Einhell-Service.com. Dbejte prosím na přesný popis chyby a odpovězte přitom v každém případě na následující otázky:

- Fungoval přístroj předtím nebo byl od začátku defektní?
- Všimli jste si něčeho před vyskytnutím poruchy (příznak před poruchou)?
- Jakou chybnou funkci přístroj podle Vašeho názoru vykazuje (hlavní příznak)?
Popište tuto chybnou funkci.

Záruční list

Vážená zákaznice, vážený zákazníku,

naše výrobky podléhají přísné kontrole kvality. Pokud i přesto tento přístroj bezvadně nefunguje, je nám to velice líto a prosíme Vás, abyste se obrátili na naši servisní službu na adrese uvedené na tomto záručním listu. Rádi Vám budeme k dispozici také telefonicky na uvedeném servisním telefonním čísle.

Pro uplatňování požadavků poskytnutí záruky platí následující:

1. Tyto záruční podmínky jsou určeny výlučně pro spotřebitele, tzn. fyzické osoby, které tento výrobek nebudou používat ani v rámci své profesní, ani jiné výdělečně činné aktivity. Tyto záruční podmínky upravují dodatečné záruky, které níže uvedený výrobce poskytuje kupujícím nových přístrojů navíc k zákonné záruce. Vaše zákonem stanovené nároky na záruku zůstanou touto zárukou nedotčeny. Naše záruka je pro Vás bezplatná.
2. Záruka se vztahuje pouze na vady nového přístroje, zakoupeného v Evropské unii od níže uvedeného výrobce, které jsou způsobeny vadou materiálu nebo výrobní vadou, a podle našeho uvážení je omezena na opravu těchto vad nebo výměnu přístroje. Upozorňujeme, že naše spotřebiče nejsou určeny pro živnostenské, řemeslné nebo odborné použití. Záruční smlouva proto není uzavřena, pokud byl přístroj v záruční době používán v živnostenských, řemeslnických nebo průmyslových podnicích nebo byl vystaven obdobnému namáhání. Na položky pod značkou „Professional“ se nevztahuje výjimka pro živnostenské, řemeslné nebo profesionální použití.
3. Z naší záruky jsou vyloučeny:
 - Škody na přístroji, které vznikly nedodržením montážního návodu nebo na základě neoborné instalace, nedodržením návodu k použití (jako např. připojení na chybné síťové napětí nebo druh el. proudu), nebo nedodržením pokynů k údržbě a bezpečnostních pokynů, vystavením přístroje nepřírodným povětrnostním podmínkám nebo nedostatečnou péčí a údržbou.
 - Škody na přístroji, které vznikly neoprávněným nebo nesprávným použitím (jako např. přetížení přístroje nebo použití neschválených přídavných nástrojů nebo příslušenství), vniknutím cizích těles do přístroje (jako např. písek, kameny nebo prach, škody při přepravě), používáním násilí nebo cizím působením (jako např. škody způsobené pádem).
 - Škody na přístroji nebo na dílech přístroje, které jsou způsobeny běžným opotřebením přiměřeného použití nebo jiným přirozeným opotřebením.
4. Záruční doba činí 24 měsíců a začíná datem koupě přístroje. Požadavky poskytnutí záruky musí být uplatňovány před uplynutím záruční doby během dvou týdnů poté, co byla vada zjištěna. Uplatňování požadavků poskytnutí záruky po uplynutí záruční doby je vyloučeno. Oprava nebo výměna přístroje nevede ani k prodloužení záruční doby, ani nedojde tímto výkonem k zahájení nové záruční doby pro tento přístroj nebo pro jakékoli zabudované náhradní díly. To platí také při využití místního servisu.
5. Pro uplatňování požadavků na poskytnutí záruky nahlaste prosím váš defektní přístroj na: www.Einhell-Service.com. Mějte připravenou nákupní účtenku nebo jiné doklady o vašem nákupu. Přístroje, které jsou zaslány bez odpovídajících dokladů a bez typového štítku, jsou ze záručního plnění vyloučeny z důvodu nedostatečné možnosti jednoznačného přiřazení. Pokud je defekt přístroje zahrnut v naší záruce, obdržíte obratem zpátky opravený nebo nový přístroj.
6. Pokud jste spotřebič odvezli do jiné země Evropské unie, než ve které jste spotřebič zakoupili, poskytneme vám záruční servis prostřednictvím tamního servisního partnera. Na zásilky mimo Evropskou unii se nevztahuje žádný nárok na záruku.

Samozřejmě Vám rádi odstraníme nedostatky na přístroji na Vaše náklady, pokud tyto nedostatky nejsou už nejsou zahrnuty v rozsahu záruky. V takovém případě nám prosím zašlete přístroj na naši servisní adresu. V případě rychle opotřebitelných dílů, spotřebních dílů a chybějících dílů poukazujeme na omezení této záruky podle servisních informací uvedených v tomto návodu k obsluze.

Garantem je: Einhell Germany AG, Wiesenweg, 94405 Landau/Isar (Německo).
Službu poskytuje: Einhell Service, Eschenstraße 6, 94405 Landau / Isar (Německo)

Obsah

1. Bezpečnostné pokyny
2. Popis prístroja a rozsah dodávky
3. Používanie v súlade s určeným účelom
4. Technické údaje
5. Uvedenie do prevádzky
6. Obsluha
7. Čistenie, údržba a objednanie náhradných dielov
8. Skladovanie
9. Transport
10. Likvidácia a recyklácia
11. Indikácia na nabíjacej stanici a odstraňovanie chýb
12. Indikácia na robotickej kosačke a odstraňovanie chýb
13. Signalizácia nabíjačky



Nebezpečenstvo! - Aby ste znížili riziko poranenia, prečítajte si návod na obsluhu.

Tento prístroj nesmie byť používaný deťmi. Deti nesmú vykonávať čistenie ani údržbu prístroja. Tento prístroj smie byť používaný osobami so zníženými psychickými, senzorickými alebo mentálnymi schopnosťami alebo nedostatkami skúseností a vedomostí, pokiaľ budú pod dohľadom alebo budú poučené ohľadne bezpečného používania prístroja a o príslušných z toho plynúcich rizikách. Deti sa nesmú s prístrojom hrať.

Nebezpečenstvo!

Pri používaní prístrojov sa musia dodržiavať príslušné bezpečnostné opatrenia, aby bolo možné zabrániť prípadným zraneniam a vecným škodám. Preto si starostlivo prečítajte tento návod na obsluhu/bezpečnostné pokyny. Následne ho starostlivo uschovajte, aby ste mali vždy k dispozícii potrebné informácie. V prípade, že budete prístroj požičiavať tretím osobám, prosím odovzdajte im spolu s prístrojom tento návod na obsluhu/bezpečnostné pokyny. Nepreberáme žiadne ručenie za nehody ani škody, ktoré vzniknú nedodržaním tohto návodu na obsluhu a bezpečnostných pokynov.

1. Bezpečnostné pokyny

Príslušné bezpečnostné pokyny nájdete v priloženom zošitku!

Varovanie!

Prečítajte si všetky bezpečnostné predpisy, pokyny, zobrazenia a technické údaje, ktorými je tento elektrický nástroj vybavený. Zanedbanie dodržiavania nasledujúcich pokynov môže spôsobiť úraz elektrickým prúdom, vznik požiaru a/alebo ťažké poranenia.

Všetky bezpečnostné predpisy a pokyny si odložte pre budúce použitie.

Vysvetlenie použitých symbolov (pozri obr. 14)

- A. VAROVANIE – Pred používaním stroja si prečítajte návod na obsluhu!
- B. VAROVANIE – Pri používaní stroja dodržujte príslušnú bezpečnostnú vzdialenosť!
- C. VAROVANIE – Pred vykonávaním prác na stroji alebo pred nadvihnutím stroja aktivujte zaisťovacie zariadenie! POZOR – Nedotýkajte sa rotujúcich nožov!
- D. VAROVANIE – Nejazdite na stroji! POZOR – Nedotýkajte sa rotujúcich nožov!
- E. Trieda ochrany II (dvojitá izolácia)
- F. Skladovanie akumulátorov len v suchých miestnostiach s teplotou okolia od +10 °C do +40 °C. Akumulátory skladujte len v nabitom stave (nabité min. na 40 %).
- G. Trieda ochrany III
- H. Pomalá poisťka 2 A
- I. Určené len na použitie v suchých miestnostiach.
- J. VÝSTRAHA: Na nabíjanie batérie používajte iba odnímateľný sieťový adaptér NT24/1 / PS24/1, ktorý bol dodaný spolu s prístrojom.

Pozor!

Počas búrky vyťahnite elektrickú zástrčku zo siete a ohraničujúci drôt odpojte od nabíjacej stanice.

2. Popis prístroja a rozsah dodávky**2.1 Opis prístroja (obr. 1/2)**

1. Robotická kosačka
2. Ovládací panel
3. Tlačidlo STOP/ tlačidlo na odblokovanie krytu displeja
4. Nastavenie výšky rezu
5. Dažďový senzor
6. Nosná rukoväť
7. Hlavný vypínač
8. Zadné koleso
9. Veko priečinka na akumulátory
10. Čepele
11. Nožový kotúč
12. Predné koleso
13. Sieťový adaptér (sieťový kábel)
14. Upevňovací hák
15. Upevňovacia skrutka
16. Káblková spojka
17. Náhradné čepele
18. Ohraničujúci drôt
19. Nabíjacia stanica
20. Nabíjací kolík
21. LED indikátor
22. Šesťhranný kľúč
23. Kryt displeja
24. USB port
25. Právitko (na oddelenie)

2.2 Rozsah dodávky a vybalenie

Prosím, skontrolujte kompletnosť výrobku na základe uvedeného objemu dodávky. V prípade chýbajúcich častí sa prosím obráťte najneskôr do 5 pracovných dní od zakúpenia výrobku s predložením platného dokladu o kúpe na naše servisné stredisko alebo na obchod, v ktorom ste prístroj zakúpili. Prosím, dbajte pritom na záručnú tabuľku uvedenú v servisných informáciách na konci návodu.

- Otvorte balenie a opatrne vyberte prístroj von z balenia.
- Odstráňte obalový materiál ako aj obalové/transportné poisťky (pokiaľ sú obsiahnuté).
- Skontrolujte, či je obsah dodávky kompletný.
- Skontrolujte, či nedošlo k poškodeniu prístroja a príslušenstva transportom.
- Pokiaľ možno, uschovajte si obal až do konca záručnej doby.

Nebezpečenstvo!

Prístroj a obalový materiál nie sú hračky! Deti sa nesmú hrať s plastovými vreckami, fóliami ani malými dielmi! Hrozí nebezpečenstvo prehĺtnutia a udusenia!

Rozsah dodávky, montážny materiál a príslušenstvo

(z časti nie je súčasťou dodávky):

Rozsah dodávky nájdete v priloženom informačnom liste k rozsahu dodávky.

- Robotická kosačka
- Sieťový adaptér (sieťový kábel)
- Nabíjacia stanica
- Upevňovacie skrutky (4 kusy)
- Náhradné čepele
- Upevňovací hák
- Ohraničujúci drôt
- Kábová spojka
- Šesťhranný kľúč
- Akumulátor
- Nabíjačka
- Právítko (na oddelenie)
- Originál návodu na obsluhu
- Bezpečnostné pokyny

Potrebné pomôcky

(nie sú súčasťou dodávky)

- Kladivo
- Kliešte
- Odizolovacie kliešte
- Vodováha (voliteľne)

3. Používanie v súlade s určeným účelom

Robotická kosačka je vhodná na súkromné používanie v súkromných záhradách a hobby záhradkách výlučne na kosenie trávnikov.

Stroj sa smie používať len na ten účel, na ktorý bol určený. Akékoľvek iné odlišné použitie sa považuje za nespĺňajúce účel použitia. Za škody alebo zranenia akéhokoľvek druhu spôsobené nesprávnym používaním ručí používateľ/obsluhujúca osoba, nie však výrobca.

Upozorňujeme, že naše prístroje neboli svojim určením konštruované na profesionálne, remeselnícke ani priemyselné použitie. Nepreberáme žiadne záručné ručenie, ak sa prístroj bude používať v profesionálnych, remeselníckych alebo priemyselných prevádzkach ani za činnosti rovnocenné s takýmto použitím.

4. Technické údaje

Napätie	18 V
Otáčky motora	3500 min ⁻¹
Stupeň ochrany	IPX4
Trieda ochrany	III
Hmotnosť	8,4 kg
Šírka rezu.....	18 cm
Počet čepelí	3
Max. sklon	35 %
Hladina akustického výkonu L _{WA}	57 dB(A)
Neistota K	2,3 dB (A)
Nastavenie výšky rezu	20-60 mm; plynulé
Prípustná dĺžka ohraničujúceho drôtu max.	250 m

Kábová anténa ohraničujúceho drôtu

Prevádzkové frekvenčné pásmo ... 0 – 148,5 kHz
Maximálny prenosový výkon.....67,05 dBuA/m

Pripojenie GSM:

Prevádzkové frekvenčné pásmo:
..... E-GSM900 / DCS1800
Maximálny prenosový výkon: 33 dBm

Pripojenie LTE (CAT-M alebo NB-IoT)

Prevádzkové frekvenčné pásmo:
..... Pásmo 1 / 3 / 8 / 20 / 28
Maximálny prenosový výkon: 21 dBm

Sieťový adaptér

Vstupné napätie: 100 – 240 V ~ 50 / 60 Hz
Výstupné napätie: 24 V d. c.
Výstupný prúd: 1,5 A
Trieda ochrany: II /

Hodnoty hlučnosti boli merané podľa príslušných noriem EN ISO 3744:1995 a ISO 11094: 1991.

Varovanie!

Toto náradie pri používaní vytvára elektromagnetické pole. Toto pole môže v určitých prípadoch ovplyvňovať aktívne alebo pasívne lekárske implantáty. Na zníženie nebezpečenstva vážnych alebo smrteľných poranení, odporúčame osobám s lekáskymi implantátmi pred používaním náradia konzultovať svojho lekára a výrobcu lekárskeho implantátu.

5. Uvedenie do prevádzky

Pred začatím inštalácie robotickej kosačky si prečítajte celý návod na obsluhu. Kvalita inštalácie ovplyvňuje, ako dobre bude robotická kosačka neskôr fungovať.

5.1 Princíp funkcie

Robotická kosačka si volí svoj smer náhodne. Záhrada sa pritom úplne skosí tak, že robotická kosačka spracováva všetky oblasti na ploche ohraničenej ohraničujúcim drôtom (18). Keď robotická kosačka rozpozná správne nainštalovaný ohraničujúci drôt (18), okamžite sa obráti a v rámci oblasti sa pustí do iného smeru. Všetky oblasti, ktoré chcete v rámci plochy chrániť – napr. záhradné jazierka, stromy, nábytok alebo kvetinové záhony – musia byť tiež vymedzené ohraničujúcim drôtom (18). Ohraničujúci drôt (18) musí tvoriť uzavretý kruh. Ak robotická kosačka v rámci koseného priestoru narazí na prekážku, posunie sa smerom dozadu a bude ďalej kosiť v inom smere (obr. 3).

5.2 Snímače

Robotická kosačka je vybavená viacerými snímačmi.

- **Snímač zdvihu:**
Ak sa robotická kosačka zdvihne zozadu o viac ako 30° od zeme, alebo ak predné koleso (12) stratí kontakt so zemou, robotická kosačka a rotácia čepelí (10) sa okamžite zastavia.
- **Snímač sklonu:**
Ak sa robotická kosačka nakloní silne do jedného smeru, robotická kosačka a rotácia čepelí (10) sa okamžite zastavia.
- **Snímač prekážky:**
Robotická kosačka na svojej ceste rozpoznáva prekážky. Keď sa robotická kosačka dostane do kolízie s prekážkou, robotická kosačka a rotácia čepelí (10) sa okamžite zastavia a robotická kosačka sa posunie smerom dozadu od prekážky.
- **Dažďový snímač:**
Robotická kosačka je vybavená dažďovým snímačom (5), aby sa zabránilo, že bude robotická kosačka pracovať v daždi. Pri rozpoznaní dažďa sa robotická kosačka vráti naspäť do nabíjacej stanice (19), kde sa kompletne nabije. Potom, čo dažďový snímač (5) znovu vyschne, zostane robotická kosačka ďalšie dve hodiny v nabíjacej stanici (19). Až potom pokračuje v práci za predpokladu, že

sa nachádza ešte stále v aktívnom časovom okne. Ak je dažďový snímač (5) aktivovaný, (odporúčané na ochranu trávnik), na displeji (50) je vidieť jasný oblak. Keď sa snímač aktivoval, zobrazí tmavý mrak s kvapkami dažďa. Nespájajte dva kovové snímače nakrátko s kovom alebo iným vodivým materiálom. Poškodzuje to správne fungovanie robotickej kosačky. Nespájajte dva kovové senzory nakrátko s kovom alebo iným vodivým materiálom. Poškodzuje to správne fungovanie robotickej kosačky.

5.3 Príprava

Najprv si urobte náčrt svojho trávnik. Zakreslite aj prekážky a vyhotovte plán, ako ich chcete chrániť. Tým sa zjednoduší nájdenie správnej polohy pre nabíjaciu stanicu (19) a uloženie ohraničujúceho drôtu (18) okolo krov, kvetinových záhonov atď. (obr. 4). Ak je trávnik vyšší ako 60 mm, musí sa tráva skrútiť, aby sa robotická kosačka nadmerne nezaťažovala a neobmedzovala sa účinnosť prevádzky. Na tento účel použite bežnú kosačku alebo kosačku/vyžínač. Z trávy odstráňte všetky voľné predmety, ktoré by mohla robotická kosačka poškodiť alebo ktoré by mohli poškodiť robotickú kosačku. Majte pripravené nasledovné nástroje: kladivo, kliešte, odizolovacie kliešte a vodováhu (voliteľne).

Montáž akumulátora

Na prevádzku robotickej kosačky je potrebný akumulátor (A) série Power-X-Change. **Pozor:** V závislosti od modelového variantu nemusí byť akumulátor (A) súčasťou dodávky vašej robotickej kosačky. Otvorte veko priečinka akumulátora (9). Stlačte aretačné tlačidlo akumulátora (A) a zasuňte akumulátor (A) do príslušného uloženia akumulátora. Zatvorte veko priečinka akumulátora (9) a dbajte na to, aby správne zapadlo (obr. 10). Na odstránenie akumulátora (A) otvorte veko priečinka akumulátora (9). Stlačte aretačné tlačidlo akumulátora (A) a vytiahnite akumulátor (A).

5.4 Nabíjacia stanica

5.4.1 Umiestnenie nabíjacej stanice

Najprv zistite najlepšie miesto na umiestnenie nabíjacej stanice (19). Aby robotická kosačka vždy fungovala, je potrebná vonkajšia zásuvka, ktorá dodáva vždy elektrický prúd. Táto nabíjacia stanica (19) musí byť umiestnená na rovnom povrchu vo výške trávnik. Dbajte na to, aby bol tento priestor plochý a suchý. Vyberte si tienisté

miesto, pretože akumulátor sa najlepšie nabíja v chladnom prostredí. Dbajte tiež na to, aby ohraničujúci drôt pred nabíjacou stanicou (19) bol vedený minimálne 2 m rovno (obr. 5a). Oblúky pred nabíjacou stanicou (19) môžu spôsobiť problémy pri dokovaní na nabíjanie.

5.4.2 Lokalizácia nabíjacej stanice

Keď je akumulátor takmer prázdny, robotická kosačka sa vráti do nabíjacej stanice (19) sledovaním ohraničujúceho drôtu (18) proti smeru hodinových ručičiek až k nabíjacej stanici (19). Dbajte preto na to, aby ste nabíjaciu stanicu (19) umiestnili v správnom nasmerovaní (obr. 5b).

5.4.3 Pripojenie nabíjacej stanice na sieťový adaptér

1. Skôr ako nabíjaciu stanicu (19) pripojíte na prívod elektrického prúdu, uistite sa, či je sieťové napätie 100 – 240 V pri 50/60 Hz.
2. Sieťový kábel pripojte priamo na sieťový adaptér (13). Tento kábel nepoužívajte na žiadne iné použitia.
3. Nepoužívajte poškodený sieťový adaptér (13). V prípade poškodenia káblov alebo sieťového adaptéra (13) okamžite kontaktujte kvôli výmene autorizovaného odborníka.
4. Robotickú kosačku nenabíjajte vo vlhkom prostredí. Robotickú kosačku nenabíjajte pri teplotách vyšších ako 40 °C alebo nižších ako 5 °C.
5. Robotickú kosačku a napájací adaptér (13) uchovávajte mimo dosahu vody, tepelných zdrojov a chemikálií. Kábel a sieťový adaptér (13) uchovávajte mimo dosahu ostrých hrán, aby ste zabránili ich poškodeniu.
6. Sieťový adaptér (13) spojte s nabíjacou stanicou (19) (obr. 5c).

Ak chcete akumulátor robotickej kosačky nabíjať už počas inštalácie, najprv zapnite robotickú kosačku pomocou hlavného vypínača (7) a potom postavte robotickú kosačku do nabíjacej stanice (19).

5.4.4 Informácie k procesu nabíjania

Robotická nabíjačka sa vráti do nabíjacej stanice (19) v nasledovných situáciách:

- Robotickú kosačku pošlete naspäť manuálne.
- Stav nabitia akumulátora klesne pod 30 %.
- Denná pracovná doba sa skončila.
- Zareagoval dažďový snímač.
- Robotická kosačka je prehriata.
- Režim „Kosenie hrán“, resp. „Spotmowing“ bol spustený mimo nastaveného pracovného

okna a robotickou kosačkou ukončený. Robotická kosačka sa samočinne vráti pozdĺž ohraničujúceho drôtu (18) do nabíjacej stanice (19).

Keď sa robotická kosačka vracia naspäť do nabíjacej stanice (19), vyhľadá ohraničujúci drôt (18) a ide pozdĺž ohraničujúceho drôtu (18) v smere proti chodu hodinových ručičiek.

Počas procesu nabíjania akumulátora svieti LED indikátor (21) na nabíjacej stanici (19) načerveno. Keď svieti LED indikátor (21) na nabíjacej stanici (19) nazeleno, indikuje, že akumulátor je plne nabitý. Po úplnom nabití sa robotická kosačka pustí znovu do práce, alebo zostane v nabíjacej stanici (19) až do nasledujúceho úseku/okna pracovného času.

Ak by sa pri spätnej jazde do nabíjacej stanice (19) vyskytla na ohraničujúcom drôte (18) prekážka, zostane robotická kosačka po viačerych pokusoch stáť pred prekážkou a nevie sa dostať do nabíjacej stanice (19). Odstráňte všetky prekážky na ohraničujúcom drôte (18).

V prípade, ak teplota akumulátora prekročí 45 °C, proces nabíjania sa preruší, aby sa zabránilo poškodeniu akumulátora. Po opätovnom poklesnutí teploty proces nabíjania automaticky pokračuje.

Ak teplota ovládacej jednotky robotickej kosačky prekročí 65 °C, robotická kosačka sa vráti do nabíjacej stanice (19). Po opätovnom poklesnutí teploty sa práca obnoví podľa príslušného nastavenia.

Ak sa batéria vybije, skôr ako sa robotická kosačka vráti do nabíjacej stanice (19), robotická kosačka sa už nedá naštartovať. Dopravte robotickú kosačku naspäť do nabíjacej stanice (19) a zapnite hlavný vypínač (7). Robotická kosačka sa začne automaticky nabíjať.

5.5 Ohraničujúci drôt

POZOR! Na prerezané ohraničujúce drôty a následné škody sa záruka nevzťahuje!

5.5.1 Umiestnenie ohraničujúceho drôtu

Ohraničujúci drôt (18) sa môže umiestniť na zem alebo aj do zeme. Na tvrdej alebo suchej pôde sa upevňovacie háky (14) môžu pri zatíkaní zlomiť. Ak je pôda veľmi suchá, trávnik pre inštalovaním ohraničujúceho drôtu zavlažte.

• Inštalácia na zemi

Položte ohraničujúci drôt (18) pevne na zem, a ak nechcete trávnik neskôr vertikulovať alebo prevzdušňovať, upevnite ho pomocou

priložených upevňovacích hákov (14). Polohu ohraničujúceho drôtu môžete v prvých týždňoch robotickej kosačky ešte upraviť. Po nejakom čase však ohraničujúci drôt zarastie trávou a už nebude viditeľný. Ohraničujúci drôt inštalujte s maximálnou vzdialenosťou 1 m medzi jednotlivými upevňovacími hákmi (14). Na nerovných miestach v trávniku vzdialenosť medzi upevňovacími hákmi zmenšite. Vyhnite sa situáciám, pri ktorých sa drôt nedotýka zeme. Uistite sa, či robotická kosačka nemôže preseknuť ohraničujúci drôt.

- **Inštalácia v zemi**
Zakopte ohraničujúci drôt do hĺbky až 5 cm. Tým zabránite poškodeniu ohraničujúceho drôtu (18) napríklad pri vertikulácii alebo prevzdušňovaní.

Upozornenie!

Nechajte si na konci nabíjacej stanice v rezerve 1 m drôtu, by ste mohli vykonať neskoršie úpravy.

5.5.2 Úzke miesta

Ak trávnik obsahuje úzke miesta, môže na týchto miestach vaša robotická kosačka pracovať, ak má táto ulička šírku minimálne 1,4 m (80 cm medzi ohraničujúcimi drôťmi) a dĺžku max. 8 m (obr. 3).

5.5.3 Vzdialenosť od hranice záhrady

Keď sa robotická kosačka približuje k ohraničujúcemu drôtu (18), je tento rozpoznávaný snímačmi v prednej časti robotickej kosačky. Avšak skôr, ako sa robotická kosačka obráti, prejde cez ohraničujúci drôt (18) až o 30 cm. Toto by ste mali zohľadniť pri plánovaní koseného priestoru (obr. 6a).

5.5.4 Kladenie drôtu v rohoch

Vyhnite sa tomu, aby ste ohraničujúci drôt (18) kladli v rohoch do pravého uhla (90°). Aby ste zaistili, že robotická kosačka nebude zachádzať príliš za ohraničujúci drôt (18), umiestnite ohraničujúci drôt (18) tak, ako je to zobrazené na obr. 6b.

5.5.5 Výpočet sklonu trávniku

Robotická kosačka dokáže prekonať svahy do 35 %. Väčším svahom sa preto vyhýbajte. Sklon je možné určiť s prekonanou výškou na vzdialenosť (obr. 6c).

Príklad: $a/b = 35 \text{ cm}/100 \text{ cm} = 35 \%$

5.5.6 Inštalácia ohraničujúceho drôtu na svahoch

Na svahoch môže robotická kosačka, najmä v dôsledku mokrej trávy, sklúzať, a tým prejsť cez ohraničujúci drôt (18). Preto odporúčame brať do úvahy nasledujúce body (obr. 6d):

- V hornej časti svahu by ohraničujúci drôt (18) nemal byť vedený na sklone väčšom ako 35 %. Dodržujte 30 cm vzdialenosť od prekážok a okrajov trávniku.
- V dolnej časti svahu by ohraničujúci drôt (18) nemal byť vedený na sklone väčšom ako 17 %. Dodržujte 40 cm vzdialenosť od prekážok a okrajov trávniku.

5.5.7 Príjazdové cesty a dláždené chodníky

- Oddel'te vyvýšené chodníky, plochy vysypané štrkom alebo mulčovacou kôrou, nižšie položené záhony alebo podobné plochy. Ohraničujúci drôt (18) ved'te vo vzdialenosti minimálne 30 cm (obr. 6e a 6g).
- Chodníky, ktoré sú v jednej rovine s trávnikom, nemusia byť oddelené, pretože robotická kosačka cez tieto chodníky môže jednoducho prejsť. Ohraničujúci drôt (18) smie byť kladený aj cez chodníky (obr. 6f a 6g).

5.5.8 Ohraničujúce ostrovčeky

Prekážky v kosenom priestore chráňte vytvorením ohraničujúcich ostrovčekov. Takto môžete zabrániť kolízii s citlivými objektami, záhradnými jazierkami, stromami, nábytkom, kvetinovými záhonmi atď. (obr. 6h a 6i).

- Odviňte ohraničujúci drôt (18) od okrajov smerom k objektom, ktoré majú byť chránené.
- Zafixujte ohraničujúci drôt (18) pomocou upevňovacích hákov (14) v smere hodinových ručičiek.
- Ohraničujúce ostrovčeky kompletne zahrad'te a ohraničujúci drôt (18) prived'te naspäť k bodu, na ktorom ste opustili okraj trávniku.
- Vzdialenosť medzi ohraničujúcimi ostrovčekmi by mala byť minimálne 0,8 m. V opačnom prípade spojte objekty do jedného ohraničujúceho ostrovčeka (obr. 6h).
- Ohraničujúci drôt (18) smerom k ohraničujúcemu ostrovčeku a od neho by mal byť uložený rovnobežne a veľmi blízko seba.
- **Pozor! Ohraničujúce drôty (18) sa nesmú križovať!** - Preto paralelné ohraničujúce drôty (18) pripevnite k pôde s tými istými upevňovacími hákmi (14) (obr. 6i).
- Robotická kosačka prejde v kosenom priestore cez obidva paralelné ohraničujúce drôty (18), na jednoducho položených

ohraničujúcich drôtoch (18) sa však robotická kosačka zastaví.

5.5.9 Prekážky

- **Prekážky s výškou viac ako 10 cm (obr. 6j)**

Pevné prekážky s výškou viac ako 10 cm, napr. stromy, steny, ploty, záhradný nábytok atď. sú rozpoznávané snímačmi kolízie. Ak sa robotická kosačka dostane do kolízie s prekážkou, zastaví sa, vypne kosiaci mechanismus, posunie sa dozadu a otočí sa, aby pokračovala v procese kosenia iným smerom. Mäkké, nestabilné a hodnotné prekážky musia byť chránené ostrovčekom z ohraničujúceho drôtu.

- **Kamene a nízke prekážky**

Kamene, skaly a nízke prekážky nižšie ako 10 cm v kosenom priestore musia byť chránené, pretože inak by ich mohla robotická kosačka prejsť. V opačnom prípade by mohlo dôjsť k poškodeniu a zablokovaniu robotickej kosačky.

- **Stromy (obr. 6k)**

Stromy považuje robotická kosačka za prekážku. Ak by však zo zeme vyčnievali korene stromov s výškou menej ako 10 cm, tento priestor by sa mal chrániť. Tým sa zabráni poškodeniu koreňov a tiež poškodeniu robotickej kosačky. Medzi ohraničujúcim drôtom (18) a prekážkou dodržiavajte vzdialenosť minimálne 30 cm.

5.5.10 Hlavná a vedľajšia plocha (obr. 6l)

Ako vedľajšia plocha (B) sa označuje pracovná oblasť, ktorá nie je priamo spojená s hlavnou plochou (A), napríklad trávnikom alebo cestičkou. Ak chcete vytvoriť separátnu vedľajšiu plochu (B), ved'te ohraničujúci drôt (18) od hlavnej plochy (A) k vedľajšej ploche (B) a naspäť. Ohraničujúci drôt (18) k vedľajšej ploche (B) a od nej naspäť by mal byť paralelný a vedený veľmi blízko pri sebe. - **Pozor! Ohraničujúce drôty (18) sa nesmú križovať!** - Preto paralelné ohraničujúce drôty (18) pripevnite k zemi pomocou tých istých upevňovacích hákov (14). Aby ste mohli kosiť vedľajšiu plochu (B), musíte robotickú kosačku manuálne preniesť na vedľajšiu plochu (B). Tam spustíte požadovaný program kosenia a z podponuky vyberte „Vedľajšia plocha“ (pozri „Nastavenia robotickej kosačky“). Ak je stav nabitia akumulátora nízky, robotická kosačka sa nebude na vedľajšej ploche (B) pokúšať sledovať ohraničujúci drôt (18) smerom do nabíjacej stanice (19).

5.6 Pripojenie nabíjacej stanice

Dokončíte inštaláciu kompletného ohraničujúceho drôtu (18) predtým, ako ho pripojíte k nabíjacej stanici. Na oboch koncoch si nechajte do rezervy dodatočný 1 m ohraničujúceho drôtu (18), aby ste mohli vykonať neskoršie úpravy. Pomocou odizolovacích klieští odizolujte konce ohraničujúceho drôtu (18) na pripojenie k nabíjacej stanici (19) v dĺžke 10 až 15 mm. Pred pripojením ohraničujúceho drôtu (18) k nabíjacej stanici (19) vytiahnite elektrickú zástrčku zo siete. Ohraničujúci drôt (18) vedený k prednej časti nabíjacej stanice (19) musí byť prevedený dozadu cez káblové držiaky na spodnej strane nabíjacej stanice (19). Pripojte tento ohraničujúci drôt (18) na ľavú, čiernu prípojku. Potom presuňte zadný ohraničujúci drôt (18) cez otvor (odľahčenie ľahu) v pripojovacej oblasti a pripojte ho na pravú, červenú prípojku (obr. 7a).

Pozor! Ohraničujúce drôty (18) sa nesmú križovať!

Potom vytvorte pripojenie k prívodu elektrického prúdu. Po správnej inštalácii by mal LED indikátor (21) na nabíjacej stanici (19) konštantne svietiť nazeleno. Keď LED indikátor nesvieti, skontrolujte najprv prípojky. Keď LED indikátor síce svieti, avšak nie konštantne nazeleno, prečítajte si tabuľku „Indikácia na nabíjacej stanici a odstraňovanie chýb“ na konci tohto návodu na obsluhu.

5.7 Zapnutie a kontrola inštalácie

Okamžite, keď sa LED indikátor (21) na nabíjacej stanici (19) rozsvieti nazeleno, je kosený priestor pripravený pre robotickú kosačku. Najprv sa presvedčte, či sú upevňovacie háky (14) na ohraničujúcom drôte (18) kompletne zarazené. Postavte robotickú kosačku približne 3 m za nabíjacou stanicou (19) pred ohraničujúci drôt (18). Robotická kosačka by pritom mala byť obrátená k ohraničujúcemu drôtu (18) pod 90° uhlom (obr. 7b). Zapnite hlavný vypínač (7) (ON) (obr. 8). Odblokujte robotickú kosačku zadaním PIN kódu (pozri kapitola „Zaistovacie zariadenie / PIN“). Stlačte tlačidlo „MODE“ (52). Potom pomocou navigačných tlačidiel (55) vyberte bod „do nabíjacej stanice“ a potvrdte tlačidlom „OK“ (56). Robotická kosačka začne teraz sledovať ohraničujúci drôt (18) proti smeru hodinových ručičiek. Robotickú kosačku sledujte počas celej jazdy pozdĺž ohraničujúceho drôtu (18), pokiaľ sa opäť nezastaví v nabíjacej stanici (19). Ak by ro-

botická kosačka mala na niektorých miestach problémy, v prípade potreby upravte ohraničujúci drôt (18) a postup zopakujte. Akumulátor robotičkej kosačky sa teraz úplne nabije. Ak by boli problémy pri dokovaní, možno budete musieť premiestňovať nabíjajúcu stanicu (19) postranne, pokým dokovanie nebude fungovať bez problémov.

Pomocou červeného tlačidla STOP (3) môžete robotickú kosačku kedykoľvek zastaviť. Po stlačení tlačidla STOP (3) sa robotická kosačka zastaví a čaká na ďalšie pokyny.

5.8 Upevnenie nabíjacej stanice

Po zabezpečení riadnej funkcie robotičkej kosačky a nájdení vhodnej polohy nabíjacej stanice (19) je potrebné nabíjajúcu stanicu (19) zafixovať pomocou upevňovacích skrutiek (15). Pomocou kľúča s vnútorným šesťhranom (22) zaskrutkujte upevňovacie skrutky (15) úplne do podlahy (obr. 7c).

5.9 Zobrazenie kapacity akumulátora

Zatlačte na vypínač pre zobrazenie kapacity akumulátora. Zobrazenie kapacity signalizuje stav nabitia akumulátora pomocou 3 kontroliek (obr. 13b).

Svietia všetky 3 kontrolky:

Akumulátor je úplne nabitý.

Svietia 2 alebo 1 kontrolka:

Akumulátor má dostatočné zvyškové nabitie.

1 kontrolka bliká:

Akumulátor je prázdny, nabite akumulátor.

Všetky kontrolky LED blikajú:

Požadovaná teplota akumulátora nie je dosiahnutá. Vyberte akumulátor z prístroja a nechajte ho jeden deň ležať pri izbovej teplote. Ak sa chyba bude znovu opakovať, tak bol akumulátor hlboko vybitý a je defektný. Odoberte akumulátor z prístroja. Defektný akumulátor sa nesmie naďalej používať, resp. nabíjať.

Pozor!

Ak používate Multi-Ah Pack (napr. 4-6Ah), nastavte ho vždy na vyššiu kapacitu. Vzhľadom na šetrné nabíjanie a vybíjanie robotičkej kosačky nie je potrebné na predĺženie životnosti využívať nižšiu kapacitu.

5.10 Nabíjanie akumulátora pomocou nabíjačky

Pri bežnom používaní sa akumulátor (A) robotičkej kosačky nabíja pomocou nabíjacej stanice (19). Pre nezávislé použitie akumulátora (A) série Power-X-Change sa akumulátor dá nabiť aj v externej nabíjačke Power-X-Charger. Pozor! – Nabíjačka (obr. 13a /poz. B) v závislosti od modelového variantu nemusí byť súčasťou dodávky vašej robotičkej kosačky.

1. Porovnajete, či sieťové napätie, uvedené na typovom štítku zodpovedá elektrickému napätiu vašej siete. Zástrčku sieťovej šnúry nabíjačky (B) zasuňte do zásuvky. Zelená kontrolka LED začne blikáť.
2. Nasuňte akumulátor (A) na nabíjačku (B) (obr. 13a).
3. V bode „Signalizácia nabíjačky“ nájdete tabuľku s významom signalizácie kontroliek LED na nabíjačke.

Počas nabíjania môže dôjsť k čiastočnému zohriatiu akumulátora. To je však normálne.

Ak nie je možné akumulátor nabiť, skontrolujte,

- či je v zásuvke prítomné sieťové napätie,
- či je kontakt na nabíjajúcich kontaktoch v bezchybnom stave.

Ak by sa napriek tomu akumulátor stále nedal nabiť, odošlite

- nabíjačku
- a akumulátor

do nášho zákazníckeho servisu.

Kvôli správne odoslaniu kontaktujte náš zákaznícky servis alebo obchod, kde ste prístroj zakúpili.

Dbajte pri odosielaní alebo likvidácii akumulátorov, resp. akumulátorového prístroja na to, aby boli zabalené jednotlivo v umelohmotných vreckách aby sa zabránilo skratom a vzniku požiaru!

V záujme dlhej životnosti akumulátora by ste sa mali postarať o včasné opätovné nabitie akumulátora. To je potrebné v každom prípade vtedy, keď zistíte, že sa výkon prístroja začne znižovať. Akumulátor by nemal byť nikdy úplne vybitý. Môže tým dôjsť k poškodeniu akumulátora!

6. Obsluha

6.1 Hlavný vypínač

Robotická kosačka je vybavená hlavným vypínačom (7). Zapnite (ON) a vypnite (OFF) robotickú kosačku hlavným vypínačom (7) (obr. 8). Po zapnutí sa robotická kosačka zablokuje pomocou kódu PIN.

6.2 Ovládací panel

Robotická kosačka bola naprogramovaná už výrobnom závode, kde boli na nej vykonané aj štandardné nastavenia. Tieto nastavenia sa však v prípade potreby dajú zmeniť. Aj keď sú nastavenia z výrobného závodu vhodné pre väčšinu záhrad, mali by ste sa napriek tomu oboznámiť s dostupnými voľiteľnými možnosťami.

Vysvetlenie ovládacieho panelu s LCD displejom (obr. 9a)

50. LCD displej
51. Tlačidlo „SET“ – tlačidlo nastavenia
52. Tlačidlo „MODE“ – tlačidlo programu kosenia
53. Tlačidlo „START“ – tlačidlo štart
54. Tlačidlo „BACK“ – spätné tlačidlo
55. Navigačné tlačidlá
56. Tlačidlo „OK“ – tlačidlo potvrdenia

Vysvetlenie symbolov na LCD displeji (obr. 9b):

60. Sila signálu sieťového spojenia
61. Rozpoznanie signálu ohraničujúceho drôtu
62. Stav dažďového snímača
63. Stav batérie
64. Manuálne kosenie
65. Ovládanie časového plánu
66. Ovládanie SMART
67. Naspäť do nabijacej stanice

6.3 Nastavenie výšky rezu

Pozor! Nastavovanie výšky rezu sa smie vykonávať len pri vypnutej robotickej kosačke. Ak tak chcete urobiť, stlačte tlačidlo STOP (3). Pomocou nastavenia výšky rezu (4) umožňuje robotická kosačka plynule nastavovať výšku kosenia v rozmedzí 20 až 60 mm, ktorú je možné odčítať zo stupnice.

Ak je trávnik vyšší ako 60 mm, musí sa tráva skrátiť minimálne na 60 mm, aby sa robotická kosačka nadmerne nezaťažovala a neobmedzovala sa účinnosť prevádzky. Na tento účel použite bežnú kosačku alebo kosačku/vyžinač.

Po ukončení inštalácie sa dá výška kosenia nastaviť pomocou nastavenia výšky rezu (4).

Začínajte vždy s vyššou výškou rezu a túto znižujte v malých krokoch po požadovanú výšku.

6.4 Zaisťovacie zariadenie / PIN

Zaisťovacie zariadenie zabráňuje neautorizované používanie robotickej kosačky bez platného kódu. K tomu musíte zadať osobný štvormiestny bezpečnostný kód.

Odblokovanie

Skôr než uvediete robotickú kosačku do prevádzky, musíte zadať správny PIN kód (štandardný PIN: „0-0-0-0“). Zadajte PIN pomocou navigačných tlačidiel (55).

Štandardný PIN:
0 0 0 0

Nový PIN:
- - - -

Zmeniť PIN

Keď chcete zmeniť PIN kód, postupuje nasledovným spôsobom:

1. Odblokujte ovládací panel.
2. Ak chcete vykonať nastavenia, stlačte najprv tlačidlo „SET“ (51).
3. Prejdite v ponuke LCD displeja (50) pomocou navigačných tlačidiel (55) k bodu „Všeobecne“ a potom „PINCode“
4. Pomocou navigačných tlačidiel (55) zadajte najprv aktuálny PIN kód (štandardný PIN 0-0-0-0).
5. Potom zadajte pomocou navigačných tlačidiel (55) váš osobný PIN kód.
6. Potvrďte vykonané nastavenia.
7. Zopakovaním krokov 5. a 6. potvrďte nový PIN kód.
8. **Pozor!** Zaznamenajte si nový PIN kód!

Vyžiadanie PIN kódu v prípade straty

Pripravte si potvrdenku o nákupe a sériové číslo robotickej kosačky. Tieto budete potrebovať, aby ste dostali PIN kód!

Variant A:

1. V zablokovanom stave stlačte tlačidlo „SET“ (51) na 6 sekúnd.
2. Na displeji (50) sa zobrazí PUK kód.
3. Kontaktujte zákaznícky servis a vyžiadajte si svoj PIN kód.

Variant B:

1. Pripojte prázdny USB kľúč podľa zobrazenia do USB portu (24) (obr. 11).
2. Zapnite hlavný vypínač (7) (ON).
3. Robotická kosačka automaticky uloží PUK kód na váš USB kľúč a proces ukončí pipnutím.

4. Vytiahnite USB kľúč. Prečítajte si údaje na USB kľúči v počítači. Robotická kosačka vytvorila textový súbor (*.txt). Tento súbor obsahuje PUK, osobný kód. Kontaktujte zákaznický servis a vyžiadajte si svoj PIN kód.

6.5 Nastavenia robotickej kosačky

V hlavnej ponuke LCD displeja (50) nájdete aktuálne nastavenie dátumu a času robotickej kosačky, ako aj aktuálny stav nabitia. Na paneli s nástrojmi sa zobrazuje tiež stav dažďového snímača, signálu drôtu, ako aj zvoleného programu kosenia. Na ovládacom paneli máte možnosť vykonať nastavenia na robotickej kosačke tlačidlom „SET“ (51) a spustiť robotickú kosačku s rôznymi programami kosenia pomocou tlačidla „MODE“ (52). Aby ste mohli vykonať nastavenia, prejdite pomocou navigačných tlačidiel (55) na požadované miesto. Ak chcete vystúpiť z príslušnej ponuky, stlačte tlačidlo „BACK“ (54).

Tlačidlo nastavení „SET“ (51)

Pomocou tlačidla „SET“ (51) môžete na robotickej kosačke vykonať základné nastavenia. Prejdite pomocou navigačných tlačidiel (55) na požadované miesto a potom potvrdte alebo odmietnite vykonané nastavenia pomocou tlačidla „OK“ (56) alebo „BACK“ (54).

- **Zóna**
Vo veľmi krivolakých záhradách môže mať robotická kosačka problémy dostať sa do každej oblasti a úplne pokosiť trávnik. V tomto prípade je možné na ohraničujúcom drôte (18) vybrať niekoľko východiskových bodov. Robotická kosačka sa tak môže dostať aj do ťažko prístupných oblastí vašej záhrady. Robotická kosačka prejde zvolenú vzdialenosť pri ohraničujúcom drôte (18) a začne kosiť v tejto oblasti (obr. 6m). Pomocou navigačných tlačidiel (55) prejdite na požadované miesto, ktoré chcete zmeniť, a zadajte príslušnú vzdialenosť a frekvenciu používania. Nabíjacia stanica (19) je automaticky definovaná ako východiskový bod 1. Dva ďalšie východiskové body je možné zvoliť ľubovoľne. Zmerajte vzdialenosť medzi nabíjacou stanicou (19) a východiskovým bodom v smere hodinových ručičiek pozdĺž ohraničovacieho drôtu (18). Na základe frekvencie používania môžete stanoviť, ako často začne robotická kosačka pracovať z nabíjacej stanice (19) alebo z príslušných východiskových bodov.
- **Kosenie hrán**
Pre čistý okraj trávniku je možné aktivovať nastavenie „Kosenie okrajov“. Taktiež je

možné nastaviť frekvenciu kosenia okrajov, teda rytmus, v ktorom sa má kosiť okraj trávniku na začiatku pracovného okna, kým robotická kosačka začne kosiť. V štandardnom nastavení začína robotická kosačka proces kosenia každých 7 pracovných dní jednorazovým kosením pozdĺž celého ohraničovacieho drôtu.

- **Pamäť chýb**
Dostávate informácie o chybových hláseniach vašej robotickej kosačky, ktoré sa vyskytli naposledy.
- **Dažďový snímač**
Pomocou tohto nastavenia sa dá naprogramovať dažďový snímač (5). Štandardné nastavenie z výrobného závodu pre tento snímač je „Zap.“. Dažďový snímač (5) môžete aktivovať alebo deaktivovať a môžete nastaviť jeho čas oneskorenia. Čas oneskorenia definuje čas, počas ktorého robotická kosačka zostáva v nabíjacej stanici (19) aj po vysušení dažďového snímača (5).
- **Zo stanice**
Nastaviť sa dá spiatočná dráha, ktorou robotická kosačka vychádza z nabíjacej stanice (19). Predtým, ako sa robotická kosačka otočí na plochu kosenia alebo sa vráti do svojho počiatočného bodu, najprv vykoná pohyb smerom dozadu zodpovedajúc nastavenej vzdialenosti. Zaisťte, aby nastavená spiatočná dráha nespôsobilala, že robotická kosačka opustí plochu kosenia.
- **Všeobecný**
 - **kód PIN:** Môžete zmeniť PIN kód robotickej kosačky a použiť váš osobný PIN kód. Postupujte pritom podľa popisu v kapitole „Zaisťovacie zariadenie/PIN“. **Pozor!** Zaznamenajte si nový PIN kód.
 - **Dátum a čas:** Prejdite pomocou navigačných tlačidiel (55) na príslušné miesto a vykonajte požadované nastavenia.
 - **Jazyk:** Prejdite pomocou navigačných tlačidiel (55) na požadovaný jazyk.
 - **Verzia softvéru:** Tu je uvedená aktuálna verzia softvéru robotickej kosačky.
- **Nastavenia z výrobného závodu:** Vráťte nastavenia robotickej kosačky do stavu pri dodaní.

Tlačidlo programov kosenia „MODE“ (52)

Aby ste mohli spustiť požadovaný program kosenia, prejdite pomocou navigačných tlačidiel (55) na tento program.

- **Manuálne**
V manuálnom režime môžete robotickú

kosačku spustiť raz s rôznymi programami kosenia.

Máte možnosť vybrať si medzi primárnou plochou/hlavnou plochou a sekundárnou plochou/vedľajšou plochou. Presnejšie informácie týkajúce sa oboch plôch nájdete v kapitole „Uvedenie do prevádzky“ v bode „Ohraničujúci drôt“.

- Kosenie

Spustíte robotickú kosačku, aby ste raz pokosili trávnik. Robotická kosačka kosí až do vyčerpania kapacity akumulátora a samostatne sa vráti do nabíjacej stanice

- Kosenie hrán

Umiestnite robotickú kosačku do blízkosti ohraničovacieho drôtu (18) alebo spustíte robotickú kosačku, keď je v nabíjacej stanici (19). Robotická kosačka so zapnutým kosiacim mechanizmom sleduje ohraničovací drôt (18) v smere hodinových ručičiek až k zadnej strane nabíjačky (19). Potom sa robotická kosačka vráti naspäť do nabíjacej stanice (19), ak nie je aktívne žiadne pracovné okno.

- Spot Mowing

Môže sa stať, že vaša robotická kosačka nepokosí niektoré plochy dostatočne dôkladne. Umiestnite robotickú kosačku na požadované miesto a uveďte robotickú kosačku do chodu. Robotická kosačka začne špirálovito kosiť trávnik, pokiaľ nenarazí na prekážku alebo na ohraničujúci drôt (18). Potom sa robotická kosačka vráti naspäť do nabíjacej stanice (19), ak nie je aktívne žiadne pracovné okno.

- **Časový plán**

Prejdite pomocou navigačných tlačidiel (55) na príslušný deň v týždni, v ktorom chcete vykonať nastavenia. Robotická kosačka začne v príslušnom dni v týždni automaticky kosiť váš trávnik. Pre nastavenie doby kosenia sa odporúča ako orientačná hodnota 8 hodín denne pri 500 m². V závislosti od veľkosti záhrady a jej komplexnosti je potrebné prispôsobiť zvolený pracovný čas.

- **K nabíjacej stanici**

Pošlite vašu robotickú kosačku naspäť do nabíjacej stanice (19). Robotická kosačka si vyhľadá ohraničovací drôt (18) a bude ho sledovať proti smeru hodinových ručičiek k nabíjacej stanici (19). Tu neplatí možnosť sekundárnej plochy/vedľajšej plochy.

6.6 Ovládanie robotickej kosačky

Proces štartovania

1. Stlačte tlačidlo STOP (3) a kryt displeja sa úplne otvorí (23).
2. Odblokujte ovládací panel (2).
3. Pomocou tlačidla „MODE“ (52) zvolte požadovaný program kosenia a príslušnú pracovnú plochu.
4. Stlačte tlačidlo „START“ (53).
5. Zatvorte kryt displeja (23).

Robotická kosačka teraz pracuje podľa nastavenia času kosenia. Počas pracovnej doby je stav nabitia akumulátora zobrazovaný na LED displeji (50). Keď stav nabitia akumulátora klesne na 30 %, robotická kosačka sa automaticky vráti do nabíjacej stanice (19).

Prerušenie procesu kosenia

1. Ak chcete robotickú kosačku okamžite zastaviť, stlačte tlačidlo STOP (3).
2. Otvorte úplne kryt displeja (23).
3. Odblokujte ovládací panel (2).
4. Stlačte tlačidlo „MODE“ (52) a zvolte „K nabíjacej stanici“, aby ste robotickú kosačku poslali pozdĺž ohraničovacieho drôtu (18) naspäť do nabíjacej stanice (19).
5. Stlačte tlačidlo „START“ (53).
6. Zatvorte kryt displeja (23).

Stav STOP:

Stlačením tlačidla STOP (3) robotická kosačka prejde do stavu STOP, ktorý sa zobrazí na LCD displeji (50). Robotická kosačka zastaví kosenie, kým sa tento stav znova nezruší.

Po odomknutí ovládacieho panela (2) sa zobrazí okno, ktoré navrhuje zrušiť stav STOP. Potvrdením sa tento stav zruší. V opačnom prípade zostáva robotická kosačka zastavená. Ak sa robotická kosačka naštartuje alebo sa odošle naspäť do nabíjacej stanice (19), stav STOP sa taktiež zruší. Zatvorte kryt displeja (23).

6.7 Ovládanie robotickej kosačky pomocou aplikácie

Aplikácia vám ponúka široké možnosti nastavenia pre vašu robotickú kosačku a môžete si tiež vyvolať štatistiky a aktuálny stav. Robotickú kosačku možno spustiť ručne, ako aj v nastavenom pracovnom intervale. Pomocou aplikácie máte k dispozícii aj režim SMART, v ktorom si robotická kosačka na základe údajov o počasí samočinne určí svoj pracovný interval. Aplikácia vám počas prevádzky zobrazuje chybové hláse-

nia a varovania a môže vás informovať formou push upozornení. Najprv dokončíte registráciu svojej robotickej kosačky, aby ste mohli využívať všetky funkcie aplikácie.

6.7.1 Stiahnutie aplikácie

Najprv si stiahnite aplikáciu Einhell pre vašu robotickú kosačku do vášho smartfónu. K aplikácii Einhell-App sa dostanete pomocou nasledujúceho odkazu a QR kódu:

iOS: <http://qr.einhell.com/12e103ce>



Android: <http://qr.einhell.com/176c0443>



6.7.2 Registrácia robotickej kosačky

Vaše zariadenie disponuje funkciou IoT (Internet of Things / internet veci). Vaša robotická kosačka sa môže pripojiť k dostupnej mobilnej sieti prostredníctvom integrovaného čipu SIM, a preto je nezávislá od pripojenia Bluetooth alebo WLAN. Počas prvých 5 rokov vám za používanie robotickej kosačky v mobilnej sieti nebudú účtované žiadne poplatky, pretože sú zahrnuté v kúpnej cene. Informácie o zostávajúcej dobe chodu a možnom predĺžení je možné zobrazit prostredníctvom aplikácie. V továrenském nastavení je funkcia deaktivovaná a robotická kosačka sa pokúša pripojiť k sieti, symbol pripojenia na LCD displeji (50) je preškrtnutý. Ak chcete aktivovať robotickú kosačku, postupujte podľa pokynov v aplikácii.

Úspešné pripojenie k sieti sa zobrazí na LCD displeji (50); po úspešnom pripojení máte k dispozícii všestranné možnosti nastavenia a rôznorodé funkcie aplikácie. Ak vykonávate nastavenia v aplikácii, uistite sa, či majú robotická kosačka aj váš smartfón bezpečné internetové pripojenie. Pre automatickú prevádzku robotickej kosačky v naprogramovanom čase pre vykonanie práce s režimom SMART stačí, aby bola robotická kosačka pripojená k internetu.

6.7.3 Vynulovanie registrácie

Ak pri prvom uvedení vašej robotickej kosačky do prevádzky symbol pripojenia na LCD displeji (50) nie je prečiarknutý, musí sa robotická kosačka vynulovať a zaregistrovať na vás. Kontaktujte náš zákaznícky servis a pripravte si potvrdenku o nákupe a sériové číslo robotickej kosačky.

6.8 Prevádzka robotickej kosačky

Robotická kosačka ponúka rôzne prevádzkové režimy, čo znamená, že robotickú kosačku môžete uviesť do prevádzky rôznymi spôsobmi. Aplikácia vám ponúka široké možnosti nastavenia vašej robotickej kosačky a môžete si tiež vyvolať štatistiky a jej aktuálny stav. Okrem toho vám aplikácia počas prevádzky zobrazuje chybové hlásenia a varovania.

Robotickú kosačku môžete ovládať manuálne na ovládacom paneli (2) robotickej kosačky, ako aj pomocou aplikácie.

6.8.1 Manuálna kosenie

Uvedte robotickú kosačku do chodu prostredníctvom aplikácie. Robotická kosačka začne kosit trávnik presne na jeden cyklus, kým stav akumulátora neklesne pod 30 %. Potom sa robotická kosačka vráti do nabíjacej stanice (19) a ukončí svoj pracovný proces. Robotická kosačka sa takto prevádzkuje úplne manuálne a ani nezačína kosit trávnik v nastavenom časovom intervale.

6.8.2 Ovládanie časového plánu

Pomocou navigačných tlačidiel (55) môžete na robotickej kosačke vykonať nastavenia časového plánu. Takto bude robotická kosačka kosit trávnik v uvedených časoch samočinne. Nastavenia je možné vykonať tiež v aplikácii a preniesť ich na robotickú kosačku.

6.8.3 Ovládanie SMART

SMART režim robotickej kosačky umožňuje automatickú prevádzku s prevádzkovými časmi optimalizovanými na vašu záhradu a aktuálne poveternostné podmienky. Príslušný pracovný interval prispôsobuje robotická kosačka individuálne samočinne každý deň. Zabezpečte, aby bola robotická kosačka vždy pripojená k sieti. Aby ste mohli používať režim SMART, sú najprv vyžadované niektoré špecifické údaje. K tomu musíte vykonať príslušné nastavenia v aplikácii:

- **Zadanie polohy:** Tieto informácie možno použiť na vyvolanie údajov o počasí špecifických pre danú polohu a robotická kosačka sa pri kosení prispôsobí poveternostným podmienkam.

- **Intenzita:** Zadajte, s akou intenzitou má robotická kosačka trávnik kosiť. To závisí od rastu vášho trávnik. Začnite najprv s nízkou intenzitou a túto potom prípadne prispôbujte.
- **Plocha kosenia:** Zadajte odhadovanú plochu kosenia. Relevantná je pritom len plocha na kosenie, v ktorej sa má robotická kosačka pohybovať.
- **Časový plán:** Definujte časové intervaly, počas ktorých robotická kosačka nemá kosiť. Môže byť účelné doby kosenia príslušne obmedziť.

Zariadenie bude prednostne kosiť počas dňa, aby sa robotická kosačka nestretla so zvieratami, ktoré sú aktívne za súmraku alebo v noci, ako sú napríklad ježkovia. Robotická kosačka na základe zadaných údajov priebežne vypočítava svoj individuálny časový plán.

6.8.4 Chybové hlásenia a varovania

Pravidelne kontrolujte, či sa v aplikácii nenachádzajú chybové hlásenia a varovania. Chybové hlásenia, upozornenia a pripomienky budete dostávať formou push notifikácií na váš smartfón. Ak si to neželáte, môžete upraviť nastavenia upozornení v aplikácii. Uistite sa, že sú na vašom smartfóne aktivované údaje na pozadí aplikácie Einhell a že váš smartfón má aktívne internetové pripojenie.

7. Čistenie, údržba a objednanie náhradných dielov

Nebezpečenstvo!

Pred všetkými čistiacimi a údržbárskymi prácami musíte prístroj odpojiť od elektrickej siete. Vytiahnite elektrickú zástrčku zo zásuvky a vypnite prístroj pomocou hlavného vypínača (7) (OFF) (obr. 8). Okrem toho vyberte z robotickej kosačky akumulátor.

Opatrne! Používajte pracovné rukavice!

7.1 Čistenie

- Udržujte ochranné zariadenia, vzduchové štrbiny a kryt motora vždy bez prachu a nečistôt, ako je to len možné. Utrite prístroj čistou utierkou alebo ho vyčistite vyfúkaním stlačeným vzduchom nastaveným na nízky tlak.
- Robotická kosačka nesmie byť čistená pod tečúcou vodou, predovšetkým nie pod vysokým tlakom.
- Čistite prístroj pravidelne pomocou vlhkej utierky a malého množstva tekutého mydla.

Nepoužívajte žiadne agresívne čistiace prostriedky ani riedidlá; tieto prostriedky by mohli poškodiť umelohmotné diely prístroja. Dbajte na to, aby sa do vnútra prístroja nedostala voda.

- Ak je to možné, na čistenie robotickej kosačky používajte kefy alebo handry.
- Skontrolujte pohyblivosť čepelí (10) a nožového kotúča (11).
- Na čistenie nabíjajúcich kontaktov na robotickej kosačke (1) a nabíjacej stanici (19) použite čistiace prostriedky na kov alebo veľmi jemný brúsny papier. Vyčistite ich, aby ste zaistili efektívne nabíjanie.

7.2 Údržba

- Opatrebované alebo poškodené čepele (10) a ich upevňovacie skrutky je potrebné vymieňať vždy v kompletách.
- Vymieňajte opotrebované alebo poškodené súčiastky.
- Kvôli dlhej životnosti prístroja by mali byť všetky skrutkové spoje ako aj kolesá a osi vyčistené a následne naolejované.
- Pravidelná starostlivosť o robotickú kosačku zabezpečí nielen dlhú dobu jej životnosti a výkonnosť, ale je prospešná zároveň aj pre dôkladné a jednoduché kosenie vášho trávnik.
- Konštrukčnými dielmi, ktoré sú najviac vystavené opotrebovaniu, sú čepele (10). Kontrolujte preto pravidelne stav čepelí (10) a ich upevnenie. V prípade, že sa vyskytnú nadmerné vibrácie robotickej kosačky, môže to znamenať, že čepele (10) sú poškodené alebo boli zdeformované následkom nárazov. Ak sú čepele (10) opotrebované alebo poškodené, je potrebné ich okamžite vymeniť.
- Pravidelne kontrolujte vzhľad kosenia trávnik. Ak nie sú čepele ostré, budú steblá trávy skosené nečisto. V dôsledku toho môže povrch trávnik ľahko vyschnúť a zhnednúť. Čepele preto pravidelne vymieňajte, aby ste dosahovali čistý a rovný rez.
- Pravidelne kontrolujte spodnú stranu robotickej kosačky, či nie je znečistená. Robotickú kosačku pravidelne čistite. Silné znečistenie ihneď odstráňte.
- V prvých týždňoch po uvedení do prevádzky a predchádzajúcom kosení bežnou kosačkou sa môže vaša robotická kosačka rýchlo znečistiť. V tomto období by ste preto mali spodnú stranu robotickej kosačky kontrolovať častejšie.

- Trávník skracujte iba po malých úsekoch, aby ste predišli nadmernému znečisteniu.
- Vo vnútri prístroja sa nenachádzajú žiadne diely, vyžadujúce údržbu.

7.2.1 Výmena čepelí

Používajte len originálne čepele, v opačnom prípade funkcie a bezpečnosť nie sú zaručené.

Robotická kosačka je vybavená tromi čepeľami (10) namontovanými na nožovom kotúči (11).

Tieto čepele (10) majú životnosť až 3 mesiace (ak nenarazia na žiadne prekážky). Vymieňajte všetky tri čepele (10) súčasne, aby ste vylúčili zníženie účinnosti a vyváženia vášho prístroja.

Pri výmene čepelí (10) postupujte nasledovne (obr. 12) – **Pozor!** – Používajte ochranné rukavice:

1. Zablokujte pomocou skrutkovača otáčanie nožového kotúča (11). Skrutkovač presuňte cez príslušné otvory v nožovom kotúči (11) a ochrannom hrebeni.
2. Uvoľnite upevňovacie skrutky.
3. Vyberte čepele (10) a nahraďte ich novými. Vymeňte všetky tri čepele (10) vždy po kompletach.
4. Nakoniec znovu pevne utiahnite upevňovaciu skrutku. Uistite sa, či sa nové čepele (10) dajú voľne otáčať.

Pravidelne vykonávajte všeobecnú kontrolu robotickej kosačky a odstraňujte všetky nahromadené zvyšky. Pred každým začiatkom sezóny bezpodmienečne skontrolujte stav čepelí (10). Obráťte sa v prípade potreby opráv na náš zákaznícky servis. Používajte len originálne náhradné diely.

7.2.2 Aktualizácia softvéru

Ak chcete aktualizovať softvér, skopírujte nový softvér na prázdny USB kľúč (v prípade potreby USB kľúč predtým naformátujte). Pred vykonaním nasledujúcich krokov sa uistite, či je batéria úplne nabitá.

1. Umiestnite robotickú kosačku do koseného priestoru. Počas aktualizácie softvéru nesmie byť robotická kosačka v nabíjacej stanici.
2. Pripojte na USB prípojku tak, ako je zobrazené USB kľúč (obr. 11).
3. Zapnite hlavný vypínač (7) (ON).
4. Robotická kosačka teraz spustí aktualizáciu softvéru a zobrazuje jej aktuálny stav.
5. Po ukončení procesu aktualizácie vyťahnite USB kľúč a reštartujte robotickú kosačku pomocou hlavného vypínača (7).

7.2.3 Oprava ohraničujúceho drôtu

Ak je ohraničujúci drôt (18) na ktoromkoľvek mieste prerušený, použite na opravu priloženú káblovú svorku (16). Obe konce prerušeného ohraničujúceho drôtu (18) zasunúte do káblvej spojky (16) a káblovú svorku pomocou klieští stlačením zovrite.

Zapojte sieťovú zástrčku do zásuvky. Funkčnosť potom skontrolujte pomocou LED indikátora (21) na nabíjacej stanici (19).

7.3 Objednávanie náhradných dielov:

Pri objednávaní náhradných dielcov je potrebné uviesť nasledovné údaje:

- Typ prístroja
- Výrobné číslo prístroja
- Identifikačné číslo prístroja
- Číslo potrebného náhradného dielca

Aktuálne ceny a informácie nájdete na www.Einhell-Service.com

Náhradné čepele č. výr.: 34.140.20

8. Skladovanie

Akumulátor(A) pred zimným uskladnením úplne nabite a vypnite ho hlavným vypínačom (7) (OFF). Vyberte akumulátor (A) z prístroja. Odpojte sieťový adaptér (13) od prívodu elektrického prúdu a nabíjacej stanice (19).

Ohraničujúce drôt (18) môžete cez zimu nechať vonku. Dbajte však na to, aby boli pripojenia chránené pred koróziou. Pripojenia ohraničujúceho drôtu (18) preto odpojte od nabíjacej stanice (19).

Skladujte prístroj a jeho príslušenstvo na tmavom, suchom a nezamrzajúcom mieste mimo dosahu detí. Optimálna teplota pre skladovanie je medzi 5 °C a 30 °C. Prístroj skladujte v originálnom obale.

9. Transport

- Vypnite prístroj pomocou hlavného vypínača (7) (OFF) (obr. 8).
- Dajte na prístroj transportné ochranné prípravky, ak sú k dispozícii.
- Chráňte prístroj pred poškodením a silnými vibráciami, ktoré vznikajú predovšetkým pri prepravovaní vo vozidlách.
- Prístroj zabezpečte proti skĺznutiu a prevráteniu.
- Robotickú kosačku prenášajte za nosnú rukoväť (6) tak, aby vám nožový kotúč (11) smeroval od tela.

10. Likvidácia a recyklácia

Prístroj sa nachádza v obale za účelom zabránenia poškodeniu pri transporte. Tento obal je vyrobený zo suroviny a tým pádom je ho možné znovu použiť alebo sa môže dať do zberu na recykláciu surovín. Prístroj a jeho príslušenstvo sa skladajú z rôznych materiálov, ako sú napr. kovy a plasty. Poškodené prístroje nepatria do domového odpadu. Prístroj by sa mal odovzdať k odbornej likvidácii na príslušnom zbernom mieste. Pokiaľ Vám nie je známe takéto zberné miesto, informujte sa prosím na miestnej samospráve.

Likvidácia



Elektrické náradie, batérie, príslušenstvo a obaly sa musia odovzdať na ekologickú recykláciu. Elektrické náradie a akumulátory/batérie nevyhadzujte do domového odpadu!

Len pre krajiny EÚ:

Podľa európskej smernice 2012/19/EÚ o odpade z elektrických a elektronických zariadení a podľa jej transpozície v národnom práve sa musí už nepoužiteľné elektrické náradie a, podľa európskej smernice 2006/66/ES, poškodené alebo vybité akumulátory/batérie zbierať separovane a odovzdať na recykláciu v súlade s ochranou životného prostredia.

Ak sa odpad z elektrických a elektronických zariadení nelikviduje správne, môže poškodiť životné prostredie a ľudské zdravie kvôli svojmu potenciálne nebezpečnému obsahu.

Dodatočná tlač alebo iné reprodukovanie dokumentácie a sprievodných dokladov výrobkov, taktiež ich častí, je prípustná len s výslovným súhlasom spoločnosti Einhell Germany AG.

Technické zmeny vyhradené

11. Indikácia na nabíjacej stanici a odstraňovanie chýb

LED indikátor (21)	Opis	Riešenie
Vyp.	- Chýba prívod elektrického prúdu	- Skontrolujte prívod elektrického prúdu
Svieti nazeleno	- Pripravené na kosenie - Akumulátor plne nabitý - Ohraničujúci drôt (18) pripojený	
Bliká nazeleno	- Ohraničujúci drôt (18) prerušený	- Skontrolujte, či ohraničujúci drôt (18) nie je zlomený
Svieti načerveno	- Akumulátor sa nabíja	- Počkajte, pokým akumulátor nebude úplne nabitý.

12. Indikácia na robotickej kosačke a odstraňovanie chýb

Chybové hlásenia robotickej kosačky na LCD displeji (50)

Chyba	Možná príčina	Náprava
Žiaden signál	- Ohraničujúci drôt nesprávne pripojený - Chýba prívod elektrického prúdu - Ohraničujúci drôt (18) prerušený	Skontrolujte, či LED indikátor (21) na nabíjacej stanici (19) svieti nazeleno. - Uistite sa, či je ohraničujúci drôt (18) položený správne a v strede pod nabíjacou stanicou (19). - Skontrolujte polohu nabíjacej stanice (19).
Mimo	- Ohraničujúci drôt nesprávne pripojený - Robotická kosačka mimo oblasti kosenia	- Uistite sa, či je ohraničujúci drôt (18) položený správne a v strede pod nabíjacou stanicou (19). - Uistite sa, či sa robotická kosačka nachádza v oblasti kosenia.
Chyba batérie	- Pri robotickej kosačke sa vyskytla chyba batérie - Akumulátor sa nedá nabiť - Akumulátor dosiahol koniec svojej životnosti	- Uistite sa, či bol akumulátor správne namontovaný. - Skontrolujte, či je hlavný vypínač (7) zapnutý (ON), keď sa robotická kosačka nachádza v nabíjacej stanici (19). - Skontrolujte polohu nabíjacej stanice (19). V prípade potreby vymeňte akumulátor.
Chyba teploty batérie	Príliš vysoká/príliš nízka teplota akumulátora alebo prehriatie ovládacej jednotky - Keď teplota batérie prekročí 65 °C, robotická kosačka sa vráti do nabíjacej stanice (19). - Keď teplota batérie prekročí 45 °C alebo je nižšia ako 0 °C, proces nabíjania sa zastaví a robotická kosačka čaká v nabíjacej stanici (19).	- V lete presuňte pracovný čas na skoré ranné hodiny a vyhnite sa prevádzkovaní robotickej kosačky v horúcich hodinách dňa. - Potom, čo sa akumulátor alebo riadiaca jednotka ochladí do prípustného rozsahu teplôt, robotická kosačka sa automaticky vráti do naprogramovanej prevádzky.

Chybové hlásenia robotickej kosačky na LCD displeji (50)

Chyba	Možná príčina	Náprava
Kosačka nadvihnutá	- Snímač zdvihu nepretržite aktivovaný počas 10 sekúnd	Na otvorenie krytu displeja (23) stlačte tlačidlo STOP (3). Opätovne spustíte proces kosenia cez ovládací panel (2): - Ak sa táto chyba vyskytuje častejšie, skontrolujte, či sa v priestore kosenia nevyskytujú prekážky vyššie ako 10 cm a odstráňte ich alebo prekážky oddel'te od priestoru kosenia pomocou ohraničujúceho drôtu (18).
Kosačka blokováná	- Snímač prekážky sa aktivoval viackrát v priebehu jednej minúty - Snímač prekážky sa trvalo aktivoval na dobu 10 sekúnd - Snímač prekážky počas jazdy naspäť k nabijacej stanici (19) sa trikrát aktivoval	Na otvorenie krytu displeja (23) stlačte tlačidlo STOP (3). Opätovne spustíte proces kosenia cez ovládací panel (2): - Skontrolujte, či nie je robotická kosačka zablokovaná prekážkou alebo nie je zakliesnená medzi stromami, kríkmi a pod. Odstráňte prekážku alebo sa tejto oblasti vyhnite. - Ak sa táto chyba vyskytuje častejšie, skontrolujte uloženie ohraničujúceho drôtu (18). Zvláštnu pozornosť venujte tesným rohom, chodbám, plotom, skalám atď. a v prípade potreby upravte rozloženie ohraničujúceho drôtu (18). - Skontrolujte, či tráva nie je príliš vysoká a neblokuje robotickú kosačku. V takom prípade skoste trávu na menšiu ako 60 mm.
Príliš blízko k stanici	- Robotická kosačka bola odoslaná príliš blízko naspäť k nabijacej stanici (19).	Na otvorenie krytu displeja (23) stlačte tlačidlo STOP (3). Opätovne spustíte proces kosenia cez ovládací panel (2): - Robotická kosačka by mala byť odoslaná späť do nabijacej stanice (19) do vzdialenosti minimálne 2 m.
Prevrátenie	- Robotická kosačka bola trvale prevrátená 10 sekúnd - Robotická kosačka dlhší čas naklonená do jedného smeru	Na otvorenie krytu displeja (23) stlačte tlačidlo STOP (3). Opätovne spustíte proces kosenia cez ovládací panel (2): - Umiestnite robotickú kosačku na rovný povrch a znovu ju naštartujte. - Ak sa robotická kosačka prevrátila v dôsledku prudkého svahu v oblasti kosenia, upravte zodpovedajúcim spôsobom ohraničujúci drôt (18), aby ste sa vyhli prudkým sklonom.
Chyba kolesa	- Zadné kolesá (8) boli nadvihnuté prekážkou - Zadné kolesá (8) sa môžu voľne otáčať na nerovnom trávniku	Na otvorenie krytu displeja (23) stlačte tlačidlo STOP (3). Opätovne spustíte proces kosenia cez ovládací panel (2): - Umiestnite robotickú kosačku na rovný povrch a znovu ju uveďte do chodu

Chybové hlásenia robotickej kosačky na LCD displeji (50)

Chyba	Možná príčina	Náprava
Chyba Tlačidlo STOP	Kryt displeja (23) je otvorený, tlačidlo STOP (3) však nebolo aktivované	Na otvorenie krytu displeja (23) stlačte tlačidlo STOP (3). Opätovne spustíte proces kosenia cez ovládací panel (2): - Skontrolujte, či sa kryt displeja (23) voľne otvára a zatvára pomocou tlačidla STOP (3). - Skontrolujte funkčnosť tlačidla STOP (3).
Nadmerná teplota PCB	Príliš vysoká/príliš nízka teplota akumulátora alebo prehriatie ovládacej jednotky - Keď teplota batérie prekročí 65 °C, robotická kosačka sa vráti do nabíjacej stanice (19). - Keď teplota batérie prekročí 45 °C alebo je nižšia ako 0 °C, proces nabíjania sa zastaví a robotická kosačka čaká v nabíjacej stanici (19).	- V lete presuňte pracovný čas na skoré ranné hodiny a vyhnite sa prevádzkovaniu robotickej kosačky v horúcich hodinách dňa. - Potom, čo sa akumulátor alebo radiaca jednotka ochladí do prípustného rozsahu teplôt, robotická kosačka sa automaticky vráti do naprogramovanej prevádzky.
Dážď	- Zareagoval dažďový snímač (5).	- Počkajte, pokým sa robotická kosačka nevysuší. - Podrobný popis k snímaču nájdete v kapitole 5.2.
Chyba snímača	- Robotická kosačka sa zastavila v dôsledku chyby snímača	Vypnite hlavný vypínač (7) (OFF) a znova ho zapnite (ON), aby ste robotickú kosačku znovu uviedli do chodu.
Chyba motora/nadprúd motora	- Robotická kosačka sa zastavila kvôli nadprúdu v motore alebo poruche motora	Vypnite hlavný vypínač (7) (OFF) a znova ho zapnite (ON), aby ste robotickú kosačku znovu uviedli do chodu. - Skontrolujte výšku trávy v oblasti kosenia a v prípade potreby skoste trávu na menej ako 60 mm bežnou kosačkou. - Zvýšte výšku rezu. Začínajte vždy s vyššou výškou rezu a túto znižujte v malých krokoch po požadovanú výšku. - Skontrolujte, či nožové kotúče (11) a kolesá nie sú znečistené a tieto diely dôkladne vyčistite. - Skontrolujte, či nie sú zadné kolesá a nožový kotúč (11) zablokované. Ak tieto zablokovania neviete uvoľniť, obráťte sa na príslušný zákaznicky servis.
Prevádzk. chyba	- Robotická kosačka sa zastavila v dôsledku prevádzkovej chyby	Vypnite hlavný vypínač (7) (OFF) a znova ho zapnite (ON), aby ste robotickú kosačku znovu uviedli do chodu.

Vyhľadávanie chýb

Chyba	Možná príčina	Náprava
Robotická kosačka stojí v oblasti kosenia. Robotická kosačka nedá zapnúť.	<ul style="list-style-type: none"> - Napätie akumulátora príliš nízke - Chyba na elektrickom obvode alebo v elektronike 	<ul style="list-style-type: none"> - Vráťte robotickú kosačku do nabíjacej stanice (19) a nabite ju. - Zapnite hlavný vypínač (7) (ON). - Obráťte sa na zákaznicky servis.
Robotická kosačka sa nevie vrátiť do nabíjacej stanice.	<ul style="list-style-type: none"> - Nabíjacia stanica nie je (19) správne inštalovaná. 	<ul style="list-style-type: none"> - Uistite sa, či LED indikátor (21) na nabíjacej stanici (19) svieti nazeleno. - Uistite sa, že ohraničujúce drôty (18) sú pripojené k nabíjacej stanici (19) a že predný ohraničujúci drôt (18) je vedený v strede pod nabíjacou stanicou (19). - Uistite sa, že je nabíjacia stanica (19) správne umiestnená.
V blízkosti ohraničujúcich ostrovčekov sa robotická kosačka zastavuje alebo nekontrolovane jazdí.	<ul style="list-style-type: none"> - Ohraničujúci drôt (18) nie je správne nainštalovaný okolo ohraničujúceho ostrovčeka. 	<ul style="list-style-type: none"> - Prispôsobte polohu ohraničujúceho drôtu (18). - Dbajte na to, aby sa ohraničujúci drôt (18) nekrížoval.
Robotická kosačka je veľmi hlučná.	<ul style="list-style-type: none"> - Čepele (10) poškodené - Na čepeliach (10) je prichytených veľa cudzích látok - Robotická kosačka štartovala príliš blízko prekážok - Pohon nožov alebo hnací motor poškodený - Poškodené iné časti robotickej kosačky 	<ul style="list-style-type: none"> - Vymeňte čepele (10). 3 čepele (10) je potrebné vymeniť súčasne. - Účinnosť používania robotickej kosačky závisí od ostrosti čepelí (10). Čepele (10) preto udržiavajte v dobrom stave. - Bezpečne vypnite robotickú kosačku a pri čistení čepelí (10) používajte pracovné rukavice, aby ste predišli rezným zraneniam. - Motor nechajte opraviť alebo vymeniť v zákazníckom servise.
Robotická kosačka zostáva v nabíjacej stanici. Robotická kosačka sa vždy vracia do nabíjacej stanice.	<ul style="list-style-type: none"> - Nesprávne nastavenia pracovného času - Akumulátor je vybitý - Zareagoval dažďový snímač - Zvýšená teplota akumulátora 	<ul style="list-style-type: none"> - Skontrolujte nastavenia pracovného času. - Robotická kosačka začína a končí svoju prácu v závislosti od nastaveného časového okna. Mimo tohto časového okna zostáva robotická kosačka v nabíjacej stanici (19).
Robotická kosačka sa zastaví na ohraničujúcom drôte a nemôže sa dostať k nabíjacej stanici.	<ul style="list-style-type: none"> - Akumulátor je vybitý - Dĺžka ohraničujúceho drôtu (18) a tým dráha k nabíjacej stanici (19) je pre používaný akumulátor príliš dlhá. 	<ul style="list-style-type: none"> - Odstráňte prípadné prekážky na ohraničujúcom drôte (18). Pri kladení ohraničujúceho drôtu (18) dbajte na dostatočnú vzdialenosť od prekážok. - Použite akumulátor s vyššou kapacitou. - Pozor: Ak používate niektorý z akumulátorov Multi-Ah (napr. 4-6 Ah), nastavte vyššiu kapacitu. Vzhľadom na šetrné nabíjanie a vybijanie robotickej kosačky nie je potrebné na predĺženie životnosti využívať nižšiu kapacitu.

POZOR! Na prerezané ohraničujúce drôty a následné škody sa záruka nevzťahuje!

13. Signalizácia nabíjačky

Stav signalizácie		Význam a opatrenie
Červená LED	Zelená LED	
Vyp	Bliká	Pripravená k prevádzke Nabíjačka je zapojená na sieť a pripravená k prevádzke, akumulátor nie je v nabíjačke.
Zap	Vyp	Nabíjanie Nabíjačka nabíja akumulátor v rýchlo nabíjacom režime. Príslušné doby nabíjania nájdete priamo na nabíjačke. Upozornenie! Podľa prítomného stavu nabitia akumulátora sa môžu skutočné doby nabíjania čiastočne odlišovať.
Vyp	Zap	Akumulátor je nabitý a pripravený na použitie. (READY TO GO) Potom sa po úplnom nabití prepne do udržiavacieho nabíjania. Za týmto účelom nechajte akumulátor približne 15 minút dlhšie na nabíjačke. Opatrenie: Vyberte akumulátor z nabíjačky. Odpojte nabíjačku zo siete.
Bliká	Vyp	Prispôbené nabíjanie Nabíjačka sa nachádza v režime šetrného nabíjania. Pritom sa akumulátor z bezpečnostných dôvodov nabíja pomalšie a potrebuje viac času. Toto môže mať nasledovné príčiny: - Akumulátor sa veľmi dlhú dobu nenabíjal. - Teplota akumulátora neleží v ideálnom rozsahu. Opatrenie: Počkajte do ukončenia procesu nabíjania, akumulátor je možné napriek tomu ďalej nabíjať.
Bliká	Bliká	Chyba Proces nabíjania už nie je možný. Akumulátor je defektný. Opatrenie: Defektný akumulátor nesmie byť naďalej nabíjaný! Vyberte akumulátor z nabíjačky.
Zap	Zap	Tepelná porucha Akumulátor je príliš horúci (napr. priame slnečné žiarenie) alebo príliš studený (pod 0 °C) Opatrenie: Vyberte akumulátor a skladujte ho 1 deň pri izbovej teplote (cca 20 °C).

Servisné informácie

Vo všetkých krajinách uvedených na záručnom liste máme kompetentných servisných partnerov, ktorých kontakty je možné prevziať zo záručného listu. Sú Vám k dispozícii pre akékoľvek servisné požiadavky ako opravy, objednávanie náhradných a opotrebovaných dielov alebo nákup spotrebných materiálov.

Je potrebné dbať na to, že v prípade tohto výrobku podliehajú nasledujúce diely bežnému pracovnému alebo prirodzenému opotrebeniu, resp. sú nasledujúce diely považované za spotrebný materiál.

Kategória	Príklad
Diely podliehajúce opotrebeniu*	Akumulátor
Spotrebný materiál / spotrebné diely*	Čepele
Chýbajúce diely	

* nie je bezpodmienečne obsiahnuté v objeme dodávky!

V prípade nedostatkov alebo chýb Vás prosíme, aby ste príslušnú chybu nahlásili na adrese www.Einhell-Service.com. Prosím, dbajte na presný popis chyby a odpovedzte pritom v každom prípade na nasledujúce otázky:

- Fungoval prístroj predtým alebo bol od začiatku chybný?
- Všimli ste si niečo pred vyskytnutím poruchy (symptóm pred poruchou)?
- Aké chybné funkcie podľa Vás prístroj vykazuje (hlavný symptóm)?
Popíšte túto chybnú funkciu.

Záručný list

Vážená zákazníčka, vážený zákazník,
naše výrobky podliehajú prísnej kontrole kvality. V prípade, že nebude prístroj napriek tomu bezchybne fungovať, je nám to veľmi ľúto a prosíme Vás, aby ste sa obrátili na našu servisnú službu na adrese uvedenej na tomto záručnom liste. Radi Vám budeme k dispozícii taktiež telefonicky na uvedenom servisnom telefónnom čísle. Pre uplatnenie nárokov na záručné plnenie platia nasledujúce podmienky:

1. Tieto záručné podmienky sa týkajú výlučne štandardných spotrebiteľov, t.j. takých osôb, ktoré tento výrobok nechcú používať na účely v rámci svojich remeselníckych činností ani na iné samostatne zárobkové činnosti. Tieto záručné podmienky upravujú dodatočné záručné plnenia, ktoré nižšie uvedený výrobca poskytuje kupujúcim svojich nových prístrojov dodatočne k zákonnej záruke. Vaše zákonné nároky na záruku nie sú touto zárukou dotknuté. Naše záručné plnenie je pre Vás zadarmo.
2. Záruka sa vzťahuje len na chyby nového prístroja zakúpeného v Európskej únii od nižšie uvedeného výrobcu, ktoré sú spôsobené chybou materiálu alebo spracovania a je obmedzená na opravu takýchto chýb alebo výmenu prístroja podľa nášho výberu. Upozorňujeme, že naše spotrebiče nie sú určené na obchodné, remeselné alebo profesionálne použitie. Záruka sa preto neposkytuje, ak sa spotrebič počas záručnej doby používal v obchodných, remeselných alebo priemyselných podnikoch alebo ak bol vystavený namáhaniu rovnocennému s takýmto použitím. Na položky pod značkou „Professional“ sa nevzťahuje výnimka pre obchodné, remeselné alebo profesionálne použitie.
3. Z našej záruky sú vylúčené:
 - Škody na prístroji, ktoré boli spôsobené nedodržaním montážneho návodu alebo na základe neodbornej inštalácie, nedodržaním návodu na použitie (ako napr. pripojením na nesprávne sieťové napätie alebo druh prúdu) alebo nedodržaním pokynov pre údržbu a bezpečnostných pokynov alebo vystavením prístroja abnormálnym poveternostným podmienkam alebo nedostatočnou starostlivosťou a údržbou.
 - Škody na prístroji, ktoré boli spôsobené zneužívaním alebo nesprávnym používaním (ako napr. preťaženie prístroja alebo použitie neprípustných pracovných nástrojov alebo príslušenstva), vniknutím cudzích telies do prístroja (ako napr. piesok, kamene alebo prach, prepravné poškodenia), použitím násillia alebo cudzieho pôsobenia (napr. škody spôsobené pádom).
 - Škody na prístroji alebo na častiach prístroja, ktoré zodpovedajú príslušnému pracovnému, bežnému alebo inému prirodzenému opotrebeniu.
4. Doba záruky je 24 mesiacov a začína plynúť od dátumu zakúpenia prístroja. Nároky na záruku sa musia uplatniť pred koncom uplynutia záručnej doby do dvoch týždňov od zistenia nedostatku. Uplatnenie nárokov na záruku po uplynutí záručnej doby je vylúčené. Oprava alebo výmena prístroja nevedie k predĺženiu záručnej doby ani nedochádza na základe tohto plnenia ku vzniku novej záručnej doby pre prístroj ani pre akékoľvek inštalované náhradné diely. To platí taktiež pri použití miestneho servisu.
5. Pre uplatnenie Vášho nároku, prosím nahláste defektný prístroj na adrese: www.Einhell-Service.com. Prosíme, aby ste mali k dispozícii účtenku alebo iné doklady o zakúpení nového prístroja. Prístroje, ktoré budú zaslané bez príslušných dokladov alebo bez typového štítku, budú vylúčené zo záručného plnenia kvôli nedostatočnej možnosti identifikácie. Ak spadá defekt prístroja pod naše záručné plnenie, dostanete obratom naspäť opravený alebo nový prístroj.

Samozrejme Vám radi opravíme nedostatky na prístroji na Vaše náklady, ak tieto nedostatky nespádajú alebo už nespádajú do rozsahu záruky. Prosím, pošlite nám v takom prípade prístroj na našu servisnú adresu. Ohľadne opotrebovaných, spotrebných a chýbajúcich dielov poukazujeme na obmedzenia tejto záruky podľa servisných informácií uvedených v tomto návode na obsluhu.

Ak ste spotrebič preniesli do inej krajiny Európskej únie, ako je krajina, v ktorej ste spotrebič zakúpili, záručný servis vám poskytneme prostredníctvom tamojšieho servisného partnera. Na zásielky mimo Európskej únie sa nevzťahuje žiadna záruka.

Garantom je: Einhell Germany AG, Wiesenweg, 94405 Landau/Isar (Nemecko).
Službu poskytuje: Einhell Service, Eschenstraße 6, 94405 Landau / Isar (Nemecko)

Inhoudsopgave

1. Veiligheidsaanwijzingen
2. Beschrijving van het apparaat en omvang van de levering
3. Reglementair gebruik
4. Technische gegevens
5. Inbedrijfstelling
6. Bediening
7. Reiniging, onderhoud en bestelling van onderdelen
8. Opslag
9. Transport
10. Verwerking en recycling
11. Indicatie van het laadstation en verhelpen van fouten
12. Indicatie van de maairobot en verhelpen van fouten
13. Indicatie lader



Gevaar! - Handleiding lezen om het letselisico te verminderen.

Dit apparaat mag niet door kinderen worden gebruikt. Dit apparaat kan door personen met verminderde fysieke, sensorische of mentale vaardigheden of een gebrek aan ervaring en kennis worden gebruikt, mits deze onder toezicht staan of met betrekking tot het veilige gebruik van het apparaat geïnstrueerd werden en begrijpen welke gevaren van het apparaat kunnen uitgaan. Kinderen mogen niet met het apparaat spelen.

Reiniging en onderhoud door de gebruiker mogen niet door kinderen worden uitgevoerd.

Gevaar!

Bij het gebruik van toestellen dienen enkele veiligheidsmaatregelen te worden nageleefd om lichamelijk gevaar en schade te voorkomen. Lees daarom deze handleiding / veiligheidsinstructies zorgvuldig door. Bewaar deze goed zodat u de informatie op elk moment kunt terugvinden. Mocht u dit toestel aan andere personen doorgeven, gelieve dan deze handleiding / veiligheidsinstructies mee te geven. Wij zijn niet aansprakelijk voor ongevallen of schade die te wijten zijn aan niet-naleving van deze handleiding en van de veiligheidsinstructies.

1. Veiligheidsaanwijzingen

De overeenkomstige veiligheidsinstructies vindt u in de bijgaande brochure.

Waarschuwing!

Lees alle veiligheidsinstructies, aanwijzingen, plaatjes en technische gegevens, waarvan dit elektrisch gereedschap is voorzien.

Nalatigheden bij de inachtneming van de volgende instructies kunnen een elektrische schok, brand en/of ernstige verwondingen veroorzaken.

Bewaar alle veiligheidsinstructies en aanwijzingen voor de toekomst.

Verklaring van de gebruikte symbolen (zie afbeelding 14)

- A. WAARSCHUWING - Vóór inzet van de machine de handleiding doorlezen!
- B. WAARSCHUWING - Tijdens de inzet van de machine voldoende veiligheidsafstand bewaren!
- C. WAARSCHUWING - Vóór de uitvoering van werkzaamheden aan de machine of alvorens deze op te tillen de blokkeerinrichting activeren! OPGELET - Roterende messen niet aanraken!
- D. WAARSCHUWING - Niet meerijsen op de machine! OPGELET - Roterende messen niet aanraken!
- E. Beschermklasse II (dubbele isolatie)
- F. Opslag van de accu's alleen in droge ruimtes met een omgevingstemperatuur van +10 °C tot +40 °C. De accu's alleen in geladen toestand opbergen (min. 40% geladen).
- G. Beschermklasse III
- H. Trage zekering 2 A
- I. Alleen voor gebruik in droge ruimtes.
- J. WAARSCHUWING: Om de accu te laden alleen de afneembare voedingseenheid

NT24/1 / PS24/1 gebruiken die met dit apparaat werd meegeleverd.

Opgelet!

Trek tijdens een onweer de netstekker uit het stopcontact en isoleer de begrenzingsdraad van het laadstation.

2. Beschrijving van het apparaat en omvang van de levering**2.1 Beschrijving van het apparaat (afbeelding 1/2)**

1. Maairobot
2. Bedieningsveld
3. STOP-toets / Ontgrendelingstoets van de afdekking van het display
4. Maaihoogteverstelling
5. Regensensor
6. Draaggreep
7. Hoofdschakelaar
8. Achterwiel
9. Deksel accuvak
10. Klingen
11. Messenschijf
12. Voorwiel
13. Voedingseenheid(-kabel)
14. Bevestigingshaak
15. Bevestigingsschroef
16. Kabelverbinder
17. Reserve klingen
18. Begrenzingsdraad
19. Laadstation
20. Laadpen
21. LED-indicatie
22. Zeskantsleutel
23. Afdekking van het display
24. USB-aansluiting
25. Liniaal (om eruit te trekken)

2.2 Omvang van de levering en uitpakken

Gelieve de volledigheid van het artikel te controleren aan de hand van de beschreven omvang van de levering. Indien er onderdelen ontbreken, gelieve u dan binnen 5 werkdagen na aankoop van het artikel te wenden tot ons servicecenter of tot het verkooppunt waar u het apparaat heeft gekocht, en leg een geldig bewijs van aankoop voor. Gelieve daarvoor de garantietabel in de serviceinformatie aan het einde van de handleiding in acht te nemen.

- Open de verpakking en neem het toestel voorzichtig uit de verpakking.

- Verwijder het verpakkingsmateriaal alsmede verpakkings-/transportbeveiligingen (indien aanwezig).
- Controleer of de leveringsomvang compleet is.
- Controleer het toestel en de accessoires op transportschade.
- Bewaar de verpakking indien mogelijk tot het verloop van de garantieperiode.

Gevaar!

Het toestel en het verpakkingsmateriaal zijn geen speelgoed voor kinderen! Kinderen mogen niet met plastic zakken, folies en kleine stukken spelen! Er bestaat inslik- en verstikkingsgevaar!

Omvang van de levering, montagemateriaal en toebehoren (deels niet meegeleverd)

Gelieve de omvang van de levering af te leiden uit het bijgevoegde informatieblad.

- Maairobot
- Voedingseenheid(-kabel)
- Laadstation
- Bevestigingsschroeven (4 stuks)
- Reserve klingen
- Bevestigingshaak
- Begrenzingsdraad
- Kabelverbinder
- Zeskantsleutel
- Accu
- Lader
- Liniaal (om eruit te trekken)
- Originele handleiding
- Veiligheidsinstructies

Benodigde hulpmiddelen (niet meegeleverd)

- Hamer
- Tang
- Isolatie tang
- Waterpas (optioneel)

3. Reglementair gebruik

De maairobot is geschikt voor particulier gebruik in huis- en hobbytuin en uitsluitend voor het maaien van gazons.

De machine mag alleen doelmatig worden ingezet. Elk daarboven uitgaand gebruik is niet-doelmatig. Voor daaruit voortvloeiende schade of verwondingen van welke aard dan ook is de gebruiker/bediener aansprakelijk, en niet de fabrikant.

Wij wijzen erop dat onze apparaten overeenkomstig hun doelmatig gebruik niet zijn ontworpen voor commerciële, ambachtelijke of industriële inzet. Wij aanvaarden geen aansprakelijkheid, indien het apparaat in ambachtelijke of industriële bedrijven of voor daaraan gelijk te stellen activiteiten wordt ingezet.

4. Technische gegevens

Spanning	18 V
Motortoerental	3500 min ⁻¹
Beschermklasse	IPX4
Beschermklasse	III
Gewicht	8,4 kg
Snijbreedte	18 cm
Aantal klingen	3
Max. helling	35%
Geluidsdruk niveau L _{WA}	57 dB (A)
Onzekerheid K	2,3 dB (A)
Maaihoogteverstelling	20-60 mm; traploos
Toegelaten lengte van de begrenzingsdraad	max. 250 m

Kabel antenne voor begrenzingsdraad

Operationele frequentieband 0-148,5 KHz
Maximaal zendvermogen 67,05 dBuA/m

GSM-verbinding:

Frequentieband: E-GSM900 / DCS1800
Maximaal zendvermogen: 33 dBm

LTE (CAT-M resp. NB-IoT)-verbinding

Frequentieband: Band 1 / 3 / 8 / 20 / 28
Maximaal zendvermogen: 21 dBm

Voedingseenheid

Ingangsspanning: 100- 240 V ~ 50 / 60 Hz
Uitgangsspanning: 24 V DC
Uitgangsstroom: 1,5 A
Beschermklasse: II /

De geluidswaarden werden vastgesteld conform de normen EN ISO 3744:1995 en ISO 11094:1991.

Waarschuwing!

Dit apparaat genereert tijdens het bedrijf een elektromagnetisch veld. Dit veld kan onder bepaalde omstandigheden een nadelige inv-

loed hebben op actieve of passieve medische implantaten. Om het gevaar van ernstige of dodelijke verwondingen te verminderen raden wij personen met medische implantaten aan om hun arts en de fabrikant van het medische implantaat te raadplegen, voordat het apparaat wordt bediend.

5. Inbedrijfstelling

Lees de hele handleiding, voordat u begint met de installatie van de maairobot. Hoe goed de maairobot later werkt is afhankelijk van de kwaliteit van de installatie.

5.1 Werkingsprincipe

De maairobot kiest zijn richting bij toeval. De tuin wordt daarbij volledig gemaaid, doordat de maairobot alle delen binnen het door de begrenzingsdraad (18) ingesloten vlak bewerkt. Zodra de maairobot een correct geïnstalleerde begrenzingsdraad (18) herkent, draait hij zich om en rijdt in een andere richting binnen het vlak. Alle delen die u binnen het vlak wilt beschermen – bijv. tuinvijvers, bomen, meubels of bloembedden – moeten eveneens met de begrenzingsdraad (18) worden afgeschermd. De begrenzingsdraad (18) moet een gesloten cirkel vormen. Indien de maairobot binnen het maaigebied op een hindernis stuit, dan rijdt hij terug en maait verder in een andere richting (afbeelding 3).

5.2 Sensoren

De maairobot is uitgerust met meerdere veiligheidssensoren.

- **Hefsensor:**
Indien de maairobot van achter meer dan 30° van de grond wordt opgetild of een voorwiel (12) het contact met de grond verliest, dan wordt de robot en de rotatie van de klingen (10) meteen gestopt.
- **Hellingsensor:**
Indien de maairobot sterk in één richting helt, dan wordt de robot en de rotatie van de klingen (10) meteen gestopt.
- **Hindernissensor:**
De maairobot herkent hindernissen op zijn pad. Wanneer de maairobot op een hindernis stuit, dan wordt de robot en de rotatie van de klingen meteen gestopt en rijdt hij terug weg van de hindernis.
- **Regensensor:**
De maairobot is uitgerust met een regensensor (5) om te verhinderen dat de robot in de regen werkt. De maairobot keert terug naar het laadstation (19) wanneer er regen wordt herkend, en wordt daar compleet opgeladen. Nadat de regensensor (5) weer is gedroogd, blijft de robot nog twee uur in het laadstation (19). Pas daarna hervat hij het werk weer, mits hij zich nog in een actief tijdvenster bevindt. Als de regensensor (5) is geactiveerd (aanbevolen om het gazon te ontzien), dan is in het display (50) een lichte wolk te zien. Als de sensor heeft gereageerd, dan verschijnt er een donkere wolk met regendruppels. Sluit de beide metaalsensoren niet kort met metaal of een ander geleidend materiaal. Hierdoor wordt de correcte werking van de maairobot negatief beïnvloed.

5.3 Voorbereiding

Maak eerst een schets van uw gazon. Teken ook hindernissen mee in en werk een plan uit hoe u deze wilt beschermen. Daardoor wordt het eenvoudiger om een goede plaats voor het laadstation (19) te vinden en de begrenzingsdraad (18) rond struiken, bloembedden enz. te leggen (afbeelding 4). Als het gras hoger is dan 60 mm, dan moet het worden gekort om de maairobot niet overmatig te belasten en de efficiëntie niet te verlagen. Gebruik daarvoor een conventionele grasmaaier of een trimmer.

Haal alle losse voorwerpen die door de maairobot kunnen worden beschadigd of die de robot kunnen beschadigen, weg van het gras.

Houd de volgende gereedschappen bij de hand: hamer, tang, isolatietang en waterpas (optioneel).

Montage van de accu

Voor de inzet van de maairobot is een accu (A) van de Power-X-Change serie nodig. **Opgelet:** de accu (A) kan al naargelang modelvariant niet zijn meegeleverd met uw maairobot. Open het deksel van het accuvak (9). Druk op de grendelknop van de accu (A) en schuif de accu (A) in de daartoe voorziene houder. Sluit het deksel van het accuvak (9) en let erop dat dit correct vastklikt (afbeelding 10). Om de accu (A) te verwijderen opent u het deksel van het accuvak (9). Druk op de grendelknop van de accu (A) en trek deze (A) eruit.

5.4 Laadstation

5.4.1 Standplaats van het laadstation

Zoek eerst de beste plaats voor het laadstation (19). Er is een contactdoos voor buiten nodig die permanent stroom levert, opdat de maairobot altijd functioneert. Het laadstation (19) moet op een

vlakke ondergrond op de hoogte van de grasnerf worden geplaatst. Zorg ervoor dat de omgeving vlak en droog is. Kies een plaats in de schaduw, aangezien de accu het best wordt geladen in een koele omgeving. Zorg er bovendien voor dat de begrenzingsdraad minstens 2 m vóór het laadstation (19) recht wordt gelegd (afbeelding 5a). Bochten vlak voor het laadstation (19) kunnen tot moeilijkheden leiden bij het aandokken om te laden.

5.4.2 Lokalisering van het laadstation

Wanneer de accu bijna leeg is, dan keert de maairobot terug naar het laadstation (19) door de begrenzingsdraad (18) tegen de klok in te volgen tot aan het station (19). Let er daarom op dat het laadstation (19) correct uitgericht wordt geplaatst (afbeelding 5b).

5.4.3 Aansluiting van het laadstation aan de voedingseenheid

1. Voordat u het laadstation (19) verbindt met de stroomtoevoer moet u controleren of de netspanning 100-240 V bij 50/60 Hz bedraagt.
2. Verbind de voedingseenheid (13) rechtstreeks met een contactdoos. Gebruik de kabel voor geen enkele andere toepassing.
3. Gebruik geen beschadigde voedingseenheid (13). Wend u bij schade aan kabels of aan de voedingseenheid (13) voor vervanging meteen tot een erkende vakman.
4. Laad de maairobot niet op in een vochtige omgeving. Laad de maairobot niet op bij temperaturen hoger dan 40 °C of lager dan 5 °C.
5. Houd de maairobot en de voedingseenheid (13) uit de buurt van water, warmtebronnen en chemicaliën. Houd de kabel van de voedingseenheid (13) om schade te vermijden weg van scherpe randen.
6. Verbind de voedingseenheid (13) met het laadstation (19) (afbeelding 5c).

Om de accu van de maairobot al tijdens de installatie te laden schakelt u de robot eerst via de hoofdschakelaar (7) in en plaatst u deze in het laadstation (19).

5.4.4 Informatie over het laadproces

De maairobot keert in een van de volgende situaties terug naar het laadstation (19):

- U stuurt de maairobot handmatig terug.
- De laadtoestand van de accu daalt onder 30%.
- De dagelijkse werktijd is verstreken.
- De regensensor heeft gereageerd.

- De maairobot is oververhit.
- De modus 'Randmaaïen' resp. 'Spot Mowing' werd gestart buiten het ingestelde werkvenster en door de maairobot afgesloten.

Daarbij rijdt de maairobot langs de begrenzingsdraad (18) automatisch tot aan het laadstation (19).

Wanneer de maairobot terug naar het laadstation (19) rijdt, dan zoekt hij zelf de begrenzingsdraad (18) en rijdt tegen de klok in hierlangs (18).

Tijdens het laden van de accu brandt de LED-indicatie (21) aan het laadstation (19) rood.

Als de LED-indicatie (21) aan het laadstation (19) groen brandt, dan geeft dit aan dat de accu volledig is geladen. Nadat de accu volledig is opgeladen hervat de maairobot het werk weer, of hij blijft tot aan het volgende werktijd venster in het laadstation (19).

Als er zich bij het terugrijden naar het laadstation (19) een hindernis bevindt op de begrenzingsdraad (18), dan blijft de maairobot na meerdere pogingen voor de hindernis staan en kan deze niet terugkeren naar het laadstation (19). Verwijder alle hindernissen op de begrenzingsdraad (18).

Indien de temperatuur van de accu 45 °C overschrijdt, dan wordt het laadproces afgebroken om schade aan de accu te vermijden. Nadat de temperatuur weer is gedaald, wordt het laadproces automatisch voortgezet.

Indien de temperatuur van de besturing van de maairobot 65 °C overschrijdt, keert de maairobot terug naar het laadstation (19). Nadat de temperatuur weer is gedaald, wordt het werk weer hervat overeenkomstig de instellingen.

Indien de accu leeg raakt voordat de maairobot terugkeert naar het laadstation (19), dan kan de robot niet meer worden gestart. Breng de maairobot terug naar het laadstation (19) en laat de hoofdschakelaar (7) ingeschakeld. De maairobot wordt automatisch opgeladen.

5.5 Begrenzingsdraad

OPGELET! Doorgesneden begrenzingsdraden en gevolgschade vallen niet onder de garantie!

5.5.1 Leggen van de begrenzingsdraad

De begrenzingsdraad (18) kan zowel op de grond als in de grond worden gelegd. Bij harde of droge grond kunnen de bevestigingshaken (14) bij het inslaan breken. Bevochtig het gras vóór het aanbrengen van de begrenzingsdraad als de grond erg droog is.

- **Installatie op de grond**

Leg de begrenzingsdraad (18) vast op de grond en bevestig hem met de meegeleverde bevestigingshaken (14), wanneer u het gazon later niet wilt verticuteren of verluchten. De positie van de begrenzingsdraad kunt u in de eerste weken van de inzet van de maairobot nog aanpassen. Na enige tijd zal het gras echter over de begrenzingsdraad zijn gegroeid en deze niet meer te zien zijn. Installeer de begrenzingsdraad met een maximale afstand van 1 m tussen de bevestigingshaken (14). Verkort de afstand tussen de bevestigingshaken op oneffen plekken van het gazon. Vermijd situaties waarbij de draad niet op de grond rust. Zorg ervoor dat de begrenzingsdraad niet door de maairobot kan worden doorgesneden.

- **Installatie in de grond**

Graaf de begrenzingsdraad tot 5 cm diep in. Daardoor wordt het beschadigen van de draad (18) bijvoorbeeld bij het verticuteren of verluchten verhinderd.

Aanwijzing!

Laat 1 m draad aan het achterste uiteinde van het laadstation over om later correcties te kunnen uitvoeren.

5.5.2 Nauwe punten

Indien het gazon een nauw punt bezit, dan kan uw maairobot daarin werken, zolang de doorgang een breedte van minstens 1,4 m (80 cm tussen de begrenzingsdraden) en een lengte van max. 8 m heeft (afbeelding 3).

5.5.3 Afstand tot de grens van de tuin

Wanneer de maairobot een begrenzingsdraad (18) nadert, dan wordt dit herkend door de sensoren voor in de robot. Voordat de maairobot omdraait, rijdt hij echter tot wel 30 cm over de draad (18). Houd hier rekening mee bij de planning van het maaigebied (afbeelding 6a).

5.5.4 Leggen van de draad in hoeken

Leg de begrenzingsdraad (18) in de hoeken niet in een rechte hoek (90°). Om te garanderen dat de maairobot niet te ver over de begrenzingsdraad (18) heen rijdt, moet u de draad (18) leggen zoals voorgesteld in afbeelding 6b.

5.5.5 Berekening van de helling van het gazon

De maairobot kan hellingen tot maximaal 35% aan. Vermijd daarom steilere hellingen. De helling kan met de overwonnen hoogte aan de hand van de afstand worden vastgesteld (afbeelding 6c).

Voorbeeld: $a/b = 35 \text{ cm}/100 \text{ cm} = 35\%$

5.5.6 Installatie van de begrenzingsdraad op hellingen

Op hellingen kan de maairobot, vooral door nat gras, gaan glijden en daardoor over de begrenzingsdraad (18) heen rijden. Daarom wordt aanbevolen om op de volgende punten te letten (afbeelding 6d):

- Aan het bovenste deel van een glooiing mag de begrenzingsdraad (18) niet worden geïnstalleerd op hellingen steiler dan 35%. Houd hier de afstand van 30 cm tot hindernissen en randen van het gazon aan.
- Aan het onderste deel van een glooiing mag de begrenzingsdraad (18) niet worden geïnstalleerd op hellingen steiler dan 17%. Houd hier de afstand van 40 cm tot hindernissen en randen van het gazon aan.

5.5.7 Rijwegen en bestrate paden

- Scheid verhoogde paden, vlakken met grind of schorsmulch, lager gelegen bloembedden en dergelijke vlakken af. Leg de begrenzingsdraad (18) op een afstand van minstens 30 cm (afbeelding 6e en 6g).
- Met de grasnerf vlak lopende paden hoeven niet te worden afgescheiden, aangezien de maairobot hier gewoon overheen kan rijden. De begrenzingsdraad (18) mag ook over paden worden gelegd (afbeelding 6f en 6g).

5.5.8 Begrenzingseilanden

Bescherm hindernissen in het maaigebied door begrenzingseilanden aan te leggen. Daardoor kan een botsing met gevoelige objecten, tuinvijvers, bomen, meubels, bloembedden enz., worden verhinderd (afbeelding 6h en 6i).

- Rol de begrenzingsdraad (18) uit van de randen tot aan de te beschermen objecten.
- Fixeer de begrenzingsdraad (18) met bevestigingshaken (14) met de klok mee rond het te beschermen object.
- Omhein de begrenzingseilanden compleet en leid de begrenzingsdraad (18) terug naar het punt waar u de rand van het gazon heeft verlaten.
- De afstand tussen begrenzingseilanden

moet minstens 0,8 m bedragen. Verbind de objecten anders tot één gemeenschappelijk begrenzingseiland (afbeelding 6h).

- De begrenzingsdraden (18) naar het begrenzingseiland toe en daarvan weg moeten parallel en erg dicht bij elkaar worden gelegd. - **Opgelet! Begrenzingsdraden (18) mogen elkaar niet kruisen!** - Fixeer daarvoor de parallelle begrenzingsdraden (18) samen met dezelfde bevestigingshaken (14) op de grond (afbeelding 6i).
- De maairobot zal in het maaigebied over de beide parallelle begrenzingsdraden (18) rijden, maar aan enkel gelegde draden (18) stoppen.

5.5.9 Hindernissen

- **Hindernissen met een hoogte van meer dan 10 cm (afbeelding 6j)**
Vaste hindernissen hoger dan 10 cm, bijv. bomen, muren, hekken, tuinmeubels enz., worden herkend door de collisiesensoren. Als de maairobot op een hindernis stuit, dan stopt hij, schakelt het maaiwerk uit, rijdt terug en draait, om het maaien in een andere richting voort te zetten. Zachte, instabiele en waardevolle hindernissen moeten worden beschermd door een eiland van begrenzingsdraad.
- **Stenen en lage hindernissen**
Stenen, rotsen en hindernissen lager dan 10 cm in het maaigebied moeten worden beschermd, aangezien de maairobot er anders overheen kan rijden. Daardoor kan de maairobot beschadigd raken en blokkeren.
- **Bomen (afbeelding 6k)**
Bomen worden door de maairobot beschouwd als hindernissen. Als er echter boomwortels met een hoogte van minder dan 10 cm uit de grond steken, dan moet deze zone worden beschermd. Dit voorkomt schade aan de wortels en aan de maairobot. Houd tussen de begrenzingsdraad (18) en de hindernis een afstand van minstens 30 cm aan.

5.5.10 Hoofd- en nevenvlak (afbeelding 6l)

Met nevenvlak (B) wordt een werkterrein aangeduid, dat niet rechtstreeks met het hoofdvlak (A), bijv. via een gazon of een weg, is verbonden. Om een apart nevenvlak (B) aan te leggen legt u de begrenzingsdraad (18) van het hoofdvlak (A) naar het nevenvlak (B) en weer terug. De begrenzingsdraad (18) naar het nevenvlak (B) toe en daarvan weg moet parallel en erg dicht bij elkaar worden gelegd. - **Opgelet! Begrenzingsdraden (18)**

mogen elkaar niet kruisen! - Fixeer daarvoor de parallelle begrenzingsdraden (18) samen met dezelfde bevestigingshaken (14) op de grond. Om het nevenvlak (B) te kunnen maaien moet u de maairobot met de hand daarnaartoe (B) dragen. Start daar het gewenste maaiprogramma en selecteer in het submenu 'Nevenvlak' (zie 'Instellingen van de maairobot'). De maairobot zal in het nevenvlak (B) niet proberen om de begrenzingsdraad (18) te volgen in de richting van het laadstation (19), wanneer de laadtoestand van de accu laag is.

5.6 Verbinden van het laadstation

Sluit het leggen van de complete begrenzingsdraad (18) af, voordat u deze verbindt met het laadstation. Laat aan beide uiteinden 1 m extra begrenzingsdraad (18) over om latere aanpassingen te kunnen uitvoeren.

Isoleer de begrenzingsdraad (18) aan de uiteinden voor de aansluiting aan het laadstation (19) met een isolatietang op een lengte van 10 tot 15 mm.

Trek de netstekker uit, voordat u de begrenzingsdraad (18) aansluit aan het laadstation (19). De aan de voorkant van het laadstation (19) gelegde begrenzingsdraad (18) moet via de kabelhouders aan de onderkant van het station (19) naar achter worden gelegd. Verbind deze begrenzingsdraad (18) met de linker, zwarte aansluiting. Vervolgens leidt u de achterste begrenzingsdraad (18) door het gat (trekontlasting) in de buurt van de aansluiting en verbindt u deze met de rechter, rode aansluiting (afbeelding 7a).

Opgelet! Begrenzingsdraden (18) mogen elkaar niet kruisen!

Maak vervolgens de verbinding met de stroomtoevoer. De LED-indicatie (21) aan het laadstation (19) moet na correcte installatie constant groen branden. Wanneer de LED niet brandt, controleer dan eerst de aansluitingen. Indien de LED weliswaar brandt, maar niet constant groen, lees dan de tabel 'Indicatie laadstation en verhelpen van fouten' aan het einde van deze handleiding.

5.7 Inschakelen en controleren van de installatie

Zodra de LED-indicatie (21) aan het laadstation (19) groen brandt, is het maaigebied voorbereid voor de maairobot. Controleer eerst of de bevestigingshaken (14) aan de begrenzingsdraad (18) goed in de grond zijn geslagen. Zet de maairobot ca. 3 m achter het laadstation (19) vóór de be-

grenzingsdraad (18). Daarbij moet de maairobot in een hoek van 90° naar de begrenzingsdraad (18) toegewend staan (afbeelding 7b). Schakel de hoofdschakelaar (7) in (ON) (afbeelding 8). Deblokkeer de maairobot met behulp van de PIN (zie hoofdstuk 'Blokkeerinrichting / PIN'). Druk op de toets 'MODE' (52). Kies vervolgens met de navigatietoetsen (55) het punt 'Naar het laadstation' en bevestig met de toets 'OK' (56). Druk op de toets 'START' (53) en sluit daarna de afdekking van het display (23). Nu volgt de maairobot de begrenzingsdraad (18) tegen de klok in. Observeer de maairobot tijdens de hele rit langs de begrenzingsdraad (18), tot deze weer in het laadstation (19) staat. Als de maairobot op sommige punten op problemen stuit, corrigeer dan eventueel de begrenzingsdraad (18) en herhaal de procedure. De accu van de maairobot wordt nu volledig geladen. Indien er problemen optreden bij het aandokken, dan kan het zijn dat u het laadstation (19) zijdelings opnieuw moet positioneren, tot het aandokken zonder problemen functioneert.

Met de rode STOP-toets (3) kunt u de maairobot op elk moment stoppen. Na het activeren van de STOP-toets (3) wordt de maairobot gestopt en wacht hij op verdere commando's.

5.8 Bevestiging van het laadstation

Nadat de werking zoals voorgeschreven van de maairobot is verzekerd en er een geschikte plek voor het laadstation (19) werd gevonden, moet het station (19) met de bevestigingsschroeven (15) worden gefixeerd. Draai de bevestigingsschroeven (15) met de zeskantsleutel (22) helemaal in de grond (afbeelding 7c).

5.9 Accu-capaciteitsindicatie

Druk op de schakelaar voor accu-capaciteitsindicatie. De accu-capaciteitsindicatie signaleert u de laadtoestand van de accu aan de hand van 3 LEDs (afbeelding 13b).

Alle 3 LEDs branden:

De accu is vol geladen.

2 of 1 LED(s) branden:

De accu beschikt over voldoende restlading.

1 LED knippert:

De accu is leeg, laad de accu op.

Alle LEDs knipperen:

De temperatuur van de accu is te laag. Verwijder de accu van het apparaat en laat de accu één

dag liggen bij ruimtetemperatuur. Als de fout opnieuw optreedt, dan werd hij diep ontladen en is hij defect. Neem de accu van het apparaat. Een defecte accu mag niet meer gebruikt resp. geladen worden.

Opgelet!

Wanneer u een multi-Ah pack (bijv. 4-6Ah) inzet, stel deze dan altijd in op de hogere capaciteit. Dankzij de spaarzame lading en ontlading bij de maairobot is het niet noodzakelijk om de lagere capaciteit te gebruiken om de levensduur te verlengen.

5.10 Laden van de accu met de lader

Tijdens het normale bedrijf wordt de accu (A) van de maairobot geladen via het laadstation (19). Voor de onafhankelijke inzet van de accu (A) van de Power-X-Change serie kan deze ook in de externe lader Power-X-Charger worden geladen. Opgelet! – De lader (afbeelding 13a, pos. B) kan al naargelang modelvariant niet zijn meegeleverd met uw maairobot.

1. Vergelijk of de netspanning vermeld op het typeplaatje overeenstemt met de beschikbare netspanning. Steek de netstekker van de lader (A) in het stopcontact. De groene LED begint te knipperen.
2. Steek de accu (B) op de lader (A) (afbeelding 13a).
3. Onder punt 'Indicatie lader' vindt u een tabel met de betekenissen van de LED-indicatie aan de lader.

Tijdens het laden kan de accu iets warm worden. Dit is echter normaal.

Mocht het laden van de accupack niet mogelijk zijn, controleer dan

- of aan het stopcontact de netspanning voorhanden is,
- of een foutloos contact aan de laadcontacten voorhanden is.

Indien het laden van de accupack nog altijd niet mogelijk is, dan verzoeken wij u

- de lader
 - en de accupack
- op te sturen aan onze klantendienst.

Voor een deskundige verzending verzoeken wij u contact op te nemen met onze klantendienst of het verkooppunt waar u het apparaat heeft aangekocht.

Zorg er bij de verzending of verwerking van accu's resp. het accu apparaat voor dat deze afzonderlijk worden verpakt in plastic zakken, om kortsluitingen en brand te vermijden!

In het belang van een lange levensduur van de accupack is het raadzaam om op tijd voor het herladen van de accupack te zorgen. Dit is in elk geval noodzakelijk, wanneer u vaststelt dat het vermogen van het apparaat afneemt. Ontlaad de accupack nooit helemaal. Dat leidt tot een defect van de accupack!

6. Bediening

6.1 Hoofdschakelaar

De maairobot is uitgerust met een hoofdschakelaar (7). Schakel de maairobot met de hoofdschakelaar (7) in (ON) en uit (OFF) (afbeelding 8). Na het inschakelen van de maairobot wordt deze met de PIN vergrendeld.

6.2 Bedieningsveld

De maairobot werd reeds in de fabriek geprogrammeerd en standaard instellingen daaraan zijn uitgevoerd. Deze kunnen indien nodig echter worden veranderd. Ook al zijn de fabrieksinstellingen geschikt voor de meeste tuinen, u moet zich toch vertrouwd maken met de beschikbare opties.

Verklaring van het bedieningsveld met LCD-display (afbeelding 9a)

- 50. LCD-display
- 51. Toets 'SET' – Instellings-toets
- 52. Toets 'MODE' – Maaiprogramma-toets
- 53. Toets 'START' – Start-toets
- 54. Toets 'BACK' – Terug-toets
- 55. Navigatietoetsen
- 56. Toets 'OK' –Bevestigings-toets

Verklaring van de symbolen op het LCD-display (afbeelding 9b):

- 60. Signaalsterkte van de netwerkverbinding
- 61. Signaalherkenning begrenzingsdraad
- 62. Status regensensor
- 63. Status batterij
- 64. Handmatig maaien
- 65. Tijdschema-besturing
- 66. SMART-besturing
- 67. Terug naar het laadstation

6.3 Maaihoogteverstelling

Opgelet! Het verstellen van de maaihoogte mag alleen worden uitgevoerd bij uitgeschakelde

maairobot. Druk daarvoor op de STOP-toets (3). De maairobot maakt via de maaihoogteverstelling (4) een traploze aanpassing van de maaihoogte tussen 20 en 60 mm mogelijk, die op de schaal kan worden afgelezen.

Als het gras hoger is dan 60 mm, dan moet het tot minstens 60 mm worden gekort om de maairobot niet overmatig te belasten en de efficiëntie niet te verlagen. Gebruik daarvoor een conventionele grasmaaier of een trimmer.

Na afsluiting van de installatie kan de maaihoogte via de verstelling (4) worden aangepast. Begin altijd met een hogere maaihoogte en verlaag deze in kleine stappen tot aan de gewenste hoogte.

6.4 Blokkeerinrichting / PIN

De blokkeerinrichting verhindert een niet toegestane inzet van de maairobot zonder een geldige code. Daarvoor moet u een persoonlijke veiligheidscode invoeren die bestaat uit vier tekens.

Ontgrendeling

Voordat u de maairobot in bedrijf neemt moet u de correcte PIN invoeren (standaard PIN: '0-0-0-0'). Voer de PIN in met behulp van de navigatietoetsen (55).

Standaard PIN:

0 0 0 0

Nieuwe PIN:

--- --

PIN wijzigen

Om de PIN te wijzigen gaat u als volgt te werk:

1. Ontgrendel het bedieningsveld.
2. Druk eerst op de toets 'SET' (51) om instellingen uit te voeren.
3. Navigeer in het menu van het LCD-display (50) met de navigatietoetsen (55) naar het punt 'Algemeen' en vervolgens naar 'PIN-code'.
4. Voer eerst de huidige PIN (standaard PIN 0-0-0-0) in met behulp van de navigatietoetsen (55).
5. Vervolgens voert u met behulp van de navigatietoetsen (55) uw persoonlijke PIN in.
6. Bevestig de uitgevoerde instellingen.
7. Herhaal stap 5. en 6. om de nieuwe PIN te bevestigen.
8. **Opgelet!** Noteer de nieuwe PIN!

PIN aanvragen bij verlies

Houd de kwitantie en het serienummer van de maairobot bij de hand. Deze heeft u nodig om uw PIN te ontvangen!

Variant A:

1. Druk in de vergrendelde status 6 seconden op de toets 'SET' (51).
2. De PUK wordt nu weergegeven in het display (50).
3. Wend u tot de klantendienst om uw PIN te ontvangen.

Variant B:

1. Sluit op de USB-aansluiting (24) zoals afgebeeld een lege USB-stick aan (afbeelding 11).
2. Schakel de hoofdschakelaar (7) in (ON).
3. De maairobot slaat de PUK automatisch op op uw USB-stick en beëindigt het proces met een pieptoon.
4. Trek de USB-stick eruit. Lees de gegevens op de USB-stick uit op een computer. Door de maairobot werd een tekstbestand (*.txt) aangemaakt. Dit bestand bevat een PUK, een persoonlijke code. Wend u tot de klantendienst om uw PIN te ontvangen.

6.5 Instellingen van de maairobot

In het hoofdmenu van het LCD-display (50) vindt u de huidige datum- en tijdstellingen van de maairobot, en de huidige laadtoestand. De status van de regensensor, het draadsignaal en van het geselecteerde maaiprogramma wordt eveneens weergegeven in de symboolbalk. Via het bedieningsveld heeft u de opties om met de toets 'SET' (51) instellingen aan de maairobot uit te voeren en om met de toets 'MODE' (52) de maairobot met verschillende maaiprogramma's te starten. Ga met de navigatietoetsen (55) naar het gewenste punt om instellingen uit te voeren. Druk op de 'BACK'-toets (54) om het betreffende menu te verlaten.

Instellingen – Toets 'SET' (51)

Met de toets 'SET' (51) kunt u de fundamentele instellingen aan uw maairobot uitvoeren. Ga met de navigatietoetsen (55) naar het gewenste punt en bevestig of verwerp de uitgevoerde instellingen vervolgens met de toets 'OK' (56) of de 'Back'-toets (54).

- **Zone**

Bij tuinen met allerlei hoeken kan de maairobot problemen hebben om elke zone te bereiken en het gazon volledig te maaien. In dit geval kunnen meerdere startpunten op de begrenzingsdraad (18) worden gekozen. Zo kan de maairobot ook moeilijk toegankelijke delen van uw tuin bereiken. De maairobot zal de gekozen afstand aan de begrenzingsdraad

(18) afleggen en in dit deel beginnen te maaien (afbeelding 6m). Ga met behulp van de navigatietoetsen (55) naar de waarde die u wilt wijzigen, en stel de gewenste afstand en frequentie in. - Het laadstation (19) wordt automatisch gedefinieerd als startpunt 1. De twee verdere startpunten kunnen vrij worden gekozen. Meet hiervoor de afstand tussen laadstation (19) en startpunt met de klok mee langs de begrenzingsdraad (18). Via de frequentie legt u vast hoe vaak de maairobot vanuit het laadstation (19), of vanuit een van de betreffende startpunten, zijn werk start.

- **Randmaaïen**

Voor een mooie rand van het gazon kan de instelling 'Randmaaïen' worden geactiveerd. De frequentie van het randmaaïen kan eveneens worden ingesteld, dus in welke interval de rand van het gazon aan het begin van het werkvenster moet worden gemaaid, voordat de maairobot het maaibedrijf start. In de standaard instelling begint de maairobot elke 7 werkdagen eenmaal langs de complete begrenzingsdraad te maaien.

- **Foutgeheugen**

U krijgt informatie over de het laatst opgetreden fouten van uw maairobot.

- **Regensensor**

De regensensor (5) kan via deze instelling worden geprogrammeerd. De standaard fabrieksinstelling voor de sensor is 'Aan'. U kunt de regensensor (5) activeren resp. deactiveren en de vertragingstijd instellen. De vertragingstijd definieert de tijd, gedurende welke de maairobot na het afdrogen van de regensensor (5) nog in het laadstation (19) blijft.

- **Uit het station**

Het retourtraject dat de maairobot uit het laadstation (19) aflegt kan worden ingesteld. De maairobot rijdt overeenkomstig de ingestelde afstand eerst terug, voordat hij in het maaivlak draait resp. in de richting van zijn startpunt rijdt. Zorg ervoor dat de maairobot door het ingestelde retourtraject het maaibereik hierdoor niet verlaat.

- **Algemeen**

- **PIN-code:** U kunt de PIN van de maairobot wijzigen en uw persoonlijke PIN gebruiken. Ga daarvoor te werk zoals beschreven in het hoofdstuk 'Blokkeerinrichting / PIN'. **Opgelet!** Noteer de nieuwe PIN.

- **Datum & Tijd:** Ga met behulp van de navigatietoetsen (55) naar het betreffende punt en voer de gewenste instellingen uit.

- **Taal:** Ga met behulp van de navigatietoets-

sen (55) naar de gewenste taal.

- **Softwareversie:** Hier is de actuele softwareversie van de maairobot vermeld.

- **Fabrieksinstellingen:** Zet de maairobot terug op de toestand bij levering.

Maaiprogramma's – Toets 'MODE' (52)

Ga met de navigatietoetsen (55) naar het gewenste maaiprogramma om dit te starten.

- **Handmatig**

In de handmatige modus kunt u de maairobot eenmalig starten met verschillende maaiprogramma's.

U heeft telkens de keuze tussen het primaire vlak / hoofdvak en het secundaire vlak / nevenvlak. Meer informatie over de beide vlakken vindt u in het hoofdstuk 'Inbedrijfstelling' onder het punt 'Begrenzingsdraad'.

- **- Maaien**

Start de maairobot om het gazon te maaien en de maairobot schakelt aan de hand van het ingestelde tijdschema om in de normale bedrijfsmodus.

- **- Randmaaien**

Zet de maairobot in de buurt van de begrenzingsdraad (18) of start hem terwijl hij zich in het laadstation (19) bevindt. De maairobot volgt de begrenzingsdraad (18) met ingeschakeld maaiwerk met de klok mee tot aan de achterkant van het laadstation (19). Vervolgens keert de maairobot terug naar het laadstation (19), mits er geen werkvenster actief is.

- **- Spot Mowing**

Het kan voorkomen dat uw maairobot sommige plekken niet voldoende grondig maait. Zet de maairobot op een gewenste plek en start hem. De maairobot zal beginnen het gazon in spiraalvorm te maaien, tot hij op een hindernis of de begrenzingsdraad (18) stuit. Vervolgens keert de maairobot terug naar het laadstation (19), mits er geen werkvenster actief is.

- **Tijdschema**

Ga met de navigatietoetsen (55) naar de betreffende weekdag, waarvoor u instellingen wilt uitvoeren. De maairobot zal in de normale bedrijfsmodus automatisch op de betreffende weekdag en op het ingestelde moment uw gazon beginnen te maaien. Voor de instelling van de maaitijd wordt als richtwaarde 8 uur per dag bij 500 m² aanbevolen. Al naargelang de grootte en complexiteit van de tuin moet de gekozen werktijd worden aangepast.

- **Naar het laadstation**

Stuur uw maairobot terug naar het laadstation (19). De maairobot zoekt de begrenzingsdraad (18) en volgt deze tegen de klok in naar het laadstation (19). Hier valt de optie van het secundaire vlak / nevenvlak weg.

6.6 Besturing van de maairobot

Starten

1. Druk op de STOP-toets (3) en open de afdekking van het display (23) volledig.
2. Ontgrendel het bedieningsveld (2).
3. Kies via de toets 'MODE' (52) het gewenste maaiprogramma en het werkvak.
4. Druk op de toets 'START' (53).
5. Sluit de afdekking van het display (23).

De maairobot werkt nu overeenkomstig de instelling van de maaitijd. Tijdens de werktijd wordt de laadtoestand van de accu bewaakt en weergegeven op het LCD-display (50). Zodra de laadtoestand daalt tot 30%, keert de maairobot automatisch terug naar het laadstation (19).

Afbreken van het maaien

1. Druk op de STOP-toets (3) om de maairobot meteen te stoppen.
2. Open de afdekking van het display (23) volledig.
3. Ontgrendel het bedieningsveld (2).
4. Druk op de toets 'MODE' (52) en kies 'Naar het laadstation' om de maairobot langs de begrenzingsdraad (18) terug te sturen naar het laadstation (19).
5. Druk op de toets 'START' (53).
6. Sluit de afdekking van het display (23).

STOP-status:

Door op de STOP-toets (3) te drukken schakelt de maairobot in een STOP-status, die in het LCD-display (50) wordt weergegeven. De maairobot stopt met maaien, tot deze status weer wordt opgeheven.

Na ontgrendeling van het bedieningsveld (2) verschijnt een venster, dat voorstelt om de STOP-status op te heffen. Door bevestiging wordt de status opgeheven. Anders blijft de maairobot gestopt. Als de maairobot gestart of terug naar het laadstation (19) gestuurd wordt, dan wordt de STOP-status eveneens opgeheven. Sluit de afdekking van het display (23).

6.7 Besturing van de maairobot met behulp van de app

Via de app beschikt u over veelzijdige instelmogelijkheden voor uw maairobot en kunt u bovendien statistieken en de huidige status oproepen. De maairobot kan zowel handmatig als in een vastgelegde werkinterval worden gestart. Met behulp van de app beschikt u bovendien over de SMART-modus, waarin de maairobot zelfstandig aan de hand van weergegevens zijn werkinterval vastlegt. De app toont u tijdens het bedrijf foutmeldingen en waarschuwingen, en kan u met pushberichten informeren. Sluit eerst de registratie van uw maairobot af, om alle functies van de app te kunnen benutten.

6.7.1 App downloaden

Download eerst de Einhell app voor uw maairobot op uw smartphone. De Einhell app kan worden gedownload via de volgende link en QR-code:
iOS: <http://qr.einhell.com/12e103ce>



Android: <http://qr.einhell.com/176c0443>



6.7.2 Registratie van de maairobot

Uw apparaat beschikt over een IoT-functie (Internet of Things / internet der dingen). Uw maairobot kan zich via een geïntegreerde SIM chip verbinden met het beschikbare mobiele netwerk en is zo onafhankelijk van een Bluetooth of WLAN verbinding. In de eerste 5 jaar ontstaan voor u geen gebruikskosten van de maairobot in het mobiele netwerk, aangezien deze worden gedekt via de koopprijs. Info over de resterende looptijd en een mogelijke verlenging kan via de app worden ingezien. In de fabriekstoestand is de functie gedeactiveerd en de maairobot probeert verbinding te maken met het netwerk. Daarbij is het verbindingssymbool op het LCD-display (50) doorgestreept. Om uw maairobot te activeren volgt u de aanwijzingen in de app. Een succesvolle verbinding met het netwerk

wordt op het LCD-display (50) aangegeven en de veelzijdige instellingsmogelijkheden en functies van de app staan nu te uwer beschikking. Garandeer dat de maairobot en uw smartphone een veilige internetverbinding hebben, zodra u instellingen uitvoert in de app. Voor het automatisch bedrijf van de maairobot in een geprogrammeerde werkperiode met de SMART-modus hoeft alleen de maairobot met het internet te zijn verbonden.

6.7.3 De registratie resetten

Mocht bij de eerste inbedrijfstelling van uw maairobot het verbindingssymbool in het LCD-display (50) niet zijn doorgestreept, dan moet de maairobot gereset en op u geregistreerd worden. Neem daartoe contact op met onze klantendienst en houd de kwitantie en het serienummer van de maairobot bij de hand.

6.8 Bedrijf van de maairobot

De maairobot biedt veelzijdige bedrijfsmodi, waardoor u hem op verschillende manieren in bedrijf kunt nemen. Via de app beschikt u over tal van instellingsmogelijkheden van uw maairobot en kunt u statistieken en de huidige status daarvan oproepen. Bovendien toont de app tijdens het bedrijf foutmeldingen en waarschuwingen. U kunt de maairobot zowel handmatig aan het bedieningsveld (2) van de maairobot als met behulp van de app inzetten.

6.8.1 Handmatig maaien

Start de maairobot handmatig via de app. De maairobot begint het gazon voor precies één cyclus te maaien, tot de laadtoestand van de accu daalt onder 30%. Daarna rijdt de maairobot terug naar het laadstation (19) en beëindigt zijn werkproces. De maairobot wordt zo volledig handmatig ingezet en zal ook niet op een ingesteld tijdstip het gazon beginnen te maaien.

6.8.2 Tijdschema-besturing

U kunt via de navigatietoetsen (55) aan de maairobot instellingen van het tijdschema uitvoeren. Daardoor maait de maairobot het gazon op de aangegeven tijden zelfstandig. De instellingen kunnen eveneens in de app uitgevoerd en aan de maairobot overgedragen worden.

6.8.3 SMART-besturing

De SMART-modus van de maairobot maakt een automatisch bedrijf met geoptimaliseerde tijden voor uw tuin en al naargelang de actuele weersomstandigheden mogelijk. De werkinterval wordt door de maairobot zelfstandig dagelijks aan

de hand daarvan aangepast. Zorg ervoor dat de maairobot altijd een verbinding heeft met het netwerk. Om de SMART-modus te kunnen benutten zijn eerst een aantal specifieke gegevens nodig. Voer daarvoor de betreffende instellingen uit in de app:

- **Opgave van de locatie:** Via deze instelling kunnen voor de standplaats specifieke weergegevens worden opgeroepen, en de maairobot zal aangepast aan de weersomstandigheden maaien.
- **Intensiteit:** Geef aan met welke intensiteit de maairobot het gazon moet maaien. Dit is afhankelijk van de groei van uw gras. Begin aanvankelijk met een lage intensiteit en pas deze eventueel aan.
- **Maaivlak:** Geef het ingeschatte maaivlak aan. Daarbij is alleen het te maaien vlak waarin de maairobot zich moet bewegen relevant.
- **Tijdschema:** Leg tijdsintervallen vast, waarin de maairobot niet moet maaien. Het kan zinvol zijn om de maaitijden dienovereenkomstig te beperken.

De maairobot zal bij voorkeur overdag maaien, om te verhinderen dat hij op in de schemering resp. 's nachts actieve dieren, zoals bijv. egels, stuit. De maairobot berekent zijn individuele tijdschema aan de hand van de ingestelde gegevens doorlopend.

6.8.4 Foutmeldingen en waarschuwingen

Controleer regelmatig de app, om foutmeldingen en waarschuwingen te krijgen. U ontvangt foutmeldingen, waarschuwingen en herinneringen per pushbericht op uw smartphone. Wanneer u dit niet wenst, dan kunt u de berichtinstellingen in de app aanpassen. Controleer of de achtergrondgegevens van de Einhell app op uw smartphone zijn geactiveerd en of uw smartphone over een actieve internetverbinding beschikt.

7. Reiniging, onderhoud en bestelling van onderdelen

Gevaar!

Vóór alle reinigings- en onderhoudswerkzaamheden moet het apparaat spanningsvrij worden geschakeld, waarvoor u de netstekker uit de contactdoos moet trekken en het apparaat via de hoofdschakelaar (7) uitschakelt (OFF) (afbeelding 8). Neem bovendien de accu uit de maairobot.

Voorzichtig! Werkhandschoenen dragen!

7.1 Reiniging

- Houd de veiligheidsinrichtingen, de ventilatiespleten en het motorhuis zo veel mogelijk vrij van stof en vuil. Wrijf het apparaat met een schone doek af of blaas het met perslucht bij lage druk schoon.
- De maairobot mag niet met stromend water, vooral niet onder hoge druk, worden gereinigd.
- Reinig het apparaat regelmatig met een vochtige doek en wat smeerzeep. Gebruik geen reinigings- of oplosmiddelen, omdat deze de kunststof delen van het apparaat zouden kunnen aantasten. Zorg ervoor dat geen water binnenin het apparaat terecht kan komen.
- Maak de maairobot indien mogelijk schoon met een borstel of doek.
- Controleer de beweeglijkheid van de klingen (10) en van de messenschijf (11)
- Gebruik voor de reiniging van de laadcontacten aan de maairobot (1) en het laadstation (19) reinigingsmiddel voor metaal of zeer fijn schuurpapier. Maak deze schoon om een efficiënt laadproces te garanderen.

7.2 Onderhoud

- Versleten of beschadigde klingen (10) en bevestigingsschroeven moeten altijd per set worden vervangen.
- Vervang versleten of beschadigde delen.
- Voor een lange levensduur moeten alle schroefdelen en de wielen en assen schoongemaakt en vervolgens met olie gesmeerd worden.
- De regelmatige verzorging van de maairobot verzekert niet alleen een lange levensduur en goede prestaties, maar draagt er ook toe bij dat uw gazon zorgvuldig en eenvoudig wordt gemaaid.
- De het sterkst aan slijtage onderhevige componenten zijn de klingen (10). Controleer regelmatig de toestand van de klingen (10) en de bevestiging daarvan. Als er overmatige trillingen optreden aan de maairobot, dan kan dit erop duiden dat de klingen (10) beschadigd zijn resp. door stoten werden vervormd. Als de klingen (10) zijn versleten of beschadigd, dan moeten deze meteen worden vervangen.
- Controleer regelmatig het maaipatroon van het gazon. Door onscherpe klingen worden de grashalmen niet zuiver afgesneden. Daardoor kan het gras aan het oppervlak licht uitdrogen en verdort het. Vervang daarom de klingen regelmatig, opdat u een zuiver en

- recht maaieresultaat verkrijgt.
- Controleer de onderkant van de maairobot regelmatig op vervuilingen. Reinig de maairobot regelmatig. Verwijder sterkere verontreinigingen onmiddellijk.
- In de eerste weken na de inbedrijfstelling en als daarvoor met een conventionele grasmaaier werd gemaaid, kan uw maairobot sterk verontreinigd raken. Controleer daarom de onderkant van uw maairobot gedurende deze periode vaker.
- Verkort het gras om een sterke verontreiniging te vermijden slechts in kleine stappen.
- Binnenin het apparaat zijn er geen andere te onderhouden onderdelen.

7.2.1 Vervangen van de klingen

Gebruik alleen originele klingen, aangezien anders functies en veiligheid niet zijn gegarandeerd. De maairobot is uitgerust met drie aan een messchijf (11) gemonteerde klingen (10). Deze klingen (10) hebben een levensduur van maximaal 3 maanden (wanneer er geen hindernissen worden getroffen). Vervang alle drie klingen (10) gelijktijdig om uit te sluiten dat de efficiëntie en balans van uw apparaat negatief wordt beïnvloed.

Om de klingen (10) te vervangen gaat u als volgt te werk (afbeelding 12) - **Opgelet!** - Handschoenen dragen:

1. Blokkeer met een schroevendraaier de rotatie van de messchijf (11). Steek hiervoor de schroevendraaier door de voorziene gaten in de messchijf (11) en de beschermkam.
2. Draai de bevestigingsschroeven los.
3. Neem de klingen (10) eraf en vervang deze door nieuwe. Vervang alle drie klingen (10) altijd per set.
4. Daarna draait u de bevestigingsschroeven weer vast. Let erop dat de nieuwe klingen (10) vrij kunnen worden gedraaid.

Voer regelmatig een algemene controle van de maairobot uit en verzamel alle opgezamelde resten. Vóór elk begin van een seizoen de toestand de klingen (10) absoluut controleren. Wend u bij reparaties tot onze klantendienst. Gebruik alleen originele onderdelen.

7.2.2 Software update

Wanneer u de software wilt updaten, kopieer dan de nieuwe software op een lege USB-stick (eventueel de USB-stick eerst formatteren). Zorg ervoor dat de accu volledig is geladen, voordat u de volgende stappen uitvoert.

1. Zet de maairobot op het te maaien terrein. De

- maairobot mag zich bij de software update niet in het laadstation bevinden.
2. Sluit aan de USB-aansluiting zoals afgebeeld een USB-stick aan (afbeelding 11).
3. Schakel de hoofdschakelaar (7) in (ON).
4. De maairobot start nu de update van de software en geeft de huidige status aan.
5. Als het update proces is afgesloten, trek dan de USB-stick eruit en start de maairobot via de hoofdschakelaar (7) opnieuw.

7.2.3 Reparatie van de begrenzingsdraad

Als de begrenzingsdraad (18) op een bepaald punt wordt doorgesneden, gebruik dan voor de reparatie de meegeleverde kabelverbinder (16). Daarvoor steekt u beide uiteinden van de doorgesneden begrenzingsdraad (18) in de kabelverbinder (16) en drukt u deze met behulp van een tang samen. Steek de netstekker in de contactdoos. Controleer vervolgens aan de hand van de LED-indicatie (21) aan het laadstation (19) de werking.

7.3 Bestelling van onderdelen:

Bij de bestelling van onderdelen moeten de volgende gegevens worden vermeld:

- Type van het apparaat
- Artikelnummer van het apparaat
- Ident.-nummer van het apparaat
- Onderdeelnummer van het benodigde onderdeel

Actuele prijzen en info vindt u terug onder www.Einhell-Service.com

Reserve klingen art.-nr.: 34.140.20

8. Opslag

Laad de accu vóór opslag gedurende de winter volledig op en schakel de maairobot via de hoofdschakelaar (7) uit (OFF). Neem de accu uit het apparaat. Isoleer de voedingseenheid (13) van de stroomtoevoer en het laadstation (19).

De begrenzingsdraad (18) kan in de winter buiten worden gelaten. Zorg er echter wel voor dat de aansluitingen zijn beschermd tegen corrosie. Isoleer daartoe de aansluitingen van de begrenzingsdraad (18) van het laadstation (19).

Berg het apparaat en het toebehoren op op een donkere, droge, vorstvrije en voor kinderen ontoegankelijke plaats. De optimale opslagtemperatuur ligt tussen 5 °C en 30 °C. Bewaar het apparaat in de originele verpakking.

9. Transport

- Schakel het apparaat uit via de hoofdschakelaar (7) (OFF) (afbeelding 8).
- Breng, indien voorhanden, transportbeveiligingen aan.
- Bescherm het apparaat tegen schade en sterke trillingen, die met name optreden bij het transport in voertuigen.
- Beveilig het apparaat tegen wegglijden en kantelen.
- Draag de maairobot aan de draaggreep (6) met de messenschijf (11) weg van het lichaam gericht.

10. Verwerking en recycling

Het apparaat zit in een verpakking om transport schade te verhinderen. Deze verpakking is een grondstof en dus herbruikbaar of kan worden teruggevoerd in de grondstofkringloop. Het apparaat en zijn toebehoren bestaan uit diverse materialen, zoals bijv. metaal en kunststof. Defecte apparaten horen niet bij het huisvuil. Voor deskundige verwerking moet het apparaat bij een daarvoor bestemde inzamelplaats worden afgegeven. Indien u geen inzamelpunt kent, gelieve dan bij de gemeente te informeren.

Afvalverwijdering



Elektrische gereedschappen, accu's, accessoires en bijbehorende verpakkingen moeten op een voor het milieu verantwoorde wijze worden gerecycled.

Gooi elektrische gereedschappen, accu's en batterijen niet bij het huisvuil, maar breng ze naar een inzamelpunt.

Alleen voor landen binnen de EU:

Volgens de Europese richtlijn 2012/19/EU inzake afgedankte elektrische en elektronische apparatuur, en de implementatie hiervan in nationaal recht, moeten niet bruikbare elektrische gereedschappen op een voor het milieu verantwoorde wijze worden ingezameld en gerecycled. Volgens de Europese richtlijn 2006/66/EG moeten defecte of verbruikte accu's/batterijen apart worden ingezameld en op een voor het milieu verantwoorde wijze worden gerecycled. Bij een verkeerde afvoer kunnen afgedankte elektrische en elektronische apparaten vanwege de mogelijke aanwezigheid van gevaarlijke stoffen schadelijke uitwerkingen op het milieu en de gezondheid van mensen hebben.

Nadruk of andere reproductie van documentatie en geleidepapieren van de producten, geheel of gedeeltelijk, enkel toegestaan mits uitdrukkelijke toestemming van Einhell Germany AG.

Technische wijzigingen voorbehouden

11. Indicatie van het laadstation en verhelpen van fouten

LED-indicatie (21)	Beschrijving	Oplossing
Uit	- Geen stroomtoevoer	- Controleer de stroomtoevoer
Brandt groen	- Klaar om te maaien - Accu volledig geladen - Begrenzingsdraad (18) aangesloten	
Knippert groen	- Begrenzingsdraad (18) doorsneden	- Onderzoek de begrenzingsdraad (18) op een breuk
Brandt rood	- Accu wordt geladen	- Wacht tot de accu volledig is geladen

12. Indicatie van de maairobot en verhelpen van fouten

Foutmelding van de maairobot in het LCD-display (50)

Fout	Mogelijke oorzaak	Verhelpen
Geen signaal	- Begrenzingsdraad verkeerd aangesloten - Geen stroomtoevoer - Begrenzingsdraad (18) doorsneden	Controleer of de LED-indicatie (21) aan het laadstation (19) groen brandt. - Zorg ervoor dat de begrenzingsdraad (18) correct en in het midden onder het laadstation (19) is gelegd. - Controleer de positie van het laadstation (19).
Buiten gebied	- Begrenzingsdraad verkeerd aangesloten - Maairobot buiten het maai-gebied	- Zorg ervoor dat de begrenzingsdraad (18) correct en in het midden onder het laadstation (19) is gelegd. - Zorg ervoor dat de maairobot zich in het maai-gebied bevindt.
Batterijfout	- Er is een accufout opgetreden bij de maairobot. - De accu kan niet worden geladen. - De accu heeft het einde van zijn levensduur bereikt.	- Controleer of de accu juist werd gemonteerd. - Controleer of de hoofdschakelaar (7) is ingeschakeld (ON), terwijl de maairobot zich in het laadstation (19) bevindt. - Controleer de positie van het laadstation (19). Vervang indien nodig de accu.
Batt. temp. fout	Te hoge/lage accutemperatuur resp. overtemperatuur van de besturing - Bij een batterijtemperatuur hoger dan 65 °C keert de maairobot terug naar het laadstation (19). - Bij een batterijtemperatuur hoger dan 45 °C of lager dan 0 °C wordt het laadproces gestopt en wacht de maairobot aan het laadstation (19).	- Kies de werktijd in de zomer in de vroege ochtenduren en vermijd de inzet van de maairobot tijdens de hete uren van de dag. - Na het afkoelen van de accu resp. de besturing tot binnen het toegelaten temperatuurbereik keert de maairobot automatisch terug naar het geprogrammeerde bedrijf.

Foutmelding van de maairobot in het LCD-display (50)

Fout	Mogelijke oorzaak	Verhelpen
Maaier opgetild	<ul style="list-style-type: none"> - Hefsensor heeft continu 10 seconden lang gereageerd. 	<p>Druk op de STOP-toets (3) om de afdekking van het display (23) te openen. Start het maaiproces via het bedieningsveld (2) opnieuw:</p> <ul style="list-style-type: none"> - Indien deze fout vaker optreedt, controleer dan het maaigebied op hindernissen met een hoogte van meer dan 10 cm en verwijder deze, of scherm de hindernissen met de begrenzingsdraad (18) af van het maaigebied.
Maaier geblokkeerd	<ul style="list-style-type: none"> - Hindernissensor binnen één minuut meermaals geactiveerd - Hindernissensor 10 seconden ononderbroken geactiveerd - Hindernissensor tijdens de rit terug naar het laadstation (19) driemaal geactiveerd 	<p>Druk op de STOP-toets (3) om de afdekking van het display (23) te openen. Start het maaiproces via het bedieningsveld (2) opnieuw:</p> <ul style="list-style-type: none"> - Controleer of de maairobot door een hindernis geblokkeerd of tussen bomen, struiken enz. ingeklemd is. Elimineer de hindernis of vermijd deze zone. - Indien deze fout vaker optreedt, controleer dan of de begrenzingsdraad (18) goed is gelegd. Let met name op nauwe hoeken, doorgangen, hekken, rotsen enz., en pas de layout van de begrenzingsdraad (18) indien nodig aan. - Controleer of het gras te hoog is en de maairobot wordt geblokkeerd. Maai het gras in dit geval tot onder 60 mm.
Te dicht bij station	<ul style="list-style-type: none"> - Maairobot werd te dicht bij het laadstation (19) teruggestuurd. 	<p>Druk op de STOP-toets (3) om de afdekking van het display (23) te openen. Start het maaiproces via het bedieningsveld (2) opnieuw:</p> <ul style="list-style-type: none"> - De maairobot moet met een minimum afstand van 2 m terug naar het laadstation (19) worden gestuurd.
Omgevallen	<ul style="list-style-type: none"> - Maairobot werd 10 seconden continu gekanteld. - Maairobot is gedurende langere tijd in één richting geheld. 	<p>Druk op de STOP-toets (3) om de afdekking van het display (23) te openen. Start het maaiproces via het bedieningsveld (2) opnieuw:</p> <ul style="list-style-type: none"> - Zet de maairobot op een vlakke ondergrond en start hem opnieuw. - Indien de maairobot vanwege een steile helling in het maaigebied is gekanteld, pas de begrenzingsdraad (18) dan zo aan, dat sterke hellingen worden vermeden.

Foutmelding van de maairobot in het LCD-display (50)

Fout	Mogelijke oorzaak	Verhelpen
Wiefout	<ul style="list-style-type: none"> - Achterwielen (8) werden opgetild door een hindernis. - Achterwielen (8) kunnen zich door oneffen gazon vrij draaien. 	<p>Druk op de STOP-toets (3) om de afdekking van het display (23) te openen. Start het maaiproces via het bedieningsveld (2) opnieuw:</p> <ul style="list-style-type: none"> - Zet de maairobot op een vlakke ondergrond en start hem opnieuw.
STOP-knop - fout	De afdekking van het display (23) is geopend, maar de STOP-toets (3) werd niet geactiveerd.	<p>Druk op de STOP-toets (3) om de afdekking van het display (23) te openen. Start het maaiproces via het bedieningsveld (2) opnieuw:</p> <ul style="list-style-type: none"> - Controleer of de afdekking van het display (23) met de STOP-toets (3) vrij kan worden geopend en gesloten. - Controleer de functionaliteit van de STOP-toets (3).
PCB overtemperatuur	<p>Te hoge/lage accutemperatuur resp. overtemperatuur van de besturing</p> <ul style="list-style-type: none"> - Bij een batterijtemperatuur hoger dan 65 °C keert de maairobot terug naar het laadstation (19). - Bij een batterijtemperatuur hoger dan 45 °C of lager dan 0 °C wordt het laadproces gestopt en wacht de maairobot aan het laadstation (19). 	<ul style="list-style-type: none"> - Kies de werktijd in de zomer in de vroege ochtenduren en vermijd de inzet van de maairobot tijdens de hete uren van de dag. - Na het afkoelen van de accu resp. de besturing tot binnen het toegelaten temperatuurbereik keert de maairobot automatisch terug naar het geprogrammeerde bedrijf.
Regen	<ul style="list-style-type: none"> - De regensensor (5) heeft gereageerd. 	<ul style="list-style-type: none"> - Wacht tot de maairobot droog is. - Een gedetailleerde beschrijving van de sensor kan worden nagelezen in hoofdstuk 5.2.
Sensorfout	<ul style="list-style-type: none"> - De maairobot werd gestopt op grond van een sensorfout. 	Schakel de hoofdschakelaar (7) uit (OFF) en weer in (ON) om de maairobot opnieuw te starten.

Foutmelding van de maairobot in het LCD-display (50)

Fout	Mogelijke oorzaak	Verhelpen
Motorfout / Overstroom	- De maairobot is op grond van een overstroom in de motor of een motorfout gestopt.	Schakel de hoofdschakelaar (7) uit (OFF) en weer in (ON) om de maairobot opnieuw te starten. - Controleer de hoogte van het gras in het maaigebied en maai indien nodig met een conventionele grasmaaier het gras tot korter dan 60 mm. - Verhoog de snijhoogte. Begin altijd met een hogere maaihoogte en verlaag deze in kleine stappen tot aan de gewenste hoogte. - Onderzoek de messenschijven (11) en wielen op vervuiling en reinig deze grondig. - Controleer de achterwielen en de messenschijf op blokkades. Indien u deze blokkades niet kunt elimineren, wend u dan tot de bevoegde klantendienst.
Bedrijfsfout	- De maairobot werd gestopt op grond van een bedrijfsfout.	Schakel de hoofdschakelaar (7) uit (OFF) en weer in (ON) om de maairobot opnieuw te starten.

Foutopsporing

Fout	Mogelijke oorzaak	Verhelpen
De maairobot staat in het maaigebied De maairobot kan niet worden ingeschakeld	<ul style="list-style-type: none"> - Accuspanning te laag - Fout aan de stroomkring of de elektronica 	<ul style="list-style-type: none"> - Breng de maairobot terug naar het laadstation (19) om op te laden - Schakel de hoofdschakelaar (7) in (ON) - Wend u tot de klantendienst
De maairobot kan niet in het laadstation rijden	<ul style="list-style-type: none"> - Laadstation (19) niet correct geïnstalleerd 	<ul style="list-style-type: none"> - Controleer of de LED-indicatie (21) aan het laadstation (19) groen brandt - Controleer of de begrenzingsdraden (18) aan het laadstation (19) zijn aangesloten en of de voorste begrenzingsdraad (18) in het midden onder het station (19) is gelegd. - Controleer of het laadstation (19) correct gepositioneerd
De maairobot stopt resp. rijdt ongecontroleerd in de buurt van begrenzingseilanden.	<ul style="list-style-type: none"> - Begrenzingsdraad (18) niet juist geïnstalleerd rond de begrenzingseilanden 	<ul style="list-style-type: none"> - Pas de positie van de begrenzingsdraad (18) aan - Let erop dat de begrenzingsdraad (18) zich niet kruist.
De maairobot maakt veel lawaai	<ul style="list-style-type: none"> - Klingen (10) beschadigd - Aan de klingen (10) hechten veel vreemde materialen - Maairobot te dicht bij hindernissen gestart - Mesaandrijving of aandrijfmotor beschadigd - Andere delen van de maairobot beschadigd 	<ul style="list-style-type: none"> - Vervang de klingen (10). De 3 klingen (10) moeten gelijktijdig worden vervangen - De efficiëntie van de maairobot hangt af van de scherpte van de klingen (10). Houd de klingen (10) daarom in goede toestand - Schakel de maairobot veilig uit en draag werkhandschoenen als u de klingen (10) reinigt, om snijwonden te vermijden - Laat de motor door de klantendienst repareren of vervangen
De maairobot blijft in het laadstation De maairobot keert steeds weer terug naar het laadstation	<ul style="list-style-type: none"> - Verkeerde instellingen van de werktijd - Accu leeg - Regensensor gereageerd - Verhoogde accutemperatuur 	<ul style="list-style-type: none"> - Controleer de instellingen van de werktijd - De maairobot begint en beëindigt zijn werk al naargelang het ingestelde tijdvenster. Buiten dit tijdvenster blijft de maairobot in het laadstation (19)
De maairobot blijft op de begrenzingsdraad staan en kan het laadstation niet bereiken.	<ul style="list-style-type: none"> - Accu leeg. - De lengte van de begrenzingsdraad (18) en daardoor de weg naar het laadstation (19) is te lang voor de gebruikte accu. 	<ul style="list-style-type: none"> - Verwijder mogelijke hindernissen op de begrenzingsdraad (18). Zorg bij het leggen van de begrenzingsdraad (18) voor voldoende afstand tot hindernissen. - Gebruik een accu met hogere capaciteit. - Opgelet: bij inzet van een multi-Ah-accu (bijv. 4-6 Ah) de hogere capaciteit instellen. Dankzij de spaarzame lading en ontlading bij de maairobot is het niet noodzakelijk om de lagere capaciteit te gebruiken om de levensduur te verlengen.

OPGELET! Doorgesneden begrenzingsdraden en gevolgschade vallen niet onder de garantie!

13. Indicatie lader

Indicatiestatus		Betekenis en maatregel
Rode LED	Groene LED	
Uit	Knippert	Operationaliteit De lader is aangesloten aan het net en operationeel; de accu zit niet in de lader.
Aan	Uit	Laden De lader laadt de accu in de snelle laadmodus. De laadduur vindt u direct aan de lader. Aanwijzing! Al naargelang de acculading kan de laadduur iets afwijken van de vermelde tijden.
Uit	Aan	De accu is opgeladen en operationeel. (READY TO GO) Daarna wordt tot aan de volledige lading omgeschakeld op een bufferlading. Laat de accu hiervoor ongeveer 15 min. langer in de lader zitten. Maatregel: Neem de accu uit de lader. Isoleer de lader van het net.
Knippert	Uit	Aanpassingslading De lader bevindt zich in de modus behoedzame lading. Hierbij wordt de accu om veiligheidsredenen langzamer geladen, hetgeen meer tijd vergt. Dit kan de volgende oorzaken hebben: - De accu werd zeer lange tijd niet meer geladen. - De accutemperatuur ligt niet in het ideale bereik. Maatregel: Wacht tot het laadproces is afgesloten, de accu kan niettemin verder worden geladen.
Knippert	Knippert	Fout Laadproces is niet meer mogelijk. De accu is defect. Maatregel: Een defecte accu mag niet meer worden opgeladen. Neem de accu uit de lader.
Aan	Aan	Temperatuurstoring De accu is te warm (bijv. direct instralend zonlicht) of te koud (onder 0 °C). Maatregel: Neem de accu de lader uit en bewaar hem 1 dag bij kamertemperatuur (ca. 20 °C).

Service-informatie

Wij werken in alle landen die in het garantiebewijs zijn genoemd, samen met competente servicepartners, wier contactgegevens u kunt afleiden uit het garantiebewijs. Deze staan voor alle diensten zoals reparatie, het verschaffen van wisselstukken of slijtdelen of voor de aankoop van verbruiksmaterialen te uwer beschikking.

U moet er rekening mee houden dat bij dit product de volgende delen onderhevig zijn aan een slijtage door gebruik of een natuurlijke slijtage, resp. dat de volgende delen nodig zijn als verbruiksmaterialen.

Categorie	Voorbeeld
Slijtstukken*	Accu
Verbruiksmateriaal/verbruiksstukken*	Klingen
Ontbrekende onderdelen	

* niet verplicht bij de leveringsomvang begrepen!

Bij gebreken of defecten verzoeken wij u om de fout te melden op het internet onder www.Einhell-Service.com. Gelieve te zorgen voor een nauwkeurige beschrijving van de fout en daarbij in elk geval de volgende vragen te beantwoorden:

- Heeft het toestel reeds eenmaal gewerkt of was het vanaf het begin defect?
- Is u iets opgevallen voordat het defect zich voordeed (symptoom vóór het defect)?
- Welke foutieve werkwijze vertoont het toestel volgens u (hoofdsymptoom)?
Beschrijf deze foutieve werkwijze.

Garantiebewijs

Geachte klant,
onze producten worden onderworpen aan een strenge kwaliteitscontrole. Mocht dit apparaat echter ooit niet naar behoren functioneren, dan spijt dat ons ten zeerste en vragen wij u om zich tot onze servicedienst onder het adres vermeld op dit garantiebewijs te wenden. Wij staan ook graag telefonisch tot uw dienst op het vermelde servicenummer. Voor het indienen van garantieclaims geldt het volgende:

1. Deze garantievoorwaarden zijn uitsluitend gericht aan de gebruikers, d.w.z. natuurlijke personen die dit product niet in het kader van hun ambachtelijke noch van een andere zelfstandige activiteit willen gebruiken. Deze garantievoorwaarden regelen aanvullende garantieprestaties, die de hieronder genoemde fabrikant kopers van zijn nieuwe apparaten toezegt in aanvulling tot de wettelijke garantie. Uw wettelijke rechten op garantie blijven onaangetaast door deze garantie. Onze garantieprestatie is voor u kosteloos.
2. De garantie geldt uitsluitend voor gebreken aan het door u binnen de Europese Unie aangekochte nieuwe apparaat van de hieronder genoemde fabrikant die berusten op een materiaal- of productiefout, en is naar onze keuze beperkt tot het verhelpen van een dergelijk gebrek of de vervanging van het apparaat. Wij wijzen erop dat onze apparaten overeenkomstig hun doelmatig gebruik niet zijn ontworpen voor commerciële, ambachtelijke of beroepsmatige inzet. Een garantiecontract komt derhalve niet tot stand, als het apparaat binnen de garantieperiode in commerciële, ambachtelijke, of industriële bedrijven werd ingezet of werd blootgesteld aan een belasting die daarmee gelijkstaat. Bij artikelen onder het merk 'Professional' geldt de uitsluiting voor de industriële, ambachtelijke of beroepsmatige inzet niet.
3. Van onze garantie zijn uitgesloten:
 - Schade aan het apparaat als gevolg van niet-inachtneming van de montagehandleiding of op grond van ondeskundige installatie, niet-inachtneming van de gebruiksaanwijzing (zoals bijv. door aansluiting aan een verkeerde netspanning of stroomsoort) of niet-inachtneming van de onderhouds- en veiligheidsvoorschriften, of door het apparaat bloot te stellen aan abnormale omgevingsvoorwaarden of gebrekkige verzorging en onderhoud.
 - Schade aan het apparaat als gevolg van misbruik of ondeskundige toepassingen (zoals bijv. overbelasting van het apparaat of de inzet van niet toegelaten inzetgereedschappen of toebehoren), binnendringen van vreemde voorwerpen in het apparaat (zoals bijv. zand, stenen of stof, ...) Transportschade die is ontstaan door geweld of externe inwerkingen (zoals bijv. schade door vallen).
 - Schade aan het apparaat of aan delen van het apparaat die kan worden herleid tot slijtage door het gebruik, of tot gewoontelijke of natuurlijke slijtage. Accu's en accupacks zijn bijvoorbeeld onderhevig aan een natuurlijke slijtage, en afhankelijk van hun constructie ontworpen voor een beperkt aantal cycli. De slijtage wordt met name negatief beïnvloed door geveerde lasten, laadsnelheden, maar ook door blootstelling aan hitte, koude, trilling en stoten.
4. De garantieperiode bedraagt 2 jaar en gaat in op de datum van aankoop van het apparaat. Garantieclaims moeten vóór afloop van de garantieperiode binnen twee weken na het vaststellen van het defect worden ingediend. Het indienen van garantieclaims na afloop van de garantieperiode is uitgesloten. De reparatie of vervanging van het apparaat leidt niet tot een verlenging van de garantieperiode en er wordt geen nieuwe garantieperiode toegezegd voor het apparaat of eventuele ingebouwde vervangingsonderdelen. Dit geldt ook bij inzet van de service ter plaatse.
5. Gelieve om uw garantieclaim in te dienen contact op te nemen met de winkel waar u het apparaat heeft aangekocht. Houd het aankoopbewijs of een ander bewijs van uw aankoop van het nieuwe apparaat bij de hand. Apparaten die zonder bijhorend bewijs of zonder typeplaatje worden toegestuurd, zijn op grond van de onmogelijkheid om deze toe te kennen uitgesloten van de garantie. Als het defect van het apparaat door onze garantie wordt gedekt, dan krijgt u onmiddellijk een gerepareerd of nieuw apparaat terugbezorgd.
6. Wanneer u het apparaat naar een ander land van de Europese Unie heeft gebracht dan het land waar u het heeft aangekocht, dan vervullen wij onze garantieplicht door een servicepartner aldaar. Als het buiten de Europese Unie is gebracht, dan bestaat er geen recht op garantie.

Het spreekt voor zich dat wij tegen vergoeding van de kosten ook graag defecten aan het apparaat verhelpen, die door de omvang van de garantie niet of niet meer zijn gedekt. Hiervoor kunt u contact opnemen met de servicepartner in uw land. . Voor slijtgedelen, verbruiksmateriaal en ontbrekende delen wordt verwezen naar de beperkingen van deze garantie conform de service-informatie van deze handleiding.

Garantie / Service: Einhell SAS, Schapenweide 1-A3, 4824AN Breda Nederland

Índice de contenidos

1. Instrucciones de seguridad
2. Descripción del aparato y volumen de entrega
3. Uso adecuado
4. Características técnicas
5. Puesta en marcha
6. Manejo
7. Mantenimiento, limpieza y pedido de piezas de repuesto
8. Almacenamiento
9. Transporte
10. Eliminación y reciclaje
11. Indicación de la estación de carga y reparación de fallos
12. Indicación del robot cortacésped y reparación de fallos
13. Indicación cargador



Peligro! - Leer el manual de instrucciones para reducir cualquier riesgo de sufrir daños

Los niños no deben usar el aparato. Vigilar a los niños para asegurarse de que no jueguen con el aparato. Los niños no pueden limpiar ni realizar trabajos de mantenimiento en el aparato. El aparato no puede ser utilizado por personas cuyas capacidades estén limitadas física, sensorial o psíquicamente, o que no dispongan de la experiencia y/o los conocimientos necesarios a no ser que estén vigiladas o hayan recibido instrucciones de una persona que se responsabilice de ellos.

Peligro!

Al usar aparatos es preciso tener en cuenta una serie de medidas de seguridad para evitar lesiones o daños. Por este motivo, es preciso leer atentamente este manual de instrucciones/advertencias de seguridad. Guardar esta información cuidadosamente para poder consultarla en cualquier momento. En caso de entregar el aparato a terceras personas, será preciso entregarles, asimismo, el manual de instrucciones/advertencias de seguridad. No nos hacemos responsables de accidentes o daños provocados por no tener en cuenta este manual y las instrucciones de seguridad.

1. Instrucciones de seguridad

Encontrará las instrucciones de seguridad correspondientes en el prospecto adjunto.

¡Aviso!

Leer todas las instrucciones de seguridad, indicaciones, ilustraciones y los datos técnicos con los que está provista esta herramienta eléctrica. El incumplimiento de las instrucciones indicadas a continuación puede provocar descargas eléctricas, incendios y/o daños graves. **Guardar todas las instrucciones de seguridad e indicaciones para posibles consultas posteriores.**

Explicación de los símbolos empleados (véase fig. 14)

- A. ADVERTENCIA - ¡Leer el manual de instrucciones antes de poner en funcionamiento la máquina!
- B. ADVERTENCIA - ¡Mantener la distancia de seguridad adecuada al poner en funcionamiento la máquina!
- C. ADVERTENCIA - ¡Antes de realizar cualquier trabajo en la máquina o antes de levantarla, activar el dispositivo de bloqueo! **ATENCIÓN** - No tocar las cuchillas giratorias
- D. ADVERTENCIA - ¡No subirse a la máquina! **ATENCIÓN** - No tocar las cuchillas giratorias
- E. Clase de protección II (aislamiento doble)
- F. Almacenamiento de las baterías sólo en espacios secos con una temperatura ambiente de +10°C a +40°C. Guardar las baterías únicamente cuando estén cargadas (mín. al 40%).
- G. Clase de protección III
- H. Fusible de acción retardada 2 A
- I. Utilizar únicamente en espacios secos.

- J. AVISO: Para cargar la batería utilizar únicamente la fuente de alimentación extraíble NT24/1 / PS24/1 que ha sido suministrada con este aparato.

¡Atención!

Durante una tormenta eléctrica, desenchufar el cable de alimentación y desconectar el alambre delimitador de la estación de carga.

2. Descripción del aparato y volumen de entrega**2.1 Descripción del aparato (fig. 1/2)**

1. Robot cortacésped
2. Panel de mando
3. Tecla STOP/Tecla de desbloqueo de la cubierta del display
4. Ajuste de altura de corte
5. Sensor de lluvia
6. Asa de transporte
7. Interruptor principal
8. Rueda trasera
9. Tapa del compartimento de la batería
10. Cuchillas
11. Disco portacuchillas
12. Rueda delantera
13. (Cable de la) fuente de alimentación
14. Gancho de amarre
15. Tornillo de fijación
16. Conector del cable
17. Cuchillas de repuesto
18. Alambre de limitación
19. Estación de carga
20. Perno de carga
21. Indicador LED
22. Llave de hexágono interior
23. Cubierta del display
24. Conexión USB
25. Regla (para separar)

2.2 Volumen de entrega y desembalaje

Sirviéndose de la descripción del volumen de entrega, comprobar que el artículo esté completo. Si faltase alguna pieza, dirigirse a nuestro Service Center o a la tienda especializada más cercana en un plazo máximo de 5 días laborales tras la compra del artículo presentando un recibo de compra válido. A este respecto, observar la tabla de garantía de las condiciones de garantía que se encuentran al final del manual.

- Abrir el embalaje y extraer cuidadosamente el aparato.

- Retirar el material de embalaje, así como los dispositivos de seguridad del embalaje y para el transporte (si existen).
- Comprobar que el volumen de entrega esté completo.
- Comprobar que el aparato y los accesorios no presenten daños ocasionados durante el transporte.
- Si es posible, almacenar el embalaje hasta que transcurra el periodo de garantía.

Peligro!

¡El aparato y el material de embalaje no son un juguete! ¡No permitir que los niños jueguen con bolsas de plástico, láminas y piezas pequeñas! ¡Riesgo de ingestión y asfixia!

Volumen de entrega, material de montaje y accesorios (parcialmente no incluidos en el volumen de entrega):

Consultar el volumen de entrega en la hoja informativa adjunta.

- Robot cortacésped
- (Cable de la) fuente de alimentación
- Estación de carga
- Tornillos de fijación (4 uds.)
- Cuchillas de repuesto
- Gancho de amarre
- Alambre de limitación
- Conector del cable
- Llave de hexágono interior
- Batería
- Cargador
- Regla (para separar)
- Manual de instrucciones original
- Instrucciones de seguridad

Herramientas auxiliares necesarias (no incluidas en el volumen de entrega)

- Martillo
- Alicates
- Alicates pelacables
- Nivel de burbuja (opcional)

3. Uso adecuado

El robot cortacésped es adecuado para el uso doméstico y en jardines privados y está destinado exclusivamente a cortar el césped.

Utilizar la máquina sólo en los casos que se indican explícitamente como de uso adecuado. Cualquier otro uso no será adecuado. En caso de uso

inadecuado, el fabricante no se hace responsable de daños o lesiones de cualquier tipo; el responsable es el usuario u operario de la máquina.

Tener en consideración que nuestro aparato no está indicado para un uso comercial, industrial o en taller. No asumiremos ningún tipo de garantía cuando se utilice el aparato en zonas industriales, comerciales o talleres, así como actividades similares.

4. Características técnicas

Tensión	18 V
Velocidad del motor	3500 r.p.m.
Tipo de protección	IPX4
Clase de protección	III
Peso	8,4 kg
Anchura de corte	18 cm
Número de cuchillas	3
Inclinación máx.	35 %
Nivel de potencia acústica L_{WA}	57 dB (A)
Imprecisión K	2,3 dB (A)
Ajuste de altura de corte ..	20-60 mm; en continuo
Longitud permitida del alambre delimitador	máx. 250 m

Antena del sistema de bucle inductivo

Banda de frecuencia operativa	0-148,5 KHz
Potencia máxima de transmisión ...	67,05 dBuA/m

Conexión GSM:

Banda de frecuencia operativa: E-GSM900 / DCS1800
Potencia máxima de transmisión: 33 dBm

Conexión LTE (CAT-M o bien NB-IoT)

Banda de frecuencia operativa: Banda 1 / 3 / 8 / 20 / 28
Potencia máxima de transmisión: 21 dBm

Fuente de alimentación

Tensión de entrada:	100- 240 V ~ 50 /60 Hz
Tensión de salida:	24 V CC
Corriente de salida:	1,5 A
Clase de protección:	II / 

Los valores de emisión se han determinado conforme a las normas EN ISO 3744:1995 e ISO 11094: 1991.

¡Aviso!

Este aparato genera un campo electromagnético durante su funcionamiento. En determinadas circunstancias, este campo podrá afectar a los posibles implantes médicos activos o pasivos. Para reducir el peligro de lesiones graves o incluso mortales, recomendamos a las personas que lleven este tipo de implantes que consulten a su médico y al fabricante del implante antes de utilizar el aparato.

5. Puesta en marcha

Leer el manual de instrucciones en su totalidad antes de empezar a instalar el robot cortacésped. La calidad de la instalación afecta a lo bien que funciona el robot cortacésped más tarde.

5.1 Principio de funcionamiento

El robot cortacésped elige su dirección al azar. El césped del jardín quedará totalmente cortado cuando el robot cortacésped pase por todas las áreas dentro del área delimitada por el alambre delimitador (18). En cuanto el robot cortacésped detecta un alambre delimitador correctamente instalado (18), el robot se da la vuelta y se mueve en otra dirección dentro del área. Todas las áreas que se deseen proteger dentro del área - por ejemplo, estanques de jardín, árboles, muebles o parterres de flores - también deben ser delimitadas con el alambre delimitador (18). El alambre delimitador (18) debe formar un circuito cerrado. Si el robot cortacésped encuentra un obstáculo dentro del área de corte, da marcha atrás y continúa cortando en otra dirección (fig. 3).

5.2 Sensores

El robot cortacésped está equipado con varios sensores de seguridad.

- **Sensor de elevación:**
Si el robot cortacésped se levanta del suelo más de 30° por detrás, o si una rueda delantera (12) pierde el contacto con el suelo, se detienen inmediatamente el robot y la rotación de las cuchillas (10).
- **Sensor de inclinación:**
Si el robot cortacésped se inclina considerablemente en una dirección, el robot y la rotación de las cuchillas (10) se detendrán de inmediato.
- **Sensor de obstáculos:**

El robot detecta los obstáculos en su camino. Si el robot cortacésped choca con un obstáculo, se detiene inmediatamente la rotación de las cuchillas y se mueve hacia atrás alejándose del obstáculo.

- **Sensor de lluvia:**

El robot cortacésped está dotado de un sensor de lluvia (5) para evitar que trabaje bajo la lluvia. El robot cortacésped regresa a la estación de carga (19) cuando se detecta que llueve y allí se carga completamente. Una vez el sensor de lluvia (5) vuelve a estar seco, el robot cortacésped permanece dos horas más en la estación de carga (19). Solo entonces puede reanudar el trabajo siempre que se encuentre en un margen de tiempo todavía activo. Si el sensor de lluvia (5) está activado (recomendado para proteger el césped), en el display (50) se podrá ver una nube clara. Si el sensor se ha disparado, aparece una nube oscura con gotas de lluvia. No provocar un cortocircuito en los dos sensores metálicos con metal o cualquier otro material conductor. Esto perjudica el correcto funcionamiento del robot cortacésped.

5.3 Preparación

Dibujar primero un croquis del jardín. Dibujar también los obstáculos y crear un plan de cómo se desea protegerlos. Esto hace más fácil encontrar una buena posición para la estación de carga (19) y colocar el alambre delimitador (18) alrededor de arbustos, parterres de flores, etc. (fig. 4). Si la altura del césped supera los 60 mm, hay que acortar el césped para no cargar excesivamente el robot y reducir la eficiencia de funcionamiento. Usar para ello un cortacésped convencional o una recortadora.

Retirar todos los objetos sueltos del césped que puedan ser dañados por el robot cortacésped o que lo puedan dañar.

Tener a mano las siguientes herramientas: martillo, alicates, alicates pelacables y nivel de burbuja (opcional).

Montaje de la batería

Se necesita una batería (A) de la serie Power-X-Change para el funcionamiento del robot cortacésped. Atención: Dependiendo del modelo, puede que la batería (A) no esté incluida en el volumen de entrega del robot cortacésped. Abrir la tapa del compartimento de la batería (9). Presionar el dispositivo de retención de la batería (A) y deslizarla en el alojamiento previsto para ello. Cerrar la tapa del compartimento de la batería (9)

y asegurarse de que encaje en su sitio correctamente (fig. 10). Para extraer la batería (A), abrir la tapa del compartimento de la batería (9). Pulsar el dispositivo de retención de la batería (A) y extraer la batería (A).

5.4 Estación de carga

5.4.1 Ubicación de la estación de carga

Primero determinar la mejor ubicación de la estación de carga (19). Se necesita una toma de corriente externa que proporcione corriente permanentemente para que el robot cortacésped funcione siempre. La estación de carga (19) se debe colocar en una superficie plana al nivel de la capa de césped. Asegurarse de que el área sea plana y esté seca. Elegir un lugar a la sombra, ya que la batería se carga mejor en un entorno fresco. Además, asegurarse de que el alambre delimitador se coloca recto al menos 2 m por delante de la estación de carga (19) (fig. 5a). Las curvas directamente frente a la estación de carga (19) pueden provocar dificultades a la hora de acoplarse para la carga.

5.4.2 Localización de la estación de carga

Cuando la batería está casi vacía, el robot cortacésped regresa a la estación de carga (19) siguiendo el alambre delimitador (18) en sentido contrario a las agujas del reloj hasta la estación de carga (19). Por lo tanto, asegurarse de que la estación de carga (19) esté colocada correctamente alineada. (Fig. 5b)

5.4.3 Conexión de la estación de carga a la fuente de alimentación

1. Antes de conectar la estación de carga (19) a la fuente de alimentación, asegurarse de que la tensión de red es de 100-240 V a 50/60 Hz.
2. Conectar fuente de alimentación (13) directamente a una toma de corriente. No utilizar el cable para ninguna otra aplicación.
3. No utilizar ninguna fuente de alimentación dañada (13). En caso de que se produzcan daños en los cables o en la fuente de alimentación (13), ponerse en contacto con un especialista autorizado para que los reemplace de inmediato.
4. No cargar el robot cortacésped en un entorno húmedo. No cargar el robot cortacésped a temperaturas superiores a 40 °C o inferiores a 5 °C.
5. Mantener el robot cortacésped y la fuente de alimentación (13) alejados del agua, las fuentes de calor y los productos químicos. Mantener el cable de alimentación (13) alejado de

los bordes afilados para evitar daños.

6. Conectar la fuente de alimentación (13) con la estación de carga (19). (Fig. 5c)

Para cargar la batería del robot cortacésped durante la instalación, primero encender el robot mediante el interruptor principal (7) y colocar el robot en la estación de carga (19).

5.4.4 Información sobre el proceso de carga

El robot cortacésped regresa a la estación de carga (19) en una de las siguientes situaciones:

- Se envía el robot cortacésped de vuelta manualmente.
- El nivel de carga de la batería cae por debajo del 30%.
- El tiempo de trabajo diario ha terminado.
- El sensor de lluvia se ha activado.
- El robot cortacésped se ha sobrecalentado.
- El modo „Corte bordes“ o „Spotmowing“ se ha iniciado fuera del margen de trabajo programado y ha sido concluido por el robot cortacésped.

El robot cortacésped se desplaza a lo largo del alambre delimitador (18) hasta la estación de carga (19).

Cuando el robot cortacésped regresa a la estación de carga (19), busca el alambre delimitador (18) y se desplaza a lo largo del mismo en sentido contrario a las agujas del reloj.

Mientras se carga la batería, la indicación LED (21) de la estación de carga (19) se ilumina en rojo.

Si la indicación LED (21) de la estación de carga (19) se ilumina en verde, esto indica que la batería está completamente cargada. Después de completarse la carga, el robot cortacésped reanuda el trabajo o permanece en la estación de carga (19) hasta la siguiente margen de tiempo programado para trabajar.

Si hay un obstáculo en el alambre delimitador (18) al volver a la estación de carga (19), el robot cortacésped se detiene frente al obstáculo después de varios intentos y no puede volver a la estación de carga (19). Retirar todos los obstáculos del alambre delimitador (18).

Si la temperatura de la batería supera los 45 °C, el proceso de carga se interrumpe para evitar que se dañe la batería. Una vez que la temperatura ha vuelto a bajar, el proceso de carga continúa automáticamente.

Si la temperatura del mando del robot cortacésped supera los 65 °C, el robot vuelve a la estación de carga (19). Después de que la temperatura

haya bajado de nuevo, el trabajo se reanuda según los ajustes. Si la batería se agota antes de que el robot cortacésped vuelva a la estación de carga (19), ya no podrá ponerse en marcha. Llevar el robot cortacésped a la estación de carga (19) y dejar el interruptor principal (7) encendido. El robot cortacésped se carga automáticamente.

5.5 Alambre delimitador

¡ATENCIÓN! ¡El corte de los alambres delimitadores y los daños consiguientes no los cubre la garantía!

5.5.1 Colocación del alambre delimitador

El alambre delimitador (18) se puede colocar tanto sobre el suelo como en el suelo. Si el suelo es duro o seco, los ganchos de amarre (14) pueden romperse cuando se clavan. Regar el césped antes de instalar el alambre delimitador si el suelo está muy seco.

- **Instalación sobre el suelo**
Colocar el alambre delimitador (18) firmemente en el suelo y sujetarlo con los ganchos de amarre suministrados (14) si no se desea escarificar o airear el césped más tarde. Todavía se puede ajustar la posición del alambre delimitador durante las primeras semanas de uso del robot cortacésped. Después de algún tiempo, sin embargo, el alambre delimitador estará cubierto de hierba y ya no estará visible. Instalar el alambre delimitador con una distancia máxima de 1 m entre los ganchos de amarre (14). Reducir la distancia entre los ganchos de amarre en las partes desiguales del césped. Evitar las situaciones en las que el alambre no toque el suelo. Asegurarse de que el robot cortacésped no pueda cortar el alambre delimitador.
- **Instalación en el suelo**
Enterrar el alambre delimitador con una profundidad de hasta 5 cm. De este modo se evita que se dañe el alambre delimitador (18), por ejemplo al escarificar o airear.

¡Advertencia!

Reservar 1 m de alambre en la parte trasera de la estación de carga para hacer correcciones posteriores.

5.5.2 Áreas estrechas

Si el césped presenta un área estrecha, el robot cortacésped puede trabajar en ella siempre y cuando dicha área tenga al menos 1,4 m de ancho (80 cm entre los cables delimitadores) y un máximo de 8 m de largo. (Fig. 3)

5.5.3 Distancia al borde del jardín

Cuando el robot cortacésped se acerca a un alambre delimitador (18), esto lo detectan los sensores en la parte delantera del robot. Sin embargo, antes de que el robot cortacésped se dé la vuelta, se pasa del alambre delimitador (18) hasta 30 cm. Es preciso tenerlo en cuenta al planificar el área de corte. (Fig. 6a)

5.5.4 Colocación del alambre en las esquinas

Evitar colocar el alambre delimitador (18) en las esquinas en un ángulo recto (90°). Para asegurarse de que el robot cortacésped no vaya mucho más allá del alambre delimitador (18), colocar en su lugar el alambre delimitador (18) como se muestra en la fig. 6b.

5.5.5 Cálculo de la pendiente del césped

El robot cortacésped puede superar pendientes de hasta el 35%. Por lo tanto, evitar pendientes más empinadas. La pendiente se puede determinar con la altura superada en la distancia. (Fig. 6c)

Ejemplo: $a/b = 35 \text{ cm}/100 \text{ cm} = 35 \%$

5.5.6 Instalación del alambre delimitador en pendientes

En las pendientes, el robot cortacésped puede resbalarse, especialmente a través de la hierba húmeda, y así pasar por encima del alambre delimitador (18). Por lo tanto, se recomienda prestar atención a los siguientes puntos (figura 6d):

- En la parte superior de un terreno inclinado, el alambre delimitador (18) no debe instalarse en pendientes con una inclinación superior al 35 %. Mantener una distancia de 30 cm con respecto a los obstáculos y los bordes del césped.
- En la parte inferior de un terreno inclinado, el alambre delimitador (18) no debe instalarse en pendientes con una inclinación superior al 17 %. Mantener una distancia de 40 cm con respecto a los obstáculos y los bordes del césped.

5.5.7 Vías y caminos pavimentados

- Separar los caminos elevados, superficies con gravilla o manto de corteza, parterres bajos o áreas similares. Colocar el alambre delimitador (18) a una distancia de al menos 30 cm. (Fig. 6e y 6g)
- Los caminos que están al ras del césped no se tienen que separar ya que el robot cortacésped puede simplemente pasar por

encima de ellos. El alambre delimitador (18) también puede colocarse sobre los caminos. (Fig. 6f y 6g)

5.5.8 Islas de delimitación

Proteger los obstáculos en la zona de corte mediante la creación de islas de delimitación. Esto puede prevenir una colisión con objetos sensibles, estanques de jardín, árboles, muebles, parterres de flores, etc. (Fig. 6h y 6i)

- Desenrollar el alambre delimitador (18) desde los bordes hacia los objetos a proteger.
- Fijar el alambre delimitador (18) con los ganchos de amarre (14) en el sentido de las agujas del reloj alrededor del objeto a proteger.
- Cercar completamente las islas de delimitación y devolver el alambre delimitador (18) al punto donde se dejó el borde del césped.
- La distancia entre las islas de delimitación debe ser de al menos 0,8 m. De lo contrario, conectar los objetos a una isla de delimitación común. (Fig. 6h)
- El alambre delimitador (18) hacia y desde la isla de delimitación se debe colocar en paralelo y muy cerca. - **¡Atención! Los alambres delimitadores (18) no deben cruzarse.** - Para ello, fijar los alambres delimitadores paralelos (18) junto con los mismos ganchos de amarre (14) al suelo. (Fig. 6i)
- En la zona de corte, el robot cortacésped sobrepasará los dos alambres delimitadores paralelos (18), pero se detendrá en los alambres delimitadores simples (18).

5.5.9 Obstáculos

- **Obstáculos con una altura superior a 10 cm (fig. 6j)**

Los obstáculos fijos de más de 10 cm de altura, como árboles, muros, vallas, muebles de jardín, etc., los detectan los sensores de colisión. Si el robot cortacésped choca con un obstáculo, se detiene, apaga la unidad de corte, da marcha atrás y gira para continuar el proceso de corte en otra dirección. Los obstáculos blandos, inestables y valiosos se deben proteger mediante una isla formada por alambre delimitador.

- **Piedras y obstáculos bajos**

Las piedras, rocas y obstáculos bajos por debajo de 10 cm en la zona de corte se deben proteger, de lo contrario el robot cortacésped puede pasar por encima de ellos. De lo contrario, el robot cortacésped podría dañarse y atascarse.

- **Árboles (fig. 6k)**

El robot cortacésped trata los árboles como obstáculos. Sin embargo, si las raíces de los árboles con una altura inferior a 10 cm sobresalen del suelo, se debe proteger esta zona. Esto evita que se dañen las raíces y el robot cortacésped. Mantener una distancia de al menos 30 cm entre el alambre delimitador (18) y el obstáculo.

5.5.10 Superficie principal y secundaria (fig. 6l)

Se denomina superficie secundaria (B) a una zona de trabajo que no está directamente conectada con la superficie principal (A), por ejemplo, a través de una superficie de césped o un camino. Para crear una superficie secundaria separada (B), colocar el alambre delimitador (18) desde la superficie principal (A) hasta la superficie secundaria (B) y luego de vuelta. El alambre delimitador (18) hacia y desde la superficie secundaria (B) se debe colocar en paralelo y muy cerca. - **¡Atención! Los alambres delimitadores (18) no deben cruzarse.** - Para ello, fijar los alambres delimitadores paralelos (18) junto con los mismos ganchos de amarre (14) al suelo. Para poder cortar el césped de la superficie secundaria (B), se deberá llevar manualmente el robot cortacésped a la superficie secundaria (B). Iniciar ahí el programa de corte deseado y seleccionar „Superficie secundaria“ en el submenú (véase „Ajustes del robot cortacésped“). El robot cortacésped no intentará seguir el alambre delimitador (18) en la superficie secundaria (B) hacia la estación de carga (19) cuando el nivel de carga de la batería esté bajo.

5.6 Conexión de la estación de carga

Completar la colocación de todo el alambre delimitador (18) antes de conectarlo a la estación de carga. Reservar 1 m extra de alambre delimitador (18) en cada extremo para permitir ajustes posteriores.

Pelar el alambre delimitador (18) en los extremos para conectarlo a la estación de carga (19) en una longitud de 10 a 15 mm con unos alicates pelacables.

Desenchufar el cable de la red antes de conectar el alambre delimitador (18) a la estación de carga (19). El alambre delimitador (18) hacia la parte delantera de la estación de carga (19) debe colocarse en la parte inferior de la estación de carga (19) hacia atrás mediante los sujetacables. Conectar este alambre delimitador (18) a la conexión negra de la izquierda. A continuación,

pasar el alambre delimitador posterior (18) por el agujero (alivio de tracción) de la zona de conexión y conectarlo a la conexión roja de la derecha (fig. 7a).

¡Atención! Los alambres delimitadores (18) no deben cruzarse

Realizar a continuación la conexión con la alimentación de corriente. La indicación LED (21) de la estación de carga (19) debería iluminarse constantemente en verde después de realizar correctamente la instalación. Si el LED no está encendido, comprobar primero las conexiones. Si el LED está encendido pero no está constantemente verde, consultar la tabla „Indicación de la estación de carga y reparación de fallos“ al final de este manual.

5.7 Conexión y comprobación de la instalación

En cuanto la indicación LED (21) de la estación de carga (19) se enciende en verde, la zona de corte está lista para el robot cortacésped. Asegurar primero que los ganchos de amarre (14) en el alambre delimitador (18) estén completamente clavados. Colocar el robot cortacésped a unos 3 m detrás de la estación de carga (19) delante del alambre delimitador (18). El robot cortacésped debe posicionarse en un ángulo de 90° con respecto al alambre delimitador (18) (fig. 7b). Encender el interruptor principal (7) (ON) (fig. 8). Desbloquear el robot cortacésped con el PIN (véase capítulo „Dispositivo de bloqueo / PIN“). Pulsar el botón „MODE“ (52). A continuación, elegir con las teclas de navegación (55) el punto „Ir a estación de carga“ y confirmar con la tecla „OK“ (56).

Pulsar la tecla „START“ (53) y cerrar a continuación la cubierta del display (23). Ahora el robot cortacésped sigue el alambre delimitador (18) en sentido contrario a las agujas del reloj. Observar el robot cortacésped durante todo el desplazamiento a lo largo del alambre delimitador (18) hasta que vuelva a la estación de carga (19). Si el robot tiene problemas en algunos lugares, corregir el alambre delimitador (18) si es necesario y repetir el procedimiento. La batería del robot se carga completamente. Si hay problemas con el acoplamiento, es posible que se tenga que reposicionar la estación de carga (19) lateralmente hasta que el acoplamiento funcione sin problemas.

Se puede detener el robot cortacésped en cualquier momento pulsando la tecla roja STOP (3).

Después de pulsar la tecla STOP (3), el robot se detiene y espera más instrucciones.

5.8 Fijación de la estación de carga

Después de garantizar el funcionamiento correcto del robot cortacésped y de encontrar una posición adecuada para la estación de carga (19), la estación de carga (19) se debe fijar con los tornillos de fijación (15). Atornillar completamente al suelo los tornillos de fijación (15) con ayuda de la llave hexagonal (22). (Fig. 7c)

5.9 Indicador de capacidad de batería

Pulsar el interruptor para acceder al indicador de capacidad de la batería. El indicador de capacidad de la batería muestra el estado de carga de la batería con 3 LED (figura 13b).

Si los 3 LED están iluminados:

La batería está completamente cargada.

Si están iluminados 1 o 2 LED:

La batería dispone de suficiente carga residual.

Si 1 LED parpadea:

La batería está vacía, es preciso cargarla.

Si todos los LED parpadean:

La temperatura de la batería es demasiado baja. Quitar la batería del aparato y dejarla durante un día a temperatura ambiente. Si vuelve a aparecer el fallo, la batería se ha descargado completamente y está defectuosa. Quitar la batería del aparato. Está prohibido emplear o cargar una batería defectuosa.

¡Atención!

Si se utiliza una batería Multi-Ah (por ejemplo, 4-6 Ah), ponerla siempre en la capacidad más alta. Puesto que la carga y descarga en el robot cortacésped se producen de manera cuidadosa, no es necesario utilizar la capacidad menor para prolongar la vida útil.

5.10 Cómo cargar la batería con el cargador

Durante el funcionamiento normal, la batería (A) del robot cortacésped se carga a través de la estación de carga (19). Para el uso independiente de la batería (A) de la serie Power-X-Change, también se puede cargar en el cargador externo Power-X-Charger. **¡Atención!** - Dependiendo del modelo, es posible que el cargador (fig. 13a/pos. B) no esté incluido en el volumen de entrega del robot cortacésped.

1. Comprobar que la tensión de red coincida

con la especificada en la placa de identificación del aparato. Introducir el enchufe del cargador (A) en la toma de corriente. El LED verde empieza a parpadear.

2. Encajar la batería (B) en el cargador (A) (fig. 13a).
3. El apartado „Indicación cargador“ incluye una tabla con los significados de las indicaciones LED del cargador.

Es posible que la batería se caliente durante el proceso de carga. Esto es normal.

En caso que no sea posible cargar la batería, comprobar que

- exista tensión de red en el enchufe
- exista buen contacto entre los contactos de carga.

En caso de que todavía no fuera posible cargar la batería, rogamos enviar

- el cargador
- y la batería

a nuestro servicio de asistencia técnica.

Para realizar un envío adecuado, ponerse en contacto con nuestro servicio de asistencia técnica o con el punto de venta en el que se compró el aparato.

Para el envío o la eliminación de baterías o del aparato, estos deben embalarse por separado en bolsas de plástico para evitar cortocircuitos e incendios.

Es preciso recargar siempre a tiempo la batería para procurar que dure lo máximo posible. Hacerlo es imprescindible también en cuanto se detecta que disminuye el rendimiento del aparato. No descargar jamás la batería por completo. Esto podría provocar un defecto en la batería.

6. Manejo

6.1 Interruptor principal

El robot cortacésped está dotado de un interruptor principal (7). Encender (ON) y apagar (OFF) el robot cortacésped con el interruptor principal (7) (fig. 8). Después de encender el robot cortacésped, se bloquea con el PIN.

6.2 Panel de mando

El robot cortacésped viene programado en la fábrica donde se han hecho los ajustes estándar. Sin embargo, de ser necesario se pueden cambiar. Aunque los ajustes de fábrica son adecuados para la mayoría de los jardines, es preciso familiarizarse con las opciones disponibles.

Explicación del panel de mando con indicación LCD (fig. 9a)

50. Display LCD
51. Tecla „SET“ – Tecla de ajuste
52. Tecla „MODE“ – Tecla del programa de corte
53. Tecla „START“ - Tecla de inicio
54. Tecla „BACK“ - Tecla de volver
55. Teclas de navegación
56. Tecla „OK“ - Tecla de confirmación

Explicación de los símbolos que aparecen en el display LCD (fig. 9b):

60. Intensidad de señal de la conexión a la red
61. Detección de señal alambre delimitador
62. Estado del sensor de lluvia
63. Estado de la batería
64. Corte manual del césped
65. Mando horario
66. Mando SMART
67. Regresar a la estación de carga

6.3 Ajuste de la altura de corte

¡Atención! El ajuste de la altura de corte debe efectuarse únicamente tras haber apagado el robot cortacésped. Para ello, pulsar la tecla roja STOP (3). Mediante el ajuste de la altura de corte (4), el robot cortacésped permite un ajuste continuo de la altura de corte entre 20 y 60 mm, que se puede leer en la escala.

Si la altura del césped supera los 60 mm, hay que acortar el césped a al menos 60 mm para no cargar excesivamente el robot y reducir la eficiencia de funcionamiento. Usar para ello un cortacésped convencional o una recortadora.

Cuando la instalación está completa, la altura de corte se puede adaptar usando el ajuste de la altura de corte (4). Empezar siempre con una altura de corte más alta y reducir en pequeños pasos hasta la altura deseada.

6.4 Dispositivo de bloqueo / PIN

El dispositivo de bloqueo impide el uso no autorizado del robot cortacésped sin un código válido. Para ello, debe introducir un código de seguridad personal de cuatro dígitos.

Desbloqueo

Antes de poner en marcha el robot cortacésped, se debe introducir el PIN correcto (PIN estándar: „0-0-0-0“). Introducir el PIN con ayuda de las teclas de navegación (55).

PIN estándar:	Nuevo PIN:
0 0 0 0	- - - -

Cambio del PIN

Para cambiar el PIN, proceder como sigue:

1. Desbloquear el panel de mando.
2. Pulsar primero la tecla „SET“ (51) para realizar ajustes.
3. Navegar por el menú del display LCD (50) con las teclas de navegación (55) hasta el punto „General“ y luego „Código PIN“
4. Primero introducir el PIN actual (PIN estándar: 0-0-0-0) con las teclas de navegación (55).
5. A continuación, con ayuda de las teclas de navegación (55), introducir el PIN personal.
6. Confirmar los ajustes realizados.
7. Repetir los pasos 5 y 6 para confirmar el nuevo PIN.
8. ¡Atención! ¡Anotar el nuevo PIN!

Solicitar PIN en caso de pérdida

Tener a mano el recibo y el número de serie del robot cortacésped. ¡Se necesita para obtener el PIN!

Variante A:

1. En el estado de bloqueo, pulsar el botón „SET“ (51) durante 6 segundos.
2. En el display (50) se muestra ahora el PUK.
3. Ponerse en contacto con el servicio de atención al cliente para obtener el PIN.

Variante B:

1. Introducir en la conexión USB (24) un lápiz de memoria USB como se muestra en la figura 11.
2. Encender el interruptor principal (7) (ON).
3. El robot cortacésped almacena automáticamente el PUK en el lápiz de memoria USB y se oye un pitido al final del proceso.
4. Retirar el lápiz de memoria USB. Leer los datos del lápiz de memoria USB en un ordenador. El robot cortacésped crea un archivo de texto (*.txt). Este archivo contiene un PUK, un código personal. Ponerse en contacto con el servicio de atención al cliente para obtener el PIN.

6.5 Ajustes del robot cortacésped

En el menú principal del display LCD (50) se encuentran los ajustes actuales de la fecha y la hora del robot cortacésped, así como el nivel de carga actual. De igual manera, el estado del sensor de lluvia, de la señal del cable y del programa de corte seleccionado se muestra en la barra de herramientas. A través del panel de mando, se pueden realizar los ajustes en el robot cortacésped con la tecla „SET“ (51) e iniciar el robot cortacésped con diferentes programas de corte con la tecla „MODE“ (52). Cambiar a la posición deseada con las teclas de navegación (55) para realizar los ajustes. Pulsar la tecla „BACK“ (54) para abandonar el menú en cuestión.

Ajustes - tecla „SET“ (51)

Con la tecla „SET“ (51) se pueden llevar a cabo ajustes básicos en el robot cortacésped. Con ayuda de las teclas de navegación (55), cambiar al punto deseado y confirmar o descartar los ajustes realizados con la tecla „OK“ (56) o la tecla „Back“ (54).

• Zona

En el caso de jardines con muchos rincones, el robot cortacésped puede tener problemas para acceder a cada área y cortar todo el césped. En este caso, se pueden seleccionar varios puntos de inicio en el alambre delimitador (18). Esto permite al robot cortacésped llegar incluso a las zonas más inaccesibles del jardín. El robot cortacésped cubrirá la distancia seleccionada en el alambre delimitador (18) e iniciará su proceso de corte en esta zona (fig. 6m). Utilizar las teclas de navegación (55) para desplazarse a la posición deseada que se desea cambiar y establecer la distancia y la frecuencia respectivas. La estación de carga (19) se define automáticamente como punto de salida 1. Los otros dos puntos de salida se pueden seleccionar libremente. Medir para ello la distancia entre la estación de carga (19) y el punto de salida en el sentido de las agujas del reloj a lo largo del alambre delimitador (18). A través de la frecuencia se podrá determinar cuántas veces comienza el robot cortacésped su trabajo desde la estación de carga (19) o desde los respectivos puntos de salida.

• Cortar bordes

Para que el césped de los bordes quede bien cortado, se puede activar el ajuste „Corte bordes“. Asimismo se puede ajustar la frecuencia del corte de césped en los bordes, es decir con qué ritmo se ha de cortar el

borde del césped al comenzar la ventana de trabajo, antes de que el robot cortacésped inicie el funcionamiento de corte. El robot cortacésped comienza su proceso de corte cada 7 días de trabajo cortando una vez a lo largo de todo el alambre delimitador.

- **Memoria de fallos**
Recibirá información sobre los últimos mensajes de fallo del robot cortacésped.
- **Sensor de lluvia**
El sensor de lluvia (5) se puede programar mediante este ajuste. El ajuste predeterminado de fábrica del sensor es „ON“. Usted puede activar o bien desactivar el sensor de lluvia (5) y ajustar su tiempo de retardo. El tiempo de retardo define el tiempo que el robot cortacésped sigue permaneciendo en la estación de carga (19) tras secarse el sensor de lluvia (5).
- **Desde la estación**
Se puede ajustar el trayecto de vuelta que el robot cortacésped recorre desde la estación de carga (19). El robot cortacésped se desplaza primero hacia atrás, conforme a la distancia ajustada, antes de girar hacia la superficie de corte o bien de desplazarse en dirección a su punto de partida. Es preciso asegurarse de que el robot cortacésped no abandone la zona de corte debido al trayecto de vuelta ajustado.
- **General**
 - **Código PIN:** Se puede cambiar el PIN del robot cortacésped y utilizar un PIN personal. Para ello, proceder como se describe en el capítulo „Dispositivo de bloqueo / PIN“.
 - **¡Atención!** Anotar el nuevo PIN.
 - **Fecha y hora:** Utilizar las teclas de navegación (55) para desplazarse a la posición adecuada y realizar los ajustes deseados.
 - **Idioma:** Utilizar las teclas de navegación (55) para cambiar al idioma deseado.
 - **Revisión del software:** Aquí está indicada la versión actual del software del robot cortacésped.
- **Ajustes de fábrica:** Restablecer el robot cortacésped al estado de suministro.

Programas de corte – Tecla „MODE“ (52)

Utilizar las teclas de navegación (55) para cambiar al programa de corte deseado para iniciarlo.

- **Manual**
En el modo manual se puede iniciar el robot cortacésped de forma única con diferentes programas de corte.
Se puede elegir entre la superficie principal y

la superficie secundaria. Se puede encontrar información más detallada sobre las dos superficies en el capítulo „Puesta en marcha“ en el apartado „Alambre delimitador“.

- Corte del césped

Iniciar el robot cortacésped para cortar el césped y el robot cambia al modo de funcionamiento normal con el horario programado.

- Corte de bordes

Colocar el robot cortacésped cerca del alambre delimitador (18) o poner en marcha el robot mientras está en la estación de carga (19). El robot cortacésped sigue el alambre delimitador (18) con la unidad de corte encendida en el sentido de las agujas del reloj hasta la parte trasera de la estación de carga (19). A continuación, el robot cortacésped vuelve a la estación de carga (19) si no hay ningún margen de trabajo activo.

- Spot Mowing

Puede suceder que el robot no corte suficientemente bien algunas áreas. Colocar el robot en una posición deseada y ponerlo en marcha. El robot cortacésped comenzará a cortar el césped en forma de espiral hasta que encuentre un obstáculo o el alambre delimitador (18). A continuación, el robot cortacésped vuelve a la estación de carga (19) si no hay ningún margen de trabajo activo.

- **Horario**

Utilizar las teclas de navegación (55) para cambiar al día de la semana correspondiente en el que se desean realizar los ajustes. El robot cortacésped empezará a cortar el césped automáticamente el día correspondiente de la semana a la hora fijada en el modo de funcionamiento normal. A la hora de ajustar el tiempo de corte, se recomienda un valor orientativo de 8 horas diarias por 500 m². En función del tamaño del jardín y de la complejidad se deberá adaptar el tiempo de trabajo seleccionado.

- **Ir a estación de carga**

Enviar el robot cortacésped de vuelta a la estación de carga (19). El robot cortacésped busca el alambre delimitador (18) y lo sigue en sentido contrario a las agujas del reloj hasta la estación de carga (19). Aquí no se puede utilizar la opción de la superficie secundaria.

6.6 Control del robot cortacésped

Proceso de arranque

1. Pulsar la tecla STOP (3) y abrir completamente la cubierta del display (23).
2. Desbloquear el panel de mando (2).
3. Seleccionar el programa de corte deseado y la superficie de trabajo correspondiente con la tecla „MODE“ (52).
4. Pulsar la tecla „START“ (53).
5. Cerrar la cubierta del display (23).

El robot cortacésped trabaja ahora de acuerdo a la configuración de tiempo de corte. Durante las horas de trabajo el nivel de carga de la batería se muestra a través y en el display LCD (50). Tan pronto como el nivel de carga de la batería baja al 30%, el robot cortacésped regresa automáticamente a la estación de carga (19).

Cancelación del proceso de corte

1. Pulsar la tecla STOP (3) para detener el robot cortacésped de inmediato.
2. Abrir completamente la cubierta del display (23).
3. Desbloquear el panel de mando (2).
4. Pulsar la tecla „MODE“ (52) y seleccionar „Ir a estación de carga“ para enviar el robot cortacésped de vuelta a la estación de carga (19) a lo largo del alambre delimitador (18).
5. Pulsar la tecla „START“ (53).
6. Cerrar la cubierta del display (23).

Estado „STOP“:

Pulsando la tecla STOP (3), el robot cortacésped queda en estado „STOP“, el cual se muestra en el display LCD (50). El robot cortacésped pausa su funcionamiento de corte hasta que dicho estado se vuelve a cancelar.

Tras desbloquear el panel de mando (2) aparece una ventana que propone cancelar el estado „STOP“. El estado queda cancelado al confirmar. De lo contrario, el robot cortacésped permanece parado. Si el robot cortacésped es puesto en marcha o enviado de vuelta a la estación de carga (19), el estado „STOP“ también quedará cancelado. Cerrar la cubierta del display (23).

6.7 Control del robot cortacésped con ayuda de la app

La app permite disponer de múltiples opciones de ajuste para el robot cortacésped, además de acceder a estadísticas y al estado actual. El robot cortacésped se puede poner en marcha tanto manualmente como a intervalos de trabajo espe-

cificados. Con la app se dispone adicionalmente del modo SMART, en el que el robot cortacésped determina autónomamente su intervalo de trabajo en función de los datos meteorológicos. La app muestra mensajes de error y advertencias durante el funcionamiento, pudiendo informar al usuario mediante el envío de notificaciones push. Finalizar primero el registro del robot cortacésped para usar todas las funciones de la app.

6.7.1 Cómo descargar la app

Primero descargar la app de Einhell para el robot cortacésped en el smartphone. Se puede acceder a la app de Einhell a través del siguiente enlace y código QR:

iOS: <http://qr.einhell.com/12e103ce>



Android: <http://qr.einhell.com/176c0443>



6.7.2 Registro del robot cortacésped

El aparato dispone de una función IoT (Internet de las cosas). El robot cortacésped puede conectarse a la red de telefonía móvil disponible a través de un chip SIM integrado, por lo que es independiente de una conexión Bluetooth o WLAN. Durante los primeros 5 años no se tiene que pagar por el uso del robot cortacésped en la red móvil, ya que está cubierto por el precio de compra. La información sobre el plazo restante y una posible prolongación puede consultarse a través de la app. La función viene desactivada de fábrica y el robot cortacésped intentará conectarse a la red, apareciendo tachado el símbolo de conexión en el display LCD (50). Para activar el robot cortacésped, seguir las instrucciones de la app.

Si la conexión con la red se ha establecido con éxito se mostrará en el display LCD (50); las versátiles opciones de configuración y funciones de la app quedarán disponibles. Es preciso asegurarse de que el robot cortacésped y el smart-

phone tengan una conexión segura a Internet cuando se realice la configuración de la app. Para el funcionamiento automático del robot cortacésped con el modo SMART en un intervalo de tiempo de trabajo programado, solo es preciso que el robot cortacésped esté conectado a Internet.

6.7.3 Cómo restablecer el registro

El robot cortacésped se deberá restablecer y registrar a nombre del propietario si el símbolo de conexión no apareciera tachado en el display LCD (50) cuando el robot cortacésped se ponga en marcha por primera vez. Contactar para ello con nuestro servicio de atención al cliente y tener a mano el recibo y el número de serie del robot cortacésped.

6.8 Funcionamiento del robot cortacésped

El robot cortacésped ofrece muchos modos de funcionamiento, lo que permite operarlo de diferentes maneras. La app permite disponer de múltiples opciones de ajuste del robot cortacésped, así como acceder a estadísticas y a su estado actual. Además, la app le muestra mensajes de error y advertencias durante el funcionamiento. Se puede manejar el robot cortacésped tanto manualmente en el panel de mando (2) del robot como con la ayuda de la app.

6.8.1 Corte manual del césped

Iniciar el robot cortacésped de manera manual a través de la app. El robot cortacésped comienza a cortar el césped durante exactamente un ciclo hasta que el nivel de carga de la batería descienda por debajo del 30 %. A continuación, el robot cortacésped regresará a la estación de carga (19), finalizando su proceso de trabajo. De este modo, el robot cortacésped es operado de manera completamente manual, sin comenzar a cortar el césped a un intervalo de tiempo ajustado.

6.8.2 Mando horario

Las teclas de navegación (55) en el robot cortacésped permiten configurar el horario. De este modo, el robot corta de forma autónoma el césped a las horas indicadas. Los ajustes pueden efectuarse igualmente en la app y ser transmitidos al robot cortacésped.

6.8.3 Mando SMART

El modo SMART del robot cortacésped posibilita un funcionamiento automático con tiempos de servicio optimizados para su jardín y las condiciones meteorológicas actuales. El correspondiente intervalo de trabajo es adaptado por el robot

cortacésped de manera autónoma e individual en función del día. Es preciso asegurarse de que el robot cortacésped disponga de conexión a la red en todo momento. Para poder utilizar el modo SMART se necesitan primero algunos datos específicos. Realizar a tal efecto los ajustes correspondientes en la app:

- **Información de ubicación:** Esta información permite acceder a datos meteorológicos específicos de la ubicación y el robot cortará adaptándose a las condiciones meteorológicas.
- **Intensidad:** Indicar la intensidad con la que el robot ha de cortar el césped. Esto depende del crecimiento del césped. Comenzar primero con una intensidad reducida y, dado el caso, adaptarla.
- **Superficie de corte:** Indicar la superficie de corte estimada. Solo es relevante la superficie de corte en la que el robot cortacésped se ha de mover.
- **Horario:** Definir intervalos en los que el robot no haya de cortar césped. Puede resultar conveniente limitar respectivamente los tiempos de corte.

El robot cortará el césped preferentemente durante el día para evitar el alcance de animales nocturnos y/o crepusculares como, p. ej., erizos. El robot cortacésped calcula su horario individual de manera continua valiéndose de los datos indicados.

6.8.4 Mensajes de error y advertencias

Comprobar regularmente la app para recibir mensajes de error y advertencias. Se reciben mensajes de error, avisos y recordatorios a través de una notificación push en el smartphone. Si no se desea, se puede ajustar la configuración de las notificaciones en la app. Asegurarse de que los datos de fondo de la app Einhell estén activados en el smartphone y que este tenga una conexión a Internet activa.

7. Mantenimiento, limpieza y pedido de piezas de repuesto

¡Peligro!

Antes de realizar cualquier trabajo de limpieza y mantenimiento, el aparato se debe desconectar de la fuente de alimentación. Para ello, retirar el enchufe de la toma de corriente y apagar el aparato (OFF) con el interruptor principal (7) (fig. 8). Sacar asimismo la batería del robot cortacésped. ¡Cuidado! ¡Ponerse guantes de trabajo!

7.1 Limpieza

- Evitar al máximo posible que la suciedad y el polvo se acumulen en los dispositivos de seguridad, las rendijas de ventilación y la carcasa del motor. Frotar el aparato con un paño limpio o limpiarlo con aire comprimido manteniendo la presión baja.
- El robot cortacésped no debe limpiarse con agua corriente, especialmente a alta presión.
- Limpiar el aparato de forma periódica con un paño húmedo y un poco de jabón blando. No utilizar productos de limpieza o disolventes; ya que podrían deteriorar las piezas de plástico del aparato. Es preciso evitar que entre agua en el interior del aparato.
- Limpiar el robot cortacésped empleando cepillos y trapos.
- Controlar la movilidad de las cuchillas (10) y el disco portacuchillas (11).
- Para limpiar los contactos de carga del robot (1) y de la estación de carga (19), utilizar un limpiador de metales o papel abrasivo muy fino. Limpiarlos para asegurar un proceso de carga eficiente.

7.2 Mantenimiento

- Las cuchillas desgastadas o dañadas (10) y sus tornillos de fijación siempre deben ser reemplazados como juego.
- Cambiar las piezas desgastadas o que presenten daños. Cambiar las piezas desgastadas o que presenten daños.
- Es preciso limpiar y a continuación engrasar todas los componentes con rosca, así como las ruedas y los ejes con el fin de garantizar que tengan una larga vida útil.
- El cuidado regular del robot cortacésped garantiza no solo que tenga una larga vida útil y un mayor rendimiento, sino que también redunde en pro de la facilidad y eficiencia requeridas a la hora de cortar el césped.
- Los componentes más expuestos al desgaste son las cuchillas (10). Por eso, es muy importante examinar periódicamente el estado de las cuchillas (10) y su sujeción. Si se producen vibraciones excesivas del robot cortacésped, esto puede significar que las cuchillas (10) están dañadas o deformadas por los impactos. Si las cuchillas (10) están desgastadas o dañadas, deben ser reemplazadas inmediatamente.
- Controlar regularmente el patrón de corte del césped. Si las cuchillas están desafiladas, los hilos de hierba quedarán mal cortados. Esto puede hacer que el césped de la superficie

se seque ligeramente y se ponga marrón. Por lo tanto, cambiar las cuchillas regularmente para obtener un corte limpio y recto.

- Controlar la parte inferior del robot regularmente para ver si hay suciedad. Limpiar el robot cortacésped regularmente. Eliminar de inmediato la suciedad más visible.
- En las primeras semanas después de la puesta en marcha y el corte previo con un cortacésped convencional, puede ser que el robot se ensucie mucho. Por lo tanto, revisar la parte inferior del robot más a menudo durante este período.
- Cortar el césped en pequeños pasos para evitar que el robot se ensucie mucho.
- No es preciso realizar el mantenimiento de otras piezas en el interior del aparato.

7.2.1 Cambio de las cuchillas

Emplear únicamente cuchillas originales, de no ser así, no se garantiza el funcionamiento correcto ni la seguridad del aparato.

El robot está equipado con tres cuchillas (10) montadas en un disco portacuchillas (11). Estas cuchillas (10) tienen una vida de hasta 3 meses (si no se choca contra obstáculos). Reemplazar las tres cuchillas (10) al mismo tiempo para evitar cualquier deterioro de la eficiencia y el equilibrio de su aparato.

Para cambiar las cuchillas (10), proceder de la siguiente manera (fig. 12) - ¡Atención! - Llevar guantes de protección:

1. Bloquear con ayuda de un destornillador la rotación del disco portacuchillas (11). Para ello, introducir el destornillador a través de los orificios previstos en el disco portacuchillas (11) y el peine protector.
2. Soltar los tornillos de fijación
3. Retirar las cuchillas (10) y reemplazarlas por otras nuevas. Sustituir las tres cuchillas (10) siempre como juego.
4. A continuación, volver a apretar el tornillo de sujeción. Asegurarse de que las nuevas cuchillas (10) puedan girar libremente.

Es preciso realizar regularmente un control completo del cortacésped eliminando y eliminar los acumulados. Comprobar siempre el estado de las cuchillas (10) antes de cada comienzo de temporada. Ponerse en contacto con el departamento de reparaciones de nuestro servicio de atención al cliente. Utilizar únicamente piezas de recambio originales.

7.2.2 Actualización del software

Si se desea actualizar el software, copiar el nuevo software en un lápiz de memoria USB vacío (de ser necesario, formatearlo antes). Asegurarse de que la batería esté completamente cargada antes de seguir estos pasos.

1. Colocar el robot en el área de corte. El robot cortacésped no debe estar en la estación de carga durante la actualización del software.
2. Conectar un lápiz de memoria USB al puerto USB como se muestra. (Fig. 11)
3. Encender el interruptor principal (7) (ON).
4. El robot cortacésped inicia ahora la actualización del software y muestra el estado actual.
5. Una vez completado el proceso de actualización, retirar el lápiz de memoria USB y reiniciar el robot cortacésped a través del interruptor principal (7).

7.2.3 Reparación del alambre delimitador

Si el alambre delimitador (18) se corta en cualquier punto, utilizar los conectores del cable (16) suministrados para su reparación. Para ello, inserte ambos extremos del alambre cortado (18) en el conector del cable (16) y unirlos con la ayuda de unos alicates. Conectar el enchufe y la toma de corriente. A continuación, comprobar el funcionamiento mediante el indicador LED (21) en la estación de carga (19).

7.3 Pedido de piezas de recambio:

Al solicitar recambios se indicarán los datos siguientes:

- Tipo de aparato
- No. de artículo del aparato
- No. de identidad del aparato
- No. del recambio de la pieza necesitada.

Encontrará los precios y la información actual en www.Einhell-Service.com

Cuchillas de repuesto, núm. de art.: 34.140.20

8. Almacenamiento

Cargar completamente la batería antes de guardarla durante el invierno y apagar el robot cortacésped (OFF) con el interruptor principal (7). Sacar la batería del aparato. Desconectar la fuente de alimentación (13) de la alimentación de corriente y la estación de carga (19). El alambre delimitador (18) puede dejarse fuera durante el invierno. Sin embargo, asegurarse de que las conexiones estén protegidas contra la corrosión.

Para ello, separar las conexiones del alambre delimitador (18) de la estación de carga (19).

Guardar el aparato y sus accesorios en un lugar oscuro, seco, protegido de las heladas e inaccesible para los niños. La temperatura de almacenamiento óptima se encuentra entre los 5 y 30 °C. Guardar el aparato en su embalaje original.

9. Transporte

- Apagar el aparato (OFF) con el interruptor principal (7). (Fig. 8)
- Poner los dispositivos de protección para el transporte (en caso de existir).
- Proteger el aparato contra daños y fuertes vibraciones, especialmente durante el transporte en vehículos.
- Asegurar el aparato para que no se resbale ni se vuelque.
- Transportar el robot por el asa de transporte (6) con el disco portacuchillas (11) alejado del cuerpo.

10. Eliminación y reciclaje

El aparato está protegido por un embalaje para evitar daños producidos por el transporte. Este embalaje es materia prima y, por eso, se puede volver a utilizar o llevar a un punto de reciclaje. El aparato y sus accesorios están compuestos de diversos materiales, como, p. ej., metal y plástico. Los aparatos defectuosos no deben tirarse a la basura doméstica. Para su eliminación adecuada, el aparato debe entregarse a una entidad recolectora prevista para ello. En caso de no conocer ninguna, será preciso informarse en el organismo responsable del municipio.

11. Indicación de la estación de carga y reparación de fallos

Indicación LED (21)	Descripción	Solución
OFF	- Sin alimentación de corriente	- Comprobar la alimentación de corriente
Se enciende en verde	- Listo para cortar el césped - Batería cargada completamente - Alambre delimitador (18) conectado	
Parpadea en verde	- Alambre delimitador (18) cortado	- Inspeccionar el alambre (18) para ver si está roto
Se enciende en verde	- La batería se está cargando	- Esperar a que la batería esté completamente cargada.

12. Indicación del robot cortacésped y reparación de fallos

Mensaje de fallo del robot cortacésped en el display LCD (50)

Fallo	Posibles causas	Solución
Sin señal	- Alambre delimitador mal conectado - Sin alimentación de corriente - Alambre delimitador (18) cortado	Comprobar que la indicación LED (21) de la estación de carga (19) se ilumine en verde - Asegurarse de que el alambre delimitador (18) esté correctamente posicionado y centrado bajo la estación de carga (19). - Comprobar la posición de la estación de carga (19).
Fuera	- Alambre delimitador mal conectado - Robot fuera del área de corte	- Asegurarse de que el alambre delimitador (18) esté correctamente posicionado y centrado bajo la estación de carga (19). - Asegurar que el robot se encuentre en el área de corte.
Fallo batería	- Se ha producido un fallo de batería en el robot cortacésped - La batería no se puede cargar - La batería ha llegado al final de su vida útil	- Asegurarse de que la batería esté bien montada. - Comprobar que el interruptor principal (7) esté encendido (ON) mientras el robot cortacésped se encuentra en la estación de carga (19). - Comprobar la posición de la estación de carga (19). De ser necesario, sustituir la batería.

Mensaje de fallo del robot cortacésped en el display LCD (50)

Fallo	Posibles causas	Solución
Fallo de temperatura de la batería	<p>Temperatura de la batería demasiado alta / demasiado baja o temperatura excesiva del mando</p> <ul style="list-style-type: none"> - Si la temperatura de la batería supera los 65 °C, el robot cortacésped vuelve a la estación de carga (19). - Si la temperatura de la batería es superior a 45 °C o inferior a 0 °C, el proceso de carga se detiene y el robot espera en la estación de carga (19). 	<ul style="list-style-type: none"> - En verano, cambiar las horas de trabajo a las primeras horas de la mañana y evitar operar el robot durante las horas de calor. - Después de que la batería o el mando se haya enfriado hasta el rango de temperatura permitido, el robot vuelve automáticamente al modo programado.
Subido	<ul style="list-style-type: none"> - El sensor de elevación se dispara continuamente durante 10 segundos 	<p>Pulsar la tecla STOP (3) para abrir la cubierta del display (23). Volver a iniciar el proceso de corte a través del panel de mando (2):</p> <ul style="list-style-type: none"> - Si este fallo aparece con frecuencia, comprobar si hay obstáculos de más de 10 cm en la zona de corte y retirar los obstáculos o separarlos de la zona de corte con el alambre delimitador (18).
Bloqueado	<ul style="list-style-type: none"> - Sensor de obstáculos activado varias veces en un minuto - Sensor de obstáculos permanentemente activado durante 10 segundos - Sensor de obstáculos activado tres veces durante el regreso a la estación de carga (19) 	<p>Pulsar la tecla STOP (3) para abrir la cubierta del display (23). Volver a iniciar el proceso de corte a través del panel de mando (2):</p> <ul style="list-style-type: none"> - Comprobar si el robot cortacésped está bloqueado por un obstáculo o atrapado entre árboles, arbustos, etc. Eliminar la obstrucción o evitar esta zona. - Si este fallo se produce con frecuencia, comprobar la colocación del alambre delimitador (18). Prestar especial atención a los ángulos estrechos, pasillos, vallas, rocas, etc. y ajustar la disposición del alambre delimitador (18) si es necesario. - Comprobar si la hierba está demasiado alta y el robot cortacésped está bloqueado. En este caso, cortar el césped a menos de 60 mm.
Demasiado cerca de estación	<ul style="list-style-type: none"> - Robot cortacésped enviado demasiado cerca de vuelta a la estación de carga (19). 	<p>Pulsar la tecla STOP (3) para abrir la cubierta del display (23). Volver a iniciar el proceso de corte a través del panel de mando (2):</p> <ul style="list-style-type: none"> - El robot cortacésped se debería enviar de vuelta a la estación de carga (19) con una distancia mínima de 2 m.

Mensaje de fallo del robot cortacésped en el display LCD (50)

Fallo	Posibles causas	Solución
Caído	<ul style="list-style-type: none"> - Robot cortacésped inclinado permanentemente durante 10 segundos - Robot inclinado en una dirección por un período más largo 	<p>Pulsar la tecla STOP (3) para abrir la cubierta del display (23). Volver a iniciar el proceso de corte a través del panel de mando (2):</p> <ul style="list-style-type: none"> - Llevar el robot cortacésped a una superficie plana y reiniciarlo. - Si el robot cortacésped se inclina debido a una pendiente pronunciada en la zona de corte, ajustar el alambre delimitador (18) en consecuencia para evitar las pendientes pronunciadas.
Fallo rueda	<ul style="list-style-type: none"> - Las ruedas traseras (8) han sido levantadas por un obstáculo - Las ruedas traseras (8) pueden girar libremente puesto que el césped es irregular 	<p>Pulsar la tecla STOP (3) para abrir la cubierta del display (23). Volver a iniciar el proceso de corte a través del panel de mando (2):</p> <ul style="list-style-type: none"> - Llevar el robot cortacésped a una superficie plana y reiniciarlo
Fallo botón STOP	La cubierta del display (23) está abierta, pero no se ha activado la tecla STOP (3).	<p>Pulsar la tecla STOP (3) para abrir la cubierta del display (23). Volver a iniciar el proceso de corte a través del panel de mando (2):</p> <ul style="list-style-type: none"> - Comprobar que la cubierta del display (23) puede abrirse y cerrarse libremente con la tecla STOP (3). - Comprobar que la tecla STOP (3) funcione correctamente.
PCB sobretemperatura	<p>Temperatura de la batería demasiado alta / demasiado baja o temperatura excesiva del mando</p> <ul style="list-style-type: none"> - Si la temperatura de la batería supera los 65 °C, el robot cortacésped vuelve a la estación de carga (19). - Si la temperatura de la batería es superior a 45 °C o inferior a 0 °C, el proceso de carga se detiene y el robot espera en la estación de carga (19). 	<ul style="list-style-type: none"> - En verano, cambiar las horas de trabajo a las primeras horas de la mañana y evitar operar el robot durante las horas de calor. - Después de que la batería o el mando se haya enfriado hasta el rango de temperatura permitido, el robot vuelve automáticamente al modo programado.
Lluvia	<ul style="list-style-type: none"> - El sensor de lluvia (5) se ha activado. 	<ul style="list-style-type: none"> - Esperar hasta que el robot cortacésped esté seco. - En el capítulo 5.2. se puede consultar una descripción detallada sobre el sensor.
Fallo sensor	<ul style="list-style-type: none"> - El robot cortacésped se ha detenido debido a un fallo de sensor 	Apagar (OFF) el interruptor principal (7) y volver a encenderlo (ON) para reiniciar el robot cortacésped.

Mensaje de fallo del robot cortacésped en el display LCD (50)

Fallo	Posibles causas	Solución
Fallo del motor/ sobrecorriente del motor	- El robot cortacésped se ha detenido debido a una sobrecorriente en el motor o un fallo en el mismo	Apagar (OFF) el interruptor principal (7) y volver a encenderlo (ON) para reiniciar el robot cortacésped. - Comprobar la altura de la hierba en la zona de corte y, si es necesario, cortar la hierba a menos de 60 mm con un cortacésped convencional. - Aumentar la altura de corte. Empezar siempre con una altura de corte más alta y reducir en pequeños pasos hasta la altura deseada. - Inspeccionar los discos portacuchillas (11) y las ruedas en busca de suciedad y limpiar dichas partes a fondo. - Revisar las ruedas traseras y el disco portacuchillas (11) para ver si hay bloqueos. Si no se pueden eliminar estos bloqueos, ponerse en contacto con el servicio de atención al cliente responsable.
Fallo servicio	- El robot cortacésped se ha detenido debido a un fallo de servicio	Apagar (OFF) el interruptor principal (7) y volver a encenderlo (ON) para reiniciar el robot cortacésped.

Localización de averías

Fallo	Posibles causas	Solución
El robot se encuentra en el área de corte. El robot segador no se puede encender.	- La tensión de la batería es demasiado baja - Fallo en el circuito de corriente o sistema electrónico	- Devolver el robot cortacésped a la estación de carga (19) para que se cargue. - Encender el interruptor principal (7) (ON). - Ponerse en contacto con servicio de asistencia técnica.
El robot cortacésped no puede entrar en la estación de carga.	- La estación de carga (19) no está correctamente instalada.	- Asegurar que el indicador LED (21) de la estación de carga (19) se ilumine en verde. - Asegurar que los alambres delimitadores (18) estén conectados a la estación de carga (19) y que el alambre delimitador delantero (18) esté centrado debajo de la estación de carga (19). - Asegurar que la estación de carga (19) esté correctamente posicionada.
El robot cortacésped se detiene o se desplaza de manera descontrolada en las inmediaciones de islas de delimitación.	- El alambre delimitador (18) no está bien instalado alrededor de las islas de delimitación.	- Adaptar la posición del alambre delimitador (18). - Asegurarse de que el alambre delimitador (18) no se cruce.

Localización de averías

Fallo	Posibles causas	Solución
El robot cortacésped hace mucho ruido.	<ul style="list-style-type: none"> - Cuchillas (10) dañadas - Muchas sustancias extrañas se adhieren a las cuchillas (10) - El robot cortacésped empezó demasiado cerca de los obstáculos - El accionamiento de las cuchillas o el motor de accionamiento está dañado - Otras partes del robot dañadas 	<ul style="list-style-type: none"> - Cambiar las cuchillas (10). Las 3 cuchillas (10) se deben sustituir al mismo tiempo. - La eficiencia de funcionamiento del robot depende del afilado de las cuchillas (10). Por lo tanto, mantener las cuchillas (10) en buenas condiciones. - Desconectar el robot cortacésped de forma segura y usar guantes de trabajo mientras se limpian las cuchillas (10) para evitar lesiones por corte. - Dejar reparar o sustituir el motor por el servicio de atención al cliente.
El robot cortacésped permanece en la estación de carga. El robot siempre vuelve a la estación de carga	<ul style="list-style-type: none"> - Ajustes equivocados del tiempo de trabajo - Batería vacía - Se ha disparado el sensor de lluvia - Temperatura de la batería elevada 	<ul style="list-style-type: none"> - Comprobar los ajustes del tiempo de trabajo. - El robot cortacésped comienza y termina su trabajo de acuerdo con el margen de tiempo programado. Fuera de dicho margen, el robot cortacésped permanece en la estación de carga (19).
El robot cortacésped se detiene en el alambre delimitador y no puede llegar a la estación de carga.	<ul style="list-style-type: none"> - Batería vacía - La longitud del alambre delimitador (18) y, por tanto, la distancia a la estación de carga (19) es demasiado larga para la batería utilizada. 	<ul style="list-style-type: none"> - Retirar todos los obstáculos del alambre delimitador (18). Al colocar el alambre delimitador (18), asegurarse de que haya suficiente distancia con respecto a los obstáculos. - Utilizar una batería de mayor capacidad. - Atención: Si se utiliza una batería Multi-Ah (por ejemplo, 4-6 Ah) establecer la capacidad más alta. Puesto que la carga y descarga en el robot cortacésped se producen de manera cuidadosa, no es necesario utilizar la capacidad menor para prolongar la vida útil.

13. Indicación cargador

Estado de indicación		Significado y medida
LED rojo	LED verde	
Apagado	Parpadea	Listo para funcionamiento El cargador está conectado a la red y listo para el funcionamiento, la batería no está en el cargador
Encendido	Apagado	Carga El cargador carga la batería en modo rápido. Consultar el tiempo de carga necesario en el cargador. ¡Advertencia! En función de lo cargada que esté la batería, los tiempos de carga reales pueden diferir de los indicados.
Apagado	Encendido	La batería está cargada y está lista para utilizar. (READY TO GO) Después se cambia a carga lenta hasta que la batería esté completamente cargada. Para ello, dejar la batería en el cargador unos 15 minutos más. Medida: Sacar la batería del cargador. Desconectar el cargador de la red.
Parpadea	Apagado	Carga adaptada El cargador se encuentra en el modo de carga lenta. Por motivos de seguridad, en este modo la batería se carga con mayor lentitud y tarda más tiempo. Esto puede deberse a las siguientes causas: - Hace mucho tiempo que no se ha cargado la batería. - La temperatura de la batería no se encuentra dentro del rango óptimo. Medida: Esperar hasta que el proceso de carga haya finalizado, la batería puede seguir cargándose.
Parpadea	Parpadea	Fallo El proceso de carga ya no es posible. La batería está defectuosa. Medida: Está prohibido cargar una batería defectuosa. Sacar la batería del cargador.
Encendido	Encendido	Avería por temperatura La batería está demasiado caliente (p. ej. por radiación solar directa) o demasiado fría (por debajo de 0° C) Medida: Sacar la batería y guardarla durante 1 día a temperatura ambiente (aprox. 20° C).

Eliminación



Las herramientas eléctricas, baterías, accesorios y embalajes deberán someterse a un proceso de recuperación que respete el medio ambiente.

¡No arroje las herramientas eléctricas, acumuladores o pilas a la basura!

Este producto debe depositarse como residuo en un lugar de recogida adecuado para su reciclaje

Sólo para los países de la UE:

De acuerdo con la directiva europea 2012/19/UE sobre aparatos eléctricos y electrónicos de desecho y su realización en la legislación nacional y la directiva europea 2006/66/CE, las herramientas eléctricas que ya no son aptas para su uso y respectivamente los acumuladores/las pilas defectuosos o vacíos deberán ser recogidos por separado y reciclados de manera respetuosa con el medio ambiente.

En el caso de una eliminación inadecuada, los aparatos eléctricos y electrónicos pueden tener efectos nocivos para el medio ambiente y la salud humana debido a la posible presencia de sustancias peligrosas.

Sólo está permitido copiar la documentación y documentos anexos del producto, o extractos de los mismos, con autorización expresa de Einhell Germany AG.

Nos reservamos el derecho a realizar modificaciones técnicas

Información de servicio

En todos los países mencionados en el certificado de garantía disponemos de distribuidores competentes cuyos datos de contacto podrán consultar en dicho certificado. Dichos distribuidores están a su disposición para cualquier asunto relacionado con el servicio como reparación, suministro de piezas de repuesto y desgaste, o con respecto a los materiales de consumo.

Es preciso tener en cuenta, que las siguientes piezas de este producto se someten a desgaste natural o provocado por el uso o que se necesitan las siguientes piezas como materiales de consumo.

Categoría	Ejemplo
Piezas de desgaste*	Batería
Material de consumo/Piezas de consumo*	Cuchillas
Falta de piezas	

*¡no tiene por qué estar incluido en el volumen de entrega!

En caso de deficiencia o fallo, rogamos que lo registre en la página web www.Einhell-Service.com. Describa exactamente el fallo y responda siempre a las siguientes preguntas:

- ¿Ha funcionado el aparato en algún momento o estaba defectuoso desde el principio?
- ¿Le ha llamado algo la atención antes de surgir el fallo (indicio antes del fallo)?
- ¿Qué fallo de funcionamiento le parece que presenta el aparato (indicio principal)?
Describa ese fallo en el funcionamiento.

Certificado de garantía

Estimado cliente:

Nuestros productos están sometidos a un estricto control de calidad. No obstante, lamentaríamos que este aparato dejara de funcionar correctamente, en tal caso, le rogamos que se dirija a nuestro servicio de atención al cliente en la dirección indicada en la parte inferior de la presente tarjeta de garantía. Con mucho gusto le atenderemos también telefónicamente en el número de servicio indicado a continuación. Para hacer válido el derecho de garantía, proceda de la siguiente forma:

1. Estas condiciones de garantía van dirigidas exclusivamente a los consumidores, es decir, personas naturales que no desean emplear este producto en el marco de su actividad comercial ni autónoma. Estas condiciones de garantía regulan prestaciones adicionales de garantía que el fabricante abajo mencionado promete, de manera adicional a la garantía legal, a los compradores de sus nuevos aparatos. Las prestaciones de garantía que le corresponden conforme a ley no se ven afectadas por la presente. Nuestra prestación de garantía es gratuita para usted.
2. La garantía se extiende exclusivamente a defectos en un aparato nuevo del fabricante abajo mencionado adquirido por usted en la Unión Europea, ocasionados por fallos de material o de producción, y está limitada, según nuestra elección, a la reparación de los defectos o al cambio del aparato. Es preciso tener en consideración que nuestro aparato no está indicado para un uso comercial, profesional o en taller. Por lo tanto, no procederá un contrato de garantía cuando se utilice el aparato dentro del periodo de garantía en establecimientos industriales, comerciales o talleres, así como actividades similares. En caso de artículos de la línea „Professional“ no se aplica la exclusión del uso comercial, profesional o en taller.
3. Nuestra garantía no cubre:
 - Daños en el aparato ocasionados por la no observancia de las instrucciones de montaje o por una instalación no profesional, no observancia de las instrucciones de uso (como, p. ej., conexión a una tensión de red o corriente no indicada) o la no observancia de las disposiciones de mantenimiento y seguridad o por la exposición del aparato a condiciones anormales del entorno o por la falta de cuidado o mantenimiento.
 - Daños en el aparato ocasionados por aplicaciones impropias o indebidas (como, p. ej., sobrecarga del aparato o uso de herramientas o accesorios no homologados), introducción de cuerpos extraños en el aparato (como, p. ej., arena, piedras o polvo...), daños producidos por el transporte, uso violento o influencias externas (como, p. ej., daños por caídas).
 - Daños en el aparato o en piezas del aparato provocados por el desgaste natural, habitual o producido por el uso. Por ejemplo, las baterías están sometidas a un desgaste natural y debido a su estructura están diseñadas para un número de ciclos limitado. El desgaste se ve influenciado negativamente por las velocidades de carga, cargas demandadas, pero también por la exposición al calor, frío, vibración y sacudidas.
4. El periodo de garantía es de 2 años y comienza en la fecha de compra del artículo. Puede ampliar a 3 años su plazo de garantía si registra en nuestra web en los primeros 30 días desde la fecha de compra su artículo. El derecho de garantía vence una vez transcurrido el plazo de garantía. La reparación o cambio del aparato no conlleva una prolongación del plazo de garantía, ni un nuevo plazo de garantía. In para el artículo ni para las piezas de repuesto montadas. Esto también se aplica en el caso de un servicio in situ.
5. Para hacer efectivo su derecho a garantía, registre su aparato defectuoso en: www.einhell.es. Tenga a mano el recibo de compra o cualquier otro comprobante que acredite la compra del aparato nuevo. La garantía no cubre aquellos aparatos que se envíen sin el comprobante pertinente o sin la placa de identificación puesto que resulta difícil localizarlos. Si nuestra prestación de garantía incluye el defecto aparecido en el aparato, recibirá de inmediato un aparato reparado o nuevo de vuelta.
6. Si ha trasladado el aparato a otro país de la Unión Europea distinto al país en el que ha adquirido el aparato, prestaremos el servicio de garantía a través de un distribuidor local. En caso de traslado fuera de la Unión Europea desaparecerá el derecho de garantía.

Naturalmente, también solucionaremos los defectos del aparato que no se encuentren comprendidos o ya no se encuentren dentro del periodo de garantía.

Para ello, consulte en nuestro mail de servicio postventa-es@einhell.com como tiene que proceder.

Servicio tecnico: Comercial Einhell S.A., Rua da Aldaia, 225, Apartado 2100, 4410-459 Arcozelo VNG

Sisällysluettelo

1. Turvallisuusmääräykset
2. Laitteen kuvaus ja toimituksen laajuus
3. Määräysten mukainen käyttö
4. Tekniset tiedot
5. Käyttöönotto
6. Käyttö
7. Puhdistus, huolto ja varaosatilaus
8. Säilytys
9. Kuljetus
10. Käytöstäpoisto ja uusiokäyttö
11. Latausaseman näyttö ja vianpoisto
12. Ruohonleikkuurobotin näyttö ja vianpoisto
13. Latauslaitteen näyttö



Vaara! - Tapaturmavaaran vähentämiseksi lue käyttöohje

Lapset eivät saa käyttää tätä laitetta. Tätä laitetta saavat henkilöt, joiden fyysiset, aistiperäiset tai henkiset kyvyt ovat rajoitetut tai joilla ei ole tarvittavaa kokemusta ja tietoutta, käyttää ainoastaan valvottuina tai jos heitä on opastettu käyttämään laitetta turvallisesti ja he ymmärtävät sen käytöstä aiheutuvat vaarat. Lapset eivät saa leikkiä laitteella.
Lapset eivät saa suorittaa puhdistus- ja käyttäjähuoltotoimia.

Vaara!

Laitteita käytettäessä tulee noudattaa tiettyjä turvallisuusvaroitointia tapaturmien ja vaurioiden välttämiseksi. Lue sen vuoksi tämä käyttöohje / nämä turvallisuusmääräykset huolellisesti läpi. Säilytä ne hyvin, jotta niissä olevat tiedot ovat myöhemminkin milloin vain käytettävissäsi. Jos luovutat laitteen muille henkilöille, ole hyvä ja anna heille myös tämä käyttöohje / nämä turvallisuusmääräykset laitteen mukana. Emme ota mitään vastuuta tapaturmista tai vaurioista, jotka ovat aiheutuneet tämän käyttöohjeen tai turvallisuusohjeiden noudattamisen laiminlyönnistä.

1. Turvallisuusmääräykset

Laitetta koskevat turvallisuusmääräykset löydät oheistetusta vihkosesta.

Varoitus!

Lue kaikki turvallisuusmääräykset, ohjeet, kuvat ja tekniset erittelyt, joilla tämä sähkötyökalu on varustettu. Jos seuraavia ohjeita ei noudateta, saattaa tästä aiheutua sähköiskuja, tulipaloja ja/tai vaikeita vammoja.

Säilytä kaikki turvallisuusmääräykset ja ohjeet myöhempää tarvetta varten.

Käytettyjen merkkien selitys (katso kuva 14)

- A. VAROITUS - Lue käyttöohje läpi ennen koneen käyttöä!
- B. VAROITUS - Säilytä vastaava turvallinen välimatka konetta käytettäessä!
- C. VAROITUS - Toimenna estolaitteet ennen koneeseen tehtäviä töitä tai ennen koneen nostamista! HUOMIO - Älä kosketa pyöriviin teriin
- D. VAROITUS - Älä aja mukana koneen päällä! HUOMIO - Älä kosketa pyöriviin teriin
- E. Suojausluokka II (kaksoiseristys)
- F. Säilytä akut vain kuivassa tilassa, jossa lämpötila on +10°C ja +40°C välillä. Säilytä akkuja vain ladattuna (väh. 40 % lataus).
- G. Suojausluokka III
- H. Hidas varoke 2 A
- I. Saa käyttää vain kuivissa tiloissa.
- J. VAROITUS: Käytä akun lataamiseen vain irrotettavaa verkkolaitetta NT24/1 / PS24/1, joka toimitettiin tämän laitteen mukana.

Huomio!

Irrota verkkopistoke ukonilman aikana ja erota rajalanka latausasemasta.

2. Laitteen kuvaus ja toimituksen laajuus**2.1 Laitteen kuvaus (kuva 1/2)**

1. Ruohonleikkuurobotti
2. Käyttöpaneeli
3. STOP-painike / Näyttöruudun suojuksen vapautusnäppäin
4. Leikkauskorkeuden säätö
5. Sadeilmaisin
6. Kantokahva
7. Pääkatkaisin
8. Takapyörä
9. Akkulokeron kanssi
10. Terät
11. Teräkiekko
12. Etupyörä
13. Verkkolaite(-johto)
14. Kiinnityskoukut
15. Kiinnitysruuvi
16. Kaapeliliitin
17. Varaterät
18. Rajalanka
19. Latausasema
20. Lataustappi
21. LED-näyttö
22. Sisäkuusiokoloavain
23. Näytön suojus
24. USB-liitäntä
25. Viivoitin (erotettavaksi)

2.2 Toimituksen laajuus ja pakkauksesta ottaminen

Tarkasta tässä kuvatun toimitusselostuksen avulla, että tuote on täysimääräinen. Jos osia puuttuu, ota viimeistään 5. arkipäivänä oston jälkeen yhteyttä asiakaspalveluumme tai siihen myyntipisteeseen, josta olet ostanut laitteen, ja esitä vastaava ostotosite. Huomioi tässä myös tämän ohjekirjan lopussa olevat asiakaspalveluohjeet ja takuusuoritustaulukko.

- Avaa pakkaus ja ota laite varovasti pakkauksesta.
- Poista pakkausmateriaalit sekä pakkaus- ja kuljetusvarmistukset (mikäli käytetty).
- Tarkasta, onko toimitus täysilukuinen.
- Tarkasta, onko laitteessa ja varusteissa kuljetusvaurioita.
- Säilytä pakkaus, mikäli mahdollista, takuuaikojen loppuun saakka.

Vaara!

Laite ja pakkausmateriaalit eivät ole lasten leikkikaluja! Lapset eivät saa leikkiä muovipusseilla, kelmuilla tai pienillä osilla! Niistä uhkaa nielais- ja tukehtumisvaara!

Toimituksen laajuus, asennustarvikkeet ja varusteet (osaksi eivät kuulu toimitukseen):

Toimituksen laajuuden voit nähdä oheistetusta toimitustiedotteesta.

- Ruohonleikkurobotti
- Verkkolaite(-johto)
- Latausasema
- Kiinnitysruuvit (4 kpl)
- Varaterät
- Kiinnityskoukut
- Rajalanka
- Kaapeliniputin
- Sisäkuusiokoloavain
- Akku
- Latauslaite
- Viivoitin (erotettavaksi)
- Alkuperäiskäyttöohjeen käännös
- Turvallisuusmääräykset

Tarvittavat apuvälineet (eivät kuulu toimitukseen)

- Vasara
- Pihdit
- Eristyspihdit
- Vesivaaka (valinnainen)

3. Määräysten mukainen käyttö

Ruohonleikkurobotti soveltuu käytettäväksi yksityiskäyttöön koti- ja harrastepuutarhassa ja se on tarkoitettu vain ruohikon leikkaamiseen.

Konetta saa käyttää ainoastaan sille määrättyyn tarkoitukseen. Kaikkinainen tämän ylittävä käyttö katsotaan määräysten vastaiseksi. Laitteen omistaja/käyttäjä eikä suinkaan sen valmistaja on vastuussa kaikista tästä aiheutuvista vahingoista tai loukkaantumisista.

Ole hyvä ja ota huomioon, että laitteitamme ei ole suunniteltu käytettäväksi pienteollisuus-, käsityöläis- tai teollisuustarkoituksiin. Emme hyväksy mitään takuuvaateita, jos laitetta käytetään pienteollisuus-, käsityöläis- tai teollisuustyöpaikoilla tai näihin verrattavissa olevissa toimissa.

4. Tekniset tiedot

Jännite	18 V
Moottorin kierrosluku	3500 min ⁻¹
Suojausluokka	IPX4
Suojausluokka	III
Paino	8,4 kg
Leikkuleveys	18 cm
Terien lukumäärä	3
Suurin nousukulma	35 %
Äänen tehotaso L _{WA}	57 dB(A)
Mittaasepäätarkkuus K	2,3 dB (A)
Leikkuukorkeuden säätö	20-60 mm; portaattomasti
Rajalangen suurin sallittu pituus	enint. 250 m

Rajalanka-kaapeliantenni

Käyttötaajuusalue	0 -148,5 KHz
Suurin lähetysteho	67,05 dBuA/m

GSM-yhteys:

Käyttötaajuuskaista:	E-GSM900 / DCS1800
Lähetysteho enintään:	33 dBm

LTE (CAT-M tai NB-IoT) -yhteys

Käyttötaajuuskaista:	Kaista 1 / 3 / 8 / 20 / 28
Lähetysteho enintään:	21 dBm

Verkkolaite

Tulojännite:	100- 240 V ~ 50 /60 Hz
Lähtöjännite:	24 V tasavirta
Antovirta:	1,5 A
Suojausluokka:	II / 

Melunpäästöt on mitattu standardien EN ISO 3744:1995 ja ISO 11094: 1991 mukaisesti.

Varoitus!

Tämä laite kehittää käytön aikana sähkömagneettisen kentän. Tämä kenttä saattaa tietyissä olosuhteissa vaikuttaa aktiivisiin tai passiivisiin lääkinnällisiin siirännäisiin. Vakavien tai kuolemaan johtavien vammojen välttämiseksi suosittelemme, että henkilöt, joilla on lääkinnällisiä siirännäisiä, kysyvät neuvoa lääkäriltään tai lääkinnällisen siirännäisen valmistajalta, ennen kuin he käyttävät laitetta.

5. Käyttöönotto

Lue koko käyttöohje läpi, ennen kuin aloitat ruohonleikkuurobotin asentamisen. Asentamisen laatu vaikuttaa siihen, miten hyvin ruohonleikkuurobotti toimii myöhemmin.

5.1 Toimintaperiaate

Ruohonleikkuurobotti valitsee kulkusuuntansa satunnaisesti. Puutarhan ruoho leikataan kokonaan, kun ruohonleikkuurobotti käsittelee kaikki rajalangalla (18) rajatun pinnan sisällä olevat alueet. Heti kun ruohonleikkuurobotti tunnistaa oikein asennetun rajalangalla (18), se kääntyy ympäri ja kulkee toiseen suuntaan alueen sisäpuolella. Kaikki ne rajapinnan sisäpuolella olevat alueet, jotka haluat suojata – esim. puutarhalammet, puut, huonekalut tai kukkapenkit – täytyy samoin rajata rajalangalla (18). Rajalangalla (18) täytyy muodostaa suljettu kehä. Jos ruohonleikkuurobotti törmää leikkualueella esteeseen, se peruuttaa pois ja jatkaa leikkua toiseen suuntaan (kuva 3).

5.2 Ilmaisimet

Ruohonleikkuurobotti on varustettu useammilla turvallisuuksilmaisimilla.

- **Nostoilmaisimien:**
Jos ruohonleikkuurobottia nostetaan takaa enemmän kuin 30° maasta, tai yksi etupyörä (12) menettää kosketuksen maahan, niin ruohonleikkuurobotti sekä terien (10) pyörintä pysäytetään heti.
- **Kallistussuunnitelma:**
Jos ruohonleikkuurobotti kallistuu voimakkaasti yhteen suuntaan, niin robotti ja terien (10) pyörintä pysäytetään heti.
- **Törmäyksenilmaisimien:**
Ruohonleikkuurobotti tunnistaa esteet reitilään. Kun ruohonleikkuurobotti törmää esteeseen, niin ruohonleikkuurobotti sekä terien pyörintä pysäytetään heti ja se peruuttaa esteestä pois.
- **Sadeilmaisimien:**
Ruohonleikkuurobotti on varustettu sadeilmaisimella (5), jotta estetään sen työskentelysateella. Ruohonleikkuurobotti palaa takaisin latausasemaan (19), kun se havaitsee sateen, ja se ladataan siellä täyteen. Kun sadeilmaisimien (5) on jälleen kuivunut, niin ruohonleikkuurobotti jää latausasemaan (19) vielä kahden tunnin ajaksi. Vasta sitten se jatkaa työskentelyä, mikäli se on vielä aktiivisella aika-alueella. Kun sadeilmaisimien (5) on toimennettu (suositellaan ruohikon suojaamiseksi), niin

näyttöruudussa (50) näkyy vaalea pilvi. Jos ilmaisin on lauennut, nähdään tumma pilvi ja sadepisaroihin. Älä liitä kahta metalli-ilmaisinta oikosulkuun metallin tai muun johtavan materiaalin kanssa. Se vaikuttaa ruohonleikkuurobotin oikeaan toimintaan.

5.3 Valmistelutyöt

Laadi ensin piirros ruohikostasi. Merkitse siihen myös esteet ja laadi suunnitelma niiden suojaamiseksi. Täten on helpompaa löytää hyvä sijaintipaikka latausasemalle (19) ja vetää rajalanka (18) pensaiden, kukkapenkien jne. ympäri (kuva 4). Jos ruohon korkeus on yli 60 mm, niin se täytyy lyhentää, jotta ruohonleikkuurobottia ei kuormiteta liikaa ja vähennetä sen käyttötehoa. Käytä tähän tavallista ruohonleikkuria tai trimmaria. Poista ruohikolta kaikki irtaimet esineet, joita ruohonleikkuurobotti voisi vahingoittaa tai jotka voisivat vahingoittaa robottia. Pidä seuraavat työkalut valmiina: vasara, pihdit, eristyspihdit ja vesivaaka (valinnainen).

Akun asentaminen

Ruohonleikkuurobotin käyttöä varten tarvitaan yksi Power-X-Change -sarjan akku (A). **Huomio:** Mallimuunnoksesta riippuen akku (A) ei mahdollisesti sisälly ruohonleikkuurobottisi toimitukseen. Avaa akkulokeron kansi (9). Paina akun (A) lukitusnäppäintä ja työnnä akku (A) sille tarkoitettuun akunkantaan. Sulje akkulokeron kansi (9) ja tarkkaile, että se napsahtaa oikein kiinni (kuva 10). Akun (A) poisottamiseksi avaa akkulokeron kansi (9). Paina akun (A) lukitusnäppäintä ja vedä akku (A) ulos.

5.4 Latausasema

5.4.1 Latausaseman sijaintipaikka

Selvitä ensin latausaseman (19) paras sijaintipaikka. Tähän tarvitaan ulkopistorasia, jossa on jatkuvasti virta, jotta ruohonleikkuurobotti toimii aina. Latausasema (19) täytyy sijoittaa tasaiselle pinnalle ruohoturpeen korkeudelle. Huolehdi siitä, että alue on tasainen ja kuiva. Valitse paikka varjossa, koska akku ladataan parhaiten viileässä ympäristössä. Huolehdi lisäksi siitä, että rajalanka vedetään suoraan vähintään 2 m matkalle ennen latausasemaa (19) (kuva 5a). Aivan latausaseman (19) edessä olevat mutkat voivat aiheuttaa vaikeuksia lataukseen telakoitumisessa.

5.4.2 Latausaseman sijaintipaikka

Kun akku on melkein tyhjä, niin ruohonleikkuurobotti palaa takaisin latausasemaan (19) kulkemalla vastapäivään rajalankaa (18) pitkin

latausasemalle (19) asti. Huolehdi siksi siitä, että latausasema (19) sijoitetaan oikein. (kuva 5b)

5.4.3 Latausaseman liittäminen verkkolaitteeseen

- Ennen kuin liität latausaseman (19) virransyöttöön, varmista, että verkkojännite on 100-240 V ja taajuus 50/60 Hz.
- Liitä verkkolaite (13) suoraan pistorasiaan. Älä käytä kaapelia mihinkään muuhun tarkoitukseen.
- Älä käytä vahingoittunutta verkkolaitetta (13). Jos kaapeli tai verkkolaite (13) vahingoittuvat, ota heti yhteyttä alan ammattihenkilöön vaihtamista varten.
- Älä lataa ruohonleikkuurobottia kosteassa ympäristössä. Älä lataa ruohonleikkuurobottia yli 40 °C:n tai alle 5 °C:n lämpötilassa.
- Pidä ruohonleikkuurobotti ja verkkolaite (13) etäällä vedestä, lämmönlähteistä ja kemikaaleista. Pidä verkkolaitteen (13) kaapeli poissa terävistä reunoista vahinkojen välttämiseksi.
- Liitä verkkolaite (13) latausasemaan (19). (kuva 5c)

Ruohonleikkuurobotin akun lataamiseksi jo asennuksen aikana kytke ruohonleikkuurobotti ensin pääkytkimellä (7) päälle ja aseta se latausaseman (19).

5.4.4 Tietoja lataamisesta

Ruohonleikkuurobotti palaa takaisin latausasemaan (19) yhdessä seuraavista tapauksista:

- Lähetät ruohonleikkuurobotin manuaalisesti takaisin.
- Akun lataustaso laskee alle 30 %.
- Päivittäinen työaika on päättynyt.
- Sadeilmaisin on lauennut.
- Ruohonleikkuurobotti on kuumentunut liikaa.
- Käyttötapa „Reunojen leikkuu“ tai „Spotmowing“ on käynnistetty asetetun työajan ulkopuolelta ja ruohonleikkuurobotti on suorittanut sen loppuun.

Tällöin ruohonleikkuurobotti kulkee rajalankaa (18) pitkin omatoimisesti latausasemaan (19) saakka.

Kun ruohonleikkuurobotti kulkee takaisin latausasemaan (19), niin se hakee rajalangan (18) ja kulkee vastapäivään rajalankaa (18) pitkin. Akun lataamisen aikana latausaseman (19) LED-näyttö (21) palaa punaisena. Jos latausaseman (19) LED-näyttö (21) palaa vihreänä, niin se osoittaa, että akku on ladattu

täyteen. Täyteen lataamisen jälkeen ruohonleikkuurobotti jatkaa työtään, tai pysyy latausasemassa (19) seuraavaan työpäivään saakka.

Mikäli ajettaessa takaisin latausasemaan (19) havaitaan este rajalangan (18) päällä, niin ruohonleikkuurobotti jää useamman yrityksen jälkeen seisomaan esteen eteen eikä voi päästä takaisin latausasemaan (19). Poista kaikki esteet rajalangan (18) päältä.

Jos akun lämpötila ylittää 45 °C, niin lataaminen keskeytetään, jotta vältetään akun vaurioituminen. Lataamista jatketaan automaattisesti, kun lämpötila on laskenut jälleen.

Jos ruohonleikkuurobotin ohjauksen lämpötila ylittää 65 °C, niin robotti palaa takaisin latausasemaan (19). Työtä jatketaan asetusten mukaisesti, kun lämpötila on laskenut jälleen.

Jos akku tyhjenee kokonaan, ennen kuin ruohonleikkuurobotti on palannut latausasemaan (19), ei ruohonleikkuurobottia voi enää käynnistää. Vie ruohonleikkuurobotti takaisin latausasemaan (19) ja jätä pääkytkin (7) päälle. Ruohonleikkuurobotti ladataan automaattisesti.

5.5 Rajalanka

HUOMIO! Poikkileikatut rajalangat ja seuraamusvahingot eivät kuulu takuun piiriin!

5.5.1 Rajalangan veto

Rajalanka (18) voidaan vetää sekä maan pinnalle että maan sisään. Kovassa tai kuivassa maaperässä kiinnityskoukut (14) voivat murtua niitä sisään lyötäessä. Kastele ruohikko ennen rajalangan asentamista, jos maaperä on hyvin kuivaa.

Asentaminen maanpinnalle

Laske rajalanka (18) tiiviisti maanpinnalle ja kiinnitä se mukana toimitetuilla kiinnityskoukuilla (14), jos et halua myöhemmin möyhentää tai ilmottaa ruohikkoa. Rajalangan sijoittelua voit vielä korjata ruohonleikkuurobotin ensimmäisinä käyttöviikkoina. Jonkin ajan kulluttua ruoho on kuitenkin kasvanut rajalangan päälle eikä sitä enää näy. Asenna rajalanka kiinnityskoukuilla (14), joiden välimatka on enintään 1 m. Vähennä kiinnityskoukkujen välimatkaa ruohikon epätasaisilla kohdilla. Vältä tilanteita, joissa lanka ei lepää maan pinnalla. Varmista, ettei ruohonleikkuurobotti voi leikata rajalankaa poikki.

Asentaminen maan sisään

Kaiva rajalanka noin 5 cm:n syvyyteen. Täten estetään rajalangan (18) vahingoittuminen esimerkiksi möyhennyksen tai ilmotuksen aikana.

Viite!

Varaa 1 m lankaa latausaseman takapäässä, jotta voit tehdä korjauksia myöhemmin.

5.5.2 Kapeikot

Mikäli ruohikon alueella on kapeikko, niin ruohonleikkuurobotti voi työskennellä siinä, jos käytävän leveys on vähintään 1,4 m (80 cm rajalankojen välissä) ja pituus enintään 8 m. (kuva 3)

5.5.3 Välimatka puutarhan rajaan

Kun ruohonleikkuurobotti lähestyy rajalankaa (18), niin robotin etuosassa olevat ilmaisimet havaitsevat langan. Ennen kuin ruohonleikkuurobotti kääntyy pois, se ajaa kuitenkin rajalangan (18) yli jopa 30 cm:n matkan. Ota tämä huomioon leikkuaaluetta suunnitellessasi. (kuva 6a)

5.5.4 Langan veto nurkkiin

Vältä asettamasta rajalankaa (18) nurkissa suoraan kulmaan (90°). Varmistaaksesi, ettei ruohonleikkuurobotti aja liian pitkälle rajalangan (18) yli, aseta rajalanka (18) sen sijaan kuvan 6b mukaisesti.

5.5.5 Ruohikonpinnan nousun laskenta

Ruohonleikkuurobotti voi nousta enintään 35 %:n nousukulmassa. Vältä sen vuoksi jyrkempiä nousuja. Nousu voidaan määrittää korkeuseron ja välimatkan kautta. (kuva 6c)

Esimerkki: $a/b = 35 \text{ cm}/100 \text{ sm} = 35 \%$

5.5.6 Rajalangan asennus nousukohdissa

Nousukohdissa ruohonleikkuurobotti voi varsinkin kosteassa ruohossa luiskahtaa sivuun ja ajaa siten rajalangan (18) yli. Siksi suosittelimme huomioimaan seuraavat kohdat (kuva 6d):

- Rinteen ylemmässä osassa rajalankaa (18) ei saisi asentaa yli 35 % nousuihin. Säilytä siellä 30 cm:n välimatka esteisiin ja ruohikon reunan.
- Rinteen alemmassa osassa rajalankaa (18) ei saisi asentaa yli 17 % nousuihin. Säilytä siellä 40 cm:n välimatka esteisiin ja ruohikon reunan.

5.5.7 Ajotiet ja kivet käytävät

- Erota korotetut käytävät, sora- tai hakepeitteiset pinnat, syvennetyt kukkapenkit tai samankaltaiset alueet. Vedä rajalanka (18) vähintään 30 cm:n etäisyydelle. (kuvat 6e ja 6g)
- Ruohoturpeen kanssa samalla tasolla olevia käytäviä ei tarvitse erottaa, koska ruohonleikkuurobotti voi yksinkertaisesti kulkea niiden

yli. Rajalanka (18) voidaan vetää myös käytävien yli. (kuvat 6f ja 6g)

5.5.8 Rajasaarekkeet

Suojaa leikkuaalueella olevat esteet laatimalla rajattuja saarekkeita. Täten voidaan estää törmäykset arkoihin kohteisiin, puutarhalampiin, puihin, huonekaluihin, kukkapenkeihin jne. (kuvat 6h ja 6i)

- Kelaa rajalanka (18) auki reunoilta suojattavien kohteisiin päin.
- Kiinnitä rajalanka (18) kiinnityskoukuilla (14) myötäpäivään suojattavan kohteen ympäri.
- Ympäröi rajasaarekkeet kokonaan ja vie rajalanka (18) takaisin siihen pisteeseen, jossa olet poistunut ruohikon reunalta.
- Rajasaarekkeiden välimatkan tulee olla vähintään 0,8 m. Muussa tapauksessa yhdistä kohteet yhdeksi yhteiseksi saarekkeeksi. (kuva 6h)
- Rajalangan (18) kulku saarekkeelle ja sieltä pois tulee asettaa vierekkäin ja hyvin lähelle toisiaan. - **Huomio! Rajalangat (18) eivät saa mennä ristiin!** - Kiinnitä sen vuoksi samansuuntaiset rajalangat (18) yhteisesti samalla kiinnityskoukulla (14) maaperään. (kuva 6i)
- Ruohonleikkuurobotti kulkee leikkuaalueella molempien samansuuntaisten rajalankojen (18) yli, mutta pysähtyy yksittäin vedettyjen rajalankojen (18) eteen.

5.5.9 Esteet

- **Yli 10 cm korkeat esteet (kuva 6j)**
Törmäyksenilmaisimet tunnistavat kiinteät, yli 10 cm korkeat esteet, esim. puut, seinät, aidat, puutarhahuonekalut. Jos ruohonleikkuurobotti törmää esteeseen, se pysähtyy, sammuttaa leikkurin, peruuttaa ja kääntyy jatkaakseen leikkuuta toiseen suuntaan. Pehmeät, epävakaiset ja arvokkaat esteet täytyy suojata rajalankasaarekkeilla.
- **Kivet ja matalat esteet**
Kivet, kalliot ja alle 10 cm korkeat esteet leikkuaalueella täytyy suojata, koska muuten ruohonleikkuurobotti voi ajaa niiden yli. Tällöin ruohonleikkuurobotti voi vahingoittua tai jumittua.
- **Puut (kuva 6k)**
Ruohonleikkuurobotti käsittää puut esteinä. Jos puun juuret kuitenkin kohoavat maasta alle 10 cm:n korkeuteen, niin tämä alue tulisi suojata. Siten ehkäistään sekä juurien että ruohonleikkuurobotin vahingoittuminen. Säilytä rajalangan (18) ja esteen välillä vähintään 30 cm:n välimatka.

5.5.10 Pää- ja sivualue (kuva 6I)

Sivualueeksi (B) kutsutaan työaluetta, joka ei ole välittömästi yhteydessä pääalueeseen (A) esim. ruohoalueen tai tien kautta. Erillisen sivualueen (B) laatimiseksi vedä rajalanka (18) pääalueelta (A) sivualueelle (B) ja sitten takaisin. Rajalangat (18) sivualueelle (B) ja sieltä takaisin tulisi vetää samansuuntaisiksi ja hyvin lähelle toisiaan. - **Huomio! Rajalangat (18) eivät saa mennä ristiin!** - Kiinnitä tätä varten samansuuntaiset rajalangat (18) yhdessä samalla kiinnityskoululla (14) maahan.

Sinun täytyy kantaa ruohonleikkuurobotti käsin sivualueelle (B), kun haluat leikata ruohon sivualueella (B). Aloita siellä haluamasi leikkuuohjelma ja valitse alavalikko „Sivualue“ (katso „Ruohonleikkuurobotin asetukset“). Ruohonleikkuurobotti ei yritä seurata rajalankaa (18) sivualueelta (B) latausaseman (19) suuntaan, jos akun lataustila on alhainen.

5.6 Latausasemaan liittäminen

Suorita rajalangon (18) asentaminen täysin loppuun, ennen kuin liität sen latausasemaan. Varaa kummassakin päässä 1 m ylimääräistä rajalankaa (18) myöhemmin tehtäviä sovittamisia varten.

Poista rajalangon (18) eristys molemmista päistä eristyspihdeillä 10 - 15 cm:n matkalta latausasemaan (19) liittämistä varten.

Irrota verkkopistoke, ennen kuin liität rajalangon (18) latausasemaan (19). Latausaseman (19) etusivulle vedetty rajalanka (18) täytyy vetää taakse latausaseman (19) alasivulla olevien johdonpitimien kautta. Liitä tämä rajalanka (18) vasemmanpuoleiseen, mustaan liitäntään. Vie sitten taempi rajalanka (18) liitäntäalueella olevan reiän läpi (vedonesto) ja liitä se oikeanpuoleiseen, punaiseen liitäntään (kuva 7a).

Huomio! Rajalangat (18) eivät saa mennä ristiin!

Liitä latausasema sitten virransyöttöön. Latausaseman (19) LED-näytön (21) tulee palaa jatkuvasti vihreänä oikein suoritettuna asennuksen jälkeen. Jos LED ei pala, tarkasta ensin liitännät. Jos LED palaa, mutta ei jatkuvasti vihreänä, lue taulukko „Latausaseman näyttö ja vianpoisto“ tämän käyttöohjeen lopussa.

5.7 Päällekytkentä ja asennuksen tarkastus

Heti kun latausaseman (19) LED-näyttö (21) palaa vihreänä, niin leikkuualue on valmis ruohonleikkuurobotin käyttöä varten. Varmista ensin, että rajalangon (18) kiinnityskoukut (14) on lyöty

kokonaan maan sisään. Aseta ruohonleikkuurobotti n. 3 m latausaseman (19) taakse rajalangon (18) eteen. Tällöin ruohonleikkuurobotin tulee olla 90° kulmassa rajalankaan (18) nähden (kuva 7b). Kytke pääkytkin (7) päälle (ON) (kuva 8). Vapauta ruohonleikkuurobotti PIN-koodin avulla (katso luku „Sulkulaitteet / PIN“). Paina „MODE“-näppäintä (52). Valitse sitten navigointinäppäimillä (55) kohta „Latausasemaan“ ja vahvista se „OK“-näppäimellä (56).

Paina „START“-näppäintä (53) ja sulje sitten näytön suojus (23). Nyt ruohonleikkuurobotti kulkee vastapäivään rajalankaa (18) pitkin. Tarkkaile ruohonleikkuurobottia koko rajalangon (18) pituuden ajan, kunnes se seisoo taas latausaseman (19) edessä. Jos ruohonleikkuurobotilla on vaikeuksia jossain kohdassa, korjaa tarvittaessa rajalangon (18) asento ja toista menettely. Ruohonleikkuurobotin akku ladataan sitten täyteen. Jos telakoitumisessa ilmenee ongelmia, sinun täytyy ehkä siirtää latausasema (19) sivusuunnassa uuteen paikkaan, kunnes telakoituminen onnistuu ongelmitta.

Voit pysäyttää ruohonleikkuurobotin milloin vain punaisella STOP-näppäimellä (3). Kun STOP-näppäintä (3) on painettu, niin ruohonleikkuurobotti pysähtyy ja odottaa lisäohjeita.

5.8 Latausaseman kiinnittäminen

Kun on varmistettu ruohonleikkuurobotin asianmukainen toiminta ja löydetty latausasemalle (19) sopiva paikka, niin latausasema (19) täytyy kiinnittää paikalleen kiinnitysruuveilla (15). Ruuvaa kiinnitysruuvit (15) kuusikanta-avaimella (22) kokonaan maahan. (Kuva 7c)

5.9 Akun tehonäyttö

Paina akun tehonäytön katkaisinta. Akun tehonäyttö ilmoittaa akun lataustilan 3 LED:in avulla (kuva 13b).

Kaikki 3 LED:iä palavat:

Akku on ladattu täyteen.

2 tai 1 LED(iä) palaa:

Akussa on vielä riittävästi tehoa.

1 LED vilkkuu:

Akku on tyhjä, lataa akku uudelleen.

Kaikki LED:it vilkkuvat:

Akun lämpötila on liian alhainen. Ota akku pois laitteesta ja anna akun olla päivän verran huoneenlämmössä. Jos virhe esiintyy jälleen, niin akku on tyhjentynyt aivan täysin ja vahingoittunut. Ota

akku pois laitteesta. Viallista akkua ei saa enää käyttää tai ladata.

Huomio!

Jos käytät moni-Ah-akkusarjaa (esim. 4 - 6 Ah), säädä se aina suuremmalle teholle. Ruohonleikkuurobotin hellävaraisen lataamisen ja purkautumisen ansiosta ei ole tarpeen käyttää vähäisempää tehoa akun eliniän pidentämiseksi.

5.10 Akun lataaminen latauslaitteella

Tavallisessa käytössä ruohonleikkuurobotin akku (A) ladataan latausaseman (19) kautta. Tästä riippumattonta Power-X-Change-sarjan akun (A) käyttämistä varten se voidaan ladata myös erillisellä Power-X-Charger -latauslaitteella. Huomio!
– Malliversiosta riippuen latauslaite (kuva 13a / kohta B) ei ehkä sisälly ruohonleikkuurobotin toimitukseen.

1. Tarkasta, että tyypikilvessä annettu verkkojännite vastaa käytettävissä (A) olevaa verkkojännitettä. Työnnä latauslaitteen verkkopistoke pistorasiaan. Vihreä LED alkaa vilkkua.
2. Työnnä akku (B) latauslaitteeseen (A) (kuva 13a).
3. Kohdasta „Latauslaitteen näyttö“ löydät taulukon, josta selviävät latauslaitteen LED-näytön merkitykset.

Latauksen aikana akku saattaa lämmetä hieman. Tämä on kuitenkin normaalia.

Jos akkusarjan lataaminen ei onnistu, ole hyvä ja tarkasta,

- onko pistorasiassa verkkojännite
- ovatko latauskontaktit moitteettomasti yhteydessä latauslaitteeseen.

Jos akkusarjan lataaminen ei vielä onnistu, pyydämme toimittamaan

- latauslaitteen
 - sekä akkusarjan
- tekniseen asiakaspalveluumme.

Pyydämme ottamaan yhteyttä asiakaspalveluumme tai myyntipisteeseen, josta laite on ostettu, saadaksesi ohjeet asianmukaista lähettämistä varten.

Huolehdi akkujen tai akkukäyttöisen laitteen lähettämässä ja hävittämisessä siitä, että ne on pakattu erikseen muovipusseihin, jotta välitetään oikosulut ja tulipalo!

Jotta akkusarjan elinikä olisi mahdollisimman pitkä, tulee se aina ladata riittävän ajoissa. Tämä on

joka tapauksessa tarpeen, kun huomaat laitteen tehon heikkenevän. Älä koskaan anna akkusarjan tyhjentyä täysin. Tästä seuraa akkusarjan vahingoittuminen!

6. Käyttö

6.1 Pääkytkin

Ruohonleikkuurobotti on varustettu pääkytkimellä (7). Kytke ruohonleikkuurobotti pääkytkimellä (7) päälle (ON) ja pois (OFF) (kuva 8). Kun ruohonleikkuurobotti on kytketty päälle, niin se lukittuu PIN-koodilla.

6.2 Käyttöpaneeli

Ruohonleikkuurobotti on ohjelmoitu jo tehtaalla käyttäen sen vakioasetuksia. Niitä voidaan tarvittaessa kuitenkin muuttaa. Tehtaan asetukset sopivat tosin lähes kaikkiin puutarjoihin, mutta siitä huolimatta sinun tulisi perehtyä mahdollisiin vaihtoehtoihin.

LCD-näytöllä varustetun käyttöruudun selitys (kuva 9a)

50. LCD-näyttö
51. „SET“-näppäin - asetusnäppäin
52. „MODE“-näppäin - leikkuuohjelmanäppäin
53. „START“-näppäin - käynnistysnäppäin
54. „BACK“-näppäin - takaisin-näppäin
55. Navigointinäppäimet
56. „OK“-näppäin - vahvistusnäppäin

Nestekidenäytön merkkien selitys (kuva 9b):

60. Verkkoyhteyden signaalin voimakkuus
61. Rajalangan signaalin tunnistus
62. Sadeilmaisinta-tila
63. Akun tila
64. Manuaalinen leikkuu
65. Ohjaus aikataululla
66. SMART-ohjaus
67. Takaisin latausasemaan

6.3 Leikkuukorkeuden säätö

Huomio! Leikkuukorkeuden säädön saa tehdä vain ruohonleikkuurobotin ollessa sammutettuna. Paina tätä varten STOP-näppäintä (3). Leikkuukorkeuden säädöllä (4) ruohonleikkuurobotti mahdollistaa leikkuukorkeuden portaattoman säädön välillä 20 ja 60 mm, ja korkeus voidaan lukea asteikosta.

Jos ruohon korkeus on yli 60 mm, niin se täytyy lyhentää vähintään 60 mm:n korkeudelle, jotta ruohonleikkuurobottia ei kuormiteta liikaa ja vä-

hennetä sen käyttötehoa. Käytä tähän tavallista ruohonleikkuria tai trimmariä. Asennuksen jälkeen voidaan leikkuukorkeus so- vittaa leikkuukorkeuden säädön (4) avulla. Aloita aina suuremmasta leikkuukorkeudesta ja vähen-nä sitä pienin askelin haluttuun leikkuukorkeuteen asti.

6.4 Estolaite / PIN

Estolaite ehkäisee ruohonleikkuurobotin luvatto- man käytön ilman voimassaolevaa koodia. Tätä varten sinun täytyy syöttää henkilökohtainen nel- numeroinen turvallisuuskoodi.

Eston vapautus

Ennen kuin otat ruohonleikkuurobotin käyttöön, sinun täytyy syöttää oikea PIN-koodi (vakio-PIN: „0-0-0-0“). Syötä PIN-koodi navigointinäppäimillä (55).

Vakio-PIN-koodi:

0 0 0 0

Uusi PIN-koodi:

— — — —

Muuta PIN-koodi

Menettele seuraavasti PIN-koodin muuttamiseksi:

1. Vapauta käyttöruutu.
2. Paina ensin „SET“-näppäintä (51) voidaksesi muuttaa asetuksia.
3. Siirry LCD-näytön (50) valikossa navigoin- tinäppäimillä (55) kohtaan „Yleistä“ ja sitten „PIN-koodi“.
4. Syötä ensin senhetkinen PIN-koodi: (vakio- PIN-koodi 0-0-0-0) navigointinäppäimillä (55).
5. Syötä sitten navigointinäppäimillä (55) henkilö- kohtainen PIN-koodisi.
6. Vahvista edellä tehdyt asetukset.
7. Toista vaiheet 5. ja 6. uuden PIN-koodin vah- vistamiseksi.
8. **Huomio!** Kirjoita uusi PIN-koodi muistiin!

PIN-koodin pyyntö, jos se menetetään

Pidä ruohonleikkuurobotin ostosite ja sarjanu- mero käsillä. Tarvitset ne saadaksesi PIN-koodisi!

Vaihtoehto A:

1. Paina lukitussa tilassa „SET“-painiketta (51) 6 sekunnin ajan.
2. PUK-tunnus näytetään nyt näyttöruudussa (50).
3. Ota yhteyttä huoltopalveluun saadaksesi PIN- koodisi.

Vaihtoehto B

1. Liitä USB-liitäntään (24) tyhjä muistitikku, ku- ten kuvassa näytetään (kuva 11).

2. Kytke pääkytkin (7) päälle (ON).
3. Ruohonleikkuuroboti tallentaa PUK-tunnuk- sen automaattisesti USB-muistitikulle ja päättää tapahtuman vihellysäänellä.
4. Vedä USB-muistitikku pois. Lue USB-muisti- tikun tiedot mikrotietokoneella. Ruohonleik- kuuroboti on luonut tekstitiedoston (*.txt). Tähän tiedostoon sisältyy PUK, henkilökohtainen koodi. Käänny asiakaspalvelun puole- en saadaksesi PIN-koodisi.

6.5 Ruohonleikkuurobotin asetukset

LCD-näytön (50) päävalikosta löytyvät ruohon- leikkuurobotin senhetkiset päivä- ja kellonaika- asetukset sekä senhetkisen lataustilan. Merk- kirivillä näytetään samoin sadeilmaisimen tila, rajalangan signaali sekä valittu leikkuuohjelma. Käyttöruudun kautta voit valinnaisesti tehdä „SET“-näppäimellä (51) asetuksia ruohonleikku- urobottiin ja „MODE“-näppäimellä (52) käynnistää ruohonleikkuurobotin eri leikkuuohjelmilla. Siirry navigointinäppäimillä (55) haluttuun kohtaan teh- däksesi asetuksia. Paina „BACK“-näppäintä (54) poistuaksesi tästä valikosta.

Asetukset – „SET“-näppäin (51)

„SET“-näppäimellä (51) voit tehdä perusluontoisia asetuksia ruohonleikkuurobottiin. Siirry navigo- intinäppäimillä (55) haluttuun kohtaan ja vahvista tai kumoa tekemäsi asetukset sitten „OK“-näppäi- mellä (56) tai „BACK“-näppäimellä (54).

• Alue

Mutkikkailla puutarha-alueilla ruohonleik- kuurobotilla voi olla vaikeuksia päästä joka alueelle ja leikata ruoho kauttaaltaan. Täs- sä tapauksessa voidaan valita useampia aloituskohtia rajalangan (18) varrella. Näin ruohonleikkuuroboti pääsee myös vaikeam- min tavoitettaville puutarhan alueille. Ruo- honleikkuuroboti kulkee määrätyn matkan rajalankaa (18) pitkin ja aloittaa leikkuutyön tällä alueella lkuva 6m). Siirry navigointin- äppäimillä (55) haluttuun kohtaan, jonka haluat muuttaa, ja aseta haluttu etäisyys ja leikkuutiheys. Latausasema määritetään au- tomaattisesti aloituskohdaksi 1. Kaksi muuta aloituskohtaa voidaan valita vapaasti. Mittaa tätä varten latausaseman (19) ja aloituskoh- dan välimatka myötäpäivään rajalankaa (18) pitkin. Tiheysarvolla määrität, miten usein ruohonleikkuuroboti aloittaa työnsä latausa- semasta (19) tai kustakin aloituskohdasta.

• Reunojen leikkuu

Siistin nurmikoreunan saamiseksi voidaan toimentaa asetus „Reunan leikkuu“. Samoin

voidaan säätää reunanleikkuun tiheys, siis missä tahdissa nurmikon reuna halutaan leikata työskentelyikkunan alussa, ennen kuin ruohonleikkurobotti aloittaa leikkuutyön. Vakioasetuksessa ruohonleikkurobotti aloittaa leikkuun joka 7. työpäivä siten, että se leikkaa reunan kertaalleen koko rajalankaa pitkin kulkien.

- **Virhemuisti**
Saat ruohonleikkurobottisi viimeisimpien häiriöilmoitusten tiedot.
- **Sadeilmaisin**
Sadeilmaisimen (5) voit ohjelmoida tällä asetuksella. Tehtaalla tehty ilmaisimen vakioasetus on „Päälle“. Voit toimentaa sadeilmaisimen (5) tai kytkeä sen pois sekä säätää sen viiveajan. Viiveajalla tarkoitetaan sitä aikaa, jonka ruohonleikkurobotti pysyy sadeilmaisimen (5) kuivuttua vielä latausasemassa (19).
- **Pois latausasemasta**
Se matka, jonka ruohonleikkurobotti kulkee taaksepäin latausasemasta (19) pois, voidaan säätää. Ruohonleikkurobotti kulkee ensin asetetun matkan verran taaksepäin, ennen kuin se kääntyy leikkuupinnalle tai kulkee aloituskohtansa suuntaan. Varmista, ettei ruohonleikkurobotti poistu leikkuualueelta asetetun peruutusmatkan vuoksi.
- **Yleistä**
 - **PIN-koodi:** Voit muuttaa ruohonleikkurobotin PIN-koodin ja käyttää henkilökohtaista PIN-koodiasi. Toimi tässä kuten luvussa „Sulklaitteet / PIN“ on kuvattu. **Huomio!** Kirjoita uusi PIN-koodi muistiin.
 - **Päivä & aika:** Siirry navigointinäppäimillä (55) vastaavaan kohtaan ja tee haluamasi asetukset.
 - **Kieli:** Siirry navigointinäppäimillä (55) haluamaasi kieleen.
 - **Ohjelmistoversio:** Tässä ilmoitetaan ruohonleikkurobotin senhetkinen ohjelmistoversio.
- **Tehtaan asetukset:** Palauta ruohonleikkurobotin asetukset toimitustilaan.

Leikkuuohjelmat – „MODE“-näppäin (52)

Siirry navigointinäppäimillä (55) haluamaasi leikkuuohjelmaan aloittaaksesi sen.

- **Manuaalinen**
Manuaali-käyttötavassa voit käynnistää robotileikkurin yhden kerran eri leikkuuohjelmien kera.
Voit aina valita ensisijaisen alueen / pääalueen ja toissijaisen alueen / sivualueen välillä. Tarkat tiedot molemmista alueista löydät

luvun „Käyttöönotto“ kohdasta „Rajalanka“.

- Leikkuu

Käynnistä ruohonleikkurobotti ruohonleikkuun aloittamiseksi ja ruohonleikkurobotti siirtyy tavalliseen käyttötapaan asetetun aikataulun mukaan.

- Reunojen leikkuu

Aseta ruohonleikkurobotti rajalangan (18) lähelle ja käynnistä ruohonleikkurobotti sen ollessa latausasemassa (19). Ruohonleikkurobotti kulkee rajalankaa (18) pitkin leikkuri toimennettuna myötäpäivään latausaseman (19) takasivulle asti. Sitten ruohonleikkurobotti palaa latausasemaan (19), mikäli aktiivinen työaika ei ole sillä hetkellä voimassa.

- Spot Mowing

On mahdollista, että ruohonleikkurobottisi ei leikkaa joka kohtaa riittävän perusteellisesti. Aseta ruohonleikkurobotti haluamaasi kohtaan ja käynnistä ruohonleikkurobotti. Ruohonleikkurobotti alkaa leikata ruohoa kierukan muodossa, kunnes se törmää esteeseen tai rajalankaan (18). Sitten ruohonleikkurobotti palaa latausasemaan (19), mikäli aktiivinen työaika ei ole sillä hetkellä voimassa.

- **Aikataulu**
Siirry navigointinäppäimillä (55) siihen viikonpäivään, johon haluat tehdä muutoksia. Normaalikäyttötavassa robotileikkuri aloittaa ruohonleikkuun automaattisesti kyseisenä päivänä asetettuun aikaan. Leikkuuajan asetukselle suositellaan 8 tuntia päivässä 500 m² aluetta kohti. Valittu työaika tulee sovitaa puutarhasi koon ja monimuotoisuuden mukaiseksi.
- **Latausasemaan**
Lähetä ruohonleikkurobottisi takaisin latausasemaan (19). Ruohonleikkurobotti etsii rajalangan (18) ja seuraa sitä vastapäivään latausasemalle (19). Tässä toissijaisen alueen / sivualueen vaihtoehto jätetään pois.

6.6 Ruohonleikkurobotin ohjaus

Aloitusmenettely

1. Paina STOP-näppäintä (3) ja avaa näytön suojus (23) kokonaan.
2. Vapauta käyttöruutu (2).
3. Valitse haluttu leikkuuohjelma sekä kulloinkin työalue „MODE“-näppäimellä (52).
4. Paina „START“-näppäintä (53).
5. Sulje näytön suojus (23).

Ruohonleikkurobotti työskentelee nyt leikkuuajan asetuksen mukaisesti. Työajan aikana akun

lataustilaa valvotaan ja se näytetään LCD-näytön (50) kautta. Kun akun lataustila laskee arvoon 30%, niin ruohonleikkuuroboti palaa automaattisesti latausasemaan (19).

Leikkuun keskeyttäminen

1. Paina „STOP“-näppäintä (3) pysäyttääksesi ruohonleikkuurobotin heti.
2. Avaa näytön suojuus (23) kokonaan.
3. Vapauta käyttöruutu (2).
4. Paina „MODE“-näppäintä (52) ja valitse „Latausasemaan“ lähettääksesi ruohonleikkuurobotin rajalankaa (18) pitkin takaisin latausasemaan (19).
5. Paina „START“-näppäintä (53).
6. Sulje näytön suojuus (23).

STOP-tila:

Kun STOP-painiketta (3) painetaan, niin ruohonleikkuuroboti on STOP-tilassa, joka näytetään LCD-näytössä (50). Ruohonleikkuuroboti keskeyttää leikkuun, kunnes tila kumotaan jälleen. Kun käyttöruutu (2) on saanut vapautuksen, niin näkyviin tulee ikkuna, jossa ehdotetaan STOP-tilan kumoamista. Tila kumoutuu vahvistamalla tämä ehdotus. Muussa tapauksessa ruohonleikkuuroboti jää pysähdyksiin. Jos ruohonleikkuuroboti käynnistetään tai lähetetään takaisin latausasemaan (19), niin STOP-tila kumotaan samoin. Sulje näytön suojuus (23).

6.7 Ruohonleikkuurobotin ohjaaminen sovelluksella

Sovelluksen avulla sinulla on runsaasti eri mahdollisuuksia ohjata robottiasi, ja lisäksi voit saada näyttöön tilastoja sekä senhetkisen tilan. Ruohonleikkuuroboti voidaan käynnistää sekä manuaalisesti että myös määritetyn työaikavälin mukaan. Sovelluksessa sinulla on käytettävissä myös SMART-käyttötila, jossa robottileikkuri määrittää työaikavälinsä omatoimisesti säätietojen perusteella. Sovellus näyttää käytön aikana häiriöilmoitukset sekä varoitukset ja se voi antaa sinulle tietoja Push-viestien avulla. Vie ensin ruohonleikkuurobotin rekisteröinti päätökseen voidaksesi käyttää kaikkia sovelluksen toimintoja.

6.7.1 Sovelluksen lataaminen

Lataa ensin ruohonleikkuurobotin Einhell-App -sovellus älypuhelimellesi. Einhell-App on saatavana seuraavan linkin ja QR-koodin kautta:

iOS: <http://qr.einhell.com/12e103ce>



Android: <http://qr.einhell.com/176c0443>



6.7.2 Ruohonleikkuurobotin rekisteröiminen

Laitteessasi on IoT-toiminto (Internet of Things / esineiden internet). Integroidun SIM-sirun kautta robottileikkurisi voi liittyä käytettävissä olevaan mobiiliverkkoon ja on siten riippumaton bluetooth- tai WiFi-yhteydestä. Ensimmäisten 5 vuoden aikana sinulle ei aiheudu käyttömaksuja robottileikkurin käyttämästä mobiiliverkosta, koska ne on jo sisällytetty ostohintaan. Tietoja jäljellä olevasta käyttöajasta sekä mahdollisesta jatkoajasta voit nähdä sovelluksen kautta. Toimitustilassa tämä toiminto on kytketty pois ja robottileikkuri yrittää liittyä verkkoon, tällöin nestekidenäytössä (50) oleva yhteyden symboli on yliviivattu. Aktivoidaksesi robottileikkurisi noudata sovelluksessa annettuja ohjeita.

Onnistunut yhteydensaanti verkkoon näytetään nestekidenäytössä (50) ja käytettävissäsi ovat siten sovelluksen moninaiset asetusmahdollisuudet ja toiminnot. Varmista, että robottileikkurillasi ja älypuhelimellasi on turvallinen verkkoyhteys, kun teet asetuksia sovellukseen. Ohjemoidun työajanjakson aikana SMART-käyttötavalla tapahtuvaa robottileikkurin automaattista käyttöä varten ainoastaan robottileikkurilla täytyy olla verkkoyhteys.

6.7.3 Rekisteröinnin nollaus

Jos ruohonleikkuurobotin ensimmäisen käyttöönoton aikana nestekidenäytössä (50) olevaa yhteyden merkkiä ei ole yliviivattu, niin ruohonleikkuuroboti täytyy nollata ja rekisteröidä sinun nimiisi. Ota tätä varten yhteyttä tekniseen asiakaspalveluumme ja pidä ostosite ja robottileikkurin sarjanumero käsillä.

6.8 Ruohonleikkuurobotin käyttö

Ruohonleikkuuroboti tarjoaa monipuoliset käyttötavat, joiden avulla voit käyttää robottia eri tavoin. Sovelluksen avulla sinun on mahdollista tehdä ro-

bottiisi monenlaisia asetuksia, ja lisäksi voit saada näyttöön tilastoja sekä robotin senhetkisen tilan. Lisäksi sovellus näyttää sinulle käytön aikana häiriöilmoitukset sekä varoitukset. Voit käyttää ruohonleikkuurobottia sekä manuaalisesti robotin käyttöpaneelista (2) että myös sovelluksen avulla.

6.8.1 Manuaalinen leikkuu

Käynnistä ruohonleikkuurobotti manuaalisesti sovelluksen kautta. Robotti alkaa leikata ruohoa tarkalleen yhden jakson ajan, kunnes akun lataustila laskee alle 30 %. Sitten robotti ajaa takaisin latausasemaan (19), jossa se päättää työjaksonsa. Ruohonleikkuurobottia käytetään näin täysin manuaalisesti, eikä se myöskään ala leikata ruohoa asetettuun aikaan.

6.8.2 Ohjaus aikataululla

Voit tehdä asetuksia aikatauluun ruohonleikkuurobotin navigointinäppäinten (55) kautta. Sen avulla robotti leikkaa ruohon omatoimisesti sille asetettuina aikoina. Asetukset voidaan samoin tehdä sovelluksessa ja välittää ruohonleikkuurobotille.

6.8.3 SMART-ohjaus

Ruohonleikkuurobotin SMART-käyttötapa mahdollistaa automaattisen käytön puutarhasi ja senhetkisten sääolosuhteiden mukaan optimoituina käyttöaikoina. Robottileikkuri sovittaa vastaavan työaikavälin omatoimisesti päivittäin yksilöllisesti tilanteen mukaan. Varmista, että ruohonleikkuurobotilla on aina käytettävissään verkkoyhteys. SMART-käyttötavan käyttöä varten tarvitaan ensin muutamia eriteltyjä tietoja. Tee näitä varten vastaavat asetukset sovellukseen:

- **Paikkatiedot:** Tämän tiedon avulla voidaan kutsua paikkakohtaiset säätiedot ja ruohonleikkuurobotti leikkaa sääolosuhteisiin sovitulla tavalla.
- **Intensiteetti:** Ilmoita, miten intensiivisesti ruohonleikkuurobotin tulee leikata ruoho. Tämä riippuu ruohikkosi kasvusta. Aloita ensin vähäisemmällä intensiteetillä ja mukauta sitä tarpeen mukaan.
- **Leikkuualue:** Ilmoita arvioitu leikkuualue. Tässä tärkeää on vain se leikkattava alue, jolla ruohonleikkuurobotin tulee liikkua.
- **Aikataulu:** Määritä ne ajanjaksot, joina ruohonleikkuurobotin ei tule leikata ruohoa. Saattaa olla tarkoituksenmukaista rajoittaa leikkuuaikoja vastaavasti.

Robottileikkuri leikkaa ruohon mieluiten päiväsai-kaan, jotta estetään sen törmäminen hämärissä tai yöllä liikkuviin eläimiin, kuten esim. siileihin. Robottileikkuri laskee yksilöllisen aikataulunsa

annettujen tietojen mukaan jatkuvasti.

6.8.4 Häiriöilmoitukset ja varoitukset

Tarkasta sovellus säännöllisesti, jotta näet häiriöilmoitukset ja varoitukset. Saat häiriöilmoitukset, varoitukset ja muistutukset Push-viesteinä älypuhelimellesi. Jos et halua tätä, voit mukauttaa sovelluksen viestitysasetukset vastaavasti. Varmista, että Einhell-App -sovelluksen taustatiedot älypuhelimellesi on aktivoitu ja että älypuhelimellasi on aktiivinen verkkoyhteys.

7. Puhdistus, huolto ja varaosatilaukset

Vaara!

Ennen kaikkia puhdistus- ja huoltotoimia laite tulee kytkeä jännitteettömäksi. Vedä tätä varten verkkopistoke pistorasiasta ja kytke laite pääkytkimellä (7) pois (OFF) (kuva 8). Ota lisäksi akku pois ruohonleikkuurobotista.

Varo! Käytä työkasineita!

7.1 Puhdistus

- Pidä turvalaitteet, ilmaraat ja moottorin runko niin puhtaina pölystä ja liasta kuin suinkin mahdollista. Pyyhi laite puhtaalla rievulla tai puhalla lika pois paineilmalla käyttäen alhais- ta paineasetusta.
- Ruohonleikkuurobottia ei saa puhdistaa juoksevalla vedellä, eikä varsinkaan painepesurilla.
- Puhdista laite säännöllisin väliajoin kostealla rievulla käyttäen hieman saippuaa. Älä käytä puhdistusaineita tai liuottimia; ne saattavat syövyttää laitteen muoviosia. Huolehdi siitä, ettei laitteen sisälle pääse vettä.
- Puhdista ruohonleikkuurobotti harjalla tai rievulla, mikäli mahdollista
- Tarkasta terien (10) ja teräkiekon (11) esteetön liikkuvuus.
- Käytä ruohonleikkuurobotin (1) ja latausaseman (19) latauskontaktien puhdistamiseen metallille tarkoitettuja puhdistusvälineitä tai erittäin hienorakeista hiomapaperia. Puhdista kontaktit varmistaaksesi tehokkaan lataamisen.

7.2 Huolto

- Kuluneet tai vahingoittuneet terät (10) sekä niiden kiinnitysruuvit tulee aina vaihtaa sarjoittain.
- Vaihda kuluneet tai vahingoittuneet osat uusiin.

- Laitteen keston pidentämiseksi tulisi kaikki ruuviliitokset sekä pyörät ja akselit puhdistaa ja sitten öljytä.
- Ruohonleikkuurobotin säännöllinen hoito takaa sen kestävyys ja tehokkuuden, sekä lisäksi parantaa ja helpottaa nurmikkosi leikkaamista huomattavasti.
- Suurin kulutus kohdistuu leikkuuteriin (10). Tarkasta terien (10) kunto ja kiinnitys säännöllisin väliajoin. Jos ruohonleikkuuroboti alkaa täristä liian voimakkaasti, niin tämä voi tarkoittaa sitä, että terät (10) ovat vahingoittuneet tai vääntyneet törmäyksistä. Jos terät (10) ovat kuluneet tai vahingoittaneet, niin ne täytyy vaihtaa heti.
- Tarkasta nurmikon leikkuujälki säännöllisesti. Jos terät ovat tylsyneet, niin ruohonkorret leikataan epäsiististi poikki. Tällöin nurmikon pinta voi kuivua helposti ja muuttua ruskeaksi. Vaihda siksi terät säännöllisin väliajoin, jotta saat aina siistin ja suoran leikkuujäljen.
- Tarkasta säännöllisesti, onko ruohonleikkuurobotin alapinnalla likaa. Puhdista ruohonleikkuurobotin säännöllisesti. Poista pahemmat likakertymät välittömästi.
- Ensimmäisinä viikkoina käyttöönoton jälkeen ja kun nurmikko on leikattu tavallista ruohonleikkuria käyttäen, ruohonleikkuurobotin voi nopeasti likaantua pahasti. Tarkasta siksi ruohonleikkuurobotin alapinta useammin tähän aikaan.
- Lyhennä nurmikko vain pienin askelin, jotta vältetään pahat likaantumiset.
- Laitteen sisällä ei ole muita huoltoja tarvitsevia osia.

7.2.1 Terien vaihto

Käytä ainoastaan alkuperäisteriä, koska muussa tapauksessa laitteen toimintaa ja turvallisuutta ei enää voi taata.

Ruohonleikkuuroboti on varustettu kolmella teräkiekkoon (11) asennetulla terällä (10). Näiden terien (10) elinikä on enintään 3 kuukautta (ellei törmätä esteisiin). Ole hyvä ja vaihda kaikki kolme terää (10) samanaikaisesti, jotta laitteesi tehokkuus ja tasapaino eivät heikkene.

Menettele seuraavasti teriä (10) vaihtaessasi (kuva 12) - **Huomio!** - käytä suojakäsineitä:

1. Estä leikkuuterän (11) pyöriminen ruuviavaimella. Pistä ruuviavain tätä varten sille tarkoitettujen leikkuuterän (11) ja suojajaravan reikien läpi.
2. Irrota kiinnitysruuvit.
3. Ota terät(10) pois ja pane niiden tilalle uudet.

4. Vaihda kaikki kolme terää (10) aina sarjoittain. Sen jälkeen kiristä kiinnitysruuvi jälleen tiukkaan. Varmista, että uudet terät (10) voivat pyöriä vapaasti.

Suorita säännöllisin väliajoin ruohonleikkuurobotin yleistarkastus ja poista kaikki siihen kertyneet lianjalteet. Tarkasta terien (10) kunto ehdottomasti ennen joka kasvukauden alkua. Käännä korjauksen vuoksi teknisen asiakaspalvelumme puoleen. Käytä ainoastaan alkuperäisiä varaosia.

7.2.2 Ohjelmistopäivitys

Jos haluat päivittää ohjelmiston, kopioi uusi ohjelmisto tyhjälle USB-muistitikulle (tarvittaessa formatoi USB-tikku ensin uudelleen). Varmista, että akku on ladattu täyteen, ennen kuin suoritat seuraavat vaiheet.

1. Aseta ruohonleikkuuroboti leikkuaalueelle. Ruohonleikkuuroboti ei saa olla latausasemassa ohjelmistopäivityksen aikana.
2. Liitä USB-muistitikku USB-liitäntään kuvan mukaisesti. (kuva 11)
3. Kytke pääkytkin (7) päälle (ON).
4. Ruohonleikkuuroboti aloittaa nyt ohjelmistopäivityksen ja näyttää senhetkisen tilan.
5. Kun päivitystapahtuma on saatu loppuun, vedä USB-tikku pois ja käynnistä ruohonleikkuuroboti uudelleen pääkatkaisimella (7).

7.2.3 Rajalangan korjaaminen

Jos rajalanka (18) leikkautuu jossain kohdassa poikki, käytä sen korjaamiseen mukana toimitettuja kaapelliittimiä (16). Vie tätä varten poikkileikatun rajalangan (18) molemmat päät kaapelliittimeen (16) ja paina se pihtien avulla kokoon. Liitä verkkopistoke pistorasiaan. Tarkasta sitten latausaseman (19) LED-näytön (21) avulla liitoksen toimivuus.

7.3 Varaosatilais

Varaosia tilattaessa tulee antaa seuraavat tiedot:

- laitteen tyyppi
 - laitteen tuotenumero
 - laitteen tunnusnumero
 - tarvittavan varaosan varaosanumero
- Aktuellit hinnat ja muita tietoja löydät verkkosivustosta www.Einhell-Service.com

Varaterien tuotenumero: 34.140.20

8. Säilytys

Lataa akku ennen talven yli säilyttämistä täyteen ja kytke ruohonleikkuurobotti pääkytkimellä (7) pois (OFF). Ota akku laitteesta pois. Erotta verkko-laite (13) virransyötöstä ja latausasemasta (19).

Rajalanka (18) voi jäädä talven yli ulkosalle. Varmista kuitenkin, että liitännät on suojattu korroosiolta. Tätä varten erota rajalangan (18) liitokset latausasemasta (19).

Säilytä laite ja sen varusteet valolta, kosteudelta ja pakkaselta suojatussa tilassa poissa lasten ulottuvilta. Optimaalinen säilytyslämpötila on 5 °C:n ja 30 °C:n välillä. Säilytä laite alkuperäis-pakkauksessaan.

9. Kuljetus

- Kytke laite pääkytkimellä (7) pois (OFF). (kuva 8)
- Pane kuljetusvarmistukset paikalleen, mikäli ne ovat olemassa.
- Suojaa laitetta vaurioilta ja voimakkaalta tärinältä, joita voi esiintyä erityisesti ajoneuvoissa kuljetettaessa.
- Varmista, ettei laite voi siirtyä paikaltaan tai kaatua.
- Kanna ruohonleikkuurobottia kantokahvasta (6) teräkiekko (11) itsestäsi pois käännettynä.

10. Käytöstäpoisto ja uusiokäyttö

Laite on pakattu kuljetuspakkaukseen, jotta välte-tään kuljetusvauriot. Tämä pakkaus on raaka-ai-
netta ja sitä voi siksi käyttää uudelleen tai sen voi toimittaa kierrätyksen kautta takaisin raaka-ai-
nekiertoon. Laite ja sen varusteet on valmistettu eri materiaaleista, kuten esim. metallista ja muoveis-
ta. Vialliset laitteet eivät kuulu kotitalousjätteisiin. Laite tulee toimittaa asianmukaiseen keräyspis-
teeseen ammattitaitoista hävittämistä varten. Jos et tiedä, missä on tällainen keräyspiste, tiedustele asiaa kuntasi hallinnosta.

Hävitys



Sähkötyökalut, akut, lisätarvikkeet ja pakkaukset tulee toimittaa ympäristöystävälliseen uusiokäyt-töön.

Älä heitä sähkötyökaluja tai akkuja/paristoja ta-lousjätteisiin!

Koskee vain EU maita:

Sähkö- ja elektroniikkaromua koskevan EU-di-
rektiivin 2012/19/EU ja sen kansalliseen lainsää-
däntöön saattamisen mukaan käyttökeltottomat sähkötyökalut sekä EU-direktiivin 2006/66/EY mukaan vialliset tai loppuun käytetyt akut/paristot on kerättävä erikseen ja toimitettava ympäristö-
stävälliseen kierrätykseen.

Jos käytöstä poistetut sähkö- ja elektroniikka-
laitteet hävitetään epäasianmukaisesti, niiden mahdollisesti sisältämät vaaralliset aineet voivat aiheuttaa haittaa ympäristölle ja ihmisten tervey-
delle.

Tuotetodokumentaation ja tuotteen mukana toi-
mitettujen papereiden osittainenkin kopiointi tai muu monistaminen on sallittu ainoastaan Einhell Germany AG:n nimenomaisella luvalla.

Oikeus teknisiin muutoksiin pidätetään

11. Latausaseman näyttö ja vianpoisto

LED-näyttö (21)	Kuvaus	Ratkaisu
Pois	- Ei virtaa	- Tarkasta virransyöttö
Palaa vihreänä	- Valmiina leikkaamaan - Akku ladattu täyteen - Rajalanka (18) liitetty	
Vilkkuu vihreänä	- Rajalanka (18) leikkautunut poikki	- Tarkasta, onko rajalangassa (18) katkoksia
Palaa punaisena	- Akku ladataan	- Odota, kunnes akku on ladattu täyteen.

12. Ruohonleikkuurobotin näyttö ja vianpoisto

Ruohonleikkuurobotin häiriöilmoitus LCD-näytössä (50)

Häiriö	Mahdollinen syy	Poisto
Ei signaalia	- Rajalanka liitetty väärin - Ei virransyöttöä - Rajalanka (18) katkaistu	Tarkasta, palaako latausaseman (19) LED-näyttö (21) vihreänä - Varmista, että rajalanka (18) on vedetty oikein ja keskelle latausaseman (19) alle. - Tarkasta latausaseman (19) sijainti.
Ulkopuolella	- Rajalanka liitetty väärin - Ruohonleikkuuroboti on leikkualueen ulkopuolella	- Varmista, että rajalanka (18) on vedetty oikein ja keskelle latausaseman (19) alle. - Varmista, että ruohonleikkuuroboti on leikkualueella
Akun häiriö	- Ruohonleikkuurobotiin on tullut paristohäiriö - Akkua ei voi ladata - Akku on päässyt elinkaarensa loppuun	- Varmista, että akku on asennettu oikein. - Tarkasta, onko pääkatkaisin (7) päällä-asennossa (ON), kun ruohonleikkuuroboti on latausasemassa (19). - Tarkasta latausaseman (19) sijainti. Vaihda tarvittaessa akku uuteen.
Akku ylikuum	Liian korkea / liian alhainen akun lämpötila tai ohjauksen ylikuumeneminen - Kun paristolämpötila ylittää 65 °C, niin ruohonleikkuuroboti palaa takaisin latausasemaan (19). - Kun pariston lämpötila on yli 45 °C tai alle 0 °C, niin lataustapahtuma pysäytetään ja ruohonleikkuuroboti odottaa latausasemassa (19).	- Muuta työaika kesällä aikaisiin aamutunteihin ja vältä käyttämästä ruohonleikkuurobotia päivän kuumien tuntien aikana. - Akun tai ohjauksen jäähtyttyä sallitulle lämpötila-alueelle ruohonleikkuuroboti palaa automaattisesti ohjelmoituun käyttöön.

Ruohonleikkuurobotin häiriöilmoitus LCD-näytössä (50)

Häiriö	Mahdollinen syy	Poisto
Nostettu ylös	- Nostoilmaisin lauennut jatkuvasti 10 sekunnin ajan	Paina STOP-painiketta (3) avataksesi näytön suojuksen (23). Aloita leikkuu käyttöruudun (2) kautta uudelleen: - Jos tämä virhe esiintyy useammin, tarkasta, onko leikkuualueella yli 10 cm:n korkeita esteitä ja poista ne tai erota esteet rajalangalla (18) leikkuualueesta.
Este edessä	- Esteenilmaisin toimentunut useamman kerran yhden minuutin aikana - Esteenilmaisin toimentunut jatkuvasti 10 sekunnin ajan - Esteenilmaisin toimentunut kolme kertaa paluumatkalla latausasemaan (19)	Paina STOP-painiketta (3) avataksesi näytön suojuksen (23). Aloita leikkuu käyttöruudun (2) kautta uudelleen: - Tarkasta, onko ruohonleikkuurobotti jäänyt esteen eteen tai juuttunut kiinni puiden, pensaiden jne. väliin. Poista este tai vältä tätä aluetta. - Jos tämä virhe esiintyy useammin, tarkasta rajalangalla (18) sijoittelu. Huomioi erityisesti ahtaat kulmat, käytävät, aidat, kivet jne. ja mukauta rajalangalla (18) asetelua, mikäli tarpeen. - Tarkasta, onko ruoho liian korkeaa ja tukkii ruohonleikkuurobotin. Siinä tapauksessa leikkaa ruoho alle 60 mm:n mittaiseksi.
Liian lähellä asemaa	- ruohonleikkuurobotti lähettiin takaisin liian lähellä latausasemaa (19).	Paina STOP-painiketta (3) avataksesi näytön suojuksen (23). Aloita leikkuu käyttöruudun (2) kautta uudelleen: - Ruohonleikkuurobotti tulee lähettää takaisin latausasemaan (19), kun välimatka on vähintään 2 m.
Kaatonut	- Ruohonleikkuurobotti kallistettiin jatkuvasti 10 sekunnin ajan - Ruohonleikkuurobotti on ollut pitempään kallistuneena	Paina STOP-painiketta (3) avataksesi näytön suojuksen (23). Aloita leikkuu käyttöruudun (2) kautta uudelleen: - Vie ruohonleikkuurobotti tasaiselle pinnalle ja käynnistä se uudelleen. - Jos ruohonleikkuurobotti on kallistunut leikkuualueella olevan jyrkän rinteeseen vuoksi, mukauta rajalangalla (18) asetelua vastaavasti jyrkkien nousujen välttämiseksi.
Pyörävirhe	- Takapyörät (8) ovat nousseet ilmaan esteen vuoksi - Takapyörät (8) voivat pyöriä vapaasti epätasaisessa ruohikossa	Paina STOP-painiketta (3) avataksesi näytön suojuksen (23). Aloita leikkuu käyttöruudun (2) kautta uudelleen: - Vie ruohonleikkuurobotti tasaiselle pinnalle ja käynnistä se uudelleen
STOP-nupin virhe	Näytön suojuksen (23) on avattu, mutta STOP-painiketta (3) ei ole toimennettu	Paina STOP-painiketta (3) avataksesi näytön suojuksen (23). Aloita leikkuu käyttöruudun (2) kautta uudelleen: - Tarkasta, että näytön suojuksen (23) voi avata ja sulkea vapaasti STOP-painikkeella (3). - Tarkasta STOP-painikkeen (3) toimivuus.

Ruohonleikkuurobotin häiriöilmoitus LCD-näytössä (50)

Häiriö	Mahdollinen syy	Poisto
PCB-ylikuumentaminen	<p>Liian korkea / liian alhainen akun lämpötila tai ohjauksen ylikuumentaminen</p> <ul style="list-style-type: none"> - Kun paristolämpötila ylittää 65 °C, niin ruohonleikkuurobotti palaa takaisin latausasemaan (19). - Kun pariston lämpötila on yli 45 °C tai alle 0 °C, niin lataustapahtuma pysäytetään ja ruohonleikkuurobotti odottaa latausasemassa (19). 	<ul style="list-style-type: none"> - Muuta työaika kesällä aikaisiin aamutunteihin ja vältä käyttämästä ruohonleikkuurobottia päivän kuumien tuntien aikana. - Akun tai ohjauksen jäähtyttyä sallitulle lämpötila-alueelle ruohonleikkuurobotti palaa automaattisesti ohjelmoituun käyttöön.
Sade	<ul style="list-style-type: none"> - Sadeilmaisoin (5) on lauennut. 	<ul style="list-style-type: none"> - Odota, kunnes ruohonleikkuurobotti on kuivunut. - Ilmaisimen yksityiskohtainen kuvaus on luettavissa luvussa 5.2.
Ilmaisinhäiriö	<ul style="list-style-type: none"> - Ruohonleikkuurobotti on pysäytetty ilmaisinhäiriön vuoksi 	<p>Kytke pääkatkaisin (7) pois (OFF) ja jälleen päälle (ON) käynnistääkseen ruohonleikkuurobotin uudelleen.</p>
Moottorin häiriö / ylijännite	<ul style="list-style-type: none"> - Ruohonleikkuurobotti on pysäytetty moottorin ylivirran tai moottorin häiriön vuoksi 	<p>Kytke pääkatkaisin (7) pois (OFF) ja jälleen päälle (ON) käynnistääkseen ruohonleikkuurobotin uudelleen.</p> <ul style="list-style-type: none"> - Tarkasta ruohon korkeus leikkuualueella ja leikkaa tarvittaessa ruoho tavallisella ruohonleikkurilla alle 60 mm:n mittaiseksi. - Lisää leikkuukorkeutta. Aloita aina suuremmalla leikkuukorkeudella ja alenna sitä pienin askelin aina haluttuun korkeuteen saakka. - Tarkasta, ovatko leikkuuterät (11) ja pyörät likaantuneet ja puhdista nämä osat perusteellisesti. - Tarkasta, onko takapyörissä ja leikkuuterissä (11) kiinnijuuttumia. Jos et voi irrottaa näitä kiinnijuuttumia, ota yhteyttä toimivaltaiseen huoltopalveluun.
Toimintavirhe	<ul style="list-style-type: none"> - Ruohonleikkuurobotti on pysäytetty toimintahäiriön vuoksi 	<p>Kytke pääkatkaisin (7) pois (OFF) ja jälleen päälle (ON) käynnistääkseen ruohonleikkuurobotin uudelleen.</p>

Vianhaku

Häiriö	Mahdollinen syy	Poisto
Ruohonleikkaurobotti on pysähtynyt leikkuualueelle. Ruohonleikkaurobottia ei voi käynnistää.	<ul style="list-style-type: none"> - Akun jännite liian alhainen - Vika virtapiirissä tai elektronikkassa 	<ul style="list-style-type: none"> - Vie ruohonleikkaurobotti takaisin latausasemaan (19) ladattavaksi. - Kytke pääkytkin (7) päälle (ON). - Käännä asiakaspalvelun puoleen.
Ruohonleikkaurobotti ei voi ajaa latausasemaan.	<ul style="list-style-type: none"> - Latausasemaa (19) ei ole asennettu oikein. 	<ul style="list-style-type: none"> - Varmista, että latausaseman (19) LED-näyttö (21) palaa vihreänä. - Varmista, että rajalangat (18) on liitetty latausasemaan (19) ja että etummainen rajalanka (18) on vedetty latausaseman (19) alle sen keskikohdalla. - Varmista, että latausasema (19) on sijoitettu oikein.
Ruohonleikkaurobotti pysähtyy tai kulkee valvomattomana rajasaarekkeiden lähellä.	<ul style="list-style-type: none"> - Rajalankaa (18) ei ole asennettu oikein rajasaarekkeiden ympärille. 	<ul style="list-style-type: none"> - Muuta rajalangan (18) sijaintia. - Huolehdi siitä, että rajalanka (18) ei ole mennyt ristiin
Ruohonleikkaurobotti on äänekkäs.	<ul style="list-style-type: none"> - Terät (10) ovat vahingoittuneet - Teriin (10) on tarttunut paljon vieraita aineita - Ruohonleikkaurobotti on käynnistetty liian lähellä esteitä - Terien käyttö tai käyttömootori vahingoittunut - Muut ruohonleikkaurobotiin osat vahingoittuneet 	<ul style="list-style-type: none"> - Vaihda terät (10) uusiin. Kaikki 3 terää (10) täytyy vaihtaa samanaikaisesti. - Ruohonleikkaurobotin tehokkuus on riippuvainen terien (10) terävyydestä. Pidä terät (10) siksi aina hyvässä kunnossa. - Sammuta ruohonleikkaurobotti turvallisesti ja käytä työkalusineitä teriä (10) vaihtaessasi välttääksesi viiltohaavat. - Anna huoltopalvelun korjata moottori tai vaihtaa se uuteen.
Ruohonleikkaurobotti pysyy latausasemassa. Ruohonleikkaurobotti palaa aina uudelleen takaisin latausasemaan.	<ul style="list-style-type: none"> - Väärin asetetut työajat - Akku tyhjä - Sadeilmaisin lauennut - Akun lämpötila liian korkea 	<ul style="list-style-type: none"> - Tarkasta työaikojen asetukset. - Ruohonleikkaurobotti aloittaa ja lopettaa työnsä asetetun aika-alueen mukaisesti. Tämän työaikaikkunan ulkopuolella ruohonleikkaurobotti pysyy latausasemassa (19).
Ruohonleikkaurobotti pysähtyy rajalangan päälle eikä pääse latausasemaan saakka.	<ul style="list-style-type: none"> - Akku tyhjä - Rajalangan (18) pituus ja siten myös matka latausasemaan (19) on liian pitkä käytetylle akulle. 	<ul style="list-style-type: none"> - Poista mahdolliset esteet rajalangalta (18). Huomioi rajalankaa (18) paikalleen vetäessäsi riittävä etäisyys esteisiin. - Ole hyvä ja käytä akkua, jonka kapasiteetti on suurempi. - Huomio: Käytettäessä moni-Ah-arvoista akkua (esim. 4-6 Ah) aseta teho suuremman arvoon. Ruohonleikkaurobotin hellävaraisen lataamisen ja purkautumisen ansiosta ei ole tarpeen käyttää vähäisempää tehoa akun eliniän pidentämiseksi.

HUOMIO! Poikkileikatut rajalangat ja seuraamusvahingot eivät kuulu takuun piiriin!

13. Latauslaitteen näyttö

Näytön tila		Merkitys ja toimenpiteet
Punainen LED	Vihreä LED	
Pois	Vilkkuu	Käyttövalmiustila Latauslaite on liitetty sähköverkkoon ja valmis käyttöön, latauslaitteessa ei ole akkua
Palaa	Pois	Lataaminen Latauslaite lataa akun pikalatauksella. Vastaavat latausajat löytyvät suoraan latauslaitteesta. Viite! Todelliset latausajat voivat poiketa hieman annetuista latausajoista. Ne ovat riippuvaiset akun jäljelläolevasta lataustehosta.
Pois	Palaa	Akku on ladattu ja valmis käyttöön. (READY TO GO) Sen jälkeen latauslaite kytkeytyy hellävaraiselle lataukselle, kunnes akku on ladattu aivan täyteen. Jätä tätä varten akku vielä noin 15 minuutin ajaksi latauslaitteeseen. Toimenpide: Ota akku pois latauslaitteesta. Irrota latauslaite sähköverkosta.
Vilkkuu	Pois	Sovitettu lataaminen Latauslaite on siirtynyt hellävaraiseen lataustilaan. Tällöin akkua ladataan turvallisuussyistä hitaammin ja sen lataaminen kestää pitempään. Mahdollisia syitä ovat: - Akkua ei ole ladattu hyvin pitkään aikaan. - Akun lämpötila ei ole ihannealueella. Toimenpide: Odota, kunnes lataaminen on päättynyt, akkua voidaan tästä huolimatta ladata edelleen.
Vilkkuu	Vilkkuu	Häiriö Lataaminen ei ole mahdollista. Akussa on vika. Toimenpide: Viallista akkua ei saa enää ladata. Ota akku pois latauslaitteesta.
Palaa	Palaa	Lämpötilahäiriö Akku on liian kuuma (esim. suorassa auringonpaisteessa) tai liian kylmä (alle 0°C) Toimenpide: Ota akku pois ja säilytä sitä 1 päivän ajan huoneenlämmössä (n. 20°C).

Asiakaspalvelutiedot

Meillä on kaikissa takuutodistuksessa mainituissa maissa päteviä asiakaspalvelusta huolehtivia kumppaneita, joiden yhteystiedot löydät takuutodistuksesta. Heidän kautta voit saada kaikki asiakaspalvelut, kuten korjaukset, varaosien ja kulumaosien sekä tarvittavien käyttömateriaalien toimitukset.

Huomaa, että seuraaviin tämän tuotteen osiin kohdistuu käytöstä johtuvaa, luonnollista kulumista, ja että seuraavia osia tarvitaan käyttömateriaaleina.

Laji	Esimerkki
Kuluvat osat*	Akku
Käyttömateriaali / käyttöosat*	Terät
Puuttuvat osat	

* ei välttämättä kuulu toimitukseen!

Puutteellisuuksien tai vikojen ilmetessä pyydämme ilmoittamaan virheestä verkossa sivustoon www.Einhell-Service.com. Ole hyvä ja anna vian tarkka kuvaus ja vastaa sen lisäksi joka tapauksessa seuraaviin kysymyksiin:

- Onko laite toiminut jo ainakin kerran, vai oliko se jo alusta lähtien viallinen?
- Havaitsitko jotain erikoista ennen vian ilmenemistä (oireita ennen vikaa)?
- Mikä mielestäsi on laitteessa vikana (pääasiallinen vika)?
Kuvaa tätä toimintavirhettä.

Takuutodistus

Arvoisa asiakas,

Kaikki tuotteemme käyvät läpi tiukan laadunvalvonnan. Mikäli tuote ei kuitenkaan toimi moitteettomasti, ota yhteyttä teknisen asiakaspalveluumme osoitteeseen, joka on ilmoitettu tässä takuukortissa. Voit myös soittaa palvelunumeroomme, joka löytyy einhell.fi sivustolta. Takuuvaatimuksiin sovelletaan seuraavia ehtoja:

1. Nämä takuuehdot koskevat ainoastaan kuluttajia eli luonnollisia henkilöitä, jotka eivät käytä tätä tuotetta kaupalliseen tai muuhun ammattikäyttöön. Näissä takuuehdoissa säädellään takuun lisäpalveluja, jotka jäljempänä mainittu valmistaja lupaa uusien laitteidensa ostajille lakisääteisen takuun lisäksi. Lisäpalvelut eivät vaikuta lakisääteisiin takuuoikeuksiin millään tavalla. Takuumme on sinulle maksuton.
2. Takuu kattaa ainoastaan ao. valmistajan uuden tuotteen materiaali- ja valmistusvirheistä johtuvat viat silloin, kun tuote on ostettu Euroopan unionin alueella. Takuu rajoittuu päätöksemme mukaan tällaisten vikojen korjaamiseen tai laitteen vaihtamiseen uuteen. Huomioithan, että, että laitteitamme ei ole suunniteltu käytettäväksi kaupalliseen toimintaan tai ammattikäyttöön. Takuu ei ole voimassa, jos laitteita on takuuajan aikana käytetty kaupalliseen tai teolliseen toimintaan, ammattikäyttöön tai vastaavaan. Poikkeuksena "Professional" brandin tuotteet, joihin kaupallista toimintaa tai ammattikäyttöä koskevaa rajoitusta ei sovelleta.
3. Takuun ulkopuolelle jäävät:
 - Laitteen vauriot, jotka ovat aiheutuneet asennusohjeiden laiminlyönnistä tai ammattitaidottomasta asennuksesta, käyttöohjeen noudattamatta jättämisestä (esim. liitäntä väärään jännitteeseen tai virtaan), huolto- ja turvallisuusmääräysten laiminlyönnistä, laitteen altistumisesta epätavallisille luonnonoiloille tai puutteellisesta hoidosta ja huollosta.
 - Laitteen vauriot, jotka ovat aiheutuneet väärästä tai epäasiallisesta käytöstä (esim. laitteen ylikuormitus tai ei-hyväksytyjen työkalujen tai lisävarusteiden käyttö), vieraiden aineiden (esim. hiekka, kivet tai pöly) joutumisesta laitteeseen, kuljetusvaurioista, liiallisesta voimankäytöstä tai ulkoisista tekijöistä (esim. laitteen putoamisesta aiheutuneet vauriot).
 - Laitteelle tai sen osille aiheutuneet vauriot, jotka johtuvat normaalista käytöstä, normaalista tai muusta luonnollisesta kulumisesta. Esimerkiksi akut ja akkupaketit ovat alttiita luonnolliselle kulumiselle ja ne on rakenteellisesti suunniteltu rajoitetulle määrälle latausyklejä. Kulumiseen vaikuttavat haitallisesti erityisesti kuormitusvaatimukset ja latausnopeudet mutta myös altistuminen kuumuudelle, kylmyydelle, tärinälle ja iskuille.
4. Takuuaja on 2 vuotta ja se alkaa laitteen ostopäivästä. Takuuvaatimukset tulee esittää ennen takuuajan päättymistä kahden viikon kuluessa siitä, kun vika on havaittu. Takuuvaatimusten esittäminen takuuajan päätyttyä ei ole mahdollista. Laitteen korjaus tai vaihto ei pidennä takuuaikaa eikä takuuajaa alu uudelleen alusta vaikka laitteeseen tehtäisiin korjaustöitä tai asennettaisiin uusia varaosia. Tämä koskee myös paikan päällä suoritettavia huoltopalveluita.
5. Takuuvaatimuksen esittämiseksi rekisteröi viallinen laite osoitteessa: www.Einhell-Service.com. Toimita ostokuitti tai muu todiste laitteen ostosta. Ilman asianmukaista ostotositetta tai tyyppikilpeä palautetut laitteet eivät ole oikeutettuja takuupalveluihin puuttuvan jäljitettävyyden vuoksi. Jos vika kuuluu takuumme piiriin, laite korjataan välittömästi ja palautetaan sinulle tai lähetämme sinulle uuden korvaavan tuotteen.
6. Jos olet vienyt laitteen mukanasi eri EU-maahan kuin mistä olet sen ostanut, tarjoamme takuupalvelut kyseisessä maassa toimivan huoltokumppanin kautta. Jos viet laitteen EU:n ulkopuolelle, takuu ei ole voimassa.

Tarjoamme luonnollisesti mielellämme myös maksullista korjauspalvelua sellaisille vioille, jotka eivät kuulu takuun piiriin tai joille takuu ei ole enää voimassa. Jos haluat hyödyntää tätä palvelua, ota yhteyttä tekniseen asiakaspalveluumme.

Huomioithan tämän takuun rajoitukset, jotka koskevat kuluvia osia, kulutustarvikkeita ja puuttuvia osia, ja jotka on esitetty tämän käyttöohjeen huoltotiedoissa.

Takuupalvelut: Einhell Finland Oy, Haarlankatu 4 E, FIN-33230 Tampere

Vsebina

1. Varnostni napotki
2. Opis naprava in vsebina paketa
3. Namenska uporaba
4. Tehnični podatki
5. Zagon
6. Upravljanje
7. Čiščenje, vzdrževanje in naročanje nadomestnih delov
8. Skladiščenje
9. Transport
10. Odstranjevanje in ponovna uporaba
11. Prikaz na polnilni postaji in odpravljanje napak
12. Prikaz na robotski kosilnici in odpravljanje napak
13. Prikaz polnilnika



Nevarnost! - Da bi zmanjšali tveganje poškodb, preberite navodila za uporabo!

Otroci naprave ne smejo uporabljati. To napravo lahko osebe z zmanjšanimi psihičnimi, senzoričnimi ali duševnimi sposobnostmi ter osebe, ki nimajo dovolj izkušenj in znanja, uporabljajo le pod nadzorom ali če so bile podučene o varni uporabi naprave in razumejo nevarnosti, ki lahko pri uporabi nastanejo. Otroci se z napravo ne smejo igrati. Čiščenja in vzdrževanja, ki ga opravlja uporabnik, ne smejo opravljati otroci.

Nevarnost!

Pri uporabi naprav je treba upoštevati nekaj varnostnih ukrepov, da bi preprečili poškodbe in materialno škodo. Zato skrbno preberite ta navodila za uporabo/varnostne napotke. Le-te dobro shranite tako, da boste imeli zmeraj pri roki potrebne informacije. Če bi napravo izročili drugim osebam, Vas prosimo, da jim izročite tudi ta navodila za uporabo/varnostne napotke. Ne prevzemamo garancije za nesrečo ali škodo, ki je nastala zaradi neupoštevanja teh navodil za uporabo in varnostnih napotkov.

1. Varnostni napotki

Odgovarjajoče varnostne napotke lahko preberete v priloženi knjižici!

Opozorilo!

Preberite vse varnostne napotke, navodila, naslove slike in tehnične podatke, s katerimi je to električno orodje opremljeno. V primeru, da spodnjih navodil ne upoštevate, lahko pride do električnega udara, požara in/ali hujših poškodb. **Shranite vse varnostne napotke in navodila za kasnejšo uporabo.**

Pojasnilo uporabljenih simbolov (glejte sliko 14)

- A. OPOZORILO – pred delovanjem naprave preberite navodila za uporabo!
- B. OPOZORILO – pred delovanjem naprave upoštevajte ustrezno varnostno razdaljo!
- C. OPOZORILO – pred izvedbo del na napravi ali pred dviganjem naprave aktivirajte zaščitno pripravo! POZOR – ne dotikajte se vrtečih se rezil!
- D. OPOZORILO – ne stopajte na napravo! POZOR – ne dotikajte se vrtečih se rezil!
- E. Razred zaščite II (dvojna izolacija).
- F. Skladiščenje akumulatorjev samo v suhih prostorih s temperaturo okolice od +10 °C do +40 °C. Akumulatorje skladiščite samo v napolnjenem stanju (najm. 40 % napolnjeno).
- G. Razred zaščite III
- H. Inertna varovalka 2 A
- I. Samo za uporabo v suhih prostorih.
- J. OPOZORILO: Za polnjenje akumulatorja uporabljajte samo snemljiv omrežni priključek NT24/1 / PS24/1, ki je dobavljen z napravo.

Pozor!

Med nevihto izključite omrežni vtič in iz polnilne postaje izvlecite omejevalno žico.

2. Opis naprava in vsebina paketa**2.1 Opis naprave (slika 1/2)**

1. Robotska kosilnica
2. Krmilno polje
3. Tipka USTAVITVE/tipka za odklep pokrova zaslona
4. Nastavitev višine reza
5. Senzor za dež
6. Nosilni ročaj
7. Glavno stikalo
8. Zadnje kolo
9. Pokrov predela akumulatorja
10. Rezila
11. Plošča z rezili
12. Sprednje kolo
13. Omrežni priključek/kabel
14. Pritrdilni kavelj
15. Pritrdilni vijak
16. Nosilec za kabel
17. Nadomestna rezila
18. Omejevalna žica
19. Polnilna postaja
20. Polnilni zatič
21. Prikaz LED
22. Šestrobni ključ
23. Pokrov zaslona
24. Priključek USB
25. Ravnilo (izvlečno)

2.2 Obseg dobave in odstranitev embalaže

Preverite popolnost izdelka s pomočjo opisanega obsega dobave. V primeru manjkajočih delov se obrnite na naš servisni center ali prodajno mesto, kjer ste napravo kupili, najpozneje v 5 delovnih dneh od nakupa izdelka in ob predložitvi veljavnega dokazila o nakupu. Upoštevajte preglednico garancijskih storitev ob koncu tega navodila.

- Odprite embalažo in previdno vzemite napravo iz embalaže.
- Odstranite embalažni material in embalažne in transportne varovalne priprave (če obstajajo).
- Preverite, ali je obseg dobave popoln.
- Preverite morebitne poškodbe naprave in delov pribora, do katerih bi lahko prišlo med transportom.
- Po možnosti shranite embalažo do poteka garancijskega roka.

Nevarnost!

Naprava in embalažni material nista igrača za otroke! Otroci se ne smejo igrati s plastičnimi vrečkami, folijo in malimi deli opreme! Obsta-

ja nevarnost zadušitve in zaužitja takšnih delov materiala!

Obseg dobave, montažni material in dodatna oprema

(deloma niso vključeni v obseg dobave):

Iz obsega dobave vzemite priložen informacijski list z informacijami o obsegu dobave.

- Robotska kosilnica
- Omrežni priključek/kabel
- Polnilna postaja
- Pritrdilni vijaki (4 kosi)
- Nadomestna rezila
- Pritrdilni kavelj
- Omejevalna žica
- Nosilec za kabel
- Šestrojni ključ
- Akumulator
- Polnilnik
- Ravnilo (izvlečno)
- Izvorna navodila za uporabo
- Varnostni napotki

Potrebovani pripomočki

(niso vključeni v obseg dobave)

- Kladio
- Klešče
- Klešče odstranjevanje izolacije
- Vodna tehničarica (izbirno)

3. Namenska uporaba

Robotska kosilnica je primerna za zasebno uporabo na domačem in ljubiteljskem vrtičku in je predvidena izključno za travnate površine.

Napravo je mogoče uporabljati le v skladu z njeno namembnostjo. Vsaka drugačna uporaba ni skladna z namenom. Za vso škodo ali poškodbo, ki bi nastale zaradi nedovoljene uporabe, nosi odgovornost uporabnik/upravljaavec in ne proizvajalec.

Prosimo, upoštevajte, da naše naprave niso bile zasnovane za uporabo v poklicu, obrti ali industriji. V primerih uporabe naprave v poklicu, obrti in industriji ali podobnih dejavnostih ne prevzemamo jamstva.

4. Tehnični podatki

Napetost	18 V
Št. vrtljajev motorja	3500 min ⁻¹
Vrsta zaščite	IPX4
Razred zaščite	III
Teža	8,4 kg
Rezalna površina	18 cm
Število rezil:	3
Najv. naklon	35 %
Nivo zvočne moči L _{WA}	57 dB (A)
Negotovost K	2,3 dB (A)
Nastavitev višine reza 20–60 mm; brezstopenjska Dovoljena dolžina omejitvene žice	najv. 250 m

Antena omejitvene žice

Območje delovne frekvence: 0–148,5 KHz
Največja moč oddajanja:67,05 dBuA/m

Povezava GSM:

Območje delovne frekvence: E-GSM900/DCS1800
Največja moč oddajanja: 33 dBm

Povezava LTE (CAT-M oz. NB-IoT)

Območje delovne frekvence: Območje 1/3/8/20/28
Največja moč oddajanja:21dBm

Omrežni priključek

Vstopna napetost: 100–240 V ~ 50/60 Hz
Izhodna napetost: 24 V d. c.
Izstopni tok: 1,5 A
Razred zaščite: II /

Vrednosti hrupa so bile ugotovljene v skladu s standardoma EN ISO 3744:1995 in ISO 11094:1991.

Opozorilo!

Ta naprava med delovanjem ustvarja elektromagnetno polje. To polje lahko v nekaterih okoliščinah vpliva na aktivne ali pasivne medicinske vsadke. Za zmanjšanje nevarnosti hujših ali celo smrtnih poškodb priporočamo, da se osebe z medicinskimi vsadki pred uporabo naprave posvetujejo s svojim zdravnikom in izdelovalcem medicinskega vsadka.

5. Zagon

Pred pričetkom namestitve robotske kosilnice v celoti preberite navodila za uporabo. Kakovost namestitve vpliva na poznejše delovanje robotske kosilnice.

5.1 Princip delovanja

Robotska kosilnica smer izbira naključno. Vrt se v celoti pokosi, saj robotska kosilnica obdela celotno površino znotraj omejitvene žice (18). Takoj ko robotska kosilnica zazna pravilno nameščeno omejitveno žico (18), se robotska kosilnica obrne in se začne pomikati v drugo smer znotraj območja. Vsa območja, ki jih želite zaščititi znotraj dane površine, npr. ribniki, drevesa, vrtno pohištvo ali rože, morajo biti obdana z omejitveno žico (18). Omejitvena žica (18) mora biti tvoriti sklenjen krog. Če robotska kosilnica znotraj območja košenja naleti na oviro, zapelje nazaj in začne kositi v drugo smer (slika 3).

5.2 Senzorji

Robotska kosilnica ima vgrajenih več varnostnih senzorjev.

- **Senzor dviga:**
Če je robotska kosilnica z zadnje strani od tal dvignjena za več kot 30° ali če sprednje kolo (12) izgubi stik s tlemi, se robotska kosilnica in vrtenje rezil (10) nemudoma zaustavijo.
- **Senzor nagiba:**
Če se robotska kosilnica močno nagne v eno smer, se robotska kosilnica in vrtenje rezil (10) nemudoma zaustavijo.
- **Senzor ovir:**
Robotska kosilnica prepozna ovire na poti. Če se robotska kosilnica zaleti v oviro, se robotska kosilnica in vrtenje rezil (10) nemudoma zaustavijo, kosilnica pa se začne pomikati vzvratno proč od ovire.
- **Senzor za dež:**
Robotska kosilnica ima vgrajen senzor za dež (5), ki robotski kosilnici preprečuje košenje v dežju. Robotska kosilnica se vrne v polnilno postajo (19), ko zaznana dež in se v celoti napolni. Ko senzor za dež (5) ne zaznava več padavin, robotska kosilnica še dve uri obstane v polnilni postaji (19). Šele nato znova nadaljuje košenje, v kolikor se obdobje aktivnega delovanja še ni izteklo. Če je senzor za dež omogočen (5) (priporočamo za zaščito trave), je na zaslonu (50) prikazan svetel oblak. Če se je senzor aktiviral, se prikaže temen oblak z dežnimi kapljami. Poskrbite, da ne pride do

kratkega stika obeh kovinskih senzorjev s kovino ali drugim prevodnim materialom. To vpliva na pravilno delovanje robotske kosilnice.

5.3 Priprava

Najprej skicirajte območje zelenice. Narišite tudi ovire in pripravite načrt, kako jih želite zaščititi. Tako boste lažje določili ustrezen položaj za polnilno postajo (19) in grmovja, cvetlice itd. zaščitili z omejitveno žico (18) (slika 4). Če je trava višja od 60 mm, jo skrajšajte, da preprečite prekomerno obremenitev robotske kosilnice in preprečite zmanjšanje učinkovitosti delovanja. V ta namen uporabite običajno kosilnico ali nitko.

Z zelenice pospravite vse objekte, ki jih lahko poškoduje robotska kosilnica oz. ti objekti lahko poškodujejo robotsko kosilnico. Pripravite ta orodja: Kladiivo, klešče, klešče za odstranjevanje izolacije in vodno tehtnico (izbirno).

Montaža akumulatorja

Za delovanje robotske kosilnice potrebujete akumulator (A) serije Power-X-Change. **Pozor:** Akumulator (A) morda ni vključen v obseg dobave, kar je odvisno od izbranega modela robotske kosilnice. Odprite pokrov akumulatorja (9). Pritisnite zaskočno tipko akumulatorja (A) in potisnite akumulator (A) v predvideno sprejemno mesto akumulatorja. Zaprite pokrov predela akumulatorja (9) in bodite pozorni na pravilno zaskočitev (slika 10). Če želite odstraniti akumulator (A), odprite pokrov akumulatorja (9). Pritisnite zaskočno tipko akumulatorja (A) in izvlecite akumulator.

5.4 Polnilna postaja

5.4.1 Mesto postavitve polnilne postaje

Določite optimalno mesto za polnilno postajo (19). Potrebujete zunanjo vtičnico, ki zagotavlja neprekinjeno električno napajanje. Vaša robotska kosilnica bo tako vedno pripravljena na delovanje. Polnilna postaja (19) mora biti postavljena na ravno površino na višini ruše. Zagotovite, da je območje ravno in suho. Izberite mesto v senci, ki omogoča optimalno polnjenje akumulatorja. Prav tako bodite pozorni na to, da omejitveno žico speljete naravnost vsaj 2 m pred polnilno postajo (19) in 1 m zanjo (slika 5a). Zavoji tik pred polnilno postajo (19) lahko privedejo do težav pri priključevanju robotske kosilnice v polnilno postajo.

5.4.2 Lokacija polnilne postaje

Ko je akumulator skoraj prazen, se robotska kosilnica vrne v polnilno postajo (19) tako, da sledi omejitveni žici (18) v nasprotni smeri urinega

kazalca. Zagotovite, da je polnilna postaja (19) pravilno pozicionirana za priključitev (slika 5b).

5.4.3 Priključitev polnilne postaje na omrežje

1. Preden polnilno postajo (19) priključite na električno napajanje, zagotovite, da je omrežna napetost 100–240 V pri 50/60 Hz.
2. Omrežni priključek (13) priključite neposredno v vtičnico. Omrežnega kabla ne uporabljajte v druge namene.
3. Ne uporabljajte poškodovanega omrežnega priključka (13). Če je kabel ali omrežni priključek poškodovan (13), ga nemudoma zamenjajte pri pooblaščenem trgovcu.
4. Robotske kosilnice ne polnite v vlažnem okolju. Robotske kosilnice ne polnite pri temperaturah, višjih od 40 °C ali nižjih od 5 °C.
5. Zagotovite, da robotska kosilnica in omrežni priključek (13) ne pridete v stik z vodo, viri toplote in kemikalijami. Zagotovite, da kabel omrežnega priključka (13) ne pride v stik z ostrimi robovi, sicer se lahko poškoduje.
6. Omrežni priključek (13) priključite v polnilno postajo (19) (slika 5c).

Če želite akumulator robotske kosilnice napolniti že med namestitvijo, vklopite robotsko kosilnico z glavnim stikalom (7) in jo postavite v polnilno postajo (19).

5.4.4 Informacije o polnjenju

Robotska kosilnica se v vrne v polnilno postajo (19) v naslednjih primerih:

- Robotsko kosilnico ročno pošljete nazaj na izhodiščni položaj.
- Stanje napolnjenosti akumulatorja je nižje od 30 %.
- Dnevni čas delovanja se je iztekel.
- Aktiviral se je senzor za dež.
- Robotska kosilnica se je pregrela.
- Način »košenja ob robovih« ali »Spotmowing« je bil zagnan zunaj nastavljenega delovnega okna in robotska kosilnica ga je dokončala.

Robotska kosilnica se pomika samostojno vzdolž omejitvene žice (18) nazaj do polnilne postaje (19).

Ko se robotska kosilnica vrača nazaj v polnilno postajo (19), poišče omejitveno žico (18) in se pomika vzdolž nje v nasprotni smeri urinega kazalca. Med polnjenjem akumulatorja rdeče sveti prikaz LED (21) na polnilni postaji (19). Če prikaz LED (21) na polnilni postaji (19) sveti rdeče, je akumu-

lator v celoti napolnjen. Ko je robotska kosilnica v celoti napolnjena, znova nadaljuje košenje ali pa ostane v polnilni postaji (19) do naslednjega načrtovanega opravila.

Če pri vračanju v polnilno postajo (19) robotska kosilnica naleti na oviro ob omejitveni žici (18), ta po več neuspešnih poskusih obstoji pred oviro in se ne more vrniti nazaj v polnilno postajo (19). Odstranite vse ovire vzdolž omejitvene žice (18). Če je temperatura akumulatorja višja od 45 °C, se polnjenje prekine in tako prepreči morebitne poškodbe akumulatorja. Ko je temperatura znova padla, se polnjenje samodejno nadaljuje. Če temperatura krmilne enote robotske kosilnice preseže 65 °C, se robotska kosilnica vrne nazaj v polnilno postajo (19). Ko temperatura znova pade, se opravilo nadaljuje v skladu z nastavitvami. Če se izprazni akumulator, preden robotska kosilnica doseže polnilno postajo (19), robotske kosilnice ni mogoče več zagnati. Robotsko kosilnico pripeljite nazaj v polnilno postajo (19) in zagotovite, da je glavno stikalo (7) vklopljeno. Robotska kosilnica se samodejno napolni.

5.5 Omejitvena žica

POZOR! Pretrgane omejitvene žice in posledične škode so izključene iz garancije!

5.5.1 Polaganje omejitvene žice

Omejitveno žico (18) lahko položite po tleh ali jo zakopljete v tla. Pri trdih ali suhih tleh se lahko pritrdilni kavli (14) zlomijo pri zabijanju v tla. Če so tla izjemno suha, zelenico poskropite z vodo in nato položite omejitveno žico.

• Polaganje po tleh

Omejitveno žico (18) položite po tleh in jo pritrdite s priloženimi pritrditvenimi kavli (14), če zelenice pozneje ne boste vertikutirali ali zračili. Položaj omejitvene žice lahko v prvih tednih uporabe robotske kosilnice še spremenite. Po določenem času pa bo trava prerasla omejitveno žico in je ne boste videli več.

Omejitveno žico položite na razdalji 1 m med pritrditvenimi kavli (14). Skrajšajte razdaljo med pritrditvenimi kavli na neravnih delih zelenice. Izogibajte se situacijam, ko žica nima več stika s tlemi. Zagotovite, da robotska kosilnica ne more pretrgati omejitvene žice.

• Polaganje v tla

Omejitveno žico vkopljete v tla, a ne nižje od globine 5 cm. Tako boste preprečili morebitne poškodbe omejitvene žice (18) pri vertikutiranju ali zračenju.

Napotek!

1 m žice prihranite za območje za polnilno postajo, da boste pozneje lahko izvedli morebitne popravke.

5.5.2 Ozka mesta

Če so na zelenici ozka mesta, jih robotska kosilnica lahko pokosi, v kolikor je širina hodnika vsaj 1,4 m (80 cm med omejitveno žico) in dolga največ 8 m (slika 3).

5.5.3 Odmik od meje vrta

Ko se robotska kosilnica približuje omejitveni žici (18), jo ta zazna s pomočjo senzorjev v sprednjem delu robotske kosilnice. Preden se robotska kosilnica obrne, se pomakne mimo omejitvene žice (18) do največ 30 cm. Ta podatek upoštevajte pri načrtovanju območja košenja (slika 6a).

5.5.4 Polaganje žice ob vogalih

Zagotovite, da omejitvena žica (18) ob vogalih ni speljana pod pravim kotom 90°. Omejitveno žico (18) položite raje tako, kot je prikazano na sliki 6b, da preprečite prekomerno pot robotske kosilnice prek omejitvene žice (18).

5.5.5 Izračun naklona zelenice

Robotska kosilnica lahko zmore naklone do 35%. Izogibajte se strmejših naklonov. Naklon lahko določite s pomočjo izračunane višine na prevoženi razdalji (slika 6c).

Primer: $a/b = 35 \text{ cm}/100 \text{ cm} = 35 \%$.

5.5.6 Polaganje omejitvene žice po pobočjih

Po pobočjih lahko robotska kosilnica zdrsne zaradi mokre trave in tako preseže omejitveno žico (18). Zato priporočamo, da upoštevate naslednje (slika 6d):

- Na zgornjem koncu pobočja omejitvene žice (18) ne polagajte na naklonih, višjih od 35%. Upoštevajte odmike do 30 cm do ovir in robov zelenice.
- Na spodnjem koncu pobočja omejitvene žice (18) ne polagajte na naklonih, višjih od 17%. Upoštevajte odmike do 40 cm do ovir in robov zelenice.

5.5.7 Dovozi in tlakovane poti

- Ločite povišane poti, površine s prodcem ali zastirke iz lubja, poglobljene cvetlične gredice ali podobno. Omejitveno žico (18) položite na razdalji vsaj 30 cm (sliki 6e in 6g).
- Poti, ki potekajo vzdolžno z rušo, ni treba ločevati, saj jih robotska kosilnica lahko pre-

vozi. Omejitveno žico (18) lahko položite tudi čez poti (sliki 6f in 6g).

5.5.8 Omejitveni otoki

Ovire na območju košenja zaščitite z omejitvenimi otoki. Tako boste preprečili trke z objekti, ribniki, drevesi, vrtnim pohištvom, cvetličnimi gredicami itd. (sliki 6h in 6i).

- Omejitveno žico (18) speljite od robov do objektov, ki jih želite zaščititi.
- Omejitveno žico (18) fiksirajte s pritrdilnimi kavljji (14) v smeri urinega kazalca okrog objekta, ki ga želite zaščititi.
- V celoti obkrožite omejitvene otoke in omejitveno žico (18) speljite nazaj do točke, pri kateri ste zapustili rob zelenice.
- Razdalja med omejitvenimi otoki naj znaša vsaj 0,8 m. V nasprotnem primeru objekte povežite v skupni omejitveni otok (slika 6h).
- Omejitvena žica (18) do omejitvenega otoka in proč od njega mora biti položena vzporedno in blizu skupaj. - **Pozor! Omejitvene žice (18) se ne smejo križati!** – Vzporedne omejitvene žice (18) fiksirajte z istimi pritrditvenimi kavljji (14) v tla (slika 6i).
- Robotska kosilnica bo na območju košenja prevozila obe vzporedni omejitveni žici (18), toda pri posamično speljanih omejitvenih žicah (18) pa se bo zaustavila.

5.5.9 Ovire

- **Ovire, višje od 10 cm (slika 6j)**
Nepremične ovire, višje od 10 cm, npr. drevesa, stene, ograje, vrtno pohištvo itd., zaznajo senzorji za preprečevanje trkov. Če se robotska kosilnica zaleti v oviro, se zaustavi, košenje se prekine, kosilnica se začne premikati vzvratno in se obrne, da košenje nadaljuje v drugi smeri. Mehke, nestabilne in dragocene ovire zaščitite s pomočjo omejitvenega otoka.
- **Kamni in nizke ovire**
Kamni, skale in ovire, nižje od 10 cm, na območju košenja je treba zaščititi, saj jih robotska kosilnica lahko namreč prevozi. V nasprotnem primeru lahko pride do poškodb in blokiranja robotske kosilnice.
- **Drevesa (slika 6k)**
Robotska kosilnica drevesa obravnava kot ovire. Če iz tal rastejo drevesne korenine, nižje od 10 cm, to območje zaščitite. Tako boste preprečili poškodbe korenin in robotske kosilnice. Med omejitveno žico (18) in oviro ohranite razdaljo vsaj 30 cm.

5.5.10 Glavna in stranska površina (slika 6I)

Stranska površina (B) označuje delovno območje, ki ni neposredno povezano z glavno površino (A), npr. prek trate ali poti. Če želite dodeliti ločeno stransko površino (B), omejitveno žico (18) položite od glavne površine (A) do stranske površine (B) in nato znova do glavne površine. Omejitvena žica (18) do stranke površine (B) in proč od nje mora biti položena vzporedno in blizu skupaj. - **Pozor! Omejitvene žice (18) se ne smejo križati!** – Vzporedne omejitvene žice (18) fiksirajte z istimi pritrditvenimi kavli (14) v tla. Če želite omogočiti košenje stranske površine (B), robotsko kosilnico ročno prenesite na stransko površino (B). Tam zaženite zeleni program košenja in v podmeniju izberite možnost »Stranska površina« (glejte »Nastavitve robotske kosilnice«). Robotska kosilnica v stranski površini (B) ne bo poskušala slediti omejitveni žici (18) v smeri polnilne postaje (19), ko je akumulator skoraj prazen.

5.6 Priključitev polnilne postaje

Sklenite polaganje omejitvene žice (18) in jo nato priključite v polnilno postajo. Na obeh koncih prihranite dodaten 1 m omejitvene žice (18) za poznejše prilagoditve.

S kleščami odstranite izolacijo omejitvene žice (18) na koncih na dolžini 10 do 15 mm, da boste žici lahko priključili v polnilno postajo (19).

Izvlcite omrežni vtič, preden omejitveno žico (18) priključite na polnilno postajo (19). Omejitvena žica (18), speljana k sprednji strani polnilne postaje (19), mora biti prek držal za kabel na spodnji strani polnilne postaje (19) speljana k zadnjemu delu.

Omejitveno žico (18) povežite z levim, črnim priključkom. Nato zadnjo omejitveno žico (18) speljite skozi luknjo (natezna razbremenitev) v območju priključitve ter jo povežite z desnim, rdečim priključkom (slika 7a).

Pozor! Omejitveni žici (18) se ne smeta križati!

Nato vzpostavite povezavo z električnim napajanjem. Prikaz LED (21) na polnilni postaji (19) mora po pravilni namestitvi neprekinjeno svetiti zeleno. Če LED ne sveti, najprej preverite priključka. Če LED sicer sveti, a ne neprekinjeno zeleno, glejte tabelo »Prikaz polnilne postaje in odpravljanje napak« na koncu teh navodil za uporabo.

5.7 Vklon in preverjanje namestitve

Ko prikaz LED (21) na polnilni postaji (19) sveti zeleno, je območje za košenje pripravljeno za robotsko kosilnico. Najprej zagotovite, da je omejitvena žica (18) v celoti vpeta v pritrdilne kavle (14). Robotsko kosilnico postavite pribl. 3 m za polnilno postajo (19) pred omejitveno žico (18). Robotska kosilnica naj bo k omejitveni žici (18) obrnjena pod kotom 90° (slika 7b). Vklonite glavno stikalo (7) (položaj ON) (slika 8).

Odklenite robotsko kosilnico s pomočjo kode PIN (glejte poglavje »Zaščitna priprava/PIN«). Pritisnite tipko »MODEN« (52). S tipkami za krmarjenje (55) se nato pomaknite do točke »K polnilni postaji« in izbirno potrdite s tipko »OK« (V redu) (56). Pritisnite tipko »START« (53) in nato zaprite pokrov zaslona. Robotska kosilnica začne slediti omejitveni žici (18) v nasprotni smeri urinega kazalca. vzdolž celotne omejitvene žice (18) opazujte robotsko kosilnico, dokler se ne parkira v polnilno postajo (19). Če robotska kosilnica na določenih delih naleti na težave, popravite omejitveno žico (18) in ponovite postopek. Akumulator robotske kosilnice se bo v celoti napolnil. Če naletite na težave pri parkiranju v postajo, boste morda polnilno postajo (19) morali na novo pozicionirati nekoliko v stran, dokler se robotska kosilnica ne bo brez težav parkirala v postajo. S tipko »STOP« (3) lahko robotsko kosilnico kadar koli zaustavite. Ko potrdite tipko »STOP« (3), se robotska kosilnica zaustavi in čaka na nadaljnja navodila.

5.8 Pritrditev polnilne postaje

Ko ste zagotovili pravilno delovanje robotske kosilnice in ste našli primerno mesto za polnilno postajo (19), morate polnilno postajo (19) pritrditi s pritrditvenimi vijaki (15). Pritrdilne vijake (15) pri- vijte s šestrobnim ključem (22) v tla (slika 7c).

5.9 Prikaz kapacitete akumulatorja

Pritisnite stikalo za prikaz zmogljivosti akumulatorja. Prikaz kapacitete akumulatorja signalizira stanje napoljenosti akumulatorja s 3 lučkami LED (slika 13b).

Svetijo vse 3 lučke LED:

Akumulator je do konca napolnjen.

Svetita 2 ali 1 lučka LED

Akumulator je zadosti napolnjen.

Utripa 1 lučka LED:

Akumulator je prazen, zato ga napolnite.

Utripajo vse lučke LED:

Prekoračili ste temperaturo akumulatorja. Akumulator odstranite od naprave in ga pustite en dan stati pri sobni temperaturi. Če se pojavi napaka, se akumulator globoko izprazni in je okvarjen. Akumulator odstranite od naprave. Okvarjenega akumulatorja več ne smete uporabljati in polniti.

Pozor!

Če uporabljate sklop več akumulatorjev (npr. 4–6 Ah), ga nastavite na višjo zmogljivost. Zaradi blagega polnjenja in praznjenja robotske kosilnice uporaba manjše zmogljivosti za podaljšanje življenjske dobe ni zahtevana.

5.10 Polnjenje akumulatorja s polnilnikom

Pri običajnem delovanju se akumulator (A) robotske kosilnice polni prek polnilne postaje (19). Za neodvisno uporabo akumulatorja (A) serije Polnjenje Power-X-Charge pa ga lahko polnite tudi v zunanjem polnilniku Polnjenje Power-X-Charger. Pozor! – Polnilnik (slika 13a/pol. B) morda ni vključen v obseg dobave, kar je odvisno od izbrane modela robotske kosilnice.

1. Primerjajte, ali se omrežna napetost na tipski tablici ujema z omrežno napetostjo, ki je na voljo. Omrežni vtič polnilnika (B) vključite v vtičnico. Zelena lučka LED začne utripati.
2. Akumulator (A) vstavite v polnilnik (B) (slika 13a).
3. V točki »Prikaz polnilnika« najdete tabelo s pomeni prikaza lučk LED na polnilniku.

Med polnjenjem se lahko akumulator nekoliko se- greje. Vendar je to normalno.

Če polnjenje akumulatorskega vložka ni mogoče, preverite, ali

- je vtičnica pod napetostjo.
- ali je kontakt na polnilnih kontaktih brezhiben,

Če polnjenje akumulatorskega vložka še vedno ni mogoče,

- polnilnik
- in akumulatorski vložek pošljite naši službi za stranke.

Za pravilno pošiljanje se obrnite na našo službo za stranke ali prodajno mesto, kjer ste napravo kupili.

Pri pošiljanju ali odstranjevanju morate akumulatorje oz. akumulatorske naprave posamično zapakirati v plastične vrečke, da ne prihaja do kratkih stikov in požara!

V interesu dolge življenjske dobe baterijskega vložka poskrbite za pravočasno polnjenje baterijskega vložka. To je potrebno v vsakem primeru, če opazite, da moč naprave peša. Baterijskega vložka nikoli ne izpraznite popolnoma. S tem poškodujete baterijski vložek!

6. Upravljanje**6.1 Glavno stikalo**

Robotska kosilnica ima vgrajeno glavno stikalo (7). Z glavnim stikalom (7) vklopite (položaj ON) ali izklopite (položaj OFF) robotsko kosilnico (slika 8). Po vklopu robotske kosilnice je ta zaklenjena s kodo PIN.

6.2 Krmilno polje

Robotska kosilnica je že tovarniško programirana z uveljavljenimi standardnimi nastavitvami. Vsekakor pa te nastavitve lahko spremenite po potrebi. Četudi so tovarniške nastavitve primerne za večino primerov, svetujemo, da se seznanite z možnostmi, ki so na voljo.

Razlaga krmilnega polja s prikazom LCD (slika 9a)

50. Prikaz LCD
51. Tipka »SET« (NASTAVI) – tipka za nastavitve
52. Tipka »MODE« (NAČIN) – tipka za izbiro programa košenja
53. Tipka »START« (ZAŽENI) – tipka za zagon
54. Tipka »BACK« (NAZAJ) – tipka za pomik nazaj
55. Tipke za krmarjenje
56. Tipka »OK« (V redu) – potrditvena tipka

Razlaga simbolov na prikazu LCD (slika 9b):

60. Moč signala omrežne povezave
61. Zaznavanje signala omejitvene žice
62. Stanje senzorja za dež
63. Stanje akumulatorja
64. Ročno košenje
65. Časovno krmiljenje
66. Krmiljenje SMART
67. Nazaj v polnilno postajo

6.3 Nastavitev višine košnje

Pozor! Višino košnje lahko nastavljate le ob izklopljeni robotski kosilnici. V ta namen pritisnite tipko »STOP« (3). Z možnostjo nastavitve višine košenja (4) robotska kosilnica omogoča brezstopenjsko prilagoditev višine košnje med 20 in 60 mm, ki jo lahko odčitata na lestvici.

Če je trava višja od 60 mm, jo skrajšajte na vsaj 60 mm, da preprečite prekomerno obremenitev robotske kosilnice in preprečite zmanjšanje učinkovitosti delovanja. V ta namen uporabite običajno kosilnico ali nitko. Po zaključku namestitve lahko višino košnje prilagodite z nastavitvijo višine košnje (4). Vedno pričnite pri višji višini košnje in jo nato zmanjšujte v manjših korakih do zelene višine.

6.4 Zaščitna priprava/PIN

Zaščitna priprava preprečuje nepooblaščen uporabo robotske kosilnice brez veljavne kode. V ta namen morate vnesti osebno štirimestno varnostno kodo.

Sprostitev

Za omogočanje delovanja robotske kosilnice morate vnesti pravilno kodo PIN (standardna koda PIN: »0-0-0-0«). Kodo PIN vnesite s tipkami za krmarjenje (55).

Standardna koda PIN: **Nova koda PIN:**
0 0 0 0 - - - -

Spreminjanje kode PIN

Če želite spremeniti kodo PIN, upoštevajte naslednje:

1. Odklenite krmilno polje.
2. Pritisnite tipko »SET« (51), da sprejmete nastavitve.
3. V meniju prikaza LCD (50) se s tipkami za krmarjenje (55) pomaknite do točke »Splošno« in nato še do »Koda PIN«.
4. Vnesite trenutno kodo PIN (standardna koda PIN 0-0-0-0) s tipkami za krmarjenje (55).
5. Nato vnesite osebno kodo PIN s tipkami za krmarjenje (55).
6. Potrdite sprejete nastavitve.
7. Ponovite 5. in 6. korak, da potrdite novo kodo PIN.
8. **Pozor!** Zabeležite si novo kodo PIN!

Zahtevanje pozabljene kode PIN

Pripravite račun in serijsko številko robotske kosilnice. Potrebovali ju boste, če želite prejeti novo kodo PIN!

Različica A:

1. V zaklenjenem stanju pritisnite tipko »SET« (51) in jo pridržite 6 sekund.
2. Na zaslonu (50) se prikaže koda PUK.
3. Obrnite se na službo za stranke in jih zaprosite za prejem osebne kode PIN.

Različica B:

1. Priključek USB (24) priključite na prazen ključ USB, kot je prikazano na sliki 11.
2. Vključite glavno stikalo (7) (položaj ON).
3. Robotska kosilnica samodejno shrani kodo PUK na ključ USB in dokonča postopek s pisikom.
4. Izvlecite ključ USB. Preberite podatke na ključu USB, ki ga priključite v računalnik. Robotska kosilnica je ustvarila besedilno datoteko (*.txt). Ta datoteka vsebuje osebno kodo PUK. Obrnite se na službo za stranke in jih zaprosite za prejem osebne kode PIN.

6.5 Nastavitve robotske kosilnice

V glavnem meniju zaslona LCD (50) boste našli nastavitve za trenutni datum in čas robotske kosilnice ter trenutno stanje napolnjenosti. Prav tako si v vrstici stanja lahko ogledate stanje senzorja za dež, žičnega signala ter izbranega načina za košenje. Prek krmilnega polja lahko s tipko »SET« (51) konfigurirate nastavitve robotske kosilnice, s tipko »MODE« (52) pa zaženete različne programe za košenje z robotsko kosilnico. S tipkami za krmarjenje (55) se pomaknite do zelenega mesta in sprejmite nastavitve. Pritisnite tipko »BACK« (54), če želite zapustiti meni.

Nastavitve – tipka »SET« (51)

S tipko »SET« (51) lahko konfigurirate osnovne nastavitve robotske kosilnice. S tipkami za krmarjenje (55) se pomaknite do zelenega mesta in potrdite oz. zavrzite sprejete nastavitve s tipkama »OK« (V redu) (56) ali »Back« (54).

• Območje

Pri zelo razgibanih vrtovih se lahko zgodi, da bo robotska kosilnica imela težave doseči posamezna območja in temeljito pokositi travo. V tem primeru lahko na omejitveni žici (18) izberete več začetnih točk. Tako lahko robotska kosilnica doseže tudi težje dostopna mesta vašega vrta. Robotska kosilnica obdela izbrano razdaljo na omejitveni žici (18) in nato to v tem območju začne postopek košenja (slika 6m). S tipkami za krmarjenje (55) se pomaknite do zelenega mesta, ki ga želite spremeniti, in nastavite ustrezne razdalje ter pogostost. Polnilna postaja (19) se samodejno določi kot začetna točka 1. Naknadno lahko izberete še dve dodatni začetni točki. V ta namen izmerite razdaljo med polnilno postajo (19) in začetno točko v smeri urinega kazalca vzdolž omejitvene žice (18). Z možnostjo pogostosti lahko določite, kako pogosto naj se robotska kosilnica zažene iz polnilne postaje (19) oz. izbrane

- začetne točke.
- **Košnja robov**
Za čist rob zelenice lahko aktivirate nastavitve »Košnja robov«. Prav tako lahko nastavite pogostost košnje robov, torej v kakšnem časovnem intervalu naj bo rob zelenice ob začetku delovnega okna pokošen, preden robotska kosilnica začne s košnjo. V privzeti nastavitvi robotska kosilnica vsakih 7 delovnih dni košnjo začne tako, da enkrat pokosi vzdolž celotne omejitvene žice.
- **Pomnilnik napak**
Prejeli boste informacije o nazadnje zaznani napaki robotske kosilnice.
- **Senzor za dež**
S to nastavitvijo lahko programirate senzor za dež (5). Tovarniška nastavitve za senzor je privzeto »vključena«. Senzor za dež (5) lahko aktivirate ali deaktivirate in nastavite njegov čas zakasnitve. Čas zakasnitve opredeljuje čas, v katerem robotska kosilnica še vedno ostane v polnilni postaji (19), ko se senzor za dež (5) posuši.
- **Iz postaje**
Vzratno pot, ki jo robotska kosilnica prevozi ob izhodu iz polnilne postaje (19), lahko nastavite. Robotska kosilnica glede na nastavljen razdaljo najprej pelje vzratno, preden se obrne na površino za košnjo oz. se premakne v smeri svoje začetne točke. Prepričajte se, da robotska kosilnica v okviru nastavljenih vzratnih poti ne zapusti območja košnje.
- **Splošno**
 - **Koda PIN:** Kodo PIN robotske kosilnice lahko spremenite in uporabite osebno kodo PIN. Upoštevajte navodila v poglavju »Zaščitna priprava/koda PIN«. **Pozor!** Zabeležite si novo kodo PIN.
 - **Datum in čas:** S tipkami za krmarjenje (55) se pomaknite do zelenega mesta in konfigurirajte zelene nastavitve.
 - **Jezik:** S tipkami za krmarjenje (55) izberite zeleni jezik.
 - **Različica programske opreme:** Tukaj si lahko ogledate trenutno različico programske opreme robotske kosilnice.
- **Tovarniške nastavitve:** Robotsko kosilnico ponastavite na privzete nastavitve.

Programi za košenje – tipka »MODE« (52)

S tipkami za krmarjenje (55) se pomaknite do zelenega programa za košenje, da ga zaženete.

- **Ročno**
V ročnem načinu lahko robotsko kosilnico enkratno zaženete z različnimi programi za

košenje.

Izbirate lahko me primarno površino/glavno površino in sekundarno površino/stransko površino. Točne informacije o obeh površinah najdete v poglavju »Zagon« v razdelku »Omejitvena žica«.

– Košenje

Zaženite robotsko kosilnico za enkratno košenje trave. Robotska kosilnica kosi, dokler akumulator skoraj ni prazen, nato pa se samodejno vrne v polnilno postajo.

– Košenje vogalov

Robotsko kosilnico postavite v bližino omejitvene žice (18) ali jo zaženite, ko je kosilnica v polnilni postaji (19). Robotska kosilnica sledi omejitveni žici (18) z vklopljenimi rezili za košenje v smeri urinega kazalca do zadnje strani polnilne postaje (19). Nato se robotska kosilnica vrne nazaj v polnilno postajo (19), če se je iztekel nastavljeni čas delovanja.

– Spot Mowing

Lahko se zgodi, da robotska kosilnica določenih mest ni dovolj pokosila. Robotsko kosilnico postavite na zeleno mesto in jo zaženite. Robotska kosilnica začne kositi travo v spiralnem vzorcu, dokler ne naleti na oviro ali omejitveno žico (18). Nato se robotska kosilnica vrne nazaj v polnilno postajo (19), če se je iztekel nastavljeni čas delovanja.

- **Časovni načrt**

S tipkami za krmarjenje (55) se pomaknite do ustreznega dneva, ki ga želite konfigurirati. Robotska kosilnica v običajnem načinu delovanja začne kositi na določen dan v tednu ob nastavljeni uri. Za nastavitve časa košenja upoštevajte referenčno vrednost 8 ur na dan za 500 m². Čas delovanja prilagodite glede na velikost in razgibanost vrta.

- **Nazaj v polnilno postajo**

Robotsko kosilnico pošljite nazaj v polnilno postajo (19). Robotska kosilnica poišče omejitveno žico (18) in ji sledi v nasprotni smeri urinega kazalca vse do polnilne postaje (19). Tukaj možnost sekundarne površine/stranske površine ni na voljo.

6.6 Krmiljenje robotske kosilnice

Začetek

1. Pritisnite tipko STOP (3) in v celoti odprite pokrov prikaza (23).
2. Odklenite krmilno polje (2).
3. S tipko »MODE« (52) izberite zeleni program za košenje in ustrezno delovno površino.
4. Pritisnite tipko »START« (53).

5. Zaprite pokrov prikaza (23).

Robotska kosilnica deluje le v obdobju nastavljenega časa za košenje. Med delovnim časom je stanje napolnjenosti akumulatorja prikazano na prikazu LCD (50). Ko stanje napolnjenosti akumulatorja pade na 30 %, se robotska kosilnica samodejno vrne v polnilno postajo (19).

Prekinitev košenja

1. Pritisnite tipko »STOP« (3), če želite nemudoma zaustaviti robotsko kosilnico.
2. V celoti odprite pokrov prikaza (23).
3. Odklenite krmilno polje (2).
4. Pritisnite tipko »MODE« (52) in izberite »Nazaj v polnilno postajo«, da robotsko kosilnico vzdolž omejitvene žice (18) pošljete nazaj v polnilno postajo (19).
5. Pritisnite tipko »START« (53).
6. Zaprite pokrov prikaza (23).

Stanje STOP:

S pritiskom na tipko STOP (3) je robotska kosilnica v stanju STOP, kar se prikaže na LCD prikazu (50). Robotska kosilnica začasno zaustavi svojo košnjo, dokler zaustavitve znova ne prekličete. Ko odklenete krmilno polje (2) se prikaže okno, ki predlaga preklic stanja STOP. Stanje prekličete s potrditvijo. V nasprotnem primeru robotska kosilnica ostane ustavljena. Če robotsko kosilnico zaženete ali pošljete nazaj na polnilno postajo (19), se tudi stanje STOP preklic. Zaprite pokrov prikaza (23).

6.7 Krmiljenje robotske kosilnice z aplikacijo

V aplikaciji imate na voljo številne nastavitvene možnosti robotske kosilnice in lahko kadar koli prikažete statistične podatke ter trenutno stanje. Robotsko kosilnico lahko zaženete ročno ali v določenem delovnem intervalu. V aplikaciji imate prav tako na voljo način SMART, v katerem robotska kosilnica samostojno določi delovni interval glede na vremenske podatke. Aplikacija prikazuje sporočila o napakah delovanja ter opozorila in vsa lahko obvešča prek potisnih obvestil. Dokončajte registracijo robotske kosilnice, da boste lahko dostopali do vseh funkcij aplikacije.

6.7.1 Prenos aplikacije

Najprej prenesite aplikacijo Einhell za robotsko kosilnico v svoj pametni telefon. Aplikacija Einhell je na voljo na naslednji povezavi in prek QR-kode:

iOS: <http://qr.einhell.com/12e103ce>



Android: <http://qr.einhell.com/176c0443>



6.7.2 Registracija robotske kosilnice

Vaša naprava ima funkcijo IoT (internet stvari). Vaša robotska kosilnica se lahko prek integriranega čipa SIM poveže z razpoložljivim mobilnim omrežjem in je na ta način neodvisna od povezave Bluetooth ali WLAN. Prvih 5 let ne boste plačevali nobenih stroškov za uporabo črpalke v mobilnem omrežju, saj je to vključeno v kupnino. Informacije o preostalem času delovanja in možnem podaljšanju si lahko ogledate v aplikaciji. Privzeto je funkcija onemogočena in robotska kosilnica poskuša vzpostaviti povezavo z omrežjem, simbol povezave na zaslonu LCD (50) pa je prečrtan. Če želite aktivirati robotsko kosilnico, upoštevajte navodila v aplikaciji. Vzpostavljena povezava z omrežjem je prikazana na zaslonu LCD (50) in v aplikaciji imate na voljo številne možnosti nastavitve ter funkcij. Pri konfiguriranju nastavitve v aplikaciji preverite, ali imata vaša robotska kosilnica in pametni telefon zanesljivo internetno povezavo. Za samodejno delovanje robotske kosilnice v programiranem delovnem časovnem obdobju z računom SMART mora biti z internetom povezana samo robotska črpalka.

6.7.3 Ponastavitev registracije

Če pri prvem zagonu robotske kosilnice simbol povezave na zaslonu LCD (50) ni prečrtan, ponastavite robotsko kosilnico in jo registrirajte nase. Obrnite se na našo službo za stranke ter pripravite račun in serijsko številko robotske kosilnice.

6.8 Delovanje robotske kosilnice

Robotska kosilnica ponuja številne načine delovanja, tako da jo lahko uporabljate na različne načine. V aplikaciji imate na voljo številne nastavitvene možnosti robotske kosilnice in lahko koli prikažete statistične podatke ter trenutno stanje.

Poleg tega vam aplikacija med delovanjem prikazuje sporočila o napakah in opozorila.

Robotsko kosilnico lahko upravljate ročno v krmilnem polju (2) robotske kosilnice ali prek aplikacije.

6.8.1 Ročno košenje

Robotsko kosilnico zaženite ročno prek aplikacije. Robotska kosilnica začne kositi travo za obdobje enega cikla, dokler stanje akumulatorja ne pade pod 30 %. Nato se robotska kosilnica vrne nazaj v polnilno postajo (19) in konča delovni postopek. Robotska kosilnica tako samostojno deluje v ročnem načinu in ne bo začela kositi trave ob nastavljenem času.

6.8.2 Časovno krmiljenje

S tipkami za krmiljenje (55) na robotski kosilnici lahko konfigurirate časovne nastavitve. Tako bo robotska kosilnica začela kositi travo ob navedenem času. Nastavite lahko opravite tudi v aplikaciji in jih prenesete v robotsko kosilnico.

6.8.3 Krmiljenje SMART

Način SMART robotske kosilnice omogoča samodejno delovanje z optimiziranimi časi delovanja za vaš vrt in trenutne vremenske razmere. Robotska kosilnica samodejno prilagodi ustrezen delovni interval. Zagotovite, da ima robotska kosilnico vzpostavljeno zanesljivo povezavo z omrežjem. Da lahko uporabljate način SMART, so najprej potrebni določeni specifični podatki. V aplikaciji konfigurirajte ustrezne nastavitve:

- **Lokacija:** S tem vnosom lahko prikažete vremenske podatke glede na lokacijo in robotska kosilnica prilagodi delovanje glede na vremenske razmere.
- **Intenzivnost:** Vnesite vrednost intenzivnosti za košenje robotske kosilnice. Intenzivnost je odvisna od višine vaše trave. Najprej pričnite z manjšo intenzivnostjo in jo nato po potrebi prilagodite.
- **Površina za košenje:** Vnesite približno površino za košenje. Upoštevajte le površino, kjer se bo premikala robotska kosilnica.
- **Časovno obdobje:** Določite časovne intervale, v katerih bo robotska kosilnica kosila travo. Morda vam bodo ustrezali krajši časovni intervali.

Robotska kosilnica običajno deluje podnevi, da prepreči košenje v mraku ali ponoči, ko so aktivne določene živali, npr. ježi. Robotska kosilnica stalno izračunava posamezni časovni interval glede na vnesene podatke.

6.8.4 Sporočila o napakah in opozorila

V aplikaciji redno preverjajte, ali so se pojavila sporočila o napakah in opozorila. Prek potisnih obvestil boste na vaš pametni telefon prejeli sporočila o napakah, opozorila in opomnike. Če tega ne želite, lahko v aplikaciji prilagodite nastavitve obvestil. Zagotovite, da so podatki v ozadju aplikacije Einhell na vašem pametnem telefonu aktivirani in da ima vaš pametni telefon aktivno internetno povezavo.

7. Čiščenje, vzdrževanje in naročanje nadomestnih delov

Nevarnost!

Pred čiščenjem in vzdrževanjem prekinite napajanje robotske kosilnice tako, da omrežni vtič izvlečete iz vtičnice in izklopite napravo z glavnim stikalom (7) (izberite položaj OFF) (slika 8). Prav tako akumulator odstranite iz robotske kosilnice.

Pozor! Nosite delovne rokavice!

7.1 Čiščenje

- Zaščitno opremo, zračne reže in ohišje motorja vzdržujte kar se le da v stanju brez prisotnosti prahu in umazanije. Napravo obrišite s suho krpo ali s stisnjenim zrakom pod nizkim tlakom.
- Robotske kosilnice ne smete izpirati s tekočo vodo, zlasti ne pod visokim tlakom.
- Redno čistite napravo z vlažno krpo in malo milnice. Ne uporabljajte nobenih čistilnih ali topil; le-ta lahko poškodujejo plastične dele naprave. Pazite na to, da ne pride voda v notranjost naprave.
- Robotsko kosilnico po možnosti čistite s krtačo ali krpo.
- Preverite vrtljivost rezil (10) in plošče z rezili (11).
- Za čiščenje polnilnih kontaktov na robotski kosilnici (1) in polnilni postaji (19) uporabite čistilno sredstvo za kovine ali zelo fin brusni papir. Očistite te elemente, da boste zagotovili učinkovito polnjenje.

7.2 Vzdrževanje

- Obrabljena ali poškodovana rezila (10) ter pritrdilne vijake vedno zamenjajte v kompletu.
- Obrabljene ali poškodovane dele zamenjajte.
- Za dolgo življenjsko dobo morate vse vijake dele, kolesa in osi čistiti in nato naoljiti.
- Redno vzdrževanje robotske kosilnice ne zagotavlja samo dolge življenjske dobe in

zmogljivosti, temveč tudi temeljito in preprosto košnjo trate.

- Rezila (10) so komponente, ki se najhitreje obrabijo. Redno preverjajte stanje rezil (10) in njihovo pritrditev. Če prihaja do prekomernih vibracij robotske kosilnice, je to lahko znak poškodovanih oz. deformiranih rezil (10). Če so rezila (10) obrabljena ali poškodovana, jih nemudoma zamenjajte.
- Redno preverjajte vzorec pokošene trate. Topa rezila travnate bilke ne odrežejo čisto. Tako se lahko trata na površini nekoliko posuši in postane rjava. Zato redno menjajte rezila, če želite zagotoviti čiste in ravne reze.
- Redno preverjajte morebitno umazanijo na spodnjem delu robotske kosilnice. Redno čistite robotsko kosilnico. Nemudoma odstranite hujšo umazanijo.
- V prvih tednih po zagonu in po predhodnem košenju z običajno kosilnico lahko hitro pride do večjih nečistoč na robotski kosilnici. Zato v tem obdobju pogosteje preverjajte spodnjo stran robotske kosilnice.
- Travo kosite v manjših korakih, da preprečite večjo stopnjo umazanije.
- V notranjosti naprave ni nobenih delov, ki bi jih bilo treba vzdrževati.

7.2.1 Zamenjava rezil

Uporabljajte samo originalna rezila, saj sicer ni mogoče zagotoviti delovanja in varnosti. Robotska kosilnica ima vgrajeno ploščo z rezili (11) s tremi montiranimi rezili (10). Ta rezila (10) imajo življenjsko dobo največ 3 mesece (v kolikor ni bilo trka z ovirami). Hkrati zamenjajte vse 3 rezila (10), da preprečite slabšo učinkovitost delovanja in ravnovesje robotske kosilnice.

Pri zamenjavi rezil (10) upoštevajte podana navodila (slika 12) – **Pozor!** – Nosite delovne rokavice:

1. Z izvijačem blokirajte vrtenje plošče z rezili (11). Izvijač vtaknite skozi predvideno luknjo na plošči z rezili (11) in zaščitni komori.
2. Odvijte pritrdilne vijake.
3. Odstranite rezila (10) in jih zamenjajte z novimi. Vedno v kompletu zamenjajte vsa 3 rezila (10).
4. Nato spet pritegnite pritrdilne vijake. Zagotovite, da se nova rezila (10) lahko prosto vrtijo.

Redno opravljajte splošno pregled robotske kosilnice in odstranite vso nakopičeno umazanijo. Pred vsakim pričetkom sezone obvezno preverite rezila (10). Če morate kosilnico popraviti, se obrnite na naš servis. Uporabite samo originalne nadomestne dele.

7.2.2 Posodobitev programske opreme

Če želite posodobiti programsko opremo, novo različico programske opreme kopirajte na prazen ključ USB (po potrebi ključ USB predhodno formatirajte). Zagotovite, da je akumulator v celoti napolnjen, preden se lotite tega opravila.

1. Robotsko kosilnico postavite na območje za košenje. Robotska kosilnica med posodobitvijo programske opreme ne sme biti v polnilni postaji.
2. Priključek USB priključite na ključ USB, kot je prikazano na sliki 11.
3. Vključite glavno stikalo (7) (položaj ON).
4. Robotska kosilnica zažene posodobitev programske opreme in prikazuje trenutno stanje.
5. Ko se posodobitev zaključi, izvlomite ključ USB in ponovno zaženite robotsko kosilnico z glavnim stikalom (7).

7.2.3 Popravki omejitvene žice

Če se na poljubnem mestu zlomi omejitvena žica (18), uporabite priloženo kabelsko spojko (16) za popravila. V kabelsko spojko (16) vtaknite oba konca pretrgane omejitvene žice (18) in spojki stisnite s kleščami. Omrežni vtič priključite v vtičnico. Nato s pomočjo prikaza LED (21) na polnilni postaji (19) preverite delovanje.

7.3 Naročanje nadomestnih delov:

Pri naročanju nadomestnih delov je potrebno navesti naslednje navedbe:

- tip naprave
- št. art. naprave
- ID-številka naprave
- številka potrebnega nadomestnega dela

Aktualne cene in informacije najdete na spletni strani www.Einhell-Service.com

Št. artikla za nadomestna rezila: 34.140.20

8. Skladiščenje

Pred zimskim skladiščenjem v celoti napolnite akumulator in z glavnim stikalom (7) izklopite robotsko kosilnico (položaj OFF). Akumulator odstranite iz naprave. Omrežni priključek (13) izvlecite iz vtičnice in polnilne postaje (19). Omejitveno žico (18) lahko čez zimo pustite na prostem. Vsekakor pa zagotovite, da so priključki zaščiteni pred rjavenjem. Zato priključke omejitvene žice (18) izključite iz polnilne postaje (19).

Napravo in opremo shranjujte v temnem in suhem prostoru, kjer ne zamrzuje in v katerega nimajo dostopa otroci. Optimalna temperatura shranjevanja je med 5 °C in 30 °C. Napravo hranite v originalni embalaži.

9. Transport

- Z glavnim stikalom (7) izklopite robotsko kosilnico (položaj OFF) (slika 8).
- Po potrebi namestite zaščitne naprave za transport.
- Napravo zaščitite pred poškodbami in močnimi tresljaji, ki nastajajo zlasti pri prevozu v vozilih.
- Napravo zavarujte, da ne bo zdrsnila ali se prekucnila.
- Robotsko kosilnico prenašajte za nosilni ročaj (6) tako, da je plošča z rezili (11) obrnjena stran od vašega telesa.

10. Odstranjevanje in ponovna uporaba

Naprava je v embalaži, da ne bi prišlo do poškodb med transportom. Ta embalaža je surovina in tako ponuja možnost vnovične uporabe oz. jo je možno reciklirati. Naprava in njen pribor sta izdelana iz različnih materialov, npr. kovine in plastike. Okvarjene naprave ne sodijo med gospodinjske odpadke. Napravo je treba odpeljati na primerno zbirno mesto za odstranjevanje. Če ne poznate zbirnega mesta, se obrnite na občinsko upravo.

Odlaganje



Poskrbite za okolju prijazno recikliranje električnih orodij, akumulatorskih baterij, pribora in embalaž. Električnih orodij in akumulatorskih/običajnih baterij ne smete odvreči med gospodinjske odpadke!

Zgolj za države Evropske unije:

V skladu z Direktivo 2012/19/EU o odpadni električni in elektronski opremi in njenim prenosom v nacionalno zakonodajo se morajo odslužena električna orodja zbirati ločeno in odstraniti na okolju prijazen način.

Prav tako se morajo v skladu z Direktivo 2006/66/ES pokvarjene ali odslužene akumulatorske baterije in baterije za enkratno uporabo zbirati ločeno in odstraniti na okolju prijazen način. Odpadna električna in elektronska oprema, ki ni zavržena strokovno, lahko negativno vpliva na okolje in zdravje ljudi, saj morda vsebuje nevarne snovi.

Ponatis ali kakršnokoli razmnoževanje dokumentacije in spremljajočih papirjev o proizvodu, tudi po izvlečkih, je dovoljeno samo z izrecnim soglasjem Einhell Germany AG.

Pridržana pravica do tehničnih sprememb

11. Prikaz na polnilni postaji in odpravljanje napak

Prikaz LED (21)	Opis	Rešitev
Izklopljen	– Ni napajanja	– Preverite napajanje
Sveti zeleno	– Pripravljenost na košnjo – Akumulator je v celoti napolnjen – Omejitvena žica (18) je sklenjena	
Utripa zeleno	– Omejitvena žica (18) ni sklenjena	– Preglejte omejitveno žico (18), ali je morda zlomljena
Sveti rdeče	– Akumulator se polni	– Počakajte, da se v akumulator v celoti napolni.

12. Prikaz na robotski kosilnici in odpravljanje napak

Odpravljanje napak robotske kosilnice na zaslonu LCD (50)

Napaka	Možni vzroki	Odpravljanje
Ni signala	– Omejitvena žica ni pravilno priključena – Ni napajanja – Omejitvena žica (18) ni sklenjena	Preverite, ali prikaz LED (21) na polnilni postaji (19) sveti zeleno. – Zagotovite, da je omejitvena žica (18) speljana pravilno in po sredini pod polnilno postajo (19). – Preverite položaj polnilne postaje (19).
Zunaj	– Omejitvena žica ni pravilno priključena – Robotska kosilnica je zunaj območja za košenje	– Zagotovite, da je omejitvena žica (18) speljana pravilno in po sredini pod polnilno postajo (19). – Zagotovite, da je robotska kosilnica v območju za košenje.
Napaka akumulatorja	– V robotski kosilnici se je pojavila napaka akumulatorja – Akumulatorja ni mogoče polniti – Življenjska doba akumulatorja se je iztekla	– Zagotovite, da je akumulator vgrajen pravilno. – Preverite, ali je glavno stikalo (7) vklopljeno (položaj ON), ko je robotska kosilnica v polnilni postaji (19). – Preverite položaj polnilne postaje (19). Po potrebi zamenjajte akumulator.
Napaka temperature akumulatorja	Previsoka/prenizka temperatura akumulatorja oz. prekomerna temperatura krmilja – Če je temperatura akumulatorja višja od 65 °C, se robotska kosilnica vrne nazaj v polnilno postajo (19). – Pri temperaturi akumulatorja, višji od 45 °C ali nižji od 0 °C, se polnjenje prekine in robotska kosilnica čaka v polnilni postaji (19).	– Čas delovanja med poletjem prestavite na jutranje ure in preprečite delovanje robotske kosilnice tekom dneva, ko je vroče. – Ko se akumulator ali krmilje ohladi na dovoljeno temperaturno območje, se robotska kosilnica samodejno vrne v konfigurirano delovanje.

Odpravljanje napak robotske kosilnice na zaslonu LCD (50)

Napaka	Možni vzroki	Odpravljanje
Kosilnica je dvignjena	<ul style="list-style-type: none"> – Senzor dviga je bil neprekinjeno aktiviran 10 sekund 	<p>Pritisnite tipko »STOP« (3), da odprete pokrov zaslona (23). Prek krmilnega polja (2) znova zaženite postopek košenja:</p> <ul style="list-style-type: none"> – Če se večkrat pojavi ta napaka, preverite, ali so na območju za košenje morda prisotne ovire, višje od 10 cm, in jih odstranite, ali pa ovire od območja za košenje ločite z omejitveno žico (18).
Kosilnica je blokirana	<ul style="list-style-type: none"> – Senzor za ovire se je v eni minuti aktiviral večkrat – Senzor za ovire je bil neprekinjeno aktiviran 10 sekund – Senzor za ovire se je med vračanjem v polnilno postajo (19) trikrat aktiviral 	<p>Pritisnite tipko »STOP« (3), da odprete pokrov zaslona (23). Prek krmilnega polja (2) znova zaženite postopek košenja:</p> <ul style="list-style-type: none"> – Preverite, ali robotsko kosilnico blokira ovira oz. se je kosilnica zapletla med drevesa, grmovje itd. Odpravite oviro ali se izognite temu območju. – Če se večkrat pojavi ta napaka, preverite postavitev omejitvene žice (18). Posebej bodite pozorni na ozke kote, prehode, ograje, skale itd. in postavitev omejitvene žice (18) prilagodite po potrebi. – Preverite, ali je trava previsoka oz. je robotska kosilnica blokirana. V tem primeru travo pokosite na višino, nižjo od 60 mm.
Preblizu postaje	<ul style="list-style-type: none"> – Robotska kosilnica se je vrnila preblizu polnilne postaje (19). 	<p>Pritisnite tipko »STOP« (3), da odprete pokrov zaslona (23). Prek krmilnega polja (2) znova zaženite postopek košenja:</p> <ul style="list-style-type: none"> – Robotsko kosilnico pošljite nazaj v polnilno postajo (19), če je od nje oddaljena vsaj 2 m.
Prevrnitev	<ul style="list-style-type: none"> – Robotska kosilnica se je prevrnila za 10 sekund – Robotska kosilnica je dlje časa nagnjena v eno smer 	<p>Pritisnite tipko »STOP« (3), da odprete pokrov zaslona (23). Prek krmilnega polja (2) znova zaženite postopek košenja:</p> <ul style="list-style-type: none"> – Robotsko kosilnico postavite na ravno površino in jo znova zaženite. – Če se je robotska kosilnica prevrnila zaradi prestrmega naklona na območju za košenje, ustrezno prilagodite omejitveno žico (18) tako, da se izognete premočnim naklonom.
Napaka koles	<ul style="list-style-type: none"> – Zadnji kolesi (8) sta dvignjeni zaradi ovire – Zadnji kolesi (8) se vrtita v prazno zaradi neravne površine 	<p>Pritisnite tipko »STOP« (3), da odprete pokrov zaslona (23). Prek krmilnega polja (2) znova zaženite postopek košenja:</p> <ul style="list-style-type: none"> – Robotsko kosilnico postavite na ravno površino in jo znova zaženite

Odpravljanje napak robotske kosilnice na zaslonu LCD (50)

Napaka	Možni vzroki	Odpravljanje
Napaka gumba STOP (ZAUSTAVI)	Pokrov zaslona (23) je odprt, toda tipka STOP (3) ni bila aktivirana	Pritisnite tipko »STOP« (3), da odprete pokrov zaslona (23). Prek krmilnega polja (2) znova zaženite postopek košenja: <ul style="list-style-type: none"> – Preverite, ali je s tipko STOP (3) mogoče odpreti in zapreti pokrov zaslona (23). – Preverite delovanje tipke STOP (3).
Prekomerna temperatura PCB	Previsoka/prenizka temperatura akumulatorja oz. prekomerna temperatura krmilja <ul style="list-style-type: none"> – Če je temperatura akumulatorja višja od 65 °C, se robotska kosilnica vrne nazaj v polnilno postajo (19). – Pri temperaturi akumulatorja, višji od 45 °C ali nižji od 0 °C, se polnjenje prekine in robotska kosilnica čaka v polnilni postaji (19). 	<ul style="list-style-type: none"> – Čas delovanja med poletjem prestavite na jutranje ure in preprečite delovanje robotske kosilnice tekom dneva, ko je vroče. – Ko se akumulator ali krmilje ohladi na dovoljeno temperaturno območje, se robotska kosilnica samodejno vrne v konfigurirano delovanje.
Dež	– Aktiviral se je senzor za dež (5).	<ul style="list-style-type: none"> – Počakajte, da se robotska kosilnica posuši. – Več informacij o senzorju najdete v poglavju 5.2.
Napaka senzorja	– Robotska kosilnica se je zaustavila zaradi napake senzorja	Napravo izklopite z glavnim stikalom (7) (položaj OFF) in jo nato znova vklopite (položaj ON), da vnovično zaženete robotsko kosilnico.
Napaka motorja/prekomeren tok motorja	– Robotska kosilnica se je zaustavila zaradi prekomernega toka motorja ali napake motorja	<p>Napravo izklopite z glavnim stikalom (7) (položaj OFF) in jo nato znova vklopite (položaj ON), da vnovično zaženete robotsko kosilnico.</p> <ul style="list-style-type: none"> – Preverite višino trave na območju za košenje in jo po potrebi z običajno kosilnico pokosite na višino, nižjo od 60 mm. – Povišajte višino reza. Vedno pričnite pri višji višini košnje in jo nato zmanjšujte v manjših korakih do zelene višine. – Preverite ploščo z rezili (11) in kolesa, ali so morda umazana, ter te komponente temeljito očistite. – Preverite, ali so zadnji kolesi in plošča z rezili (11) blokirani. Če ovir ne morete odstraniti, se obrnite na pooblaščen servis.
Napaka pri delovanju	– Robotska kosilnica se je zaustavila zaradi napake pri delovanju	Napravo izklopite z glavnim stikalom (7) (položaj OFF) in jo nato znova vklopite (položaj ON), da vnovično zaženete robotsko kosilnico.

Iskanje napak

Napaka	Možni vzroki	Odpravljanje
Robotska kosilnica je v območju za košenje. Robotske kosilnice ni mogoče vklopiti.	<ul style="list-style-type: none"> – Napetost akumulatorja je premajhna – Napaka tokokroga ali elektro-nike 	<ul style="list-style-type: none"> – Robotsko kosilnico pomaknite nazaj v polnilno postajo (19), da se napolni. – Vključite glavno stikalo (7) (položaj ON). – Obrnite se na servis.
Robotska kosilnica se ne more pomakniti v polnilno postajo.	<ul style="list-style-type: none"> – Polnilna postaja (19) ni pravilno nameščena. 	<ul style="list-style-type: none"> – Preverite, ali prikaz LED (21) na polnilni postaji (19) sveti zeleno. – Preverite, ali sta omejitveni žici (18) priključeni na polnilno postajo (19) in ali je sprednja omejitvena žica (18) speljana po sredini spodnjega dela polnilne postaje (19). – Zagotovite, da je polnilna postaja (19) pravilno pozicionirana.
Robotska kosilnica se zaustavi oz. se nenadzorovano pomika v bližini omejitvenih otokov.	<ul style="list-style-type: none"> – Omejitvena žica (18) ni pravilno nameščena okrog omejitvenih otokov. 	<ul style="list-style-type: none"> – Prilagodite položaj omejitvene žice (18). – Pazite, da se omejitvena žica (18) ne križa.
Robotska kosilnica je izjemno glasna.	<ul style="list-style-type: none"> – Poškodovana rezila (10) – Na rezila (10) so prilepljeni številni tujki – Robotska kosilnica je bila zagnana preblizu ovir – Poškodovano je gonilo rezil ali pogonski motor – Poškodovani so drugi deli robotske kosilnice 	<ul style="list-style-type: none"> – Zamenjate rezila (10). 3 rezila (10) morate zamenjati hkrati. – Učinkovitost delovanja robotske kosilnice je odvisna od ostrine rezil (10). Poskrbite za ustrezno stanje rezil (10). – Varno izklopite robotsko kosilnico in med čiščenjem rezil (10) nosite delovne rokavice, da preprečite ureznine. – Motor naj popravi ali zamenja servisno osebje.
Robotska kosilnica obstane v polnilni postaji. Robotska kosilnica se vedno vrne nazaj v polnilno postajo.	<ul style="list-style-type: none"> – Napačne nastavitve delovanja – Akumulator je prazen – Aktiviral se je senzor za dež – Povišana temperatura akumulatorja 	<ul style="list-style-type: none"> – Preverite nastavitve časov delovanja. – Robotska kosilnica prične in konča delovanje glede na nastavljeno časovno obdobje. Zunaj tega časovne obdobja je robotska kosilnica v polnilni postaji (19).
Robotska kosilnica obstane na omejitveni žici in ne doseže polnilne postaje.	<ul style="list-style-type: none"> – Akumulator je prazen – Dolžina omejitvene žice (18) in posledično pot do polnilne postaje (19) je predolga za uporabljeni akumulator. 	<ul style="list-style-type: none"> – Odstranite morebitne ovire vzdolž omejitvene žice (18). Pri polaganju omejitvene žice (18) bodite pozorni, da ohranite zadostno razdaljo do ovir. – Uporabite akumulator z večjo zmogljivostjo. – Pozor: Če uporabite akumulator z večjo vrednostjo Ah (npr. 4–6 Ah), nastavite višjo zmogljivost. Zaradi blagega polnjenja in praznjenja robotske kosilnice uporaba manjše zmogljivosti za podaljšanje življenjske dobe ni zahtevana.

POZOR! Pretrgane omejitvene žice in posledične škode so izključene iz garancije!

13. Prikaz polnilnika

Prikaz stanja		Pomen in ukrepi
Rdeča LED-dioda	Zelena LED-dioda	
Izklop	Utripa	Pripravljeno na uporabo Polnilnik je priključen na omrežje in pripravljen na uporabo, akumulator ni v polnilniku
Vklop	Izklop	Polnjenje Polnilnik polni akumulator v načinu hitrega polnjenja. Časi polnjenja so navedeni na polnilniku. Opozorilo! Dejanski časi polnjenja se lahko nekoliko razlikujejo od navedenih časov polnjenja glede na obstoječe stanje polnosti.
Izklop	Vklop	Akumulator je poln in pripravljen na uporabo. (READY TO GO) Nato se preklopi v blago polnjenje, dokler ni povsem poln. Akumulator pustite v polnilniku približno 15 minut dlje. Ukrep: Akumulator odstranite iz polnilnika. Polnilnik ločite od omrežja.
Utripa	Izklop	Prilagodilno polnjenje Polnilnik je v načinu pazljivega polnjenja. Akumulator se pri tem zaradi varnosti počasneje polni in potrebuje več časa. Vzroki so lahko naslednji: - Akumulatorja zelo dolgo niste polnili. - Temperatura akumulatorja ni v idealnem območju. Ukrep: Počakajte do konca postopka polnjenja, akumulator lahko kljub temu polnite naprej.
Utripa	Utripa	Napaka Postopek polnjenja ni mogoč. Akumulator je okvarjen. Ukrep: Okvarjenega akumulatorja več ne smete polniti. Akumulator odstranite iz polnilnika.
Vklop	Vklop	Motnja temperature Akumulator je prevroč (npr. neposredni sončni žarki) ali prehladen (pod 0 °C). Ukrep: Akumulator odstranite in ga za 1 dan shranite pri sobni temperaturi (pribl. 20 °C).

Servisne informacije

V vseh državah, ki so navedene v garancijski listini, sodelujemo s kompetentnimi servisnimi partnerji, katerih kontakti so razvidni iz garancijske listine. Na voljo so vam za vse potrebne servisne storitve, kot so popravila, oskrba z nadomestnimi in obrabnimi deli ali oskrba s potrošnimi materiali.

Upoštevajte, da so nekateri deli tega izdelka izpostavljeni naravni obrabi zaradi uporabe oz. da so nekateri deli potrošni material.

Kategorija	Primer
Obrabni deli*	
Obrabni material/ obrabni deli*	
Manjkajoči deli	

* ni nujno, da je v obsegu dobave!

Pri pomanjkljivostih ali napakah vas prosimo, da napako prijavite na www.Einhell-Service.com. Napako kar najbolj natančno opišite in v vsakem primeru odgovorite na naslednja vprašanja:

Odgovorite na naslednja vprašanja:

- Je naprava nekoč delovala, ali je bila od vsega začetka okvarjena?
- Ste pred okvaro opazili kaj neobičajnega (simptom ali okvaro)?
- Kaj na napravi po vašem mnenju ne dela (glavni znak)?
Opišite to napačno delovanje.

Garancijska listina

Spoštovana stranka, naši izdelki so prestali stroga preverjanja kakovosti. V kolikor ta naprava ne bo več delovala brezhibno, nam je to iskreno žal in vas prosimo, da se obrnete na naš servis, naveden na tej garancijski kartici. Prav tako se na nas lahko obrnete na navedeno telefonsko številko servisa. Za uveljavitev garancijskih zahtevkov velja naslednje:

1. Ti garancijski pogoji so usmerjeni izključno na potrošnika, tj. fizične osebe, ki želijo ta izdelek uporabljati v sklopu obrti ali druge samostojne dejavnosti. Ti garancijski pogoji določajo dodatna jamstva, ki jih proizvajalec poleg zakonskega jamstva zagotavlja kupcem novih naprav. Ta garancija ne posega v vaše zakonske garancijske zahtevke. Naše jamstvo je za vas brezplačno.
2. Jamstvo izključno pokriva okvare novih naprav proizvajalca, kupljenih v EU, ki se nanašajo na materialno napako ali napako proizvajalca, in je po naši presoji omejeno na odpravljanje takšnih okvar ali zamenjavo naprave. Upoštevajte, da naše naprave niso bile izdelane za namene uporabe v obrtništvu ali za poklicno uporabo. Garancijska pogodba se tako ne sklene, če se je naprava v garancijskem obdobju uporabljala v obrti, trgovini ali industriji oz. je bila izpostavljena enakovredni stopnji obrabe. Pri artiklih, ki jih uvrščamo v znamko »Professional« izključitev za obrt, rokodelstvo ali poklicno uporabo ne velja.
3. Garancija ne vključuje:
 - Škode na napravi, nastale zaradi neupoštevanja navodil za montažo ali zaradi neustrezne namestitve, neupoštevanja navodil za uporabo (npr. priklop na napačno omrežno napetost ali vrsto električnega toka), neupoštevanja določil za vzdrževanje in varnostnih napotkov, izpostavljanja naprave neprimernim okoljskim pogojem oz. zaradi neustrezne nege ter vzdrževanja.
 - Škode na napravi, nastale zaradi malomarne ali nepredvidene uporabe (npr. prekomerna obremenitev naprave ali uporaba nedovoljenih orodij oz. pripomočkov za uporabo) in vdora tujkov v napravo (npr. pesek, kamenčki ali prašni delci ...). Transportne škode, nasilne uporabe ali tujih vplivov (npr. škoda zaradi padca).
 - Škode na napravi ali delih naprave, nastale zaradi običajne ali naravne obrabe. Tako so denimo akumulatorji ali paketi akumulatorjev izpostavljeni naravni obrabi in so konstrukcijsko predvideni za določeno število polnilnih ciklov. Na obrabo zlasti negativno vplivajo podaljšana obremenitev, hitrosti polnjenja in izpostavljenost vročini, mrazu, tresljajem in udarcem.
4. Garancijsko obdobje znaša dve leti in se prične z datumom nakupa naprave. Garancijski zahtevki je treba vložiti pred potekom garancijskega obdobja v dveh tednih, ko ste opazili okvaro. Garancijski zahtevki, vloženi po poteku garancijskega obdobja, so nični. Zaradi popravila ali zamenjave naprave se ne podaljša garancijsko obdobje in prav tako se ne začne novo garancijsko obdobje za napravo oz. vgrajene nadomestne dele. To prav tako velja pri uveljavitvi servisna na mestu uporabe.
5. Če želite vložiti garancijski zahtevek, okvarjeno napravo prijavite na naslovu: www.Einhell-Service.com. Pripravite račun ali drugo potrdilo nakupa nove naprave. Naprave, posredovane brez ustreznih dokazil ali tipskih ploščic, so izvzete iz jamstva zaradi pomanjkljive kategorizacije. Če okvaro naprave krije naše jamstvo, boste v najkrajšem možnem času prejeli popravljeno ali novo napravo.
6. Če ste napravo uporabljali v drugi državi članici EU, kot v državi, v kateri ste napravo kupili, se jamstvo prenese na lokalnega servisnega partnerja. Garancijskega zahtevka ni mogoče uveljavljati, če je bilo blago odposlano izven EU.

Proti povračilu stroškov vam nudimo popravilo okvarjenih naprav, za katere je garancijsko obdobje že poteklo. V ta namen napravo odpošljite na naš servisni naslov. Pri obrabi, potrošnih in manjkajočih delih se sklicujemo na omejitve tega jamstva v skladu z informacijami o servisu, navedenih v teh navodilih za uporabo.

Porok/ Storitve: Einhell Croatia d.o.o., Pustodol Začretski 19/H, 49223 Sv. Križ Začretje, Hrvatska

Tartalomjegyzék

1. Biztonsági utasítások
2. A készülék leírása és a szállítás terjedelme
3. Rendeltetés szerinti használat
4. Technikai adatok
5. Beüzemeltetés
6. Kezelés
7. Tisztítás, karbantartás és pótalkatrész megrendelés
8. Tárolás
9. Szállítás
10. Megsemmisítés és újrahasznosítás
11. A töltőállomás kijelzései és hibaelhárítás
12. A robotfűnyíró kijelzései és hibaelhárítás
13. A töltőkészülék kijelzése



Veszély! - Sérülés veszélyének a lecsökkentéséhez olvassa el a használati utasítást.

Ezt a készüléket nem szabad gyerekeknek használniuk. Gyerekeket felül kellene ügyelni azért, hogy ne játszanak a készülékkel. Tisztítást és karbantartást nem szabad gyerekek által elvégeztetni. A készüléket nem szabad olyan személyeknek használni akik csökkentett fizikai, érzéki vagy szellemi képességgel rendelkeznek vagy olyan személyeknek akik nem rendelkeznek elég tudással vagy tapasztalattal, kivéve ha egy felelős személy felügyeli vagy irányítja őket.

Veszély!

A készülékek használatánál, a sérülések és a károk megakadályozásának az érdekébe be kell tartani egy pár biztonsági intézkedést. Ezért ezt a használati utasítást / biztonsági utasításokat gondosan átolvasni. Őrizze ezeket jól meg, azért hogy mindenkor a rendelkezésére álljanak az információk. Ha más személyeknek adná át a készüléket, akkor kérjük kézbesítse ki vele együtt ezt a használati utasítást / biztonsági utasításokat is. Nem vállalunk felelőséget olyan balesetekért vagy károkért, amelyek ennek az utasításnak és a biztonsági utasításoknak a figyelmen kívül hagyásából keletkeznek.

1. Biztonsági utasítások

A megfelelő biztonsági utasítások a mellékelt füzetekben találhatóak!

Figyelmeztetés!

Olvasson minden biztonsági utasítást, utalást, képleírást és technikai adatot végig, amelyekkel ez az elektromos szerszám el van látva. A következő utasítások betartásán belüli mulasztások áramütést, tüzet és/vagy súlyos sérüléseket okozhatnak.

Őrizze meg az összes biztonsági utasításokat és utalásokat a jövőre nézve.

A használt szimbólumok magyarázata (lásd a 14-es képet)

- A. FIGYELMEZTETÉS - A gép üzemeltetése előtt átolvasni a használati útmutatót!
- B. FIGYELMEZTETÉS - A gép használatánál betartani a megfelelő biztonsági távolságot!
- C. FIGYELMEZTETÉS - A gépen történő munkálatok elvégzése előtt vagy a gép megemlése előtt üzemeltetni a záróberendezést! FIGYELEM - Ne érintse meg a forgó késeket
- D. FIGYELMEZTETÉS - Ne vesse magát a gépen! FIGYELEM - Ne érintse meg a forgó késeket
- E. Védelmi osztály II (dupla izolálás)
- F. Az akkukat csak száraz termékben +10°C - +40°C fok közötti környezeti hőmérsékletnél tárolni. Az akkukat csak feltöltött állapotban tárolni (legalább 40%-ra feltöltötten).
- G. Védelmi osztály III
- H. Lassú biztosíték 2 A
- I. Csak száraz termékben levő használatra.
- J. FIGYELMEZTETÉS: Az elem töltésére csak a készülékkel szállított levehető hálózati részt NT24/1 / PS24/1 használni.

Figyelem!

Egy vihar esetében kihúzni a hálózati csatlakozót és válassza le a határolóhuzalt a töltőállomásról.

2. A készülék leírása és a szállítás terjedelme**2.1 A készülék leírása (1/2-es kép)**

1. Robotfűnyíró
2. Kezelőpanel
3. STOP-gomb / képernyő burkolat kiréteszelő gomb
4. Vágásmagasság elállítás
5. Esőérzékelő
6. Hordozó fogantyú
7. Főkapcsoló
8. Hátsó kerék
9. Akkurekesz-fedél
10. Pengék
11. Késkorong
12. Első kerék
13. Tápegység (-kábel)
14. Rögzítőkampó
15. Rögzítő csavar
16. Kábel összekötő
17. Pótpengék
18. Határolóhuzal
19. Töltőállomás
20. Töltőpecek
21. LED – kijelzés
22. Hatlapú kulcs
23. Képernyő burkolat
24. USB-csatlakozó
25. Vonalzó (leválasztásra és kivételre)

2.2 A szállítás terjedelme és kicsomagolás

Kérjük a leírt szállítási terjedelem alapján leellenőrizni a cikk teljességét. Hiányzó részek esetén forduljon a cikk vásárlása után legkésőbb 5 munkanapon belül egy érvényes vásárlási igazolás felmutatása mellett a szervizközponthoz vagy a eladóhelyhez, ahol vette a készüléket. Kérjük vegye ehhez figyelembe az utasítás végén a szerviz-információkban található szavatossági táblázatot.

- Nyissa ki a csomagolást és vegye ki óvatosan a készüléket a csomagolásból.
- Távolítsa el a csomagolási anyagot valamint a csomagolási- / és szállítási biztosítékot (ha létezik).
- Ellenőrizze le, hogy teljes a szállítás terjedelme.
- Ellenőrizze le a készüléket és a tartozékreszt

- zeket szállítási károkra.
- Ha lehetséges, akkor őrizze meg a csomagolást a garanciaidő lejáratának a végéig.

Veszély!

A készülék és a csomagolási anyag nem gyerekjáték! Nem szabad a gyerekeknek a műanyagtasakokkal, foliákkal és aprórészekkel játszaniuk! Fennáll a lenyelés és a megfulladás veszélye!

Szállítás terjedelme, összeszerelési anyag és tartozék

(részben nincs a szállítás terjedelmében):

A szállítás terjedelmét kérjük a szállítás terjedelméhez mellékelt információlapból kivenni.

- Robotfűnyíró
- Tápegység(-kábel)
- Töltőállomás
- Rögzítő csavarok (4 darab)
- Pótpengék
- Rögzítőkampó
- Határolóhuzal
- Kábel összekötő
- Hatlapú kulcs
- Akku
- Töltőkészülék
- Vonalzó (leválasztásra és kivételre)
- Eredeti üzemeltetési útmutató
- Biztonsági utasítások

Szükséges segédeszközök (nincs a szállítás terjedelmében)

- Kalapács
- Fogó
- Szigetelést eltávolító fogó
- Vízmérleg (opcionálisan)

3. Rendeltetés szerinti használat

A robotfűnyíró a házi- és a hobbykerti priváthasználatra alkalmas és csak a gyepfelületek nyírására van meghatározva.

A készüléket csak rendeltetése szerint szabad használni. Ezt túlhaladó bármilyen használat, nem számít rendeltetésszerűnek. Ebből adódó bármilyen kárért vagy bármilyen fajta sérülésért a használó ill. a kezelő felelős és nem a gyártó.

Kérjük vegye figyelembe, hogy a készülékeink rendeltetésük szerint nem az ipari, kézműipari vagy gyári használatra lettek konstruálva. Nem

vállalunk szavatosságot, ha a készülék ipari, kézműipari vagy gyári üzemek területén valamint egyenértékű tevékenységek területén van használva.

4. Technikai adatok

Feszültség	18 V
Motorfordulatszám	3500 perc ⁻¹
Védelmi osztály	IPX4
Védelmi osztály	III
Súly	8,4 kg
Vágási szélesség	18 cm
A pengék száma	3
Max. emelkedő	35 %
Hangteljesítményszint L _{WA}	57 dB(A)
Bizonytalanság K	2,3 dB(A)
Vágásmagasság elállítás	20-60 mm; fokozatmentesen
A határolóhuzal engedélyezett hossza	max. 250 m

Határolókábel-antenna

Működési frekvenciasáv 0 – 148,5 KHz
Maximális sugárzási teljesítmény...67,05 dBuA/m

GSM-kapcsolat:

Üzem frekvenciasáv: E-GSM900 / DCS1800
Maximális adóteljesítmény: 33 dBm

LTE (CAT-M ill. NB-IoT)-kapcsolat

Üzem frekvenciasáv:
.....Frekvenciasáv 1 / 3 / 8 / 20 / 28
Maximális adóteljesítmény:21dBm

Tápegység

Bemeneti feszültség: 100- 240 V ~ 50 /60 Hz
Kimeneti feszültség: 24 V d. c.
Kimeneti áram: 1,5 A
Védelmi osztály: II/

A zaj értékek az EN ISO 3744: 1995 és az ISO 11094: 1991 normáknak megfelelően lettek megállapítva.

Figyelmeztetés!

Ez a készülék az üzeme ideje alatt elektromágneses teret hoz létre. Ez a tér bizonyos körülmények között befolyásolhatja az aktív és a passzív orvosi implantátumokat. A

komoly és halálos sérülések veszélyének a lecsökkentéséhez, azt ajánljuk, hogy orvosi implantátumokkal rendelkező személyek a készülék kezelése előtt konzultálják az orvosukat vagy az orvosi implantátum gyártóját.

5. Beüzemeltetés

Olvassa el az egész üzemeltetési útmutatót mielőtt elkezdené a robotfűnyíró telepítését. A telepítés minősége kihat arra, hogy később milyen jól fog dolgozni a robotfűnyíró.

5.1 Működési elv

A robotfűnyíró véletlen szerint válassza ki az irányát. Ennél teljesen le lesz nyírva a kert azáltal, hogy a robotfűnyíró a határolóhuzal (18) által bezárt terület minden részlegét megdolgozza. Miután a robotfűnyíró felismer egy helyesen telepített határolóhuzalt (18), megfordul a robotfűnyíró és egy másik irányba hajt a részlegen belül. Minden olyan részleg, amelyet a felületen belül védeni akar - például kerti tavak, fák, bútorok vagy virágágyak - azokat is le kell határolni a határolóhuzallal (18). A határolóhuzalnak (18) egy zárt kört kell képeznie. Ha a nyírandó részlegen belül egy akadályra talál a robotfűnyíró, akkor hátrafelé hajt és egy másik irányba továbbnyír (3-as kép).

5.2 Érzékelők

A robotfűnyíró több biztonsági érzékelővel van felszerelve.

- **Emelésérezékelő:**
Ha a robotfűnyíró hátulról több mint 30°-al meg lesz emelve a talajtól, vagy ha az elülső kerék (12) elveszíti a kontaktust a talajhoz, akkor azonnal meg lesz állítva a robotfűnyíró és a pengék (10) forgása.
- **Döntésérezékelő:**
Ha erősen megdőlné egy irányba a robotfűnyíró, akkor azonnal meg lesz állítva a robotfűnyíró és a pengék (10) forgása.
- **Akadályérezékelő:**
A robotfűnyíró felismeri az útjában levő akadályokat. Ha a robotfűnyíró összeütközik egy akadállyal, akkor azonnal meg lesz állítva a robotfűnyíró és a pengék forgása és hátrafelé hajt az akadálytól el.
- **Esőérezékelő:**
A robotfűnyíró egy esőérezékelővel (5) van felszerelve azért, hogy megakadályozza a robotfűnyíró dolgozását esőnél. Ha esőt

ismer fel, akkor visszatér a robotfűnyíró a töltőállomáshoz (19) és ott fel lesz teljesen töltve. Miután ismét megszáradt az esőérezékelő (5), a robotfűnyíró még további két órát a töltőállomásban (19) marad. Csak azután veszi fel a munkát, amennyiben még egy aktív időtartományban tartózkodik. Ha aktiválva az esőérezékelő (5) (ajánlatos, a gyepró kíméletére) akkor a képernyőn (50) egy világos felhő látható. Ha kioldott az érzékelő, akkor egy sötét felhő jelenik meg esőcseppel. Ne kapcsolja fémmel vagy más vezetőképes anyaggal rövidzárlatra a két fémezékelőt. Ez károsan befolyásolja a robotfűnyíró helyes működését.

5.3 Előkészítés

Készítsen először egy vázlatot el a gyepről. Rajzolja bele az akadályokat is és készítsen el egy tervet, hogy hogyan akarja ezeket megvédeni. Ezáltal egyszerűbb lesz megtalálni egy jó pozíciót a töltőállomásnak (19) és a határolóhuzalnak (18) a lefektetése bokrok, virágágyak, stb. köré (4-es kép). A 60 mm-nél nagyobb fűmagasságnál le kell rövidíteni a gyepró azért, hogy ne legyen túlságosan megterhelve a robotfűnyíró és hogy ne legyen károsan befolyásolva az üzemi hatásosság. Használjon erre egy hagyományos fűnyíró gépet vagy egy trimmert.

Minden olyan laza tárgyat eltávolítani a gyepről, amelyek meg lehetnek sértve a robotfűnyíró által, vagy amelyek meg tudnák sérteni a robotfűnyírót. Tartsa a következő szerszámokat készenlétben: Kalapácsot, fogót, szigetelést eltávolító fogót és vízmérleget (opcionálisan).

Az akku felszerelése

A robotfűnyíró üzemeltetéséhez szükség van egy akkura (A) a Power-X-Change-szériából. Figyelem: A modell változattól függően lehet, hogy az akku (A) nincs a robotfűnyírójának a szállítási terjedelmében. Nyissa ki az akkurekesz fedelét (9). Nyomja meg az akku (A) reteszelő gombját és tolja be az akkut (A) az arra előrelátott akkubefogóba. Csukja be az akkurekesz fedelét (9) és ügyeljen a helyes bereteselésre (10-es kép). Az akku (A) kivételéhez nyissa ki az akkurekesz fedelét (9). Nyomja meg az akku (A) reteszelő gombját és húzza ki az akkut (A).

5.4 Töltőállomás

5.4.1 A töltőállomás telephelye

Határozza először meg a töltőállomás (19) legjobb telephelyét. Ahhoz hogy mindig működjön a robotfűnyíró szükség van egy kinti dugaszoló

aljzatra, amely permanent szolgáltat áramot. A töltőállomást (19) egy sík felületre kell a zárt fűfelület magasságában elhelyezni. Ügyeljen arra, hogy a részleg lapos és száraz legyen. Árnyékos helyet választani ki, mivel az akku legjobban egy hideg környezetben lesz töltve. Kiegészítően még ügyelni arra, hogy a határolóhuzal a töltőállomás (19) előtt legalább 2 m-t egyenesen legyen telepítve (kép 5a). A töltőállomás (19) közvetlen előtti kanyarok nehézségekhez vezethetnek a töltési folyamathoz való csatlakozásnál.

5.4.2 A töltőállomás lokalizációja

Ha majdnem üres az akku, akkor visszatér a robotfűnyíró a töltőállomáshoz (19), azzal hogy az óramutató járásával ellenkező irányban a töltőállomásig (19) követi a határolóhuzalt (18). Ügyeljen ezért arra, hogy helyesen kiigazítva helyezze el a töltőállomást (19). (kép 5b)

5.4.3 A töltőállomásnak a tápegységre levő csatlakoztatása

1. Mielőtt összecsatlakoztatná a töltőállomást (19) az áram ellátással biztosítsa, hogy a hálózati feszültség 100- 240 V 50 /60 Hz-nél.
2. A tápegységet (13) a dugaszoló aljzattal direkt kapcsolni össze. Ne használja a kábelt semmilyen más használatra.
3. Ne használjon sérült tápegységet (13). A kábelen vagy a tápegységen (13) levő károk esetén forduljon azonnal kicseréléshez egy feljogosított szakemberhez.
4. Ne töltsen fel nedves környezetben a robotfűnyírót. Ne töltsen fel a robotfűnyírót 40°C környezeti hőmérséklet felett vagy 5°C alatt.
5. A robotfűnyírót és a tápegységet (13) víztől, hóforrásoktól és vegyszerektől távol tartani. A tápegység (13) kábeljét éles szélektől távol tartani azért, hogy elkerülje a károkat.
6. Csatlakoztassa össze a tápegységet (13) a töltőállomással (19). (kép 5c)

Ahhoz, hogy már a telepítés ideje alatt töltsen a robotfűnyíró akkuját, kapcsolja elsőként a főkapcsolón (7) keresztül be a robotfűnyírót és állítsa a töltőállomásba (19) a robotfűnyírót.

5.4.4 Információk a töltési folyamathoz

A robotfűnyíró a következő szituációk egyikénél tér vissza a töltőállomáshoz (19):

- Ön manuálisan visszaküldi a robotfűnyírót.
- az akkuállás 30% alá esik.
- be van fejezve a napi munkaidő.
- kioldott az esőszenzor.

- túlhevült a robotfűnyíró.
- A „Szélelehet nyírni” ill. a „Spotmowing” módus a beállított munkaidőtartományon kívül lett indítva és a robotfűnyíró által lezárva.

Ennél a robotfűnyíró a határolóhuzal (18) mentén önnállóan visszahajt a töltőállomásig (19).

Ha a robotfűnyíró a töltőállomáshoz (19) hajt vissza, akkor megkeresi magának a határolóhuzalt (18) és az óramutató járásával ellenkező irányába hajt a határolóhuzal (18) mentén.

Az akku töltési folyamata alatt pirosan világít az LED-kijelző (21) a töltőállomáson (19).

Ha a töltőállomáson (19) zölden világít az LED-kijelző (21), akkor ez azt jelzi, hogy az akku teljesen fel van töltve. Miután teljesen fel lett töltve, a robotfűnyíró ismét felveszi a munkát, vagy a következő munkaidőtartományig a töltőállomásban (19) marad.

Ha a töltőállomáshoz (19) levő visszahajtásnál egy akadály lenne a határolóhuzalon (18), akkor a robotfűnyíró több próbálkozás után az akadály előtt állva marad és nem tud visszajutni a töltőállomáshoz (19). Távolítsa a határolóhuzalon (18) minden akadályt el.

Ha az akku hőmérséklete túllépné a 45°C-t, akkor meg lesz szakítva a töltési folyamat azért, hogy megakadályozzon károkat az akkun. Miután ismét lehűlt a hőmérséklet, akkor automatikusan folytatva lesz a töltési folyamat.

Ha a robotfűnyíró vezérlőjének a hőmérséklete túllépi a 65 °C-t, akkor visszatér a robotfűnyíró a töltőállomásba (19). Miután ismét lecsökkent a hőmérséklet, a beállításoknak megfelelően ismét fel lesz véve a munka. Ha az akku üres lenne, mielőtt visszatérne a robotfűnyíró a töltőállomáshoz (19), akkor nem lehet többé beindítani a robotfűnyírót. Vigye vissza a robotfűnyírót a töltőállomáshoz (19) és hagyja bekapcsolva a főkapcsolót (7). A robotfűnyíró automatikusan fel lesz töltve.

5.5 Határolóhuzal

FIGYELEM! Átvágott határolóhuzalok és következménykárok nem tartoznak a garancia hatálya alá!

5.5.1 A határolóhuzal lefektetése

A határolóhuzalt (18) úgy a földre mint ahogy a földbe is le lehet fektetni. Kemény és száraz földnél a rögzítőkampók (14) eltörhetnek a beleverésnél. Ha nagyon száraz a talaj, akkor öntözze meg a gyepet a határolóhuzal telepítése előtt.

- **Telepítés a talajon**

Fektesse feszesen a földre a határolóhuzalt (18) és rögzítse oda a mellékelt rögzítőkampók (14) által, ha nem akarja a gyepet később vertikálálni vagy levegőztetni. A határolóhuzal pozícióját a robotfűnyíró használatának az első heteiben még hozzá lehet illeszteni. De idővel be lesz növe a határolóhuzal fűvel és nem lesz többé látható. A határolóhuzalt a rögzítőkampók között egy maximális 1 m-es távolsággal telepíteni. A gyep egyenetlen részein csökkenteni a rögzítőkampók közötti távolságot. Kerüljön el olyan szituációkat ahol nem feküdne fel a huzal a talajra. Biztosítsa, hogy a határolóhuzalt nem tudja átvágni a robotfűnyíró.

- **Telepítés a talajban**

Ássa 5 cm mélységig be a határolóhuzalt. Ezáltal meg lesz akadályozva a határolóhuzal (18) megsértése például vertikálálásnál vagy szellőztetésnél.

Utasítás!

Rezerváljon 1 m huzalt a töltésállomás hátulsó oldalán ahhoz, hogy el tudjon végezni későbbi helyesbítéseket.

5.5.2 Szűk helyek

Ha a gyep felületén van egy szűk hely, akkor abban addig tud dolgozni a robotfűnyíró, ameddig a folyosó szélessége legalább 1,4 m (80 cm a határolóhuzalok között) és a hossza max. 8 m. (3-as kép)

5.5.3 Távolság a kerthatárhoz

Ha a robotfűnyíró közeledik egy határolóhuzalhoz (18), akkor ez fel lesz ismerve a robotfűnyíróban elől levő érzékelők által. De mielőtt megfordulna a robotfűnyíró, még 30 cm-ig is áthajt a határolóhuzalon (18) keresztül. Vegye ezt figyelembe a nyírándó részlegnek a tervezésénél. (kép 6a)

5.5.4 A huzal lefektetése sarkokon

Kerülje el azt, hogy a sarkokon a határolóhuzalt (18) derékszögben (90°) fektesse le. Ahhoz, hogy biztosítsa, hogy a robotfűnyíró ne menjen túl messzire a határolóhuzalon (18) túl, fektesse le ahelyett a határolóhuzalt (18) a 6b képen ábrázoltak szerint.

5.5.5 A gyep emelkedőjének a kiszámítása

A robotfűnyíró 35%-ig terjedő emelkedőkkel tud megbirkózni. Kerülje ezért el a meredekebb emelkedőket. Az emelkedőt a távolságon megtett szinttávolságból lehet kiszámítani. (kép 6c)

Példa: $a/b = 35 \text{ cm}/100 \text{ cm} = 35 \%$

5.5.6 A határolóhuzal telepítése az emelkedőkön

Az emelkedőkön a robotfűnyíró különösen nedves fű által csúszásba kerülhet és ezáltal áthajthat a határolóhuzalon (18). Ezért ajánlatos a következő pontokra ügyelni (kép 6d).

- A lejtő felülő részén nem kellene a határolóhuzalt (18) a 35%-nál meredekebb emelkedőkre telepíteni. Tartson itt az akadályokhoz és a gyepszélhez egy 30 cm-es távolságot.
- A lejtő alulsó részén nem kellene a határolóhuzalt (18) a 17 %-nál meredekebb emelkedőkre telepíteni. Tartson itt az akadályokhoz és a gyepszélhez egy 40 cm-es távolságot.

5.5.7 Kocsiutak és kövezett gyalogutak

- Leválasztani az emelt gyalogutakat, kavicsos vagy mulcsos felületeket, mélyebbre fektetett ágyásokat vagy terepeket. A határolóhuzalt (18) legalább egy 30 cm-es távolságban fektetni le. (kép 6e és 6g)
- A gyepes földdel egy síkban futó gyalogutakat nem kell leválasztani, mivel ezeken egyszerűen áthajthat a robotfűnyíró. A határolóhuzalt (18) gyalogutakon keresztül is le szabad fektetni. (kép 6f és 6g)

5.5.8 Határolt szigetek

A nyírási részlegben levő akadályokat határolt szigetek létesítése által védeni. Ezáltal meg lehet akadályozni az érzékeny tárgyakkal, kerti tavakkal, fákkal, butorokkal, virággyegekkel stb. való összeütközést. (kép 6h és 6i)

- Kitekerni a határolóhuzalt (18) a szélektől a védendő tárgyakhoz.
- A rögzítőkampókkal (14) az óramutató járásával megfelelő irányába fixálni a védendő tárgy köré a határolóhuzalt (18).
- Kerítse komplett körül a határolt szigetet és vezesse vissza a határolóhuzalt (18) ahhoz a ponthoz, ahol elhagyta a gyep szélét.
- A határolt szigetek közötti távolságnak legalább 0,8 m-nek kell lennie. Más esetben kapcsolja össze a tárgyakat egy közös határolt szigetnek. (kép 6h)
- A határolt szigethez és a szigettől el levő határolóhuzalnak (18) párhuzamosnak és nagyon közel kellene egymáshoz lefektetve lennie. - **Figyelem! A határolóhuzaloknak (18) nem szabad keresztezniük egymást!** - Fixálja ahhoz a párhuzamos

határolóhuzalokat (18) közösen ugyanazzal a rögzítőkampóval (14) a földre. (kép 6i)

- A nyírési részlegben át fog hajtani a robotfűnyíró a párhuzamos határolóhuzalon (18), de az egyedül lefektetett határolóhuzalnál (18) meg fog állni a robotfűnyíró.

5.5.9 Akadályok

- **Akadályok 10 cm feletti magassággal (kép 6j)**
10 cm feletti magasságú feszes akadályok, mint például fák, falak, kerítések, kerti bútorok stb., fel lesznek az ütközésszenzor által ismervé. Ha összeütközik a robotfűnyíró egy akadállyal, akkor megáll, lekapcsolja a nyíróművet, hátrafelé hajt és megfordul ahhoz, hogy egy másik irányba folytassa a nyírési folyamatot. Puha, nem stabil és értékes akadályokat védeni kell egy a határolóhuzallal határolt sziget által.
- **Kövek és alacsony akadályok**
10 cm alatti köveket, sziklákat és alacsony akadályokat a nyírásai részlegben védeni kell, mert különben áthajthat rajtuk a robotfűnyíró. Máskülönben a robotfűnyírón sérülésre és blokkolásra kerülhet sor.
- **Fák (kép 6k)**
Fákat a robotfűnyíró akadályként kezel. De ha 10 cm magasság alatti fagyökér állna ki a földből, akkor védeni kell ezt a részleget. Ez megakadályozza, hogy sérülések lépjenek fel a gyökereken valamit a robotfűnyírón. A határolóhuzal (18) és az akadály között betartani egy legalább 30 cm-es távolságot.

5.5.10 Fő- és mellékterületek (kép 6l)

Mellékterületként (B) egy olyan munkaterület lesz megnevezve, amely nincs direkt összeköttetésben a főterülettel (A), például egy gyepen vagy egy úton keresztül. Egy külön álló mellékterület (B) elkészítéséhez fektesse le a határolóhuzalt (18) a főterülettől (A) a mellékterülethez (B) és vissza. A mellékterülethez (B) és attól el levő határolóhuzalnak (18) párhuzamosan és nagyon közel kellene egymáshoz lefektetve lennie.

- Figyelem! A határolóhuzaloknak (18) nem szabad keresztezniük egymást! - Fixálja ahhoz ugyanazzal a rögzítőkampóval (14) közösen a földön a párhuzamos határolóhuzalokat (18). Ahhoz, hogy nyírni tudja a mellékterületet (B) át kell kézzel vinni a robotfűnyírót a mellékterületre (B). Indítsa ott el a kívánt fűnyírési programot és válassza ki az almenüben a „Mellékfelület“-et (lásd a „A robotfűnyíró beállításai“-t). A mellékfelületen (B) a robotfűnyíró nem fogja megpróbálni,

alacsony akkutöltésállásnál a határolóhuzalt (18) követni a töltőállomásra (19) irányába.

5.6 A töltőállomás csatlakoztatása

Zárja le a komplett határolóhuzalt (18) lefektetését, mielőtt összecsatlakoztatná a töltőállomással. Mind a két végén 1 m extra határolóhuzalt (18) rezerválni ahhoz, hogy el tudjon végezni későbbi hozzáigazításokat.

A határolóhuzal (18) végein, a töltőállomásra (19) levő csatlakozáshoz egy 10-től - 15 mm-ig levő részen eltávolítani egy szigetelést eltávolító fogóval a szigetelést.

Húzza ki a hálózati csatlakozót, mielőtt rácsatlakoztatná a határolóhuzalt (18) a töltőállomásra (19). A töltőállomás (19) elülső oldalához lefektetett határolóhuzalt (18) a töltőállomás (19) alulsó oldalán levő kábeltartókon keresztül kell hátrafelé lefektetni. Csatlakoztassa össze ezt a határolóhuzalt (18) a bal, fekete csatlakozóval. Azután vezesse a hátulsó határolóhuzalt (18) a csatlakozási részlegben, a lyukon (húzásmegkönnyítés) keresztül és csatlakoztassa ezt a jobb, piros csatlakozóval össze (kép 7a).

Figyelem! A határolóhuzaloknak (18) nem szabad keresztezniük egymást!

Azután létrehozni az áramellátással a csatlakozást. Helyes telepítésnél a töltőállomáson (19) levő LED-kijelzőnek (21) állandóan zölden kellene világítania. Ha nem világít az LED, akkor ellenőrizze először le a csatlakozásokat. Ha az LED világít, de nem állandóan zölden, akkor olvassa el ennek az üzemeltetési útmutatónak a végén a „Kijelzés töltőállomás és hibaelhárítás“ táblázatot.

5.7 Bekapcsolni és leellenőrizni a telepítést

Mihelyt zölden világít a töltőállomáson (19) az LED-kijelző (21), akkor készenlétben a robotfűnyírónak a nyírési részleg. Kérjük biztosítsa először, hogy komplett be vannak verve a rögzítőkampók (14) a határolóhuzalon (18). A robotfűnyírót kb. 3m-re a töltőállomás (19) mögé a határolóhuzal (18) elé állítani. Ennél a robotfűnyírónak egy 90°-ú szögben kellene a határolóhuzalhoz (18) odafordulva lennie (kép 7b). Kapcsolja ismét be a főkapcsolót (7) (ON) (8-as kép).

A PIN-kód segítségével kizárni a robotfűnyírót (lásd a „Záróberendezés / PIN-kód“ fejezetet). Nyomja meg a „MODE“ (52) gombot. Válassza azután ki a navigáció gombokkal (55) a „a töltőállomáshoz“ pontot és igazolja ezt az „OK“

(56) gombbal.

Nyomja meg a „START“ (53) gombot és csukja azután be a képernyő burkolatot (23). Most az óramutató járásával ellenkező irányba követi a robotfűnyíró a határolóhuzalt (18). Figyelje a robotfűnyírót a határolóhuzal (18) menténi hajtás egész ideje alatt, addig amíg az újra a töltőállomásban (19) nem áll. Ha a robotfűnyírónak némely helyen problémája lenne, akkor adott esetben helyesbiteni a határolóhuzalt (18) és megismételni a folyamatot. A robotfűnyíró akkuja most teljesen fel lesz töltve. Ha a csatlakozásnál problémák vannak, akkor lehetséges hogy oldalt újból be kell pozícionálni a töltőállomást (19), addig amíg a csatlakozás probléma nélkül működik.

A piros STOP-gomb (3) által minden időben meg tudja állítani a robotfűnyírót. A STOP-gomb (3) üzemeltetése után meg lesz állítva a robotfűnyíró és további utasításokra vár.

5.8 A töltőállomás rögzítése

Miután biztosítva van a robotfűnyíró rendeltetészerű működése és talált egy megfelelő pozíciót a töltőállomásnak (19), most a rögzítő csavarokkal (15) fixálni kell a töltőállomást (19). Csavarozza a hatlapú kulccsal (22) komplett a földbe a rögzítő csavarokat (15). (kép 7c)

5.9 Akku- kapacitáskijelző

Nyomja meg az akku-kapacitáskijelző kapcsolóját. A 3 LED által szignalizálja az akku-kapacitás jelző az akku töltésállapotát (kép 13b).

Mind a 3 LED világít:

Az akku teljesen fel van töltve.

2 vagy 1 LED világít:

Az akku elegendő fennmaradt töltéssel rendelkezik.

1 LED pislog:

Üres az akku, töltse fel az akkut.

Minden LED villog:

Alul van lépve az akku hőmérséklete. Távolítsa el az akkut a készülékről és hagyja az akkut egy napig szobahőmérsékletnél lehűlni. Ha újra fellép a hiba, akkor mélyre le lett merítve az akku és defektes. Távolítsa el az akkut a készülékről. Egy defektes akkut nem szabad többet használni ill. nem szabad többet tölteni.

Figyelem!

Ha egy Multi-Ah csomagot (mint például 4-6Ah-t) használ, akkor állítsa ezt mindig a magasabb kapacitásra. A robotfűnyíró kiméletes töltődése és kisütése által nincs szükség az élettartam meghosszabbításához az alacsonyabb kapacitásnak a használatára.

5.10 Az akku töltése a töltőkészülékkel

Normális üzemben a robotfűnyíró akkuja (A) a töltőállomáson (19) keresztül lesz töltve. A Power-X-Change-széria akkujának (A) a független használatához, azt az externi Power-X-Charger töltőkészülékben is fel lehet tölteni. Figyelem! - A töltőkészülék (kép 13a / poz. B) a modell variánstól függően lehet, hogy nincs a robotfűnyírójának a szállítási terjedelmében.

1. Ellenőrizze, hogy a típustáblán feltüntetett feszültségérték egyezik-e a rendelkezésre álló hálózati feszültséggel. Csatlakoztassa a töltőkészülék hálózati dugóját (a) a dugaljba. A zöld LED villogni kezd.
2. Helyezze az akkumulátort (B) a töltőn (A) található, erre a célra kialakított tartóba (13a. ábra).
3. A kezelési útmutató végén található, töltőkészülék kijelzőjére vonatkozó táblázat a LED-ek értelmezésében nyújt segítséget.

A töltés ideje alatt valamennyire felmelegedhet az akku. De ez normális.

Ha az akku-csomag töltése nem lenne lehetséges, akkor kérjük vizsgálja meg,

- hogy van-e a dugaszoló aljzatban hálózati feszültség
- hogy a töltőkontaktusokon kifogástalan-e a kontaktus.

Ha az akku-csomag töltése még mindig nem lehetséges, akkor kérjük,

- a töltőkészüléket
 - és az akku-csomagot
- a vevőszolgálatunkhoz beküldeni.

Egy szakszerű elküldéséhez kérjük kontaktálja a vevőszolgálatunkat vagy az eladó helyet, ahol vásárolta a készüléket.

Az akkuk ill. akkus készülékek elküldésénél vagy megsemmisítésénél vegye figyelembe, hogy rövidzárlat és tűz elkerüléséhez ezek külön külön legyenek műanyagtasakokban becsomagolva!

Az akku-csomag hosszú élettartamának az érdekében gondoskodnia kellene az akku-csomag időbeni újboli feltöltéséről. Ez minden esetben akkor szükséges, ha megállapítaná, hogy a készülék teljesítménye alábbhagy. Ne merítse ki sohasem teljesen az akku-csomagot. Ez az akku-csomag defektusához vezet!

6. Kezelés

6.1 Főkapcsoló

A robotfűnyíró egy főkapcsolóval (7) van felszerelve. A robotfűnyírót a főkapcsolón (7) keresztül kapcsolni be (ON) és ki (OFF) (8-as kép). A robotfűnyíró a bekapcsolása után le lesz zárva a PIN-kóddal.

6.2 Kezelőpanel

A robotfűnyíró már gyárilag programozva van és el lettek rajtva végezve a standard beállítások. De ezeket szükség esetén meg lehet változtatni. Akkor is ha a gyári beállítások megfelelnek a legtöbb készüléknek, mégis meg kellene, hogy ismerkedjen a rendelkezésére álló opciókkal.

Az LCD-kijelzős kezelőpanel magyarázata (9a-es kép)

- 50. LCD-képernyő
- 51. „SET” gomb - beállító-gomb
- 52. „MODE” gomb - fűnyíró program-gomb
- 53. „START” gomb - start-gomb
- 54. „BACK” gomb - vissza-gomb
- 55. Navigáció gombok
- 56. „OK” gomb - igazoló-gomb

Az LCD-képernyőn levő szimbólumok magyarázata (kép 9b):

- 60. A hálózati kapcsolat jelerőssége
- 61. A határoló drót jelfelismerése
- 62. Esőérzékelő- státusz
- 63. Elem- státusz
- 64. Manuális fűnyírás
- 65. Ütemterv-vezérlés
- 66. SMART-vezérlés
- 67. Vissza a töltőállomáshoz

6.3 A nyírásmagasság elállítása

Figyelem! A nyírásmagasság elállítását csak ki-kapcsolt robotfűnyírónál szabad elvégezni. Nyomja meg ahhoz a STOP-gombot (3). A robotfűnyíró a nyírásmagasság elállítása (4) által a 20 és 60 mm közötti nyírásmagasság fokozatmentes hozzáillesztését teszi lehetővé, amelyet a skálán le lehet olvasni.

A 60 mm-nél nagyobb fűmagasságnál le kell rövidíteni a gypet legalább 60 mm-re azért, hogy ne legyen túlságosan megterhelve a robotfűnyíró és hogy ne legyen károsan befolyásolva az üzemi hatásosság. Használjon erre egy hagyományos fűnyíró gépet vagy egy trimmert.

A telepítés lezárása után a nyírásmagasságot a nyírásmagasság elállításon (4) keresztül lehet hozzáilleszteni. Kezdjen mindig egy magasabb nyírásmagassággal és csökkentse azt kis lépésekben le a kívánt magasságig.

6.4 Záróberendezés / PIN-kód

A záróberendezés megakadályozza a robotfűnyíró feljogosítás nélküli használatát egy érvényes kód nélkül. Ehhez be kell adnia egy személyes négyjegyű biztonsági kódot.

Kireteszelés

Mielőtt üzembe helyezné a robotfűnyírót, be kell adnia a helyes PIN-kódot (standard-PIN-kód: „0-0-0-0”). Adja be a navigáló gombok (55) segítségével a PIN-kódot.

Standard PIN-kód:
0 0 0 0

Új PIN-kód:
- - - -

PIN-kód megváltoztatása

A PIN-kód megváltoztatásához járjon a következő képpen el:

1. Reteszelve ki a kezelőpanelt.
2. Beállítások elvégzéséhez nyomja meg először a „SET” (51) gombot.
3. Az LCD-képernyő (50) menüjében a navigáló gombokkal (55) az „Általános” ponthoz navigálni és azután a „PIN-kód”-hoz
4. Adja először be a navigáló gombokkal (55) az aktuális PIN-kódot (standard-PIN-kód 0-0-0-0).
5. Azután a navigáló gombok (55) segítségével beadni a személyes PIN-kódot.
6. Igazolja az elvégzett beállításokat.
7. Ismétlje meg az 5-ös és a 6-os lépést az új PIN-kód igazolásához.
8. Figyelem! Jegyezze fel az új PIN-kódot!

A PIN-kód lekérése elvesztése esetén

Tartsa készenlétben a nyugtát és a robotfűnyíró szériaszámát. Erre szüksége van ahhoz, hogy megkapja a PIN-kódját!

A változat:

1. Bereteszelt állapotban nyomja meg 6 másodpercre a „SET” (51) gombot.
2. Most ki lesz mutatva a képernyőn (50) a PUK.

- Ahhoz, hogy kapjon egy PIN-kódot, forduljon a vevőszolgálathoz.

B változat:

- Csatlakoztasson az USB-csatlakozóra (24) az ábra szerint egy USB-stick-et (11-es kép).
- Kapcsolja ismét be a főkapcsolót (7) (ON).
- A robotfűnyíró automatikusan elmenti a PUK-ot az USB-stick-re és befejezi a folyamatot egy fűtülő hanggal.
- Húzza le az USB-stick-et. Olvassa ki egy számítógépen az USB-stick-en levő adatokat. A robotfűnyíró által egy szövegfájl (*.txt) lett létrehozva. Ez a fájl egy PUK-ot tartalmaz, egy személyes kódot. Ahhoz, hogy kapjon egy PIN-t, forduljon a vevőszolgálathoz.

6.5 A robotfűnyíró beállításai

Az LCD-képernyő (50) főmenüjében találja a robotfűnyíró aktuális dátum és idő beállítását, valamint az aktuális töltésállapotát. Úgyszintén ki lesznek mutatva az eszköztáron az esőérzékelő, a drótfelvező és a kiválasztott fűnyírási program státusza. A kezelőpanelen keresztül fennáll az opció a „SET” (51) gombon keresztül beállításokat elvégezni a robotfűnyírón és a „MODE” (52) gombbal a robotfűnyíróhoz a különböző fűnyíróprogramokkal való elindítása. A beállítások elvégzéséhez váltson a navigáció gombokkal (55) a kívánt helyre. Ahhoz, hogy elhagyja az egyes menüt, nyomja meg a „BACK”-gombot (54).

Beállítások - „SET” (51) gomb

A „SET” (51) gombbal tud a robotfűnyíróján alapvető beállításokat elvégezni. Váltson a navigáló gombokkal (55) a kívánt helyre és igazolja vagy vesse el az elvégzett beállításokat azután az „OK” (56) gombbal vagy a „Back”-gombbal (54).

- Zóna**

Nagyon zezugos kerteknél problémát okozhat a robotfűnyírónak, hogy minden részleget elérjen és hogy teljesen lenyírja a gyepet. Ebben az esetben több indulási pontot kell kiválasztani a határolóhuzalon (18). Így a robotfűnyíró a kert nehezen hozzáférhető részlegeire is el tud jutni. A robotfűnyíró megteszi a határolóhuzalon (18) a választott távolságot és elindítsa ezen a részlegen a fűnyírási folyamatát (kép 6m). A navigáló gombok (55) segítségével a kívánt helyre váltani, arra amelyet meg szeretne változtatni és állítsa be a megfelelő távolságot és gyakoriságot. A töltőállomás (19) automatikusan meg lesz határozva 1-ő indulási pontként. A két további indulási pontot szabadon ki

lehet választani. Mérje ehhez az óramutató járásának megfelelő irányba le a töltőállomás (19) és az induló pont közötti távolságot a határolóhuzal mentén (18). A gyakoriságon keresztül határozza meg, hogy milyen sűrűn indítsa a robotfűnyíró a munkáját a töltőállomástól (19), vagy az egyes indulóponttól.

- Szélehet nyírni**

Egy tiszta pázsitszegély érdekébe akitválni lehet a „Szegélynyírás” beállítást. Úgyszintén be lehet állítani a szegélynyírás gyakoriságát, tehát hogy a munkaidőköz kezdeténél milyen ritmusban kell a pázsitszegélyt lenyírni, mielőtt elindítaná a robotfűnyíró a fűnyírási üzemet. A standard beállításban a robotfűnyíró minden 7 munkanapban elindít egy fűnyírási folyamatot azáltal, hogy végignyír a komplett határolóhuzal mentén.

- Hibamemória**

A robotfűnyírójának utolsó fellépett hibajelentéseiről kap információkat.

- Esőérzékelő**

Az eső érzékelőt (5) ezeken a beállításokon keresztül lehet programozni. Az érzékelő gyárilagi standard beállítása az a „be”. Ön aktiválhatja ill. deaktiválhatja az eső érzékelőt (5) és beállíthatja annak a késleltetési idejét. A késleltetési idő határozza meg azt az időt, amit a robotfűnyíró még a töltőállomásban (19) marad

- Az állomásból**

Be lehet állítani azt a visszafelé útszakaszt, amelyen a töltőállomásból (19) végighajt a robotfűnyíró. A robotfűnyíró a beállított távolságnak megfelelően először hátrafelé hajt, mielőtt a nyírándó felületbe fordulna ill. az indulási pontja felé hajtana. Biztosítsa, hogy a robotfűnyíró a beállított visszafelé hajtandó útszakasz által nem hagyja el a fűnyírási részleget.

- Általános**

- **PIN-kód:** Meg tudja változtatni a robotfűnyírónak a PIN-kódját és használni tudja a saját személyes PIN-kódját. Ehhez járjon a „Záróberendezés / PIN-kód” fejezetben leírtak szerint el. Figyelem! Jegyezze fel az új PIN-kódot.

- **Dátum & idő:** Váltson a navigáló gombokkal (55) a megfelelő helyre és végezze el a kívánt beállításokat.

- **Nyelv:** Váltson a navigáló gombok (55) segítségével a kívánt nyelvre.

- **Szoftververzió:** Itt van a robotfűnyíró aktuális szoftververziója bejegyezve.

- **Gyári beállítások:** Tegye vissza a robotfűnyírót a kiszállított állapotba.

Fűnyíró programok - „MODE“ (52) gomb

Ahhoz hogy azt elindítsa, váltson a navigáló gombok (55) segítségével a kívánt fűnyíró programhoz.

- **Manuálisan**
A manuális módban egyszerűen el tudja indítani különböző fűnyíró programokban a robotfűnyírót.
Önnel fenn áll a választási lehetősége az elsődleges-terület / főterület és a másodlagos-terület / mellékterület között. Pontosabb információkat mindkét területhez az „Üzembevitel“ fejezetben talál a „Határolóhuzal“ pont alatt.
- **Füvet nyírni**
Indítsa el a robotfűnyírót a gyep nyírásához és a robotfűnyíró átvált a beállított ütemtervvel a normális üzemmódba.
- **Széleket nyírni**
Állítsa a határolóhuzalt (18) közelébe a robotfűnyírót vagy indítsa el a robotfűnyírót amíg az a töltőállomásban (19) van. A robotfűnyíró követi az óramutató járásával megegyező irányba a határolóhuzalt (18) bekapcsolt nyíróművel a töltőállomás (19) hátsó oldaláig. Azután visszatér a robotfűnyíró a töltőállomáshoz (19), ha nem áll fenn egy aktív munkaidőartomány.
- **Spot Mowing**
Megtörténhet, hogy a robotfűnyírója nem eléggé alaposan nyír némely helyen. Állítsa egy kívánt helyre a robotfűnyírót és indítsa el a robotfűnyírót. A robotfűnyíró spirális formában el fogja kezdeni nyírni a gyepet, addig amíg egy akadályba vagy a határolóhuzalba (18) nem ütközik. Azután visszatér a robotfűnyíró a töltőállomáshoz (19), ha nem áll fenn egy aktív munkaidőartomány.
- **Ütemterv**
Váltson a navigáló gombokkal (55) a megfelelő hétköznaphoz, ahol el akarja végezni a beállításokat. A robotfűnyíró a normális üzemmódban automatikusan el fogja kezdeni a megfelelő hétköznapon a beállított időben nyírni az Ön pázsitját. A fűnyírási időbeállításra 500 m²-nél irányértékként naponta 8 óra van ajánlva. A kert nagysága és komplexitása szerint hozzá kell illeszteni a kiválasztott munkaidőt.
- **A töltőállomáshoz**
Küldje vissza a töltőállomáshoz (19) a robotfűnyírót. A robotfűnyíró megkeresi a

határolóhuzalt (18) és követi azt az óramutató járásával ellenkező irányba a töltőállomáshoz (19). Itt nem alkalmazható a másod-terület / mellékfelület opció.

6.6 A robotfűnyíró vezérlése

Indítási folyamat

1. Nyomja meg a STOP-gombot (3) és nyissa ki teljesen a képernyő burkolatot (23).
2. Reteszelve ki a kezelőpanelt (2).
3. Válassza ki a „MODE“ (52) gombon keresztül a kívánt fűnyírási programot valamint az egyes munkafelületet.
4. Nyomja meg a „START“ (53) gombot.
5. Csukja be a képernyő burkolatot (23).

A robotfűnyíró most a fűnyírási időbeállításoknak megfelelően dolgozik. A munkaidő ideje alatt felügyelve lesz az akku töltési állása és ki lesz mutatva az LCD-képernyőn (50). Miután az akkuállás 30%-ra leesett, visszatér automatikusan a robotfűnyíró a töltőállomáshoz (19).

A fűnyírási folyamatnak a megszakítása

1. A robotfűnyíró azonnali megállításához nyomja meg a STOP-gombot (3).
2. Csukja be teljesen a képernyő burkolatot (23).
3. Reteszelve ki a kezelőpanelt (2).
4. Ahhoz, hogy visszaküldje a határolóhuzalt (18) mentén a robotfűnyírót a töltőállomáshoz (19) nyomja meg a „MODE“ (52) gombot és válasza ki a „A töltőállomáshoz“-t.
5. Nyomja meg a „START“ (53) gombot.
6. Csukja be a képernyő burkolatot (23).

STOP-Státusz:

A STOP-gomb (3) megnyomása által a robotfűnyíró egy STOP-státuszba kerül, amely ki lesz mutatva az LCD képernyőn (50). A robotfűnyíró addig szünetel a fűnyírási üzemmódban, amíg az ismét fel nem lesz oldva.

A kezelőmező (2) kireteszelve után egy ablak jelenik meg, amely felajánlja a STOP-státusz feloldását. Igazolása által fel lesz oldva a státusz. Máskülönben stoppolva marad a robotfűnyíró. Ha indítva lesz a robotfűnyíró vagy ha vissza lesz küldve a töltőállomáshoz (19), akkor úgyszintén fel lesz oldva a STOP-státusz. Csukja be a képernyőburkolatot (23).

6.7 A robotfűnyíró vezérlése az App segítségével

Az App-en keresztül a robotfűnyírójához sokoldalú beállításilehetőséggel rendelkezik és kiegészítően még le tud hívni különböző statisztikákat és az aktuális státuszt. A robotfűnyírót el lehet úgy manuálisan mint egy meghatározott munkaintervallumokban indítani. Az App segítségével Ön még kiegészítően a SMART-móddal rendelkezik, amelyben a robotfűnyíró önműködően meghatározza a munkaintervallumokat az időhárítási adatok alapján. Az App az üzemben kimutatja önnek a hibajelentéseket valamint a figyelmeztetéseket és Push-üzenetek segítségével informálni tudja Önt. Zárja először le a robotfűnyírójának a regisztrációját ahhoz, hogy használni tudja az összes App funkciót.

6.7.1 Az App letöltése

Töltse először le az okostelefonjára a robotfűnyírójának az Einhell-App-jét. Az Einhell-App az a következő Link-en és QR-kódon keresztül érhető el:

iOS: <http://qr.einhell.com/12e103ce>



Android: <http://qr.einhell.com/176c0443>



6.7.2 A robotfűnyíró regisztrálása

A készüléke egy IoT-funkcióval rendelkezik (Internet of Things / A dolgok internetje). A robotfűnyíró egy integrált SIM Chip által csatlakozni tud a rendelkezésre álló mobilkommunikációs hálózatra és ezáltal független a Bluetooth- vagy a WiFi-kapcsolattól. Az első 5 évben nem merülnek fel Önnek a mobilkommunikációs hálózat használatával kapcsolatos díjak a robotfűnyíróra, mivel ezek a vásárlási ár által már fedve vannak. A fennmaradó futamidővel és egy lehetséges hosszabbítással kapcsolatos információkat az App-en keresztül lehet betekinteni. Gyári állapotban deaktiválva van a funkció és a robotfűnyíró próbálkozik a

hálózatra csatlakozni, ennél át van húzva az LCD-képernyőn (50) a csatlakozás szimbóluma. A robotfűnyíró aktiválásához kövesse a App-ben levő utasításokat.

A hálózattal levő sikeres kapcsolatot az ki lesz mutatva az LCD-képernyőn (50) és most rendelkezésére állnak az App sokoldalú beállítási lehetőségei és funkciójai. Biztosítsa, hogy a robotfűnyíró valamint az Ön okostelefonja egy biztos internetkapcsolattal rendelkezzen, mielőtt beállításokat végezne el az App-en belül. A robotfűnyíró automatikus üzeméhez a SMART-móddal egy programozott munkaidőközben, a robotfűnyírónak csak az internettel kell összeköttetésben lennie.

6.7.3 A regisztráció visszahelyezése

Ha a robotfűnyírójának az első üzembevételénél nem lenne a kapcsolat szimbóluma áthuzva az LCD-képernyőn (50), akkor vissz kell állítani és Önre regisztrálni a robotfűnyírót. Kontaktálja ehhez a vevőszolgálatunkat és tartsa készenlétben a robotfűnyíró nyugtáját és a szeriaszámát.

6.8 A robotfűnyíró üzeme

A robotfűnyíró sokoldalú üzemmódot nyújt, ami által különböző módon üzembe tudja venni a robotfűnyírót. Az App által a robotfűnyíró sokoldalú beállítási lehetőségével rendelkezik és le tud hívni statisztikákat és az aktuális státuszt. Kiegészítően kimutatja az App önnek az üzemi ideje alatti hibajelentéseket valamint a figyelmeztetéseket.

A robotfűnyírót Ön úgy a robotfűnyíró manuális kezelőmezőjén (2) mint ahogyan az App segítségével is üzemeltetni tudja.

6.8.1 Manuális fűnyírás

Indítsa manuálisan az App-on keresztül el a robotfűnyírót.

A robotfűnyíró elkezd addig pontosan egy ciklusig nyírni a pázsitot, amíg az akku töltési állapota 30% alá nem esik. Arraföl visszahajt a robotfűnyíró a töltőállomásba (19) és befejezi a robotfűnyíró a munkafolyamatát. A robotfűnyíró így teljesen manuálisan lesz üzemeltetve és nem fogja egy beállított időszakban elkezdni nyírni a pázsitot.

6.8.2 Ütemterv-vezérlés

A navigáló gombokkal (55) tudja a robotfűnyíró az ütemterv beállításait elvégezni. Azáltal a robotfűnyíró a megadott időkbek önállóan nyírja a megadott időkbek a pázsitot. A beállításokat úgyszintén az App-ben is el lehet végezni és

átadni a robotfűnyírónak.

6.8.3 SMART-vezérlés

A robotfűnyíró SMART-módja lehetővé teszi egy automatikus üzemet a kertjéhez optimált üzemidőkkel és az aktuális időjárási viszonyokkal. A megfelelő munkaintervallumok naponta önállóan automatikusan hozzá lesznek megfelelően illesztve a robotfűnyíró által. Biztosítsa, hogy a robotfűnyíró állandóan egy kapcsolattal rendelkezzen a hálózathoz. Ahhoz, hogy használni tudja a SMART-módot, szükség van először egy pár specifikus adatra. Végezze ahhoz el az App-ben a megfelelő beállításokat:

- Hely megadás: Ez az adat által le lehet hívni a telephelyi specifikus időjárési adatokat és a robotfűnyíró az időjárési viszonyoknak megfelelően fog nyírni.
- Intenzitás: Adja meg, hogy milyen intenzitással kell hogy nyírja a robotfűnyíró a pázsitot. Ez a fűnek a növéstől függ. Kezddjen egy kisebb intenzitással és illessze ezt adott esetben hozzá.
- Nyírási felület: Adja meg a felbecsült nyírási felületet. Ennél csak a nyírandó felület a jelentős ahol mozognia kell a robotfűnyírónak.
- Ütemterv: Határozza meg az idő intervallumokat, amelyeknél nem kell hogy nyírjon a robotfűnyíró. Értelmes lenne a nyírási időket megfelelően korlátozni.

A robotfűnyíró előnybe fogja részesíteni a napközbeni nyírást azért, hogy megakadályozza azt, hogy a robotfűnyíró a szürkületben ill. éjjel aktív állatokra mint például sündisznókra találjon. A megadott adatok alapján a fűnyíró folyamatosan kiszámítja az individuális ütemtervét.

6.8.4 Hibajelentések és figyelmeztetések

Ellenőrizze rendszeresen le az App-et azért, hogy megkapja a hibajelentéseket és figyelmeztetéseket. Push-értesítés által kap hibajelentéseket, figyelmeztetéseket valamint emlékeztetéseket az okostelefonjára. Ha ezt nem kérné, akkor hozzá tudja illeszteni az App-ben az értesítési-beállításokat. Biztosítsa, hogy az Einhell-App háttéri adatai aktiválva legyenek az okostelefonján és hogy az okostelefonja egy aktív internetkapcsolattal rendelkezzen.

7. Tisztítás, karbantartás és pótalkatrész megrendelés

Veszély!

Minden tisztítási és karbantartási munka előtt a készüléket feszültségmentesre kell kapcsolni, ehhez húzza ki a hálózati csatlakozót a dugaszoló aljzatból és kapcsolja ki a főkapcsolón (7) keresztül (OFF) a készüléket (8-as kép). Azonkívül vegye még ki a robotfűnyíróból az akkut. Vigyázat! Hordjon munka - kesztyűket!

7.1 Tisztítás

- Tartsa a védőberendezéseket, szellőztető réseket és a gépházat annyira por- és piszokmentesen, amennyire csak lehet. Dörzsölje le a készüléket egy tiszta posztóval vagy pedig fújja ki alacsony nyomás alatt sűrített levegővel.
- A robotfűnyírót nem szabad folyó vízzel, különösen nem magas nyomás alatt levővel tisztítani.
- A készüléket rendszeresen egy nedves posztóval és egy kevés kenőszappannal megtisztítani. Ne használjon tisztító vagy oldó szereket; ezek megtámadhatják a készülék műanyagrészeit. Ügyeljen arra, hogy ne kerülhessen víz a készülék belsejébe.
- A robotfűnyírót lehetőleg egy kefével vagy egy ronggyal tisztítani.
- Ellenőrizze le a pengék (10) és a késkorong (11) mozgóképességét.
- A robotfűnyírón (1) és a töltőállomáson (19) levő töltőkontaktusok tisztítására használjon fémre való tisztítószeret vagy egy nagyon finom csiszolópapírt. Tisztítsa ezeket meg, azért hogy biztosítson egy hatékony töltési folyamatot.

7.2 Karbantartás

- Elkopott vagy sérült pengéket (10) valamint azok rögzítő csavarjait mindig készletenként kell kicserélni.
- Elkopott vagy károsult részeket kicserélni.
- Egy hosszú élettartam érdekében minden csavarrészt valamint kereket és tengelyt meg kellene tisztítani és utána pedig megolajozni.
- A robotfűnyíró rendszeres ápolása nem csak egy hosszú tartósságot és teljesítményképességet biztosít, hanem a gyepe gondos és egyszerű fűnyírásához is hozzájárul.
- A kopásnak legjobban kitétt alkatrészek azok a pengék (10). Ellenőrizze rendszeresen le a pengék (10) állapotát valamint azok

felerősítését. Ha a robotfűnyíró túlságos vibrálása lépne fel, akkor ez azt jelentheti, hogy sérültek a pengék (10) ill. hogy ütések által deformálódtak. Ha a pengék (10) el lennének kopva vagy meg lennének sérülve, akkor azokat azonnal ki kell cserélni.

- Ellenőrizze rendszeresen le a gyep vágási képét. Tompa pengék által a fűszálak nem lesznek tisztán levágva. Ezáltal a felső felületén könnyen elszáradhat a gyep és barna lesz. Ezért a pengét rendszeresen kicserélni, azért hogy megtartsa a tiszta és egyenes vágás vágását.
- Ellenőrizze rendszeresen le a robotfűnyíró alsó oldalát szennyeződésekre. Tisztítsa rendszeresen meg a robotfűnyíróját. Erős szennyeződések azonnal eltávolítani.
- A beüzemeltetés utáni első hetekben és egy előzetes hagyományos fűnyíróval levő nyírás után, a robotfűnyírója gyors erős szennyeződésére kerülhet sor. Ezért vizsgálja ebben az időtartamban sűrűbben meg a robotfűnyírójának az alsó oldalát.
- Egy erős szennyeződés elkerüléséhez a gyepet csak kis lépésekben rövidíteni.
- A készülék belsejében nem található további karbantartandó rész.

7.2.1 A pengék kicserélése

Csak originális pengéket használni, mert különben nincsennek garantálva a funkciók és a biztonság.

A robotfűnyíró három pengővel (10) van a késkorongon (11) felszerelve. Ezeknek a pengőknek (10) az élettartama 3 hónapig terjed (ha nem talál el akadályokat). Kérjük mind a 3 pengét (10) egyszerre kicserélni, azért hogy kizárja a készüléke hatékonyságának és egyensúlyának a hátrányos befolyását.

A pengék (10) cseréjéhez járjon a következő képpen el (12-es kép) - **Figyelem!** - Kesztyűket hordani:

1. Blokkolja egy csavarhajtóval a késkorong forgását (11). Dugja ehhez a csavarhajtót az előrelátott lyukakon keresztül a késkorongba (11) és a védőfésűbe.
2. Oldaj ki a rögzítőcsavarokat
3. Vegye le a pengőt (10) és cserélje őket ki újakért. Mind a három pengét (10) mindig készletenként cserélni ki.
4. Azután húzza ismét feszesre a rögzítőcsavart. Biztosítsa, hogy szabadon tudnak forogni az új pengők (10).

Végezzen rendszeresen el a robotfűnyíron egy

általános kontrollt és távolítsa el az összegyűlt maradékokat. Minden szezonstart előtt okvetlenül leellenőrizni a pengék (10) állapotát. Javítások esetén forduljon a vevőszolgálati helyünkhöz. Csak originális pótalkatrészeket használni

7.2.2 Szoftvér frissítés

Ha frissíteni kívánja a szoftvért, akkor másolja az új szoftvért egy üres USB-stick-re (adott esetben formázni az új USB-stick-et). Biztosítsa, hogy az akku teljesen fel van töltve, mielőtt elvégezné a következő lépéseket.

1. Állítsa a robotfűnyíró a nyírási részlegbe. A szoftvér-frissítésnél nem szabad a robotfűnyírónak a töltőállomásban lennie.
2. Csatlakoztasson az USB-csatlakozóra az ábra szerint egy USB-stick-et. (11-es kép)
3. Kapcsolja ismét be a főkapcsolót (7) (ON).
4. Most indítja a robotfűnyíró a szoftvér frissítést és kijelzi az aktuális státuszt.
5. Ha le van zárva a frissítési folyamat, akkor húzza le az USB-eszközt és inítsa a főkapcsolón (7) keresztül újból a robotfűnyíró.

7.2.3 A határolóhuzal javítása

Ha bármely helyen a határolóhuzal (18) átvágására kerülne sor, akkor használja a javításra a mellékelt kábelcsatlakoztatót (16). Ehhez vezesse az átvágott határolóhuzal (18) mindkét végét a kábelcsatlakoztatóba (16) és nyomja azt egy fogó segítségével össze. Csatlakoztassa össze a hálózati csatlakozót a dugaszoló aljzattal. Ellenőrizze azután az LED-kijelző (21) által a töltőállomáson (19) a működést.

7.3 A pótalkatrész megrendelése:

Pótalkatrész megrendésénél a következő adatokat kellene megadni:

- A készülék típusát
- A készülék cikk-számát
- A készülék ident- számát
- A szükséges pótalkatrész pótalkatrész számát

Aktuális árak és információk a

www.Einhell-Service.com alatt találhatóak.

Pótpengék cikk- szám: 34.140.20

8. Tárolás

A télen keresztüli tárolás előtt az akkut teljesen feltölteni és a főkapcsolón (7) keresztül kikapcsolni (OFF) a robotfűnyírót. Vegye ki a készülékből az akkut (A). Vegye le a tápegységet (13) az áramellátásról és a töltőáramról (19). A határolóhuzalt (18) a télen keresztül kint szabad hagyni a szabadban. De azért biztosítsa, hogy a csatlakozások rozsdásodás ellen védve legyenek. Válassza le ahhoz a töltőáramról (19) a határolóhuzalt (18) csatlakozóit.

A készüléket és a készülék tartozékait egy sötét, száraz és fagymentes valamint gyerekek számára nem hozzáférhető helyen tárolni. Az optimális tárolási hőmérséklet 5 °C és 30 °C között van. Az elektromos készüléket az eredeti csomagolásban őrizni meg.

9. Szállítás

- Kapcsolja ki a készüléket a főkapcsolón (7) keresztül (OFF). (8-as kép)
- Ha léteznek, akkor szerelje fel a szállítási védőberendezéseket.
- Védje a készüléket károk és erős rezgések elől, amelyek különösen a gépjárművekben történő szállításnál lépnek fel.
- Biztosítsa a készüléket elcsúszás és eldőlés ellen.
- A robotfűnyírót a fogantyúnál (6) fogva, a kiegészítővel (11) a testtől el hordani.

10. Megsemmisítés és újrahasznosítás

A szállítási károk megakadályozásához a készülék egy csomagolásban található. Ez a csomagolás nyersanyag és ezáltal ismét felhasználható vagy pedig visszavezethető a nyersanyag körforgáshoz. A készülék és annak a tartozékai különböző anyagokból állnak, mint például fémből és műanyagokból. Defektes készülékek nem tartoznak a házi hulladékok közé. Szakszerű megsemmisítéshez le kellene adni a készüléket egy megfelelő gyűjtőhelyen. Ha nem ismer gyűjtőhelyeket, akkor érdeklődjön utána a községi önkormányzatnál.

Ártalmatlanítás



Az elektromos kéziszerszámokat, az akkumulátorokat, a tartozékokat és a csomagolást a környezetvédelmi szempontoknak megfelelően kell a környezetbarát újrahasznosításhoz szétválogatni, előkészíteni.

Ne dobja ki az elektromos kéziszerszámokat és az akkumulátorokat/elemeket a háztartási szemétkorból!

Csak az EU tagországok számára:

Az elektromos és elektronikus berendezések hulladékairól szóló 2012/19/EU európai irányelvnek és a nemzeti jogba való átültetésének megfelelően a már nem használható elektromos kéziszerszámokat és a 2006/66/EK európai irányelvnek megfelelően a már nem használható akkumulátorokat/ elemeket külön kell gyűjteni, és a környezetvédelmi szempontoknak megfelelően kell ártalmatlanítani, újrafelhasználásra leadni. Helytelen ártalmatlanítás esetén a már használhatatlan elektromos és elektronikus készülékek a bennük található veszélyes anyagok következtében káros hatással lehetnek a környezetre és az emberek egészségére.

A termékek dokumentációjának és a kiegészítőjainak az utánnomtatása vagy egyéb sokszorosítása, kivonatosan is csak az Einhell Germany AG kihangsúlyozott beleegyezésével engedélyezett.

Technikai változtatások jogát fenntartva

11. A töltőállomás kijelzései és hibaelhárítás

LED – kijelzés (21)	Leírás	Megoldás
Ki	- Nincs áramellátás	- Ellenőrizze le az áramellátást
Zölden világít	- Nyírásra készen - Teljessen feltöltve az akku - Csatlakoztatva a határolóhuzal (18)	
Zölden pislog	- Átvágva a határolóhuzal (18)	- Ellenőrizze le a határolóhuzalt (18) törődésre
Pirosan világít	- Töltődik az akku	- Várja meg, amíg teljesen fel nincs töltve az akku.

12. A robotfűnyíró kijelzései és hibaelhárítás

A robotfűnyíró hibajelentése az LCD képernyőn (50)

Hiba	Lehetséges okok	Elhárításuk
Nincs jel	- Rosszul van rácsatlakoztatva a határolóhuzal - nincs áramellátás - Átvágva a határolóhuzal (18)	Ellenőrizze le, hogy az LED-kijelző (21) a töltőállomáson (19) zölden világít e - Biztosítsa, hogy a határolóhuzal (18) helyesen és középesen van a töltőállomás (19) alatt lefektetve. - Ellenőrizze le a töltőállomás (19) pozícióját.
Kívül van	- Rosszul van rácsatlakoztatva a határolóhuzal - A nyírási részlegén kívül van a robotfűnyíró	- Biztosítsa, hogy a határolóhuzal (18) helyesen és középesen van a töltőállomás (19) alatt lefektetve. - Biztosítsa, hogy a robotfűnyíró a nyírási részlegben van.
Elemhiba	- A robotfűnyírónál egy elemhiba lépet fel. - Nem lehet tölteni az akkut - Elérte az akku az éleltartama végét	- Biztosítsa, hogy az akku helyesen lett felszerelve. - Ellenőrizze le, hogy a főkapcsoló (7) be van e kapcsolva (ON), mialatt a töltőállomásban (19) van a robotfűnyíró. - Ellenőrizze le a töltőállomás (19) pozícióját. Cserélje, ha szükséges ki az akkut.
Elemhőmérséklethiba	Túl magas / túl alacsony az akku hőmérséklete ill. a vezérlő túlhőmérséklete - Egy 65 °C fölötti elemhőmérsékletnél a robotfűnyíró visszatér a töltőállomáshoz (19). - Egy 45 °C feletti vagy 0 °C alatti elemhőmérsékletnél meg lesz állítva a töltési folyamat és a robotfűnyíró vár a töltőállomáson (19).	- Nyáron a munkaidőt a kora reggeli órákra tenni és kerülje el a robotfűnyíró üzemét a nap forró órái alatt. - Az akkunak ill. a vezérlőnek az engedélyezett hőmérsékleti tartományba való lehűlése után, a robotfűnyíró automatikusan visszatér a programozott üzembe.

A robotfűnyíró hibajelentése az LCD képernyőn (50)

Hiba	Lehetséges okok	Elhárításuk
Megemelve a fűnyíró	<ul style="list-style-type: none"> - Az emelésérzékelő folyamatosan 10 másodpercig kioldva 	<p>A képernyő burkolat (23) kinyitásához nyomja meg a STOP-gombot (3). Indítsa el a kezelőpanelen (2) keresztül újból a nyírási folyamatot:</p> <ul style="list-style-type: none"> - Ha sűrűbben fellép a hiba, akkor ellenőrizze le a nyírási részleget 10 cm-nél magasabb akadályokra és távolítsa őket el vagy válassza el az akadályokat a határolóhuzallal (18) a nyírási részlegtől.
Blokkolva a fűnyíró	<ul style="list-style-type: none"> - Egy percen belül többször aktiválva lett az akadályérzékelő - Az akadályérzékelő 10 másodpercig folytonosan aktiválva - A töltőállomáshoz (19) való visszahajtásnál háromszor ki lett oldva az akadályérzékelő 	<p>A képernyő burkolat (23) kinyitásához nyomja meg a STOP-gombot (3). Indítsa el a kezelőpanelen (2) keresztül újból a nyírási folyamatot:</p> <ul style="list-style-type: none"> - Ellenőrizze le, hogy a robotfűnyíró egy akadály által blokkolva lett-e vagy hogy beszorult-e fák, bokrok stb. közé. Távolítsa el az akadályt, vagy kerülje azt a részleget. - Ha többször fellépne ez a hiba, akkor ellenőrizze le a határolóhuzal (18) lefektetését. Ügyeljen különösen szűk szögletekre, folyósokra, kerítésekre, sziklákra stb. és igazítsa a határolóhuzal (18) elrendezését ha szükséges hozzá. - Ellenőrizze le, hogy túl magas-e a fű és hogy blokkolva lesz-e a robotfűnyíró. Ebben az esetben 60 mm-nél kevesebbre lenyírni a fűvet.
Túl közel az állomáshoz	<ul style="list-style-type: none"> - A robotfűnyíró túl közel lett a töltőállomásnál (19) visszaküldve. 	<p>A képernyő burkolat (23) kinyitásához nyomja meg a STOP-gombot (3). Indítsa el a kezelőpanelen (2) keresztül újból a nyírási folyamatot:</p> <ul style="list-style-type: none"> - A robotfűnyírót legkevesebb 2 m-es távolságról kellene a töltőállomáshoz (19) visszaküldeni.
Eldőlt	<ul style="list-style-type: none"> - A robotfűnyíró 10 másodpercig tartósan meg lett döntve - A robotfűnyíró hosszabb ideig meg van dőlve egy irányba 	<p>A képernyő burkolat (23) kinyitásához nyomja meg a STOP-gombot (3). Indítsa el a kezelőpanelen (2) keresztül újból a nyírási folyamatot:</p> <ul style="list-style-type: none"> - Tegye egy egyenes felületre a robotfűnyírót és indítsa újból el. - Ha a robotfűnyíró a nyírási részleget levő meredek emelkedő miatt meg van döntve, akkor illesze a határolóhuzalt (18) megfelelően hozzá, hogy elkerülje a túl meredek emelkedőket.

A robotfűnyíró hibajelentése az LCD képernyőn (50)

Hiba	Lehetséges okok	Elhárításuk
Kerékhiba	<ul style="list-style-type: none"> - Egy akadály által meg lettek emelve a hátsó kerekek (8) - Az egyenletlen gyep által szabadon tudnak forgoni a hátsó kerekek (8) 	<p>A képernyő burkolat (23) kinyitásához nyomja meg a STOP-gombot (3). Indítsa el a kezelőpanelen (2) keresztül újból a nyírási folyamatot:</p> <ul style="list-style-type: none"> - Tegye egy egyenes felületre a robotfűnyírót és indítsa újból el
STOP-gomb-hiba	Nyitva a képernyő burkolat (23), de nem lett kioldva a STOP-gomb (3)	<p>A képernyő burkolat (23) kinyitásához nyomja meg a STOP-gombot (3). Indítsa el a kezelőpanelen (2) keresztül újból a nyírási folyamatot:</p> <ul style="list-style-type: none"> - Ellenőrizze le, hogy szabadon ki lehet e nyitni és be lehet e zárni a STOP-gommbal (3) a képernyő burkolatot (23). - Ellenőrizze le a STOP-gomb (3) funkcionálisát.
PCB túlhő	<p>Túl magas / túl alacsony az akku hőmérséklete ill. a vezérlő túlhőmérséklete</p> <ul style="list-style-type: none"> - Egy 65 °C fölötti elemhőmérsékletnél a robotfűnyíró visszatér a töltőállomáshoz (19). - Egy 45 °C feletti vagy 0 °C alatti elemhőmérsékletnél meg lesz állítva a töltési folyamat és a robotfűnyíró vár a töltőállomáson (19). 	<ul style="list-style-type: none"> - Nyáron a munkaidőt a kora reggeli órákra tenni és kerülje el a robotfűnyíró üzemét a nap forró órái alatt. - Az akkunak ill. a vezérlőnek az engedélyezett hőmérsékleti tartományba való lehűlése után, a robotfűnyíró automatikusan visszatér a programozott üzembe.
Eső	- kioldott az esőszenzor (5).	<ul style="list-style-type: none"> - Várja meg amíg száraz a robotfűnyíró. - Részleges leírást a szenzorhoz az 5.2-es fejezetben lehet utánaolvasni.
Érzékelőhiba	- Egy érzékelőhiba miatt meg lett állítva a robotfűnyíró	Kapcsolja ki (OFF) és ismét be (ON) a főkapcsolót (7) ahhoz, hogy újból indítsa a robotfűnyírót.

A robotfűnyíró hibajelentése az LCD képernyőn (50)

Hiba	Lehetséges okok	Elhárításuk
Motorhiba / motor túláram	- Megállt a robotfűnyíró egy túláram miatt a motorban vagy egy motorhiba miatt.	<p>Kapcsolja ki (OFF) és ismét be (ON) a főkapcsolót (7) ahhoz, hogy újból indítsa a robotfűnyírót.</p> <ul style="list-style-type: none"> - Ellenőrizze le a fű magasságát a nyírási részlegben és szükség esetén egy hagyományos fűnyíróval 60 mm-nél kisebbre lenyírni a fűvet. - Emelje meg a vágási magasságot. Kezden mindig a magasabb nyírásmagassággal és csökkentse azt kis lépésekben le a kívánt magassáig. - Vizsgálja meg a késkorongot (11) és a kerekeket szennyeződésekre és tisztítsa őket alaposan meg. - Ellenőrizze le a hátulsó kerekeket és a késkorongot (11) blokkolásokra. Ha nem tudja feloldani a blokkolást, akkor forduljon az illetékes vevőszolgálathoz.
Üzemhiba	- Egy üzemhiba miatt meg lett állítva a robotfűnyíró	Kapcsolja ki (OFF) és ismét be (ON) a főkapcsolót (7) ahhoz, hogy újból indítsa a robotfűnyírót.

Hibakeresés

Hiba	Lehetséges okok	Elhárításuk
A robotfűnyíró a nyírési részlegben áll. Nem lehet bekapcsolni a robotfűnyírót.	<ul style="list-style-type: none"> - Túl alacsony az akkufeszültség - Hiba az áramkörben vagy az elektronikán 	<ul style="list-style-type: none"> - Vigye vissza feltölteni a robotfűnyírót a töltőállomáshoz (19). - Kapcsolja ismét be a főkapcsolót (7) (ON). - Forduljon a vevőszolgáltatáshoz.
Nem tud a töltőállomásba hajtani a robotfűnyírót.	<ul style="list-style-type: none"> - Nincs helyessen telepítve a töltőállomás (19). 	<ul style="list-style-type: none"> - Biztosítsa, hogy az LED-kiejelző (21) a töltőállomáson (19) zölden világít. - Biztosítsa, hogy a határolóhuzalok (18) a töltőállomáson (19) csatlakoztatva vannak és hogy az elülső határolóhuzal (18) középpesen van a töltőállomás (19) alatt lefektetve. - Biztosítsa, hogy a töltőállomás (19) helyesen van elhelyezve.
Megáll a robotfűnyíró ill. kontroll nélkül hajt a határolt szigetek közelében.	<ul style="list-style-type: none"> - A határolóhuzal (18) nincs helyesen telepítve a határolt szigetek körül. 	<ul style="list-style-type: none"> - Illesze hozzá a határolóhuzal (18) helyzetét. - Ügyeljen arra, hogy ne keresztezze magát a határolóhuzal (18)
Nagyon hangos a robotfűnyíró.	<ul style="list-style-type: none"> - Sérültek a pengék (10) - Túl sok idegen test ragad a pengéken (10) - Túl közel az akadályokhoz lett a robotfűnyíró beindítva - Sérült a késmeghajtó vagy a hajtómotor - A robotfűnyíró más részei sérültek 	<ul style="list-style-type: none"> - Cserélje ki a pengéket (10). A 3 pengőt (10) egyidejűleg kell kicserélni. - A robotfűnyíró üzemi hatásossága az a pengék (10) élességétől függ. Ezért a pengéket (10) jó állapotban tartani. - Kapcsolja biztonságosan le a robotfűnyírót és hordjon munkakesztyűket amíg a pengéket (10) tisztítja, azért hogy elkerülje a vágási sérüléseket. - Hagyja a motort a vevőszolgálat által megjavíttatni vagy kicseréltetni.
A robotfűnyíró a töltőállomásban marad. A robotfűnyíró mindig visszatér a töltőállomáshoz.	<ul style="list-style-type: none"> - Rossz munkaidő beállítások - Üres az akku - Kioldott az esőérzékelő - Növelt akkuhőmérséklet 	<ul style="list-style-type: none"> - Ellenőrizze le a munkaidő beállításokat. - A robotfűnyíró a beállított időtartomány szerint kezdi és fejezi a munkáját. Az időtartományon kívül a robotfűnyíró a töltőállomásban (19) marad.
A motorfűnyíró állva marad a határolóhuzalnál és nem tudja elérni a töltőállomást.	<ul style="list-style-type: none"> - Üres az akku - Túl hosszú a használt akkunak a határolóhuzal (18) hossza és azáltal a töltőállomáshoz (19) levő út. 	<ul style="list-style-type: none"> - Távolítsa el a határolóhuzalon (18) a lehetséges akadályokat. Ügyeljen a határolóhuzal (18) lefektetésénél elegendő távolságra az akadályokhoz. - Kérjük használjon egy nagyobb kapacitású akkut. - Figyelem: Egy multi-Ah-akku használatánál (például 4-6 Ah) ott a magassabb kapacitást állítani be. A robotfűnyíró kíméletes töltődése és kisütése által nincs szükség az élettartam meghosszabbításához az alacsonyabb kapacitásnak a használatára.

FIGYELEM! Átvágott határolóhuzalok és következménykárok nem tartoznak a garancia alá!

13. A töltőkészülék kijelzése

Kijelzési státusz		Jelentés és teendők
Piros LED	Zöld LED	
Ki	Pislog	Üzemkészlet Rá van kapcsolva a töltőkészülék a hálózatra és üzemkész, az akku nincs a töltőkészülékben
Be	Ki	Töltés A töltőkészülék a gyorsöltési üzemben tölti az akkut A megfelelő töltési idők direkt a töltőkészüléken találhatóak. Utasítás! A fennálló akkutöltéstől függően valamennyire eltérhetnek a valódi töltési idők a megadott töltési időktől.
Ki	Be	Az akku fel van töltve és használatra kész. (READY TO GO) Azután a teljes feltöltésig kímélő töltésre kapcsol át. Hagyja ehhez az akkut körülbelül 15 percel tovább a töltőkészüléken. Teendő: Távolítsa el az akkut a töltőkészülékből. Válassza le a töltőkészüléket a hálózatról.
Pislog	Ki	Alkalmazkodó töltés A töltőkészülék a kíméletes töltési módban van. Ennél az akku biztonsági okokból lassabban lesz töltve és több időre van szükség. Ennek a következők lehetnek az okai: - Az akku nagyon hosszú ideig nem lett töltve. - Az akkuhőmérséklet nincs az ideális téren belül. Teendő: Várja meg amíg le nem zárult a töltési folyamat, az akkut ennek ellenére tovább lehet tölteni.
Pislog	Pislog	Hiba Nem lehetséges tovább a töltési folyamat. Defektes az akku. Teendő: Egy defektes akkut nem szabad többet tölteni. Távolítsa el az akkut a töltőkészülékből.
Be	Be	Hőmérsékletzavar Túl forró az akku (például direkti napsugárzás) vagy túl hideg (0° C alatt) Teendő: Vegye ki az akkut és tárolja 1 napig szobahőmérsékletnél (cca. 20° C).

Szervíz-információk

A garanciaokmányokban megnevezett minden országban kompetens szervíz-partnereket tartunk fenn, akik kontaktusi lehetőségét kérjük vegye ki a garanciaokmányból. Ezek minden szervíz-ügyben mint javítás, pótalkatrész- és gyorsan kopó rész-ellátás vagy a fogyóeszközök megrendelhetőségével kapcsolatban a rendelkezésére állnak.

Figyelembe kell venni, hogy ennél a termékénél a következő részek már használat szerinti vagy természetes kopásnak vannak alávetve ill. a következő részekre van mint fogyóeszközökre szükség.

Kategória	Példa
Gyorsan kopó részek*	Akku
Fogyóeszköz/ fogyórészek*	Pengék
Hiányzó részek	

* nincs okvetlenül a szállítás terjedelmében!

Hiányok vagy hibák esetén kérjük a hibaesetet a www.Einhell-Service.com alatt bejelenteni. Kérjük ügyeljen egy pontos hibaleírásra és felelje meg mindenesetre a következő kérdéseket:

- Működött már egyszer a készülék, vagy elejétől kezdve már defekt volt?
- Feltűnt Önnek a defekt fellépése előtt valami a készüléken (tünet a defekt előtt)?
- Az Ön véleménye szerint mi a készülék hibás működése (főtünet)?
Írja le ezt a hibás működést.

Garanciaokmány

Tisztelt Vevő,

termékeink szigorú minőségi ellenőrzés alá vannak vetve. Ha ez a készülék mégis egyszer nem működne kifogástalanul, akkor azt nagyon sajnáljuk és kérjük Önt, forduljon a szervízszolgáltatásunkhoz amely ebben a garanciaútlevelemben megadott cím alatt található. Szívesen állunk a rendelkezésére telefonon is, az alul megadott szervíz telefonszám alatt. A garanciaigény érvényesítésével kapcsolatban a következő érvényes:

- Ezek a garanciafeltételek csak kizárólagosan a fogyasztóknak szólnak, ez annyit jelent hogy természetes személyeknek, akik nem szánják ezt a terméket sem üzemszerű sem egyéb önálló tevékenységeik körén belüli használatra. Ezek a garanciafeltételek szabályozzák a kiegészítő garanciateljesítményeket, amelyeket a lent megnevezett gyártó a vásárlóknak az új készülékeire ígér a törvényileg előírt garanciaszolgáltatáshoz kiegészítően. A jogi szavatossági igényei, nincsenek ez a garancia által érintve. A garanciateljesítményünk az Ön számára ingyenes.
- A garanciateljesítmény csak kizárólagosan az Ön által az európai egyesületen belül, a lent megnevezett gyártótól, megvásárolt új készüléken felmerülő olyan hibákra terjed ki, amelyek egy anyaghibán vagy egy gyári hibán alapszanak és korlátolva van választásunk szerint, vagy ezeknek a hibáknak az elhárítására vagy a készülék kicserélésére. Kérjük vegye figyelembe, hogy a készülékeink rendeltetésük szerint nem az ipari, kézműipari vagy szakmai használatra lettek konstruálva. Ezért a garanciaszerződés nem jön létre, ha a készülék a garancia ideje alatt kisipari, kézműipari vagy ipari üzemek területén lett használva vagy ha, egyenértékű igénybevételnek lett kitéve. A „Professzionális“ márka alatti cikkekre nem érvényes az ipari, kézművesi vagy szakmai felhasználásra szóló kizárás.
- A szavatosságunk alól ki vannak véve:
 - Olyan károk a készüléken, amelyek az összeszerelési utasítás figyelmen kívül hagyása vagy amelyek a nem szakszerű felszerelés, a használati utasítás figyelmen kívül hagyása (mint például egy rossz hálózati feszültségre vagy áramfajtára való rákapcsolás), vagy a karbantartási és biztonsági határozatok figyelmen kívül hagyása vagy a készüléknek egy nem normális környezeti feltételeknek történő kitéve vagy egy hiányos ápolás és karbantartás által keletkeztek.
 - Károk a készüléken, amelyek egy rossz bánásmód vagy nem szakszerű használatok (mint például a készülék túlterhelése vagy nem engedélyezett betétszerszámok vagy tartozékok használata), idegen testeknek a készülékbe levő behatolása (mint például homok, kövek és por, ...) szállítási károk, erőszak kifejtése vagy külső behatások (mint például leesés általi károk) által keletkeztek.
 - Károk a készüléken vagy a készülék részein, amelyek a használatnak megfelelő, szokásos vagy egyéb természetes elkopásra vezethetőek vissza. Például az akkuk és az akku csomagok természetes elhasználódás alá esnek és a konstrikciójuk által egy korlátolt ciklusszámmal vannak méretezve. Az elhasználódás különösen az igénybevett terhelésektől, töltési sebességektől de a hőségnek, hidegnek, vibrációnak és ütésnek való kitévés által is negatívan belesz folyósolva.
- A garancia időtartama 2 év és a készülék vásárlási napjával kezdődik. Garanciaigényeket a garancia idő lejáratá előtt kell, két héten belül, a defekt felismerése után érvényesíteni. Ki van zárva a garanciaigények érvényesítése a garanciaidő letelte után. A készülék javítása vagy kicserélése nem hosszabbítja meg a szavatosság idejét, se nem indul ez a teljesítmény által egy új garanciaidő a készülékre vagy az esetleg beépített pótalkatrészekre. Ez egy helyszíni szervíz esetében is érvényes.
- A garanciajogának az érvényesítéséhez kérjük jelentse be a defektes készüléket a következő cím alatt: www.Einhell-Service.com. Kérjük tartsa készenlétben az új készülék ön általi vásárlásának a bizonylatát vagy más igazolásait. Olyan készülékeket, amelyek megfelelő igazolás vagy típus tábla nélkül kerülnek beküldésre, azok a hiányzó hozzárrendelési lehetőség miatt ki vannak zárva a garanciateljesítmény alól. Ha a készülék defektjére kiterjed a garanciateljesítményünk, akkor azonnal visszakap egy megjavított vagy egy új készüléket.
- Ha a készüléket az európai egyesület más országába vitte át, mint az az ország ahol megvásárolta a készüléket, akkor a garanciateljesítményt egy ottani partnerszervíz által végeztetjük el. Az európai egyesületen kívülre való elvitelnél nem áll fenn a garanciajogosultság.

Magától érthető, hogy a költségek megtérítése ellenében szívesen megjavítsuk azokat a készüléken levő defekteket, amelyek nem esnek a garancia terjedelme alá vagy amelyeket már nem érinti a garancia. Ehhez kérjük a készüléket a szervíz-címünkre beküldeni. Ennek a használati utasításnak a szervíz-információja szerint utalunk ennek a garanciának a gyorsan kopó részekkel, használati részekkel és hiányzó részekkel kapcsolatban fennálló fenntartásaira.

Kezes/ Szolgáltatás: Einhell Hungária Kft. , 2092. Budakeszi Budaörsi u. 2749/2

Cuprins

1. Indicații de siguranță
2. Descrierea dispozitivului și conținutul livrării
3. Utilizarea conform scopului
4. Date tehnice
5. Punerea în funcțiune
6. Operare
7. Curățare, întreținere și disponibilitatea pieselor de schimb
8. Depozitarea
9. Transportul
10. Eliminarea și reciclarea
11. Afișajul stației de încărcare și remedierea erorilor
12. Afișajul robotului de tuns iarba și remedierea erorilor
13. Afișajul aparatului de încărcat



Pericol! – Citiți manualul de utilizare pentru a reduce riscul producerii unui accident

A nu se lăsa acest dispozitiv la îndemâna copiilor. Acest dispozitiv poate fi utilizat de către persoane cu capacități fizice, senzoriale sau mentale reduse sau cu lipsă de experiență și cunoștințe, dacă sunt supravegheate sau au fost instruite cu privire la utilizarea dispozitivului în condiții de siguranță și dacă au înțeles pericolele care pot rezulta din utilizarea lui. Copiii nu au voie să se joace cu acest dispozitiv. Este interzisă curățarea și întreținerea aparatului de către copii.

Pericol!

În timpul folosirii dispozitivelor se vor respecta anumite măsuri de siguranță pentru a preveni rănierea și apariția daunelor. Citiți cu atenție instrucțiunile de utilizare / indicațiile de siguranță. Păstrați-le într-un loc sigur pentru a avea informațiile la dispoziție în orice moment. În cazul în care împrumutați dispozitivul altor persoane, predați și instrucțiunile de utilizare / indicațiile de siguranță. Nu ne asumăm răspunderea pentru accidente sau daune apărute în urma nerespectării instrucțiunilor de utilizare sau a indicațiilor de siguranță.

1. Indicații de siguranță

Indicațiile de siguranță corespunzătoare pot fi consultate în broșura anexată!

Avertisment!

Citiți toate indicațiile de siguranță, instrucțiunile de utilizare, ilustrațiile și datele tehnice care însoțesc acest dispozitiv electric. Nerespectarea următoarelor instrucțiuni de utilizare poate provoca șocuri electrice, incendii și/sau vătămări corporale grave.

Păstrați toate indicațiile de siguranță și instrucțiunile de utilizare pentru consultare ulterioară.

Explicația simbolurilor utilizate (vezi figura 14)

- A. AVERTISMENT - Citiți complet instrucțiunile de utilizare înainte de a pune în funcțiune dispozitivul!
- B. AVERTISMENT - Păstrați o distanță de siguranță corespunzătoare când dispozitivul se află în funcțiune!
- C. AVERTISMENT - Înainte de a efectua orice lucrare la dispozitiv sau înainte de a ridica dispozitivul acționați mecanismul de blocare! ATENȚIE - Nu atingeți cuțitul rotativ!
- D. AVERTISMENT - Nu vă urcați pe dispozitiv! ATENȚIE - Nu atingeți cuțitul rotativ!
- E. Clasă de protecție II (izolare dublă).
- F. Depozitarea acumulatorilor doar în încăperi uscate cu o temperatură ambiantă de +10°C - +40°C. Depozitați acumulatorii doar atunci când sunt încărcăți (încărcați min. 40 %).
- G. Clasă de protecție III
- H. Siguranță inerțială 2 A
- I. A se folosi doar în spații uscate.
- J. AVERTISMENT: Pentru a încărca bateria, utilizați numai elementul de rețea detașabil NT24/1 / PS24/1 livrat cu acest aparat.

Atenție!

În timpul furtunilor scoateți ștecherul de rețea din priză și deconectați firul de delimitare de la stația de încărcare.

2. Descrierea dispozitivului și conținutul livrării**2.1 Descrierea dispozitivului (Fig. 1/2)**

1. Robot de tuns iarba
2. Panou de comandă
3. Buton STOP / Buton de deblocare a capacului afișajului
4. Instrument de reglare a înălțimii de tăiere
5. Senzor de ploaie
6. Mâner de transport
7. Întrerupător principal
8. Roată din spate
9. Capac compartiment acumulator
10. Lame
11. Disc de tăiere
12. Roată din față
13. Unitate de conectare (cablu)
14. Cârliche de fixare
15. Șurub de fixare
16. Conector de cablu
17. Lame de rezervă
18. Fir de delimitare
19. Stație de încărcare
20. Știft de încărcare
21. Afișaj LED
22. Cheie hexagonală
23. Capac afișaj
24. Conexiune USB
25. Riglă (a se decupa)

2.2 Conținutul livrării și despachetarea

Verificați dacă articolul este complet folosindu-vă de descrierea conținutului livrării. În cazul în care lipsesc piese, vă rugăm să vă adresați în interval de maxim 5 zile lucrătoare de la cumpărarea articolului, la centrul nostru de service sau la magazinul la care ați achiziționat aparatul, prezentați în acest caz un bon de cumpărare valabil. Consultați tabelul de garanție din informațiile de service de la sfârșitul manualului.

- Deschideți pachetul și scoateți dispozitivul cu atenție de ambalaj.
- Îndepărtați ambalajul, precum și siguranțele de ambalare / de transport (dacă există).
- Verificați dacă conținutul livrării este complet.
- Controlați dacă dispozitivul și accesoriile prezintă daune de transport.

- Dacă este posibil, păstrați ambalajul până la expirarea perioadei de garanție.

Pericol!

Dispozitivul și ambalajul nu sunt jucării! Copiii nu au voie să se joace cu pungii de plastic, folii sau piese mici! Pericol de înghițire și sufocare!

Conținutul livrării, materia- lul de montaj și accesoriile

(parțial neincluse în conținutul livrării):

Consultați fișa cu informații anexată cu privire la conținutul livrării.

- Robot de tuns iarba
- Unitate de conectare (cablu)
- Stație de încărcare
- Șuruburi de fixare (4 bucăți)
- Lame de rezervă
- Cârlige de fixare
- Fir de delimitare
- Conector de cablu
- Cheie hexagonală
- Acumulator
- Dispozitiv de încărcare
- Riglă (a se decupa)
- Instrucțiuni de utilizare originale
- Indicații de siguranță

Unelte necesare

(nu sunt incluse în conținutul livrării)

- Ciocan
- Clește
- Clește pentru dezizolare
- Nivelă cu bulă (opțional)

3. Utilizarea conform scopului

Robotul de tuns iarba este destinat utilizării personale în grădinile private și de hobby și se va folosi exclusiv pentru tunderea gazonului.

Dispozitivul poate fi folosit doar în conformitate cu scopul pentru care a fost construit. Orice utilizare care depășește acest domeniu este considerată neconformă. Pentru pagubele sau vătămările rezultate în acest caz este responsabil utilizatorul/operatorul și nu producătorul.

Vă rugăm să țineți cont, că aparatele noastre nu sunt construite pentru utilizarea în scop lucrativ, meșteșugăresc sau industrial. Noi nu preluăm nicio garanție atunci când aparatul a fost folosit

în scopuri meșteșugărești, industriale, precum și pentru activități similare.

4. Date tehnice

Tensiune	18 V
Turația motorului	3500 min ⁻¹
Tip protecție	IPX4
Clasă de protecție	III
Greutate	8,4 kg
Lățimea de tăiere	18 cm
Număr de lame	3
Înclinație max.	35 %
Nivel de zgomot L _{WA}	57 dB (A)
Nesiguranță K	2,3 dB (A)
Instrument de reglare a înălțimii de tăiere	20-60 mm; continuu
Lungime permisă a firului de delimitare	max. 250 m

Antenă cablu fir de delimitare

Bandă de frecvență de operare: 0-148,5 KHz
Putere maximă de transmitere:67,05 dBuA/m

Conexiune GSM:

Bandă de frecvență de operare: E-GSM900 / DCS1800
Putere maximă de transmitere: 33 dBm

Conexiune LTE (CAT-M sau NB-IoT)

Bandă de frecvență de operare: Bandă 1 / 3 / 8 / 20 / 28
Putere maximă de transmitere:21dBm

Unitate de conectare

Tensiune de intrare: 100- 240 V ~ 50 /60 Hz
Tensiune de ieșire: 24 V c. c.
Curent de ieșire: 1,5 A
Clasă de protecție:II /

Valorile de zgomot au fost determinate în conformitate cu standardele EN ISO 3744:1995 și ISO 11094: 1991.

Avertisment!

Acest dispozitiv generează un câmp electromagnetic în timpul funcționării. Câmpul respectiv poate afecta, în anumite circumstanțe, implanturile medicale active sau pasive. Pen-

tru a reduce riscul de rănire gravă sau fatală, recomandăm persoanelor cu implanturi medicale să consulte medicul și producătorul implantului înainte de utilizarea dispozitivului.

5. Punerea în funcțiune

Citiți instrucțiunile de utilizare în integralitate înainte de a începe instalarea robotului de tuns iarba. Calitatea instalării determină gradul ulterior de eficiență a robotului de tuns iarba.

5.1 Principiu de funcționare

Robotul de tuns iarba își alege direcția în mod aleatoriu. Gazonul va fi complet tuns de către robotul de tuns iarba care lucrează toate zonele din perimetrul delimitat de firul de delimitare (18). De îndată ce robotul de tuns iarba detectează firul de delimitare corect instalat (18) se va întoarce și se va îndrepta în altă direcție din interiorul perimetrului. Toate zonele din interiorul perimetrului pe care doriți să le protejați – de ex.: iazuri, copaci, mobilier sau straturi de flori – trebuie de asemenea să fie delimitate cu ajutorul firului de delimitare (18). Firul de delimitare (18) trebuie să formeze un cerc închis. În cazul în care robotul de tuns iarba întâlnește un obstacol în perimetrul de tuns, se va întoarce și se va îndrepta în altă direcție (Fig. 3).

5.2 Senzorii

Robotul de tuns iarba este echipat cu mai mulți senzori de siguranță.

- **Senzor de ridicare:**
În cazul în care robotul de tuns iarba se ridică din spate la mai mult de 30° de la sol sau dacă o roată din față (12) pierde contactul cu solul, robotul și rotația lamelor (10) se vor opri imediat.
- **Senzor de înclinare:**
În cazul în care robotul de tuns iarba se înclină puternic într-o direcție, acesta și rotația lamelor (10) se vor opri imediat.
- **Senzor pentru obstacol:**
Robotul de tuns iarba recunoaște obstacolele pe care le întâmpină în cale. Când robotul de tuns iarba se lovește de un obstacol, acesta și rotația lamelor (10) se vor opri imediat, iar robotul se îndepărtează de obstacol cu spatele.
- **Senzor de ploaie:**
Robotul de tuns iarba este prevăzut cu un senzor de ploaie (5) pentru a se preîntâ-

pina situația ca robotul să lucreze în ploaie. Robotul de tuns iarba se întoarce la stația de încărcare (19) când sesizează ploaia și se încarcă complet. După ce senzorul de ploaie (5) se usucă, robotul de tuns iarba rămâne încă două ore la stația de încărcare (19). Abia după aceea își va relua activitatea, cu condiția să se afle încă în intervalul de timp activ. Dacă senzorul de ploaie (5) este activat (recomandat pentru a proteja gazonul), atunci apare un nor deschis la culoare pe afișaj (50). Dacă senzorul s-a declanșat apare un nor închis la culoare, cu stropi de ploaie. Nu scurtcircuitați cei doi senzori de metal cu metal sau orice alt material conductor. Acest lucru va afecta funcționarea corectă a robotului de tuns iarba.

5.3 Pregătire

Mai întâi desenați o schiță a gazonului. Desenați, de asemenea, obstacolele și elaborați un plan cum să le protejați. Astfel vă va fi mai ușor să găsiți o poziționare bună pentru stația de încărcare (19) și să întindeți firul de delimitare (18) în jurul tufișurilor, straturilor cu flori etc. (Fig. 4). În cazul în care înălțimea gazonului depășește 60 mm, acesta va trebui tuns înainte pentru a nu suprasolicita robotul de tuns iarba și pentru a nu afecta gradul de eficiență de funcționare. Pentru a face acest lucru puteți folosi o mașină de tuns iarba convențională sau un trimmer pentru gazon. Adunați toate obiectele împrăștiate pe gazon care pot fi deteriorate de către robotul de tuns iarba sau care pot deteriora robotul. Trebuie să aveți la îndemână următoarele unelte: ciocan, clește, clește pentru dezizolare și nivelă cu bulă (opțional).

Montarea acumulatorului

Pentru ca robotul de tuns iarba să funcționeze este nevoie de un acumulator (A) din seria Power-X-Change. **Atenție:** În funcție de model, este posibil ca acumulatorul (A) să nu fie inclus în conținutul livrării pentru robotul dumneavoastră de tuns iarba. Deschideți capacul compartimentului pentru acumulator (9). Apăsăți butonul de blocare al acumulatorului (A) și introduceți acumulatorul (A) în suportul de acumulator prevăzut. Închideți capacul compartimentului pentru acumulator (9) și asigurați-vă că se blochează corect (Fig. 10). Pentru a îndepărta acumulatorul (A) deschideți capacul compartimentului pentru acumulator (9). Apăsăți butonul de blocare al acumulatorului (A) și scoateți acumulatorul (A).

5.4 Stația de încărcare

5.4.1 Locația stației de încărcare

Găsiți mai întâi cea mai bună locație pentru stația de încărcare (19). Este nevoie de o priză de exterior care furnizează curent electric în mod permanent pentru ca robotul de tuns iarba să poată funcționa în orice moment. Stația de încărcare (19) trebuie poziționată pe o suprafață plană, la nivelul gazonului. Asigurați-vă că zona este plată și uscată. Alegeți un loc la umbră, pentru ca acumulatorul să se poată încălzi într-un mediu răcoros. Asigurați-vă, de asemenea, că firul de delimitare este întins drept, la cel puțin 2 m în fața stației de încărcare (19) și 1 m în spatele stației (Fig. 5a). Din cauza curbilor direct în fața stației de încărcare (19) pot apărea dificultăți la andocare pentru încărcare.

5.4.2 Localizarea stației de încărcare

Dacă acumulatorul este aproape descărcat, robotul de tuns iarba se va întoarce la stația de încărcare (19), urmând firul de delimitare (18) în sens invers acelor de ceasornic până la stația de încărcare (19). Prin urmare, asigurați-vă că poziționați corect stația de încărcare (19) (Fig. 5b).

5.4.3 Conectarea stației de încărcare la unitatea de conectare

1. Înainte de a conecta stația de încărcare (19) la sursa de alimentare asigurați-vă că tensiunea rețelei este de 100-240 V la 50/60 Hz.
2. Conectați unitatea de conectare (13) direct la priză. Nu folosiți cablul pentru alte întrebuițări.
3. Nu folosiți o unitate de conectare (13) deteriorată. În caz de deteriorare a cablurilor sau a unității de conectare (13) adresați-vă imediat unui tehnician autorizat pentru a le înlocui.
4. Nu încălcați robotul de tuns iarba într-un mediu umed. Nu încălcați robotul de tuns iarba la temperaturi de peste 40 C sau sub 5 C.
5. Țineți robotul de tuns iarba și unitatea de conectare (13) departe de apă, surse de căldură și substanțe chimice. Țineți cablul unității de conectare (13) departe de margini ascuțite, pentru a evita deteriorarea.
6. Conectați unitatea de conectare (13) cu stația de încărcare (19) (Fig. 5c).

Pentru a încălca acumulatorul robotului de tuns iarba în timpul instalării porniți mai întâi robotul de tuns iarba de la întrerupătorul principal (7) și așezați robotul de tuns iarba în stația de încărcare (19).

5.4.4 Informații privind încărcarea

Robotul de tuns iarba se întoarce la stația de încărcare (19) în următoarele situații:

- Îl trimiteți manual înapoi.
- Acumulatorul este încărcat la sub 30 %.
- Intervalul de lucru zilnic a ajuns la final.
- S-a activat senzorul de ploaie.
- Robotul de tuns iarba este supraîncălzit.
- Modul „Tuns margini” sau „Spotmowing” a fost activat în afara intervalului de lucru stabilit și finalizat de către robotul de tuns iarba.

Astfel, robotul de tuns iarba se întoarce singur la stația de încărcare (19) de-a lungul firului de delimitare (18).

Când robotul de tuns iarba se întoarce la stația de încărcare (19), caută firul de delimitare (18) și merge de-a lungul firului de delimitare (18), în sens invers acelor de ceasornic.

În timpul încărcării, afișajul LED (21) al acumulatorului de pe stația de încărcare (19) luminează în culoarea roșie. Dacă afișajul LED (21) de pe stația de încărcare (19) luminează în culoarea verde, atunci acumulatorul este complet încărcat. După încărcarea completă, robotul de tuns iarba reia lucrul sau rămâne la stația de încărcare (19) până la începerea următorului interval de lucru. În cazul în care întâmpină un obstacol pe firul de delimitare (18) la întoarcerea la stația de încărcare (19), robotul de tuns iarba rămâne, după mai multe încercări, în fața obstacolului și nu se poate întoarce la stația de încărcare (19). Îndepărtați toate obstacolele de pe firul de delimitare (18).

Dacă temperatura acumulatorului depășește 45 C, încărcarea este întreruptă pentru a se evita daune ale acumulatorului. După ce temperatura scade, încărcarea se reia automat.

În cazul în care temperatura unității de control a robotului de tuns iarba depășește 65 C, acesta se întoarce la stația de încărcare (19). După ce temperatura scade, robotul reia lucrul conform setărilor. În cazul în care acumulatorul se descarcă înainte ca robotul de tuns iarba să se întoarcă la stația de încărcare (19), robotul nu mai poate fi pornit. Duceți robotul de tuns iarba înapoi la stația de încărcare (19) și lăsați întrerupătorul principal (7) pornit. Robotul de tuns iarba se va încălca automat.

5.5 Firul de delimitare

ATENȚIE! Firele de delimitare tăiate și daunele provocate de acestea nu sunt acoperite de garanție!

5.5.1 Instalarea firului de delimitare

Firul de delimitare (18) poate fi așezat atât pe sol, cât și în pământ. Dacă solul este tare sau uscat, cârligele de fixare (14) se pot rupe când sunt bătute cu ciocanul. Udați gazonul înainte de instalarea firului de delimitare dacă solul este foarte uscat.

- **Instalarea pe sol**

Așezați bine firul de delimitare (18) pe sol și fixați-l cu cârligele de fixare (14) prevăzute, dacă nu doriți să scarificați sau să aerisiți ulterior gazonul. În primele săptămâni ale folosirii robotului de tuns iarba puteți încă ajusta poziția firului de delimitare. După o vreme, firul de delimitare va fi acoperit de iarbă și nu va mai fi vizibil. Instalați firul de delimitare cu o distanță de maximum 1 m între cârligele de fixare (14). Reduceți distanța dintre cârligele de fixare în zonele neuniforme ale gazonului. Evitați situațiile în care firul nu atinge solul. Asigurați-vă că robotul de tuns iarba nu trece peste firul de delimitare.

- **Instalarea în pământ**

Îngropați firul de delimitare la o adâncime de maximum 5 cm. Acest lucru previne deteriorarea firului de delimitare (18) în cazul scarificării sau aerisirii, de exemplu.

Notă!

Rezervați 1 metru de fir în spatele stației de încărcare în cazul în care este nevoie de corecturi ulterioare.

5.5.2 Zone înguste

În cazul în care gazonul conține o zonă îngustă, robotul de tuns iarba poate lucra în acea zonă cu condiția ca aceasta să aibă o lățime de cel puțin 1,4 m (80 cm între firele de delimitare) și o lungime de maximum 8 m (Fig. 3).

5.5.3 Distanța până la limita grădinii

Când robotul de tuns iarba se apropie de firul de delimitare (18), acesta este recunoscut prin intermediul senzorilor de pe fața robotului. Înainte ca robotul de tuns iarba să se întoarcă va trece peste firul de delimitare (18) cu până la 30 cm. Aveți în vedere acest lucru când calculați suprafața de tuns (Fig. 6a).

5.5.4 Așezarea firului la colțuri

Evitați ca firul de delimitare (18) să fie așezat la colțuri în unghi drept (90°). Pentru a vă asigura că robotul de tuns iarba nu se deplasează prea mult dincolo de firul de delimitare (18), așezați firul de delimitare (18) așa cum este indicat în figura 6b.

5.5.5 Calcularea pantei gazonului

Robotul de tuns iarba poate urca pante de până la 35 %. Evitați existența unor pante mai înclinate. Înclinația pantei poate fi determinată împărțind înălțimea la distanță (Fig. 6c).

Exemplu: $a/b = 35 \text{ cm}/100 \text{ cm} = 35 \%$

5.5.6 Instalarea firului de delimitare în pantă

În cazul pantelor, robotul de tuns iarba poate aluneca, în special din cauza ierbii ude, și poate trece peste firul de delimitare (18). De aceea este necesar să acordați atenție următoarelor puncte (Fig. 6d):

- În vârf, firul de delimitare (18) nu va fi instalat pe pante cu o înclinație mai mare de 35 %. Păstrați o distanță de 30 cm față de obstacole și de marginile gazonului.
- La bază, firul de delimitare (18) nu va fi instalat pe pante cu o înclinație mai mare de 17%. Păstrați o distanță de 40 cm față de obstacole și de marginile gazonului.

5.5.7 Căi de acces și alei pavate

- Separați aleile înălțate, suprafețele cu pietriș sau cu mulci de scoarță, straturile de flori adânci sau alte zone similare. Așezați firul de delimitare (18) la o distanță de cel puțin 30 cm (Fig. 6e și 6g).
- Trotuarele care sunt la același nivel cu gazonul nu trebuie separate, pentru că robotul de tuns iarba poate trece cu ușurință peste ele. Firul de delimitare (18) poate fi amplasat și peste trotuare (Fig. 6f și 6g).

5.5.8 Insule de delimitare

Protejați obstacolele din zona de tuns prin crearea unor insule de delimitare. Astfel poate fi evitată coliziunea cu obiecte sensibile, iazuri de grădină, copaci, mobilier, straturi de flori etc. (Fig. 6h și 6i).

- Desfășurați firul de delimitare (18) de la margini până la obiectele care trebuie protejate.
- Fixați firul de delimitare (18) cu cârlige de fixare (14) în sensul acelor de ceasornic în jurul obiectului care trebuie protejat.
- Împrejmuțiți complet insulele de delimitare și conduceți firul de delimitare (18) înapoi până

la punctul în care ați părăsit marginea gazonului.

- Distanța dintre insulele de delimitare trebuie să fie de minimum 0,8 m. Puteți pune împreună obiectele pentru a forma o insulă de delimitare (Fig. 6h).
- Firul de delimitare (18) spre și dinspre insula de delimitare trebuie să fie plasat paralel și foarte apropiat unul de celălalt. - **Atenție! Nu este permis ca firele de delimitare (18) să se intersecteze!** - Fixați pe sol firele de delimitare (18) paralele împreună, cu aceleași cârlige de fixare (14) (Fig. 6i).
- Robotul de tuns iarba va trece peste cele două fire de delimitare (18), dar se va opri la firele de delimitare (18) dispuse simplu.

5.5.9 Obstacole

- **Obstacole cu o înălțime de peste 10 cm (Fig. 6j)**
Obstacolele fixe cu o înălțime de peste 10 cm, de exemplu: copaci, pereți, garduri, mobilier de grădină etc., vor fi recunoscute prin intermediul senzorilor de coliziune. Dacă robotul de tuns iarba se lovește de un obstacol, se oprește, încetează tunsul, se deplasează înapoi și se întoarce pentru a putea continua tunsul în altă direcție. Obstacolele moi, instabile și valoroase trebuie să fie protejate cu ajutorul unei insule de delimitare formate din firul de delimitare.
- **Pietre și obstacole joase**
Pietrele, rocile și obstacolele joase la o adâncime de 10 cm sub zona de tuns trebuie să fie protejate, deoarece robotul de tuns iarba va trece peste ele. Acest lucru poate duce la deteriorarea și blocarea robotului de tuns iarba.
- **Copaci (Fig. 6k)**
Robotul de tuns iarba va trata copacii ca obstacolele. Cu toate acestea, dacă rădăcinile se află la o înălțime de mai puțin de 10 cm față de sol, atunci acest spațiu trebuie protejat. Acest lucru previne deteriorarea rădăcinilor, precum și a robotului de tuns iarba. Păstrați o distanță de cel puțin 30 cm între firul de delimitare (18) și obstacol.

5.5.10 Suprafața principală și adiacentă (Fig. 6l)

O suprafață adiacentă (B) este o zonă de lucru care nu este conectată direct la suprafața principală (A) prin intermediul gazonului sau al căilor de acces, de exemplu. Pentru a crea o suprafață adiacentă (B) treceți firul de delimitare (18) de la suprafața principală (A) la suprafața

adiacentă (B) și înapoi. Firul de delimitare (18) până la și de la suprafața adiacentă (B) trebuie să fie plasat paralel și foarte apropiat unul de celălalt. - **Atenție! Nu este permis ca firele de delimitare (18) să se intersecteze!** - Fixați pe sol firele de delimitare (18) paralele împreună, cu aceleași cârlige de fixare (14). Pentru a putea tunde suprafața adiacentă (B) trebuie să treceți manual robotul de tuns iarba pe suprafața adiacentă (B). Porniți programul de tundere dorit și alegeți „Suprafață adiacentă” din sub-meniu (a se vedea „Setările robotului de tuns iarba”). Fiind pe suprafața adiacentă (B), robotul de tuns iarba nu va încerca să urmeze firul de delimitare (18) în direcția stației de încărcare (19) dacă nivelul de încărcare al acumulatorului este scăzut.

5.6 Conectarea stației de încărcare

Finalizați poziționarea întregului fir de delimitare (18) înainte de a-l conecta la stația de încărcare. Păstrați la ambele capete 1 m suplimentar din firul de delimitare (18) pentru a putea face modificări ulterioare.

Desfaceți izolația firului de delimitare (18) la capete pentru a-l conecta la stația de încărcare (19) pe o lungime de 10 până la 15 mm, cu ajutorul unui clește pentru dezizolare.

Deconectați ștecherul de rețea înainte de a conecta firul de delimitare (18) la stația de încărcare (19). Firul de delimitare (18) dirijat spre partea din față a stației de încărcare (19) trebuie să fie dirijat spre partea din spate prin intermediul suporturilor de cablu de pe partea inferioară a stației de încărcare (19).

Conectați acest fir de delimitare (18) cu conectorul negru din stânga. Ghidați apoi firul de delimitare (18) din spate prin gaură (degajare de tensiune) în zona de conectare și conectați-l la conectorul roșu din dreapta (Fig. 7a).

Atenție! Nu este permis ca firele de delimitare (18) să se intersecteze!

Apoi efectuați conexiunea la sursa de alimentare. După instalarea corectă, afișajul LED (21) de pe stația de încărcare (19) ar trebui să lumineze constant în culoarea verde. Dacă becul LED nu luminează, verificați mai întâi conexiunile. Dacă becul LED luminează, însă nu constant în culoarea verde, citiți tabelul „Afișaj stația de încărcare și depanare” de la finalul acestui manual.

5.7 Pornirea și verificarea instalării

Din momentul în care afișajul LED (21) de pe stația de încărcare (19) luminează în culoarea verde, zona de tuns este pregătită pentru robotul de tuns iarba. Asigurați-vă mai întâi că cârligele de fixare (14) de pe firul de delimitare (18) sunt complet înfipte. Poziționați robotul de tuns iarba la cca 3 m în spatele stației de încărcare (19), în fața firului de delimitare (18). Robotul de tuns iarba trebuie poziționat la un unghi de 90° față de firul de delimitare (18) (Fig. 7b). Porniți întrerupătorul principal (7) (ON) (Fig. 8).

Deblocați robotul de tuns iarba cu ajutorul codului PIN (a se vedea capitolul „Mecanism de blocare / PIN”). Apăsăți butonul „MODE” (52). Apoi selectați, cu ajutorul butoanelor de navigare (55), punctul „către stația de încărcare” și confirmați alegerea cu butonul „OK” (56).

Apăsăți butonul „START” (53) și închideți apoi capacul afișajului. Acum robotul de tuns iarba va urma firul de delimitare (18) în sensul invers acelor de ceasornic. Urmăriți cu privirea robotul de tuns iarba pe toată durata parcursului de-a lungul firului de delimitare (18), până când ajunge din nou la stația de încărcare (19). În cazul în care robotul de tuns iarba întâmpină probleme în anumite puncte, corectați traseul firului de delimitare (18) și repetați procedura. Acumulatorul robotului de tuns iarba este acum complet încărcat. În cazul problemelor la andocare este posibil să fie nevoie să repositionați stația de încărcare (19) în lateral până când andocarea are loc fără probleme. Puteți opri robotul de tuns iarba în orice moment folosind butonul STOP (3). După apăsarea butonului STOP (3), robotul de tuns iarba se va opri și va aștepta noi instrucțiuni.

5.8 Fixarea stației de încărcare

După ce v-ați asigurat că robotul de tuns iarba funcționează și după ce ați stabilit o poziție adecvată pentru stația de încărcare (19), stația de încărcare (19) trebuie fixată cu șuruburile de fixare (15). Înșurubați complet șuruburile de fixare (15) cu cheia hexagonală (22) în pământ (Fig. 7c).

5.9 Indicatorul capacității acumulatorului

Apăsăți pe întrerupător pentru ca indicatorul capacității acumulatorului să apară. Indicatorul capacității acumulatorului vă indică nivelul de încărcare a acumulatorului, cu ajutorul a trei LED-uri (Fig. 13b).

Toate 3 LED-urile luminează:

Acumulatorul este complet încărcat.

Se aprind 2 LED-uri sau numai unul:

Acumulatorul este suficient de încărcat.

1 LED luminează intermitent:

Acumulatorul este descărcat, încărcați acumulatorul.

Dacă toate LED-urile luminează intermitent:

Temperatura acumulatorului este sub limita admisă. Îndepărtați acumulatorul din dispozitiv și lăsați acumulatorul timp de o zi la temperatura camerei. Dacă problema reappare înseamnă că acumulatorul este complet descărcat și este defect. Îndepărtați acumulatorul din dispozitiv. Acumulatorul defect nu mai are voie să fie folosit sau încărcat.

Atenție!

În cazul în care folosiți un acumulator Multi-Ah (de ex.: 4-6 Ah), setați-l întotdeauna la puterea maximă. Datorită încărcării și descărcării în regim de protecție a robotului de tuns iarba, nu este necesar să se utilizeze o putere mai mică pentru a-i prelungi durata de viață.

5.10 Încărcarea acumulatorului cu încărcătorul

În timpul funcționării normale, acumulatorul (A) robotului de tuns iarba se încarcă prin intermediul stației de încărcare (19). Pentru ca acumulatorul (A) din seria Power-X-Change să poată fi folosit în mod independent, acesta poate fi încărcat cu un încărcător extern Power-X-Charger. Atenție! – În funcție de model, încărcătorul (Fig. 13a/Poz. B) poate face parte sau nu din conținutul livrării pentru robotul de tuns iarba.

1. Verificați dacă tensiunea de rețea indicată pe plăcuța de identificare corespunde cu tensiunea de rețea existentă. Introduceți ștecherul de rețea al încărcătorului (B) în priză. LED-ul verde începe să lumineze intermitent.
2. Introduceți acumulatorul (A) în încărcător (B) (Fig. 13a).
3. La punctul „Afișare încărcător” găsiți un tabel cu semnificațiile afișajelor LED de pe încărcător.

În timpul încărcării, acumulatorul se poate încălzi puțin. Acest lucru este însă normal.

În cazul în care nu este posibilă încărcarea acumulatorului, vă rugăm să verificați

- dacă priza este alimentată cu curent electric.
- dacă contactul pe contactele de încărcare este realizat perfect.

În cazul în care încărcarea acumulatorului nu este încă posibilă, vă rugăm

- să trimiteți încărcătorul
- și acumulatorul

serviciului nostru de clienți.

Pentru o expediție corectă, vă rugăm să contactați serviciul nostru pentru clienți sau punctul de vânzare de unde a fost achiziționat dispozitivul.

Atunci când primiți sau eliminați acumulatori sau dispozitive cu acumulatori, asigurați-vă că acestea sunt ambalate individual în pungi de plastic pentru a evita scurtcircuitele și incendiile!

Pentru a asigura o durată de viață lungă a acumulatorului, trebuie să vă asigurați că acesta este reîncărcat în timp util. Acest lucru este cu siguranță necesar dacă observați că performanța dispozitivului este în scădere. Nu lăsați niciodată acumulatorul să se descarce complet. Acumulatorul se va defecta!

6. Operare

6.1 Întrerupătorul principal

Robotul de tuns iarba este echipat cu un întrerupător principal (7). Porniți (ON) sau opriți (OFF) robotul de tuns iarba prin intermediul întrerupătorului principal (7) (Fig. 8). După pornirea robotului de tuns iarba, acesta este blocat cu un cod PIN.

6.2 Panoul de comandă

Robotul de tuns iarba a fost deja programat din fabrică și i s-au făcut setările standard. Cu toate acestea, setările pot fi modificate în funcție de nevoi. Chiar dacă setările din fabrică sunt potrivite pentru majoritatea grădinilor, ar trebui totuși să vă familiarizați cu opțiunile disponibile.

Explicația panoului de comandă cu afișaj LCD (Fig. 9a)

50. Afișaj LCD

51. Butonul „SET” – Butonul de setări

52. Butonul „MODE” – Butonul pentru programul de tuns

53. Butonul „START” – Butonul de pornire

54. Butonul „BACK” – Butonul de înapoi

55. Butoanele de navigare

56. Butonul „OK” – Butonul de confirmare

Explicația simbolurilor de pe afișajul LCD (Fig. 9b):

60. Puterea semnalului conexiunii de rețea

61. Detectarea semnalului firului de delimitare

62. Stare senzor de ploaie

63. Stare acumulator

64. Tundere manuală

65. Controlul planificării

66. Controlul SMART

67. Înapoi la stația de încărcare

6.3 Instrumentul de reglare a înălțimii de tăiere

Atenție! Înălțimea de tăiere poate fi reglată numai atunci când robotul de tuns iarba este oprit. În acest sens, apăsați butonul STOP (3). Robotul de tuns iarba permite, prin instrumentul de reglare a înălțimii de tăiere (4) stabilirea continuă a înălțimii de tăiere, între 20 și 60 mm, care va fi afișată pe scală.

În cazul în care înălțimea gazonului depășește 60 mm, acesta va trebui tuns înainte pentru a ajunge la maximum 60 mm pentru a nu suprasolicita robotul de tuns iarba și pentru a nu afecta gradul de eficiență al acestuia. Pentru a face acest lucru puteți folosi o mașină de tuns iarba convențională sau un trimmer pentru gazon.

După terminarea instalării, înălțimea de tăiere poate fi reglată cu ajutorul instrumentului de reglare a înălțimii de tăiere (4). Începeți întotdeauna cu o înălțime de tăiere mai mare și reduceți-o în pași mici până la înălțimea dorită.

6.4 Mecanismul de blocare / PIN

Mecanismul de blocare împiedică folosirea neautorizată, fără cod valid, a robotului de tuns iarba. Astfel, este nevoie să introduceți un cod de securitate personal, format din patru cifre.

Deblocare

Înainte de a pune în funcțiune robotul de tuns iarba trebuie să introduceți codul PIN corect (PIN standard: „0-0-0-0”). Introduceți codul PIN folosind butoanele de navigare (55).

PIN standard:

0 0 0 0

Noul PIN:

— — — —

Modificare PIN

Pentru a modifica PIN-ul procedați în felul următor:

1. Deblocați panoul de comandă.
2. Apăsați apoi butonul „SET” (51) pentru a accesa meniul de setări.
3. Parcurgeți meniul afișajului LCD (50) cu

- ajutorul butoanelor de navigare (55) până la punctul „General” și apoi „Cod PIN”.
4. Introduceți întâi codul PIN actual (PIN standard 0-0-0-0) cu ajutorul butoanelor de navigație (55).
 5. În final, introduceți codul PIN personal cu ajutorul butoanelor de navigare (55).
 6. Confirmați setările introduse.
 7. Repetați pasul 5 și 6 pentru a confirma noul cod PIN.
 8. Atenție! Notați-vă noul cod PIN!

Aflarea codului PIN în caz de pierdere

Trebuie să aveți la îndemână chitanța și numărul de serie al robotului de tuns iarba. Aveți nevoie de ele pentru a recupera codul PIN!

Varianta A:

1. În starea de blocare, apăsați butonul „SET” (51) timp de 6 secunde.
2. Codul PUK va apărea pe afișaj (50).
3. Adresați-vă serviciului clienți pentru a vă recupera codul PIN.

Varianta B:

1. Introduceți un stick USB gol în portul USB (24), ca în imagine (Fig. 11).
2. Porniți (ON) comutatorul principal (7).
3. Robotul de tuns iarba salvează automat codul PUK pe stick-ul dumneavoastră USB, iar procesul se încheie când se aude un fluierat.
4. Îndepărtați stick-ul USB. Citiți datele de pe stick-ul USB cu ajutorul unui computer. Robotul de tuns iarba a elaborat un fișier text (*.txt). Fișierul respectiv conține un cod PUK, un cod personal. Adresați-vă serviciului clienți pentru a vă recupera codul PIN.

6.5 Setările robotului de tuns iarba

În meniul principal al afișajului LCD (50) găsiți setările actuale privind data și ora ale robotului de tuns iarba, precum și nivelul actual de încărcare. De asemenea, meniul include și starea senzorilor de ploaie, semnalele firului, precum și programele de tuns alese. Panoul de comandă vă oferă opțiunea să modificați setările robotului de tuns iarba prin intermediul butonului „SET” (51) și să începeți diverse programe de tuns prin intermediul butonului „MODE” (52). Butoanele de navigare (55) pot fi schimbate pe poziția dorită pentru a putea modifica setările. Apăsați butonul „BACK” (54) pentru a părăsi meniul actual.

Setări – Butonul „SET” (51)

Prin intermediul butonului „SET” (51) puteți consulta setările de bază ale robotului dumneavoastră de tuns iarba. Folosiți butoanele de navigare (55) pentru a ajunge la poziția dorită și confirmați sau anulați setările stabilite anterior prin intermediul butonului „OK” (56) sau al butonului „BACK” (54).

• Zona

În cazul grădinilor diforme, robotul de tuns iarba poate întâmpina probleme în ceea ce privește deplasarea către acele zone și tunderea integrală a gazonului. În acest caz, puteți alege mai multe puncte de start pe firul de delimitare (18). Astfel robotul de tuns iarba poate accesa și zone dificile. Robotul de tuns iarba va parcurge distanța aleasă pe firul de delimitare (18) și își va începe procesul de tuns în această zonă (Fig. 6m). Folosind butoanele de navigare (55) ajungeți la poziția pe care doriți să o modificați și introduceți distanța respectivă și frecvența. Stația de încărcare (19) este automat stabilită ca fiind punctul de start numărul 1. Următoarele două puncte de start pot fi stabilite de către dumneavoastră. În acest sens, măsurați distanța dintre stația de încărcare (19) și punctul de start în sensul acelor de ceasornic, de-a lungul firului de delimitare (18). În privința frecvenței veți stabili cât de des își va începe robotul de tuns iarba lucrul ieșind din stația de încărcare (19) sau dintr-unul din punctele de start.

• Tuns margini

Pentru o margine curată a gazonului se poate activa setarea „Tundere pe margine”. De asemenea, poate fi setată frecvența de tundere pe margine, adică ritmul în care trebuie tăiată marginea gazonului la începutul intervalului de lucru, înainte ca robotul de tuns iarba să înceapă operațiunea de tuns. În setarea standard, robotul de tuns iarba își începe operațiunea de tuns la fiecare 7 zile lucrătoare, tăind gazonul o dată de-a lungul întregului fir de delimitare.

• Mesajele de eroare

Veți primi informații despre cele mai recente erori ale robotului dumneavoastră de tuns iarba.

• Senzor de ploaie

Senzorul de ploaie (5) poate fi programat prin această setare. Setarea standard din fabrică pentru senzor este „Pornit”. Puteți să activați sau să dezactivați senzorul de ploaie (5) și să setați durata de temporizare a acestuia. Durata de temporizare definește timpul în

care robotul de tuns iarba rămâne în stația de încărcare (19) după uscarea senzorului de ploaie (5).

- **Din stație**
Se poate seta traseul de întoarcere pe care robotul de tuns iarba îl parcurge de la stația de încărcare (19). Robotul de tuns iarba se deplasează întâi înapoi, în funcție de distanța setată, înainte de a vira în zona de tuns, respectiv de a se deplasa în direcția punctului de plecare. Asigurați-vă că robotul de tuns iarba nu părăsește zona de tuns din cauza traseului de întoarcere setat.
- **General**
 - **Cod PIN:** Puteți modifica codul PIN al robotului de tuns iarba și puteți folosi codul PIN personal. Procedați conform instrucțiunilor din capitolul „Mecanismul de blocare / PIN”. Atenție! Notați-vă noul cod PIN.
 - **Data și ora:** Folosiți butoanele de navigare (55) pentru a ajunge la poziția respectivă și efectuați setările dorite.
 - **Limba:** Folosind butoanele de navigare (55) puteți selecta limba dorită.
 - **Versiune de software:** În acest loc este indicată versiunea de software actuală a robotului de tuns iarba.
- **Setări din fabrică:** Reveniți la setările din fabrică ale robotului de tuns iarba.

Programe de tuns – Butonul „MODE”(52)

Folosiți butoanele de navigare (55) pentru a ajunge la programul dorit și pentru a-l începe.

- **Manual**
În modul manual puteți porni robotul de tuns iarba o singură dată cu diferite programe de tuns.
Aveți și posibilitatea să alegeți între suprafața primară / suprafața principală și suprafața secundară / suprafața adiacentă. Puteți găsi informații despre ambele suprafețe la capitolul „Punerea în funcțiune”, punctul „Firul de delimitare”.
- **Tunsul**
Porniți robotul de tuns iarba pentru a tunde gazonul o dată. Robotul de tuns iarba va tunde până la descărcarea acumulatorului și se va întoarce singur la stația de încărcare
- **Tuns margini**
Poziționați robotul de tuns iarba în apropierea firului de delimitare (18) sau porniți robotul de tuns iarba în timp ce se află la stația de încărcare (19). Robotul de tuns iarba urmărește firul de delimitare (18) în sensul acelor de ceasornic, până în partea din spate

a stației de încărcare (19), cu unitatea de tuns pornită. În final, robotul de tuns iarba se întoarce la stația de încărcare (19) atât timp cât nu există un interval de lucru activ.

- Spot Mowing

Se poate întâmpla ca robotul de tuns iarba să nu tundă suficient de bine anumite zone. Poziționați robotul de tuns iarba în zona dorită și porniți-l. Robot de tuns iarba va începe să tundă gazonul în spirală până când întâlnește un obstacol sau firul de delimitare (18). În final, robotul de tuns iarba se întoarce la stația de încărcare (19) atât timp cât nu există un interval de lucru activ.

- **Planificarea**

Folosiți tastele de navigare (55) pentru a ajunge la ziua pentru care doriți să efectuați setările. În modul normal de funcționare, robotul de tuns iarba va începe automat să tundă gazonul la ora stabilită în ziua corespunzătoare din săptămână. Pentru setarea timpului de tundere se recomandă 8 ore pe zi la 500 m². Se va modifica intervalul de lucru în funcție de mărimea grădinii și de complexitate.

- **Către stația de încărcare**

Trimiteți robotul de tuns iarba înapoi la stația de încărcare (19). Robotul de tuns iarba caută singur firul de delimitare (18) și îl urmează în sens invers acelor de ceasornic până la stația de încărcare (19). În acest caz, opțiunea de suprafață secundară / suprafață adiacentă nu este luată în considerare.

6.6 Controlul robotului de tuns iarba

Procesul de start

1. Apăsăți butonul STOP (3) și deschideți complet capacul afișajului (23).
2. Deblocați panoul de comandă (2).
3. Folosiți butonul „MODE” (52) pentru a alege programul de tuns dorit, precum și suprafața de lucru aferentă.
4. Apăsăți butonul „START” (53).
5. Închideți capacul afișajului (23).

Robotul de tuns iarba va lucra acum conform setărilor de tăiere. De-a lungul intervalului de lucru, nivelul de încărcare al acumulatorului va fi afișat pe afișajul LCD (50). De îndată ce nivelul de încărcare scade la 30 %, robotul de tuns iarba se întoarce automat la stația de încărcare (19).

Înteruperea procesului de tundere

1. Apăsați butonul STOP (3) pentru a opri imediat robotul de tuns iarba.
2. Deschideți complet capacul afișajului (23).
3. Deblocați panoul de comandă (2).
4. Apăsați butonul „MODE” (52) și alegeți „Către stația de încărcare”, pentru a trimite robotul de tuns iarba la stația de încărcare (19), de-a lungul firului de delimitare (18).
5. Apăsați butonul „START” (53).
6. Închideți capacul afișajului (23).

Starea STOP:

Dacă apăsați butonul STOP (3), robotul de tuns iarba intră în starea STOP, care este afișată pe afișajul LCD (50). Robotul de tuns iarba întrerupe operațiunea de tuns până când este activată din nou.

După deblocarea panoului de control (2), apare o fereastră care afișează anularea stării STOP. Starea este anulată prin confirmare. În caz contrar, robotul de tuns iarba rămâne oprit. Dacă robotul de tuns iarba este pornit sau trimis înapoi la stația de încărcare (19), starea STOP este de asemenea anulată. Închideți capacul afișajului (23).

6.7 Controlul robotului de tuns iarba cu ajutorul aplicației

Prin intermediul aplicației aveți la dispoziție opțiuni de setare versatile pentru robotul dumneavoastră de tuns iarba și puteți accesa date statistice suplimentare, precum și date despre starea actuală. Robotul de tuns iarba poate fi pornit manual, dar și într-un interval de lucru stabilit. Cu ajutorul aplicației aveți la dispoziție și modul SMART, în care robotul de tuns iarba își stabilește în mod independent intervalul de lucru, în funcție de vreme. Aplicația vă afișează mesaje de eroare și avertismente în timpul funcționării și vă poate informa cu ajutorul notificărilor tip push. Mai întâi înregistrați-vă robotul de tuns iarba pentru a putea folosi toate funcțiile.

6.7.1 Descărcarea aplicației

Descărcați întâi aplicația Einhell pentru robotul dumneavoastră de tuns iarba pe smartphone. Aplicația Einhell poate fi accesată prin intermediul următorului link și al codului QR:

iOS: <http://qr.einhell.com/12e103ce>



Android: <http://qr.einhell.com/176c0443>

**6.7.2 Înregistrarea robotului de tuns iarba**

Dispozitivul dvs. dispune de o funcție IoT (Internet of Things). Robotul dumneavoastră de tuns iarba se poate conecta la rețeaua de telefonie mobilă disponibilă prin intermediul unui cip SIM integrat și, astfel, este independent de o conexiune Bluetooth sau WLAN. În primii 5 ani nu veți suporta nicio taxă de utilizare a robotului de tuns iarba în rețeaua de telefonie mobilă, deoarece aceasta este acoperită de prețul de achiziție. Prin intermediul aplicației pot fi vizualizate informații despre termenul rămas și despre o eventuală prelungire. În setarea din fabrică, funcția este dezactivată și robotul de tuns iarba încearcă să se conecteze la rețea; simbolul de conectare este tăiat pe afișajul LCD (50). Pentru a vă activa robotul de tuns iarba, urmați instrucțiunile din aplicație.

Conectarea cu succes la rețea va apărea pe afișajul LCD (50), iar multiplele setări și funcțiile aplicației vă stau acum la dispoziție. Asigurați-vă că robotul de tuns iarba și smartphone-ul dvs. au o conexiune sigură la internet atunci când efectuați setările în aplicație. Pentru funcționarea automată a robotului de tuns iarba într-un interval de lucru programat în modul SMART, numai robotul de tuns iarba trebuie să fie conectat la internet.

6.7.3 Resetarea înregistrării

În cazul în care la prima punere în funcțiune a robotului dumneavoastră de tuns iarba simbolul de conectare nu apare ca fiind tăiat pe afișajul LCD (50), robotul de tuns iarba trebuie resetat și înregistrat pe numele dumneavoastră. Pentru a face acest lucru, contactați serviciul nostru pentru clienți, având la îndemână chitanța și numărul de serie al robotului de tuns iarba.

6.8 Funcționarea robotului de tuns iarba

Robotul de tuns iarba oferă regimuri de funcționare versatile, permițându-vă să îl folosiți în moduri diferite. Prin intermediul aplicației aveți la dispoziție opțiuni de setare versatile pentru robotul dumneavoastră de tuns iarba și puteți accesa date statistice suplimentare, precum și date despre starea actuală. De asemenea, aplicația vă afișează mesaje de eroare și avertismente în timpul funcționării.

Puteți opera robotul de tuns iarba atât manual de la panoul de comandă (2) al robotului, cât și cu ajutorul aplicației.

6.8.1 Tundere manuală

Porniți robotul de tuns iarba în mod manual folosind aplicația. Robotul de tuns iarba începe tunderea gazonului pentru un singur ciclu până când nivelul de încărcare al acumulatorului scade sub 30%. După aceea, robotul de tuns iarba se întoarce la stația de încărcare (19) și își încheie procesul de lucru. Robotul de tuns iarba este controlat complet manual și nu va începe să tundă gazonul într-un interval stabilit.

6.8.2 Controlul planificării

Puteți accesa setările privind planificarea folosind butoanele de navigare (55) de pe robotul de tuns iarba. Astfel, robotul de tuns iarba va tunde singur gazonul în intervalele de timp stabilite. Setările pot fi efectuate și din aplicație și transferate robotului de tuns iarba.

6.8.3 Controlul SMART

Modul SMART al robotului de tuns iarba permite funcționarea automată a robotului de tuns iarba, cu intervale de lucru optimizate pentru grădina dumneavoastră și luând în calcul condițiile meteo. Intervalul de lucru respectiv este calculat independent de către robotul de tuns iarba în fiecare zi. Asigurați-vă că robotul de tuns iarba este întotdeauna conectat la rețea. Pentru a putea utiliza modul SMART sunt necesare mai întâi câteva date specifice. Astfel, efectuați setările corespunzătoare în aplicație:

- **Locația:** Aceste informații pot fi utilizate pentru a colecta date privind condițiile meteo din locația respectivă, iar robotul de tuns iarba va tunde în funcție de acestea.
- **Intensitatea:** Specificați intensitatea cu care robotul de tuns iarba va tunde gazonul. Acest lucru depinde de rata de creștere a gazonului dumneavoastră. Începeți mai întâi cu o intensitate mai mică și modificați-o dacă este necesar.

- **Suprafața de tuns:** Introduceți suprafața estimată care urmează a fi tunsă. Este necesară doar suprafața de tuns pe care se va deplasa robotul de tuns iarba.
- **Planificarea:** Introduceți intervalul de timp în care robotul de tuns iarba nu trebuie să tundă. Ar putea fi necesar ca timpul de tuns să fie limitat.

Preferabil robotul de tuns iarba va tunde ziua pentru a se evita ca robotul să întâlnească animale active după apus sau animale nocturne, cum ar fi aricii. Robotul de tuns iarba își calculează continuu planificarea individuală pe baza datelor furnizate.

6.8.4 Mesaje de eroare și avertizări

Verificați în mod regulat aplicația pentru a vedea dacă există mesaje de eroare și avertizări. Primiți mesaje de eroare, avertismente, precum și memento-uri prin intermediul unei notificări push pe smartphone-ul dvs. Dacă nu doriți acest lucru, puteți ajusta setările de notificare din aplicație. Asigurați-vă că datele de fundal ale aplicației Einhell sunt activate pe smartphone-ul dvs. și că smartphone-ul dvs. are o conexiune activă la internet.

7. Curățare, întreținere și disponibilitatea pieselor de schimb

Pericol!

Înainte de orice operațiune de curățare sau întreținere, dispozitivul trebuie deconectat de la sursa de alimentare prin scoaterea ștecherului de rețea din priză și prin oprirea (OFF) dispozitivului de la întrerupătorul principal (7) (Fig. 8). Îndepărtați și acumulatorul robotului de tuns iarba.

Atenție! Purtați mănuși de protecție!

7.1 Curățarea

- Păstrați mecanismele de protecție, fantele de aerisire și carcasa motorului cât mai libere de praf și murdărie. Ștergeți dispozitivul cu un prosop curat sau suflați aer comprimat la presiune scăzută.
- Nu este permis ca robotul de tuns iarba să fie spălat cu apă, în special apă la presiune ridicată.
- Curățați în mod regulat dispozitivul folosind un prosop umed și puțin săpun moale. Nu folosiți agenți de curățare sau solvenți; aceștia pot deteriora părțile din plastic ale dispozitivului.

Asigurați-vă că nu ajunge apă în interiorul dispozitivului.

- Curățați robotul de tuns iarba cu perii sau lavete dacă este posibil.
- Verificați mobilitatea lamelor (10) și a discului de tăiere (11).
- Pentru a curăța contactele de încărcare de pe robotul de tuns iarba (1) și de pe stația de încărcare (19) folosiți agenți de curățare pentru metal sau șmirghel foarte fin. Curățați-le pentru a asigura încărcarea eficientă.

7.2 Întreținerea

- Lamele uzate sau deteriorate (10) și șuruburile de fixare ale acestora trebuie înlocuite întotdeauna în seturi.
- Înlocuiți piesele uzate sau deteriorate.
- Pentru a avea o durată lungă de viață, toate piesele înșurubate, precum roțile și osiile trebuie curățate și apoi unse.
- Întreținerea regulată a robotului de tuns iarba nu numai că asigură durabilitatea și performanța acestuia pentru o perioadă lungă de timp, dar contribuie și la o tundere atentă și ușoară a gazonului dumneavoastră.
- Componentele cele mai expuse la uzură sunt lamele (10). Verificați în mod regulat starea lamelor (10), precum și fixarea lor. În cazul în care robotul de tuns iarba vibrează excesiv, acest lucru poate însemna că lamele (10) sunt deteriorate sau deformate de lovituri. Dacă lamele (10) sunt uzate sau deteriorate trebuie înlocuite imediat.
- Verificați frecvent aspectul tăieturii gazonului. Lamele neascuțite taie firele de iarbă în mod neregulat. Astfel, suprafața gazonului se va usca ușor și se va îngălbeni. Prin urmare, schimbați lamele în mod regulat pentru ca robotul să taie drept și egal.
- Controlați des partea inferioară a robotului de tuns iarba pentru a nu prezenta murdărie. Curățați robotul de tuns iarba în mod regulat. Îndepărtați imediat murdăria puternică.
- În primele săptămâni după punerea în funcțiune și după tunsul anterior cu o mașină de tuns iarba convențională, robotul de tuns iarba se poate murdări repede și foarte tare. În această perioadă controlați des partea inferioară a robotului de tuns iarba.
- Tăiați gazonul doar în pași mici pentru a evita murdăria puternică.
- În interiorul dispozitivului nu există alte piese care necesită întreținere.

7.2.1 Schimbarea lamelor

Folosiți doar lame originale; în caz contrar, funcționarea și siguranța nu sunt garantate. Robotul de tuns iarba este echipat cu trei lame (10) montate pe un disc de tăiere (11). Aceste lame (10) au o durată de viață de până la 3 luni (dacă nu au întâlnit obstacole). Înlocuiți toate cele trei lame (10) în același timp pentru a nu afecta eficiența și echilibrul dispozitivului dumneavoastră.

Pentru a schimba lamele (10) procedați după cum urmează (Fig. 12)- **Atenție!** - Purtați mănuși de protecție:

1. Blocați rotația discului de tăiere (11) cu o șurubelniță. Pentru a face acest lucru, introduceți șurubelnița prin găurile prevăzute în discul de tăiere (11) și în pieptenele de protecție.
2. Slăbiți șuruburile de fixare.
3. Îndepărtați lamele (10) și înlocuiți-le cu cele noi. Înlocuiți întotdeauna toate cele trei lame (10) în set.
4. La final, strângeți din nou șuruburile de fixare. Asigurați-vă că noile lame (10) se rotește liber.

Efectuați în mod regulat o verificare generală a robotului de tuns iarba și îndepărtați toate resturile care s-au acumulat. Verificați neapărat starea lamelor (10) înainte de începerea fiecărui sezon. Pentru reparații, adresați-vă serviciului nostru de clienți. Folosiți doar piese de schimb originale.

7.2.2 Actualizare software

Dacă doriți să actualizați software-ul, copiați noul software pe un stick USB gol (formatați stick-ul USB în prealabil, dacă este necesar). Asigurați-vă că acumulatorul este complet încărcat înainte de urma pașii de mai jos.

1. Poziționați robotul de tuns iarba în zona de tuns. Robotul de tuns iarba nu are voie să se afle la stația de încărcare când se actualizează software-ul.
2. Introduceți un stick USB în portul USB, așa cum este indicat în imagine (Fig. 11).
3. Porniți (ON) comutatorul principal (7).
4. Robotul de tuns iarba va începe actualizarea software-ului și va indica în ce punct se află.
5. După finalizarea procesului de actualizare, scoateți stickul USB și reporniți robotul de tuns iarba folosind comutatorul principal (7).

7.2.3 Repararea firului de delimitare

În cazul în care firul de delimitare (18) este tăiat în orice punct, folosiți conectorii de cablu (16) incluși pentru a-l repara. Astfel, introduceți ambele cape-

te ale firului de delimitare (18) tăiat în conectorul de cablu (16) și presați-le împreună cu ajutorul unui clește. Conectați ștecherul de rețea la priză. La final verificați dacă funcționează ajutându-vă de afișajul LED (21) de pe stația de încărcare (19).

7.3 Comanda pieselor de schimb:

La comanda pieselor de schimb trebuie să se furnizeze următoarele informații:

- Tipul dispozitivului
- Numărul de articol al dispozitivului
- Numărul de identificare al dispozitivului
- Codul piesei de schimb necesare

Prețuri actuale și informații sunt disponibile pe www.Einhell-Service.com

Lame de rezervă Nr. art.: 34.140.20

8. Depozitarea

Înainte de a depozita robotul pentru iarnă încărcați complet acumulatorul și opriți (OFF) robotul de tuns iarba prin intermediul întrerupătorului principal (7). Îndepărtați acumulatorul din dispozitiv. Deconectați unitatea de conectare (13) de la alimentarea cu energie electrică și de la stația de încărcare (19).

Firul de delimitare (18) poate fi lăsat pe poziții iarna. Cu toate acestea, asigurați-vă ca conexiunile să fie protejate împotriva coroziunii. Deconectați conexiunile firului de delimitare (18) de la stația de încărcare (19).

Depozitați dispozitivul și accesoriile sale într-un loc întunecat, uscat, fără pericol de expunere la îngheț și inaccesibil copiilor. Temperatura optimă de depozitare este între 5°C și 30°C. Păstrați dispozitivul în ambalajul original.

9. Transportul

- Opriți (OFF) dispozitivul de la întrerupătorul principal (7) (Fig. 8).
- Atașați dispozitivele de protecție la transport, dacă sunt disponibile.
- Protejați dispozitivul împotriva daunelor și vibrațiilor puternice care apar în special la transportul în autovehicule.
- Asigurați dispozitivul împotriva alunecării și răsturnării.
- Transportați robotul de tuns iarba de mânerul

de transport (6), cu discul de tăiere (11) orientat în direcția opusă corpului dumneavoastră.

10. Eliminarea și reciclarea

Dispozitivul se află într-un ambalaj pentru a reduce daunele la transport. Acest ambalaj reprezintă materie primă și, prin urmare, poate fi reutilizat sau poate fi reintrodus în circuitul materiilor prime. Dispozitivul și accesoriile sale sunt fabricate din diferite materiale, cum ar fi metal și plastic. Dispozitivele defecte nu se vor arunca la gunoiul menajer. Pentru o eliminare corespunzătoare, dispozitivul trebuie dus la un punct de colectare potrivit. Dacă nu știți unde se află un punct de colectare, adresați-vă administrației municipale.

Eliminare



Električne alate, akumulacione baterije, pribor i pakovanja treba predati na reciklažu koja je u skladu sa zaštitom životne sredine.

Ne bacajte električne alate i akumulatore/ baterije u kućno đubure!

Samo za EU zemlje:

Prema evropskoj direktivi 2012/19/EU o starim električnim i elektronskim uređajima i njenoj primeni u nacionalnom pravu, električni alati koji se više ne mogu koristiti, a prema evropskoj direktivi 2006/66/EC akumulatori/baterije koje su u kvaru ili istrošene moraju se odvojeno sakupljati i uključiti u reciklažu koja ispunjava ekološke uslove. Ukoliko se elektronski i električni uređaji otklone u otpad na neispravan način, moguće opasne materije mogu da imaju štetno dejstvo na životnu sredinu i zdravlje ljudi.

Potpuno ili delimično štampanje ili umnožavanje dokumentacije i službenih papira koji su priloženi proizvodu dozvoljeno je samo uz izričitu saglasnost firme Einhell Germany AG.

Zadržavamo pravo na tehničke promene

11. Afișajul stației de încărcare și remedierea erorilor

Afișaj LED (21)	Descriere	Soluție
Oprit	- Fără curent electric	- Verificați alimentarea cu curent electric
Lumină verde	- Pregătit pentru tuns - Acumulator complet încărcat - Fir de delimitare (18) conectat	
Lumină verde intermitentă	- Fir de delimitare (18) tăiat	- Inspectați firul de delimitare (18) pentru a vedea dacă este rupt
Lumină roșie	- Acumulatorul se încărcă	- Așteptați până când acumulatorul este complet încărcat.

12. Afișajul robotului de tuns iarba și remedierea erorilor

Mesaj de eroare ale robotului de tuns iarba pe afișajul LCD (50)

Eroare	Cauză posibilă	Remediere
Lipsă semnal	- Fir de delimitare conectat greșit - Fără curent electric - Fir de delimitare (18) tăiat	Verificați dacă afișajul LED (21) de pe stația de încărcare (19) luminează în culoarea verde. - Asigurați-vă că firul de delimitare (18) este dispus corect și centrat sub stația de încărcare (19). - Verificați poziționarea stației de încărcare (19).
În exterior	- Fir de delimitare conectat greșit - Robotul de tuns iarba se află în afara zonei de tuns	- Asigurați-vă că firul de delimitare (18) este dispus corect și centrat sub stația de încărcare (19). - Asigurați-vă că robotul de tuns iarba se află în zona de tuns.
Eroare baterie	- A apărut o defecțiune la acumulatorul robotului de tuns iarba - Acumulator nu se încarcă - Acumulatorul a ajuns la sfârșitul perioadei de viață	- Asigurați-vă că acumulatorul a fost montat corect. - Verificați dacă întrerupătorul principal (7) este pornit (ON) când robotul de tuns iarba se află la stația de încărcare (19). - Verificați poziționarea stației de încărcare (19). Înlocuiți acumulatorul dacă este necesar.

Mesaj de eroare ale robotului de tuns iarba pe afișajul LCD (50)

Eroare	Cauză posibilă	Remediere
Eroare de temperatură la acumulator	<p>Temperatura acumulatorului prea ridicată / prea scăzută sau supraîncălzirea unității de control</p> <ul style="list-style-type: none"> - În cazul unei temperaturi a acumulatorului de peste 65°C, robotul de tuns iarba se întoarce la stația de încărcare (19). - În cazul unei temperaturi a acumulatorului de peste 45°C sau sub 0°C, procesul de încărcare se va opri, iar robotul de tuns iarba va aștepta la stația de încărcare (19). 	<ul style="list-style-type: none"> - În timpul verii, amânați orele de lucru până la primele ore ale dimineții și evitați să folosiți robotul de tuns iarba în timpul intervalelor fierbinți ale zilei. - După răcirea acumulatorului sau a unității de control până la intervalul de temperatură admis, robotul de tuns iarba revine automat la modul de funcționare programat.
Robot ridicat	<ul style="list-style-type: none"> - Senzor de ridicare declanșat continuu timp de 10 secunde 	<p>Apăsăți butonul STOP (3) pentru a deschide capacul afișajului (23). Reporniți procesul de tundere prin intermediul panoului de comandă (2):</p> <ul style="list-style-type: none"> - În cazul în care eroarea apare des, verificați să nu existe obstacole în zona de tuns ce au o înălțime mai mare de 10 cm și îndepărtați-le sau delimitați obstacolele de zona de tuns cu ajutorul firului de delimitare (18).
Robot blocat	<ul style="list-style-type: none"> - Senzor pentru obstacol activat de mai multe ori într-un interval de un minut - Senzor pentru obstacol activat continuu timp de 10 secunde - Senzor pentru obstacol activat de trei ori în timpul întoarcerii la stația de încărcare (19) 	<p>Apăsăți butonul STOP (3) pentru a deschide capacul afișajului (23). Reporniți procesul de tundere prin intermediul panoului de comandă (2):</p> <ul style="list-style-type: none"> - Verificați dacă robotul de tuns iarba este blocat de un obstacol sau este prins între copaci, tufișuri etc. Îndepărtați obstacolul sau evitați această zonă. - În cazul în care eroarea apare des, verificați traseul firului de delimitare (18). Acordați atenție deosebită unghiurilor înguste, coridoarelor, gardurilor, stâncilor etc. și ajustați dispunerea firului de delimitare (18), dacă este necesar. - Verificați dacă iarba este prea înaltă și dacă robotul de tuns iarba este blocat. În acest caz, tundeți iarba la o înălțime de maximum 60 mm.

Mesaj de eroare ale robotului de tuns iarba pe afișajul LCD (50)

Eroare	Cauză posibilă	Remediere
Prea aproape de stație	- Robotul de tuns iarba a fost trimis prea aproape de stația de încărcare (19).	Apăsăți butonul STOP (3) pentru a deschide capacul afișajului (23). Reporniți procesul de tundere prin intermediul panoului de comandă (2): - Robotul de tuns iarba trebuie trimis înapoi la stația de încărcare (19) la o distanță de minimum 2 m.
Răsturnat	- Robotul de tuns iarba a stat înclinat continuu timp de 10 secunde - Robotul de tuns iarba a stat înclinat într-o singură direcție pentru mult timp	Apăsăți butonul STOP (3) pentru a deschide capacul afișajului (23). Reporniți procesul de tundere prin intermediul panoului de comandă (2): - Mutați robotul de tuns iarba pe o suprafață plană și reporniți-l. - În cazul în care robotul de tuns iarba stă înclinat din cauza unei pante abrupte din zona de tuns, reglați firul de delimitare (18) corespunzător, pentru a evita pantele abrupte.
Defecțiune roată	- Roțile din spate (8) s-au ridicat din cauza unui obstacol - Roțile din spate (8) se pot roti liber pe un gazon neuniform	Apăsăți butonul STOP (3) pentru a deschide capacul afișajului (23). Reporniți procesul de tundere prin intermediul panoului de comandă (2): - Mutați robotul de tuns iarba pe o suprafață plană și reporniți-l
Eroare buton STOP	Capacul afișajului (23) este deschis, dar butonul STOP (3) nu a fost apăsat	Apăsăți butonul STOP (3) pentru a deschide capacul afișajului (23). Reporniți procesul de tundere prin intermediul panoului de comandă (2): - Verificați dacă capacul afișajului (23) poate fi închis și deschis liber prin intermediul butonului STOP (3). - Verificați modul de funcționare al butonului STOP (3).
Supraîncălzire PCB	Temperatura acumulatorului prea ridicată / prea scăzută sau supraîncălzirea unității de control - În cazul unei temperaturi a acumulatorului de peste 65°C, robotul de tuns iarba se întoarce la stația de încărcare (19). - În cazul unei temperaturi a acumulatorului de peste 45°C sau sub 0°C, procesul de încărcare se va opri, iar robotul de tuns iarba va aștepta la stația de încărcare (19).	- În timpul verii, amânați orele de lucru până la primele ore ale dimineții și evitați să folosiți robotul de tuns iarba în timpul intervalelor fierbinți ale zilei. - După răcirea acumulatorului sau a unității de control până la intervalul de temperatură admis, robotul de tuns iarba revine automat la modul de funcționare programat.

Mesaj de eroare ale robotului de tuns iarba pe afișajul LCD (50)

Eroare	Cauză posibilă	Remediere
Ploaie	- Senzorul de ploaie (5) s-a activat.	- Așteptați până când robotul de tuns iarba este uscat. - Puteți citi descrierea detaliată a senzorului la capitolul 5.2.
Eroare senzor	- Robotul de tuns iarba s-a oprit din cauza unei erori de senzor	Opriti (OFF) și reporniți (ON) întrerupătorul principal (7) pentru a reporni robotul de tuns iarba.
Eroare motor / Supracurent motor	- Robotul de tuns iarba s-a oprit din cauza unui supracurent la motor sau din cauza unei erori la motor	Opriti (OFF) și reporniți (ON) întrerupătorul principal (7) pentru a reporni robotul de tuns iarba. - Verificați înălțimea ierbii din zona de tuns și dacă este necesar, tundeți gazonul cu o mașină de tuns iarba convențională pentru a ajunge la înălțimea de maximum 60 mm. - Măriți înălțimea de tăiere. Începeți întotdeauna cu o înălțime de tăiere mai mare și reduceți-o în pași mici până la înălțimea dorită. - Verificați dacă discurile de tăiere (11) și roțile sunt murdare și curățați-le temeinic. - Verificați dacă roțile din spate și discurile de tăiere (11) sunt blocate. În cazul în care nu le puteți debloca, adresați-vă serviciului clienți responsabil.
Eroare operare	- Robotul de tuns iarba s-a oprit din cauza unei erori de funcționare	Opriti (OFF) și reporniți (ON) întrerupătorul principal (7) pentru a reporni robotul de tuns iarba.

Căutare erori

Eroare	Cauză posibilă	Remediere
Robotul de tuns iarba stă în zona de tuns. Robotul de tuns iarba nu poate fi pornit.	- Tensiune acumulator prea scăzută - Defecțiune la circuit sau la componenta electrică	- Duceți robotul de tuns iarba înapoi la stația de încărcare (19) pentru a se încărca. - Porniți (ON) comutatorul principal (7). - Adresați-vă serviciului pentru clienți.
Robotul de tuns iarba nu poate ajunge la stația de încărcare.	- Stația de încărcare (19) nu este corect instalată.	- Asigurați-vă că afișajul LED (21) de pe stația de încărcare (19) luminează în culoarea verde. - Asigurați-vă că firul de delimitare (18) este conectat corect la stația de încărcare (19) și că firul de delimitare (18) din față este centrat sub stația de încărcare (19). - Asigurați-vă că stația de încărcare (19) este poziționată corect.

Căutare erori

Eroare	Cauză posibilă	Remediere
Robotul de tuns iarba se oprește sau se deplasează necontrolat în apropierea insulelor de delimitare.	<ul style="list-style-type: none"> - Fir de delimitare (18) incorect instalat în jurul insulelor de delimitare. 	<ul style="list-style-type: none"> - Reglați poziția firului de delimitare (18). - Asigurați-vă că firul de delimitare (18) nu se intersectează.
Robotul de tuns iarba este foarte zgomotos.	<ul style="list-style-type: none"> - Lame (10) deteriorate - Se lipesc multe corpuri străine de lame (10) - Robotul de tuns iarba a pornit prea aproape de obstacole - Acționarea cuțitului sau motorul de acționare deteriorat - Alte părți ale robotului de tuns iarba deteriorate 	<ul style="list-style-type: none"> - Înlocuiți lamele (10). Cele trei lame (10) trebuie schimbate în același timp. - Eficiența de lucru a robotului de tuns iarba depinde de cât de ascuțite sunt lamele (10). De aceea trebuie să mențineți lamele (10) în stare bună de funcționare. - Oprii robotul de tuns iarba în condiții de siguranță și purtați mănuși de protecție în timp ce curățați lamele (10) pentru a evita tăieturile. - Solicitați repararea sau înlocuirea motorului de către serviciul clienți.
Robotul de tuns iarba rămâne la stația de încărcare. Robotul de tuns iarba se întoarce mereu la stația de încărcare.	<ul style="list-style-type: none"> - Setări greșite privind intervalul de lucru - Acumulator descărcat - Senzor de ploaie activat - Temperatură mare a acumulatorului 	<ul style="list-style-type: none"> - Verificați setările privind intervalul de lucru. - Robotul de tuns iarba începe și încheie lucrul în funcție de intervalul de lucru setat. Robotul de tuns iarba rămâne la stația de încărcare (19) în afara acestui interval de lucru.
Robotul de tuns iarba stă pe firul de delimitare și nu poate ajunge la stația de încărcare.	<ul style="list-style-type: none"> - Acumulator descărcat - Lungimea firului de delimitare (18) și, prin urmare, distanța până la stația de încărcare (19) este prea mare pentru acumulatorul utilizat. 	<ul style="list-style-type: none"> - Îndepărtați toate obstacolele posibile de pe firul de delimitare (18). La instalarea firului de delimitare (18), asigurați-vă că există o distanță suficientă până la obstacole. - Folosiți un acumulator cu putere mai mare. - Atenție: Atunci când utilizați un acumulator Multi-Ah (de exemplu, 4-6 Ah), setați capacitatea cea mai mare. Datorită încărcării și descărcării ușoare a robotului de tuns iarba, nu este necesar să se utilizeze o putere mai mică pentru a-i prelungi durata de viață.

ATENȚIE! Firele de delimitare tăiate și daunele provocate de acestea nu sunt acoperite de garanție!

13. Afișajul aparatului de încărcat

Starea afișajului		Semnificația și măsura de remediere
LED-ul roșu	LED-ul verde	
stins	intermitent	Stare de funcționare Aparatul de încărcat este conectat la rețea și pregătit de funcționare, acumulatorul nu este în aparatul de încărcat
aprins	stins	Încărcare Aparatul de încărcat încarcă acumulatorul în regim de încărcare rapidă. Timpii de încărcare corespunzători îi găsiți direct pe aparatul de încărcat. Indicație! În funcție de nivelul de încărcare al acumulatorului timpii de încărcare efectivi pot fi diferiți de timpii de încărcare menționați.
stins	aprins	Acumulatorul este încărcat și poate fi pus în folosință. (READY TO GO) După aceea se comută într-o încărcare de protecție până la încărcarea completă. Pentru aceasta lăsați acumulatorul cu cca. 15 minute mai mult pe aparatul de încărcat. Măsură de remediere: Îndepărtați acumulatorul din aparatul de încărcat. Deconectați aparatul de încărcat de la rețea.
intermitent	stins	Încărcare adaptată Aparatul de încărcat se găsește în regimul de încărcare de protecție. În acest regim, din motive de siguranță, acumulatorul este încărcat mai încet și necesită mai mult timp. Acest lucru poate avea următoarele cauze: - Acumulatorul nu a mai fost încărcat timp foarte îndelungat. - Temperatura acumulatorului nu se găsește în intervalul ideal. Măsură de remediere: Așteptați până când procesul de încărcare este încheiat, apoi acumulatorul poate fi încărcat în continuare.
intermitent	intermitent	Defecțiune Nu mai este posibilă încărcarea acumulatorului. Acumulatorul este defect. Măsură de remediere: Încărcarea unui acumulator defect este interzisă. Îndepărtați acumulatorul din aparatul de încărcat.
aprins	aprins	Deteriorare datorată temperaturii Acumulatorul este prea fierbinte (de ex. la radiație solară directă) sau prea rece (sub 0° C) Măsură de remediere: Îndepărtați acumulatorul din aparatul de încărcat și păstrați-l o zi la temperatura încăperii (cca. 20° C).

Informații de service

În toate țările menționate în certificatul de garanție dispunem de parteneri de service competenți, datele de contact ale acestora le puteți găsi în certificatul de garanție. Acești parteneri vă stau la dispoziție pentru toate problemele referitoare la service, piese de schimb și de uzură sau aprovizionarea cu materiale de consum.

Se va ține cont de faptul că la acest produs, următoarele piese sunt supuse unei uzuri naturale sau datorate utilizării resp. că aceste piese sunt necesare ca materiale de consum.

Categorie	exemplu
Piese de uzură*	
Material de consum/ Piese de consum*	
Piese lipsă	

* nu este cuprins în livrare în mod obligatoriu!

În caz de deteriorări sau defecte, vă rugăm să anunțați acest lucru pe pagina de internet www.Einhell-Service.com. Vă rugăm să țineți cont de descrierea exactă a defecțiunii și răspundeți în orice caz la următoarele întrebări:

- A funcționat aparatul o dată sau a fost de la început defect?
- Ați remarcat ceva înainte de defectarea aparatului (simptom înainte de defectare)?
- Ce fel de defecțiune prezintă aparatul după părerea dumneavoastră (simptom principal)?
Descrieți această defecțiune.

Certificat de garanție

Stimată clientă, stimate client,
produsele noastre sunt supuse unui control de calitate riguros. Dacă totuși vreodată acest aparat nu va funcționa ireproșabil, ne pare foarte rău și vă rugăm să vă adresați centrului nostru service, la adresa indicată la finalul acestui certificat de garanție. Bineînțeles că vă stăm și la telefon cu plăcere la dispoziție, la numărul de service menționat. Pentru revendicarea pretențiilor de garanție trebuie ținut cont de următoarele:

1. Aceste condiții de garanție se adresează exclusiv consumatorilor, deci persoanelor fizice, care nu doresc să utilizeze acest produs în cadrul unor activități lucrative sau pentru activități profesionale independente. Aceste condiții de garanție reglementează prestațiile de garanție suplimentare, pe care producătorul jos numit le promite cumpărătorilor săi la cumpărarea unui aparat nou, suplimentar garanției legale. Pretențiile dumneavoastră de garanție legale nu sunt atinse de această garanție. Prestația noastră de garanție este gratuită pentru dumneavoastră.
2. Prestația de garanție se extinde în exclusivitate asupra defectelor la aparatul nou achiziționat de dumneavoastră de la producătorul jos numit în Uniunea Europeană, care provin din erori de material sau de fabricație și se limitează, în funcție de decizia noastră, la remedierea acestor defecte sau la schimbarea aparatului. Vă rugăm să țineți de asemenea cont de faptul că aparatele noastre nu sunt construite pentru utilizare în scopuri lucrative, meșteșugărești sau profesionale. Din acest motiv nu se va încheia un contract de garanție, atunci când aparatul este folosit în perioada de garanție în întreprinderi lucrative, meșteșugărești sau industriale precum și pentru activități similare. Pentru articolele sub marca „Profesional”, excluderea pentru uz lucrativ, meșteșugăresc sau profesional nu se aplică.
3. Excluse de la garanție sunt următoarele:
 - Deteriorări datorate neluării în considerare a instrucțiunilor de montare, a instrucțiunilor de utilizare sau instalării necompetente (cum ar fi de exemplu racordarea la o tensiune de rețea greșită sau la un curent greșit), neluării în considerare a prescripțiilor referitoare la lucrările de întreținere și siguranță, expunerea aparatului la condiții de mediu anormale sau îngrijire și întreținere insuficientă.
 - Deteriorări ale aparatului, cauzate de utilizarea abuzivă sau improprie (cum ar fi suprasolicitaarea aparatului sau folosirea uneltelor atașabile sau auxiliarelor neadmiși), intrarea corpurilor străine în aparat (cum ar fi nisip, pietre sau praf), deteriorări din timpul transportului, recurgerea la violență sau influențe străine (cum ar fi de exemplu deteriorări datorită căderii).
 - Deteriorări ale aparatului sau ale unor părți ale acestuia, care se explică prin uzură normală, conformă utilizării sau altă uzură naturală. De exemplu, acumulatorii și pachetele de acumulatori sunt supuse uzurii naturale și sunt proiectate pentru un număr limitat de cicluri. Uzura este influențată negativ în special de sarcinile solicitate, vitezele de încărcare, dar și de expunerea la căldură, frig, vibrații și șocuri.
4. Durata de garanție este de 2 ani și începe din ziua cumpărării aparatului. Pretențiile de garanție se vor revendica în interval de două săptămâni de la data apariției defectului. Este exclusă revendicarea pretenției de garanție după expirarea duratei de garanție. Repararea sau schimbarea aparatului nu duce nici la prelungirea duratei de garanție și nici nu se va fixa o durată de garanție nouă pentru prestația efectuată la acest aparat sau pentru o piesă schimbată la acesta. Acest lucru este valabil și în cazul unui service la fața locului.
5. Pentru revendicarea pretențiilor de garanție, vă rugăm să anunțați aparatul defect la: www.Einhell-Service.com. Vă rugăm să aveți pregătit bonul de cumpărare sau altă dovadă de cumpărare a aparatului dvs. nou. Aparatele trimise fără dovadă corespunzătoare sau fără plăcută de identificare sunt excluse de la prestația de garanție, datorită posibilităților insuficiente de alocare. Dacă defectul aparatului este cuprins în prestațiile noastre de garanție, veți primi imediat înapoi aparatul reparat sau un aparat nou.
6. Dacă ați dus aparatul într-o țară din Uniunea Europeană, alta decât țara în care ați achiziționat aparatul, vă oferim prestația de garanție printr-un partener de service local. Nu există nicio pretenție de garanție dacă aparatele sunt duse în afara Uniunii Europene.

Bineînțeles că remediem cu plăcere contra cost și defecte la aparate care nu sunt sau nu mai sunt cuprinse în prestațiile de garanție. Pentru aceasta, vă rugăm să trimiteți aparatul la adresa noastră de service. La piesele de uzură, de consum și piesele lipsă vă informăm în mod expres, că trebuie avute în vedere restricțiile garanției menționate în informațiile de service ale acestor instrucțiuni de utilizare.

Parc Industrial Dragomirești, Aleea Maria Laura nr.5, Hala B1, Comuna Dragomirești-Vale,
Sat Dragomirești-Deal, Județul Ilfov, 077096. Tel: 021.318.55.44, officero@einhell.com

Περιεχόμενα

1. Υποδείξεις ασφαλείας
2. Περιγραφή της συσκευής και περιεχόμενο συσκευασίας
3. Ενδειγμένη χρήση
4. Τεχνικά χαρακτηριστικά
5. Θέση σε λειτουργία
6. Χειρισμός
7. Καθαρισμός, συντήρηση και παραγγελία ανταλλακτικών
8. Αποθήκευση
9. Μεταφορά
10. Διάθεση στα απορρίμματα και επαναχρησιμοποίηση
11. Ένδειξη του σταθμού φόρτισης και αποκατάσταση βλαβών
12. Ένδειξη του σταθμού φόρτισης και αποκατάσταση βλαβών
13. Ένδειξη φορτιστή



Κίνδυνος! – Για τη μείωση του κινδύνου τραυματισμού διαβάστε την Οδηγία χρήσης.

Η συσκευή να μη χρησιμοποιείται από παιδιά. Αυτή η συσκευή μπορεί να χρησιμοποιηθεί από άτομα με περιορισμένες σωματικές, αισθητικές ή πνευματικές ικανότητες ή με έλλειψη πείρας και γνώσεων, εφόσον επιτηρούνται από άτομο αρμόδιο για την ασφάλεια ή εάν έλαβαν οδηγίες για την ασφαλή χρήση της συσκευής. Τα παιδιά δεν επιτρέπεται να παίζουν με τη συσκευή. Καθαρισμός και συντήρηση εκ μέρους του χρήστη δεν επιτρέπεται να εκτελούνται από παιδιά.

Κίνδυνος!

Κατά τη χρήση των συσκευών πρέπει, προς αποφυγή τραυματισμών και ζημιών, να τηρούνται και να λαμβάνονται ορισμένα μέτρα ασφαλείας. Διαβάστε για το λόγο αυτό προσεκτικά τις Οδηγίες χρήσης / Υποδείξεις ασφαλείας. Φυλάξτε τις καλά για να έχετε τις πληροφορίες πάντα στη διάθεσή σας. Εάν παραδώσετε τη συσκευή σε άλλα άτομα, δώστε μαζί και αυτές τις Οδηγίες χρήσης / Υποδείξεις ασφαλείας. Δεν αναλαμβάνουμε καμία ευθύνη για ατυχήματα ή βλάβες που οφείλονται σε μη τήρηση αυτών των Οδηγιών χρήσης και των Υποδείξεων ασφαλείας.

1. Υποδείξεις ασφαλείας

Θα βρείτε τις ανάλογες υποδείξεις ασφαλείας στο επισυναπτόμενο βιβλιário!

Προειδοποίηση!

Διαβάστε όλες τις υποδείξεις ασφαλείας, τις οδηγίες, τις απεικονίσεις και τα τεχνικά χαρακτηριστικά αυτής της ηλεκτρικής συσκευής. Σε περίπτωση παραλείψεων κατά την τήρηση των υποδείξεων ασφαλείας μπορεί να προκληθεί ηλεκτροπληξία, πυρκαγιά και/ή σοβαροί τραυματισμοί.

Φυλάξτε για μελλοντική χρήση όλες τις Υποδείξεις ασφαλείας και τις οδηγίες.

Εξηγήσεις για τα χρησιμοποιούμενα σύμβολα (βλέπε εικ. 14)

- A. ΠΡΟΕΙΔΟΠΟΙΗΣΗ - Διαβάστε τις οδηγίες χρήσης πριν τη χρήση της μηχανής!
- B. ΠΡΟΕΙΔΟΠΟΙΗΣΗ - Κατά τη λειτουργία της μηχανής να κρατάτε την απαιτούμενη απόσταση ασφαλείας!
- C. ΠΡΟΕΙΔΟΠΟΙΗΣΗ - Πριν την εκτέλεση εργασιών στην μηχανή ή πριν ανασηκώσετε τη μηχανή, χειριστείτε το σύστημα φραγής! ΠΡΟΣΟΧΗ - Μην αγγίζετε τα περιστρεφόμενα μαχαίρια!
- D. ΠΡΟΕΙΔΟΠΟΙΗΣΗ - Μην ανεβαίνετε στη μηχανή! ΠΡΟΣΟΧΗ - Μην αγγίζετε τα περιστρεφόμενα μαχαίρια!
- E. Κλάση προστασίας II (διπλή μόνωση)
- F. Οι μπαταρίες να φυλάσσονται μόνο σε στεγνούς χώρους και σε θερμοκρασία περιβάλλοντος +10°C - +40°C. Να αποθηκεύετε τις μπαταρίες μόνο σε φορτισμένη κατάσταση (τουλάχιστον 40% φορτισμένη μπαταρία).
- G. Κλάση προστασίας III

- H. Αδρανής ασφάλεια 2 A
- I. Μόνο για χρήση σε στεγνούς χώρους
- J. ΠΡΟΕΙΔΟΠΟΙΗΣΗ: Για τη φόρτιση της μπαταρίας να χρησιμοποιείτε μόνο το αποσπώμενο εξάρτημα σύνδεσης με το δίκτυο NT24/1 / PS24/1 που παραδόθηκε μαζί με αυτή τη συσκευή.

Προσοχή!

Σε περίπτωση καταγίδας βγάλτε το φις από την πρίζα και το σύρμα οριοθέτησης από τον σταθμό φόρτισης.

2. Περιγραφή της συσκευής και περιεχόμενο συσκευασίας**2.1 Περιγραφή της συσκευής (εικ. 1/2)**

1. Ρομποτική χλοοκοπτική μηχανή
2. Χειριστήριο
3. Πλήκτρο STOP/πλήκτρο απασφάλισης του καλύμματος της οθόνης
4. Ρύθμιση ύψους κοπής
5. Αιθητήρας βροχής
6. Χειρολαβή
7. Κεντρικός διακόπτης
8. Πίσω τροχός
9. Κάλυμμα θήκης μπαταριών
10. Λάμες
11. Δίσκος μαχαιριού
12. Μπροστινός τροχός
13. Μονάδα σύνδεσης με το ρεύμα (καλώδιο)
14. Γάντζος στερέωσης
15. Βίδα στερέωσης
16. Δεσμός καλωδίων
17. Αναπληρωματικές λάμες
18. Σύρμα οριοθέτησης
19. Σταθμός φόρτισης
20. Πείρος φόρτισης
21. Ένδειξη LED
22. Κλειδί εξάγωνο
23. Κάλυμμα οθόνης
24. Βύσμα USB
25. Χάρακας (αποσπώμενος)

2.2 Περιεχόμενο συσκευασίας και ξεπακετάρισμα

Βάσει της περιγραφής των συμπαραδιδόμενων παρακαλούμε να ελέγξετε την πληρότητα του προϊόντος. Σε περίπτωση ελλείψεων τμημάτων παρακαλούμε να αποτανθείτε εντός 5 εργάσιμων ημερών από την ημερομηνία αγοράς στο Κέντρο Σέρβις (Service Center) της εταιρείας μας ή στο κατάστημα από το οποίο

αγοράσατε τη συσκευή, προσκομίζοντας την ισχύουσα απόδειξη αγοράς. Παρακαλούμε να προσέξετε τον πίνακα εγγύησης στους όρους εγγύησης στο τέλος των οδηγιών.

- Ανοίξτε τη συσκευασία και βγάλτε προσεκτικά τη συσκευή.
- Απομακρύνετε τα υλικά συσκευασίας καθώς και τα συστήματα προστασίας της συσκευασίας / μεταφοράς (εάν υπάρχουν).
- Ελέγξτε εάν είναι πλήρες το περιεχόμενο.
- Ελέγξτε τη συσκευή και τα αξεσουάρ για ενδεχόμενες βλάβες μεταφοράς.
- Φυλάξτε τη συσκευασία αν γίνεται μέχρι την πάροδο της προθεσμίας της εγγύησης.

Κίνδυνος!

Η συσκευή και τα υλικά συσκευασίας δεν είναι παιχνίδια! Τα παιδιά δεν επιτρέπεται να παίζουν με πλαστικές σακούλες, πλαστικές μεμβράνες και μικροαντικείμενα! Υφίσταται κίνδυνος κατάποσης και ασφυξίας!

Περιεχόμενο συσκευασίας, υλικό συναρμολόγησης και εξαρτήματα (τα εξαρτήματα εν μέρει δεν συμπαράδονται):
Το περιεχόμενο της συσκευασίας προκύπτει από το επισυναπτόμενο ενημερωτικό φυλλάδιο.

- Ρομποτική χλοοκοπτική μηχανή
- Μονάδα σύνδεσης με το ρεύμα (καλώδιο)
- Σταθμός φόρτισης
- Βίδες στερέωσης (4 τεμάχια)
- Αναπληρωματικές λάμες
- Γάντζος στερέωσης
- Σύρμα οριοθέτησης
- Σύνδεση καλωδίων
- Κλειδί εξάγωνο
- Μπαταρία
- Φορτιστής
- Χάρακας (αποσπώμενος)
- Πρωτότυπες οδηγίες χρήσης
- Υποδείξεις ασφαλείας

Απαιτούμενα βοηθητικά μέσα (δεν συμπαράδονται)

- Σφυρί
- Τανάλια
- Πένσα
- Αλφάδι (προαιρετικά)

3. Ενδεδειγμένη χρήση

Η ρομποτική χλοοκοπτική μηχανή προορίζεται για ιδιωτική χρήση σε μικρούς ιδιωτικούς κήπους και αποκλειστικά και μόνο για να κοπεί το γκαζόν.

Η μηχανή να χρησιμοποιείται μόνο για το σκοπό για τον οποίο προορίζεται. Κάθε πέραν τούτου χρήση δεν είναι ενδεδειγμένη. Για ζημιές ή τραυματισμούς παντός είδους που οφείλονται σε μη ενδεδειγμένη χρήση ευθύνεται ο χρήστης / χειριστής και όχι ο κατασκευαστής.

Παρακαλούμε να προσέξετε, πως οι συσκευές μας δεν έχουν κατασκευαστεί για επαγγελματική, βιοτεχνική και βιομηχανική χρήση. Δεν αναλαμβάνουμε καμία εγγύηση, εάν η συσκευή χρησιμοποιηθεί σε βιοτεχνίες ή βιομηχανίες ή σε παρόμοιες εργασίες.

4. Τεχνικά χαρακτηριστικά

Τάση	18 V
Αριθμός στροφών κινητήρα	3500 min ⁻¹
Είδος προστασίας	IPX4
Κλάση προστασίας	III
Βάρος	8,4 kg
Πλάτος κοπής	18 cm
Αριθμός λαμών	3
Μέγ. ανηφορική πορεία	35 %
Στάθμη ακουστικής ισχύος L _{WA} :	57 dB (A)
Αβεβαιότητα K	2,3 dB (A)
Ρύθμιση ύψους κοπής	20-60 mm χωρίς διαβαθμίσεις
Επιτρεπτό μήκος του σύρματος οριοθέτησης	μέγ. 250 m

Αντένα καλωδίου περιοριστικού σύρματος

Συχνότητα κατά τη λειτουργία: 0-148,5 KHz
Μέγιστη ισχύς πομπού:67,05 dBuA/m

Σύνδεση GSM:

Ζώνη συχνοτήτων λειτουργίας:
..... E-GSM900 / DCS1800
Μέγιστη ισχύς εκπομπής: 33 dBm

Si2ndesh LTE (CAT-M ή NB-IoT)

Ζώνη συχνοτήτων λειτουργίας:

.....Ταινία 1 / 3 / 8 / 20 / 28

Μέγιστη ισχύς εκπομπής:21dBm

Τροφοδοτικό:

Τάση εισόδου: 100- 240 V ~ 50 /60 Hz

Τάση εξόδου:24 V d.c.

Ρεύμα εξόδου: 1,5 A

Κλάση προστασίας:II / 

Οι τιμές θορύβου βασίζονται στα πρότυπα EN ISO 3744:1995 και ISO 11094, 1991.

Προειδοποίηση!

Αυτή η συσκευή δημιουργεί κατά τη λειτουργία ένα ηλεκτρομαγνητικό πεδίο. Αυτό το πεδίο δεν αποκλείεται υπό ορισμένες συνθήκες να επηρεάσει τη λειτουργία, ενεργητικά ή παθητικά ιατρικών εμφυτευμάτων. Προς αποφυγή του κινδύνου σοβαρών ή και θανατηφόρων τραυματισμών, συνιστούμε σε άτομα με ιατρικά εμφυτεύματα να συμβουλευθούν τον γιατρό τους και τον κατασκευαστή του ιατρικού εμφυτεύματος, πριν χειριστούν τη μηχανή.

5. Θέση σε λειτουργία

Διαβάστε όλο το κείμενο των οδηγιών χρήσης πριν αρχίσετε με την εγκατάσταση της ρομποτικής χλοοκοπτικής μηχανής. Η ποιότητα της εγκατάστασης παίζει σημαντικό ρόλο για την ποιότητα της απόδοσης της ρομποτικής χλοοκοπτικής μηχανής.

5.1 Μέθοδος λειτουργίας

Η ρομποτική χλοοκοπτική μηχανή επιλέγει την κατεύθυνσή της τυχαία. Κόβεται το γκαζόν σε όλο τον κήπο και η ρομποτική χλοοκοπτική μηχανή επεξεργάζεται όλα την επιφάνεια εντός των ορίων του περιοριστικού σύρματος (18). Μόλις αναγνωρίζει η ρομποτική χλοοκοπτική μηχανή ένα σύρμα οριοθέτησης (18), στρίβει και πηγαίνει προς άλλη κατεύθυνση εντός της επιφάνειας. Όλα τα τμήματα που θέλετε να προστατέψετε – π. χ. λιμνούλες κήπου, δέντρα, έπιπλα ή λουλούδια – πρέπει να προφυλάσσονται με σύρμα οριοθέτησης (18). Το σύρμα οριοθέτησης (18) πρέπει

να σχηματίζει έναν κλειστό κύκλο. Εάν η ρομποτική χλοοκοπτική μηχανή συναντήσει ένα εμπόδιο, κάνει όπισθεν και συνεχίζει προς άλλη κατεύθυνση (εικ. 3).

5.2 Αισθητήρες

Η ρομποτική χλοοκοπτική μηχανή είναι εξοπλισμένη με περισσότερους αισθητήρες ασφαλείας.

• Αισθητήρας ανύψωσης:

Εάν η ρομποτική χλοοκοπτική μηχανή ανασηκωθεί από πίσω κατά περισσότερο από 30° από το έδαφος ή εάν ένας μπροστινός τροχός (12) χάσει την επαφή του με το έδαφος, σταματάει αμέσως και η ρομποτική μηχανή και η περιστροφή των λαμών (10).

• Αισθητήρας κλίσης:

Εάν δημιουργηθεί μεγάλη κλίση προς μία κατεύθυνση, σταματάει αμέσως και η ρομποτική μηχανή και η περιστροφή των λαμών (10).

• Αισθητήρας εμποδίων:

Η ρομποτική χλοοκοπτική μηχανή αναγνωρίζει τα εμπόδια στον δρόμο της. Εάν συγκρουσθεί η ρομποτική χλοοκοπτική μηχανή με ένα εμπόδιο, σταματάει άμεσα η ρομποτική μηχανή και η περιστροφή των λαμών (10) και κάνει όπισθεν αποφεύγοντας το εμπόδιο.

• Αισθητήρας βροχής:

Η ρομποτική χλοοκοπτική μηχανή είναι εξοπλισμένη με έναν αισθητήρα βροχής (5) για να εμποδίσει τη λειτουργία της στη βροχή. Η ρομποτική χλοοκοπτική μηχανή επιστρέφει στον σταθμό φόρτισης (19) όταν αναγνωρίσει βροχή και φορτίζεται πλήρως. Αφού τεγνώσει πάλι ο αισθητήρας βροχής (5), παραμένει η ρομποτική χλοοκοπτική μηχανή ακόμη δύο ώρες στον σταθμό φόρτισης (19). Μετά αρχίζει και πάλι την εργασία της εφόσον βρίσκεται ακό σε ενεργό χρονικό διάστημα. Εάν έχει ενεργοποιηθεί ο αισθητήρας βροχής (5) (συνιστάται για προστασία του γκαζόν) φαίνεται στην οθόνη (50) ένα άσπρο σύννεφο. Εάν ενεργοποιηθεί ο αισθητήρας προβάλλεται ένα σκούρο σύννεφο με σταγόνες βροχής. Μην βραχυκυκλώνετε τους δύο μεταλλικούς αισθητήρες με μέταλλο ή με άλλο αγώγιμο υλικό. Με τον τρόπο αυτό θα επηρεάσετε την σωστή λειτουργία της ρομποτικής χλοοκοπτικής μηχανής.

5.3 Προετοιμασία

Κάνετε πρώτα ένα σκίτσο του γκαζόν σας. Ζωγραφίστε μέσα και εμπόδια και σκεφτείτε πώς μπορείτε να τα προστατέψετε. Έτσι θα είναι πιο εύκολο να βρείτε μία καλή θέση για τον σταθμό φόρτισης (19) και να τοποθετήσετε το σύρμα οριοθέτησης (18) γύρω από θάμνους, λουλούδια κλπ. (εικ. 4). Σε περίπτωση ύψους του γκαζόν άνω των 60 mm πρέπει να κοπεί πρώτα το γκαζόν για να μην υπερφορτωθεί η ρομποτική χλοοκοπτική μηχανή και για να μη μειωθεί η απόδοσή της. Χρησιμοποιήστε για το κόψιμο του γκαζόν ένα κοινό χλοοκοπτικό. Αφαιρέστε όλα τα ξένα αντικείμενα από το γκαζόν που θα μπορούσαν να υποστούν βλάβη ή να επιφέρουν βλάβη στην ρομποτική χλοοκοπτική μηχανή. Να έχετε κοντά σας τα ακόλουθα εργαλεία: Σφυρί, τανάλια, πένσα και αλφάδι (προαιρετικά).

Τοποθέτηση της μπαταρίας

Για τη λειτουργία της ρομποτικής χλοοκοπτικής μηχανής χρειάζεται μία μπαταρία (A) της σειράς Power-X-Charge. **Προσοχή:** Ανάλογα με το μοντέλο μπορεί η μπαταρία (A) να μη συμπαράδίδεται μαζί με την ρομποτική χλοοκοπτική μηχανή. Ανοίξτε το κάλυμμα της θήκης της μπαταρίας (9). Πιέστε το πλήκτρο ασφάλισης (A) της μπαταρίας και σπρώξτε τα μπαταρία (A) στην για αυτή προβλεπόμενη υποδοχή. Κλείστε το κάλυμμα της θήκης της μπαταρίας (9) και προσέξτε να κουμπώσει καλά (εικ. 10). Για την αφαίρεση της μπαταρίας (A) ανοίξτε το κάλυμμα της θήκης της μπαταρίας (9). Πιέστε το πλήκτρο ασφάλισης της μπαταρίας (A) και τραβήξτε προς τα έξω τη μπαταρία (A).

5.4 Σταθμός φόρτισης

5.4.1 Θέση του σταθμού φόρτισης

Εξακριβώστε πρώτα την καλύτερη θέση για τον σταθμό φόρτισης (19). Χρειάζεται μία εξωτερική πρίζα με συνεχή παροχή ρεύματος, έτσι ώστε να λειτουργεί πάντα η ρομποτική χλοοκοπτική μηχανή. Ο σταθμός φόρτισης (19) πρέπει να τοποθετηθεί σε λεία επιφάνεια στο ύψος του χλοοτάπητα. Προσέξτε το σημείο αυτό να είναι επίπεδο και στεγνό. Επιλέξτε μία θέση στη σκιά, επειδή η μπαταρία φορτίζεται καλύτερα σε δροσερότερο περιβάλλον. Επίσης προσέξτε το σύρμα οριοθέτησης να έχει τοποθετηθεί ίσια τουλάχιστον σε απόσταση 2m μπροστά από τον σταθμό φόρτισης (19) και 1m πίσω από τον σταθμό φόρτισης (εικ. 5a). Στροφές ακριβώς μπροστά από τον σταθμό φόρτισης (19) μπορεί

να δυσκολέψουν το παρκάρισμα για φόρτιση.

5.4.2 Εντοπισμός του σταθμού φόρτισης

Όταν η μπαταρία είναι σχεδόν άδεια, η ρομποτική χλοοκοπτική μηχανή επιστρέφει στον σταθμό φόρτισης (19), ακολουθώντας το σύρμα οριοθέτησης (18) αριστερόστροφα μέχρι να φτάσει στον σταθμό φόρτισης (19). Για τον λόγο αυτό να προσέχετε να είναι σωστά προσανατολισμένος ο σταθμός φόρτισης (19) (εικ. 5b).

5.4.3 Σύνδεση του σταθμού φόρτισης με τη μονάδα σύνδεσης με το ρεύμα

1. Πρωτού συνδέσετε τον σταθμό φόρτισης (19) με την παροχή ρεύματος, γιγυρευτείτε πως η τάση του δικτύου είναι 100-240 V σε 50/60 Hz.
2. Συνδέστε την μονάδα σύνδεσης με το ρεύμα (13) απευθείας με πρίζα. Μη χρησιμοποιήσετε το καλώδιο για οτιδήποτε άλλο.
3. Μη χρησιμοποιείτε ελαττωματική μονάδα σύνδεσης με το ρεύμα (13). Σε περίπτωση βλάβης σε καλώδια ή στη μονάδα σύνδεσης με το ρεύμα (13) επικοινωνήστε αμέσως με εξουσιοδοτημένο συνεργείο για αντικατάσταση.
4. Μη φορτίζετε τη ρομποτική χλοοκοπτική μηχανή σε υγρό περιβάλλον. Μη φορτίζετε τη ρομποτική χλοοκοπτική μηχανή σε θερμοκρασίες άνω των 40°C ή κάτω των 5°C.
5. Να κρατάτε τη ρομποτική χλοοκοπτική μηχανή και τη μονάδα σύνδεσης με το ρεύμα (13) μακριά από νερό, πηγές θερμότητας και χημικές ουσίες. Προς αποφυγή βλαβών να κρατάτε το καλώδιο της μονάδας σύνδεσης με το ρεύμα (13) μακριά από αιχμηρές άκρες.
6. Συνδέστε τη μονάδα σύνδεσης με το ρεύμα (13) με τον σταθμό φόρτισης (19) (εικ. 5c).

Για να φορτίσετε τη μπαταρία της ρομποτικής χλοοκοπτικής μηχανής ήδη κατά τη διάρκεια της εγκατάστασης, ενεργοποιήστε την πρώτα με τον κεντρικό διακόπτη (7) και τοποθετήστε την ρομποτική χλοοκοπτική μηχανή στον σταθμό φόρτισης (19).

5.4.4 Πληροφορίες για την διαδικασία φόρτισης

Η ρομποτική χλοοκοπτική μηχανή επιστρέφει στον σταθμό φόρτισης (19) στις ακόλουθες περιπτώσεις:

- Την στέλνετε με το χέρι πίσω.
- Η στάθμη της μπαταρίας πέφτει κάτω από 30%.
- Η καθημερινή εργασία τελειώνει.
- Ενεργοποιήθηκε ο αισθητήρας βροχής.
- Υπερθέρμανσης της ρομποτικής χλοοκοπτικής μηχανής.
- Εκκινήθηκε η λειτουργία „κοπή άκρων“ ή „Spotmowing“ εκτός του ρυθμισμένου χρονικού διαστήματος και τερματίστηκε από τη ρομποτική χλοοκοπτική μηχανή.

Στην περίπτωση αυτή η ρομποτική χλοοκοπτική μηχανή επιστρέφει αυτόνομα κατά μήκος του περιοριστικού σύρματος (18) στον σταθμό φόρτισης (19).

Όταν η ρομποτική χλοοκοπτική μηχανή επιστρέφει στον σταθμό φόρτισης (19), αναζητά το σύρμα οριοθέτησης (18) και επιστρέφει αριστερόστροφα κατά μήκος του περιοριστικού σύρματος (18).

Κατά τη διάρκεια της φόρτισης της μπαταρίας ανάβει η ένδειξη LED (21) στον σταθμό φόρτισης (19) με κόκκινο φως. Εάν στην ένδειξη LED (21) στον σταθμό φόρτισης (19) ανάψει το πράσινο φως, αυτό σημαίνει πως η μπαταρία έχει φορτιστεί πλήρως. Μετά την πλήρη φόρτιση συνεχίζει η ρομποτική χλοοκοπτική μηχανή την εργασία της ή παραμένει μέχρι το επόμενο χρονικό διάστημα λειτουργίας στο σταθμό φόρτισης (19).

Εάν κατά την επιστροφή στον σταθμό φόρτισης (19) υπάρξει ένα εμπόδιο στο σύρμα οριοθέτησης (18), η ρομποτική χλοοκοπτική μηχανή παραμένει μετά από περισσότερες προσπάθειες μπροστά στο εμπόδιο και δεν μπορεί να επιστρέψει στον σταθμό φόρτισης (19). Αφαιρέστε όλα τα εμπόδια πάνω στο σύρμα οριοθέτησης (18).

Εάν η θερμοκρασία της μπαταρίας υπερβεί τους 45° C διακόπεται η λειτουργία φόρτισης προς αποφυγή βλάβης στη μπαταρία. Αφού μειωθεί πάλι η θερμοκρασία, συνεχίζεται αυτόματα η διαδικασία φόρτισης.

Εάν η θερμοκρασίας της μετάδοσης κίνησης της ρομποτικής χλοοκοπτικής μηχανής υπερβεί τους 65° C, η ρομποτική χλοοκοπτική μηχανή επιστρέφει στον σταθμό φόρτισης (19). Αφού μειωθεί πάλι η θερμοκρασία, συνεχίζεται η λειτουργία σύμφωνα με τις ρυθμίσεις.

Εάν αδειάσει η μπαταρία πριν επιστρέψει η ρομποτική χλοοκοπτική μηχανή στον σταθμό φόρτισης (19), τότε δεν είναι πλέον δυνατή η εκκίνησή της. Φέρτε τη ρομποτική χλοοκοπτική

μηχανή πίσω στον σταθμό φόρτισης (19) και αφήστε τον κεντρικό διακόπτη (7) ενεργοποιημένο. Η ρομποτική χλοοκοπτική μηχανή φορτίζεται αυτόματα.

5.5 Σύρμα οριοθέτησης ΠΡΟΣΟΧΗ! Στην εγγύηση δεν περιλαμβάνονται το ενδεχομένως κομμένο σύρμα οριοθέτησης και οι παρεπόμενες βλάβες!

5.5.1 Τοποθέτηση του περιοριστικού σύρματος

Το σύρμα οριοθέτησης (18) μπορεί να τοποθετηθεί πάνω ή και μέσα στο έδαφος. Εάν το έδαφος είναι σκληρό ή στεγνό μπορεί να σπάσουν τα άγκιστρα στερέωσης (14) κατά την τοποθέτησή τους. Πριν την τοποθέτηση του περιοριστικού σύρματος ποτίστε το γκαζόν σε περίπτωση που το έδαφος είναι πολύ στεγνό.

- **Τοποθέτηση πάνω στο έδαφος**
Τοποθετήστε το σύρμα οριοθέτησης (18) σταθερά πάνω στο έδαφος και στερεώστε το με τα συμπαραδιδόμενα άγκιστρα στερέωσης (14) εφόσον δεν θέλετε αργότερα να σκάψετε το έδαφος για αερισμό του. Τη θέση του περιοριστικού σύρματος μπορείτε να την προσαρμόσετε τις πρώτες εβδομάδες της χρήσης της ρομποτικής χλοοκοπτικής μηχανής. Μετά από λίγο χρονικό διάστημα η χλόη μεγαλώνει και το σύρμα δεν φαίνεται πλέον. Τοποθετήστε το σύρμα οριοθέτησης με μέγιστη απόσταση 1 m μεταξύ των άγκιστρων στερέωσης (14). Σε όχι λείες επιφάνειες του γκαζόν, μειώστε την απόσταση μεταξύ των άγκιστρων στερέωσης. Να αποφεύγετε περιστάσεις κατά τις οποίες το σύρμα δεν ακουμπάει στο έδαφος. Σιγουρευτείτε πως το σύρμα οριοθέτησης δεν μπορεί να κοπεί από τη ρομποτική χλοοκοπτική μηχανή. Με τον τρόπο αυτό δεν μπορεί να κοπεί το σύρμα οριοθέτησης (18) για παράδειγμα όταν σκάψετε το έδαφος για αερισμό του.
- **Τοποθέτηση μέσα στο έδαφος**
Χώστε το σύρμα οριοθέτησης έως 5 cm στο έδαφος. Έτσι αποφεύγετε τη βλάβη του σύρματος οριοθέτησης (18) για παράδειγμα κατά το σκάψιμο ή τον αερισμό του γκαζόν.

Υπόδειξη!

Φυλάξτε 1m σύρμα στην πίσω άκρη του σταθμού φόρτισης για να μπορέσετε να κάνετε αργότερα

ορισμένες διορθώσεις.

5.5.2 Στενά σημεία

Εάν στο γκαζόν υπάρχει ένα στενό σημείο, μπορεί η ρομποτική χλοοκοπτική μηχανή σας να εργαστεί εκεί, εφόσον το πλάτος είναι τουλάχιστον 1,4 m (80 cm μεταξύ των περιοριστικών συρμάτων) και μέγιστο μήκος 8 m (εικ. 3).

5.5.3 Απόσταση από το όριο του κήπου

Όταν η ρομποτική χλοοκοπτική μηχανή πλησιάσει ένα σύρμα οριοθέτησης (18), αναγνωρίζεται το σύρμα από τους αισθητήρες της μηχανής. Πριν αλλάξει πορεία η ρομποτική χλοοκοπτική μηχανή, περνάει πάνω από το σύρμα οριοθέτησης (18) κατά έως και 30 cm. Να το λάβετε αυτό υπόψη σας κατά την μελέτη της επιφάνειας (εικ. 6a).

5.5.4 Τοποθέτηση του σύρματος σε γωνίες

Να αποφεύγετε την τοποθέτηση του περιοριστικού σύρματος (18) σε γωνίες σε ορθή γωνία (90°). Για να εξασφαλίσετε πως η ρομποτική χλοοκοπτική μηχανή δεν θα περάσει πολύ το σύρμα οριοθέτησης (18), τοποθετήστε το σύρμα (18) όπως φαίνεται στην εικόνα 6b.

5.5.5 Υπολογισμός της ανωφερικής κλίσης

Η ρομποτική χλοοκοπτική μηχανή μπορεί να λειτουργήσει σε ανωφερικές κλίσεις μέχρι 35%. Για τον λόγο αυτό να αποφεύγετε μεγαλύτερες κλίσεις. Η κλίση διαπιστώνεται με το ύψος που ξεπεράστηκε στην όλη απόσταση (εικ. 6c).

Παράδειγμα: $a/b = 35 \text{ cm}/100 \text{ cm} = 35 \%$

5.5.6 Τοποθέτηση του περιοριστικού σύρματος σε ανωφερικές κλίσεις

Σε ανωφερικές κλίσεις δεν αποκλείεται ολίσθηση της ρομποτικής χλοοκοπτικής μηχανής ιδιαίτερα όταν η χλόη είναι υγρή και δεν αποκλείεται να ξεπεραστεί το σύρμα οριοθέτησης (18). Για αυτό συνιστούμε να προσέξετε τα ακόλουθα (εικ. 6d):

- Στο επάνω τμήμα μίας ανηφόρας το σύρμα οριοθέτησης (18) να μην τοποθετείται σε ανωφερικές κλίσεις άνω των 35%. Να τηρείτε εδώ απόσταση 30 cm από εμπόδια και άκρες γκαζόν.
- Στο κάτω τμήμα μίας ανηφόρας το σύρμα οριοθέτησης (18) να μην τοποθετείται σε ανωφερικές κλίσεις άνω των 17%. Να τηρείτε εδώ απόσταση 40 cm από εμπόδια και άκρες γκαζόν.

5.5.7 Οδοί κυκλοφορίας οχημάτων και πλακοστρωμένες δίοδοι

- Χωρίστε υπερυψωμένα σημεία διόδου, επιφάνειες με πέτρες ή κάλυψη εδάφους, χαμηλότερα σημεία με φυτά και παρόμοιες περιοχές. Τοποθετήστε το σύρμα οριοθέτησης (18) σε απόσταση τουλάχιστον 30 cm (εικ. 6e και 6g).
- Δίοδοι σε ίδιο ύψος με τον χλοοτάπητα δεν χρειάζεται να χωριστούν, διότι η ρομποτική χλοοκοπτική μηχανή μπορεί να περάσει από πάνω τους. Το σύρμα οριοθέτησης (18) μπορεί να τοποθετηθεί πάνω από διόδους (εικ. 6f και 6g).

5.5.8 Νησίδες

Προστατέψτε εμπόδια στην επιφάνεια του γκαζόν με σχηματισμό νησίδων. Έτσι αποφεύγετε τη σύγκρουση με ευαίσθητα αντικείμενα, λιμνούλες κήπου, δέντρα, έπιπλα, λουλούδια κλπ. (εικ. 6h και 6i).

- Ξετυλίξτε το σύρμα οριοθέτησης (18) από τις άκρες προς τα αντικείμενα που θέλετε να προστατέψετε.
- Στερεώστε το σύρμα οριοθέτησης (18) με τα άγκιστρα στερέωσης (14) δεξιόστροφα γύρω από το αντικείμενο που θέλετε να προστατέψετε.
- Περιφράξτε πλήρως τις νησίδες και φέρτε το σύρμα οριοθέτησης (18) πίσω στο σημείο από το οποίο εγκαταλείψατε την άκρη του γκαζόν.
- Η απόσταση μεταξύ των νησίδων να είναι τουλάχιστον 0,8 m. Διαφορετικά συνδέστε τα αντικείμενα σε μία κοινή νησίδα (εικ. 6h).
- Το σύρμα οριοθέτησης (18) προς και από τη νησίδα να τοποθετηθεί παράλληλα και πολύ κοντά το ένα με το άλλο. - **Προσοχή! Δεν επιτρέπεται να διασταυρώνονται τα σύρματα οριοθέτησης (18)!** - Για τον σκοπό αυτό στερεώστε τα παράλληλα σύρματα οριοθέτησης (18) μαζί με το ίδιο άγκιστρο στερέωσης (14) πάνω στο έδαφος (εικ. 6i).
- Η ρομποτική χλοοκοπτική μηχανή θα περάσει πάνω από τα δύο παράλληλα σύρματα οριοθέτησης (18), αλλά στα απλά τοποθετημένα σύρματα οριοθέτησης (18) η ρομποτική χλοοκοπτική μηχανή θα σταματήσει.

5.5.9 Εμπόδια:

- **Εμπόδια με ύψος άνω των 10 cm (εικ. 6j)**
Σταθερά εμπόδια με ύψος άνω των 10 cm, π. χ. δέντρα, τοίχοι, φράκτες, έπιπλα κήπου

κλπ. αναγνωρίζονται από τους αισθητήρες σύγκρουσης. Εάν η ρομποτική χλοοκοπτική μηχανή συγκρουσθεί με ένα εμπόδιο, σταματάει, απενεργοποιεί τη μηχανή, πηγαίνει προς τα πίσω και αλλάζει πορεία για να συνεχίσει την εργασία της. Τα μαλακά, μη σταθερά και πολύτιμα εμπόδια πρέπει να προστατευτούν με νησίδα από σύρμα οριοθέτησης.

- **Πέτρες και χαμηλά εμπόδια**

Πέτρες, βράχοι και χαμηλά εμπόδια κάτω από 10 cm που βρίσκονται στην επιφάνεια στην οποία κόβεται το γκαζόν, πρέπει να προστατευτούν διότι διαφορετικά θα περάσει η ρομποτική χλοοκοπτική μηχανή από πάνω τους. Έτσι μπορεί να προκληθούν βλάβες και να μπλοκάρει η ρομποτική χλοοκοπτική μηχανή.

- **Δέντρα (εικ. 6κ)**

Η ρομποτική χλοοκοπτική μηχανή θεωρεί τα δέντρα σαν εμπόδια. Εάν όμως προεξέχουν ρίζες των δέντρων πάνω από 10 cm από το έδαφος, θα πρέπει να προστατευθεί η περιοχή αυτή. Έτσι αποφεύγονται βλάβες στις ρίζες και στην ρομποτική χλοοκοπτική μηχανή. Να τηρείτε μεταξύ του περιοριστικού σύρματος (18) και του εμποδίου απόσταση τουλάχιστον 30 cm.

5.5.10 Κύρια και δευτερεύουσα επιφάνεια (εικ. 6ι)

Σαν δευτερεύουσα επιφάνεια (B) χαρακτηρίζεται μία περιοχή εργασίας που δεν συνδέεται άμεσα με την κύρια επιφάνεια (A) π.χ. με γκαζόν ή δρόμο. Για να δημιουργήσετε δευτερεύουσα επιφάνεια (B) τοποθετήστε το σύρμα οριοθέτησης (18) από την κύρια επιφάνεια (A) προς την δευτερεύουσα επιφάνεια (B) και πίσω. Το σύρμα οριοθέτησης (18) προς και από τη δευτερεύουσα επιφάνεια (B) να τοποθετηθεί παράλληλα και πολύ κοντά το ένα με το άλλο. - **Προσοχή! Δεν επιτρέπεται να διασταυρώνονται τα σύρματα οριοθέτησης (18)!** – Για τον σκοπό αυτό στερεώστε τα παράλληλα σύρματα οριοθέτησης (18) μαζί με το ίδιο άγκιστρο στερέωσης (14) πάνω στο έδαφος. Για να μπορέσετε να κόψετε το γκαζόν στη δευτερεύουσα επιφάνεια (B), πρέπει να μεταφέρετε με τα χέρια την ρομποτική χλοοκοπτική μηχανή (B) στην δευτερεύουσα επιφάνεια. Αρχίστε εκεί με το πρόγραμμα κοπής του γκαζόν και επιλέξτε το υπομενουμμένο „δευτερεύουσα επιφάνεια“ (βλέπε „Ρυμίσεις της ρομποτικής χλοοκοπτικής μηχανής“). Η ρομποτική χλοοκοπτική μηχανή

δεν θα προσπαθήσει να ακολουθήσει στην δευτερεύουσα επιφάνεια το σύρμα οριοθέτησης (18) προς την κατεύθυνση του σταθμού φόρτισης (19), όταν η στάθμη της μπαταρίας είναι χαμηλή.

5.6 Σύνδεση του σταθμού φόρτισης

Τελειώστε πρώτα με την τοποθέτηση όλου του περιοριστικού σύρματος (18) προτού το συνδέσετε με τον σταθμό φόρτισης. Αφήστε και στα δύο άκρα επιπροσθέτως 1 m σύρμα οριοθέτησης (18) για να μπορέσετε να κάνετε προσαρμογές στο μέλλον.

Μονώστε το σύρμα οριοθέτησης (18) στα άκρα για να συνδεθεί με τον σταθμό φόρτισης (19) σε μήκος περίπου 10 έως 15 mm με την κατάλληλη πένσα.

Πριν συνδέσετε το σύρμα οριοθέτησης (18) με τον σταθμό φόρτισης (19) βγάλτε το βύσμα από την πρίζα. Το σύρμα οριοθέτησης (18) που τοποθετήθηκε στην μπροστινή πλευρά του σταθμού φόρτισης (19) να τοποθετηθεί με στηρίγματα καλωδίου στην κάτω πλευρά του σταθμού φόρτισης (19).

Συνδέστε αυτό το σύρμα οριοθέτησης (18) με την αριστερή, μαύρη υποδοχή. Κατόπιν περάστε το πίσω σύρμα οριοθέτησης (18) από την τρύπα (ανακούφιση έλξης) στο πεδίο σύνδεσης και συνδέστε το με την δεξιά κόκκινη υποδοχή (εικ. 7α).

Προσοχή! Δεν επιτρέπεται να διασταυρώνονται τα σύρματα οριοθέτησης (18)!

Κατόπιν δημιουργήστε τη σύνδεση με την παροχή του ρεύματος. Η ένδειξη LED (21) στον σταθμό φόρτισης (19) θα πρέπει, σε περίπτωση σωστής σύνδεσης, να έχει συνεχώς αναμμένο το πράσινο φως. Εάν δεν είναι αναμμένο το φως της ένδειξης LED, ελέγξτε πρώτα τις συνδέσεις. Εάν ναι μην ανάβει το φως της ένδειξης LED, αλλά δεν είναι συνεχώς πράσινο το φως, διαβάστε τον πίνακα „Ένδειξη του σταθμού φόρτισης και αποκατάσταση της βλάβης“ στο τέλος αυτών των οδηγιών χρήσης.

5.7 Ενεργοποίηση και έλεγχος της εγκατάστασης

Μόλις ανάψει το πράσινο φως στην ένδειξη LED (21) του σταθμού φόρτισης (19), η επιφάνεια είναι έτοιμη για τη ρομποτική χλοοκοπτική μηχανή. Εξασφαλίστε πρώτα πως τα άγκιστρα στερέωσης (14) έχουν στερεωθεί καλά στο σύρμα οριοθέτησης (18). Τοποθετήστε την

ρομποτική χλοοκοπτική μηχανή περ. 3m πίσω από τον σταθμό φόρτισης (19) πριν από το σύρμα οριοθέτησης (18). Η ρομποτική χλοοκοπτική μηχανή να βρίσκεται με το πρόσωπο προς το σύρμα οριοθέτησης (18) σε γωνία 90° (εικ. 7b). Ανάψτε τον κεντρικό διακόπτη (7) σε θέση (ON) (εικ. 8). Απασφαλίστε την ρομποτική χλοοκοπτική μηχανή με την βοήθεια του PIN (βλέπε κεφάλαιο „Σύστημα φραγής / PIN“). Πιέστε το πλήκτρο „MODE“ (52). Επιλέξτε κατόπιν με τα πλήκτρα πλοήγησης (55) το σημείο „προς τον σταθμό φόρτισης“ και επιβεβαιώστε την επιλογή με το πλήκτρο „OK“ (56). Πιέστε το πλήκτρο „START“ (53) και κλείστε κατόπιν το κάλυμμα της θόνης. Τώρα η ρομποτική χλοοκοπτική μηχανή ακολουθεί δεξιόστροφα το σύρμα οριοθέτησης (18). Παρακολουθήστε την ρομποτική χλοοκοπτική μηχανή κατά τη διάρκεια όλης της διαδρομής κατά μήκος του περιοριστικού σύρματος (18) μέχρι να βρίσκεται η μηχανή και πάλι στο σταθμό φόρτισης (19). Εάν η ρομποτική χλοοκοπτική μηχανή έχει προβλήματα σε ορισμένα σημεία, διορθώστε ενδεχομένως το σύρμα οριοθέτησης (18) και επαναλάβετε τη διαδικασία. Τώρα η μπαταρία της ρομποτικής χλοοκοπτικής μηχανής φορτίζεται πλήρως. Εάν υπάρχουν προβλήματα στο παρκάρισμα, δεν αποκλείεται να χρειαστεί να τοποθετήσετε τον σταθμό φόρτισης (19) διαφορετικά, μέχρι να είναι δυνατό το παρκάρισμα χωρίς προβλήματα. Με το κόκκινο πλήκτρο STOP (3) μπορείτε να σταματήσετε ανά πάσα στιγμή τη ρομποτική χλοοκοπτική μηχανή. Αφού πιέσετε το πλήκτρο STOP (3) σταματάει η ρομποτική χλοοκοπτική μηχανή και περιμένει περισσότερες οδηγίες.

5.8 Στερέωση του σταθμού φόρτισης

Όταν εξασφαλιστεί η σωστή λειτουργία της ρομποτικής χλοοκοπτικής μηχανής και βρεθεί κατάλληλη θέση για τον σταθμό φόρτισης (19), πρέπει να στερεωθεί ο σταθμός φόρτισης (19) με τις βίδες στερέωσης (15). Βιδώστε τις βίδες στερέωσης (15) με εξαγωνο κλειδί (22) στο έδαφος (εικ. 7c).

5.9 Ένδειξη δυναμικότητας μπαταρίας

Πιέστε το πλήκτρο για την ένδειξη δυναμικότητας του συσσωρευτή. Η ένδειξη δυναμικότητας της μπαταρίας δείχνει την κατάσταση φόρτισης της μπαταρίας με τη βοήθεια των 3 LED (εικ. 13b).

Είναι αναμμένα και τα 3 LED:

Ο συσσωρευτής έχει φορτιστεί πλήρως.

Ανάβουν/εί 2 ή 1 LED:

Η μπαταρία είναι ακόμη αρκετά φορτισμένη.

Αναβοσβήνει ένα LED:

Ο συσσωρευτής είναι άδειος, φορτίστε τον.

Αναβοσβήνουν όλα τα LED:

Υπέρβαση της θερμοκρασίας της μπαταρίας. Αφαιρέστε τον συσσωρευτή από τη συσκευή και αφήστε τον επί μία ημέρα σε θερμοκρασία δωματίου. Εάν επαναπαρουσιαστεί το σφάλμα τότε ο συσσωρευτής έχει εκφορτιστεί εκ βάθους και είναι ελαττωματικός. Αφαιρέστε τη μπαταρία από τη συσκευή. Μία ελαττωματική μπαταρία δεν είναι δυνατόν να επαναχρησιμοποιηθεί ή να επαναφορτιστεί!

Προσοχή!

Εάν χρησιμοποιείτε στοιχείο Multi-Ah (π.χ. 4-6Ah), ρυθμίστε το στην αώτερη δυναμικότητα. Με την προσεκτική φόρτιση και εκφόρτιση της ρομποτικής χλοοκοπτικής μηχανής δεν απαιτείται η χρήση της χαμηλότερης δυναμικότητας για την παράταση της διάρκειας ζωής.

5.10 Φόρτιση της μπαταρίας με τον φορτιστή

Στην κανονική λειτουργία η μπαταρία (A) της ρομποτικής χλοοκοπτικής μηχανής φορτίζεται μέσω του σταθμού φόρτισης (19). Για την ανεξάρτητη χρήση της μπαταρίας (A) της σειράς Power-X-Charge μπορεί να φορτιστεί η μπαταρία και σε εξωτερικό φορτιστή Power-X-Charge. **Προσοχή!** - Ο φορτιστής (εικ. 13a/αρ. B) μπορεί ανάλογα με το μοντέλο μπορεί να μη συμπαράδίδεται μαζί με την ρομποτική χλοοκοπτική μηχανή.

1. Συγκρίνετε εάν συμφωνεί η τάση που αναφέρεται στην ετικέτα στοιχείων της συσκευής με την τάση δικτύου σας. Βάλτε το βύσμα του φορτιστή (B) στην πρίζα. Το πράσινο LED αρχίζει να αναβοσβήνει.
2. Βάλτε τη μπαταρία (A) πάνω στον φορτιστή (B) (εικ. 13a).
3. Στο εδάφιο „Ένδειξη φορτιστή“ θα βρείτε πίνακα με τις εξηγήσεις της ένδειξης του LED στον φορτιστή.

Κατά τη διάρκεια της φόρτισης μπορεί να ζεσταθεί λίγο η μπαταρία. Πρόκειται για κάτι φυσιολογικό..

Εάν δεν είναι δυνατή η φόρτιση της μονάδας της μπαταρίας, παρακαλούμε να ελέγξετε

- εάν υπάρχει τάση στην πρίζα.
- εάν υπάρχει άψογη επαφή στις επαφές φόρτισης.

Εάν δεν είναι δυνατή η φόρτιση της μονάδας της μπαταρίας, παρακαλούμε να αποστειλίετε

- τον φορτιστή
 - και την μονάδα της μπαταρίας.
- στο τμήμα μας εξυπηρέτησης πελατών.

Για σωστή αποστολή να επικοινωνήσετε με το τμήμα μας εξυπηρέτησης πελατών ή με το κατάστημα πωλήσεων, όπου αγοράσατε τη συσκευή.

Κατά την αποστολή ή απόρριψη μπαταριών ή συσκευών μπαταρίας προσέξτε να μπουν χωριστά σε πλαστικές σακούλες ώστε να αποφευχθεί ένα βραχυκύκλωμα ή πυρκαγιά!

Για μεγάλη διάρκεια ζωής της μονάδας του συσσωρευτή, φροντίστε για την έγκαιρη επαναφόρτιση της μονάδας του συσσωρευτή. Αυτό είναι οπωσδήποτε απαραίτητο όταν διαπιστώσετε πως μειώνεται η ισχύς της συσκευής. Ποτέ μην εκφορτίζετε πλήρως τη μονάδα του συσσωρευτή. Αυτό θα είχε σαν συνέπεια μία βλάβη της μονάδας του συσσωρευτή!

6. Χειρισμός

6.1 Κεντρικός διακόπτης

Η ρομποτική χλοοκοπτική μηχανή είναι εξοπλισμένη με έναν κεντρικό διακόπτη (7). Ενεργοποιήστε και απενεργοποιήστε την ρομποτική χλοοκοπτική μηχανή με τον κεντρικό διακόπτη (7) (ON) και (OFF) (εικ. 8). Μετά την ενεργοποίηση της ρομποτικής χλοοκοπτικής μηχανής, κλειδώνεται με το PIN.

6.2 Χειριστήριο

Η ρομποτική χλοοκοπτική μηχανή έχει προρυθμιστεί από το εργοστάσιο με τις στάνταρ ρυθμίσεις. Εάν χρειαστεί, μπορείτε να αλλάξετε αυτές τις ρυθμίσεις. Ακόμη και αν οι ρυθμίσεις του εργοστασίου είναι κατάλληλες για τους περισσότερους κήπους, πρέπει να εξοικειωθείτε με τις διαθέσιμες επιλογές.

Εξήγηση του χειριστηρίου με ένδειξη LCD (εικ. 9a)

50. Οθόνη LCD
51. Πλήκτρο „SET“ - πλήκτρο ρυθμίσεων
52. Πλήκτρο „MODE“ – πλήκτρο για το πρόγραμμα κοπής του γκαζόν
53. Πλήκτρο „START“ – Πλήκτρο εκκίνησης
54. Πλήκτρο „BACK“ – πλήκτρο πίσω
55. Πλήκτρα πλοήγησης
56. Πλήκτρο „OK“ – Πλήκτρο επιβεβαίωσης

Εξήγηση των συμβόλων στην οθόνη LCD (εικ. 9b):

60. Ισχύς του σήματος σύνδεσης με το δίκτυο
61. Αναγνώριση σήματος του σύρματος οριοθέτησης
62. Καθεστώς αισθητήρα βροχής
63. Στάθμη μπαταρίας
64. Χειροκίνητη κοπή γκαζόν
65. Σύστημα ελέγχου χρονοδιαγράμματος
66. Σύστημα ελέγχου Smart
67. Επιστροφή στον σταθμό φόρτισης

6.3 Ρύθμιση ύψους κοπής

Προσοχή! Η ρύθμιση του ύψους κοπής επιτρέπεται να εκτελεσθεί μόνο αφού απενεργοποιηθεί η ρομποτική χλοοκοπτική συσκευή. Πιέστε το πλήκτρο STOP (3). Η ρομποτική χλοοκοπτική μηχανή επιτρέπει τη ρύθμιση ύψους (4), μία αδιαβάθμητη προσαρμογή του ύψους κοπής μεταξύ 20 και 60 mm που μπορεί να διαβαστεί στην κλίμακα. Σε περίπτωση ύψους του γκαζόν άνω των 60 mm πρέπει να κοπεί το γκαζόν τουλάχιστον στα 60 mm για να μην επιβαρυνθεί υπερβολικά ο κινητήρας και να μειωθεί η απόδοση. Χρησιμοποιήστε για το κόψιμο του γκαζόν ένα κοινό χλοοκοπτικό.

Μετά την περάτωση της εγκατάστασης μπορείτε να προσαρμόσετε το ύψος κοπής με το σύστημα ρύθμισης του ύψους κοπής (4). Αρχίστε με μεγαλύτερο ύψος κοπής και μειώστε το σε μικρά βήματα μέχρι το επιθυμούμενο ύψος.

6.4 Σύστημα φραγής / PIN

Το σύστημα φραγής εμποδίζει τη χρήση της ρομποτικής χλοοκοπτικής μηχανής από μη αρμόδιο άτομο χωρίς ισχύοντα κωδικό. Χρειάζεται η εισαγωγή προσωπικού τετραψήφιου κωδικού ασφαλείας.

Απομανδάλωση

Πριν θέσετε τη ρομποτική χλοοκοπτική μηχανή σε λειτουργία, πρέπει να εισάγε το σωστό PIN (στάνταρ PIN: „0-0-0-0“). Εισάγε τον αριθμό PIN

με τη βοήθεια των πλήκτρων πλοήγησης (55).

Στάνταρ PIN:
0 0 0 0

Νέο PIN:
- - - -

Αλλαγή PIN

Για να αλλάξετε τον αριθμό PIN ακολουθήστε τα εξής βήματα:

1. Απασφαλίστε το χειριστήριο.
2. Πιέστε πρώτα το πλήκτρο „SET“ (51) για να κάνετε τις ρυθμίσεις.
3. Πηγαίνετε στο μενού της οθόνης LCD (50) με το σύστημα πλοήγησης (55) στο σημείο „Allgemein“ („Γενικά“) και κατόπιν στο „PINCode“.
4. Εισάγετε πρώτα το ισχύον PIN (στάνταρ PIN 0-0-0-0) με τη βοήθεια του συστήματος πλοήγησης (55).
5. Κατόπιν εισάγετε με τα πλήκτρα πλοήγησης (55) το πρωικό σας PIN.
6. Επιβεβαιώστε τις εκτελεσθείσες ρυθμίσεις.
7. Επαναλάβετε τα βήματα 5 και 6 για να επιβεβαιώσετε το νέο PIN.
8. **Προσοχή!** Σημειώστε το νέο PIN!

Ζήτηση PIN σε περίπτωση απώλειας

Να έχετε στα χέρια σας την απόδειξη και τον αριθμό σειράς της ρομποτικής χλοοκοπτικής μηχανής. Την χρειάζεστε για να λάβετε το PIN σας!

1η δυνατότητα:

1. Πιέστε το πλήκτρο „SET“ (51) επί 6 δευτερόλεπτα ενώ είναι ακόμη σε κλειδωμένη κατάσταση.
2. Το PUK προβάλλεται τώρα στην οθόνη (50).
3. Αποτανθείτε προς το τμήμα εξυπηρέτησης πελατών για να λάβετε το PIN σας.

2η δυνατότητα:

1. Συνδέστε στην υποδοχή USB (24) όπως φαίνεται στην εικόνα ένα κενό στικ USB (εικ. 11).
2. Ενεργοποιήστε τον κεντρικό διακόπτη (7) (ON).
3. Η ρομποτική χλοοκοπτική μηχανή αποθηκεύει αυτόματα το PUK σας στο στικ USB και τερματίζει την διαδικασία με σφυριχτό ήχο.
4. Βγάλτε το στικ USB από την υποδοχή. Με τη βοήθεια ενός υπολογιστή διαβάστε τα στοιχεία που αποθηκεύτηκαν στο στικ USB. Με την ρομποτική χλοοκοπτική μηχανή καταρτίστηκε ένα αρχείο (*.txt). Αυτό το αρχείο περιλαμβάνει έναν αριθμό PUK και

έναν προσωπικό κωδικό. Αποτανθείτε προς το τμήμα εξυπηρέτησης πελατών για να λάβετε το PIN σας.

6.5 Ρυθμίσεις της ρομποτικής χλοοκοπτικής μηχανής

Στο κύριο μενού της οθόνης LCD (50) θα βρείτε τις ισχύουσες ρυθμίσεις ημερομηνία και ώρας καθώς και την ισχύουσα στάθμη φόρτισης. Επίσης προβάλλεται και το καθεστώς του αισθητήρα βροχής, του σήματος για το σύρμα και του επιλεγμένου προγράμματος κοπής του γκαζόν στη λίστα συμβόλων. Μέσω του χειριστηρίου έχετε τη δυνατότητα με το πλήκτρο „SET“ (51) να εκτελέσετε τις ρυθμίσεις στη ρομποτική χλοοκοπτική μηχανή και με το πλήκτρο „MODE“ (52) να εκκινήσετε την ρομποτική χλοοκοπτική μηχανή με διάφορα προγράμματα κοπής του γκαζόν. Με τα πλήκτρα πλοήγησης (55) πηγαίνετε στα επιθυμούμενα σημεία για να κάνετε τις ρυθμίσεις. Πιέστε το πλήκτρο „BACK“ (54) για να εγκαταλείψετε το εκάστοτε μενού.

Ρυθμίσεις – πλήκτρο „SET“ (51)

Με το πλήκτρο „SET“ (51) μπορείτε να εκτελέσετε τις βασικές ρυθμίσεις στη ρομποτική χλοοκοπτική σας μηχανή. Πηγαίνετε με τα πλήκτρα πλοήγησης (55) στο επιθυμούμενο σημείο και επιβεβαιώστε ή αρνηθείτε τις εκτελεσθείσες ρυθμίσεις με το πλήκτρο „OK“ (56) ή με το πλήκτρο „Back“ (54).

• Ζώνη

Σε κήπους με πολλές γωνίες μπορεί να δημιουργηθούν προβλήματα στη ρομποτική χλοοκοπτική μηχανή να φτάσει σε κάθε σημείο του γκαζόν και να κόψει παντού το γκαζόν. Στην περίπτωση αυτή μπορείτε να επιλέξετε περισσότερα σημεία εκκίνησης στο σύρμα οριοθέτησης (18). Έτσι μπορεί η ρομποτική χλοοκοπτική μηχανή να πάει και σε δύσκολα προσβάσιμα σημεία του κήπου σας. Η ρομποτική χλοοκοπτική μηχανή θα κάνει τη διαδρομή που επιλέξατε στο σύρμα οριοθέτησης (18) και θα αρχίσει την εργασία το στο πεδίο αυτό (εικ. 6m). Με τη βοήθεια των πλήκτρων πλοήγησης (55) πηγαίνετε στο επιθυμούμενο σημείο που θέλετε να αλλάξετε και ρυθμίστε την εκάστοτε απόσταση και συχνότητα. Ο σταθμός φόρτισης (19) προσδιορίζεται αυτόματα ως αφετηρία 1. Οι δύο άλλες αφετηρίες μπορούν να επιλεγούν ελεύθερα. Για τον σκοπό αυτό μετρήστε την απόσταση μεταξύ του σταθμού φόρτισης (19) και της

αφετηρίας δεξιόστροφα κατά μήκος του σύρματος οριοθέτησης (18). Ως προς την συχνότητα ορίζετε εσείς πόσο συχνά θα αρχίζει η ρομποτική χλοοκοπτική μηχανή από τον σταθμό φόρτισης (19) την εργασία της ή από τις εκάστοτε αφετηρίες.

- Κοπή άκρων του γκαζόν**
 Για καθαρή κοπή της άκρης του γκαζόν μπορείτε να ενεργοποιήσετε τη λειτουργία „Κοπή άκρων του γκαζόν“. Επίσης μπορείτε να ρυθμίσετε τη συχνότητα της κοπής των άκρων του γκαζόν, δηλαδή με ποιον ρυθμό να κόβονται οι άκρες, στην αρχή της εργασίας, προτού η συσκευή αρχίζει να λειτουργεί. Στην συνήθη στάνταρ ρύθμιση το ρομπότ κοπής γκαζόν αρχίζει με την κοπή κάθε 7 εργάσιμες ημέρες, κόβοντας μία φορά κατά μήκος ολόκληρου του σύρματος οριοθέτησης.
- Μνήμη σφαλμάτων**
 Θα λάβετε πληροφορίες για τα τελευταία μηνύματα σφαλμάτων της ρομποτικής χλοοκοπτικής σας μηχανής.
- Αισθητήρας βροχής**
 Ο αισθητήρας βροχής (5) προγραμματίζεται μέσω αυτής της ρύθμισης. Η στάνταρ ρύθμιση από το εργοστάσιο για τον αισθητήρα είναι „απενεργοποιημένος“. Μπορείτε να ενεργοποιήσετε ή να απενεργοποιήσετε τον αισθητήρα βροχής (5) και να ρυθμίσετε τον χρόνο καθυστέρησης. Ο χρόνος καθυστέρησης αναφέρεται στο χρόνο τον οποίο το ρομπότ κοπής γκαζόν μετά το στέγνωμα του αισθητήρα βροχής (5) παραμένει στον σταθμό φόρτισης (19).
- Από τον σταθμό**
 Η διαδρομή επιστροφής του ρομπότ από τον σταθμό φόρτισης (19) μπορεί να ρυθμιστεί. Το ρομπότ κοπής γκαζόν κινείται ανάλογα με την ρυθμισμένη απόσταση ρώτα προς την όπισθεν πριν γυρίσει στην επιφάνεια κοπής του γκαζόν ή πριν πάει προς την κατεύθυνση της εκκίνησης. Σιγουρευτείτε πως το ρομπότ με τη ρυθμισμένη διαδρομή επιστροφής δεν θα εγκαταλείψει το πεδίο κοπής.
- Γενικά**
 - **κωδικός PIN:** Μπορείτε να αλλάξετε το PIN της ρομποτικής χλοοκοπτικής σας μηχανής και να χρησιμοποιείτε το ατομικό σας PIN. Ακολουθήστε τη διαδικασία που περιγράφεται στο εδάφιο „Σύστημα φραγής / PIN“. **Προσοχή!** Σημειώστε το νέο PIN.
 - **Ημερομηνία & ώρα:** Με τη βοήθεια των πλήκτρων πλοήγησης (55) πηγαίνετε στο ανάλογο σημείο και εκτελείτε τις

επιθυμούμενες ρυθμίσεις.

- **Γλώσσα:** Με τη βοήθεια των πλήκτρων πλοήγησης (55) πηγαίνετε στην ανάλογη γλώσσα.
- **Έκδοση λογισμικού:** Εδώ σημειώνεται η ισχύουσα έκδοση λογισμικού της ρομποτικής χλοοκοπτικής μηχανής.
- **Ρυθμίσεις εργοστασίου:** Επαναφέρετε την ρομποτική χλοοκοπτική μηχανή στις ρυθμίσεις που είχε κατά την παράδοση.

Προγράμματα κοπής γκαζόν – πλήκτρο „MODE“ (52)

Πηγαίνετε με τα πλήκτρα πλοήγησης (55) στο επιθυμούμενο πρόγραμμα κοπής γκαζόν για να ξεκινήσετε με το πρόγραμμα αυτό.

- Χειροκίνητη λειτουργία**
 Κατά τη χειροκίνητη λειτουργία μπορείτε να εκκινήσετε μία φορά τη ρομποτική χλοοκοπτική σας μηχανή με διαφορετικά προγράμματα.#
 Έχετε κάθε φορά τη δυνατότητα να επιλέξετε μεταξύ της κυρίας και της δευτερεύουσας επιφάνειας. Περισσότερες πληροφορίες για τις δύο επιφάνειες θα βρείτε στο κεφάλαιο „Θέση σε λειτουργία“ στο εδάφιο „Σύρμα οριοθέτησης“.
- Κοπή γκαζόν**
 Εκκινήστε τη ρομποτική χλοοκοπτική μηχανή για να κόψετε το γκαζόν μία φορά. Η ρομποτική χλοοκοπτική μηχανή κόβει το γκαζόν μέχρι να αρχίσει να λήγει η δυναμικότητα της μπαταρίας και επιστρέφει αυτόνομα στον σταθμό φόρτισης
- Κοπή άκρων**
 Τοποθετήστε την ρομποτική χλοοκοπτική μηχανή κοντά στο σύρμα οριοθέτησης (18) ή εκκινήστε την όσο βρίσκεται στον σταθμό φόρτισης (19). Η ρομποτική χλοοκοπτική μηχανή ακολουθεί το σύρμα οριοθέτησης (18) δεξιόστροφα με ενεργοποιημένο μηχανισμό κοπής μέχρι την πίσω πλευρά του σταθμού φόρτισης (19). Κατόπιν επιστρέφει η μηχανή στον σταθμό φόρτισης (19) εφόσον δεν υπάρχει ενεργό χρονικό διάστημα εργασίας.
- Spot Mowing**
 Δεν αποκλείεται η ρομποτική χλοοκοπτική σας μηχανή να μην κόβει πολύ καλά ορισμένα σημεία. Τοποθετήστε την ρομποτική χλοοκοπτική σας μηχανή σε επιθυμούμενο σημείο και εκκινήστε την. Η ρομποτική χλοοκοπτική μηχανή θα αρχίσει σε σχήμα σπινάλ να κόβει το γκαζόν μέχρι να αντιμετωπίσει ένα εμπόδιο ή το σύρμα

οριοθέτησης (18). Κατόπιν επιστρέφει η ρομποτική χλοοκοπτική μηχανή στον σταθμό φόρτισης (19) εφόσον δεν υπάρχει ενεργό χρονικό διάστημα εργασίας.

- **Χρονοδιάγραμμα**

Με τα πλήκτρα πλοήγησης (55) αλλάξετε στην ανάλογη ημέρα κατά την οποία θέλετε να κάνετε ρυθμίσεις. Η ρομποτική χλοοκοπτική μηχανή θα αρχίσει αυτόματα με τον κανονικό τρόπο λειτουργίας την ορισμένη ημέρα και κατά τον ορισμένο χρόνο να κόβει το γραζόν σας. Για τη ρύθμιση του χρόνου συνιστάται 8 ώρες ημερησίως για 500 τμ. Ανάλογα με την έκταση του κήπου και τις ενδεχόμενες δυσκολίες της επιφάνειας προσαρμόζεται αυτός ο χρόνος εργασίας.

- **Προς τον σταθμό φόρτισης**

Στείλτε την ρομποτική χλοοκοπτική σας μηχανή πίσω στον σταθμό φόρτισης (19). Η μηχανή αναζητά το σύρμα οριοθέτησης (18) και το ακολουθεί αριστερόστροφα μέχρι τον σταθμό φόρτισης (19). Εδώ εκπίπτει η επιλογή κύριας ή δευτερεύουσας επιφάνειας.

6.6 Έλεγχος λειτουργίας της ρομποτικής χλοοκοπτικής μηχανής

Διαδικασία εκκίνησης

1. Πιέστε το πλήκτρο STOP (3) και ανοίξτε το κάλυμμα της οθόνης (23) πλήρως.
2. Απασφαλίστε το χειριστήριο (2).
3. Με το πλήκτρο „MODE“ (52) επιλέγετε το επιθυμούμενο πρόγραμμα και την εκάστοτε επιφάνεια εργασίας.
4. Πιέστε το πλήκτρο „START“ (53).
5. Κλείστε το κάλυμμα της οθόνης (23).

Η ρομποτική χλοοκοπτική μηχανή λειτουργεί τώρα σύμφωνα με τη ρύθμιση του χρόνου κοπής του γραζόν. Κατά τη διάρκεια της εργασίας προβάλλεται η στάθμη φόρτισης της μπαταρίας στην οθόνη LCD (50). Μόλις μειωθεί η στάθμη φόρτισης της μπαταρίας σε 30%, η ρομποτική χλοοκοπτική μηχανή επιστρέφει αυτόματα στον σταθμό φόρτισης (19).

Διακοπή της κοπής του γραζόν

1. Πιέστε το πλήκτρο STOP (3) για να διακόψετε άμεσα τη λειτουργία της ρομποτικής χλοοκοπτικής μηχανής.
2. Ανοίξτε πλήρως το κάλυμμα της οθόνης (23).
3. Απασφαλίστε το χειριστήριο (2).

4. Πιέστε το πλήκτρο „MODE“ (52) και επιλέξτε „Προς τον σταθμό φόρτισης“ για να στείλετε τη ρομποτική χλοοκοπτική μηχανή κατά μήκος του σύρματος οριοθέτησης (18) στον σταθμό φόρτισης (19).
5. Πιέστε το πλήκτρο „START“ (53).
6. Κλείστε το κάλυμμα της οθόνης (23).

Κατάσταση STOP:

Πιέζοντας το πλήκτρο STOP (3) η ρομποτική χλοοκοπτική μηχανή βρίσκεται σε κατάσταση STOP που προβάλλεται στην οθόνη LCD (50). Η ρομποτική μηχανή διακόπτει την λειτουργία κοπής μέχρι να ανακληθεί η διαταγή διακοπής. Μετά την απασφάλιση του χειριστηρίου (2) προβάλλεται ένα παράθυρο που προτείνει την ανάκληση της κατάστασης STOP. Με επιβεβαίωση λήγει η διακοπή λειτουργίας. Διαφορετικά η ρομποτική χλοοκοπτική μηχανή παραμένει στην κατάσταση διακοπής λειτουργίας. Εάν γίνει εκκίνηση της ρομποτικής χλοοκοπτικής μηχανής ή εάν αποσταλεί πίσω στον σταθμό φόρτισης (19) λήγει επίσης η κατάσταση STOP. Κλείστε το κάλυμμα της οθόνης (23).

6.7 Έλεγχος κίνησης της ρομποτικής χλοοκοπτικής μηχανής με τη βοήθεια της εφαρμογής (App)

Μέσω της εφαρμογής έχετε πολλές δυνατότητες ρύθμισης και μπορείτε να ενημερωθείτε για πρόσθετες στατιστικές και την ισχύουσα κατάσταση. Η ρομποτική χλοοκοπτική μηχανή μπορεί να εκκινηθεί χειροκίνητα αλλά και με βάση προκαθορισμένων χρονικών διαστημάτων εργασίας. Με τη βοήθεια της εφαρμογής έχετε επιπροσθέτως τη λειτουργία SMART με την οποία η ρομποτική χλοοκοπτική μηχανή καθορίζει τον χρόνο εργασίας της με βάση τα μετεωρολογικά στοιχεία. Η εφαρμογή προβάλλει ενδεχόμενα σφάλματα ή προειδοποιήσεις και μπορεί να σας ενημερώσει με μηνύματα (push). Τελειώστε πρώτα την εγγραφή της ρομποτικής χλοοκοπτικής σας μηχανής για να μπορείτε να εκμεταλλευτείτε όλες τις δυνατότητες που σας προσφέρει η εφαρμογή.

6.7.1 Κατέβασμα της εφαρμογής

Κατεβάστε πρώτα στο smartphone σας την εφαρμογή Einhell-App για τη ρομποτική χλοοκοπτική μηχανή. Πρόσβαση στην εφαρμογή Einhell-App έχετε μέσω του ακόλουθου σύνδεσμου και του κωδικού QR.

iOS: <http://qr.einhell.com/12e103ce>



Android: <http://qr.einhell.com/176c0443>



6.7.2 Εγγραφή της ρομποτικής χλοοκοπτικής μηχανής

Η συσκευή σας διαθέτει λειτουργία IoT (Internet of Things / διαδίκτυο αντικειμένων). Η ρομποτική χλοοκοπτική μηχανή σας μπορεί να συνδεθεί μέσω ενσωματωμένου SIM Chip με το διατιθέμενο δίκτυο κινητής τηλεφωνίας και έτσι δεν εξαρτάται από σύνδεση bluetooth ή WLAN. Τα πρώτα 5 έτη δεν έχετε δαπάνες για τη χρήση της ρομποτικής χλοοκοπτικής μηχανής στο δίκτυο κινητής τηλεφωνίας διότι οι δαπάνες αυτές καλύπτονται από την τιμή αγοράς. Πληροφορίες για τον υπολειπόμενο χρόνο λειτουργίας και για ενδεχόμενη παράταση μπορείτε να βρείτε μέσω της εφαρμογής. Στην κατάσταση παράδοσης από το εργοστάσιο έχει απενεργοποιηθεί η λειτουργία και η ρομποτική χλοοκοπτική μηχανή προσπαθεί να συνδεθεί με το δίκτυο, όπου όμως το σύμβολο σύνδεσης είναι διαγεγραμμένο στην οθόνη LCD (50). Για να ενεργοποιήσετε τη ρομποτική χλοοκοπτική μηχανή σας ακολουθήστε τις οδηγίες στην εφαρμογή.

Η επιτυχής σύνδεση με το δίκτυο προβάλλεται στην οθόνη LCD (50) και έτσι έχετε στη διάθεσή σας τις πολλαπλές δυνατότητες ρύθμισης και τις λειτουργίες της εφαρμογής. Εξασφαλίστε σταθερή λειτουργία του διαδικτύου σας για τη ρομποτική χλοοκοπτική σας μηχανή και το κινητό σας μόλις κάνετε ρυθμίσεις στην εφαρμογή. Για την αυτόματη λειτουργία της ρομποτικής χλοοκοπτικής μηχανής σε προγραμματισμένο χρόνο εργασίας με τη λειτουργία SMART χρειάζεται απλά μόνο η σύνδεση της ρομποτικής χλοοκοπτικής μηχανής με το διαδίκτυο.

6.7.3 Επαναφορά της εγγραφής

Εάν κατά την πρώτη θέση σε λειτουργία της ρομποτικής χλοοκοπτικής σας μηχανής δεν είναι διαγεγραμμένο το σύμβολο σύνδεσης στην οθόνη LCD (50), πρέπει να επαναφέρετε την ρομποτική χλοοκοπτική μηχανή και να εγγραφεί στο όνομά σας. Για τον σκοπό αυτό επικοινωνήστε με το τμήμα μας εξυπηρέτησης πελατών δείχνοντας την απόδειξη και τον αριθμό σειράς της ρομποτικής χλοοκοπτικής σας μηχανής.

6.8 Λειτουργία της ρομποτικής χλοοκοπτικής μηχανής

Η ρομποτική χλοοκοπτική μηχανή προσφέρει πολλές δυνατότητες λειτουργίας και μπορείτε να την θέσετε σε λειτουργία με πολλούς τρόπους. Μέσω της εφαρμογής έχετε πολλές; δυνατότητες ρύθμισης της ρομποτικής χλοοκοπτικής μηχανής και μπορείτε να πληροφορηθείτε για στατιστικές και την τρέχουσα κατάσταση λειτουργίας.. Επιπροσθέτως, κατά τη λειτουργία προβάλλονται στην εφαρμογή ενδεχόμενα σφάλματα ή προειδοποιήσεις.

Η λειτουργία της ρομποτικής χλοοκοπτικής μηχανής μπορεί να γίνει είτε χειροκίνητα μέσω του χειριστηρίου (2) είτε με τη βοήθεια της εφαρμογής.

6.8.1 Χειροκίνητη κοπή γκαζόν

Εκκινήστε τη ρομποτική χλοοκοπτική μηχανή με το χέρι μέσω της εφαρμογής. Η ρομποτική χλοοκοπτική μηχανή αρχίζει να κόβει το γκαζόν για ακριβώς έναν κύκλο μέχρι να αδειάσει η μπαταρία και να φτάσει τα 30%. Κατόπιν η ρομποτική χλοοκοπτική μηχανή επιστρέφει στον σταθμό φόρτισης (19) και τερματίζει την εργασία. Έτσι λειτουργεί η ρομποτική χλοοκοπτική μηχανή χειροκίνητα και δεν θα αρχίσει να κόβει το γκαζόν σε άλλο ρυθμισμένο χρόνο.

6.8.2 Σύστημα ελέγχου χρονοδιαγράμματος

Μέσω των πλήκτρων πλοήγησης (55) στη ρομποτική χλοοκοπτική μηχανή μπορείτε να κάνετε ρυθμίσεις του χρονοδιαγράμματος. Έτσι η ρομποτική χλοοκοπτική μηχανή θα κόβει ανεξάρτητα το γκαζόν κατά τον χρόνο που ρυθμίσατε. Οι ρυθμίσεις μπορούν επίσης να γίνουν μέσω της εφαρμογής και να μεταδοθούν στη ρομποτική χλοοκοπτική μηχανή.

6.8.3 Σύστημα ελέγχου Smart

Με το σύστημα ελέγχου SMART μπορείτε να προγραμματίσετε αυτόματη λειτουργία με βελτιστοποιημένους χρόνους λειτουργίας για τον κήπο σας και τις κυριαρχούσες καιρικές συνθήκες. Το χρονικό μεσοδιάστημα εργασίας προσαρμόζεται ανάλογα καθημερινά από την ρομποτική χλοοκοπτική σας μηχανή. Σιγουρευτείτε πως η ρομποτική χλοοκοπτική σας μηχανή είναι πάντα συνδεδεμένη με το διαδίκτυο. Για να χρησιμοποιήσετε το είδος λειτουργίας SMART απαιτούνται πρώτα ορισμένα στοιχεία. Εκτελέστε πρώτα τις ανάλογες ρυθμίσεις στην εφαρμογή.

- **Εισαγωγή τόπου:** Με αυτό το στοιχείο είναι δυνατόν να κατεβαστούν ειδικά τοπικά καιρικά στοιχεία και έτσι η ρομποτική χλοοκοπτική σας μηχανή να κόψει το γκαζόν προσαρμοσμένη στις καιρικές συνθήκες.
- **Εντατικότητα:** Εισάγετε με ποια εντατικότητα να κόψει η ρομποτική χλοοκοπτική σας μηχανή το γκαζόν. Αυτό εξαρτάται από την ανάπτυξη του γκαζόν σας. Αρχίστε πρώτα με χαμηλότερη εντατικότητα και ενδεχομένως προσαρμόστε την.
- **Επιφάνεια:** Εισάγετε την εκτιμώμενη επιφάνεια που πρέπει να κοπεί. Παίζει ρόλο μόνο η επιφάνεια με γκαζόν που πρέπει να κοπεί και στην οποία κινείται η ρομποτική χλοοκοπτική μηχανή.
- **Χρονοδιάγραμμα:** Προσδιορίστε τα ενδιάμεσα χρονικά διαστήματα στα οποία να μην κόβει η μηχανή σας το γκαζόν. Λογικό θα είναι να περιοριστούν ανάλογα οι χρόνοι κοπής του γκαζόν.

Η ρομποτική χλοοκοπτική μηχανή προτιμά την εργασία στο διάστημα της ημέρας για να αποφύγει την αντιμετώπιση ζώων που κυκλοφορούν στο σούρουπο ή τη νύχτα π.χ. σκατζόχοιρους. Η ρομποτική χλοοκοπτική μηχανή καταρτίζει συνεχώς ατομικό χρονοδιάγραμμα βάσει των αναφερόμενων στοιχείων.

6.8.4 Μηνύματα σφαλμάτων και προειδοποιήσεις

Να ελέγχετε τακτικά την εφαρμογή για να λαμβάνετε μηνύματα σφαλμάτων και προειδοποιήσεις. Τα μηνύματα, τις προειδοποιήσεις και τις υπενθυμίσεις θα τις έχετε με μήνυμα push στο κινητό σας smartphone. Εάν όμως δεν το επιθυμείτε, μπορείτε να κάνετε τις ανάλογες ρυθμίσεις στην εφαρμογή. Σιγουρευτείτε πως τα δεδομένα στο φόντο της

εφαρμογής της Einhell στο smartphone σας είναι ενεργοποιημένα και πως το smartphone σας είναι συνδεδεμένο με το διαδίκτυο.

7. Καθαρισμός, συντήρηση και παραγγελία ανταλλακτικών

Κίνδυνος!

Πριν από όλες τις εργασίες καθαρισμού και συντήρησης η μηχανή να μην είναι υπό τάση. Βγάλτε το φως από την πρίζα και απενεργοποιήστε τη συσκευή με τον κεντρικό διακόπτη (7) (OFF) (εικ. 8). Εκτός αυτού αφαιρέστε τη μπαταρία από την ρομποτική χλοοκοπτική μηχανή.

Προσοχή! Να φοράτε προστατευτικά γάντια εργασίας!

7.1 Καθαρισμός

- Να κρατάτε όσο πιο ελεύθερα από σκόνη και ακαθαρσίες γίνεται τα συστήματα προστασίας, τις σχισμές εξαερισμού και το κέλυφος του μοτέρ. Σκουπίζετε τη συσκευή με ένα καθαρό πανί, ή καθαρίστε το με πεπιεσμένο αέρα σε χαμηλή πίεση.
- Δεν επιτρέπεται ο καθαρισμός της ρομποτικής χλοοκοπτικής μηχανής με τρεχούμενο νερό, ιδιαίτερα με υψηλή πίεση.
- Να καθαρίζετε τη συσκευή τακτικά με ένα νωπό πανί και λίγο μαλακό σαπούνι. Μη χρησιμοποιείτε καθαριστικά ή διαλύτες, γιατί δεν αποκλείεται να καταστρέψουν την επιφάνεια της συσκευής. Προσέξτε να μην περάσει νερό στο εσωτερικό της συσκευής.
- Να καθαρίζετε τη ρομποτική χλοοκοπτική μηχανή αν γίνεται με βούρτσες ή πανιά.
- Ελέγξτε την κινητικότητα των λαμών (10) και του δίσκου του μαχαιριού (11).
- Για τον καθαρισμό των επαφών φόρτισης στην ρομποτική χλοοκοπτική μηχανή (1) και στον σταθμό φόρτισης (19), να χρησιμοποιείτε καθαριστικό για μέταλλα ή πολύ λεπτό γυαλόχαρτο. Να τα καθαρίζετε για να εξασφαλίσετε καλή επίδοση.

7.2 Συντήρηση

- Να αντικαθίστανται οι φθαρμένες ή ελαττωματικές λάμες (10) και οι βίδες στερέωσης πάντα ανά ζεύγη.
- Να αντικαθίστανται τα φθαρμένα ή ελαττωματικά εξαρτήματα ή τμήματα.
- Για μεγαλύτερη διάρκεια ζωής να καθαρίζονται και κατόπιν να λαδώνονται όλα

τα βιδωτά εξαρτήματα καθώς και οι τροχοί και οι άξονες.

- Η τακτική περιποίηση της ρομποτικής χλοοκοπτικής μηχανής σας όχι μόνο σας εξασφαλίζει την λειτουργία και αποδοτικότητα του για μεγάλο χρονικό διάστημα, αλλά συμβάλει και στο προσεκτικό και απλό κόσμημα της χλόης σας.
- Τα εξαρτήματα που υπόκεινται σε μεγαλύτερη φθορά είναι οι λάμες (10). Να ελέγχετε τακτικά την κατάσταση των λαμών (10) καθώς και την στερέωσή τους. Εάν παρουσιαστούν υπερβολικές δονήσεις της ρομποτικής χλοοκοπτικής μηχανής, μπορεί να σημαίνει πως οι λάμες (10) είναι ελαττωματικές ή παραμορφώθηκαν από κρούσεις. Εάν οι λάμες (10) είναι φθαρμένες, πρέπει να αντικατασταθούν άμεσα.
- Να ελέγχετε τακτικά την εικόνα κοπής του γκαζόν σας. Με φθαρμένες λάμες τα χόρτα δεν κόβονται καλά. Έτσι μπορεί το γκαζόν σας να ξεραθεί ελαφρά στην επιφάνεια και να κτρινίσει. Για τον λόγο αυτό να αλλάζετε τακτικά τις λάμες για να έχετε καλύτερη και ίσια κοπτική απόδοση.
- Να ελέγχετε τακτικά την κάτω πλευρά της ρομποτικής χλοοκοπτικής μηχανής για ακαθαρσίες. Να καθαρίζετε τακτικά την ρομποτική χλοοκοπτική σας μηχανή. Να αφαιρείτε τις μεγαλύτερες ακαθαρσίες άμεσα.
- Τις πρώτες εβδομάδες μετά τη θέση σε λειτουργία και μετά από προηγούμενη κοπή του γκαζόν με απλό χλοοκοπτικό, μπορεί να δημιουργηθούν περισσότερες ακαθαρσίες στη ρομποτική χλοοκοπτική σας μηχανή. Για τον λόγο αυτό να ελέγχετε στο διάστημα αυτό συχνότερα την κάτω πλευρά της ρομποτικής χλοοκοπτικής σας μηχανής.
- Να μειώνετε το ύψος του γκαζόν μόνο σε μικρά βήματα για να αποφύγετε περισσότερες ακαθαρσίες.
- Στο εσωτερικό της συσκευής δεν υπάρχουν εξαρτήματα που χρειάζονται συντήρηση.

7.2.1 Αλλαγή των λαμών

Να χρησιμοποιείτε μόνο τα γνήσια ανταλλακτικά, διότι διαφορετικά ενδεχομένως να μην είναι εγγυημένες οι λειτουργίες και η ασφάλεια.

Η ρομποτική χλοοκοπτική μηχανή διαθέτει τρεις λάμες (10) σε έναν δίσκο μαχαιριού (11). Αυτές οι λάμες (10) έχουν μία διάρκεια ζωής έως 3 μήνες (εάν δεν προσκρούσουν σε εμπόδια).

Παρακαλούμε να αντικαθίστανται και οι τρεις λάμες (10) συγχρόνως για να αποκλεισθεί η μείωση της απόδοσης και ισορροπίας της συσκευής σας.

Για να αλλάξετε τις λάμες (10) ακολουθήστε τα εξής βήματα (εικ. 12) – **Προσοχή!** - Να φοράτε γάντια:

1. Με ένα κατσαβίδι μπλοκάρετε την περιστροφή του δίσκου του μαχαιριού (11). Βάλτε το κατσαβίδι στις οπές που προβλέπονται για τον σκοπό αυτό στον δίσκο μαχαιριού (11) και το προστατευτικό τμήμα.
2. Λασκάρετε τις βίδες στερέωσης.
3. Αφαιρέστε τις λάμες (10) και αντικαταστήστε τις με καινούργιες. Να αντικαθίστανται και οι τρεις λάμες (10) πάντα ανάξευγη.
4. Κατόπιν σφίγγετε πάλι τη βίδα στερέωσης. Εξασφαλίστε πως οι νέες λάμες (10) κινούνται ελεύθερα.

Στο τέλος της σαιζόν να κάνετε γενικό έλεγχο της ρομποτικής χλοοκοπτικής μηχανής και να απομακρύνετε όλα τα κατάλοιπα. Πριν από κάθε αρχή της σαιζόν πρέπει οπωσδήποτε να ελέγχετε τις λάμες (10). Σε περίπτωση επισκευών επικοινωνήστε με το τμήμα μας εξυπηρέτησης πελατών. Να χρησιμοποιείτε μόνο γνήσια ανταλλακτικά.

7.2.2 Update του λογισμικού

Για να εκτελέσετε update του λογισμικού, αντιγράψτε το νέο λογισμικό σε κενό στικάκι USB (ενδεχομένως μορφοποιήστε προηγουμένως το στικάκι USB). Εξασφαλίστε πως η μπαταρία είναι τελείως γεμάτη πριν εκτελέσετε τα ακόλουθα βήματα:

1. Τοποθετήστε την ρομποτική χλοοκοπτική μηχανή την επιφάνεια εργασίας. Η ρομποτική χλοοκοπτική μηχανή δεν επιτρέπεται να βρίσκεται στον σταθμό φόρτισης στη διάρκεια του update.
2. Συνδέστε στην υποδοχή USB όπως φαίνεται στην εικόνα ένα κενό στικ USB (εικ. 11).
3. Ενεργοποιήστε τον κεντρικό διακόπτη (7) (ON).
4. Η ρομποτική χλοοκοπτική μηχανή αρχίζει τώρα με το update του λογισμικού και δείχνει την ισχύουσα κατάσταση της.
5. Όταν λήξει η διαδικασία update, αφαιρέστε το USB-στικ και εκκινήστε εκ νέου τη ρομποτική χλοοκοπτική μηχανή με τον κεντρικό διακόπτη (7).

7.2.3 Επισκευή του σύρματος οριοθέτησης

Εάν κοπεί το σύρμα οριοθέτησης (18) σε οποιοδήποτε σημείο, χρησιμοποιήστε για την επισκευή το επισυναπτόμενο σύνδεσμο καλωδίων (16). Περάστε τα δύο άκρα του κομμένου σύρματος οριοθέτησης (18) στον σύνδεσμο καλωδίων (16) και πιέστε τα με μία τανάλια. Συνδέστε πρώτα το βύσμα με την πρίζα. Ελέγξτε κατόπιν με την ένδειξη LED (21) στον σταθμό φόρτισης (19) τη σωστή λειτουργία.

7.3 Παραγγελία ανταλλακτικών:

Κατά την παραγγελία ανταλλακτικών να αναφέρετε τα εξής:

- Τύπος της συσκευής
- Αριθμός είδους της συσκευής
- Αριθμός ταύτισης της συσκευής
- Αριθμός ανταλλακτικού

Θα βρείτε τις ισχύουσες τιμές και πληροφορίες στην ιστοσελίδα www.Einhell-Service.com

Ανταλλακτικές λάμες Αρ. είδους: 34.140.20

8. Αποθήκευση

Φορτίστε πλήρως τη μπαταρία πριν την αποθηκεύσετε για το χειμώνα και απενεργοποιήστε τη ρομποτική χλοοκοπτική μηχανή με τον κεντρικό διακόπτη (7) (OFF). Αφαιρέστε τη μπαταρία από τη συσκευή. Αφαιρέστε το τροφοδοτικό (13) από την παροχή ρεύματος και τον σταθμό φόρτισης (19). Το σύρμα οριοθέτησης (18) μπορεί να μείνει όλο τον χειμώνα στο ύπαιθρο. Πρέπει όμως να εξασφαλίσετε να προστατεύεται από διάβρωση. Για τον λόγο αυτό αφαιρέστε τις συνδέσεις του σύρματος οριοθέτησης (18) από τον σταθμό φόρτισης.

Να διατηρείτε τη συσκευή και τα αξεσουάρ της σε σκοτεινό, στεγνό χώρο, χωρίς παγετό, και μακριά από παιδιά. Η ιδανική θερμοκρασία είναι μεταξύ 5°C και 30 °C. Να φυλάσσετε τη συσκευή στην πρωτότυπη συσκευασία της.

9. Μεταφορά

- Απενεργοποιήστε τη συσκευή με τον κεντρικό διακόπτη (7) (OFF) (εικ. 8).
- Εάν υπάρχουν, τοποθετήστε συστήματα προστασίας κατά την μεταφορά.
- Να προστατεύετε τη συσκευή από ζημιές και δυνατές δονήσεις που δημιουργούνται ιδιαίτερα κατά την μεταφορά με οχήματα.
- Να ασφαλίσετε τη συσκευή για να μη γλιστρήσει και να μην πέσει.
- Να μεταφέρετε τη ρομποτική χλοοκοπτική μηχανή από τη χειρολαβή (6) με το μαχαίρι (11) να μη βλέπει προς το σώμα σας,

10. Διάθεση στα απορρίμματα και επαναχρησιμοποίηση

Η συσκευή βρίσκεται σε μία συσκευασία προς αποφυγή ζημιών κατά τη μεταφορά Αυτή η συσκευασία αποτελείται από πρώτες ύλες και έτσι μπορεί να επαναχρησιμοποιηθεί ή να ανακυκλωθεί. Η συσκευή και τα εξαρτήματά της αποτελούνται από διάφορα υλικά, όπως π.χ. μέταλλο και πλαστικά υλικά. Δεν επιτρέπεται η απόρριψη ελαττωματικών συσκευών στα οικιακά απορρίμματα. Σωστή απόρριψη είναι η παράδοση σε κατάλληλα κέντρα συλλογής. Εάν δεν γνωρίζετε πού βρίσκεται παρόμοιο κέντρο συλλογής, ρωτήστε στη διοίκηση της κοινότητάς σας.

11. Ένδειξη του σταθμού φόρτισης και αποκατάσταση βλαβών

Ένδειξη LED (21)	Περιγραφή	Λύση
Απενεργοποίηση (OFF)	- Διακοπή της παροχής ρεύματος	- Ελέγξτε την παροχή ρεύματος
Πράσινο φως	- Έτοιμη για λειτουργία - Η μπαταρία είναι πλήρως φορτισμένη - Έχει συνδεθεί το σύρμα οριοθέτησης (18)	
Αναβοσβήνει με πράσινο φως	- Έχει κοπεί το σύρμα οριοθέτησης (18)	- Ελέγξτε το σύρμα οριοθέτησης (18) για ενδεχόμενη σπάσιμο
Κόκκινο φως:	- Η μπαταρία φορτίζεται.	- Περιμένετε μέχρι να φορτιστεί πλήρως η μπαταρία

12. Ένδειξη του σταθμού φόρτισης και αποκατάσταση βλαβών

Μήνυμα σφάλματος της ρομποτικής χλοοκοπτικής μηχανής στην οθόνη LCD (50)

Σφάλμα	Ενδεχόμενη αιτία	Αποκατάσταση
Δεν υπάρχει σήμα	- Λάθος σύνδεση του περιοριστικού σύρματος - Διακοπή της παροχής ρεύματος - Έχει κοπεί το σύρμα οριοθέτησης (18)	Ελέγξτε εάν η ένδειξη LED (21) ανάβει με πράσινο φως στον σταθμό φόρτισης (19). - Σιγουρευτείτε πως το σύρμα οριοθέτησης (18) έχει τοποθετηθεί σωστά και στη μέση κάτω από τον σταθμό φόρτισης (19). - Ελέγξτε τη θέση του σταθμού φόρτισης (19).
Εκτός	- Λάθος σύνδεση του περιοριστικού σύρματος - Η ρομποτική χλοοκοπτική μηχανή βρίσκεται εκτός της επιφάνειας προς κοπή	Σιγουρευτείτε πως το σύρμα οριοθέτησης (18) έχει τοποθετηθεί σωστά και στη μέση κάτω από τον σταθμό φόρτισης (19). - Εξασφαλίστε πως η ρομποτική χλοοκοπτική μηχανή βρίσκεται εντός της επιφάνειας προς κοπή.
Σφάλμα μπαταρίας	- Παρουσιάστηκε σφάλμα μπαταρίας στη ρομποτική χλοοκοπτική μηχανή - Η μπαταρία δεν φορτίζεται - Η μπαταρία έφτασε στο τέλος της ζωής της	- Σιγουρευτείτε πως η μπαταρία είναι σωστά τοποθετημένη. - Ελέγξτε εάν ο κεντρικός διακόπτης (7) είναι ενεργοποιημένος (ON) όσο βρίσκεται η ρομποτική χλοοκοπτική μηχανή στον σταθμό φόρτισης (19). - Ελέγξτε τη θέση του σταθμού φόρτισης (19). Αλλάξτε την μπαταρία εάν χρειαστεί.

Μήνυμα σφάλματος της ρομποτικής χλοοκοπτικής μηχανής στην οθόνη LCD (50)

Σφάλμα	Ενδεχόμενη αιτία	Αποκατάσταση
Σφάλμα θερμοκρασίας της μπαταρίας	<p>Πολύ ψηλή, πολύ χαμηλή θερμοκρασία μπαταρίας ή υπερθέρμανση του συστήματος ελέγχου</p> <ul style="list-style-type: none"> - Σε θερμοκρασία της μπαταρίας άνω των 65°C η ρομποτική χλοοκοπτική μηχανή επιστρέφει στον σταθμό φόρτισης (19). - Σε θερμοκρασία της μπαταρίας άνω των 45°C ή κάτω των 0°C σταματάει η διαδικασία φόρτισης και η ρομποτική χλοοκοπτική μηχανή περιμένει στον σταθμό φόρτισης (19). 	<ul style="list-style-type: none"> - Το καλοκαίρι να εργάζεστε τις πρωινές ώρες και να αποφεύγετε τη λειτουργία της ρομποτικής χλοοκοπτικής μηχανής κατά τις πολύ ζεστές ώρες της ημέρας. - Αφού κρυώσει η μπαταρία ή αφού φτάσει το σύστημα ελέγχου το επιτρεπτό πεδίο θερμοκρασίας, η ρομποτική χλοοκοπτική μηχανή επιστρέφει αυτόματα στην προγραμματισμένη λειτουργία.
Ανασκήθηκε η μηχανή	<ul style="list-style-type: none"> - Ενεργοποιήθηκε συνεχώς επί 10 δευτερόλεπτα ο αισθητήρας ανύψωσης 	<p>Πιέστε το πλήκτρο STOP (3) για να ανοίξετε το κάλυμμα της οθόνης (23). Ξαναρχίστε την διαδικασία κοπής από το χειριστήριο (2):</p> <ul style="list-style-type: none"> - Εάν παρουσιάζεται συχνά αυτό το σφάλμα, ελέγξτε το πεδίο κοπής για εμπόδια με ύψος άνω των 10 cm και αφαιρέστε τα ή χωρίστε τα με το σύρμα οριοθέτησης (18) από το πεδίο κοπής.
Μπλοκαρισμένη μηχανή	<ul style="list-style-type: none"> - Ενεργοποιήθηκε πολλές φορές εντός ενός λεπτού ο αισθητήρας εμποδίων - Ενεργοποιήθηκε συνεχώς επί 10 δευτερόλεπτα ο αισθητήρας εμποδίων - Ενεργοποιήθηκε τρεις φορές ο αισθητήρας εμποδίων κατά τη διάρκεια της επιστροφής στον σταθμό φόρτισης (19). 	<p>Πιέστε το πλήκτρο STOP (3) για να ανοίξετε το κάλυμμα της οθόνης (23). Ξαναρχίστε την διαδικασία κοπής από το χειριστήριο (2):</p> <ul style="list-style-type: none"> - Ελέγξτε εάν μπλόκαρε η ρομποτική χλοοκοπτική μηχανή λόγω εμποδίου ή εάν έχει μπλοκάρει ανάμεσα σε δέντρα ή θάμνους. Αφαιρέστε το εμπόδιο ή αποφύγετε το σημείο αυτό. - Εάν παρουσιάζεται το σφάλμα αυτό συχνότερα, ελέγξτε την τοποθέτηση του περιοριστικού σύρματος (18). Προσέξτε ιδιαίτερα τις στενές γωνίες, διαδρόμους, φράχτες, βράχους κλπ. και προσαρμόστε την τοποθέτηση του περιοριστικού σύρματος (18). - Ελέγξτε εάν η χλόη είναι πολύ ψηλή και μπλοκάρει η ρομποτική χλοοκοπτική μηχανή. Στην περίπτωση αυτή να κόβετε το γκαζόν κάτω από 60 mm.

Μήνυμα σφάλματος της ρομποτικής χλοοκοπτικής μηχανής στην οθόνη LCD (50)

Σφάλμα	Ενδεχόμενη αιτία	Αποκατάσταση
Πολύ κοντά στον σταθμό φόρτισης	- Η ρομποτική χλοοκοπτική μηχανή στάλθηκε πίσω πολύ κοντά στον σταθμό φόρτισης (19).	Πιέστε το πλήκτρο STOP (3) για να ανοίξετε το κάλυμμα της οθόνης (23). Ξανααρχίστε την διαδικασία κοπής από το χειριστήριο (2): - Η ρομποτική χλοοκοπτική μηχανή να σταλεί πίσω στον σταθμό φόρτισης (19) με απόσταση τουλάχιστον 2 m.
Έπεσε κάτω	- Η ρομποτική χλοοκοπτική μηχανή ήταν πεσμένη πάνω από 10 δευτερόλεπτα - Η ρομποτική χλοοκοπτική μηχανή είχε κλίση προς μία κατεύθυνση για μεγαλύτερο χρονικό διάστημα	Πιέστε το πλήκτρο STOP (3) για να ανοίξετε το κάλυμμα της οθόνης (23). Ξανααρχίστε την διαδικασία κοπής από το χειριστήριο (2): - Φέρτε την ρομποτική χλοοκοπτική μηχανή σε λεία επιφάνεια και εκκινήστε την εκ νέου. - Εάν η ρομποτική χλοοκοπτική μηχανή λόγω του επικλινούς εδάφους στην περιοχή κοπής του γκαζόν έπεσε προς κάποια πλευρά, προσαρμόστε ανάλογα το σύρμα οριοθέτησης (18) για να αποφύγετε έντονες κλίσεις.
Σφάλμα τροχού	- Ανυψώθηκαν από εμπόδιο οι πίσω τροχοί (8). - Οι πίσω τροχοί (8) δεν κινούνται ελεύθερα λόγω ανώμαλης χλόης.	Πιέστε το πλήκτρο STOP (3) για να ανοίξετε το κάλυμμα της οθόνης (23). Ξανααρχίστε την διαδικασία κοπής από το χειριστήριο (2): - Φέρτε την ρομποτική χλοοκοπτική μηχανή σε λεία επιφάνεια και εκκινήστε την εκ νέου.
Σφάλμα του κουμπιού STOP	Το κάλυμμα της οθόνης (23) είναι ανοικτό, αλλά δεν ενεργοποιήθηκε το πλήκτρο STOP (3)	Πιέστε το πλήκτρο STOP (3) για να ανοίξετε το κάλυμμα της οθόνης (23). Ξανααρχίστε την διαδικασία κοπής από το χειριστήριο (2): - Ελέγξτε αν μπορεί να ανοίξει και να κλείσει ελεύθερα το κάλυμμα της οθόνης (23) με το πλήκτρο STOP (3). - Ελέγξτε τη λειτουργικότητα του πλήκτρου STOP (3).

Μήνυμα σφάλματος της ρομποτικής χλοοκοπτικής μηχανής στην οθόνη LCD (50)

Σφάλμα	Ενδεχόμενη αιτία	Αποκατάσταση
Υπερθέρμανση PCB	<p>Πολύ ψηλή, πολύ χαμηλή θερμοκρασία μπαταρίας ή υπερθέρμανση του συστήματος ελέγχου</p> <ul style="list-style-type: none"> - Σε θερμοκρασία της μπαταρίας άνω των 65°C η ρομποτική χλοοκοπτική μηχανή επιστρέφει στον σταθμό φόρτισης (19). - Σε θερμοκρασία της μπαταρίας άνω των 45°C ή κάτω των 0°C σταματάει η διαδικασία φόρτισης και η ρομποτική χλοοκοπτική μηχανή περιμένει στον σταθμό φόρτισης (19). 	<ul style="list-style-type: none"> - Το καλοκαίρι να εργάζεστε τις πρωινές ώρες και να αποφεύγετε τη λειτουργία της ρομποτικής χλοοκοπτικής μηχανής κατά τις πολύ ζεστές ώρες της ημέρας. - Αφού κρυώσει η μπαταρία ή αφού φτάσει το σύστημα ελέγχου το επιτρεπτό πεδίο θερμοκρασίας, η ρομποτική χλοοκοπτική μηχανή επιστρέφει αυτόματα στην προγραμματισμένη λειτουργία.
Βροχή	<ul style="list-style-type: none"> - Ενεργοποιήθηκε ο αισθητήρας βροχής (5). 	<ul style="list-style-type: none"> - Περιμένετε να στεγνώσει η ρομποτική χλοοκοπτική μηχανή. - Μία αναλυτική περιγραφή για τον αισθητήρα θα βρείτε στο κεφάλαιο 5.2.
Σφάλμα αισθητήρα	<ul style="list-style-type: none"> - Η ρομποτική χλοοκοπτική μηχανή σταμάτησε λόγω σφάλματος του αισθητήρα 	<p>Απενεργοποιήστε τον κεντρικό διακόπτη (7) (OFF) και ενεργοποιήστε τον και πάλι (ON) για νέα εκκίνηση της ρομποτικής χλοοκοπτικής μηχανής.</p>
Σφάλμα κινητήρα/ Υπερβολικό ηλεκτρικό φορτίο κινητήρα	<ul style="list-style-type: none"> - Σταμάτησε η ρομποτική χλοοκοπτική μηχανή λόγω υπερβολικού ηλεκτρικού φορτίου στον κινητήρα ή σφάλματος του κινητήρα 	<p>Απενεργοποιήστε τον κεντρικό διακόπτη (7) (OFF) και ενεργοποιήστε τον και πάλι (ON) για νέα εκκίνηση της ρομποτικής χλοοκοπτικής μηχανής.</p> <ul style="list-style-type: none"> - Ελέγξτε το ύψος της χλόης στην περιοχή κοπής και ενδεχομένως κουρέψτε στο σημείο αυτό το γκαζόν με κοινό χλοοκοπτικό σε ύψος κάτω των 60 mm. - Αυξήστε το ύψος κοπής. Αρχίστε με μεγαλύτερο ύψος κοπής και μειώστε το σε μικρά βήματα μέχρι το επιθυμούμενο ύψος. - Ελέγξτε τα μαχαίρια (11) και τους τροχούς για ακαθαρσίες και καθαρίστε τα καλά. - Ελέγξτε τους πίσω τροχούς και τον δίσκο κοπής (11) για μπλοκαρισμένα αντικείμενα. Εάν δεν μπορείτε να αφαιρέσετε τα μπλοκαρισμένα αντικείμενα, επικοινωνήστε με το αρμόδιο τμήμα εξυπηρέτησης πελατών.

Μήνυμα σφάλματος της ρομποτικής χλοοκοπτικής μηχανής στην οθόνη LCD (50)

Σφάλμα	Ενδεχόμενη αιτία	Αποκατάσταση
Σφάλμα λειτουργίας	- Η ρομποτική χλοοκοπτική μηχανή σταμάτησε λόγω σφάλματος λειτουργίας	Απενεργοποιήστε τον κεντρικό διακόπτη (7) (OFF) και ενεργοποιήστε τον και πάλι (ON) για νέα εκκίνηση της ρομποτικής χλοοκοπτικής μηχανής.

Αναζήτηση αιτίας βλάβης

Σφάλμα	Ενδεχόμενη αιτία	Αποκατάσταση
Η ρομποτική χλοοκοπτική μηχανή στέκεται στο πεδίο κοπής της χλόης. Δεν παίρνει μπροστά η ρομποτική χλοοκοπτική μηχανή.	- Πολύ χαμηλή τάση της μπαταρίας - Σφάλμα κυκλώματος ή ηλεκτρονικού συστήματος	- Φέρτε την ρομποτική χλοοκοπτική μηχανή για φόρτιση πίσω στον σταθμό φόρτισης (19). - Ενεργοποιήστε τον κεντρικό διακόπτη (7) (ON). - Αποτανθείτε προς το τμήμα εξυπηρέτησης πελατών.
Η ρομποτική χλοοκοπτική μηχανή δεν μπορεί να πάει στον σταθμό φόρτισης.	- Δεν έχει εγκατασταθεί σωστά ο σταθμός φόρτισης (19)	- Εξασφαλίστε πως η ένδειξη LED (21) ανάβει με πράσινο φως στον σταθμό φόρτισης (19). - Εξασφαλίστε πως τα σύρματα οριοθέτησης (18) είναι συνδεδεμένα με τον σταθμό φόρτισης (19) και πως το μπροστινό σύρμα οριοθέτησης (18) έχει τοποθετηθεί στη μέση κάτω από τον σταθμό φόρτισης (19). - Εξασφαλίστε πως ο σταθμός φόρτισης (19) έχει τοποθετηθεί σωστά.
Η ρομποτική χλοοκοπτική μηχανή σταματάει ή προχωράει ανεξέλεγκτα κοντά στις νησίδες οριοθέτησης.	- Δεν έχει τοποθετηθεί σωστά το σύρμα οριοθέτησης (18) γύρω από τις νησίδες.	- Προσαρμόστε τη θέση του σύρματος οριοθέτησης (18). - Προσέξτε να μη διασταυρώνεται το σύρμα οριοθέτησης (18).

Αναζήτηση αιτίας βλάβης

Σφάλμα	Ενδεχόμενη αιτία	Αποκατάσταση
Εκπομπή εντατικού θορύβου της ρομποτικής χλοοκοπτικής μηχανής.	<ul style="list-style-type: none"> - Ελαττωματικές λάμες (10) - Πολλά ξένα αντικείμενα στις λάμες (10) - Εκκίνηση της ρομποτικής χλοοκοπτικής μηχανής πολύ κοντά σε εμπόδια - Ελαττωματικό σύστημα κίνησης μαχαιριών ή ελαττωματικό σύστημα μετάδοσης κίνησης - Άλλα τμήματα της ρομποτικής χλοοκοπτικής μηχανής είναι ελαττωματικά 	<ul style="list-style-type: none"> - Αντικαταστήστε τις λάμες (10). Οι 3 λάμες πρέπει να αντικατασταθούν συγχρόνως. - Η αποδοτικότητα της ρομποτικής χλοοκοπτικής μηχανής εξαρτάται από τις αιχμηρές ή λιγότερο αιχμηρές λάμες (10). Για τον λόγο αυτό να διατηρείτε τις λάμες (10) σε καλή κατάσταση. - Απενεργοποιήστε με ασφάλεια την ρομποτική χλοοκοπτική μηχανή, να φοράτε γάντια εργασίας όταν καθαρίζετε τις λάμες (10) για να αποφύγετε τέμνοντα ταύματα. - Δώστε τον κινητήρα να επισκευαστεί ή να αντικατασταθεί από το τμήμα εξυπηρέτησης πελατών.
Η ρομποτική χλοοκοπτική μηχανή παραμένει στον σταθμό φόρτισης. Η ρομποτική χλοοκοπτική μηχανή επιστρέφει πάντα στον σταθμό φόρτισης.	<ul style="list-style-type: none"> - Λάθος ρύθμιση χρόνων εργασίας - Άδεια μπαταρία - Ενεργοποιήθηκε ο αισθητήρας βροχής - Αυξημένη θερμοκρασία μπαταρίας 	<ul style="list-style-type: none"> - Ελέγξτε τις ρυθμίσεις χρόνων εργασίας. - Η ρομποτική χλοοκοπτική μηχανή αρχίζει και τερματίζει την εργασία της ανάλογα με το ρυθμισμένο χρονικό διάστημα εργασίας. Εκτός αυτού του διαστήματος εργασίας η ρομποτική χλοοκοπτική μηχανή παραμένει στον σταθμό φόρτισης (19).
Η ρομποτική χλοοκοπτική μηχανή σταματάει στο σύρμα οριοθέτησης και δεν μπορεί να φτάσει στον σταθμό φόρτισης.	<ul style="list-style-type: none"> - Άδεια μπαταρία - Πολύ μεγάλο μήκος του σύρματος οριοθέτησης (18) και έτσι η διαδρομή προς τον σταθμό φόρτισης (19) είναι μεγάλη. 	<ul style="list-style-type: none"> - Απομακρύνετε ενδεχόμενα εμπόδια στο σύρμα οριοθέτησης (18). Προσέξτε κατά την μετατόπιση του σύρματος οριοθέτησης (18) την επαρκή απόσταση από τα εμπόδια. - Να χρησιμοποιήσετε μία μπαταρία με μεγαλύτερη δυναμικότητα. - Προσοχή: Κατά τη χρήση μπαταρίας Multi-Ah (π.χ. 4-6 Ah) ρυθμίστε την μεγαλύτερη δυναμικότητα. Με την προσεκτική φόρτιση και εκφόρτιση της ρομποτικής χλοοκοπτικής μηχανής δεν απαιτείται η χρήση της χαμηλότερης δυναμικότητας για την παράταση της διάρκειας ζωής.

ΠΡΟΣΟΧΗ! Στην εγγύηση δεν περιλαμβάνονται το ενδεχομένως κομμένο περιοριστικό σύρμα και οι παρεπόμενες βλάβες!

13. Ένδειξη φορτιστή

Κατάσταση ένδειξης		Σημασία και μέτρα
Κόκκινο LED	Πράσινο LED	
απενεργοποίηση (OFF)	Αναβοσβήνει	Ετοιμότητα για λειτουργία Ο φορτιστής είναι συνδεδεμένος με το δίκτυο και έτοιμος για λειτουργία. Η μπαταράι δεν είναι μέσα στο φορτιστή.
Ενεργοποιημένος	απενεργοποίηση (OFF)	Φόρτιση Ο φορτιστής φορτίζει τη μπαταρία σε λειτουργία ταχείας φόρτισης. Η διάρκεια φόρτισης αναγράφεται στον φορτιστή. Υπόδειξη! Ανάλογα με την υπάρχουσα φόρτιση η πραγματική διάρκεια φόρτισης μπορεί να διαφέρει από αυτήν που αναγράφεται στο φορτιστή.
απενεργοποίηση (OFF)	Ενεργοποιημένος	Η μπαταρία είναι φορτισμένη και έτοιμη για χρήση. (READY TO GO) Κατόπιν ενεργοποιείται η φόρτιση ασφαλείας μέχρι την πλήρη φόρτιση. Αφήστε τη μπαταρία περίπου 15 λεπτά περισσότερο στον φορτιστή. Τι πρέπει να κάνετε: Αφαιρέστε τη μπαταρία από τον φορτιστή. Διακόψτε την παροχή ρεύματος προς τον φορτιστή.
Αναβοσβήνει	απενεργοποίηση (OFF)	Φόρτιση προσαρμογής Ο φορτιστής βρίσκεται στη λειτουργία για προσεκτική φόρτιση. Για λόγους ασφαλείας ο φορτιστής φορτίζεται πιο αργά και χρειάζεται περισσότερο χρόνο. Αυτό μπορεί να οφείλεται στα εξής: - Η μπαταρία δεν φορτίστηκε εδώ και πολύ καιρό- Η θερμοκρασία της μπαταρίας δεν κυμαίνεται στα ιδανικά επίπεδα. - Η θερμοκρασία της μπαταρίας δεν κυμαίνεται στα ιδανικά επίπεδα. Τι πρέπει να κάνετε: Περμένετε μέχρι να περατωθεί η διαδικασία φόρτισης, παρόλα αυτά μπορεί να συνεχιστεί η φόρτιση της μπαταρίας.
Αναβοσβήνει	Αναβοσβήνει	Σφάλμα Δεν είναι δυνατή πλέον η φόρτιση. Η μπαταρία είναι ελαττωματική. Τι πρέπει να κάνετε: Μία ελαττωματική μπαταρία δεν είναι δυνατόν να επαναφορτιστεί. Αφαιρέστε τη μπαταρία από τον φορτιστή.
Ενεργοποιημένος	Ενεργοποιημένος	Βλάβη θερμοκρασίας: Η μπαταρία είναι πολύ ζεστή (π. χ. άμεση ηλιακή ακτινοβολία) ή πολύ κρύα (κάτω από 0°C). Τι πρέπει να κάνετε: Αφαιρέστε τη μπαταρία και φυλάξτε την αυτή τη 1 ημέρα σε θερμοκρασία δωματίου (περ. 20° C).

Απόσυρση

Τα ηλεκτρικά εργαλεία, οι μπαταρίες, τα εξαρτήματα και οι συσκευασίες πρέπει να ανακυκλώνονται με τρόπο φιλικό προς το περιβάλλον.

Μην ρίχνετε τα ηλεκτρικά εργαλεία και τις μπαταρίες στα απορρίμματα του σπιτιού σας!

Μόνο για χώρες της ΕΕ:

Σύμφωνα με την Ευρωπαϊκή οδηγία 2012/19/ΕΕ σχετικά με τις παλιές ηλεκτρικές και ηλεκτρονικές συσκευές και τη μεταφορά της οδηγίας αυτής σε εθνικό δίκαιο τα άχρηστα ηλεκτρικά εργαλεία και σύμφωνα με την Ευρωπαϊκή οδηγία 2006/66/ΕΚ οι χαλασμένες ή χρησιμοποιημένες μπαταρίες πρέπει να συλλέγονται ξεχωριστά, για να ανακυκλωθούν με τρόπο φιλικό προς το περιβάλλον.

Σε περίπτωση μη ενδεδειγμένης απόσυρσης οι ηλεκτρικές και ηλεκτρονικές συσκευές λόγω ενδεχομένης παρουσίας επικίνδυνων ουσιών μπορούν να έχουν επιβλαβείς επιπτώσεις στο περιβάλλον και στην ανθρώπινη υγεία.

Η ανατύπωση ή οποιασδήποτε άλλης μορφής αναπαραγωγή της τεκμηρίωσης ή άλλων δικαιολογητικών που αναφέρονται στα προϊόντα, ακόμη και αποσπασματικά, επιτρέπεται μόνο με ρητή συγκατάθεση της Einhell Germany AG.

Με επιφύλαξη τεχνικών τροποποιήσεων

Ενημέρωση για το σέρβις

Σε όλες τις χώρες που αναφέρονται στην εγγύηση έχουμε αρμόδια συνεργεία που συνεργάζονται μαζί μας, η διεύθυνση των οποίων προκύπτει από την εγγύηση. Τα συνεργεία αυτά βρίσκονται στη διάθεσή σας για επισκευές, ανταλλακτικά ή αξεσουάρ ή για την αγορά αναλώσιμων.

Προσέξτε ότι στη συσκευή αυτή τα ακόλουθα εξαρτήματα υπόκεινται σε κοινή φθορά ή ότι χρειάζονται τα ακόλουθα αναλώσιμα.

Κατηγορία	Παράδειγμα
Φθειρόμενα εξαρτήματα*	
Αναλώσιμα υλικά/αναλώσιμα τμήματα*	
Ελλείψεις	

* δεν συμπεριλαμβάνονται υποχρεωτικά στο περιεχόμενο της συσκευασίας!

Σε περίπτωση ελαττωμάτων ή σφαλμάτων σας παρακαλούμε να δηλώστε την περίπτωση στο ίντερνετ στο www.Einhell-Service.com. Προσέξτε να περιγράψετε με ακρίβεια το σφάλμα και απαντήστε στις ακόλουθες ερωτήσεις:

- Λειτουργήσε σωστά η συσκευή ή είχε από την αρχή κάποιο ελάττωμα?
- Μήπως προσέξατε κάτι περίεργο προτού παρουσιαστεί το ελάττωμα (σύμπτωμα ή βλάβη)?
- Ποια δυσλειτουργία παρατηρείται στη συσκευή (κύριο σύμπτωμα)? Περιγράψτε αυτή τη δυσλειτουργία.

Πιστοποιητικό Εγγύησης

Αγαπητέ πελάτη,

τα προϊόντα μας υπόκεινται σε αυστηρό ποιοτικό έλεγχο. Ωστόσο, εάν αυτή η συσκευή δεν λειτουργεί σωστά, μπορείτε να επικοινωνήσετε με το τμήμα τεχνικής υποστήριξης – service, στη διεύθυνση που αναγράφεται σε αυτήν την κάρτα εγγύησης. Παρακαλώ σημειώστε ότι για την εγγύηση ισχύουν τα παρακάτω:

1. Οι παρόντες όροι εγγύησης απευθύνονται αποκλειστικά σε καταναλωτές, δηλ. φυσικά πρόσωπα που δεν επιθυμούν να χρησιμοποιήσουν αυτό το προϊόν ως μέρος της εμπορικής ή άλλης αυτοαπασχολούμενης δραστηριότητάς τους. Αυτοί οι όροι εγγύησης ρυθμίζουν πρόσθετες υπηρεσίες εγγύησης τις οποίες υποσχεται ο αναφερόμενος κατασκευαστής στους αγοραστές των νέων προϊόντων του εκτός από τα εκ του νόμου δικαιώματα εγγύησης. Οι νομικές αξιώσεις εγγύησης δεν επηρεάζονται από αυτήν την εγγύηση. Η υπηρεσία εγγύησης είναι δωρεάν.
2. Οι υπηρεσίες εγγύησης καλύπτουν μόνο ελαττώματα που οφείλονται σε ελαττώματα υλικού ή κατασκευής στο νέο προϊόν που αγοράσατε στην Ευρωπαϊκή Ένωση από τον παρακάτω κατασκευαστή και περιορίζονται είτε στην αποκατάσταση των εν λόγω ελαττωμάτων είτε στην αντικατάσταση του προϊόντος, κατά την επιλογή μας. Λάβετε υπόψη ότι ο εξοπλισμός μας δεν έχει σχεδιαστεί για χρήση σε εμπορικές ή επαγγελματικές εφαρμογές. Κατά συνέπεια, η εγγύηση ακυρώνεται εάν ο εξοπλισμός χρησιμοποιηθεί εντός της περιόδου εγγύησης σε εμπορικές ή βιομηχανικές εφαρμογές ή για άλλες ισοδύναμες δραστηριότητες. Ο αποκλεισμός από εμπορικές ή επαγγελματικές εφαρμογές δεν ισχύει για προϊόντα με την επωνυμία «Professional».
3. Η εγγύησή μας δεν καλύπτει:
 - Ζημιά στη συσκευή που προκαλείται από μη τήρηση των οδηγιών συναρμολόγησης ή λόγω ακατάλληλης εγκατάστασης, μη τήρηση των οδηγιών λειτουργίας (π.χ. σύνδεση σε λανθασμένη τάση δικτύου ή τύπο ρεύματος) ή μη τήρηση των κανονισμών συντήρησης και ασφάλειας ή με την έκθεση της συσκευής σε μη φυσιολογικές περιβαλλοντικές συνθήκες ή λόγω έλλειψης φροντίδας και συντήρησης.
 - Ζημιά στη συσκευή που προκαλείται από κακή χρήση ή ακατάλληλη χρήση (π.χ. υπερφόρτωση της συσκευής ή χρήση μη συγκεκριμένων εργαλείων ή αξεσουάρ), διείσδυση ξένων σωμάτων στη συσκευή (π.χ. άμμος, πέτρες ή σκόνη, ...), ζημιά κατά τη μεταφορά , χρήση δύναμης ή εξωτερικές επιρροές (όπως ζημιές που προκαλούνται από πτώση).
 - Βλάβη στη συσκευή ή σε εξαρτήματα της συσκευής που μπορεί να αποδοθεί σε κανονική, κανονική ή άλλη φυσική φθορά. Για παράδειγμα, οι μπαταρίες υπόκεινται σε φυσική φθορά και έχουν σχεδιαστεί για περιορισμένο αριθμό κύκλων. Η φθορά επηρεάζεται αρνητικά ιδιαίτερα από τα απαιτούμενα φορτία, τις ταχύτητες φόρτωσης, αλλά και από την έκθεση στη ζέστη, το κρύο, τους κραδασμούς και τις κρούσεις.
4. Η εγγύηση ισχύει για περίοδο 2 ετών από την ημερομηνία αγοράς του εξοπλισμού. Οι αξιώσεις εγγύησης πρέπει να υποβληθούν πριν από τη λήξη της περιόδου εγγύησης και εντός δύο εβδομάδων από τη διαπίστωση του ελαττώματος. Καμία αξίωση εγγύησης δεν θα γίνει δεκτή μετά τη λήξη της περιόδου εγγύησης. Η επισκευή ή η αντικατάσταση της συσκευής δεν οδηγεί σε παράταση της περιόδου εγγύησης, ούτε αυτή η υπηρεσία ξεκινά νέα περίοδο εγγύησης για τη συσκευή ή για τυχόν ανταλλακτικά που έχουν εγκατασταθεί. Αυτό ισχύει επίσης όταν χρησιμοποιείτε μια επιτόπια υπηρεσία.
5. Για να διεκδικήσετε την αξίωση εγγύησης, εγγράψτε την ελαττωματική συσκευή στη διεύθυνση: www.Einhell-Service.com. Θα χρειαστεί να προσκομίσετε απόδειξη αγοράς του εξοπλισμού. Συσκευές που αποστέλλονται χωρίς απόδειξη ή χωρίς πινακίδα χαρακτηριστικών εξαιρούνται από τις υπηρεσίες εγγύησης λόγω έλλειψης ιχνηλασιμότητας. Εάν το ελάττωμα της συσκευής καλύπτεται από την εγγύησή μας, τότε είτε η συσκευή θα επισκευασθεί είτε θα αντικατασταθεί με νέα.
6. Εάν έχετε μεταφέρει τη συσκευή σε χώρα της Ευρωπαϊκής Ένωσης διαφορετική από τη χώρα στην οποία την αγοράσατε, θα παρέχουμε την υπηρεσία εγγύησης μέσω ενός τοπικού συνεργάτη σέρβις. Εάν μεταφέρετε τον εξοπλισμό εκτός ΕΕ, η εγγύηση δεν θα ισχύει.

Επιπρόσθετα, προσφέρουμε μια υπηρεσία επισκευής με χρέωση για τυχόν ελαττώματα που δεν καλύπτονται ή δεν καταγράφονται πλέον από το πεδίο εφαρμογής αυτής της εγγύησης. Για να το κάνετε αυτό, στείλτε τη συσκευή στη διεύθυνση του σέρβις μας. Επιστούμε την προσοχή στους περιορισμούς αυτής της εγγύησης σχετικά με εξαρτήματα φθοράς, αναλώσιμα και εξαρτήματα που λείπουν, όπως παρουσιάζονται στις πληροφορίες σέρβις που περιλαμβάνονται σε αυτό το εγχειρίδιο λειτουργίας.

Κεντρικό Service: Einhell Ελλάς Α.Ε. Θεσσαλονίκης 77-79 Ν. Φιλαδέλφεια Τ.Κ. 143 42 Τηλ. +30 210 2776871
Email: Einhell-GR@einhell.com

Índice

1. Instruções de segurança
2. Descrição do aparelho e material a fornecer
3. Utilização adequada
4. Dados técnicos
5. Colocação em funcionamento
6. Operação
7. Limpeza, manutenção e encomenda de peças sobressalentes
8. Armazenagem
9. Transporte
10. Eliminação e reciclagem
11. Indicação da estação de carga e eliminação de falhas
12. Indicação do robô corta-relvas e eliminação de falhas
13. Visor do carregador



Perigo! - Para reduzir o risco de ferimentos leia o manual de instruções.

Este aparelho não se destina a ser usado por pessoas (inclusive crianças) com limitações físicas, sensoriais ou psíquicas e experiência ou conhecimento insuficientes, a não ser quando acompanhadas de uma pessoa responsável pela sua segurança ou que instrua sobre como se deve utilizar a máquina. As crianças devem ser mantidas sob vigilância para garantir que não brincam com o aparelho.

Perigo!

Ao utilizar ferramentas, devem ser respeitadas algumas medidas de segurança para prevenir ferimentos e danos. Por conseguinte, leia atentamente este manual de instruções / estas instruções de segurança. Guarde-o num local seguro, para que o possa consultar sempre que necessário. Caso passe o aparelho a outras pessoas, entregue também este manual de instruções / estas instruções de segurança. Não nos responsabilizamos pelos acidentes ou danos causados pela não observância deste manual e das instruções de segurança.

1. Instruções de segurança

As instruções de segurança correspondentes encontram-se na brochura fornecida.

Aviso!

Leia todas as instruções de segurança, indicações, ilustrações e dados técnicos fornecidos com esta ferramenta elétrica. O incumprimento das indicações seguintes pode provocar choques elétricos, incêndios e/ou ferimentos graves.

Guarde todas as instruções de segurança e indicações para consultar mais tarde.

Explicação dos símbolos utilizados (ver figura 14)

- A. AVISO - Ler o manual de instruções antes do funcionamento da máquina!
- B. AVISO - Manter uma distância de segurança adequada durante o funcionamento da máquina!
- C. AVISO - Acionar o dispositivo de bloqueio antes de efetuar trabalhos na máquina ou levantar a mesma! **ATENÇÃO** - Não tocar nas lâminas rotativas
- D. AVISO - Não usar se máquina para se deslocar em cima dela! **ATENÇÃO** - Não tocar nas lâminas rotativas
- E. Classe de proteção II (isolamento duplo)
- F. Armazenar as baterias apenas em espaços secos com uma temperatura ambiente de +10 °C - +40 °C. Armazenar as baterias sempre carregadas (com, no mín., 40% de carga).
- G. Classe de proteção III
- H. Fusível lento 2 A
- I. Para utilização apenas em espaços secos.
- J. AVISO: Para carregar a bateria, utilizar apenas o alimentador amovível NT24/1 / PS24/1 que foi fornecido com este aparelho.

Atenção!

Durante uma trovoada, puxe a ficha de alimentação e desligue o fio de delimitação da estação de carga.

2. Descrição do aparelho e material a fornecer**2.1 Descrição do aparelho (figura 1/2)**

1. Robô corta-relvas
2. Painel de comando
3. Tecla STOP / botão de destravamento da cobertura do visor
4. Ajuste da altura de corte
5. Sensor de chuva
6. Pega de transporte
7. Interruptor principal
8. Roda traseira
9. Tapa do compartimento da bateria
10. Lâminas
11. Disco de lâminas
12. Roda dianteira
13. Cabo (do alimentador)
14. Gancho de fixação
15. Parafuso de fixação
16. Conector de cabos
17. Lâminas de substituição
18. Fio de delimitação
19. Estação de carga
20. Pino de carregamento
21. Visor LED
22. Chave Allen
23. Cobertura do visor
24. Ligação USB
25. Régua (para retirar)

2.2 Material a fornecer e desembalamento

Com a ajuda da descrição do material a fornecer, verifique se o artigo se encontra completo. Caso faltar peças, dirija-se num prazo máximo de 5 dias úteis após a compra do artigo a um dos nossos Service Center ou ao ponto de venda onde adquiriu o aparelho, fazendo-se acompanhar de um talão de compra válido. Para o efeito, consulte a tabela da garantia que se encontra nas informações do serviço de assistência técnica no fim do manual.

- Abra a embalagem e retire cuidadosamente o aparelho.
- Remova o material da embalagem, assim como os dispositivos de segurança da embalagem e de transporte (caso existam).
- Verifique se o material a fornecer está com-

- pleto
- Verifique se o aparelho e as peças acessórias apresentam danos de transporte.
- Se possível, guarde a embalagem até ao termo do período de garantia.

Perigo!

O aparelho e o material da embalagem não são brinquedos! As crianças não devem brincar com sacos de plástico, películas ou peças de pequena dimensão! Existe o perigo de deglutição e asfixia!

Material a fornecer, material de montagem e acessórios (parcialmente não incluídos no material a fornecer):

Consulte o material a fornecer no respetivo folheto informativo fornecido.

- Robô corta-relvas
- Cabo (do alimentador)
- Estação de carga
- Parafuso de fixação (4 unidades)
- Lâminas de substituição
- Gancho de fixação
- Fio de delimitação
- Conector de cabos
- Chave Allen
- Bateria
- Carregador
- Régua (para retirar)
- Manual de instruções original
- Instruções de segurança

Meios auxiliares necessários (não incluídos no material a fornecer)

- Martelo
- Alicates
- Alicates para isolamento
- Nível de bolha de ar (opcional)

3. Utilização adequada

O robô corta-relvas é adequado para a utilização privada a nível doméstico e na jardinagem enquanto hobby, destinando-se exclusivamente ao corte de superfícies relvadas.

A máquina só pode ser utilizada para os fins a que se destina. Qualquer outro tipo de utilização é considerado inadequado. Os danos ou ferimentos de qualquer tipo daí resultantes são da responsabilidade do utilizador/operador e não do fabricante.

Chamamos a atenção para o fato de os nossos aparelhos não terem sido concebidos para uso comercial, artesanal ou industrial. Não assumimos qualquer responsabilidade se o aparelho for utilizado no comércio, artesanato ou indústria ou em actividades equiparáveis.

4. Dados técnicos

Tensão	18 V
Rotações do motor	3500 r.p.m.
Grau de proteção	IPX4
Classe de proteção	III
Peso	8,4 kg
Largura de corte	18 cm
Quantidade de lâminas	3
Máx. inclinação	35 %
Nível de potência acústica L_{WA}	57 dB (A)
Incerteza K	2,3 dB (A)
Ajuste da altura de corte	20-60 mm; contínuo
Comprimento permitido do fio de delimitação	máx. 250 m

Antena de sistema de loop indutivo

Faixa de frequência de operação..... 0-148,5 KHz
Potência de transmissão máxima ..67,05 dBuA/m

Ligação GSM:

Faixa de frequência de operação:
..... E-GSM900 / DCS1800
Potência de transmissão máxima: 33 dBm

Ligação LTE (CAT-M ou NB-IoT)

Faixa de frequência de operação:
..... faixa 1 / 3 / 8 / 20 / 28
Potência de transmissão máxima: 21 dBm

Alimentador

Tensão de entrada: 100- 240 V ~ 50 /60 Hz
Tensão de saída: 24 V CC
Corrente de saída: 1,5 A
Classe de proteção: II / 

Os valores de ruído foram medidos de acordo com as normas EN ISO 3744:1995 e ISO 11094:1991.

Aviso!

Durante o funcionamento, este aparelho produz um campo eletromagnético. Em determinadas circunstâncias, este campo pode afetar implantes médicos ativos ou passivos. Para reduzir o perigo de ferimentos graves ou mortais, recomendamos que as pessoas com implantes médicos consultem os seus médicos e os fabricantes dos implantes, antes de utilizarem o aparelho.

5. Colocação em funcionamento

Leia o manual de instruções completo antes de iniciar a instalação do robô corta-relvas. A qualidade da instalação influencia o desempenho posterior do robô corta-relvas.

5.1 Princípio de funcionamento

O robô corta-relvas escolhe a sua direção aleatoriamente. O robô corta-relvas corta a relva do jardim inteiramente, processando todas as áreas dentro da superfície circunscrita pelo fio de delimitação (18). Assim que detetar um fio de delimitação (18) corretamente instalado, o robô corta-relvas vira e desloca-se noutra direção dentro da área. Todas as áreas, que você deseja proteger dentro da superfície – p. ex. lagos de jardim, árvores, móveis ou canteiros de flores – devem ser também circunscritas com o fio de delimitação (18). O fio de delimitação (18) tem de formar um círculo fechado. Se encontrar um obstáculo dentro da área de corte, o robô corta-relvas recua e continua a cortar a relva noutra direção (figura 3).

5.2 Sensores

O robô corta-relvas vem equipado com vários sensores de segurança.

- **Sensor de elevação:**
Se o robô corta-relvas for levantado do chão por trás a mais de 30° ou uma roda dianteira (12) deixar de estar em contacto com o chão, o robô corta-relvas e a rotação das lâminas (10) param imediatamente.
- **Sensor de inclinação:**
Se o robô corta-relvas se inclinar fortemente numa direção, este e a rotação das lâminas (10) param imediatamente.
- **Sensor de obstáculos:**
O robô corta-relvas deteta obstáculos no seu caminho. Quando o robô corta-relvas colide com um obstáculo, este e a rotação das lâminas param imediatamente e ele afasta-se do

obstáculo, recuando.

- **Sensor de chuva:**
O robô corta-relvas está equipado com um sensor de chuva (5) para evitar o trabalho à chuva. Quando for detetada chuva, o robô corta-relvas regressa à estação de carga (19) onde é carregado por completo. Depois de o sensor de chuva (5) voltar a estar seco, o robô corta-relvas permanece na estação de carga (19) por mais duas horas. Só então é que retomará o trabalho, desde que ainda esteja num período ativo. Se o sensor de chuva (5) estiver ativado (recomendado para proteger a relva), é visível uma nuvem clara no visor (50). Se o sensor tiver atuado, aparece uma nuvem escura com gotas de chuva. Não curto-circuite os dois sensores de metal com metal ou outro material condutor. Isto compromete o bom funcionamento do robô corta-relvas.

5.3 Preparação

Efetue um esboço da sua relva. Desenhe também os obstáculos e crie um plano sobre como deseja protegê-los. Deste modo será mais fácil encontrar uma boa posição para a estação de carga (19) e dispor o fio de delimitação (18) à volta de arbustos, canteiros de flores, etc. (figura 4). Se a altura da relva for superior a 60 mm, ela tem de ser cortada para não sobrecarregar o robô corta-relvas nem afetar a eficiência operacional. Utilize para tal um corta-relvas convencional ou um roçador.

Remova da relva todos os objetos soltos que possam ser danificados pelo robô corta-relvas ou danificar o mesmo.

Tenha as seguintes ferramentas à mão: martelo, alicate, alicata para isolamento e nível de bolha de ar (opcional).

Montagem da bateria

Para o funcionamento do robô corta-relvas é necessária uma bateria (A) da série Power-X-Change. **Atenção:** a bateria (A) pode não fazer parte do material a fornecer do seu robô corta-relvas, dependendo da variante do modelo. Abra a tampa do compartimento da bateria (9). Prima a tecla de engate da bateria (A) e desloque a bateria (A) para o encaixe da bateria previsto para o efeito. Feche a tampa do compartimento da bateria (9) e certifique-se de que engata corretamente (figura 10). Para retirar a bateria (A) abra a respetiva tampa do compartimento (9). Prima a tecla de engate da bateria (A) e puxe a bateria (A) para fora.

5.4 Estação de carga

5.4.1 Local da estação de carga

Determine primeiro o melhor local para a estação de carga (19). É necessária uma tomada externa que forneça corrente elétrica permanente para que o robô corta-relvas funcione sempre. A estação de carga (19) tem de ser posicionada numa superfície plana à altura do céspede. Certifique-se de que a área está plana e seca. Escolha um lugar à sombra, uma vez que a bateria é carregada da melhor forma em ambiente fresco. Além disso, certifique-se de que o fio de delimitação é disposto a direito pelo menos 2 m antes da estação de carga (19) (figura 5a). As curvas diretamente antes da estação de carga (19) podem dificultar o acoplamento para carregar.

5.4.2 Localização da estação de carga

Quando a bateria estiver quase vazia, o robô corta-relvas regressa à estação de carga (19), seguindo o fio de delimitação (18) até à estação de carga (19) no sentido contrário ao dos ponteiros do relógio. Por isso, assegure-se de que posiciona a estação de carga (19) corretamente alinhada. (Figura 5b)

5.4.3 Ligação da estação de carga ao alimentador

1. Antes de ligar a estação de carga (19) à alimentação de corrente, certifique-se de que a tensão de rede é de 100-240 V com 50/60 Hz.
2. Ligue o alimentador (13) diretamente à tomada. Não use o cabo para qualquer outra aplicação.
3. Não utilize um alimentador danificado (13). Em caso de danos nos cabos ou no alimentador (13), contacte imediatamente um técnico autorizado para efeitos de substituição.
4. Não carregue o robô corta-relvas em ambiente húmido. Não carregue o robô corta-relvas a temperaturas acima de 40 °C ou abaixo de 5 °C.
5. Mantenha o robô corta-relvas e o alimentador (13) afastados de água, fontes de calor e químicos. Mantenha o cabo do alimentador (13) afastado de arestas vivas para evitar danos.
6. Ligue o alimentador (13) à estação de carga (19). (Figura 5c)

Para carregar a bateria do robô corta-relvas logo durante a instalação, ligue-o primeiro através do interruptor principal (7) e coloque-o na estação de carga (19).

5.4.4 Informações sobre o carregamento

O robô corta-relvas regressa à estação de carga (19) numa das seguintes situações:

- Você envia o robô corta-relvas de volta manualmente.
- O nível de carga da bateria diminui abaixo de 30%.
- Terminou o tempo de trabalho diário.
- O sensor de chuva atuou.
- O robô corta-relvas está sobreaquecido.
- O modo „Cortar a relva nos rebordos“ ou „Spotmowing“ foi iniciado fora da janela de trabalho ajustada e terminado pelo robô corta-relvas.

Neste caso, o robô corta-relvas desloca-se automaticamente até à estação de carga (19) ao longo do fio de delimitação (18).

Quando regressa à estação de carga (19), o robô corta-relvas procura o fio de delimitação (18) e desloca-se ao longo do mesmo (18) no sentido inverso ao dos ponteiros do relógio.

Durante o carregamento da bateria, o visor LED (21) acende a vermelho na estação de carga (19).

Quando o visor LED (21) acender a verde na estação de carga (19), tal indica que a bateria está totalmente carregada. Após o carregamento completo, o robô corta-relvas retoma o trabalho ou permanece na estação de carga (19) até ao próximo período de trabalho.

Se houver um obstáculo no fio de delimitação (18) durante o regresso à estação de carga (19), o robô corta-relvas imobiliza-se diante do obstáculo após várias tentativas e não consegue voltar à estação de carga (19). Remova todos os obstáculos no fio de delimitação (18).

Se a temperatura da bateria exceder os 45 °C, o carregamento é interrompido para evitar danos na mesma. Depois de a temperatura voltar a baixar, o carregamento é continuado automaticamente.

O robô corta-relvas regressa à estação de carga (19), se a temperatura do seu comando exceder os 65 °C. Depois de a temperatura voltar a baixar, o trabalho é retomado de acordo com os ajustes. Se a bateria ficar vazia, antes de o robô corta-relvas regressar à estação de carga (19), este não pode voltar a ser iniciado. Leve o robô corta-relvas de volta à estação de carga (19) e deixe o interruptor principal (7) ligado. O robô corta-relvas é carregado automaticamente.

5.5 Fio de delimitação

ATENÇÃO! Os fios de delimitação cortados e os danos subsequentes não estão sujeitos à garantia!

5.5.1 Disposição do fio de delimitação

O fio de delimitação (18) pode ser disposto tanto sobre, como dentro do chão. Se o chão estiver duro ou seco, os ganchos de fixação (14) podem quebrar ao serem inseridos. Regue a relva antes de instalar o fio de delimitação, se o chão estiver muito seco.

- **Instalação sobre o chão**

Coloque o fio de delimitação (18) firmemente no chão e fixe-o com os ganchos de fixação (14) fornecidos, se não desejar escarificar ou arejar a relva mais tarde. Ainda poderá adaptar a posição do fio de delimitação nas primeiras semanas de utilização do robô corta-relvas. Passado algum tempo, a relva tapará porém o fio de delimitação que deixará de ser visível. Instale o fio de delimitação com uma distância máxima de 1 m entre os ganchos de fixação (14). Reduza a distância entre os ganchos de fixação nos pontos irregulares da relva. Evite situações em que o fio não assenta no chão. Certifique-se de que o fio de delimitação não pode ser cortado pelo robô corta-relvas.

- **Instalação dentro do chão**

Introduza o fio de delimitação a uma profundidade de até 5 cm. Assim, o fio de delimitação (18) não será danificado por exemplo durante a escarificação ou o arejamento.

Nota!

Reserve 1 m de fio na extremidade traseira da estação de carga para poder efetuar correções posteriores.

5.5.2 Estreitamentos

Se a superfície relvada incluir um estreitamento, o seu robô corta-relvas poderá trabalhar no mesmo, desde que o corredor tenha uma largura de pelo menos 1,4 m (80 cm entre os fios de delimitação) e um comprimento máx. de 8 m. (Figura 3)

5.5.3 Distância em relação ao limite do jardim

Quando se aproxima de um fio de delimitação (18), o robô corta-relvas deteta-o através dos seus sensores dianteiros. Mas antes de virar, o robô corta-relvas ultrapassa o fio de delimitação (18) em até 30 cm. Tenha este dado em consideração, ao planejar a área de corte. (Figura 6a)

5.5.4 Disposição do fio em cantos

Evite dispor o fio de delimitação (18) em ângulo reto (90°) nos cantos. Para garantir que o robô corta-relvas não passe demasiado para além do fio de delimitação (18), disponha em vez disso o fio (18) como ilustrado na figura 6b.

5.5.5 Cálculo da inclinação da relva

O robô corta-relvas consegue superar inclinações de até 35%. Por conseguinte, evite inclinações mais íngremes. A inclinação pode ser determinada através da distância com a altura superada. (Figura 6c)

Exemplo: $a/b = 35 \text{ cm}/100 \text{ cm} = 35 \%$

5.5.6 Instalação do fio de delimitação nas inclinações

Nas inclinações, o robô corta-relvas pode deslizar especialmente devido à relva húmida e assim ultrapassar o fio de delimitação (18). Consequentemente, recomenda-se que sejam observados os seguintes pontos (figura 6d):

- Na parte superior de um declive, o fio de delimitação (18) não deve ser instalado em inclinações de mais de 35%. Neste caso, mantenha uma distância de 30 cm em relação a obstáculos e cantos de relva.
- Na parte inferior de um declive, o fio de delimitação (18) não deve ser instalado em inclinações de mais de 17%. Neste caso, mantenha uma distância de 40 cm em relação a obstáculos e cantos de relva.

5.5.7 Zonas de circulação e passeios pavimentados

- Separe os passeios elevados, as superfícies com gravilha ou húmus, os canteiros mais baixos ou áreas similares. Disponha o fio de delimitação (18) a uma distância de pelo menos 30 cm. (Figuras 6e e 6g)
- Os passeios nivelados com o céspede não precisam de ser separados, pois o robô corta-relvas consegue passar sobre eles facilmente. O fio de delimitação (18) também pode ser disposto sobre passeios. (Figuras 6f e 6g)

5.5.8 Zonas de delimitação

Proteja os obstáculos na área de corte, criando zonas de delimitação. Isto permite evitar a colisão com objetos sensíveis, lagos de jardim, árvores, móveis, canteiros de flores, etc. (Figuras 6h e 6i)

- Desenrole o fio de delimitação (18) desde os rebordos até aos objetos a proteger.

- Fixe o fio de delimitação (18) em redor do objeto a proteger no sentido dos ponteiros do relógio, utilizando ganchos de fixação (14).
- Cerque as zonas de delimitação por inteiro e conduza o fio de delimitação (18) de volta ao ponto onde se afastou do rebordo da relva.
- A distância entre as zonas de delimitação tem de ser de, pelo menos, 0,8 m. Caso contrário, junte os objetos numa zona de delimitação comum. (Figura 6h)
- O fio de delimitação (18), que vai para e volta a sair da zona de delimitação, deve ser disposto em paralelo com uma distância mínima. **- Atenção! Os fios de delimitação (18) não podem cruzar-se!** - Fixe para tal os fios de delimitação paralelos (18) ao chão, em conjunto com os mesmos ganchos de fixação (14). (Figura 6i)
- Na área de corte o robô corta-relvas irá ultrapassar os dois fios de delimitação paralelos (18), mas parará nos fios de delimitação de conceção simples (18).

5.5.9 Obstáculos

- **Obstáculos com uma altura superior a 10 cm (figura 6j)**
Os obstáculos fixos com uma altura superior a 10 cm, p. ex. árvores, paredes, cercas, móveis de jardim, etc., são detetados pelos sensores de colisão. Se colidir com um obstáculo, o robô corta-relvas para, desliga o mecanismo de corte de relva, recua e vira para continuar o processo de corte de relva noutra direção. Os obstáculos macios, instáveis e valiosos têm de ser protegidos através de uma zona com fio de delimitação.
- **Pedras e obstáculos baixos**
Devem ser protegidos as pedras, rochas e obstáculos baixos com menos de 10 cm na área de corte, pois caso contrário o robô corta-relvas pode passar por cima deles. Caso contrário, o robô corta-relvas pode sofrer danos e ficar bloqueado.
- **Árvores (figura 6k)**
O robô corta-relvas trata as árvores como obstáculos. Mas se houver salientes no chão raízes de árvores com uma altura inferior a 10 cm, esta área deve ser protegida. Isto evita danos tanto nas raízes, como no robô corta-relvas. Mantenha uma distância de pelo menos 30 cm entre o fio de delimitação (18) e o obstáculo.

5.5.10 Áreas principal e secundária (figura 6l)

Como área secundária (B) é designada uma área de trabalho que não esteja ligada diretamente à área principal (A), p. ex. através de uma superfície relvada ou um caminho. Para criar uma área secundária separada (B), disponha o fio de delimitação (18) da área principal (A) até à área secundária (B) e de volta. O fio de delimitação (18), que vai para e volta a sair da área secundária (B), deve ser disposto em paralelo com uma distância mínima. **- Atenção! Os fios de delimitação (18) não podem cruzar-se!** - Fixe para tal os fios de delimitação paralelos (18) ao chão, em conjunto com os mesmos ganchos de fixação (14). Para poder cortar a relva na área secundária (B), terá de transportar o robô corta-relvas manualmente para dentro da área secundária (B). Inicie aí o programa de corte de relva desejado e selecione „Área secundária“ no submenu (ver „Ajustes do robô corta-relvas“). Na área secundária (B), o robô corta-relvas não tentará seguir o fio de delimitação (18) em direção à estação de carga (19), se o estado de carga da bateria for demasiado baixo.

5.6 Ligação da estação de carga

Conclua a disposição do fio de delimitação completo (18) antes de o ligar à estação de carga. Reserve em ambas as extremidades 1 m extra de fio de delimitação (18) para poder realizar adaptações posteriores.

Isole o fio de delimitação (18) nas extremidades num comprimento de 10 a 15 mm com um alicate para isolamento para a ligação à estação de carga (19).

Puxe a ficha de alimentação, antes de ligar o fio de delimitação (18) à estação de carga (19). O fio de delimitação (18), disposto para a parte frontal da estação de carga (19), tem de ser colocado para trás através dos suportes de cabos do lado inferior da estação de carga (19). Conecte este fio de delimitação (18) à ligação preta esquerda. Em seguida, conduza o fio de delimitação traseiro (18) através do orifício (cerra-cabos) na área de ligação e conecte-o à ligação direita vermelha (figura 7a).

Atenção! Os fios de delimitação (18) não podem cruzar-se!

Estabeleça seguidamente a ligação à alimentação de corrente. Após a instalação correta, o visor LED (21) na estação de carga (19) deve acender a verde permanentemente. Se o LED não acender, verifique primeiro as ligações. Se o

LED acender, mas não permanentemente a verde, leia a tabela „Indicação na estação de carga e eliminação de falhas“ no final deste manual de instruções.

5.7 Ligar e verificar a instalação

Assim que o visor LED (21) acender a verde na estação de carga (19), a área de corte está pronta para o robô corta-relvas. Certifique-se primeiro de que os ganchos de fixação (14) no fio de delimitação (18) estão inseridos por inteiro. Coloque o robô corta-relvas aprox. 3 m atrás da estação de carga (19) diante do fio de delimitação (18). O robô corta-relvas deve estar virado para o fio de delimitação (18) num ângulo de 90° (figura 7b). Ligue o interruptor principal (7) (ON) (figura 8). Desbloqueie o robô corta-relvas com a ajuda do PIN (ver capítulo „Dispositivo de bloqueio/PIN“). Pressione a tecla „MODE“ (52). Em seguida, selecione com a ajuda das teclas de navegação (55) o ponto „para a estação de carga“ e confirme com a tecla „OK“ (56). Pressione a tecla „START“ (53) e feche, em seguida, a cobertura do visor (23). Agora, o robô corta-relvas segue o fio de delimitação (18) no sentido contrário ao dos ponteiros do relógio. Observe o robô corta-relvas durante a deslocação completa ao longo do fio de delimitação (18) até este voltar a estar na estação de carga (19). Se o robô corta-relvas tiver problemas nalguns pontos, corrija se necessário o fio de delimitação (18) e repita o procedimento. A bateria do robô corta-relvas é então carregada por completo. Caso haja problemas no acoplamento, pode ser necessário reposicionar a estação de carga (19) lateralmente até o acoplamento funcionar sem problemas. Com a tecla STOP vermelha (3), poderá parar o robô corta-relvas em qualquer altura. Depois de acionada a tecla STOP (3), o robô corta-relvas é parado e aguarda mais instruções.

5.8 Fixação da estação de carga

Depois de garantir o funcionamento correto do robô corta-relvas e encontrar a posição certa para a estação de carga (19), esta (19) tem de ser fixada com os parafusos de fixação (15). Aparente os parafusos de fixação (15) por inteiro no chão com a chave sextavada (22). (Figura 7c)

5.9 Indicação da capacidade da bateria

Prima o interruptor para obter a indicação da capacidade do acumulador. O indicador da capacidade do acumulador assinala o nível de carga da mesma a partir dos 3 LEDs (figura 13b).

Acendem-se os 3 LEDs:

O acumulador está completamente carregado.

Acendem 2 ou 1 LEDs:

O acumulador dispõe de carga residual suficiente.

1 LED a piscar:

O acumulador está vazio, carregue-o.

Todos os LEDs a piscar:

A temperatura da bateria não foi alcançada. Remova a bateria do aparelho e deixe-a um dia à temperatura ambiente. Se o erro voltar a ocorrer, a bateria sofreu uma descarga total e tem defeito. Remova a bateria do aparelho. Uma bateria com defeito nunca mais pode voltar a ser usada ou carregada.

Atenção!

Se usar um pack Multi-Ah (p. ex. 4-6 Ah), ajuste-o sempre para a capacidade mais alta. Graças à carga e descarga moderadas do robô corta-relvas, não é necessária a utilização da capacidade reduzida para o prolongamento da vida útil.

5.10 Carregamento da bateria com o carregador

Em funcionamento normal, a bateria (A) do robô corta-relvas é carregada através da estação de carga (19). Para a utilização independente da bateria (A) da série Power-X-Change, esta pode também ser carregada no carregador externo Power-X-Charger. Atenção! – Dependendo do modelo, o carregador (figura 13a / pos. B) pode não estar incluído no material a fornecer do seu robô corta-relvas.

1. Verifique se a tensão de rede indicada na placa de características corresponde à tensão de rede existente. Ligue a ficha de alimentação do carregador (A) à tomada. O LED verde começa a piscar.
2. Encaixe a bateria (B) no carregador (A) (figura 13a).
3. No ponto „Visor do carregador“, encontra uma tabela com os significados da indicação LED no carregador.

A bateria pode aquecer um pouco durante o carregamento. É normal que isso ocorra.

Se o pack de baterias não carregar, verifique

- se existe tensão de rede na tomada
- ou se existe um contacto correto nos contactos de carregamento.

Se continuar a não ser possível carregar o pack de baterias, envie

- o carregador
- e o pack de baterias

para o nosso serviço de assistência técnica.

Para o envio correto, contacte o nosso serviço de assistência técnica ou o ponto de venda onde adquiriu o aparelho.

Ao enviar ou eliminar baterias ou o aparelho sem fio, certifique-se de que estes são embalados individualmente em sacos de plástico para evitar curto-circuitos e incêndios!

Tendo em vista uma longa vida útil do pack de baterias, deve providenciar o seu recarregamento atempado. Isto é absolutamente necessário se verificar que a capacidade do aparelho está a diminuir. Nunca deixe o pack de baterias descarregar-se completamente. Esta situação poderia provocar uma avaria no pack de baterias!

6. Operação

6.1 Interruptor principal

O robô corta-relvas está equipado com um interruptor principal (7). Ligue (ON) e desligue (OFF) o robô corta-relvas mediante o interruptor principal (7) (figura 8). Depois de ligado, o robô corta-relvas é bloqueado com o PIN.

6.2 Painel de comando

O robô corta-relvas já vem programado de fábrica, tendo sido efetuados os respetivos ajustes standard. No entanto, estes podem ser alterados se necessário. Você deve familiarizar-se com as opções disponíveis apesar de as definições de fábrica se adequarem à maioria dos jardins.

Explicação do painel de comando com mostrador LCD (figura 9a)

- 50. Visor de LCD
- 51. Tecla „SET“ – Tecla de ajuste
- 52. Tecla „MODE“ – Tecla do programa de corte de relva
- 53. Tecla „START“ – Tecla Iniciar
- 54. Tecla „BACK“ – Tecla voltar
- 55. Teclas de navegação
- 56. Tecla „OK“ – Tecla de confirmação

Explicação dos símbolos no visor de LCD (figura 9b):

- 60. Intensidade do sinal da ligação de rede
- 61. Detecção do sinal fio de delimitação
- 62. Estado do sensor de chuva
- 63. Estado da bateria
- 64. Corte de relva manual
- 65. Controlo de horário
- 66. Comando SMART
- 67. Voltar à estação de carga

6.3 Ajuste da altura de corte

Atenção! O ajuste da altura de corte só pode ser efetuado com o robô corta-relvas desligado. Prima para tal a tecla STOP (3). Através do ajuste da altura de corte (4), o robô corta-relvas permite uma adaptação contínua da altura de corte entre 20 e 60 mm que pode ser lida na escala. Se a altura da relva for superior a 60 mm, ela tem de ser cortada até pelo menos 60 mm para não sobrecarregar o robô corta-relvas nem afetar a eficiência operacional. Utilize para tal um corta-relvas convencional ou um roçador. Depois de concluir a instalação, a altura de corte pode ser adaptada através do ajuste da altura de corte (4). Comece sempre com uma altura de corte maior e reduza-la em passos pequenos até à altura desejada.

6.4 Dispositivo de bloqueio / PIN

O dispositivo de bloqueio evita a utilização não autorizada do robô corta-relvas sem um código válido. Para tal tem de introduzir um código de segurança pessoal de quatro dígitos.

Desbloqueio

Antes de colocar o robô corta-relvas em funcionamento, tem de introduzir o PIN correto (PIN standard: „0-0-0-0“). Introduza o PIN com a ajuda das teclas de navegação (55).

PIN standard:
0 0 0 0

Novo PIN:
- - - -

Alterar o PIN

Proceda da seguinte forma para alterar o PIN:

1. Desbloqueie o painel de comando.
2. Prima primeiro a tecla „SET“ (51) para efetuar ajustes.
3. Navegue pelo menu do visor de LCD (50) com as teclas de navegação (55) para o ponto „Geral“ e, em seguida, „Código PIN“.
4. Introduza primeiro o PIN atual (PIN padrão 0-0-0-0) com a ajuda das teclas de navegação (55).

5. Em seguida, introduza o seu PIN pessoal com a ajuda das teclas de navegação (55).
6. Confirme os ajustes efetuados.
7. Repita os passos 5. e 6. para confirmar o novo PIN.
8. **Atenção!** Anote o novo PIN!

Solicitar o PIN em caso de perda

Tenha à mão o recibo e o número de série do robô corta-relvas. Você precisa deles para obter o seu PIN!

Variante A:

1. Prima a tecla „SET“ (51) por 6 segundos no estado bloqueado.
2. O PUK é então indicado no visor (50).
3. Dirija-se ao serviço de assistência técnica para obter o seu PIN.

Variante B:

1. Ligue um stick USB vazio à ligação USB (24), como ilustrado (figura 11).
2. Ligue o interruptor principal (7) (ON).
3. O robô corta-relvas guarda automaticamente o PUK no seu stick USB e termina o procedimento com um apito.
4. Retire o stick USB. Leia os dados do stick USB num computador. O robô corta-relvas criou um ficheiro de texto (*.txt). Este ficheiro contém um PUK, um código pessoal. Dirija-se ao seu serviço de assistência técnica para obter o seu PIN.

6.5 Ajustes do robô corta-relvas

No menu principal do visor de LCD (50) encontra os ajustes atuais da data e da hora do robô corta-relvas, bem como o nível de carga atual. Na barra de símbolos é igualmente indicado o estado do sensor de chuva, do sinal do fio, bem como do programa de corte de relva selecionado. Através do painel de comando tem as opções de efetuar ajustes no robô corta-relvas com a tecla „SET“ (51) e de iniciar o robô corta-relvas com diferentes programas de corte de relva com a tecla „MODE“ (52). Mude para o ponto desejado com as teclas de navegação (55) para efetuar ajustes. Pressione a tecla „BACK“ (54) para sair do menu em questão.

Ajustes – Tecla „SET“ (51)

Com a tecla „SET“ (51) pode efetuar ajustes básicos no seu robô corta-relvas. Com as teclas de navegação (55), mude para o ponto desejado e, em seguida, confirme ou rejeite os ajustes efetuados com a tecla „OK“ (56) ou com a tecla „Back“ (54).

- **Zona**

No caso de jardins com muitos cantos, o robô corta-relvas pode ter problemas em aceder a cada superfície e cortar a relva por inteiro. Neste caso podem ser selecionados vários pontos de partida no fio de delimitação (18). Assim, o robô corta-relvas consegue entrar mesmo em áreas do seu jardim de difícil acesso. O robô corta-relvas irá percorrer a distância selecionada no fio de delimitação (18) e iniciar o processo de corte de relva nessa área (figura 6m). Com a ajuda das teclas de navegação (55), mude para o ponto desejado que deseja alterar e introduza a respetiva distância e frequência. A estação de carga (19) é definida automaticamente como ponto de partida 1. Os dois pontos de partida restantes podem ser escolhidos livremente. Meça para tal a distância entre a estação de carga (19) e o ponto de partida no sentido dos ponteiros do relógio ao longo do fio de delimitação (18). A frequência permite determinar quantas vezes o robô corta-relvas inicia o trabalho a partir da estação de carga (19) ou a partir dos respetivos pontos de partida.

- **Corte de arestas**

Para um canto de relva preciso pode ser ativado o ajuste „Cortar a relva nos rebordos“. Também é possível ajustar a frequência com que a relva é cortada nos rebordos, ou seja, com que ritmo é que o canto de relva deve ser cortado no início da janela de trabalho, antes de o robô corta-relvas iniciar a operação de corte. No ajuste standard, o robô corta-relvas inicia o processo de corte de relva todos os 7 dias de trabalho, cortando a relva uma vez ao longo do fio de delimitação completo.

- **Memória de erros**

Obtém informações sobre as últimas mensagens de erro ocorridas no seu robô corta-relvas.

- **Sensor de chuva**

O sensor de chuva (5) pode ser programado através deste ajuste. O ajuste standard de fábrica para o sensor é „Ligado“. Pode ativar ou desativar o sensor de chuva (5) e ajustar o respetivo tempo de retardamento. O tempo de retardamento define o tempo em que o robô corta-relvas permanece na estação de carga (19) após a secagem do sensor de chuva (5).

- **A partir da estação**

O trajeto de retorno que o robô corta-relvas

faz a partir da estação de carga (19) pode ser ajustado. O robô corta-relvas desloca-se primeiro para trás de acordo com a distância ajustada, antes de rodar na área de corte de relva ou se deslocar na direção do seu ponto de partida. Certifique-se de que o robô corta-relvas não sai da área de corte devido ao trajeto de retorno ajustado.

- **Geral**
 - **Código PIN:** Pode alterar o PIN do robô corta-relvas e utilizar o seu PIN pessoal. Para o efeito, proceda como descrito no capítulo „Dispositivo de bloqueio/PIN“. **Atenção!** Anote o novo PIN.
 - **Data e hora:** Com a ajuda das teclas de navegação (55), mude para o ponto correspondente e efetue os ajustes desejados.
 - **Idioma:** Mude para o idioma desejado com a ajuda das teclas de navegação (55).
 - **Versão de software:** aqui vem mencionada a versão de software atual do robô corta-relvas.
- **Ajustes de fábrica:** repor o robô corta-relvas para a situação no momento da entrega.

Programa de corte de relva – Tecla „MODE“ (52)

Com as teclas de navegação (55), mude para o programa de corte de relva desejado para o iniciar.

- **Manual**

No modo manual pode iniciar o robô corta-relvas uma vez com diversos programas de corte de relva.

Tem a possibilidade de selecionar entre superfície primária/principal e superfície suplementar/secundária. Encontrará informações mais detalhadas sobre as duas superfícies no capítulo „Colocação em funcionamento“ sob o ponto „Fio de delimitação“.

 - **Cortar a relva**

Inicie o robô corta-relvas para cortar a relva e este muda para o modo de funcionamento normal com o horário ajustado.
 - **Corte de arestas**

Coloque o robô corta-relvas perto do fio de delimitação (18) ou inicie o robô corta-relvas enquanto se encontra na estação de carga (19). O robô corta-relvas segue o fio de delimitação (18) com o mecanismo de corte de relva ligado e no sentido dos ponteiros do relógio até à parte posterior da estação de carga (19). Em seguida o robô corta-relvas regressa à estação de carga (19), se não houver uma janela de trabalho ativa.

- Spot Mowing

Pode acontecer que o seu robô corta-relvas não corte o suficiente a relva em alguns pontos. Coloque o robô corta-relvas no ponto desejado e inicie o robô corta-relvas. O robô corta-relvas começará a cortar a relva em formato de espiral até entrar em contacto com um obstáculo ou o fio de delimitação (18). Em seguida o robô corta-relvas regressa à estação de carga (19), se não houver uma janela de trabalho ativa.

- **Horário**

Mude para o dia da semana em que deseja efetuar ajustes com as teclas de navegação (55). O robô corta-relvas começa a cortar a sua relva automaticamente no modo de funcionamento normal no dia da semana selecionado à hora definida. Para o ajuste do tempo de corte de relva são recomendadas 8 horas por dia como valor de referência, no caso de 500 m². O tempo de trabalho selecionado deve ser adaptado em função do tamanho do jardim e da complexidade.
- **Para a estação de carga**

Mande o robô corta-relvas de volta para a estação de carga (19). O robô corta-relvas procura o fio de delimitação (18) e segue-o até à estação de carga (19) no sentido contrário ao dos ponteiros do relógio. Aqui é suprimida a opção da superfície secundária / área secundária.

6.6 Comando do robô corta-relvas

Arranque

1. Pressione a tecla STOP (3) e abra completamente a cobertura do visor (23).
2. Desbloqueie o painel de comando (2).
3. Selecione o programa de corte de relva desejado e a respetiva superfície de trabalho através da tecla „MODE“ (52).
4. Pressione a tecla „START“ (53).
5. Feche a cobertura do visor (23).

O robô corta-relvas trabalha então de acordo com o ajuste do tempo de corte de relva. Durante o tempo de trabalho, o estado de carga da bateria é monitorizado e indicado no visor de LCD (50). Assim que o estado de carga da bateria baixar para 30%, o robô corta-relvas regressa automaticamente à estação de carga (19).

Cancelamento do processo de corte de relva

1. Prima a tecla STOP (3) para parar o robô corta-relvas imediatamente.

2. Abra a cobertura do visor (23) por inteiro.
3. Desbloqueie o painel de comando (2).
4. Pressione a tecla „MODE“ (52) e selecione „Para a estação de carga“, para enviar o robô corta-relvas de volta à estação de carga (19) ao longo do fio de delimitação (18).
5. Pressione a tecla „START“ (53).
6. Feche a cobertura do visor (23).

Estado STOP:

Ao pressionar a tecla STOP (3), o robô corta-relvas fica no estado STOP (3), o robô corta-relvas fica no estado STOP que é indicado no visor de LCD (50). O robô corta-relvas coloca a operação de corte em pausa até este voltar a ser anulado.

Após o desbloqueio do painel de comando (2), aparece uma janela que sugere o anulamento do estado STOP. Ao confirmar, o estado é anulado. Caso contrário, o robô corta-relvas mantém-se parado. Se o robô corta-relvas for iniciado ou enviado de volta para a estação de carga (19), o estado STOP é igualmente anulado. Feche a cobertura do visor (23).

6.7 Comando do robô corta-relvas com a ajuda da aplicação

A aplicação dá-lhe numerosas possibilidades de configuração para seu robô corta-relvas e permite, além disso, consultar estatísticas e o estado atual. O robô corta-relvas pode ser iniciado tanto manualmente, como num intervalo de trabalho definido. Com a ajuda da aplicação, dispõe adicionalmente do modo SMART em que o robô corta-relvas determina o seu intervalo de trabalho automaticamente em função dos dados meteorológicos. Durante o funcionamento, a aplicação indica-lhe mensagens de erro e avisos e pode informá-lo com a ajuda de notificações push. Conclua primeiro o registo do seu robô corta-relvas para usar todas as funções da aplicação.

6.7.1 Descarregar a aplicação

Descarregue primeiro a aplicação Einhell para o seu robô corta-relvas no seu smartphone. A aplicação Einhell pode ser acedida através do link e código QR seguintes:

iOS: <http://qr.einhell.com/12e103ce>



Android: <http://qr.einhell.com/176c0443>



6.7.2 Registo do robô corta-relvas

O seu aparelho dispõe de uma função IoT (Internet of Things / Internet das Coisas). O seu robô corta-relvas consegue ligar-se à rede móvel disponível através do chip SIM integrado, pelo que é independente de qualquer ligação Bluetooth ou WLAN. Nos primeiros 5 anos não estará sujeitos a quaisquer taxas de utilização do robô corta-relvas na rede móvel, pois estas estão cobertas pelo preço de compra. As informações sobre o tempo de funcionamento restante e um possível prolongamento podem ser consultadas mediante a aplicação. No estado de fábrica, a função encontra-se desativada e o robô corta-relvas tenta ligar-se à rede. Ao mesmo tempo o símbolo de ligação no visor de LCD (50) está riscado. Para ativar o seu robô corta-relvas, siga as instruções na aplicação.

A ligação bem-sucedida à rede é indicada no visor de LCD (50) e ficam ao seu dispor as numerosas possibilidades de ajuste e as funções da aplicação. Certifique-se de que o robô corta-relvas e o seu smartphone têm uma ligação à Internet segura, assim que efetuar ajustes na aplicação. Só o robô corta-relvas tem de estar ligado à Internet para o funcionamento automático do mesmo num período de trabalho programado com o modo SMART.

6.7.3 Reposição do registo

Se, na primeira colocação em funcionamento do seu robô corta-relvas, o símbolo de ligação no visor de LCD (50) não estiver riscado, o robô corta-relvas deve ser reposto e registado para si. Contacte para tal o nosso serviço de assistência técnica e tenha à mão o recibo e o número de série do robô corta-relvas.

6.8 Funcionamento do robô corta-relvas

O robô corta-relvas oferece numerosos modos de funcionamento que permitem diferentes tipos de colocação em funcionamento do robô corta-relvas. A aplicação dá-lhe possibilidades de ajuste versáteis do robô corta-relvas e permite consultar estatísticas e o seu estado atual. Além disso, a aplicação indica-lhe mensagens de erro e avisos durante o funcionamento.

Pode operar o robô corta-relvas tanto manualmente no respetivo painel de comando (2), como com a ajuda da aplicação.

6.8.1 Corte de relva manual

Inicie o robô corta-relvas manualmente através da aplicação. O robô corta-relvas começa a cortar a relva durante exatamente um ciclo até o estado de carga da bateria descer abaixo dos 30%. Em seguida, o robô corta-relvas regressa à estação de carga (19) e termina o seu processo de trabalho. Deste modo, o robô corta-relvas é operado de forma inteiramente manual e também não começará a cortar a relva por um período ajustado.

6.8.2 Controlo de horário

Através das teclas de navegação (55) poderá efetuar ajustes do horário no robô corta-relvas. Assim, o robô corta-relvas corta a relva automaticamente nas horas indicadas. Os ajustes podem ser igualmente realizados na aplicação e transferidos para o robô corta-relvas.

6.8.3 Comando SMART

O modo SMART do robô corta-relvas permite um funcionamento automático com tempos de funcionamento otimizados para o seu jardim e as atuais condições meteorológicas. O respetivo intervalo de trabalho é adaptado diária, individual e automaticamente pelo robô corta-relvas de forma adequada. Certifique-se de que o robô corta-relvas está sempre ligado à rede. Para se poder usar o modo SMART, são primeiro necessários alguns dados específicos. Efetue para tal os respetivos ajustes na aplicação:

- **Indicação do local:** esta indicação permite consultar dados meteorológicos específicos da localização e o robô corta-relvas cortará a relva em função das condições meteorológicas.
- **Intensidade:** indique com que intensidade o robô corta-relvas deve cortar a relva. Isto depende do crescimento da sua relva. Comece primeiro com uma intensidade baixa e adapte-a, se necessário.

- **Área de corte de relva:** indique a área de corte de relva estimada. Só é relevante a superfície a cortar onde o robô corta-relvas deve deslocar-se.
- **Horário:** defina os intervalos de tempo em que o robô corta-relvas não deve cortar a relva. Pode fazer sentido limitar os tempos de corte de relva adequadamente.

O robô corta-relvas cortará a relva preferencialmente durante o dia, a fim de evitar o contacto com animais ativos ao amanhecer e durante a noite, como p. ex. ouriços-cacheiros. O robô corta-relvas calcula o seu horário individual continuamente com base nos dados indicados.

6.8.4 Mensagens de erro e avisos

Verifique regularmente a aplicação para receber mensagens de erro e avisos. Você recebe mensagens de erro, avisos e lembretes via notificação push no seu smartphone. Se tal for indesejado, pode adaptar as definições de notificação na aplicação. Certifique-se de que os dados em segundo plano da aplicação Einhell estão ativados no seu smartphone e que este tem uma ligação ativa à Internet.

7. Limpeza, manutenção e encomenda de peças sobressalentes

Perigo!

Antes de quaisquer trabalhos de limpeza e de manutenção, o aparelho deve ser desligado da tensão. Puxe para tal a ficha de alimentação da tomada e desligue o aparelho através do interruptor principal (7) (OFF) (figura 8). Remova, além disso, a bateria do robô corta-relvas.

Cuidado! Use luvas de trabalho!

7.1 Limpeza

- Mantenha os dispositivos de proteção, as ranhuras de ventilação e a carcaça do motor tão livres de pó e sujidade quanto possível. Esfregue o aparelho com um pano limpo ou sobre com ar comprimido a baixa pressão.
- O robô corta-relvas não pode ser limpo com água corrente, especialmente sob alta pressão.
- Limpe regularmente o aparelho com um pano húmido e um pouco de sabonete líquido. Não utilize produtos de limpeza ou solventes, pois estes podem corroer as peças de plástico do aparelho. Certifique-se de que não entra

água para o interior do aparelho.

- Se possível, limpe o robô corta-relvas com escovas ou panos.
- Verifique a mobilidade das lâminas (10) e do disco de lâminas (11).
- Para a limpeza dos contactos de carga no robô corta-relvas (1) e na estação de carga (19), utilize produtos de limpeza para metal ou um papel de lixa muito fino. Limpe-os para assegurar um carregamento eficiente.

7.2 Manutenção

- As lâminas (10) desgastadas ou danificadas e os seus parafusos de fixação devem ser sempre substituídos em conjunto.
- Substitua as peças desgastadas ou danificadas.
- Para alcançar uma vida útil longa, deve limpar e de seguida lubrificar todas as peças roscadas, bem como as rodas e os eixos.
- Para além de garantir a longevidade e eficiência, a conservação regular do robô corta-relvas contribui para um corte cuidadoso e fácil da relva.
- Os componentes sujeitos a maior desgaste são as lâminas (10). Verifique regularmente o estado das lâminas (10), bem como a sua fixação. Se houver vibrações excessivas do robô corta-relvas, tal pode significar que as lâminas (10) estão danificadas ou foram deformadas por choques. Se estiverem desgastadas ou danificadas, as lâminas (10) têm de ser substituídas imediatamente.
- Verifique regularmente o padrão de corte da relva. As lâminas não afiadas só cortam as pontas da relva de forma irregular. Assim, a relva pode secar ligeiramente à superfície e fica castanha. Por isso, troque as lâminas regularmente para obter um corte limpo e reto.
- Verifique regularmente se o lado inferior do robô corta-relvas apresenta sujidades. Limpe o robô corta-relvas regularmente. Elimine a maior sujidade de imediato.
- Nas primeiras semanas após a colocação em funcionamento e o corte de relva prévio com um corta-relvas convencional, o seu robô corta-relvas pode ficar muito sujo rapidamente. Verifique o lado inferior do seu robô corta-relvas mais frequentemente nesse período.
- Corte a relva só em passos pequenos para evitar maior sujidade.
- No interior do aparelho, não existem quaisquer peças que necessitem de manutenção.

7.2.1 Substituição das lâminas

Utilize apenas lâminas originais, caso contrário, não se poderá garantir a funcionalidade e a segurança.

O robô corta-relvas vem equipado com três lâminas (10) montadas num disco de lâminas (11). Estas lâminas (10) têm uma vida útil de até 3 meses (se não houver colisão com obstáculos). Substitua todas as três lâminas (10) ao mesmo tempo para não afetar a eficiência nem o equilíbrio do seu aparelho.

Para trocar as lâminas (10), proceda da seguinte forma (figura 12) - **Atenção!** - Usar luvas:

1. Bloquee a rotação do disco de lâminas (11) com uma chave de parafusos. Insira para tal a chave de parafusos nos orifícios previstos no disco de lâminas (11) e no pente de proteção.
2. Solte os parafusos de fixação
3. Retire as lâminas (10) e substitua-las por novas. Substitua todas as três lâminas (10) sempre em conjunto.
4. De seguida, reaperte o parafuso de fixação. Certifique-se de que as novas lâminas (10) podem rodar livremente.

Efetue regularmente um controlo geral do robô corta-relvas e remova todos os resíduos existentes. Verifique impreterivelmente o estado das lâminas (10) antes do início de cada época. Em caso de reparações, dirija-se ao nosso posto de assistência técnica. Utilize apenas peças sobressalentes originais.

7.2.2 Atualização de software

Se desejar atualizar o software, copie o novo software para um stick USB (formatando o stick USB previamente, se necessário). Certifique-se de que a bateria está inteiramente carregada, antes de realizar os seguintes passos.

1. Coloque o robô corta-relvas na área de corte. Durante a atualização de software, o robô corta-relvas não pode encontrar-se na estação de carga.
2. Ligue um stick USB à ligação USB, como ilustrado. (Figura 11)
3. Ligue o interruptor principal (7) (ON).
4. O robô corta-relvas inicia agora a atualização do software e indica o estado atual.
5. Uma vez terminado o processo de atualização, retire o stick USB e reinicie o robô corta-relvas através do interruptor principal (7).

7.2.3 Reparação do fio de delimitação

Se o fio de delimitação (18) for cortado num ponto qualquer, utilize os conectores de cabos fornecidos (16) para a reparação. Para tal, insira ambas as extremidades do fio de delimitação cortado (18) no conector de cabos (16) e uná-o com a ajuda de um alicate. Ligue a ficha de alimentação à tomada. Verifique seguidamente o funcionamento mediante o visor LED (21) na estação de carga (19).

7.3 Encomenda de peças sobressalentes:

Ao encomendar peças sobressalentes, devem-se fazer as seguintes indicações:

- Tipo da máquina
- Número de artigo da máquina
- Número de identificação da máquina
- Número da peça sobressalente necessária

Pode encontrar os preços e informações actuais em www.Einhell-Service.com

Lâminas de substituição ref.ª: 34.140.20

8. Armazenagem

Carregue a bateria por inteiro antes da armazenagem durante o inverno e desligue o robô corta-relvas por meio do interruptor principal (7) (OFF). Remova a bateria do aparelho. Desligue o alimentador (13) da alimentação de corrente e da estação de carga (19). O fio de delimitação (18) pode permanecer ao ar livre durante o inverno. Mas certifique-se de que as ligações ficam protegidas contra a corrosão. Desconecte para tal as ligações do fio de delimitação (18) da estação de carga (19).

Guarde o aparelho e os respetivos acessórios em local escuro, seco e sem risco de formação de gelo, fora do alcance das crianças. A temperatura ideal de armazenamento situa-se entre os 5 e os 30 °C. Guarde o aparelho na embalagem original.

9. Transporte

- Desligue o aparelho mediante o interruptor principal (7) (OFF). (Figura 8)
- Monte dispositivos de proteção durante o transporte, caso existam.
- Proteja o aparelho contra danos e vibrações fortes, que ocorrem sobretudo durante o transporte em veículos.
- Prenda o aparelho para que este não deslize ou tombe.
- Transporte o robô corta-relvas pela pega de transporte (6) e com o disco de lâminas (11) afastado do corpo.

10. Eliminação e reciclagem

O aparelho encontra-se dentro de uma embalagem para evitar danos de transporte. Esta embalagem é matéria-prima, podendo ser reutilizada ou reciclada. O aparelho e os respetivos acessórios são de diferentes materiais, como p. ex. o metal e o plástico. Não deite os aparelhos defeituosos para o lixo doméstico. Para uma eliminação ecologicamente correcta, o aparelho deve ser entregue num local de recolha adequado. Se não tiver conhecimento de nenhum local de recolha, informe-se junto da sua administração autárquica.

11. Indicação da estação de carga e eliminação de falhas

Visor LED (21)	Descrição	Solução
Desligado	- Sem alimentação de corrente	- Verifique a alimentação de corrente
Acende a verde	- Pronto para cortar a relva - Bateria carregada por inteiro - Fio de delimitação (18) ligado	
Pisca a verde	- Fio de delimitação (18) cortado	- Verifique se o fio de delimitação (18) está quebrado
Acende a vermelho	- A bateria está a ser carregada.	- Espere até que a bateria esteja completamente carregada.

12. Indicação do robô corta-relvas e eliminação de falhas

Mensagem de erro do robô corta-relvas no visor de LCD (50)

Erro	Possível causa	Eliminação
Sem sinal	- Fio de delimitação ligado incorretamente - Sem alimentação de corrente - Fio de delimitação (18) cortado	Verifique se o visor LED (21) acende a verde na estação de carga (19) - Certifique-se de que o fio de delimitação (18) fica disposto corretamente e ao meio sob a estação de carga (19). - Verifique a posição da estação de carga (19).
Fora	- Fio de delimitação ligado incorretamente - Robô corta-relvas fora da área de corte	- Certifique-se de que o fio de delimitação (18) fica disposto corretamente e ao meio sob a estação de carga (19). - Certifique-se de que o robô corta-relvas se encontra na área de corte.
Erro da bateria	- No robô corta-relvas ocorreu um erro da bateria - A bateria não se deixa carregar - A bateria chegou ao fim da sua vida útil	- Certifique-se de que a bateria foi montada corretamente. - Verifique se o interruptor principal (7) está ligado (ON), enquanto o robô corta-relvas se encontra na estação de carga (19). - Verifique a posição da estação de carga (19). Substitua a bateria se necessário.

Mensagem de erro do robô corta-relvas no visor de LCD (50)

Erro	Possível causa	Eliminação
Bat. Temp. Erro	Temperatura da bateria muito alta / muito baixa ou temperatura excessiva do comando <ul style="list-style-type: none"> - Com uma temperatura da bateria acima de 65 °C, o robô corta-relvas regressa à estação de carga (19). - Com uma temperatura da bateria acima de 45 °C ou abaixo de 0 °C, o carregamento para e o robô corta-relvas aguarda na estação de carga (19). 	<ul style="list-style-type: none"> - Agende o tempo de trabalho no verão para as primeiras horas da manhã e evite o funcionamento do robô corta-relvas durante as horas quentes do dia. - Depois de a bateria ou o comando arrefecer e voltar à gama de temperaturas permitida, o robô corta-relvas retoma automaticamente o funcionamento programado.
Corta-relvas levantado	<ul style="list-style-type: none"> - O sensor de elevação atuou continuamente por 10 segundos 	Pressione a tecla STOP (3) para abrir a cobertura do visor (23). Reinicie o processo de corte de relva através do painel de comando (2): <ul style="list-style-type: none"> - Se este erro ocorrer com frequência, verifique a área de corte quanto a obstáculos com uma altura superior a 10 cm e remova-os ou separe-os da área de corte com o fio de delimitação (18).
Corta-relvas bloqueado	<ul style="list-style-type: none"> - Sensor de obstáculos ativado múltiplas vezes no espaço de um minuto - Sensor de obstáculos ativado permanentemente por 10 segundos - Sensor de obstáculos ativado três vezes durante o regresso à estação de carga (19) 	Pressione a tecla STOP (3) para abrir a cobertura do visor (23). Reinicie o processo de corte de relva através do painel de comando (2): <ul style="list-style-type: none"> - Verifique se o robô corta-relvas está bloqueado por um obstáculo ou entalado entre árvores, arbustos, etc. Elimine o obstáculo ou evite essa área. - Se este erro ocorrer com frequência, verifique a disposição do fio de delimitação (18). Tenha especial atenção aos ângulos estreitos, corredores, cercas, rochas, etc. e adapte o layout do fio de delimitação (18), se necessário. - Verifique se a relva está demasiado alta e se o robô corta-relvas fica bloqueado. Neste caso, corte a relva até ter menos de 60 mm.
Demasiado perto da estação	<ul style="list-style-type: none"> - O robô corta-relvas foi enviado de volta demasiado perto da estação de carga (19). 	Pressione a tecla STOP (3) para abrir a cobertura do visor (23). Reinicie o processo de corte de relva através do painel de comando (2): <ul style="list-style-type: none"> - O robô corta-relvas deve ser enviado de volta à estação de carga (19) com uma distância mínima de 2 m.

Mensagem de erro do robô corta-relvas no visor de LCD (50)

Erro	Possível causa	Eliminação
Caído	<ul style="list-style-type: none"> - O robô corta-relvas foi inclinado permanentemente por 10 segundos - Robô corta-relvas inclinado numa direção por um período de tempo prolongado 	<p>Pressione a tecla STOP (3) para abrir a cobertura do visor (23). Reinicie o processo de corte de relva através do painel de comando (2):</p> <ul style="list-style-type: none"> - Coloque o robô corta-relvas numa superfície plana e ponha-o novamente em funcionamento. - Se o robô corta-relvas virou devido a um declive íngreme na área de corte, adapte o fio de delimitação (18) em conformidade para evitar inclinações acentuadas.
Erro na roda	<ul style="list-style-type: none"> - As rodas traseiras (8) foram levantadas devido a um obstáculo - As rodas traseiras (8) podem rodar livremente em virtude da relva irregular 	<p>Pressione a tecla STOP (3) para abrir a cobertura do visor (23). Reinicie o processo de corte de relva através do painel de comando (2):</p> <ul style="list-style-type: none"> - Coloque o robô corta-relvas numa superfície plana e ponha-o novamente em funcionamento
Erro botão STOP	A cobertura do visor (23) está aberta, mas a tecla STOP (3) não foi ativada	<p>Pressione a tecla STOP (3) para abrir a cobertura do visor (23). Reinicie o processo de corte de relva através do painel de comando (2):</p> <ul style="list-style-type: none"> - Verifique se a cobertura do visor (23) pode ser aberta e fechada livremente com a tecla STOP (3). - Verifique a funcionalidade da tecla STOP (3).
PCB Sobretemperatura	<p>Temperatura da bateria muito alta / muito baixa ou temperatura excessiva do comando</p> <ul style="list-style-type: none"> - Com uma temperatura da bateria acima de 65 °C, o robô corta-relvas regressa à estação de carga (19). - Com uma temperatura da bateria acima de 45 °C ou abaixo de 0 °C, o carregamento para e o robô corta-relvas aguarda na estação de carga (19). 	<ul style="list-style-type: none"> - Agende o tempo de trabalho no verão para as primeiras horas da manhã e evite o funcionamento do robô corta-relvas durante as horas quentes do dia. - Depois de a bateria ou o comando arrefecer e voltar à gama de temperaturas permitida, o robô corta-relvas retoma automaticamente o funcionamento programado.
Chuva	<ul style="list-style-type: none"> - O sensor de chuva (5) atuou. 	<ul style="list-style-type: none"> - Aguarde até o robô corta-relvas secar. - Pode ser lida uma descrição detalhada relativa ao sensor no capítulo 5.2.
Erro de sensor	<ul style="list-style-type: none"> - O robô corta-relvas foi parado devido a um erro de sensor 	Desligue (OFF) e volte a ligar o interruptor principal (7) (ON), a fim de pôr o robô corta-relvas novamente em funcionamento.

Mensagem de erro do robô corta-relvas no visor de LCD (50)

Erro	Possível causa	Eliminação
Erro do motor / sobrecorrente do motor	- Robô corta-relvas parado devido à sobrecorrente no motor ou a um erro do motor	Desligue (OFF) e volte a ligar o interruptor principal (7) (ON), a fim de pôr o robô corta-relvas novamente em funcionamento. - Verifique a altura da relva na área de corte e corte, se necessário, a relva até menos de 60 mm com um corta-relvas convencional. - Aumente a altura de corte. Comece sempre com uma altura de corte maior e reduza-la em passos pequenos até à altura desejada. - Verifique se os discos de lâminas (11) e as rodas apresentam sujidade e limpe essas peças a fundo. - Verifique as rodas traseiras e os disco de lâminas (11) quanto a bloqueios. Se não conseguir resolver esses bloqueios, entre em contacto com o respetivo serviço de assistência técnica.
Erro operacional	- O robô corta-relvas foi parado devido a um erro operacional	Desligue (OFF) e volte a ligar o interruptor principal (7) (ON), a fim de pôr o robô corta-relvas novamente em funcionamento.

Localização de falhas

Erro	Possível causa	Eliminação
O robô corta-relvas está parado na área de corte. O robô corta-relvas não liga.	- Tensão da bateria demasiado baixa - Erro no circuito de corrente ou na eletrónica	- Leve o robô corta-relvas de volta à estação de carga (19) para carregamento. - Ligue o interruptor principal (7) (ON). - Entre em contacto com o serviço de assistência técnica.
O robô corta-relvas não consegue entrar na estação de carga.	- Estação de carga (19) instalada incorretamente.	- Certifique-se de que o visor LED (21) acende a verde na estação de carga (19). - Certifique-se de que os fios de delimitação (18) estão ligados à estação de carga (19) e que o fio de delimitação dianteiro (18) se encontra disposto ao centro sob a estação de carga (19). - Certifique-se de que a estação de carga (19) está corretamente posicionada.
O robô corta-relvas para ou desloca-se de forma descontrolada perto das zonas de delimitação.	- O fio de delimitação (18) não está instalado corretamente em redor das zonas de delimitação.	- Adapte a posição do fio de delimitação (18). - Certifique-se de que o fio de delimitação (18) não fica cruzado

Localização de falhas

Erro	Possível causa	Eliminação
O robô corta-relvas é muito ruidoso.	<ul style="list-style-type: none"> - Lâminas (10) danificadas - Muitas substâncias estranhas aderem às lâminas (10) - Robô corta-relvas iniciado demasiado perto de obstáculos - Acionamento das lâminas ou motor de acionamento danificado - Outras peças danificadas do robô corta-relvas 	<ul style="list-style-type: none"> - Substitua as lâminas (10). As 3 lâminas (10) devem ser trocadas ao mesmo tempo. - A eficiência operacional do robô corta-relvas depende da afiação das lâminas (10). Por conseguinte, mantenha as lâminas (10) em bom estado. - Desligue o robô corta-relvas de forma segura e use luvas de trabalho, enquanto limpa as lâminas (10), para evitar ferimentos de corte. - Mandar reparar ou substituir o motor pelo serviço de assistência técnica.
O robô corta-relvas permanece na estação de carga. O robô corta-relvas regressa à estação de carga repetidamente.	<ul style="list-style-type: none"> - Ajustes errados do tempo de trabalho - Bateria vazia - Sensor de chuva atuou - Temperatura elevada da bateria 	<ul style="list-style-type: none"> - Verifique os ajustes do tempo de trabalho. - O robô corta-relvas inicia e termina o trabalho conforme o período ajustado. Fora deste período, o robô corta-relvas permanece na estação de carga (19).
O robô corta-relvas permanece junto ao fio de delimitação e não consegue alcançar a estação de carga.	<ul style="list-style-type: none"> - Bateria vazia - O comprimento do fio de delimitação (18) e, consequentemente, o caminho até à estação de carga (19) é demasiado longo para a bateria utilizada. 	<ul style="list-style-type: none"> - Remova possíveis obstáculos para o fio de delimitação (18). Ao dispor o fio de delimitação (18) garanta uma distância suficiente relativamente aos obstáculos. - Utilize uma bateria com uma capacidade superior. - Atenção: caso seja utilizada uma bateria Multi-Ah (p. ex. 4-6 Ah), ajustar a capacidade mais elevada. Graças à carga e descarga moderadas do robô corta-relvas, não é necessária a utilização da capacidade reduzida para o prolongamento da vida útil.

ATENÇÃO! Os fios de delimitação cortados e os danos subsequentes não estão sujeitos à garantia!

13. Visor do carregador

Estado do visor		Significado e medida a adotar
LED vermelho	LED verde	
Desligado	A piscar	Operacionalidade O carregador está ligado à rede e encontra-se operacional; o acumulador não está no carregador.
Ligado	Desligado	Carregamento O carregador carrega o acumulador no modo de carregamento rápido. Os tempos de carregamento correspondentes encontram-se diretamente no carregador. Nota! Os tempos de carregamento reais podem diferir dos tempos de carregamento indicados em função da carga de acumulador disponível.
Desligado	Ligado	O acumulador está carregado e está operacional. (READY TO GO) De seguida, é comutado para um carregamento parcial até estar totalmente carregado. Para tal, deixe o acumulador aprox. mais 15 min. no carregador. Medida a adotar: Remova o acumulador do carregador. Desligue o carregador da rede.
A piscar	Desligado	Carregamento condicionado O carregador encontra-se no modo de carregamento moderado. Aqui, por motivos de segurança, o acumulador é carregado mais lentamente, precisando de mais tempo até estar carregado. Tal pode dever-se às seguintes causas: - O acumulador passou muito tempo sem ser carregado. - A temperatura do acumulador não se encontra na faixa ideal. Medida a adotar: Aguarde até o carregamento estar concluído; o acumulador pode, no entanto, continuar a ser carregado.
A piscar	A piscar	Falha Já não é possível efetuar o carregamento. O acumulador tem um defeito. Medida a adotar: Um acumulador com defeito não deve voltar a ser carregado. Remova o acumulador do carregador.
Ligado	Ligado	Temperatura anómala O acumulador está demasiado quente (p. ex. radiação solar direta) ou demasiado frio (abaixo dos 0° C) Medida a adotar: Retire o acumulador e guarde-o 1 dia à temperatura ambiente (a aprox. 20° C).

Eliminação



As ferramentas elétricas, as baterias, os acessórios e as embalagens devem ser enviados a uma reciclagem ecológica de matéria prima.

Não deitar ferramentas elétricas e baterias/ pilhas no lixo doméstico!

Apenas para países da UE:

Conforme a Diretiva Europeia 2012/19/UE relativa aos resíduos de equipamentos elétricos e eletrônicos e a sua implementação na legislação nacional, é necessário recolher separadamente as ferramentas elétricas que já não são usadas e, de acordo com a Diretiva Europeia 2006/66/CE, as baterias/ pilhas defeituosas e encaminhá-las para uma reciclagem ecológica.

No caso de uma eliminação incorreta, os aparelhos elétricos e eletrônicos antigos podem ter efeitos nocivos no ambiente e na saúde humana devido à possível presença de substâncias perigosas.

A reprodução ou duplicação, mesmo que parcial, da documentação e dos anexos dos produtos carece da autorização expressa da Einhell Germany AG.

Reservado o direito a alterações técnicas

Informações do serviço de assistência técnica

Estamos representados em todos os países mencionados no certificado de garantia por agentes autorizados competentes, cujos contactos poderá encontrar no certificado de garantia. Estes encontram-se ao seu dispor para todos os serviços de que necessita, tais como reparações, fornecimento de peças sobressalentes e peças desgastadas ou a aquisição de consumíveis.

Deve-se ter em atenção que, neste produto, as seguintes peças estão sujeitas a um desgaste natural ou decorrente da sua utilização, ou então são necessárias como consumíveis.

Categoria	Exemplo
Peças de desgaste*	Acumulador
Consumíveis/peças consumíveis*	Lâminas
Peças em falta	

* não incluído obrigatoriamente no material a fornecer!

Em caso de deficiências ou erros, pedimos-lhe que comunique o problema através da página de Internet www.Einhell-Service.com. Certifique-se de que faz uma descrição exacta do problema, respondendo sempre às seguintes questões:

- O aparelho já funcionou alguma vez ou possui o defeito desde o início?
- Antes do surgimento do defeito, apercebeu-se de algo estranho (sintoma antes do defeito)?
- Na sua opinião, que erro de funcionamento apresenta o aparelho (sintoma principal)?
Descreva este erro de funcionamento.

Certificado de garantia

Estimado(a) cliente,

os nossos produtos são submetidos a um rigoroso controlo de qualidade. Se, ainda assim, o aparelho não funcionar nas devidas condições, lamentamos esse facto e pedimos-lhe que se dirija ao estabelecimento onde adquiriu o nosso produto para ativar a garantia. Se preferir, também pode contactar-nos telefonicamente através do número de assistência técnica indicado. O exercício dos direitos de garantia está sujeito às seguintes condições:

1. As presentes condições de garantia dirigem-se exclusivamente aos consumidores, ou seja, pessoas naturais, que não desejam utilizar este produto quer no âmbito da sua atividade comercial quer de outra atividade independente. As presentes condições de garantia regem as prestações de garantia adicionais com que o fabricante abaixo designado se compromete, além dos termos legais de garantia, para com os compradores dos seus novos aparelhos. Não afetam os seus direitos legais de garantia. O nosso serviço de garantia é prestado gratuitamente.
2. O serviço de garantia cobre exclusivamente as deficiências no novo aparelho do fabricante abaixo designado, adquirido por si na União Europeia, e que sejam decorrentes de erros de material ou de fabrico comprovados, e está, por nossa opção, limitado à eliminação de tal falta ou à substituição do mesmo. Chamamos a atenção para o facto de os nossos aparelhos não terem sido concebidos para uso comercial, artesanal ou profissional. Não haverá, por isso, lugar a um contrato de garantia no caso de o aparelho ter sido utilizado, dentro do período de garantia, em empresas do setor comercial, artesanal ou industrial ou atividades equiparáveis. Para os artigos com a marca "Professional", a exclusão para uso comercial, artesanal ou profissional não se aplica. Aplicamos os prazos legais em vigor.
3. Excluídos pela nossa garantia estão:
 - Danos no aparelho resultantes da inobservância das instruções de montagem ou de uma instalação incorreta, da inobservância do manual de instruções (como p. ex. a ligação a uma tensão de rede ou tipo de corrente errada) ou da inobservância das disposições de segurança ou da exposição do aparelho a condições ambientais anormais ou de uma conservação e manutenção insuficientes.
 - Danos no aparelho resultantes de utilizações abusivas ou indevidas (como p. ex. uma sobrecarga do aparelho ou utilização de ferramentas de trabalho ou acessórios não autorizados), a penetração de corpos estranhos no aparelho (como p. ex. areia, pedras ou pó, ...), danos de transporte, uso de força ou impactos externos (como p. ex. danos resultantes de quedas).
 - Danos no aparelho ou nas peças do aparelho associados a um desgaste decorrente do uso, um desgaste natural habitual ou de outro tipo. Por exemplo, as baterias e os acumuladores estão sujeitos a um desgaste natural e foram construtivamente concebidas para um número limitado de ciclos. O desgaste sofre uma influência negativa, em particular, devido a cargas exigentes e velocidades de carregamento, mas também devido à exposição ao calor, frio, vibrações e choques.
4. O período de garantia é de 2 anos a contar da data de compra do aparelho. Pode estender o período de garantia para 3 anos se registrar o produto no nosso site nos primeiros 30 dias a partir da data da compra. Os direitos de garantia devem ser reclamados dentro do período de garantia, no prazo de duas semanas após ter sido detetado o defeito. Está excluída a reclamação de direitos de garantia após o termo do período de garantia. A reparação ou a substituição do aparelho não implica o prolongamento do período de garantia nem dá origem à contagem de um novo período de garantia para o aparelho ou para eventuais peças sobressalentes montadas no mesmo. O mesmo se aplica no caso de a assistência técnica ter sido prestada no local.
5. Para ativar a garantia, pedimos-lhe que se dirija ao estabelecimento onde adquiriu o nosso produto. Tenha à disposição o talão ou outro comprovativo de compra do aparelho novo. Os aparelhos enviados sem o respetivo comprovativo ou sem a placa de características serão excluídos pelo serviço de garantia devido à falta de atribuição. Se o defeito do aparelho estiver abrangido pelo nosso serviço de garantia, ser-lhe-á enviado um aparelho novo ou reparado o mais breve quanto possível.
6. Caso o aparelho tenha sido transferido para um outro país da União Europeia diferente do país onde adquiriu o aparelho, o serviço de garantia será prestado por um parceiro de serviço de assistência técnica local. A transferência para fora da União Europeia faz cessar os direitos de garantia.

Naturalmente, também teremos todo o gosto em efetuar reparações que não estão, ou deixaram de estar, abrangidas pelo serviço de garantia. Nesse caso, terá de suportar os custos da reparação. Para este efeito, deverá enviar o aparelho para a morada do nosso serviço de assistência técnica. Para peças de desgaste, consumíveis e em falta, consulte as restrições desta garantia, de acordo com as informações do serviço de assistência técnica deste manual de instruções.

Fiador/ Serviço: Einhell Portugal Lda., Rua da Aldeia, 225, 4410-459 Arcozelo (VNG)

Sadržaj

1. Sigurnosne napomene
2. Opis uređaja i sadržaj isporuke
3. Namjenska uporaba
4. Tehnički podaci
5. Stavljanje u pogon
6. Rukovanje
7. Čišćenje, održavanje i naručivanje rezervnih dijelova
8. Skladištenje
9. Transport
10. Zbrinjavanje u otpad i recikliranje
11. Prikazi postaje za punjenje i uklanjanje grešaka
12. Prikazi robotske kosilice i uklanjanje grešaka
13. Pokazivač punjača



Opasnost! - pročitajte upute za uporabu kako bi se smanjio rizik od ozljeđivanja.

Djeca ne smiju koristiti ovaj uređaj. Ovaj uređaj smiju koristiti osobe s ograničenim tjelesnim, osjetilnim ili mentalnim sposobnostima, ili osobe bez dostatnog iskustva i znanja ako su pod nadzorom druge osobe, ili su od nje primile upute za sigurnu uporabu uređaja i razumjele opasnosti koje proizlaze iz uporabe uređaja. Djeca se ne smiju igrati ovim uređajem. Djeca ne smiju obavljati čišćenje ni korisničko održavanje uređaja.

Opasnost!

Tijekom uporabe uređaja morate se pridržavati sigurnosnih propisa kako biste spriječili nastanak ozljeda i šteta. Zato pažljivo pročitajte ove upute za uporabu / sigurnosne napomene. Dobro ih sačuvajte tako da vam informacije u svako doba budu na raspolaganju. Ako biste ovaj uređaj trebali predati drugim osobama, prosljedite im i ove upute za uporabu/sigurnosne napomene. Ne preuzimamo odgovornost za nezgode ili štete koje nastanu zbog nepridržavanja ovih uputa i sigurnosnih napomena.

1. Sigurnosne napomene

Odgovarajuće sigurnosne napomene pronaći ćete u priloženoj knjižici!

Upozorenje!

Pročitajte sve sigurnosne napomene, upute, ilustracije i tehničke podatke koje ima ovaj elektroalat. Nepridržavanje sljedećih uputa može imati za posljedicu električni udar, požar i/ili teške ozljede.

Sačuvajte sve sigurnosne napomene i upute za ubuduće.

Tumačenje korištenih simbola (vidi sliku 14)

- A. UPOZORENJE - prije stavljanja u pogon stroja pročitajte Upute za uporabu!
- B. UPOZORENJE - kod pogona stroja pridržavajte se odgovarajućih sigurnosnih razmaka!
- C. UPOZORENJE - prije provođenja radova na stroju ili kod podizanja stroja aktivirajte uređaj za zaključavanje! POZOR - nemojte dodirivati rotirajuće noževe!
- D. UPOZORENJE - nemojte se voziti na stroju! POZOR - nemojte dodirivati rotirajuće noževe!
- E. Klasa zaštite II (dvostruka izolacija).
- F. Baterije skladištite samo u suhim prostorijama s temperaturom okoline od +10 C do +40°C. Skladištite samo napunjene baterije (min. 40 % napunjene).
- G. Klasa zaštite III
- H. Spori osigurač 2 A
- I. Samo za uporabu u suhim prostorijama.
- J. UPOZORENJE: Za punjenje baterije koristite samo skidivi mrežni dio NT24/1 / PS24/1, koji je isporučen s ovim uređajem.

Pozor!

Za vrijeme nevremena izvucite mrežni utikač i odvojite žicu za ograničenje od postaje za punjenje.

2. Opis uređaja i sadržaj isporuke**2.1 Opis uređaja (slika 1/2)**

1. Robotska kosilica
2. Upravljačko polje
3. Tipka STOP/za otključavanje poklopca zaslona
4. Namještanje visine rezanja
5. Senzor za kišu
6. Ručka za nošenje
7. Glavni prekidač
8. Stražnji kotač
9. Poklopac pretinca za baterije
10. Oštrica
11. Ploča za rezanje
12. Prednji kotač
13. Mrežni dio (kabel)
14. Kuka za pričvršćivanje
15. Pričvrtni vijak
16. Spojnica kabela
17. Rezervna oštrica
18. Žica za ograničenje
19. Postaja za punjenje
20. Zatik za punjenje
21. LED prikaz
22. Šesterokutni ključ
23. Poklopac zaslona
24. USB priključak
25. Ravvalo (za odvajanje)

2.2 Opseg isporuke i raspakiranje

Molimo vas da pomoću opisanog sadržaja isporuke provjerite cjelovitost artikla. U slučaju da neki dijelovi nedostaju, nakon kupnje artikla obratite se našem servisnom centru ili prodajnom mjestu u roku od 5 radnih dana uz predočenje važeće potvrde o kupnji. Molimo vas da u vezi s tim obratite pozornost na tablicu o jamstvu u servisnim informacijama na kraju uputa.

- Otvorite ambalažu i pažljivo izvadite uređaj.
- Uklonite ambalažu kao i osigurače ambalaže/transporta (ako postoje).
- Provjerite je li sadržaj isporuke potpun.
- Provjerite ima li na uređaju i dijelovima pribora transportnih oštećenja.
- Po mogućnosti sačuvajte ambalažu do isteka jamstvenog roka.

Opasnost!

Uređaj i materijal za pakiranje nisu igračke! Djeca se ne smiju igrati plastičnim vrećicama, folijama i sitnim dijelovima! Postoji opasnost od gutanja i gušenja!

Opseg isporuke, montažni materijal i dodatna oprema (djelomično nije sadržano u opsegu isporuke):

Opseg isporuke potražite u priloženom informativnom listu o opsegu isporuke.

- Robotska kosilica
- Mrežni dio (kabel)
- Postaja za punjenje
- Pričvrtni vijci (4 komada)
- Rezervna oštrica
- Kuka za pričvršćivanje
- Žica za ograničenje
- Spojnica kabela
- Šesterokutni ključ
- Baterija
- Punjač
- Ravnalo (za odvajanje)
- Originalne upute za uporabu
- Sigurnosne napomene

Potrebna pomoćna sredstva (nisu sadržana u opsegu isporuke)

- Čekić
- Klješta
- Klješta za skidanje izolacije
- Libela (opcijski)

3. Namjenska uporaba

Robotska kosilica prikladna je za privatnu upotrebu u kućnim i hobi vrtovima te je namijenjena isključivo za košnju travnjaka.

Stroj se smije koristiti samo namjenski. Svaka drugačija uporaba nije namjenska. Za štete ili ozljede svih vrsta nastale zbog nenamjenskog korištenja odgovoran je korisnik/rukovatelj, a ne proizvođač.

Obratite pozornost na to da naši uređaji nisu pogodni za korištenje u komercijalne, obrtničke ili industrijske svrhe. Ne preuzimamo jamstvo ako se uređaj koristi u komercijalne, obrtničke i industrijske svrhe kao i u sličnim djelatnostima.

4. Tehnički podaci

Napon 18 V
 Broj okretaja motora 3500 min⁻¹
 Vrsta zaštite IPX4
 Klasa zaštite III

Težina 8,4 kg
 Širina reza 18 cm
 Broj oštrica 3
 Maks. uspon 35 %
 Razina buke L_{WA} 57 dB (A)
 Tolerancija K 2,3 dB (A)
 Podešavanje visine reza
 20-60 mm; bez stupnjeva
 Dopuštena dužina žice za ograničenje
 maks. 250 m

Kabelska antena žice za ograničenje

Pogonski frekvencijski pojas: 0 - 148,5 KHz
 Maksimalna snaga slanja: 67,05 dBuA/m

GSM veza:

Pogonski frekvencijski pojas:
 E-GSM900 / DCS1800
 Maksimalna snaga slanja: 33 dBm

LTE (CAT-M odnosno NB-IoT) veza

Pogonski frekvencijski pojas:
 Pojas 1 / 3 / 8 / 20 / 28
 Maksimalna snaga slanja: 21 dBm

Mrežni dio

Ulazni napon: 100 - 240 V ~ 50 / 60 Hz
 Izlazni napon: 24 V d. c.
 Izlazna struja: 1,5 A
 Klasa zaštite: II /

Vrijednosti buke utvrđuju se u skladu s normama EN ISO 3744:1995 i ISO 11094:1991.

Upozorenje!

Ovaj uređaj stvara tijekom rada elektromagnetsko polje. Pod određenim okolnostima ovo polje može utjecati na aktivne ili pasivne medicinske implantate. Kako bi se smanjila opasnost od ozbiljnih ili smrtnih ozljeda, preporučujemo da osobe s medicinskim implantatima prije rada strojem konzultiraju svojeg liječnika ili proizvođača medicinskog implantata.

5. Stavljanje u pogon

Pročitajte cijele Upute za uporabu prije nego što počnete s instalacijom robotske kosilice. Kvaliteta instalacije bitna je za kasniji rad kosilice.

5.1 Princip funkcije

Robotska kosilica odabire svoj smjer nasumično. Vrt je u potpunosti pokošen dok robotska kosilica obrađuje sva područja unutar područja omeđenog žicom za ograničenje (18). Čim robotska kosilica detektira pravilno postavljenu žicu za ograničenje (18), robotska kosilica se okreće i vozi u drugom smjeru unutar područja. Sva područja koja želite zaštititi unutar područja – npr. vrtna jezera, drveće, namještaj ili cvjetnjaci – također moraju biti omeđeni žicom za ograničenje (18). Žica za ograničenje (18) mora tvoriti zatvoreni krug. Ako robotska kosilica naiđe na prepreku unutar područja košnje, vraća se unatrag i nastavlja kositi u drugom smjeru (slika 3).

5.2 Senzori

Robotska kosilica je opremljena s više sigurnosnih senzora.

- **Senzor podizanja:**
Ako se robotska kosilica odostraga podigne više od 30 ° od tla ili ako prednji kotač (12) izgubi kontakt s tlom, robotska kosilica i rotacija oštrica (10) odmah će se zaustaviti.
- **Senzor nagiba:**
Ako se robotska kosilica jako nagne u jednom smjeru, robotska kosilica i rotacija oštrica (10) će se odmah zaustaviti.
- **Senzor prepreka:**
Robotska kosilica prepoznaje prepreke na svom putu. Ako se robotska kosilica sudari s preprekom, robotska kosilica i rotacija oštrica (10) će se odmah zaustaviti i odmaknuti od prepreke.
- **Senzor za kišu:**
Robotska kosilica opremljena je senzorom za kišu (5) koji sprječava rad robotske kosilice po kiši. Robotska kosilica se vraća na postaju za punjenje (19) kada se otkrije kiša i tamo će se potpuno napuniti. Nakon što se senzor za kišu (5) ponovno osuši, robotska kosilica ostaje u postaji za punjenje (19) još dva sata. Tek tada nastavlja s radom, pod uvjetom da je još uvijek u aktivnom vremenskom okviru. Ako je aktiviran senzor za kišu (5) (preporučuje se za zaštitu travnjaka), na zaslonu (50) se može vidjeti svijetli oblak. Kada se senzor aktivira,

pojavljuje se tamni oblak s kišnim kapima. Nemojte kratko spajati oba metalna senzora s metalom ili bilo kojim drugim vodljivim materijalom. To utječe na ispravnu funkciju robotske kosilice.

5.3 Priprema

Prvo napravite skicu svog travnjaka. Također nacrtajte prepreke i napravite plan kako ih želite zaštititi. To će olakšati pronalaženje dobrog položaja za postaju za punjenje (19) i postavljanje žice za ograničenje (18) oko grmlja, cvjetnjaka itd. (slika 4). Ako je visina travnjaka veća od 60 mm, travnjak se mora skratiti kako se ne bi pretjerano opteretila robotska kosilica i utjecalo na njezinu radnu učinkovitost. Kako biste to učinili, koristite uobičajenu kosilicu ili trimmer.

Uklonite sve labave predmete s travnjaka koje bi robotska kosilica mogla oštetiti ili koji bi mogli oštetiti robotsku kosilicu.

Pripremite sljedeće alate: Čekić, kliješta, kliješta za skidanje izolacije i libela (opcijski).

Montaža baterije

Za rad robotske kosilice potrebna je baterija (A) iz serije Power-X-Change. **Pozor:** Ovisno o varijanti modela, baterija (A) možda neće biti uključena u opseg isporuke vaše robotske kosilice. Otvorite poklopac odjeljka za baterije (9). Pritisnite razdjelnu tipku baterije (A) i gurnite bateriju (A) u predviđeni držač baterije. Zatvorite poklopac pretinca za baterije (9) i provjerite je li se dobro uklopio na svoje mjesto (slika 10). Za uklanjanje baterije (A), otvorite poklopac pretinca za baterije (9). Pritisnite razdjelnu tipku (A) baterije i izvucite bateriju iz za nju predviđenog držača.

5.4 Postaja za punjenje

5.4.1 Lokacija postaje za punjenje

Prvo utvrdite najbolju lokaciju za postaju za punjenje (19). Potrebna je vanjska utičnica koja trajno opskrbljuje električnom energijom kako bi robotska kosilica uvijek radila. Postaja za punjenje (19) mora biti postavljena na ravnu površinu u razini travnjaka. Provjerite je li područje ravno i suho. Odaberite mjesto u hladu jer se baterija najbolje puni u hladnom okruženju. Također provjerite je li žica za ograničenje položena ravno najmanje 2 m ispred postaje za punjenje (19) i 1 m iza postaje za punjenje (slika 5a). Zavoji neposredno ispred postaje za punjenje (19) mogu dovesti do poteškoća kod pristajanja za punjenje.

5.4.2 Lokaliziranje postaje za punjenje

Kada je baterija gotovo prazna, robotska kosilica vraća se na postaju za punjenje (19) prateći žicu za ograničenje (18) u smjeru suprotnom od kazaljke na satu do postaje za punjenje (19). Stoga provjerite je li postaja za punjenje (19) ispravno postavljena (slika 5b).

5.4.3 Prikliučivanje postaje za punjenje na mrežni dio

1. Prije povezivanja postaje za punjenje (19) na opskrbu strujom, provjerite iznosi li mrežni napon 100 - 240 V pri 50/60 Hz.
2. Spojite mrežni dio (13) izravno u utičnicu. Nemojte koristiti kabel za bilo koju drugu primjenu.
3. Nemojte koristiti oštećeni mrežni dio (13). Ako su kabeli ili mrežni dio (13) oštećeni, odmah kontaktirajte ovlaštenog stručnjaka radi zamjene.
4. Ne punitite robotsku kosilicu u vlažnom okruženju. Ne punitite robotsku kosilicu na temperaturama iznad 40 °C ili ispod 5 °C.
5. Držite robotsku kosilicu i mrežni dio (13) dalje od vode, izvora topline i kemikalija. Držite kabel mrežnog dijela (13) dalje od oštih rubova kako biste izbjegli oštećenje.
6. Spojite mrežni dio (13) na postaju za punjenje (19) (slika 5c).

Za punjenje baterije robotske kosilice tijekom postavljanja, prvo uključite robotsku kosilicu pomoću glavnog prekidača (7) i postavite robotsku kosilicu u postaju za punjenje (19).

5.4.4 Informacije o postupku punjenja

Robotska kosilica se vraća na postaju za punjenje (19) u jednoj od sljedećih situacija:

- Robotsku kosilicu šaljete natrag ručno.
- Razina baterije pada ispod 30 %.
- Dnevno radno vrijeme je isteklo.
- Senzor za kišu se aktivirao.
- Robotska kosilica se pregrijala.
- Način rada „Košenje rubova“ ili „Spotmowing“ pokrenut je izvan postavljenog rada i dovršen robotskom kosilicom.

Robotska kosilica samostalno vozi duž žice za ograničenje (18) do postaje za punjenje (19).

Kada se robotska kosilica vrati do postaje za punjenje (19), traži žicu za ograničenje (18) i kreće se u smjeru suprotnom od kazaljke na satu duž žice za ograničenje (18).

Dok se baterija puni, prikaz LED svjetla (21) na

postaji za punjenje (19) svijetli crveno. Ako prikaz LED svjetla (21) na postaji za punjenje (19) svijetli zeleno, to znači da je baterija potpuno napunjena. Nakon potpunog punjenja, robotska kosilica nastavlja s radom ili ostaje u postaji za punjenje (19) do sljedećeg perioda rada.

Ako postoji prepreka na žici za ograničenje (18) tijekom vožnje natrag do postaje za punjenje (19), robotska kosilica će se zaustaviti ispred prepreke nakon nekoliko pokušaja i ne može se vratiti na postaju za punjenje (19). Uklonite sve prepreke na žici za ograničenje (18).

Ako temperatura baterije prijeđe 45 °C, punjenje će se zaustaviti kako bi se spriječilo oštećenje baterije. Nakon ponovnog pada temperature, punjenje će se automatski nastaviti.

Ako temperatura upravljanja robotske kosilice prijeđe 65 °C, robotska kosilica vraća se na postaju za punjenje (19). Nakon što temperatura ponovno padne, rad će se nastaviti prema postavkama. Ako se baterija isprazni prije nego što se robotska kosilica vrati na postaju za punjenje (19), robotska kosilica se više ne može pokrenuti. Vratite robotsku kosilicu do postaje za punjenje (19) i ostavite uključen glavni prekidač (7). Robotska kosilica automatski će se puniti.

5.5 Žica za ograničenje

POZOR! Presječene žice za ograničenje i posljednja šteta nisu pokriveni jamstvom!

5.5.1 Polaganje žice za ograničenje

Žica za ograničenje (18) može se položiti na zemlju ili u zemlju. Ako je tlo tvrdo ili suho, pričvrstne kuke (14) mogu puknuti kada se zakucaju. Zalijte travnjak prije postavljanja žice za ograničenje ako je tlo vrlo suho.

• Ugradnja na pod

Položite žicu za ograničenje (18) čvrsto na tlo i pričvrstite je isporučenim kukama za pričvršćivanje (14) ako kasnije ne želite prozračivati ili odzračivati travnjak. I dalje možete prilagoditi položaj žice za ograničenje u prvih nekoliko tjedana korištenja robotske kosilice. Međutim, nakon nekog vremena žica za ograničenje će obrasti trava i više se neće vidjeti. Postavite žicu za ograničenje s maksimalnom udaljenosti od 1 m između kuka za pričvršćivanje (14). Smanjite udaljenost između kuka za pričvršćivanje na neravnim površinama travnjaka. Izbjegavajte situacije u kojima je žica ne leži na tlu. Provjerite da robotska kosilica ne može rezati žicu za ograničenje.

- **Ugradnja u zemlju**

Zakopajte žicu za ograničenje do 5 cm duboko. Time se sprječava oštećivanje žice za ograničenje (18) primjerice kod prozračivanja ili odzračivanja.

Napomena!

Rezervirajte 1 m žice na stražnjem kraju postaje za punjenje za kasnije ispravke.

5.5.2 Uska mjesta

Ako travnjak ima uzak prolaz, vaša robotska kosilica može raditi u njemu sve dok je koridor širok najmanje 1,4 m (80 cm između žica za ograničenje) i maksimalne duljine od 8 m (slika 3).

5.5.3 Udaljenost do granice vrta

Kada se robotska kosilica približi žici za ograničenje (18), to detektiraju senzori na prednjoj strani robotske kosilice. Međutim, prije nego što se robotska kosilica okrene, prijeđe preko žice za ograničenje (18) do 30 cm. Uzmite to u obzir pri planiranju površine košnje (Slika 6a).

5.5.4 Postavljanje žice po kutovima

Izbjegavajte polaganje žice za ograničenje (18) pod pravim kutom (90°) na kutovima. Kako biste osigurali da robotska kosilica ne ode predaleko preko žice za ograničenje (18), umjesto toga položite žicu za ograničenje (18) kao što je prikazano na slici 6b.

5.5.5 Izračun uspona travnjaka

Robotska kosilica može se popeti na uspone do 35 %. Stoga izbjegavajte strme uspone. Nagib se može odrediti svladanom visinom na udaljenosti (slika 6c).

Primjer: $a/b = 35 \text{ cm} / 100 \text{ cm} = 35 \%$

5.5.6 Postavljanje žice za ograničenje na usponima

Na usponima, robotska kosilica može skliznuti, osobito kroz mokru travu, i tako prijeći preko žice za ograničenje (18). Stoga se preporučuje obratiti pozornost na sljedeće točke (slika 6d):

- Na gornjem dijelu padine žica za ograničenje (18) ne smije se postavljati na nagibe veće od 35 %. Održavajte razmak od 30 cm do prepreka i rubova travnjaka.
- Na donjem dijelu padine žica za ograničenje (18) ne smije se postavljati na nagibima većim od 17 %. Održavajte razmak od 40 cm do prepreka i rubova travnjaka.

5.5.7 Prilazi i popločeni nogostupi

- Odvojite uzdignute staze, površine malča od šljunka ili kore, udubljena korita ili slična područja. Položite žicu za ograničenje (18) na udaljenosti od najmanje 30 cm (slika 6e i 6g).
- Pješačke staze koje su u ravnini s travnjakom ne moraju biti odvojene jer robotska kosilica može jednostavno prijeći preko njih. Žica za ograničenje (18) također se može postaviti preko pješačkih staza (slika 6f i 6g).

5.5.8 Otok za ograničenje

Zaštitite prepreke u području košnje stvaranjem otoka za ograničenje. To može spriječiti sudare s osjetljivim predmetima, vrtnim jezercima, drvećem, namještajem, cvjetnjacima itd. (slike 6h i 6i).

- Odmotajte žicu za ograničenje (18) od rubova prema objektima koje treba zaštititi.
- Pričvrstite žicu za ograničenje (18) pomoću kuke za pričvršćivanje (14) u smjeru kazaljke na satu oko objekta koji treba zaštititi.
- Potpuno ogradite otoke za ograničenje i vratite žicu za ograničenje (18) do točke gdje ste napustili rub travnjaka.
- Razmak između otoka za ograničenje treba biti najmanje 0,8 m. U suprotnom, spojite objekte u zajednički otok za ograničenje (slika 6h).
- Žica za ograničenje (18) koja ide do i od otoka za ograničenje treba biti postavljena paralelno i vrlo blizu jedna drugoj. - **Pozor! Žice za ograničenje (18) ne smiju se križati!** - Kako biste to učinili, pričvrstite paralelne žice za ograničenje (18) zajedno s istim kukama za pričvršćivanje (14) na tlo (slika 6i).
- Robotska kosilica će prijeći preko dvije paralelne žice za ograničenje (18) u području košnje, ali robotska kosilica će se zaustaviti na jednostruko postavljenim žicama za ograničenje (18).

5.5.9 Prepreke

- **Prepreke visine veće od 10 cm (slika 6j)**
Fiksne prepreke visine veće od 10 cm, npr. drveće, zidovi, ograde, vrtni namještaj itd. detektiraju senzori sudara. Ako se robotska kosilica sudari s preprekom, zaustavlja se, isključuje kosilicu, kreće unatrag i okreće se kako bi nastavila kositi u drugom smjeru. Meke, nestabilne i vrijedne prepreke moraju biti zaštićene žičanim otokom za ograničenje.
- **Kamenje i niske prepreke**
Kamenje, stijene i niske prepreke manje od 10 cm u području košnje moraju biti zaštićene

jer bi u protivnom robotska kosilica mogla preći preko njih. U suprotnome se robotska kosilica može oštetiti i zablokirati.

- **Drveće (slika 6k)**
Robotska kosilica tretira drveće kao prepreke. Međutim, ako korijenje drveća visine manje od 10 cm viri iz tla, to područje treba zaštititi. Time se sprječava oštećenje korijena i robotske kosilice. Održavajte razmak od najmanje 30 cm između žice za ograničenje (18) i prepreke.

5.5.10 Glavna i sekundarna površina (slika 6l)

Sekundarna površina (B) je radno područje koje nije izravno povezano s glavnom površinom (A) nego npr. preko travnjaka ili staze. Za stvaranje zasebne sekundarne površine (B), usmjerite žicu za ograničenje (18) od glavne površine (A) do sekundarne površine (B) i natrag. Žica za ograničenje (18) do i od sekundarne površine (B) treba biti postavljena paralelno i vrlo blizu jedna drugoj. - **Pozor! Žice za ograničenje (18) ne smiju se križati!** - Kako biste to učinili, pričvrstite paralelne žice za ograničenje (18) zajedno s istim kukama za pričvršćivanje (14) na tlo. Kako biste mogli kositi sekundarnu površinu (B), morate ručno prenijeti robotsku kosilicu na sekundarnu površinu (B). Tamo pokrenite željeni program košenja i u podizborniku odaberite „Sekundarnu površinu“ (vidi „Postavke robotske kosilice“). Robotska kosilica neće pokušati slijediti žicu za ograničenje (18) prema postaji za punjenje (19) u sekundarnoj površini (B) ako je razina baterije niska.

5.6 Povezivanje postaje za punjenje

Dovršite postavljanje cijele žice za ograničenje (18) prije spajanja na postaju za punjenje. Rezervirajte dodatnih 1 m žice za ograničenje (18) na oba kraja za kasnije prilagodbe.

Izolirajte žicu za ograničenje (18) na krajevima za spajanje na postaju za punjenje (19) u duljini od 10 do 15 mm pomoću kliješta za skidanje izolacije.

Izvucite mrežni utikač prije spajanja žice za ograničenje (18) na postaju za punjenje (19). Žica za ograničenje (18) provučena s prednje strane postaje za punjenje (19) mora biti provučena straga preko držača žice na dnu postaje za punjenje (19).

Spojite tu žicu za ograničenje (18) na lijevi crni priključak. Zatim provedite stražnju žicu za ograničenje (18) kroz rupu (rasterećenje vučne sile) u području priključka i spojite je na desni, crveni priključak (slika 7a).

Pozor! Žice za ograničenje (18) ne smiju se križati!

Zatim uspostavite vezu s opskrbom struje. LED prikaz (21) na postaji za punjenje (19) trebao bi svijetliti zeleno nakon pravilne instalacije. Ako LED ne svijetli, prvo provjerite priključke. Ako LED svijetli, ali ne svijetli zeleno, pogledajte tablicu „Prikaz postaje za punjenje i uklanjanje grešaka“ na kraju ovih Uputa za uporabu.

5.7 Uključivanje i provjera instalacije

Čim LED prikaz (21) na postaji za punjenje (19) zasvijetli zeleno, područje za košenje spremno je za robotsku kosilicu. Najprije provjerite jesu li kuke za pričvršćivanje (14) na žici za ograničenje (18) potpuno zabijene. Postavite robotsku kosilicu otprilike 3 m iza postaje za punjenje (19) ispred žice za ograničenje (18). Robotska kosilica trebala bi biti okrenuta prema žici za ograničenje (18) pod kutom od 90° (slika 7b). Uključite (ON) glavni prekidač (7) (slika 8).

Otključajte robotsku kosilicu pomoću PIN-a (vidi poglavlje „Uređaj za zaključavanje/PIN“). Pritisnite tipku „MODE“ (52). Zatim pomoću navigacijskih tipki (55) odaberite točku „do postaje za punjenje“ i potvrdite tipkom „OK“ (56).

Pritisnite tipku „START“ (53) i zatvorite poklopac zaslona. Robotska kosilica sada slijedi žicu za ograničenje (18) u smjeru suprotnom od kazaljke na satu. Promatrajte robotsku kosilicu tijekom njezina putovanja duž žice za ograničenje (18) dok se ne vrati u postaju za punjenje (19). Ako robotska kosilica ima problema na nekim mjestima, po potrebi ispravite žicu za ograničenje (18) i ponovite postupak. Baterija robotske kosilice sada je potpuno napunjena. Ako postoje problemi s pristajanjem na postaju, možda ćete morati premjestiti postaju za punjenje (19) bočno dok pristajanje ne bude bez problema.

Robotsku kosilicu možete zaustaviti u bilo kojem trenutku crvenom tipkom STOP (3). Nakon pritiska na tipku STOP (3), robotska kosilica se zaustavlja i čeka daljnje upute.

5.8 Pričvršćivanje postaje za punjenje

Nakon što se osigura ispravno funkcioniranje robotske kosilice i pronađe odgovarajući položaj za postaju za punjenje (19), postaju za punjenje (19) potrebno je učvrstiti pričvrstnim vijcima (15). Zavrnite pričvrstne vijke (15) do kraja u pod pomoću šesterokutnog ključa (22) (slika 7c).

5.9 Prikaz kapaciteta baterije

Pritisnite sklopku za prikaz kapaciteta baterije. Prikaz kapaciteta baterije signalizira stanje napunjenosti baterije pomoću 3 LED svjetla (slika 13b).

Svijetle sva 3 LED svjetla:

Baterija je napunjena do kraja.

Svijetle 2 ili 1 LED svjetlo

Baterija raspolaže s dostatnim kapacitetom.

Treperi 1 LED svjetlo:

Baterija je prazna, napunite je.

Sva LED svjetla trepere:

Temperatura baterije nije postignuta. Uklonite bateriju iz uređaja i ostavite ga jedan dan na sobnoj temperaturi. Ako se greška ponovno javlja, baterija je potpuno ispražnjena i neispravna. Izvadite bateriju iz uređaja. Neispravna baterija se više ne smije koristiti odnosno puniti.

Pozor!

Ako koristite Multi-Ah paket (npr. 4-6 Ah), uvijek ga postavite na veći kapacitet. Zbog štednog punjenja i pražnjenja robotske kosilice, nije potrebno koristiti niži kapacitet za produljenje životnog vijeka.

5.10 Punjenje baterije punjačem

Tijekom normalnog rada, baterija (A) robotske kosilice puni se preko postaje za punjenje (19). Za samostalnu upotrebu baterije (A) serije Power-X-Change, također se može puniti u vanjskom punjaču Power-X-Charger. Pozor! – Punjač (slika 13a/pol. B) možda neće biti uključen u opseg isporuke vaše robotske kosilice.

1. Usporedite odgovara li napon naveden na tipskoj pločici postojećem mrežnom naponu. Utaknite mrežni utikač punjača (B) u utičnicu. Zeleno LED svjetlo počinje treptati.
2. Umetnite bateriju (A) u punjač (B) (slika 13a).
3. Pod točkom „Prikaz punjača“ naći ćete tablicu sa značenjima LED prikaza na punjaču.

Za vrijeme punjenja baterija se može malo zagrijati. No, to je normalno.

Ako punjenje baterije nije moguće, molimo provjerite

- ima li u utičnici mrežnog napona.
- postoji li dobar kontakt na punjaču.

Ako punjenje paketa baterija još uvijek nije moguće, molimo Vas da

- uređaj za punjenje
- kao i paket baterija pošaljete našoj servisnoj službi.

Za stručno slanje obratite se našoj službi za korisnike ili prodajnom mjestu kod kojeg je uređaj kupljen.

Kod slanja ili odlaganja baterija odnosno baterijskih uređaja pobrinite se da se oni pojedinačno zapakiraju u plastične vrećice kako biste izbjegli kratki spoj i požar!

Paket baterija pravovremeno ponovno napunite kako bi isti što dulje trajao. To je u svakom slučaju potrebno onda kad utvrdite da je oslabio učinak uređaja. Nemojte nikad u potpunosti isprazniti paket baterija. To će dovesti do kvara paketa baterija!

6. Rukovanje

6.1 Glavni prekidač

Robotska kosilica opremljena je glavnim prekidačem (7). Uključite robotsku kosilicu preko glavnog prekidača (7) (ON) i isključite (OFF) (slika 8). Nakon uključivanja robotske kosilice zaključava se ista s PIN-om.

6.2 Upravljačko polje

Robotska kosilica već je tvornički programirana i napravljene su joj standardne postavke. Međutim, one se mogu promijeniti ako je potrebno. Iako su tvorničke postavke prikladne za većinu vrtova, ipak biste se trebali upoznati s dostupnim opcijama.

Tumačenje upravljačke ploče s LCD zaslonom (slika 9a)

50. LCD zaslon
51. Tipka „SET“ – tipka za postavke
52. Tipka „MODE“ – tipka programa košenja
53. Tipka „START“ – tipka za pokretanje
54. Tipka „NATRAG“ – tipka za povratak
55. Navigacijske tipke
56. Tipka „OK“ – tipka za potvrdu

Tumačenje simbola na LCD zaslonu (slika 9b):

60. Jačina signala mrežne veze
61. Prepoznavanje signala žice za ograničenje
62. Status senzora za kišu
63. Status baterije
64. Manualno košenje

- 65. Upravljanje vremenskim planom
- 66. SMART upravljanje
- 67. Natrag na postaju za punjenje

6.3 Namještanje visine rezanja

Pozor! Namještanje visine rezanja smije se obaviti samo kad je robotska kosilica isključena. Pritisnite za to tipku STOP (3). Robotska kosilica omogućuje preko namještanja visine rezanja (4) bestupanjsku prilagodbu visine rezanja između 20 i 60 mm, koja se može pročitati na ljestvici.

Ako je visina travnjaka veća od 60 mm, travnjak se mora skratiti na najmanje 60 mm kako se ne bi pretjerano opteretila robotska kosilica i kako se ne bi utjecalo na njezinu radnu učinkovitost. Kako biste to učinili, koristite uobičajenu kosilicu ili trimmer.

Nakon završetka instalacije može se visina rezanja prilagoditi preko namještanja visine rezanja (4). Uvijek počnite s većom visinom rezanja i smanjite je u malim koracima do željene visine.

6.4 Uređaj za zaključavanje / PIN

Uređaj za zaključavanje sprječava neovlašteno korištenje robotske kosilice bez važećeg koda. Za to je potrebno unijeti osobni četveroznamenasti sigurnosni kod.

Deblokada

Prije nego što stavite u pogon robotsku kosilicu, morate unijeti pravilan PIN (standardni PIN: „0-0-0-0“). Unesite PIN pomoću navigacijskih tipaka (55).

Standardni PIN:

0 0 0 0

Novi PIN:

— — — —

Promjena PIN-a

Kako biste promijenili PIN, postupite na sljedeći način:

1. Otključajte upravljačko polje.
2. Pritisnite prvo tipku „SET“ (51), kako biste namjestili postavke.
3. Navigirajte u izborniku LCD zaslona (50) s tipkama za navigaciju (55) do točke „Općenito“ i zatim „PIN kod“
4. Prvo unesite trenutčan PIN (standardni PIN 0-0-0-0) uz pomoć tipka za navigaciju (55).
5. Zatim unesite uz pomoć tipki za navigaciju (55) vaš osobni PIN.
6. Potvrdite namještene postavke.
7. Ponovite korak 5. i 6. kako biste potvrdili novi PIN.
8. **Pozor!** Zabilježite novi PIN!

Zatražiti PIN kod gubitka

Pripremite račun i serijski broj robotske kosilice. To vam je potrebno za dobivanje PIN-a!

Varijanta A:

1. U zaključanom statusu pritisnite tipku „SET“ (51) 6 sekundi.
2. PUK se sada prikazuje na zaslonu (50).
3. Obratite se službi za korisnike kako biste dobili svoj PIN.

Varijanta B:

1. Spojite prazan USB stick na USB priključak (24) kao što je prikazano (slika 11).
2. Uključite (ON) glavni prekidač (7).
3. Robotska kosilica automatski sprema PUK na vaš USB stick i završava postupak zvučnim signalom.
4. Izvucite USB stick. Očitajte podatke s USB sticka na računalu. Robotska kosilica kreirala je tekstualnu datoteku (*.txt). Ova datoteka sadrži PUK, osobni kod. Obratite se službi za korisnike kako biste dobili svoj PIN.

6.5 Postavke robotske kosilice

U glavnom izborniku LCD zaslona (50) pronaći ćete trenutne postavke datuma i vremena robotske kosilice, kao i trenutnu razinu napunjenosti. Status senzora za kišu, signal žice i odabrani program košnje također se prikazuje na traci za simbolima. Upravljačka ploča vam daje mogućnosti provođenja namještanja pomoću tipke „SET“ (51) na robotskoj kosilici i pokretanje robotske kosilice s različitim programima košnje pomoću tipke „MODE“ (52). Pomoću navigacijskih tipki (55) dođite do željene pozicije za namještanje. Pritisnite tipku „NATRAG“ (54) za izlaz iz odgovarajućeg izbornika.

Postavke – gumb „SET“ (51)

Možete koristiti tipku „SET“ (51) za osnovne postavke na vašoj robotskoj kosilici. Pomoću tipaka za navigaciju (55) prijedite na željeni položaj, a zatim potvrdite ili odbacite postavljene postavke pomoću tipke „OK“ (56) ili tipke „Natrag“ (54).

• Zona

U vrlo zakrivljenim vrtovima, robotska kosilica može imati problema s dosezanjem svakog područja i potpunim košenjem travnjaka. U tom slučaju može se odabrati nekoliko početnih točaka na žici za ograničenje (18). To omogućuje robotskoj kosilici da uđe u teško dostupna područja vašeg vrta. Robotska kosilica će prijeći odabranu udaljenost duž žice za ograničenje (18) i započeti košnju u

tom području (Slika 6m). Pomoću tipaka za navigaciju (55) dođite do točke koju želite promijeniti i postavite odgovarajuću udaljenost i frekvenciju. Postaja za punjenje (19) automatski se definira kao početna točka 1. Druge dvije početne točke mogu se slobodno odabrati. Kako biste to učinili, izmjerite udaljenost između postaje za punjenje (19) i početne točke u smjeru kazaljke na satu duž žice za ograničenje (18). Učestalost određuje koliko često robotska kosilica započinje s radom od postaje za punjenje (19) ili od odgovarajućih početnih točaka.

- **Košenje rubova**
Postavka „Košenje rubova“ može se aktivirati za čisti rub travnjaka. Može se podesiti i učestalost košnje rubova, odnosno ritam kojim treba kositi rub travnjaka na početku radnog prozora prije nego što robotska kosilica počne kositi. U standardnoj postavci, robotska kosilica započinje svoj proces košnje svakih 7 radnih dana jednom košnjom duž cijele žice za ograničenje.
- **Memorija grešaka**
Primit ćete informacije o najnovijim porukama o greškama vaše robotske kosilice.
- **Senzor za kišu**
Senzor za kišu (5) može se preko te postavke programirati. Tvornička standardna postavka za senzor je „uključena“. Možete aktivirati ili deaktivirati senzor za kišu (5) i postaviti vrijeme njegove odgode. Vrijeme odgode definira vrijeme koje robotska kosilica ostaje u postaji za punjenje (19) nakon što se senzor za kišu (5) osuši.
- **Izvan postaje**
Povratna udaljenost koju robotska kosilica vozi od postaje za punjenje (19) može se postaviti. Robotska kosilica najprije vozi unatrag prema postavljenoj udaljenosti prije nego skrene u područje košnje ili vozi u smjeru svoje početne točke. Pazite da robotska kosilica ne napusti područje košnje zbog postavljene udaljenosti za vožnju unatrag.
- **Općeniti**
 - **PIN kod:** Možete promijeniti PIN robotske kosilice i koristiti vaš osobni PIN. Za to postupite kao što je opisano u poglavlju „Uređaj za zaključavanje / PIN“. **Pozor!** Zabilježite novi PIN.
 - **Datum i vrijeme:** Prebacite uz pomoć tipki za navigaciju (55) na odgovarajuće mjesto i poduzmite željene postavke.
 - **Jezik:** Prebacite uz pomoć tipki za navigaciju (55) na željeni jezik.

- **Verzija softvera:** Ovdje je zabilježena aktualna verzija softvera robotske kosilice.

- **Tvorničke postavke:** Vratite robotsku kosilicu na stanje isporuke.

Programi košenja – gumb „MODE“ (52)

Prebacite pomoću tipaka za navigaciju (55) na željeni program za košenje, kako biste ga pokrenuli.

- **Manualno**
U manualnom modusu možete jednom pokrenuti robotsku kosilicu s različitim programima za košenje. Imate mogućnost biranja između primarne površine / glavne površine i sekundarne površine / druge površine. Detaljnije informacije o te dvije površine možete pronaći u poglavlju „Puštanje u pogon“ pod točkom „Žica za ograničenje“.
- **Košnja**
Pokrenite robotsku kosilicu da jednom pokosi travnjak. Robotska kosilica kosi dok se ne isprazni kapacitet baterije i samostalno se vraća na postaju za punjenje
- **Košenje rubova**
Postavite robotsku kosilicu blizu žice za ograničenje (18) ili pokrenite robotsku kosilicu dok je u postaji za punjenje (19). Robotska kosilica slijedi žicu za ograničenje (18) s uključenom kosilicom u smjeru kazaljke na satu do stražnje strane postaje za punjenje (19). Robotska kosilica se zatim vraća na postaju za punjenje (19) ako nema aktivnog radnog perioda.
- **Spot Mowing**
Može se dogoditi da vaša robotska kosilica neka područja ne pokosi dovoljno temeljito. Postavite robotsku kosilicu na željeno mjesto i pokrenite je. Robotska kosilica počet će kositi travnjak u spiralnom obliku sve dok ne naiđe na prepreku ili žicu za ograničenje (18). Robotska kosilica se zatim vraća na postaju za punjenje (19) ako nema aktivnog radnog perioda.
- **Vremenski plan**
Pomoću tipki za navigaciju (55) prijedite na odgovarajući dan u tjednu za koji želite izvršiti postavke. U normalnom načinu rada, robotska kosilica će automatski početi kositi vaš travnjak na odgovarajući dan u tjednu u postavljeno vrijeme. Za postavku vremena košenja, preporučuje se 8 sati dnevno kao smjernica za 500 m². Ovisno o veličini i zahtjevnosti vrta potrebno je prilagoditi odabrano vrijeme rada.
- **Do postaje za punjenje**

Pošaljite svoju robotsku kosilicu nazad na postaju za punjenje (19). Robotska kosilica traži žicu za ograničenje (18) i prati je u smjeru suprotnom od kazaljke na satu do postaje za punjenje (19). Opcija sekundarne površine / druge površine ovdje ne vrijedi.

6.6 Upravljanje robotskom kosilicom

Postupak pokretanja

1. Pritisnite tipku STOP (3) i potpuno otvorite poklopac zaslona (23).
2. Otključajte upravljačko polje (2).
3. Tipkom „MODE“ (52) odaberite željeni program košenja i odgovarajuće radno područje.
4. Pritisnite tipku „START“ (53).
5. Zatvorite poklopac zaslona (23).

Robotska kosilica radi sada odgovarajuće postavkama vremena košenja. Tijekom vremena rada prikazuje se stanje napunjenosti baterije preko i na LCD zaslonu (50). Čim stanje napunjenosti baterije padne na 30 %, vraća se robotska kosilica automatski na postaju za punjenje (19).

Prekid postupka košenja

1. Pritisnite tipku STOP (3) za zaustavljanje robotske kosilice.
2. Otvorite poklopac zaslona (23) u potpunosti.
3. Otključajte upravljačko polje (2).
4. Pritisnite tipku „MODE“ (52) i odaberite „Na postaju za punjenje“ kako biste poslali robotsku kosilicu uzduž žice za ograničenje (18) do postaje za punjenje (19).
5. Pritisnite tipku „START“ (53).
6. Zatvorite poklopac zaslona (23).

Status STOP:

Pritiskom na tipku STOP (3) robotska kosilica se nalazi u statusu STOP što se prikazuje na LCD zaslonu (50). Robotska kosilica pauzira postupak košnje dok se ponovno ne poništi status.

Nakon otključavanja upravljačke ploče (2) pojavljuje se prozor koji predlaže poništavanje statusa STOP. Status se poništava potvrdom. U suprotnom robotska kosilica ostaje zaustavljena. Ako se robotska kosilica pokrene ili vrati na postaju za punjenje (19), status STOP se također poništava. Zatvorite poklopac zaslona (23).

6.7 Upravljanje robotskom kosilicom pomoću aplikacije

Aplikacija vam nudi širok raspon opcija namještanja za vašu robotsku kosilicu, a također možete pozvati statistiku i trenutni status. Robotska kosilica može se pokrenuti kako ručno tako

i u zadanom intervalu rada. Uz pomoć aplikacije imate i SMART način rada u kojem robotska kosilica samostalno određuje interval rada na temelju vremenskih podataka. Aplikacija vam prikazuje poruke o greškama i upozorenja tijekom rada te može vas informirati pomoću push obavijesti. Prvo dovršite registraciju svoje robotske kosilice kako biste mogli koristiti sve funkcije aplikacije.

6.7.1 Preuzimanje aplikacije

Preuzmite prvo aplikaciju Einhell za vašu robotsku kosilicu na vaš pametni telefon. Aplikacija Einhell je dostupna preko sljedećih poveznica i QR kodova:

iOS: <http://qr.einhell.com/12e103ce>



Android: <http://qr.einhell.com/176c0443>



6.7.2 Registriranje robotske kosilice

Vaš uređaj ima IoT funkciju (Internet of Things/ Internet stvari). Vaša robotska kosilica se može povezati s dostupnom mobilnom mrežom putem integriranog SIM čipa i stoga je neovisna o Bluetooth ili WLAN vezi. U prvih 5 godina nećete imati nikakve naknade za korištenje robotske kosilice u mobilnoj mreži, jer su one pokrivena cijenom kupnje. Informacije o preostalom vremenu rada i mogućem produljenju možete pogledati putem aplikacije. Funkcija je prema zadanim postavkama deaktivirana i robotska kosilica se pokušava spojiti na mrežu, simbol veze na LCD zaslonu (50) je prekriven. Kako biste aktivirali svoju robotsku kosilicu, slijedite upute u aplikaciji. Uspješno povezivanje s mrežom prikazano je na LCD zaslonu (50) i sada su vam dostupne brojne mogućnosti namještanja i funkcije aplikacije. Provjerite imaju li robotska kosilica i vaš pametni telefon sigurnu internetsku vezu čim provedete postavke u aplikaciji. Za automatski rad robotske kosilice u programiranom razdoblju rada sa

SMART načinom rada, robotska kosilica treba samo biti spojena na internet.

6.7.3 Resetiranje registracije

Ako simbol povezivanja na LCD zaslonu (50) nije prekriven kada prvi put pokrenete svoju robotsku kosilicu, robotska kosilica se mora resetirati i registrirati na vas. Da biste to učinili, kontaktirajte našu službu za korisnike i pripremite račun te serijski broj robotske kosilice.

6.8 Rad robotske kosilice

Robotska kosilica nudi raznovrsne načine rada koji vam omogućuju upravljanje robotskom kosilicom na različite načine. Aplikacija vam nudi širok raspon opcija namještanja za robotsku kosilicu i možete pozvati statistiku i njezin trenutni status. Osim toga, aplikacija vam prikazuje poruke o greškama i upozorenja tijekom rada. Robotskom kosilicom možete upravljati ručno na upravljačkoj ploči (2) robotske kosilice i uz pomoć aplikacije.

6.8.1 Ručno košenje

Pokrenite robotsku kosilicu ručno putem aplikacije. Robotska kosilica će početi kositi travnjak točno jedan ciklus dok razina baterije ne padne ispod 30 %. Robotska kosilica se zatim vraća na postaju za punjenje (19) i robotska kosilica završava svoj proces rada. Robotskom kosilicom se na taj način upravlja potpuno ručno i ne počinje kositi travnjak u zadano vrijeme.

6.8.2 Vremenski plan upravljanja

Možete koristiti tipke za navigaciju (55) na robotskoj kosilici za namještanje vremenskog plana. Na taj način robotska kosilica samostalno kosi travnjak u određeno vrijeme. Namještanje se također može provesti u aplikaciji i prenijeti na robotsku kosilicu.

6.8.3 SMART upravljanje

SMART način rada robotske kosilice omogućuje automatski rad s optimiziranim radnim vremenom za vaš vrt i trenutne vremenske uvjete. Odgovarajući radni interval robotska kosilica svakodnevno individualno prilagođava. Provjerite da robotska kosilica uvijek raspolaže s povezivanjem na mrežu. Kako biste mogli koristiti SMART način rada, najprije su potrebni neki specifični podaci. Provedite za to odgovarajuće postavke u aplikaciji:

- **Informacije o mjestu:** Te informacije mogu se koristiti za pozivanje vremenskih podataka specifičnih za lokaciju i robotska kosilica će kositi, prilagođena vremenskim uvjetima.

- **Intenzitet:** Odredite intenzitet kojim robotska kosilica treba kositi travnjak. To ovisi o rastu vašeg travnjaka. Najprije počnite s niskim intenzitetom i prilagodite ga ako je potrebno.
- **Površina košenja:** Unesite procijenjenu površinu košenja. Relevantna je samo površina za košenje u kojoj se robotska kosilica treba kretati.
- **Vremenski plan:** Odredite vremenske intervale u kojima robotska kosilica ne bi trebala kositi. Smisljeno je ograničiti vrijeme košnje u skladu s tim.

Robotska kosilica po mogućnosti će kositi tijekom dana kako bi spriječila susret robotske kosilice sa životinjama koje su aktivne u sumrak ili noću, poput ježeve. Robotska kosilica kontinuirano izračunava svoj individualni vremenski plan na temelju navedenih podataka.

6.8.4 Poruke o greškama i upozorenja

Redovito provjeravajte u aplikaciji poruke o greškama i upozorenja. Primit ćete poruke o greškama, upozorenja i podsjetnike putem push obavijesti na svom pametnom telefonu. Ako to ne želite, možete prilagoditi postavke obavijesti u aplikaciji. Provjerite jesu li pozadinski podaci aplikacije Einhell aktivirani na vašem pametnom telefonu i ima li vaš pametni telefon aktivnu internetsku vezu.

7. Čišćenje, održavanje i naručivanje rezervnih dijelova

Opasnost!

Prije bilo kakvih radova čišćenja i održavanja, uređaj je potrebno isključiti iz napajanja. Za to izvucite mrežni utikač iz utičnice i isključite (OFF) uređaj pomoću glavnog prekidača (7) (slika 8). Osim toga izvadite bateriju iz robotske kosilice. **Oprez!** Nosite radne rukavice!

7.1 Čišćenje

- Zaštitne naprave, prolaze za zrak i kućište motora treba uvijek čim bolje očistiti od prašine i nečistoća. Istrljajte uređaj čistom krpom ili ga ispušite komprimiranim zrakom pod malim tlakom.
- Robotska kosilica se ne smije prati pod tekućom vodom, a naročito ne mlazom pod visokim pritiskom.
- Redovito čistite uređaj vlažnom krpom i s malo sapuna za podmazivanje. Nemojte koristiti sredstva za čišćenje ni otapala; ona bi mo-

gla oštetiti plastične dijelove uređaja. Pripazite na to da u unutrašnjost uređaja ne dospije voda.

- Po mogućnosti robotsku kosilicu čistite četkom ili krpom.
- Kontrolirajte pokretnost oštrica (10) i ploča za rezanje (11).
- Za čišćenje kontakata za punjenje na robotskoj kosilici (1) i postaji za punjenje (19) koristite sredstva za čišćenje metala ili vrlo fini brusni papir. Očistite ih kako biste osigurali učinkovito punjenje.

7.2 Održavanje

- Istrošene ili oštećene oštrice (10) kao i pričvršne vijke potrebno je uvijek zamijeniti u kompletu.
- Zamijenite istrošene ili oštećene dijelove.
- Za dugi vijek trajanja trebali biste sve pričvršne elemente kao i kotače i osovine očistiti i zatim podmazati uljem.
- Redovita njega robotske kosilice ne rezultira samo njenim dugim vijekom trajanja i učinkovitošću, već doprinosi boljem i jednostavnijem košenju trave.
- Komponente koje su najviše podložne habanju su oštrice (10). Redovito provjeravajte stanje oštrica (10) kao i njihovu pričvršćenost. Ako robotska kosilica pretjerano vibrira, to može značiti da su oštrice (10) oštećene ili deformirane od udarca. Ako su oštrice (10) istrošene ili oštećene, moraju se odmah zamijeniti.
- Redovito provjeravajte način rezanja travnjaka. Neoštrim oštricama se vlati trave samo nečisto režu. Zbog toga se travnjak može površinski malo osušiti i posmediti. Stoga redovito mijenjajte oštrice kako biste dobili čist i ravan rez.
- Redovito provjeravajte ima li prljavštine na donjoj strani robotske kosilice. Redovito čistite robotsku kosilicu. Tvrdokornu prljavštinu odmah uklonite.
- U prvih nekoliko tjedana nakon puštanja u pogon i prethodne košnje konvencionalnom kosilicom, može doći do jakog zaprljanja vaše robotske kosilice. Stoga biste tijekom tog razdoblja trebali češće provjeravati donju stranu vaše robotske kosilice.
- Režite travnjak u malim koracima kako biste izbjegli jako zaprljanje.
- U unutrašnjosti uređaja nema drugih dijelova koje bi trebalo održavati.

7.2.1 Zamjena oštrica

Koristite samo originalne oštrice jer se u suprotnom ne može jamčiti funkcija i sigurnost.

Robotska kosilica je opremljena s tri oštrice (10) montirane na ploču za rezanje (11). Te oštrice (10) imaju vijek trajanja do 3 mjeseca (ako se nisu sudarile s nikakvim preprekama). Molimo zamijenite sve tri oštrice (10) istovremeno kako bi se isključio negativan utjecaj na učinak i balans vašeg uređaja.

Za zamjenu oštrica (10), postupite na sljedeći način (slika 12) - **Pozor!** - nosite rukavice:

1. Blokirate odvijačem rotaciju ploče za rezanje (11). Kako biste to učinili, umetnite odvijač kroz rupe predviđene u ploči za rezanje (11) i zaštitnom češlju.
2. Otpustite pričvršne vijke.
3. Uklonite oštrice (10) i zamijenite ih novima. Uvijek zamijenite sve tri oštrice (10) u kompletu.
4. Na kraju ponovno pritegnite pričvršne vijke. Provjerite okreću li se nove oštrice (10) slobodno.

Redovito provodite opću provjeru robotske kosilice i uklonite nakupljene ostatke. Prije početka svake sezone obavezno provjerite stanje oštrica (10). Za popravke se obratite našoj servisnoj službi. Koristite samo originalne rezervne dijelove.

7.2.2 Ažuriranje softvera

Kako biste ažurirali softver, kopirajte novi softver na prazan USB stick (prethodno formatirajte USB stick je potrebno). Provjerite da je baterija u potpunosti napunjena prije nego što ćete poduzeti sljedeće korake.

1. Postavite robotsku kosilicu u područje košenja. Robotska kosilica se ne smije nalaziti u postaji za punjenje kod ažuriranja softvera.
2. Spojite USB stick na USB priključak kao što je prikazano (slika 11).
3. Uključite (ON) glavni prekidač (7).
4. Robotska kosilica sada će početi ažurirati softver i prikazati trenutni status.
5. Kada je proces ažuriranja završen, izvucite USB stick i pokrenite ponovno robotsku kosilicu preko glavne sklopke (7).

7.2.3 Popravak žice za ograničenje

Ako je žica za ograničenje (18) prekinuta na bilo kojem mjestu, koristite priložene spojnice kabela (16) za popravak. Kako biste to učinili, umetnite oba kraja odsječene žice za ograničenje (18) u spojnicu kabela (16) i pritisnite ih zajedno pomoću kliješta. Spojite mrežni utikač u utičnicu. Zatim

provjerite funkciju pomoću LED prikaza (21) na postaji za punjenje (19).

7.3 Naručivanje rezervnih dijelova:

Kod naručivanja rezervnih dijelova trebali biste navesti sljedeće podatke:

- Tip uređaja
- Kataloški broj uređaja
- Identifikacijski broj uređaja
- Kataloški broj potrebnog rezervnog dijela

Aktualne cijene i informacije pronaći ćete na www.Einhell-Service.com

Rezervne oštrice kataloški br.: 34.140.20

8. Skladištenje

Napunite bateriju prije skladištenja preko zime potpuno i isključite (OFF) robotsku kosilicu preko glavnog prekidača (7). Izvadite bateriju iz uređaja. Odvojite mrežni dio (13) iz opskrbe strujom i postaje za punjenje (19).

Žica za ograničenje (18) može ostati preko zime na otvorenom. Osigurajte da priključci budu zaštićeni od korozije. Odvojite u tu svrhu priključke žice za ograničenje (18) od postaje za punjenje (19).

Čuvajte uređaj i njegov pribor na tamnom i suhom mjestu bez mogućnosti smrzavanja kao i na djeci nepristupačnom mjestu. Optimalna temperatura skladištenja je između 5 °C i 30 °C. Čuvajte uređaj u originalnoj ambalaži.

9. Transport

- Isključite (OFF) uređaj preko glavnog prekidača (7) (slika 8).
- Ako je potrebno, montirajte odgovarajuću zaštitnu napravu za transport.
- Uređaj zaštitite od oštećenja i jakih vibracija, osobito prilikom transporta u vozilima.
- Uređaj osigurajte od klizanja i prevrtanja.
- Nosite robotsku kosilicu držeći je za ručku za nošenje (6) s pločom za rezanje (11) okrenutom od vašeg tijela.

10. Zbrinjavanje u otpad i recikliranje

Uređaj je zapakiran kako bi se tijekom transporta spriječila oštećenja. Ova ambalaža je sirovinna i može se ponovno upotrijebiti ili predati na reciklažu. Ovaj uređaj i njegov pribor sastavljeni su od različitih materijala, kao npr. metala i plastike. Neispravni uređaji ne pripadaju u kućni otpad. Uređaj bi u svrhu stručnog zbrinjavanja trebalo otpremiti na odgovarajuće sakupljalište takvog otpada. Ako ne znate gdje se takvo sakupljalište nalazi, raspitajte se u svojoj općinskoj upravi

Zbrinjavanje



Električne alate, akumulatorske baterije, pribor i ambalažu treba reciklirati na ekološki prihvatljiv način.

Električni alat i akumulatorske baterije/baterije ne bacajte u kućni otpad!

Isključivo za zemlje EU:

U skladu s europskom Direktivom 2012/19/EU o električnim i elektroničkim starim uređajima i njihovom provedbom u nacionalno pravo neupotrebljivi električni alati i u skladu s europskom Direktivom 2006/66/EZ neispravne ili istrošene akumulatorske baterije/baterije moraju se odvojeno sakupljati i reciklirati na ekološki prihvatljiv način. U slučaju nepravilnog zbrinjavanja električni i elektronički stari uređaji mogu imati štetne učinke na okoliš i ljudsko zdravlje zbog moguće prisutnosti opasnih tvari.

Kopiranje ili umnožavanje dokumentacije i popratnih materijala o proizvodu, čak i djelomično, dopušteno je samo uz izričito dopuštenje tvrtke Einhell Germany AG.

Zadržavamo pravo na tehničke izmjene

11. Prikazi postaje za punjenje i uklanjanje grešaka

LED prikaz (21)	Opis	Rješenje
Isključeno	- Nema strujnog napajanja	- Provjerite opskrbu strujom
Svijetli zeleno	- Spremno za košenje - Baterija je u potpunosti napunjena - Priključena žica za ograničenje (18)	
Treperi zeleno	- Odvojena žica za ograničenje (18)	- Pregledajte žicu za ograničenje (18) na prekid
Svijetli crveno	- Baterija se puni	- Pričekajte da se baterija ne napuni u potpunosti.

12. Prikazi robotske kosilice i uklanjanje grešaka

Dojava greške robotske kosilice na LCD zaslonu (50)

Greška	Mogući uzrok	Uklanjanje
Nema signala	- Žica za ograničenje pogrešno priključena - Nema strujnog napajanja - Odvojena žica za ograničenje (18)	Provjerite da LED prikaz (21) na postaji za punjenje (19) svijetli zeleno. - Uvjerite se da je žica za ograničenje (18) ispravno i središnje postavljena ispod postaje za punjenje (19). - Provjerite položaj postaje za punjenje (19).
Izvan	- Žica za ograničenje pogrešno priključena - Robotska kosilica izvan područja košenja	- Uvjerite se da je žica za ograničenje (18) ispravno i središnje postavljena ispod postaje za punjenje (19). - Provjerite da se robotska kosilica nalazi u području košenja.
Greška baterije	- Kod robotske kosilice je nastupila greška baterije - Baterija se ne može puniti - Baterija je došla do kraja svog vijeka trajanja	- Provjerite da je baterija pravilno montirana. - Provjerite da je glavni prekidač (7) uključen (ON), dok se robotska kosilica nalazi u postaji za punjenje (19). - Provjerite položaj postaje za punjenje (19). Zamijenite ako je potrebno bateriju.

Dojava greške robotske kosilice na LCD zaslonu (50)

Greška	Mogući uzrok	Uklanjanje
Temperaturni osjetnik baterije	Previsoka/preniska temperatura baterije odnosno nadtemperatura upravljanja <ul style="list-style-type: none"> - Kod temperature baterije iznad 65 °C vraća se robotska kosilica na postaju za punjenje (19). - Kod temperature baterije iznad 45 °C ili ispod 0 °C zaustavlja se postupak punjenja i robotska kosilica čeka na postaji za punjenje (19). 	<ul style="list-style-type: none"> - Ljeti premjestite vrijeme rada na rane jutarnje sate i izbjegavajte rukovanje robotskom kosilicom tijekom vrućih sati dana. - Nakon što se baterija ili upravljač ohlade unutar dopuštenog raspona temperature, robotska kosilica se automatski vraća u programirani rad.
Podignuta kosilica	<ul style="list-style-type: none"> - Senzor podizanja je aktiviran kontinuirano na 10 sekundi 	<p>Pritisnite tipku STOP (3) za otvaranje poklopca zaslona (23). Pokrenite postupak košenja preko upravljačkog polja (2) ponovno:</p> <ul style="list-style-type: none"> - Ako se ta greška češće pojavljuje, provjerite položaj košenja na prepreke s visinom iznad 10 cm i uklonite ih ili odvojite prepreke sa žicom za ograničenje (18) od područja košenja.
Blokirana kosilica	<ul style="list-style-type: none"> - Senzor za prepreke se aktivira unutar jedne minute više puta - Senzor za prepreke se trajno aktivira na 10 sekundi - Senzor za prepreke se aktivira tijekom vožnje do postaje za punjenje (19) tri puta 	<p>Pritisnite tipku STOP (3) za otvaranje poklopca zaslona (23). Pokrenite postupak košenja preko upravljačkog polja (2) ponovno:</p> <ul style="list-style-type: none"> - Provjerite da robotska kosilica nije blokirana preprekom ili da nije zapela između drveća, grmlja itd. Uklonite prepreku ili izbjegavajte to područje. - Ako ta greška češće nastupi, provjerite postavljanje žice za ograničenje (18). Pazite posebno na uske kutove, koridore, ograde, ploče itd. i prilagodite postavljanje žice za ograničenje (18) ako je potrebno. - Provjerite da je trava nije previsoka i da robotska kosilica nije blokirana. Pokosite travu u tom slučaju na ispod 60 mm.
Preblizu postaji	<ul style="list-style-type: none"> - Robotska kosilica je vraćena preblizu postaji za punjenje (19). 	<p>Pritisnite tipku STOP (3) za otvaranje poklopca zaslona (23). Pokrenite postupak košenja preko upravljačkog polja (2) ponovno:</p> <ul style="list-style-type: none"> - Robotska kosilica se mora vratiti s minimalnim razmakom od 2 m natrag na postaju za punjenje (19).

Dojava greške robotske kosilice na LCD zaslonu (50)

Greška	Mogući uzrok	Uklanjanje
Prevrnula se	<ul style="list-style-type: none"> - Robotska kosilica bila je trajno nagnuta 10 sekundi - Robotska kosilica bila je dugo nagnuta u jednom smjeru 	<p>Pritisnite tipku STOP (3) za otvaranje poklopca zaslona (23). Pokrenite postupak košenja preko upravljačkog polja (2) ponovno:</p> <ul style="list-style-type: none"> - Stavite robotsku kosilicu na ravnu površinu i ponovno je pokrenite. - Ako se robotska kosilica nagnula zbog strmog nagiba u području košenja, prilagodite žicu za ograničenje (18) kako biste izbjegli strme uspone.
Greška kotača	<ul style="list-style-type: none"> - Stražnje kotače (8) podigla je prepreka - Stražnji kotači (8) mogu se slobodno okretati kroz neravne travnjake 	<p>Pritisnite tipku STOP (3) za otvaranje poklopca zaslona (23). Pokrenite postupak košenja preko upravljačkog polja (2) ponovno:</p> <ul style="list-style-type: none"> - Stavite robotsku kosilicu na ravnu površinu i ponovno je pokrenite
Greška tipke STOP	Poklopac zaslona (23) je otvoren, ali tipka STOP (3) nije aktivirana	<p>Pritisnite tipku STOP (3) za otvaranje poklopca zaslona (23). Pokrenite postupak košenja preko upravljačkog polja (2) ponovno:</p> <ul style="list-style-type: none"> - Provjerite da se poklopac zaslona (23) može slobodno otvoriti i zatvoriti preko tipke STOP (3). - Provjerite funkciju tipke STOP (3).
PCB nadtemperatura	<p>Previsoka/preniska temperatura baterije odnosno nadtemperatura upravljanja</p> <ul style="list-style-type: none"> - Kod temperature baterije iznad 65 °C vraća se robotska kosilica na postaju za punjenje (19). - Kod temperature baterije iznad 45 °C ili ispod 0 °C zaustavlja se postupak punjenja i robotska kosilica čeka na postaji za punjenje (19). 	<ul style="list-style-type: none"> - Ljeti premjestite vrijeme rada na rane jutarnje sate i izbjegavajte rukovanje robotskom kosilicom tijekom vrućih sati dana. - Nakon što se baterija ili upravljač ohlade unutar dopuštenog raspona temperature, robotska kosilica se automatski vraća u programirani rad.
Kiša	<ul style="list-style-type: none"> - Senzor za kišu (5) se aktivirao. 	<ul style="list-style-type: none"> - Pričekajte da se robotska kosilica osuši. - Detaljan opis senzora nalazi se u poglavlju 5.2.
Greška senzora	<ul style="list-style-type: none"> - Robotska kosilica se zaustavila zbog greške senzora 	Isključite (OFF) i ponovno uključite (ON) glavni prekidač (7) kako biste ponovno pokrenuli robotsku kosilicu.

Dojava greške robotske kosilice na LCD zaslonu (50)

Greška	Mogući uzrok	Uklanjanje
Greška motora/nadstruja motora	- Robotska kosilica zaustavljena zbog nadstruje motora ili greške motora	Isključite (OFF) i ponovno uključite (ON) glavni prekidač (7) kako biste ponovno pokrenuli robotsku kosilicu. - Provjerite visinu trave u području košnje i po potrebi pokosite travu ispod 60 mm uobičajenom kosilicom. - Povećajte visinu rezanja. Uvijek počnite s većom visinom rezanja i smanjite je u malim koracima do željene visine. - Provjerite ima li prljavštine na pločama za rezanje (11) i kotačima i temeljito ih očistite. - Provjerite ima li blokada stražnjih kotača i ploča za rezanje (11). Ako ne možete riješiti te blokade, kontaktirajte nadležnu službu za korisnike.
Greška u radu	- Robotska kosilica se zaustavila zbog greške u radu	Isključite (OFF) i ponovno uključite (ON) glavni prekidač (7) kako biste ponovno pokrenuli robotsku kosilicu.

Traženje greške

Greška	Mogući uzrok	Uklanjanje
Robotska kosilica je u području košnje. Robotska kosilica se ne može uključiti.	- Napon baterije je prenizak - Kvar strujnog kruga ili elektronike	- Vratite robotsku kosilicu do postaje za punjenje (19) kako biste je napunili. - Uključite (ON) glavni prekidač (7). - Obratite se službi za korisnike.
Robotska kosilica ne može ući u postaju za punjenje.	- Postaja za punjenje (19) nije pravilno postavljena.	- Provjerite da LED prikaz (21) na postaji za punjenje (19) svijetli zeleno. - Provjerite da su žice za ograničenje (18) spojene na postaju za punjenje (19) i da je prednja žica za ograničenje (18) položena u sredini ispod postaje za punjenje (19). - Provjerite je li postaja za punjenje (19) pravilno postavljena.
Robotska kosilica se zaustavlja ili nekontrolirano vozi u blizini otoka za ograničenje.	- Žica za ograničenje (18) nije ispravno postavljena oko otoka za ograničenje.	- Namjestite položaj žice za ograničenje (18). - Pazite da žica za ograničenje (18) ne prelazi sama preko sebe.

Traženje greške

Greška	Mogući uzrok	Uklanjanje
Robotska je kosilica vrlo glasna.	<ul style="list-style-type: none"> - Oštrice (10) oštećene - Mnogo stranih tvari zalijepljeno je za oštrice (10) - Robotska kosilica pokrenula se preblizu preprekama - Oštećen pogon noža ili pogonski motor - Drugi dijelovi robotske kosilice oštećeni 	<ul style="list-style-type: none"> - Zamijenite oštrice (10). 3 oštrice (10) moraju se zamijeniti u isto vrijeme. - Učinkovitost rada robotske kosilice ovisi o oštrini oštrica (10). Zato održavajte oštrice (10) u dobrom stanju. - Isključite robotsku kosilicu na siguran način i nosite radne rukavice dok čistite oštrice (10) kako biste izbjegli porezotine. - Pustite neka motor popravi ili zamijeni služba za korisnike.
Robotska kosilica ostaje u postaji za punjenje. Robotska kosilica se stalno vraća u postaju za punjenje.	<ul style="list-style-type: none"> - Neispravne postavke vremena rada - Prazna baterija - Aktiviran senzor za kišu - Povećana temperatura baterije 	<ul style="list-style-type: none"> - Provjerite postavke vremena rada. - Robotska kosilica počinje i završava svoj rad ovisno o namještenom vremenskom periodu. Izvan tog vremenskog perioda ostaje robotska kosilica u postaji za punjenje (19).
Robotska kosilica ostaje stajati na žici za ograničenje i ne može doseći postaju za punjenje.	<ul style="list-style-type: none"> - Provjerite postavke vremena rada. - Robotska kosilica počinje i završava svoj rad ovisno o namještenom vremenskom periodu. Izvan tog vremenskog perioda ostaje robotska kosilica u postaji za punjenje (19). - Prazna baterija - Dužina žica za ograničenje (18) i time i put do postaje za punjenje (19) su predugački za korištenu bateriju. 	<ul style="list-style-type: none"> - Uklonite moguće prepreke na žici za ograničenje (18). Pazite na postavljanje žice za ograničenje (18) na dovoljan razmak od prepreke. - Molimo koristite bateriju s većim kapacitetom. - Pozor: Kod uporabe Multi-Ah baterije (npr. 4-6 Ah) namjestite viši kapacitet. Zbog štednog punjenja i pražnjenja robotske kosilice, nije potrebno koristiti niži kapacitet za produljenje životnog vijeka.

POZOR! Presječene žice za ograničenje i posljednja šteta nisu pokriveni jamstvom!

13. Pokazivač punjača

Stanje prikaza		Značenje i postupak
Crveno LED svjetlo	Zeleno LED svjetlo	
Isključeno	Treperi	Spremnost za rad Punjač je priključen na mrežu i spreman za rad, akumulator nije u punjaču
Uključeno	Isključeno	Punjenje Punjač puni akumulator u režimu brzog punjenja. Odgovarajuće vrijeme punjenja pronaći ćete na punjaču. Napomena! Stvarna vremena punjenja mogu se razlikovati od prikazanih ovisno o akumulatoru koji se puni.
Isključeno	Uključeno	Akumulator je napunjen i spreman za uporabu. (READY TO GO) Zatim se prebacuje na zaštitno punjenje tako dugo dok se ne napuni u cijelosti. Pritom ostavite akumulator u punjaču otprilike 15 minuta dulje. Postupak: Izvadite akumulator iz punjača. Isključite punjač iz mreže.
Treperi	Isključeno	Prilagođeno punjenje Punjač se nalazi u modusu zaštitnog punjenja. Pritom se akumulator iz sigurnosnih razloga puni sporije, što traje dulje vrijeme. Uzroci mogu biti sljedeći: - Akumulator se nije punio jako dugo vremena. - Temperatura akumulatora ne nalazi se u idealnom području. Postupak: Pričekajte da se završi postupak punjenja, akumulator se unatoč tomu može dalje puniti.
Treperi	Treperi	Greška Punjenje nije više moguće. Akumulator je neispravan. Postupak: Neispravn akumulator više se ne smije puniti. Izvadite akumulator iz punjača.
Uključeno	Uključeno	Temperaturna smetnja Akumulator je previše vruć (npr. izravno sunčevo zračenje) ili prehladan (ispod 0 °C). Postupak: Izvadite akumulator i čuvajte ga 1 dan na sobnoj temperaturi (oko 20 °C).

Informacije o servisu

U svim zemljama koje su navedene na našem jamstvenom listu, imamo kompetentne servisne partnere čije kontakte možete naći u jamstvenom listu. Oni su Vam na raspolaganju za sve slučajeve servisa kao što je popravak, briga oko rezervnih i potrošnih dijelova ili kupnja potrošnih materijala.

Treba imati na umu da kod ovog proizvoda sljedeći dijelovi podliježu trošenju uslijed korištenja ili prirodnom trošenju odnosno potrebni su kao potrošni materijal.

Kategorija	Primjer
Potrošni dijelovi*	
Potrošni materijal/ potrošni dijelovi*	
Neispravni dijelovi	

* nije obavezno u sadržaju isporuke!

U slučaju nedostataka ili grešaka molimo Vas da to prijavite na internetskoj stranici www.Einhell-Service.com. Obratite pozornost na točan opis greške i u svakom slučaju odgovorite na sljedeća pitanja:

- Je li uređaj već jednom radio ispravno ili je otpočetak neispravan?
- Jeste li uočili nešto prije pojave kvara (simptom prije kvara)?
- U čemu je, po vašem mišljenju, kvar u funkcioniranju uređaja (glavni simptom)?
Opišite taj kvar.

Jamstveni list

Dragi kupci,
naši proizvodi podliježu strogoj kontroli kvalitete. Međutim, ako ovaj uređaj ne radi ispravno, jako nam je žao zbog toga i molimo vas da kontaktirate naš servisni odjel na adresi navedenoj na ovom jamstvenom listu. Također vam rado stojimo na raspolaganju putem telefona na navedenom telefonskom broju servisa. Za ostvarivanje jamstvenih zahtjeva vrijedi sljedeće:

1. Ovi jamstveni uvjeti namijenjeni su isključivo potrošačima, tj. fizičkim osobama koje ovaj proizvod ne žele koristiti u okviru svoje gospodarske ili druge samostalne djelatnosti. Ovi jamstveni uvjeti reguliraju dodatne jamstvene usluge koje niže navedeni proizvođač obećava dodatno uz zakonsko jamstvo kupcima njegovih novih uređaja. Ovo jamstvo ne utječe na vaše zakonske jamstvene zahtjeve. Naše jamstvo za vas je besplatno.
2. Jamstvo se odnosi isključivo na kvarove na novom uređaju koji ste kupili u Europskoj uniji niže navedenog proizvođača na temelju greške u materijalu ili proizvodnji i ograničeno je na otklanjanje takvih grešaka ili zamjenu uređaja, po našem izboru. Imajte na umu da naši uređaji nisu dizajnirani za komercijalnu, obrtničku ili profesionalnu uporabu. Ugovor o jamstvu stoga je ništetan ako je uređaj u jamstvenom roku korišten u komercijalnim, obrtničkim ili industrijskim poduzećima ili je bio izložen jednakom opterećenju. Za artikle marke „Professional“ ne vrijedi isključenje za komercijalnu, obrtničku ili profesionalnu uporabu.
3. Iz našeg jamstva isključena su:
 - Oštećenja uređaja uzrokovana nepridržavanjem uputa za montažu ili zbog nestručne instalacije, neuvažavanja uputa za uporabu (kao što je spajanje na neodgovarajući mrežni napon ili vrstu struje) ili neuvažavanje propisa o održavanju i sigurnosti ili izlaganjem uređaja nenormalnim uvjetima okoline ili nedostatkom brige i održavanja.
 - Oštećenja na uređaju uzrokovana zlouporabom ili nepravilnom uporabom (npr. preopterećenje uređaja ili korištenje neodobrenih alata ili pribora), ulazak stranih tijela u uređaj (npr. pijesak, kamenje ili prašina, ...) Ako je došlo do oštećenja tijekom transporta, upotrebe sile ili vanjskih utjecaja (npr. oštećenja uzrokovana padom).
 - Oštećenja uređaja ili dijelova uređaja koja se mogu pripisati normalnom, uobičajenom ili drugom prirodnom trošenju. Na primjer, baterije i paketi baterija podložni su prirodnom habanju i dizajnirani su za ograničeni broj ciklusa. Na trošenje negativno utječu posebno potrebna opterećenja, brzine utovara, ali i izloženost toplini, hladnoći, vibracijama i udarima.
4. Jamstveni rok traje 2 godine i počinje teći od datuma kupnje uređaja. Jamstveni zahtjevi moraju se podnijeti prije isteka jamstvenog roka u roku od dva tjedna nakon što ste prepoznali kvar. Ostvarivanje jamstvenih zahtjeva nakon isteka jamstvenog roka je isključeno. Popravak ili zamjena uređaja ne dovodi ni do produljenja jamstvenog roka, niti će ta usluga pokrenuti novo jamstveno razdoblje za uređaj ili bilo koje ugrađene rezervne dijelove. To također vrijedi kada koristite uslugu lokalno.
5. Kako biste podnijeli zahtjev za jamstvo, prijavite neispravan uređaj na: www.Einhell-Service.com. Pripremite račun ili drugi dokaz o kupnji novog uređaja. Uređaji koji se šalju bez odgovarajuće dokumentacije ili bez pločice s oznakom tipa isključeni su iz jamstva zbog nepostojanja mogućnosti dodjele istih. Ako je kvar na uređaju pokriven našim jamstvom, odmah ćete dobiti popravljene ili novi uređaj.
6. Ako ste uređaj odnijeli u drugu državu Europske unije koja nije država u kojoj ste kupili uređaj, uslugu jamstva ćemo osigurati preko lokalnog servisnog partnera. Ne postoji jamstvo ako se uređaj šalje izvan Europske unije.

Naravno, uz nadoknadu troškova, rado ćemo popraviti i kvarove na uređaju koji nisu ili više nisu obuhvaćeni opsegom jamstva. Za to molimo pošaljite uređaj na adresu našeg servisa. Za istrošene, potrošne dijelove i dijelove koji nedostaju, pozivamo se na ograničenja ovog jamstva u skladu sa servisnim informacijama u ovim uputama za uporabu.

HR: Jamac/ Servis: Einhell Croatia d.o.o., Pustodol Začretnski 19/H, 49223 Sv. Križ Začretje, Hrvatska
BIH: Jamac/ Servis: Einhell BiH d.o.o., Poslovni Centar 96, BIH-72250 Vitez

Sadržaj

1. Bezbednosne napomene
2. Opis uređaja i sadržaj isporuke
3. Namenska upotreba
4. Tehnički podaci
5. Puštanje u rad
6. Rukovanje
7. Čišćenje, održavanje i poručivanje rezervnih delova
8. Skladištenje
9. Transport
10. Odlaganje u otpad i recikliranje
11. Prikaz na stanici za punjenje i otklanjanje grešaka
12. Prikaz na robotskoj kosilici i otklanjanje grešaka
13. Pokazivač punjača



Opasnost! - pročitajte uputstva za upotrebu kako bi se smanjio rizik od povreda

Deca ne smeju da koriste ovaj uređaj. Ovaj uređaj smeju da koriste osobe sa smanjenim fizičkim, čulnim i mentalnim sposobnostima, ili sa nedostatkom iskustva i/ili znanja, ukoliko su pod nadzorom ili ako su upućene u bezbedno korišćenje uređaja i razumeju opasnosti koje iz toga mogu nastati. Deca ne smeju da se igraju uređajem. Deca ne smeju da obavljaju čišćenje i korisničko održavanje.

Opasnost!

Za vreme upotrebe uređaja morate da se pridržavate bezbednosnih propisa da biste sprečili nastanak povreda i šteta. Stoga pažljivo pročitajte ova uputstva za upotrebu / bezbednosne napomene. Dobro ih sačuvajte tako da Vam informacije u svako doba budu na raspolaganju. Ako bi ovaj uređaj trebalo da predate drugim licima, prosledite im i ova uputstva za upotrebu/bezbednosne napomene. Ne preuzimate odgovornost za nezgode ili štete koje nastanu zbog nepridržavanja ovih uputstava i bezbednosnih napomena.

1. Bezbednosne napomene

Odgovarajuće bezbednosne napomene pronaći ćete u priloženoj svesci.

Upozorenje!

Pridržavajte se svih bezbednosnih napomena, uputstava, prikaza i tehničkih podataka koje dobijate sa ovim elektroalatom. Ako se ne pridržavate sledećih uputstava, može doći do električnog udara, požara i/ili teških povreda. **Sačuvajte sve bezbednosne napomene i uputstva za ubuduće.**

Objašnjenje korišćenih simbola (vidi sliku 14)

- A. UPOZORENJE - Pre upotrebe mašine pročitati uputstvo za upotrebu!
- B. UPOZORENJE - Tokom rada mašine održavati odgovarajuće bezbednosno rastojanje!
- C. UPOZORENJE - Pre obavljanja radova na mašini ili pre podizanja mašine aktivirati zaključavanje uređaja! PAŽNJA - Ne dodirivati rotirajuće noževe!
- D. UPOZORENJE - Ne voziti se na mašini! PAŽNJA - Ne dodirivati rotirajuće noževe!
- E. Klasa zaštite II (dvostruka izolacija).
- F. Skladištenje akumulatora samo u suvim prostorijama sa temperaturom okoline od +10°C - +40°C. Skladištiti samo napunjene akumulatora (napunjene min. 40%).
- G. Klasa zaštite III
- H. Tromi osigurač 2 A
- I. Samo za upotrebu u suvim prostorijama.
- J. UPOZORENJE: Za punjenje baterije koristiti samo odvojni adapter za napajanje NT24/1 / PS24/1 koji je isporučen sa ovim uređajem.

Pažnja!

Tokom nevremana izvucite mrežni utikač i odvojite graničnu žicu sa stanice za punjenje.

2. Opis uređaja i sadržaj isporuke**2.1 Opis uređaja (slika 1/2)**

1. Robotska kosilica
2. Kontrolna ploča
3. STOP taster/taster za deblokadu poklopca displeja
4. Podešavanje visine rezanja
5. Senzor za kišu
6. Ručka za nošenje
7. Glavni prekidač
8. Zadnji točak
9. Poklopac odeljka za akumulator
10. Sečiva
11. Disk sa sečivima
12. Prednji točak
13. Napajanje (kabl)
14. Kuka za pričvršćivanje
15. Zavrtanj za učvršćivanje
16. Kablovski konektor
17. Zamenske oštrice
18. Granična žica
19. Stanica za punjenje
20. Kontakt za punjenje
21. LED indikator
22. Šestougaoni ključ
23. Poklopac displeja
24. USB priključak
25. Lenjir (za rezanje)

2.2 Obim isporuke i raspakivanje

Molimo vas da pomoću opisane sadržine isporuke proverite celovitost artikla. U slučaju da neki delovi nedostaju, nakon kupovine artikla obratite se našem servisnom centru ili prodajnom mestu u roku od 5 radnih dana uz prikaz važeće potvrde o kupovini. Molimo vas pri tome obratite pažnju na tabelu o garanciji u servisnim informacijama na kraju uputstava.

- Otvorite pakovanje i pažljivo izvadite uređaj.
- Uklonite ambalažu kao i delove za bezbednost pakovanja/osigurače pri transportu (ukoliko postoje).
- Proverite je obim isporuke kompletan.
- Proverite da li na uređaju i delovima pribora ima transportnih oštećenja.
- Po mogućnosti sačuvajte ambalažu do isteka garantnog roka.

Opasnost!

Uređaj i materijal za pakovanje nisu dečije igrčke! Deca ne smeju da se igraju plastičnim kesama, folijama i sitnim delovima! Postoji opasnost od gutanja i gušenja!

Obim isporuke, materijal za montažu i dodatna oprema (delimično nije sadržana u obimu isporuke):

Obim isporuke možete naći u priloženom informativnom listu za obim isporuke.

- Robotska kosilica
- Napajanje (kabl)
- Stanica za punjenje
- Zavrtnji za učvršćivanje (4 komada)
- Zamenske oštrice
- Kuka za pričvršćivanje
- Granična žica
- Kablovski konektor
- Šestougao ni ključ
- Akumulator
- Punjač
- Lenjir (za rezanje)
- Originalna uputstva za upotrebu
- Bezbednosne napomene

Potrebna pomoćna sredstva (nije sadržano u obimu isporuke)

- Čekić
- Klešta
- Klešta za uklanjanje izolacije
- Libela (opciono)

3. Namenska upotreba

Robotska kosilica je namenjena za privatnu upotrebu u kućnim i hobi vrtovima i isključivo za košenje travnjaka.

Mašina sme da se koristi samo namenski. Svaka drugačija upotreba nije namenska. Za štete ili povrede svih vrsta koje nastanu usled nenamenskog korišćenja odgovornost snosi korisnik/rukovatelj, a ne proizvođač.

Obratite pažnju na to da naši uređaji nisu konstruisani za namensku upotrebu u komercijalne, zanatske ili industrijske svrhe. Ne preuzimamo garanciju ako se uređaj koristi u komercijalne, zanatske i industrijske svrhe kao i u sličnim delatnostima.

4. Tehnički podaci

Napon	18 V
Broj obrtaja motora	3500 min ⁻¹
Vrsta zaštite	IPX4
Klasa zaštite	III

Težina	8,4 kg
Širina reza	18 cm
Broj sečiva	3
Maks. uspon	35 %
Nivo zvučne snage L _{WA}	57 dB (A)
Tolerancija K	2,3 dB (A)
Podešavanje visine rezanja	20-60 mm; kontinualno
Dozvoljena dužina granične žice	maks. 250 m

Kablovska antena granične žice

Opseg radne frekvencije:	0-148,5 KHz
Maksimalna predajna snaga:	67,05 dBuA/m

GSM veza:

Opseg radne frekvencije: E-GSM900 / DCS1800	
Maksimalna predajna snaga:	33 dBm

LTE (CAT-M odn. NB-IoT) veza

Opseg radne frekvencije: Opseg 1 / 3 / 8 / 20 / 28	
Maksimalna predajna snaga:	21 dBm

Napajanje

Ulazni napon:	100- 240 V ~ 50 /60 Hz
Izlazni napon:	24 V d. c.
Izlazna struja:	1,5 A
Klasa zaštite:	II / <input type="checkbox"/>

Vrednosti buke su utvrđene prema EN ISO 3744:1995 i ISO 11094: 1991.

Upozorenje!

Ovaj uređaj tokom rada stvara elektromagnetsko polje. Pod određenim uslovima ovo polje može da utiče na aktivne ili pasivne medicinske implantate. Da biste smanjili rizik od ozbiljnih ili smrtonosnih povreda, preporučujemo osobama sa medicinskim implantatima da pre rukovanja uređajem konsultuju svog lekara i proizvođača medicinskog implantata.

5. Puštanje u rad

Pre nego što počnete sa instalacijom robotske kosilice pročitajte celokupno uputstvo za upotrebu. Kvalitet instalacije utiče na to koliko dobro će kasnije raditi robotska kosilica.

5.1 Princip funkcionisanja

Robotska kosilica nasumično bira pravac. Vrt će biti kompletno pokošen tako što će robotska kosilica obraditi sva područja unutar površine koja je ogradena graničnom žicom (18). Čim robotska kosilica detektuje pravilno instaliranu graničnu žicu (18), robotska kosilica se obrće i kreće se u drugom smeru unutar područja. Sva područja koja želite da zaštitite unutar površine – npr. baštenska jezercera, drveće, nameštaj ili leje sa cvećem – moraju se takođe ograditi graničnom žicom (18). Granična žica (18) mora da formira zatvoreni krug. U slučaju da robotska kosilica unutar područja košenja naiđe na prepreku, ona se vraća unazad i nastavlja da kosi u drugom pravcu (slika 3).

5.2 Senzori

Robotska kosilica je opremljena sa nekoliko senzora.

- **Senzor podizanja:**

U slučaju da se robotska kosilica pozadi podigne sa tla za više od 30° ili prednji točak (12) izgubi kontakt sa tlom, robotska kosilica i rotacija sečiva (10) se odmah zaustavljaju.

- **Senzor nagiba:**

U slučaju da se robotska kosilica jako nagne u nekom pravcu, robotska kosilica i rotacija sečiva (10) se odmah zaustavljaju.

- **Senzor prepreka:**

Robotska kosilica detektuje prepreke na putu. Ukoliko se robotska kosilica sudari sa preprekom, robotska kosilica i rotacija sečiva (10) se odmah zaustavljaju i ona se unazad udaljava od prepreke.

- **Senzor za kišu:**

Robotska kosilica je opremljena senzorom za kišu (5), kako bi se sprečilo da robotska kosilica radi po kiši. Ukoliko detektuje kišu, robotska kosilica se vraća nazad do stanice za punjenje (19) i tamo se kompletno puni. Nakon što se senzor za kišu (5) ponovo osuši, robotska kosilica ostaje u stanici za punjenje (19) još dva sata. Ukoliko se još uvek nalazi u aktivnom vremenskom okviru, ona tek tada ponovo nastavlja sa radom. Ukoliko je senzor za kišu (5) aktiviran, (preporučuje se, radi zaštite travnjaka), na displeju (50) se vidi svetao oblak. Ukoliko je senzor aktiviran, pojavljuje se taman oblak sa kapima kiše. Oba metalna senzora nemojte kratkospajati metalom ili drugim provodljivim materijalom. To ugrožava pravilno funkcionisanje robotske kosilice.

5.3 Priprema

Prvo napravite skicu Vašeg travnjaka. Takođe nacrtajte i prepreke i napravite plan kako želite da ih zaštitite. Na taj način će biti lakše pronaći dobru poziciju za stanicu za punjenje (19) i položiti graničnu žicu (18) oko grmova, cvetnih leja itd. (slika 4). U slučaju visine trave od preko 60 mm, trava se mora skratiti, kako se robotska kosilica ne bi preterano opteretila i smanjila efikasnost rada. U tu svrhu koristite konvencionalnu kosilicu ili trimer za travu.

Uklonite sve neučvršćene predmete sa travnjaka, koje bi robotska kosilica mogla da ošteti ili koji bi mogli da oštete robotsku kosilicu.

Pripremite sledeće alate: Čekić, klešta, klešta za uklanjanje izolacije i vodoinstalaterska klešta (opciono).

Montaža akumulatora

Za rad robotske kosilice je neophodan akumulator (A) serije Power-X-Change. **Pažnja:** U zavisnosti od varijante modela, akumulator (A) eventualno nije deo obima isporuke Vaše robotske kosilice. Otvorite poklopac odeljka za akumulator (9). Pritisnite taster za fiksiranje akumulatora (A) i gurnite akumulator (A) u za to predviđeni prihvat za akumulator. Zatvorite poklopac odeljka za akumulator (9) i obratite pažnju na pravilno fiksiranje (slika 10). Za uklanjanje akumulatora (A) otvorite poklopac akumulatora (9). Pritisnite taster za fiksiranje akumulatora (A) i izvucite akumulator (A).

5.4 Stanica za punjenje

5.4.1 Lokacija stanice za punjenje

Prvo odredite najbolju lokaciju za stanicu za punjenje (19). Kako bi robotska kosilica mogla uvek da funkcioniše, neophodna je spoljašnja utičnica sa stalnim strujnim napajanjem. Stanica za punjenje (19) mora biti ostavljena na ravnoj površini u visini travnate površine. Vodite računa da ovaj prostor bude ravan i suv. Izaberite senovito mesto, jer se akumulator najbolje puni u hladnom okruženju. Pored toga, vodite računa o tome da granična žica najmanje 2 m ispred i 1 m iza stanice za punjenje (19) bude položena pravo (slika 5a). Krivine direktno ispred stanice za punjenje (19) mogu dovesti do poteškoća prilikom spajanja radi procesa punjenja.

5.4.2 Lociranje stanice za punjenje

Ukoliko je akumulator skoro potpuno prazan, robotska kosilica se vraća do stanice za punjenje (19), tako što u suprotnom smeru od kretanja kazaljke na satu prati graničnu žicu (18) do stanice za punjenje (19). Zbog toga vodite računa

da stanica za punjenje prilikom postavljanja (19) bude pravilno orijentisana (slika 5b).

5.4.3 Priključivanje stanice za punjenje na napajanje

1. Pre nego što stanicu za punjenje (19) povežete sa izvorom napajanjem uverite se da mrežni napon iznosi 100-240 V na 50/60 Hz.
2. Priključite napajanje (13) direktno na mrežnu utičnicu. Nemojte koristiti kabl za druge primene.
3. Ne koristite oštećeno napajanje (13). U slučaju oštećenja na kablju ili napajanju (13) odmah se radi zamene obratite ovlašćenom stručnjaku.
4. Nemojte puniti robotsku kosilicu u vlažnom okruženju. Nemojte puniti robotsku kosilicu na temperaturama iznad 40 °C ili ispod 5 °C.
5. Robotsku kosilicu i napajanje (13) držite dalje od vode, izvora toplote i hemikalija. Kabl i napajanje (13) držite dalje od oštih ivica, kako biste izbegli oštećenja.
6. Povežite napajanje (13) sa stanicom za punjenje (19) (slika 5c).

Radi punjenja akumulatora robotske kosilice već tokom instalacije, prvo uključite robotsku kosilicu pomoću glavnog prekidača (7) i postavite robotsku kosilicu u stanicu za punjenje (19).

5.4.4 Informacije o procesu punjenja

Robotska kosilica se u jednoj od sledećih situacija vraća nazad na stanicu za punjenje (19):

- Vi ručno šaljete robotsku kosilicu nazad.
- Nivo napunjenosti akumulatora je pao ispod 30 %.
- Dnevni vreme rada je završeno.
- Reagovao je senzor za kišu.
- Robotska kosilica je pregrejana.
- Režim „košenja ivica“, odn. „Spot mowing“ je pokrenut izvan podešenog intervala vremena rada i okončan od strane robotske kosilice.

Pri tome se robotska kosilica samostalno kreće duž granične žice (18) do stanice za punjenje (19).

Ukoliko se robotska kosilica kreće nazad prema stanici za punjenje (19), ona traga za graničnom žicom (18) i kreće se duž granične žice (18) u suprotnom smeru od kretanja kazaljke na satu. Tokom procesa punjenja akumulatora LED indikator (21) na stanici za punjenje (19) svetli crveno. Ukoliko LED indikator (21) na stanici za punjenje (19) svetli zeleno, to označava da je akumulator u

potpunosti napunjen. Nakon kompletnog punjenja robotska kosilica nastavlja sa radom, ili ostaje u stanici za punjenje (19) do sledećeg intervala vremena rada.

Ukoliko se u povratku prema stanici za punjenje (19) na graničnoj žici (18) nalazi prepreka, robotska kosilica će nakon nekoliko pokušaja stati i neće moći da se vrati nazad do stanice za punjenje (19). Uklonite sve prepreke sa granične žice (18).

U slučaju da temperatura akumulatora prekorači 45 °C, proces punjenja se prekida, kako bi se izbeglo oštećenje akumulatora. Nakon što se temperatura ponovo spusti, proces punjenja se automatski nastavlja.

U slučaju da temperatura upravljanja robotske kosilice prekorači 65 °C, robotska kosilica se vraća nazad u stanicu za punjenje (19). Nakon što se temperatura ponovo spusti, rad se nastavlja u skladu sa odgovarajućim podešavanjima. U slučaju da se akumulator isprazni, pre nego što se robotska stanica vrati nazad na stanicu za punjenje (19), robotska kosilica se više ne može pokrenuti. Donesite robotsku kosilicu nazad do stanice za punjenje (19) i ostavite glavni prekidač uključen (7). Robotska kosilica će početi automatski da se puni.

5.5 Granična žica

PAŽNJA! Prekinute granične žice i posledična šteta ne podležu garanciji!

5.5.1 Polaganje granične žice

Granična žica (18) se može položiti i na tlo, kao i u tlu. U slučaju tvrdog ili suvog tla, kuke za učvršćivanje (14) prilikom ukucavanja mogu polomiti. Ukoliko je tlo veoma suvo, pre instalacije granične žice zalijte travnjak.

• Instalacija na tlo

Ukoliko ne želite kasnije da obrađujete travnjak kultivatorom ili vršite prozračivanje travnjaka, graničnu žicu (18) čvrsto položite na tlo i učvrstite je priloženim kukama za učvršćivanje (14). Poziciju granične žice možete u prvih nekoliko nedelja korišćenja robotske kosilice još uvek prilagođavati. Međutim, nakon izvesnog vremena, granična žica će zarasti u travu i više neće biti vidljiva. Graničnu žicu instalirajte sa maksimalnim rastojanjem između kuka za učvršćivanje (14) od 1 m. Na neravnim mestima travnjaka smanjite rastojanje između kuka za učvršćivanje. Izbegavajte situacije kod kojih žica ne naleže na tlo. Uverite se da robotska kosilica ne može

- prekinuti graničnu žicu.
- **Instalacija u tlo**
Ukopajte graničnu živu na dubini do 5 cm. Na taj način se sprečava oštećenje granične žice (18) na primer prilikom obrade travnjaka kultivatorom ili prilikom prozračivanja.

Napomena!

Na zadnjem kraju stanice za punjenje ostavite rezervu žice u dužini od 1 m, kako biste mogli kasnije da vršite korekcije.

5.5.2 Uska mesta

Ukoliko na površini travnjaka postoje uska mesta, Vaša robotska kosilica na takvim mestima može da radi sve dok prolaz ima širinu od najmanje 1,4 m (80 cm između graničnih žica) i dužinu od maks. 8 m (slika 3).

5.5.3 Rastojanje do granice vrta

Kada se robotska kosilica približava graničnoj žici (18), to se detektuje senzorima sa prednje strane robotske kosilice. Međutim, pre nego što se robotska kosilica okrene, ona prelazi preko granične žice (18) i do 30 cm. Uzmite to u obzir prilikom planiranja područja za košenje (slika 6a).

5.5.4 Polaganje žice u uglovima

Izbegavajte polaganje granične žice (18) u uglovima pod pravim uglom (90°). Kako bi se osiguralo da robotska kosilica ne prelazi suviše preko granične žice (18), umesto toga položite graničnu žicu (18) kao što je prikazano na slici 6b.

5.5.5 Proračun uspona travnjaka

Robotska kosilica može da savlada uspone do 35%. Zbog toga izbegavajte strmije uspone. Uspone se može odrediti visinom koja se savladava pri određenom rastojanju (slika 6c).

Primer: $a/b = 35 \text{ cm}/100 \text{ cm} = 35 \%$

5.5.6 Instalacija granične žice na usponima

Na usponima može doći do klizanja, naročito usled mokre trave, a time i do prelaska preko granične žice (18). Zbog toga se preporučuje da se obrati pažnja na sledeće stavke (slika 6d):

- Na gornjem delu nagiba ne bi trebalo instalirati graničnu žicu (18) na nagibima koji su veći od 35%. Ovdje održavajte rastojanje od 30 cm u odnosu na prepreke i ivice travnjaka.
- Na donjem delu nagiba ne bi trebalo instalirati graničnu žicu (18) na nagibima koji su veći od 17%. Ovdje održavajte rastojanje od 40 cm u odnosu na prepreke i ivice travnjaka.

5.5.7 Putanje kretanja i popločane staze

- Ograničite povišene staze, površine sa šljunkom ili malčom od kore drveta, niske leje ili slične oblasti. Položite graničnu žicu (18) na rastojanju od najmanje 30 cm (slika 6e i 6g).
- Staze koje se protežu u istoj visini sa travnatom površinom se ne moraju ograničavati, jer robotska kosilica jednostavno može preći preko njih. Granična žica (18) se sme polagati i preko pešačkih staza (slika 6f i 6g).

5.5.8 Ostrva za razgraničenje

Zaštite prepreke u području košenja pomoći postavljanja ostrva za razgraničenje. Na taj način se može sprečiti kolizija sa osetljivim objektima, baštenskim jezercima, stablima, nameštajem, cvetnim lejama itd. (slika 6h i 6i).

- Razmotajte graničnu žicu (18) sa ivica prema objektima koje treba zaštititi.
- Fiksirajte graničnu žicu (18) u smeru kretanja kazaljke na satu oko objekta koji treba zaštititi, koristeći kuke za učvršćivanje (14).
- Kompletno ogradite ostrvo za razgraničenje i vratite graničnu žicu (18) nazad do tačke na kojoj ste napustili ivicu travnjaka.
- Rastojanje između ostrva za razgraničenje treba da iznosi najmanje 0,8 m. U suprotnom spojite objekte u jedno zajedničko ostrvo za razgraničenje (slika 6h).
- Graničnu žicu (18) ka ostrvu za razgraničenje i nazad treba položiti paralelno i veoma blizu.
- **- Pažnja! Granične žice (18) se ne smeju ukrštati!** - U tu svrhu na tlo zajedno fiksirajte paralelne granične žice (18) pomoću iste kuke za učvršćivanje (14) (slika 6i).
- Robotska kosilica će u području košenja preći preko dve paralelne granične žice (18), dok će se na jednostruko položenoj graničnoj žici (18) robotska kosilica zaustaviti.

5.5.9 Prepreke

- **Prepreke visine iznad 10 cm (slika 6j)**
Fiksne prepreke sa visinom iznad 10 cm, npr. drveće, zidovi, ograde, baštenski nameštaj itd. se detektuju senzorima za koliziju. Ukoliko se robotska kosilica sudari sa nekom preprekom, ona se zaustavlja, isključuje mehanizam za košenje, pomera se unazad i okreće, kako bi nastavila proces košenja u drugom pravcu. Meke, nestabilne i dragocene prepreke se moraju zaštititi ostrvom za razgraničenje.
- **Kamenje i niske prepreke**
Kamenje, stenje i niske prepreke ispod 10 cm visine se u području košenja moraju zaštititi, jer bi inače robotska kosilica mogla da

prede preko njih. U suprotnom može doći do oštećenja i blokiranja robotske kosilice.

- **Drveće (slika 6k)**

Robotska kosilica drveće tretira kao prepreke. Međutim, ukoliko korenje drveće štrči iz tla manje od 10 cm, ovo područje se mora zaštititi. Time se sprečava da na korenju, kao i na robotskoj kosilici dođe do oštećenja. Između granične žice (18) i prepreke održavajte rastojanje od najmanje 30 cm.

5.5.10 Glavna i sporedna površina (slika 6l)

Sporednom površinom (B) se označava radno područje koje nije direktno povezano sa glavnom površinom (A), npr. preko travnate površine ili putanje. Da bi se kreirala sporedna površina (B), položite graničnu žicu (18) sa glavne površine (A) ka sporednoj površini (B) ponovo nazad. Graničnu žicu (18) ka sporednoj površini (B) i nazad treba položiti paralelno i veoma blizu.

- Pažnja! Granične žice (18) se ne smeju

ukrštati! - U tu svrhu na tlo zajedno fiksirajte paralelne granične žice (18) pomoću iste kuke za učvršćivanje (14). Da bi sporedna površina (B) mogla da se kosi, robotsku kosilicu morate ručno uneti na sporednu površinu (B). Odatle pokrenite željeni program za košenje i izaberite u podmeniju „Sporedna površina“ (vidi „Podešavanja robotske kosilice“). Robotska kosilica u sporednoj površini (B) neće pokušati da u slučaju niskog nivoa napunjenosti prati graničnu žicu (18) u smeru stanice za punjenje (19).

5.6 Povezivanje stanice za punjenje

Okončajte polaganje kompletne granične žice (18), pre nego što je povežete sa stanicom za punjenje. Ostavite na oba kraja po 1 m dodatne rezerve granične žice (18), kako biste kasnije mogli da vršite prilagođavanja.

Na krajevima granične žice (18) pomoću klešta za uklanjanje izolacije uklonite izolaciju dužine 10 do 15 mm radi priključivanja na stanicu za punjenje (19).

Pre priključivanja granične žice (18) na stanicu za punjenje (19) izvucite mrežni utikač. Granična žica (18) koja je položena prema prednjoj strani stanice za punjenje (19) se pomoću držača kabla na donjoj strani stanice za punjenje (19) mora položiti prema nazad.

Povežite graničnu žicu (18) sa levim, crnim priključkom. Nakon toga zadnju graničnu žicu (18) provucite kroz otvor (potezno rasterećenje) u području priključka i povežite je sa desnim, crvenim priključkom (slika 7a).

Pažnja! Granične žice (18) se ne smeju ukrštat!

Zatim uspostavite vezu sa strujnim napajanjem. Nakon ispravne instalacije, LED indikator (21) na stanici za punjenje (19) bi trebalo neprekidno da svetli zelenom bojom. Ukoliko LED lampica ne svetli, prvo proverite priključke. U slučaju da LED lampica svetli, ali ne konstantno zelenom bojom, pročitajte tabelu „Prikaz na stanici za punjenje i otklanjanje grešaka“ na kraju ovog uputstva za upotrebu.

5.7 Uključivanje i provera instalacije

Čim LED indikator (21) na stanici za punjenje (19) svetli zeleno, područje košenja za robotsku kosilicu je spremno. Prvo se uverite da su kuke za učvršćivanje (14) na graničnoj žici (18) kompletno ukucane. Postavite robotsku kosilicu ispred granične žice (18), na oko 3m iza stanice za punjenje (19). Pri tome robotska kosilica treba da bude okrenuta pod uglom od 90° u odnosu na graničnu žicu (18) (slika 7b). Uključite glavni prekidač (7) (ON) (slika 8). Otključajte robotsku kosilicu pomoću PIN-a (vidi poglavlje „Zaključavanje uređaja / PIN“). Pritisnite taster „MODE“ (52). Zatim pomoću tastera za navigaciju (55) izaberite tačku „do stanice za punjenje“ i potvrdite tasterom „OK“ (56). Pritisnite taster „START“ (53), a zatim zatvorite poklopac displeja. Robotska kosilica sada prati graničnu žicu (18) u suprotnom smeru od kretanja kazaljke na satu. Pratite robotsku kosilicu tokom kompletnog kretanja duž granične žice (18), sve dok ona ponovo ne stane u stanicu za punjenje (19). Ukoliko robotska kosilica na nekim mestima bude imala probleme, po potrebi korigujte graničnu žicu (18) i ponovite postupak. Akumulator robotske kosilice je sada potpuno napunjen. U slučaju da prilikom spajanja na stanicu postoje problemi, postoji mogućnost da ćete morati stanicu za punjenje (19) morati ponovo bočno da pozicionirate, sve dok spajanje ne bude funkcionisalo bez problema.

Robotsku kosilicu možete pomoću crvenog STOP taster (3) da zaustavite u svakom trenutku. Nakon pritiska na STOP taster (3) robotska kosilica se zaustavlja i čeka na dalja uputstva.

5.8 Učvršćivanje stanice za punjenje

Nakon što je zagarantovana pravilna funkcija robotske kosilice i pronađena odgovarajuća pozicija za stanicu za punjenje (19), stanica za punjenje (19) se mora fiksirati zavrtnjima za učvršćivanje (15). Pomoću šestougaonog ključa (22) kom-

pletno zavrnite zavrtnje za učvršćivanje (15) u tlo (slika 7c).

5.9 Indikator kapaciteta akumulatora

Pritisnite prekidač za prikaz kapaciteta akumulatora. Prikaz vam signalizuje stanje napunjenosti akumulatora pomoću 3 LED indikatora (slika 13b).

Svetle sve 3 LED lampice:

Akumulator je potpuno napunjen.

Svetle 2 ili 1 LED lampica

Akumulator raspolaže dovoljnim preostalim kapacitetom.

1 LED lampica treperi:

Akumulator je prazan, napunite ga.

Trepere sve LED lampice:

Temperatura akumulatora je ispod dozvoljene granice. Uklonite akumulator sa uređaja i jedan dan ostavite akumulator na sobnoj temperaturi. Ukoliko se greška ponovo pojavi, akumulator je potpuno ispražnjen i neispravan je. Uklonite akumulator sa uređaja. Neispravan akumulator se više ne sme koristiti, odn. puniti!

Pažnja!

Ukoliko koristite Multi-Ah Pack (npr. 4-6Ah), uvek ga podesite na viši kapacitet. Zahvaljujući pažljivom punjenju i pražnjenju, kod robotske kosilice nije neophodno korišćenje manjeg kapaciteta radi produženja veka trajanja.

5.10 Punjenje akumulatora pomoću punjača

Akumulator (A) robotske kosilice se u normalnom režimu rada puni preko stanice za punjenje (19). Za nezavisno korišćenje akumulatora (A) Power-X-Change serije, on se takođe može puniti i u eksternom punjaču Power-X-Charger. Pažnja! – U zavisnosti od modela, punjač (slika 13a/poz. B) eventualno nije deo obima isporuke Vaše robotske kosilice.

1. Uporedite da li napon naveden na tablici s oznakom tipa odgovara postojećem mrežnom naponu. Utaknite mrežni utikač punjača (B) u utičnicu. Zelena LED lampica počinje da treperi.
2. Postavite akumulator (A) na punjač (B) (slika 13a).
3. Pod naslovom „Prikaz uređaja za punjenje“ naći ćete tabelu sa značenjima LED prikaza na punjaču.

Za vreme punjenja akumulator može malo da se zagreje. Međutim, to je normalno.

Ukoliko punjenje akumulatora nije moguće, proverite

- da li u utičnici ima mrežnog napona.
- da li postoji ispravan kontakt sa kontaktima za punjenje.

Ukoliko punjenje akumulatora i dalje nije moguće,

- uređaj za punjenje
 - i akumulatorski paket
- pošaljite našem servisu.

Za pravilno slanje se obratite našem servisu ili prodajnom mestu gde je uređaj kupljen.

Prilikom slanja ili odlaganja akumulatora odnosno akumulatorskih uređaja pobrinite se da se oni pojedinačno zapakuju u plastične kese, kako biste izbegli kratak spoj i požar!

U interesu dugog veka trajanja akumulatorskog paketa pobrinite se za pravovremeno ponovno punjenje. To je u svakom slučaju potrebno kada utvrdite da se smanjila efikasnost uređaja. Nemojte nikada u potpunosti da praznite akumulatorski paket. To dovodi do kvara na akumulatorskom paketu!

6. Rukovanje

6.1 Glavni prekidač

Robotska kosilica je opremljena glavnim prekidačem (7). Robotsku kosilicu uključujete (ON) ili isključujete (OFF) pomoću glavnog prekidača (7) (slika 8). Nakon uključivanja, robotska kosilica se zaključava pomoću PIN-a.

6.2 Komandni panel

Robotska kosilica je već fabrički programirana i izvršena su standardna podešavanja. Naravno, ona se po potrebi mogu promeniti. Iako su fabrička podešavanja pogodna za većinu vrtova, ipak bi trebalo da se upoznate sa dostupnim opcijama.

Objašnjenje komandnog panela sa LCD displejom (slika 9a)

50. LCD displej
51. Taster „SET“ – Taster za podešavanje
52. Taster „MODE“ – Taster za program košenja
53. Taster „START“ – Taster za pokretanje

- 54. Taster „BACK” – Taster za nazad
- 55. Tasteri za navigaciju
- 56. Taster „OK” – Taster za potvrdu

Objašnjenje simbola na LCD displeju (slika 9b):

- 60. Jačina signala mrežne konekcije
- 61. Detekcija signala granične žice
- 62. Status senzora za kišu
- 63. Status baterije
- 64. Ručno košenje
- 65. Upravljanje planiranjem vremena
- 66. Inteligentno upravljanje
- 67. Nazad do stanice za punjenje

6.3 Podešavanje visine rezanja

Pažnja! Podešavanje visine rezanja se sme vršiti samo pri isključenoj robotskoj kosilici. U tu svrhu pritisnite taster STOP (3). Preko podešavanja visine reza (4) robotska kosilica omogućava kontinualno podešavanje visine rezanja između 20 i 60 mm, koje se može očitati na skali.

U slučaju visine trave od preko 60 mm, trava se mora skratiti najmanje na 60 mm, kako se robotska kosilica ne bi preterano opteretila i smanjila efikasnost rada. U tu svrhu koristite konvencionalnu kosilicu ili trimmer za travu.

Po završetku instalacije visina rezanja se može prilagoditi preko podešavanja visine reza (4). Uvek počnite sa većom visinom rezanja i smanjujte je u malim koracima do željene visine.

6.4 Zaključavanje uređaja / PIN

Zaključavanje uređaja sprečava neovlašćeno korišćenje robotske kosilice bez važećeg koda. U tu svrhu morate uneti lični četvorocifreni sigurnosni kôd.

Otključavanje

Pre puštanja robotske kosilice u pogon, morate uneti korektan PIN: (standardni PIN: „0-0-0-0”). Unesite PIN pomoću tastera za navigaciju (55).

Standardni PIN:

0 0 0 0

Novi PIN:

— — — —

Promena PIN-a

Da biste promenili PIN, postupite na sledeći način:

1. Otključajte komandni panel.
2. Da biste obavili podešavanja, prvo pritisnite taster „SET” (51).
3. U meniju LCD displeja (50) pomoću tastera za navigaciju (55) navigirajte do tačke menija „Opšte”, a zatim na „PINCode”
4. Prvo pomoću tastera za navigaciju (55) unesi-

te trenutni PIN (standardno PIN 0-0-0-0).

5. Nakon toga pomoću tastera za navigaciju (55) unesite Vaš lični PIN.
6. Potvrdite izvršena podešavanja.
7. Za potvrdu novog PIN-a, ponavljajte korak 5. i 6., kako biste potvrdili novi PIN.
8. **Pažnja!** Pribeležite novi PIN!

Zahtev za PIN u slučaju gubitka

Pripremite račun i serijsku broj robotske kosilice. Oni su Vam potrebni da biste dobili Vaš PIN!

Varijanta A:

1. Pritisnite u zaključanom statusu taster „SET” (51) u trajanju od 6 sekundi.
2. Sada se na displeju (50) prikazuje PUK.
3. Da biste dobili Vaš PIN, obratite se službi za korisnike.

Varijanta B:

1. Priključite prazan USB stik na USB priključak (24), kao što je prikazano (slika 11).
2. Uključite (ON) glavni prekidač (7).
3. Robotska kosilica automatski memoriše PUK na Vaš USB stik i završava proces zvučnim signalom.
4. Izvucite USB stik. Očitajte na računaru podatke sa USB stika. Robotska kosilica je kreirala tekstualnu datoteku (*.txt). Ova datoteka sadrži PUK, lični kôd. Da biste dobili Vaš PIN, obratite se službi za korisnike.

6.5 Podešavanje robotske kosilice

U glavnom meniju LSD displeja (50) naći ćete trenutna podešavanja datuma i tačnog vremena robotske kosilice, kao i trenutno stanje napunjenosti. U traci sa simbolima je takođe prikazan status senzora za kišu, signala žice, kao i izabrani program košenja. Preko komandnog panela imate mogućnost da pomoću tastera „SET” (51) obavite podešavanja na robotskoj kosilici i da pomoću tastera „MODE” (52) pokrećete robotsku kosilicu sa različitim programima košenja. Pomoću tastera za navigaciju (55) pređite na željeno mesto, kako biste izvršili podešavanja. Za napuštanje odgovarajućeg menija pritisnite taster „BACK” (54).

Podešavanja – Taster „SET” (51)

Pomoću tastera „SET” (51) možete obavljati osnovna podešavanja na Vašoj robotskoj kosilici. Pomoću tastera za navigaciju (55) pređite na željeno mesto, a zatim pomoću tastera „OK” (56) ili tastera „Back” (54) potvrdite ili odbacite izvršena podešavanja.

- Zona**
 Kod vrtova sa mnogo uglova robotska kosilica može imati probleme da dospe do svakog područja i potpuno pokosi travu. U tom slučaju se može izabrati nekoliko polaznih tačaka na graničnoj žici (18). Ovo omogućava robotskoj kosilici da uđe u delove vaše bašte kojima je teško pristupiti. Robotska kosilica će preći izabrano rastojanje duž granične žice (18) i započeti košenje u ovoj oblasti (slika 6m). Koristite tastere za navigaciju (55) da biste došli do tačke koju želite da promenite i podesite odgovarajuće rastojanje i učestalost. Stanica za punjenje (19) se automatski definiše kao početna tačka 1. Druge dve početne tačke se mogu izabrati proizvoljno. Da biste to uradili, izmerite rastojanje između stanice za punjenje (19) i početne tačke u smeru kazaljke na satu duž granične žice (18). Učestalost određuje koliko često robotska kosilica počinje sa radom sa stanice za punjenje (19) ili sa odgovarajućih početnih tačaka.
 - Košenje na ivicama**
 Za čistu ivicu travnjaka može da se aktivira podešavanje „Košenje na ivicama“. Takođe se može podesiti učestanost košenja na ivicama, tj. u kom ritmu ivica travnjaka treba da se kosi na početku radnog intervala, pre nego što robotska kosilica pokrene režim košenja. U standardnom podešavanju, robotska kosilica svakih 7 radnih dana započinje svoj postupak košenja, tako što kosi jednom duž kompletne granične žice.
 - Memorija grešaka**
 Ona sadrži informacije o najnovijim porukama o greškama vaše robotske kosilice.
 - Senzor za kišu**
 Senzor za kišu (5) se može programirati preko ovog podešavanja. Standardno fabričko podešavanje za senzor je „Uključeno“. Možete da aktivirate odn. deaktivirate senzor za kišu (5) i da podesite njegovo vreme kašnjenja. Vreme kašnjenja definiše vreme tokom kojeg robotska kosilica posle sušenje senzora za kišu (5) i dalje ostaje u stanici za punjenje (19).
 - Iz stanice**
 Može da se podesi povratna putanja robotske kosilice iz stanice za punjenje (19). Robotska kosilica zavisno od podešenog rastojanja prvo vozi unazad, pre nego što skrene na površinu za košenje odn. vozi u pravcu svoje početne tačke. Uverite se da robotska kosilica zbog podešene povratne putanje ne napusti područje za košenje.
 - Opšte informacije**
 - **PIN kod:** PIN robotske kosilice možete da promenite i da koristite svoj lični PIN. Da biste to uradili, postupite kao što je opisano u poglavlju „Zaključavanje uređaja/PIN“. **Pažnja!** Pribeležite novi PIN.
 - **Datum i vreme:** Koristite tastere za navigaciju (55) da biste prešli na odgovarajuće mesto i izvršili željena podešavanja.
 - **Jezik:** Koristite tastere za navigaciju (55) da biste prešli na željeni jezik.
 - **Verzija softvera:** Ovde je navedena aktuelna verzija softvera robotske kosilice.
 - Fabrička podešavanja:** Vratite robotsku kosilicu u stanje pri isporuci.
- Programi košenja – taster „MODE“ (52)**
 Pomoću tastera za navigaciju (55) pređite na željeni program košenja da biste počeli.
- Ručno**
 U ručnom režimu rada možete jednom pokrenuti robotsku kosilicu sa različitim programima košenja. Možete da birate između primarne površine / glavne površine i sekundarne površine / sporedne površine. Detaljnije informacije o ove dve oblasti mogu se naći u poglavlju „Puštanje u rad“ pod tačkom „Granična žica“.
 - **Košenje**
 Pokrenite robotsku kosilicu da jednom pokosite travnjak. Robotska kosilica kosi dok se kapacitet akumulatora ne isprazni i samostalno se vraća do stanice za punjenje
 - **Košenje ivica**
 Postavite robotsku kosilicu blizu granične žice (18) ili pokrenite robotsku kosilicu dok je u stanici za punjenje (19). Kada je kosilica uključena, robotska kosilica prati graničnu žicu (18) u smeru kazaljke na satu do zadnje strane stanice za punjenje (19). Nakon toga se robotska kosilica vraća do stanice za punjenje (19), ukoliko ne postoji aktivan interval vremena rada.
 - **Spot Mowing**
 Može se desiti da vaša robotska kosilica ne pokosi dovoljno temeljno neke površine. Postavite robotsku kosilicu na željeno mesto i pokrenite robotsku kosilicu. Robotska kosilica će početi da kosi travnjak po spiralnom obrascu sve dok ne naiđe na prepreku ili graničnu žicu (18). Nakon toga se robotska kosilica vraća do stanice za punjenje (19), ukoliko ne postoji aktivan interval vremena rada.
 - Vremenski raspored**
 Koristite tastere za navigaciju (55) da biste

prešli na dan u nedelji za koji želite da izvršite podešavanja. U normalnom režimu rada, robotska kosilica će odgovarajućeg dana u nedelji u zadato vreme automatski početi da kosi vaš travnjak. Za podešavanje vremena košenja, preporučuje se 8 sati dnevno za 500 m² kao smernica. U zavisnosti od veličine i složenosti bašte, odabrano vreme rada se mora prilagoditi.

- **Do stanice za punjenje**
Pošaljite svoju robotsku kosilicu nazad do stanice za punjenje (19). Robotska kosilica traži graničnu žicu (18) i prati je u smeru suprotnom od kazaljke na satu do stanice za punjenje (19). Ovdje ne važi opcija sekundarna površina / sporedna površina.

6.6 Upravljanje robotskom kosilicom

Proces pokretanja

1. Pritisnite taster STOP (3) i potpuno otvorite poklopac displeja (23).
2. Otključajte komandni panel (2).
3. Pomoću tastera „MODE“ (52) izaberite željeni program košenja i odgovarajuću radnu površinu.
4. Pritisnite taster „START“ (53).
5. Zatvorite poklopac displeja (23).

Robotska kosilica sada radi u skladu sa podešenim vremenom košenja. Tokom radnog vremena, nivo napunjenosti akumulatora se prikazuje iznad i na LCD displeju (50). Čim nivo napunjenosti akumulatora padne na 30%, robotska kosilica se automatski vraća na stanicu za punjenje (19).

Prekidanje košenja

1. Pritisnite taster STOP (3) da biste odmah zaustavili robotsku kosilicu.
2. Potpuno otvorite poklopac displeja (23).
3. Otključajte komandni panel (2).
4. Pritisnite taster „MODE“ (52) i izaberite „do stanice za punjenje“ da biste vratili robotsku kosilicu duž granične žice (18) do stanice za punjenje (19).
5. Pritisnite taster „START“ (53).
6. Zatvorite poklopac displeja (23).

Status STOP:

Usled pritiska na dugme STOP (3) robotska kosilica se nalazi u statusu STOP, koji je prikazan na LCD displeju (50). Robotska kosilica pauzira rad na košenju dok se ovaj status ponovo ne ukine. Posle otključavanja komandnog panela (2)

pojaviće se prozor, u kom je predloženo ukidanje statusa STOP. Status se ukida potvrđivanjem. U protivnom robotska kosilica ostaje zaustavljena. Ako se robotska kosilica pokrene ili pošalje nazad u stanicu za punjenje (19), status STOP će takođe biti ukinut. Zatvorite poklopac displeja (23).

6.7 Upravljanje robotskom kosilicom putem aplikacije

Aplikacija vam pruža širok spektar opcija podešavanja za vašu robotsku kosilicu, a takođe možete pozvati statistiku i trenutni status. Robotska kosilica se može pokrenuti i ručno i u podešenom radnom intervalu. Uz pomoć aplikacije imate i SMART režim, u kojem robotska kosilica samostalno određuje svoj radni interval na osnovu podataka o vremenskim prilikama. Aplikacija vam prikazuje poruke o greškama i upozorenja do kojih dođe tokom rada i može da vas obavesti o tome pomoću push obaveštenja. Da biste koristili sve funkcije aplikacije, prvo dovršite registraciju vaše robotske kosilice.

6.7.1 Preuzimanje aplikacije

Prvo preuzmite Einhell aplikaciju za vašu robotsku kosilicu na vaš pametni telefon. Einhell aplikacija je dostupna putem sledećeg linka ili QR koda:

iOS: <http://qr.einhell.com/12e103ce>



Android: <http://qr.einhell.com/176c0443>



6.7.2 Registrovanje robotske kosilice

Vaš uređaj ima IoT funkciju (Internet of Things / Internet stvari). Vaša robotska kosilica se može povezati na dostupnu mobilnu mrežu preko integrisanog SIM čipa i stoga je nezavisna od Bluetooth ili WLAN veze. Prvih 5 godina nećete plaćati naknadu za troškove korišćenja robotske kosilice u mobilnoj mreži, jer su oni uračunati u cenu prilikom kupovine. Informacije o preostalom vremenu i mogućem produženju mogu se videti

preko aplikacije. Ova funkcija je podrazumevano deaktivirana i robotska kosilica pokušava da se poveže na mrežu, simbol veze na LCD displeju (50) je precrtan. Da biste aktivirali Vašu robotsku kosilicu, sledite uputstva u aplikaciji.

Na LCD displeju (50) se prikazuje da je veza uspešno uspostavljena i sada su vam dostupne raznovrsne opcije podešavanja i funkcije aplikacije. Čim obavite podešavanja u aplikaciji, uverite se da robotska kosilica, kao i Vaš pametni telefon imaju pouzdanu vezu sa Internetom. Za automatski rad robotske kosilice u programiranom radnom periodu sa SMART režimom potrebno je samo da robotska kosilica bude povezana na Internet.

6.7.3 Resetovanje registracije

Ako simbol veze na LCD displeju (50) nije precrtan kada prvi put pokrenete svoju robotsku kosilicu, robotsku kosilicu morate da resetujete i registrujete na sebe. U vezi s tim obratite se našoj službi za korisnike i pripremite račun i serijski broj robotske kosilice.

6.8 Rad robotske kosilice

Robotska kosilica nudi više režima rada, tako da robotsku kosilicu možete pustiti u rad na više načina. Aplikacija vam pruža širok spektar opcija podešavanja za robotsku kosilicu i možete pozvati statistiku i njen trenutni status. Pored toga, aplikacija vam prikazuje poruke o greškama i upozorenja do kojih dođe tokom rada.

Robotskom kosilicom možete da upravljate i ručno putem komandnog panela (2) na robotskoj kosilici, kao i pomoću aplikacije.

6.8.1 Ručno košenje

Pokrenite robotsku kosilicu ručno preko aplikacije. Robotska kosilica će početi da kosi travnjak tačno jedan ciklus dok nivo napunjenosti akumulatora ne padne ispod 30%. Robotska kosilica se zatim vraća na stanicu za punjenje (19) i završava svoj radni ciklus. Robotska kosilica se upravlja potpuno ručno i košenje travnjaka nećemo početi u određeno vreme.

6.8.2 Upravljanje planiranjem vremena

Za podešavanje rasporeda možete koristiti tastere za navigaciju (55). To znači da robotska kosilica samostalno kosi travnjak u određeno vreme. Ova podešavanja se takođe mogu izvršiti u aplikaciji i preneti na robotsku kosilicu.

6.8.3 SMART upravljanje

SMART režim robotske kosilice omogućava automatski rad sa optimizovanim radnim vremenom za vašu baštu i trenutne vremenske prilike. Robotska kosilica individualno podešava odgovarajući radni interval na dnevnoj bazi. Pobrinite se da robotska kosilica uvek bude povezana na mrežu. Da biste mogli da koristite SMART režim, pre svega su potrebni neki specifični podaci. Da biste to uradili, obavite odgovarajuća podešavanja u aplikaciji:

- Lokacija: Ova informacija se može koristiti za pozivanje podataka o vremenskim prilikama specifičnim za lokaciju i robotska kosilica će kositi prilagođeno vremenskim prilikama.
- Intenzitet: Odredite intenzitet kojim robotska kosilica treba da kosi travnjak. Ovo zavisi od brzine rasta vašeg travnjaka. Prvo počnite sa niskim intenzitetom i prilagodite ako je potrebno.
- Površina košenja: Unesite procenju površine košenja. Relevantno je samo područje koje treba kositi, u kojem robotska kosilica treba da se kreće.
- Vremenski raspored: Definišite vremenske intervale u kojima robotska kosilica ne bi trebalo da kosi. Dobro bi bilo da se vreme košenja ograniči u skladu sa tim.

Bilo bi dobro da robotska kosilica kosi tokom dana kako bi se sprečilo da naiđe na životinje koje su aktivne u sumrak ili noću, npr. na ježeve. Robotska kosilica kontinuirano izračunava svoj individualni raspored na osnovu navedenih podataka.

6.8.4 Poruke o greškama i upozorenja

Redovno proveravajte aplikaciju da biste videli da li ste dobili poruke o greškama i upozorenja. Poruke o greškama, upozorenja, kao i podsetnike, dobijate putem push-poruka na vaš pametni telefon. Ako to ne želite, možete da prilagodite podešavanja tih poruka u aplikaciji. Uverite se da su pozadinski podaci Einhell aplikacije aktivirani na vašem pametnom telefonu i da vaš pametni telefon ima aktivnu vezu sa Internetom.

7. Čišćenje, održavanje i poručivanje rezervnih delova

Opasnost!

Pre bilo kakvih radova na čišćenju i održavanju, uređaj se mora isključiti sa napajanja. Da biste to uradili, izvucite utikač iz utičnice i isključite uređaj (OFF) putem glavnog prekidača (7) (sl. 8). Osim toga, izvadite akumulator iz robotske kosilice.

Oprez! Nosite radne rukavice!

7.1 Čišćenje

- Zaštitne uređaje, proreze za vazduh i kućište motora uvek održavajte bez prašine i prljavštine. Istrljajte uređaj čistom krpom ili ga izduvajte komprimovanim vazduhom pod malim pritiskom.
- Robotska kosilica ne sme da se pere pod tekućom vodom, a naročito ne mlazom pod visokim pritiskom.
- Redovno čistite uređaj vlažnom krpom i sa malo mekog sapuna. Ne koristite rastvore ili sredstva za čišćenje; oni bi mogli da oštete plastične delove uređaja. Vodite računa o tome da u unutrašnjost uređaja ne dospe voda.
- Robotsku kosilicu po mogućnosti čistite četkom ili krpom.
- Proverite pokretljivost sečiva (10) i disk sa sečivima (11).
- Za čišćenje kontakata za punjenje na robotskoj kosilici (1) i stanici za punjenje (19), koristite sredstva za čišćenje metala ili veoma fini brusni papir. Očistite ih da biste osigurali efikasno punjenje.

7.2 Održavanje

- Istrošena ili oštećena sečiva (10) i njihovi zavrtnji za pričvršćivanje uvek se moraju menjati u kompletu.
- Zamenite istrošene ili oštećene delove.
- Za dug vek trajanja trebalo bi očistiti, a zatim podmazati uljem sve pričvršne elemente kao i točkove i osovine.
- Redovna nega robotske kosilice ne osigurava samo njen dug vek trajanja, nego doprinosi i boljem i jednostavnijem košenju Vaše trave.
- Delovi koji su najviše podložni habanju su sečiva (10). Redovno proveravajte stanje sečiva (10) i njihovu učvršćenost. Ako robotska kosilica preterano vibrira, to možda znači da su sečiva (10) oštećena ili deformisana usled udara. Ako su sečiva (10) istrošena ili oštećena, moraju se odmah zameniti.
- Redovno proveravajte obrazac rezanja trave. Neoštra sečiva neuredno seku vlati trave. Usled toga se travnjak može malo osušiti na površini i dobiti smeđu boju. Zato redovno menjajte sečiva da biste dobili uredan i ravan rez.
- Redovno proveravajte da li ima prljavštine na donjoj strani robotske kosilice. Redovno čistite robotsku kosilicu. Odmah uklonite tvrdokornu prljavštinu.
- U prvih nekoliko nedelja nakon puštanja u rad i prethodnog košenja konvencionalnom kosi-

licom, robotska kosilica se brzo može prilično zaprljati. Zbog toga bi tokom ovog perioda trebalo da češće proveravate donju stranu vaše robotske kosilice.

- Kosite travnjak u manjim koracima da biste izbegli veliku zaprljanost.
- U unutrašnjosti uređaja nema drugih delova koje bi trebalo održavati.

7.2.1 Zamena sečiva

Koristite samo originalna sečiva, jer se u protivnom ne može garantovati pravilno funkcioniranje i bezbednost.

Robotska kosilica je opremljena sa tri sečiva (10) postavljena na disk sa sečivima (11). Ova sečiva (10) imaju vek trajanja do 3 meseca (ako se ne udari nijedna prepreka). Zamenite sva tri sečiva (10) u isto vreme da biste izbegli pogoršanje efikasnosti i uravnoteženosti vašeg uređaja.

Za zamenu sečiva (10) postupite na sledeći način (slika 12) - **Pažnja!** - Nosite rukavice:

1. Blokirate rotaciju diska sa sečivima (11) pomoću odvijača. Da biste to uradili, uvucite odvijač kroz otvore predviđene na disku sa sečivima (11) i zaštitnom češlju.
2. Otpustite zavrtnje za pričvršćivanje.
3. Uklonite sečiva (10) i zamenite ih novim. Uvek zamenite sva tri sečiva (10) u kompletu.
4. Na kraju ponovno pritegnite zavrtnj za pričvršćivanje. Uverite se da se nova sečiva (10) slobodno okreću.

Na završetku sezone obavite opštu kontrolu robotske kosilice i uklonite sve nakupljene ostatke. Pre svakog početka sezone obavezno proverite stanje sečiva (10). U slučaju popravaka, obratite se našoj službi za korisnike. Koristite samo originalne rezervne delove.

7.2.2 Ažuriranje softvera

Ako želite da ažurirate softver, novi softver iskopirajte na prazan USB stik (ako je potrebno pre toga formatirajte USB stik). Uverite se da je akumulator potpuno napunjen pre nego što izvršite sledeće korake.

1. Postavite robotsku kosilicu u područje košenja. Robotska kosilica ne sme biti u stanici za punjenje tokom ažuriranja softvera.
2. Priključite USB stik na USB priključak, kao što je prikazano (slika 11).
3. Uključite (ON) glavni prekidač (7).
4. Robotska kosilica će sada početi da ažurira softver i prikazuje trenutni status.
5. Kada se proces ažuriranja završi, izvucite USB stik i ponovo pokrenite robotsku kosilicu

preko glavnog prekidača (7).

7.2.3 Popravka granične žice

Ako je granična žica (18) prekinuta na bilo kom mestu, koristite priložene kablovske konektore (16) za popravke. Da biste to uradili, umetnite oba kraja odsečene granične žice (18) u kablovski konektor (16) i stisnite ga pomoću klešta. Priključite mrežni utikač na utičnicu. Zatim proverite funkciju pomoću LED indikatora (21) na stanici za punjenje (19).

7.3 Naručivanje rezervnih delova:

Prilikom naručivanja rezervnih delova treba navesti sledeće podatke:

- Tip uređaja
- Kataloški broj uređaja
- Identifikacioni broj uređaja
- Broj potrebnog rezervnog dela

Aktuelne cene ćete naći na www.Einhell-Service.com

Rezervna sečiva, art. br.: 34.140.20

8. Skladištenje

Potpuno napunite akumulator pre nego što je odložite preko zime i isključite (OFF) robotsku kosilicu putem glavnog prekidača (7). Izvadite bateriju iz uređaja. Isključite napajanje (13) sa izvora napajanja i stanice za punjenje (19).

Graničnu žicu (18) možete da ostavite napolju preko zime. Uverite se da su priključci zaštićeni od korozije. Da biste to uradili, odvojite graničnu žicu (18) od stanice za punjenje (19).

Uređaj i njegov pribor čuvajte na tamnom i suvom mestu bez mogućnosti smrzavanja kao i na mestu koje je za decu nepristupačno. Optimalna temperatura uskladištenja mora biti između 5 °C i 30 °C. Uređaj čuvajte u originalnoj ambalaži.

9. Transport

- Isključite (OFF) uređaj putem glavnog prekidača (7) (slika 8).
- Ako postoje, stavite zaštitne naprave za transport.
- Zaštitite uređaj od oštećenja i jakih vibracija koje naročito nastaju za vreme transporta u vozilima.
- Obezbedite uređaj od klizanja i prevrtanja.

- Nosite robotsku kosilicu držeći ručku za nošenje (6) sa diskom sa sečivima (11) okrenutim od vašeg tela.

10. Odlaganje u otpad i recikliranje

Uređaj je zapakovan kako bi se tokom transporta sprečila oštećenja. Pakovanje je sirovina, tako da se može reciklirati i ponovo vratiti u ciklus sirovina. Ovaj uređaj i njegov pribor sastavljeni su od raznih materijala, kao npr. metala i plastike. Neispravne uređaje ne odlažite u kućni otpad. Radi stručnog odlaganje u otpad uređaj treba predati odgovarajućem centru za prikupljanje otpada. Ukoliko Vam nije poznata lokacija za prikupljanje otpada, obratite se opštinskoj upravi.

Uklanjanje đubreta



Električne alate, akumulacione baterije, pribor i pakovanja treba predati na reciklažu koja je u skladu sa zaštitom životne sredine.

Ne bacajte električne alate i akumulatore/ baterije u kućno đubre!

Samo za EU zemlje:

Prema evropskoj direktivi 2012/19/EU o starim električnim i elektronskim uređajima i njenoj primeni u nacionalnom pravu, električni alati koji se više ne mogu koristiti, a prema evropskoj direktivi 2006/66/EC akumulatori/baterije koje su u kvaru ili istrošene moraju se odvojeno sakupljati i uključiti u reciklažu koja ispunjava ekološke uslove. Ukoliko se elektronski i električni uređaji otklone u otpad na neispravan način, moguće opasne materije mogu da imaju štetno dejstvo na životnu sredinu i zdravlje ljudi.

Potpuno ili delimično štampanje ili umnožavanje dokumentacije i službenih papira koji su priloženi proizvodu dozvoljeno je samo uz izričitu saglasnost firme Einhell Germany AG.

Zadržavamo pravo na tehničke promene

11. Prikaz na stanici za punjenje i otklanjanje grešaka

LED indikator (21)	Opis	Rešenje
Isključeno	- nema strujnog napajanja	- proverite napajanje
Svetli zeleno	- spremno za košenje - akumulator je potpuno napunjen - granična žica (18) je priključena	
Treperi zeleno	- granična žica (18) je prekinuta	- proverite da li je granična žica (18) prekinuta
Svetli crveno	- akumulator se puni	Sačekajte da se akumulator potpuno napuni.

12. Prikaz na robotskoj kosilici i otklanjanje grešaka

Poruka o grešci robotske kosilice na LCD displeju (50)

Greška	Mogući uzrok	Uklanjanje
Nema signala	- granična žica je pogrešno priključena - nema strujnog napajanja - granična žica (18) je prekinuta	Proverite da li LED indikator (21) na stanici za punjenje (19) svetli zeleno. - Uverite se da je granična žica (18) položena korektno i centralno ispod stanice za punjenje (19). - Proverite poziciju stanice za punjenje (19).
Izvan	- granična žica je pogrešno priključena - robotska kosilica je van područja košenja	- Uverite se da je granična žica (18) položena korektno i centralno ispod stanice za punjenje (19). - Uverite se da je robotska kosilica u području košenja.
Greška akumulatora	- došlo je do greške u akumulatoru koji se nalazi u robotskoj kosilici - akumulator ne može da se puni - akumulator je dostigao kraj svog veka trajanja	- Proverite da li je akumulator pravilno postavljen. - Proverite da li je glavni prekidač (7) uključen (ON) dok je robotska kosilica u stanici za punjenje (19). - Proverite poziciju stanice za punjenje (19). - Ako je potrebno, zamenite akumulator.

Poruka o grešci robotske kosilice na LCD displeju (50)

Greška	Mogući uzrok	Uklanjanje
Greška temperature akumulatora	Suviše visoka / suviše niska temperatura akumulatora, odn. prekomerna temperatura upravljanja <ul style="list-style-type: none"> - Pri temperaturi baterije iznad 65 °C robotska kosilica se vraća nazad do stanice za punjenje (19). - Pri temperaturi baterije iznad 45 °C ili ispod 0 °C proces punjenja se zaustavlja i robotska kosilica maka na stanici za punjenje (19). 	<ul style="list-style-type: none"> - Vreme rada tokom leta pomerite na rane jutarnje časove i izbegavajte rad robotske kosilice u toku najtoplijeg dela dana. - Nakon što se akumulator, odn. upravljanje rashladi na dozvoljeni temperaturni opseg, robotska kosilica se vraća u programirani rad.
Kosilica je podignuta	<ul style="list-style-type: none"> - senzor podizanja se aktivira neprekidno 10 sekundi 	<p>Pritisnite taster STOP (3), kako biste otvorili poklopac displeja (23). Ponovo pokrenite proces košenja pomoću komandnog panela (2):</p> <ul style="list-style-type: none"> - Ako se ova greška često javlja, proverite da li u području košenja ima prepreka viših od 10 cm i uklonite ih ili odvojite prepreke od područja košenja pomoću granične žice (18).
Kosilica je blokirana	<ul style="list-style-type: none"> - senzor prepreka se aktivira više puta u toku jednog minuta - senzor prepreka je neprekidno aktiviran u toku 10 sekundi - Senzor prepreka je aktiviran tri puta tokom kretanja nazad do stanice za punjenje (19). 	<p>Pritisnite taster STOP (3), kako biste otvorili poklopac displeja (23). Ponovo pokrenite proces košenja pomoću komandnog panela (2):</p> <ul style="list-style-type: none"> - Proverite da li je robotska kosilica blokirana preprekom ili je zaglavljena između drveća, žbunja itd. Uklonite prepreku ili izbegavajte ovo područje. - Ako se ova greška često javlja, proverite kako je granična žica (18) položena. Obratite posebnu pažnju na skućene uglove, prolaze, ograde, stene itd. i prilagodite raspored granične žice (18) ako je potrebno. - Proverite da li je trava previsoka i da robotska kosilica nije blokirana. U tom slučaju, pokosite travu nižu od 60 mm.
Preblizu stanice	<ul style="list-style-type: none"> - Robotska kosilica je vraćena suviše blizu stanice za punjenje (19). 	<p>Pritisnite taster STOP (3), kako biste otvorili poklopac displeja (23). Ponovo pokrenite proces košenja pomoću komandnog panela (2):</p> <ul style="list-style-type: none"> - Robotska kosilica treba da se vrati do stanice za punjenje (19) na minimalnom rastojanju od 2 m.

Poruka o grešci robotske kosilice na LCD displeju (50)

Greška	Mogući uzrok	Uklanjanje
Prevrtnje	<ul style="list-style-type: none"> - robotska kosilica je bila nagnuta neprekidno u toku 10 sekundi - robotska kosilica je nagnuta u jednom smeru duže vreme 	<p>Pritisnite taster STOP (3), kako biste otvorili poklopac displeja (23). Ponovo pokrenite proces košenja pomoću komandnog panela (2):</p> <ul style="list-style-type: none"> - Postavite robotsku kosilicu na ravnu površinu i ponovo je pokrenite. - Ako se robotska kosilica nagnula zbog strmog nagiba u području košenja, podešite graničnu žicu (18) na odgovarajući način da biste izbegli strme nagibe.
Greška točka	<ul style="list-style-type: none"> - zadnji točkovi (8) su podignuti na prepreci - zadnji točkovi (8) mogu slobodno da se okreću preko neravnih travnjaka 	<p>Pritisnite taster STOP (3), kako biste otvorili poklopac displeja (23). Ponovo pokrenite proces košenja pomoću komandnog panela (2):</p> <ul style="list-style-type: none"> - postavite robotsku kosilicu na ravnu površinu i ponovo je pokrenite
Greška tastera STOP	Poklopac displeja (23) je otvoren, ali taster STOP (3) nije aktiviran	<p>Pritisnite taster STOP (3), kako biste otvorili poklopac displeja (23). Ponovo pokrenite proces košenja pomoću komandnog panela (2):</p> <ul style="list-style-type: none"> - Proverite da li se poklopac displeja (23) može slobodno otvoriti i zatvoriti tasterom STOP (3). - Proverite funkcionalnost tastera STOP (3).
Prekomerna temperatura PCB-a	<p>Suviše visoka / suviše niska temperatura akumulatora, odn. prekomerna temperatura upravljanja</p> <ul style="list-style-type: none"> - Pri temperaturi baterije iznad 65 °C robotska kosilica se vraća nazad do stanice za punjenje (19). - Pri temperaturi baterije iznad 45 °C ili ispod 0 °C proces punjenja se zaustavlja i robotska kosilica maka na stanici za punjenje (19). 	<ul style="list-style-type: none"> - Vreme rada tokom leta pomerite na rane jutarnje časove i izbegavajte rad robotske kosilice u toku najtoplijeg dela dana. - Nakon što se akumulator, odn. upravljanje rashladi na dozvoljeni temperaturni opseg, robotska kosilica se vraća u programirani rad.
Kiša	<ul style="list-style-type: none"> - Senzor za kišu (5) je reagovao. 	<ul style="list-style-type: none"> - Sačekajte da se robotska kosilica osuši. - Detaljan opis ovog senzora možete naći u poglavlju 5.2.
Greška senzora	<ul style="list-style-type: none"> - robotska kosilica je zaustavljena zbog greške senzora 	<p>Za ponovno pokretanje robotske kosilice isključite (OFF) i ponovo uključite (ON) glavni prekidač (7).</p>

Poruka o grešci robotske kosilice na LCD displeju (50)

Greška	Mogući uzrok	Uklanjanje
Greška motora/prevelika struja motora	- Robotska kosilica je zaustavljena zbog prevelike struje motora ili greške motora	Za ponovno pokretanje robotske kosilice isključite (OFF) i ponovo uključite (ON) glavni prekidač (7). - Proverite visinu trave u području košenja i, ako je potrebno, travu koja je niža od 60 mm pokosite klasičnom kosilicom. - Povećajte visinu rezanja. Uvek počnite sa većom visinom rezanja i smanjujte je u malim koracima do željene visine. - Proverite da li su diskovi sa sečivima (11) i točkovi zaprljani i temeljno očistite ove delove. - Proverite da li su zadnji točkovi i disk sa sečivima (11) blokirani. Ako ne možete da rešite ove blokade, obratite se nadležnom servisu.
Greška u radu	- Robotska kosilica se zaustavila zbog greške u radu	Za ponovno pokretanje robotske kosilice isključite (OFF) i ponovo uključite (ON) glavni prekidač (7).

Traženje greške

Greška	Mogući uzrok	Uklanjanje
Robotska kosilica je u području košenja. Robotska kosilica se ne može uključiti.	- premali napon akumulatora - greška strujnog kola ili elektronike	- Vratite robotsku kosilicu na stanicu za punjenje (19) da je napunite. - Uključite glavni prekidač (7) postavljajući ga u položaj (ON). - Obratite se službi za korisnike.
Robotska kosilica ne može da uđe u stanicu za punjenje.	- Stanica za punjenje (19) nije pravilno instalirana.	- Uverite se da LED indikator (21) na stanici za punjenje (19) svetli zeleno. - Uverite se da su granične žice (18) povezane sa stanicom za punjenje (19) i da je prednja granična žica (18) položena centralno ispod stanice za punjenje (19). - Proverite da li je stanica za punjenje (19) pravilno postavljena.
Robotska kosilica se zaustavlja ili se nekontrolisano kreće u blizini ostrva za razgraničenje.	- Granična žica (18) nije pravilno postavljena oko ostrva za razgraničenje.	- Prilagodite poziciju granične žice (18). - Pri tome pazite da se granična žica (18) ne ukršta.

Traženje greške

Greška	Mogući uzrok	Uklanjanje
Robotska kosilica je veoma bučna.	<ul style="list-style-type: none"> - sečiva (10) su oštećena - na sečivima (10) ima puno zalepljenog stranog materijala - robotska kosilica je pokrenuta suviše blizu prepreka - pogon noževa ili pogonski motor su oštećeni - ostali delovi robotske kosilice su oštećeni 	<ul style="list-style-type: none"> - Zamenite sečiva (10). Sva 3 sečiva (10) se moraju zameniti u isto vreme. - Efikasnost rada robotske kosilice zavisi od oštine sečiva (10). Zato održavajte sečiva (10) u dobrom stanju. - Bezbedno isključite robotsku kosilicu i nosite radne rukavice dok čistite sečiva (10) da biste izbegli povrede usled posecanja. - Neka motor popravi ili zameni servis.
Robotska kosilica ostaje u stanici za punjenje. Robotska kosilica se stalno vraća u stanicu za punjenje.	<ul style="list-style-type: none"> - pogrešna podešavanja vremena rada - prazan akumulator - senzor kiše je aktiviran - povećana temperatura akumulatora 	<ul style="list-style-type: none"> - Proverite podešavanja vremena rada. - Robotska kosilica počinje i završava svoj rad u zavisnosti od podešenog vremenskog okvira. Van ovog vremenskog okvira, robotska kosilica ostaje u stanici za punjenje (19).
Robotska kosilica se zaustavlja na graničnoj žici i ne može da stigne do stanice za punjenje.	<ul style="list-style-type: none"> - prazan akumulator - Dužina granične žice (18), a samim tim i rastojanje do stanice za punjenje (19), je predugačka za akumulator koji se koristi. 	<ul style="list-style-type: none"> - Uklonite sve moguće prepreke sa granične žice (18). Prilikom postavljanja granične žice (18), uverite se da postoji dovoljna udaljenost od prepreka. - Koristite akumulator većeg kapaciteta. - Pažnja: Ukoliko koristite Multi-Ah akumulator (npr. 4-6 Ah), podesite viši kapacitet. Zahvaljujući pažljivom punjenju i pražnjenju, kod robotske kosilice nije neophodno korišćenje manjeg kapaciteta radi produženja veka trajanja.

PAŽNJA! Prekinute granične žice i posledična šteta ne podležu garanciji!

13. Pokazivač punjača

Stanje prikaza		Značenje i postupak
Crveno LED svetlo	Zeleno LED svetlo	
Sključeno	Trepti	Spremnost za rad Punjač je priključen na mrežu i spreman za rad, akumulator nije u punjaču
Uključen	Isključeno	Punjenje Punjač puni akumulator u režimu brzog punjenja. Odgovarajuće vreme punjenja pronaći ćete na punjaču. Napomena! Stvarna vremena punjenja mogu da se razlikuju od prikazanih zavisno od akumulatora koji se puni.
Isključeno	Uključen	Akumulator je napunjen i spreman za upotrebu. (READY TO GO) Zatim se prebacuje na zaštitno punjenje tako dugo dok se potpuno ne napuni. Pri tome ostavite akumulator u punjaču cirka 15 minuta duže. Postupak: Izvadite akumulator iz punjača. Isključite punjač iz mreže.
Trepti	Isključeno	Prilagođeno punjenje Punjač se nalazi u režimu zaštitnog punjenja. Pri tome se akumulator iz bezbednosnih razloga puni sporije i za to treba više vremena. Uzroci tomu mogu da budu sledeći: - Akumulator nije punjen veoma dugo. - Temperatura akumulatora nije u idealnom području. Postupak: Sačekajte da se okonča postupak punjenja; akumulator može uprkos tomu nastaviti da se puni.
Trepti	Trepti	Greška Punjenje više nije moguće. Akumulator je neispravan. Postupak: Neispravan akumulator ne sme više da se puni. Izvadite akumulator iz punjača.
Uključen	Uključen	Temperaturna smetnja Akumulator je prevruć (npr. direktna izloženost suncu) ili prehladan (ispod 0 °C) Postupak: Izvadite akumulator i čuvajte ga 1 dan na sobnoj temperaturi (cirka 20 °C).

Informacije o servisu

U svim zemljama koje su navedene u našem garantnom listu, imamo kompetentne servisne partnere čije kontakte možete da nađete u garantnom listu. Oni su Vam na raspolaganju za sve slučajeve servisa kao što je popravak, briga oko rezervnih i habajućih delova ili kupovina potrošnih materijala.

Treba da imate u vidu da kod ovog proizvoda sledeći delovi podležu trošenju usled korišćenja ili prirodnom trošenju odnosno potrebni su kao potrošni materijal.

Kategorija	Primer
Brzoabajući delovi*	
Potrošni materijal/ potrošni delovi*	
Neispravni delovi	

* Nije obavezno da se nalazi u sadržaju isporuke!

U slučaju nedostataka ili grešaka molimo Vas da to prijavite na internet stranici www.Einhell-Service.com. Obratite pažnju na tačan opis greške i u svakom slučaju odgovorite na sledeća pitanja:

- Da li je uređaj već jednom radio ispravno, ili je od samog početka neispravan?
- Da li ste uočili nešto pre pojave kvara (simptom pre kvara)?
- U čemu je, po vašem mišljenju, kvar u funkcionisanju uređaja (glavni simptom)? Opišite taj kvar.

Garantni list

Poštovani kupče, naši proizvodi podležu strogoj kontroli kvaliteta. Međutim, ukoliko ovaj uređaj i pored toga ne funkcioniše besprekorno, veoma nam je žao zbog toga i pozivamo Vas da se obratite našem servisu na adresi koja je navedena u ovom garantnom listu. Rado smo Vam na raspolaganju i telefonski, putem navedenog servisnog telefonskog broja. Za ostvarivanje garantnih prava važi sledeće:

1. Ovi garantni uslovi se odnose isključivo na potrošače, tj. fizička lica koja ovaj proizvod ne žele da koriste ovaj proizvod u okviru svojih komercijalnih, ni drugih samostalnih delatnosti. Ovi uslovi garancije regulišu dodatne garantne usluge koje dole navedeni proizvođač pored zakonske garancije nudi kupcima njegovih novih uređaja. Ova garancija nema uticaja na vaša zakonska prava na garanciju. Naše garantne usluge su za Vas besplatne.
2. Garancija se odnosi isključivo na nedostatke na novom uređaju dole navedenog proizvođača koji je kupljen u Evropskoj uniji, i koji se zasnivaju na greškama u materijalu ili u proizvodnji i ograničena je našim izborom da ili otklonimo takve nedostatke, ili da zamenimo uređaj. Obratite pažnju na to da naši uređaji nisu konstruisani za namensku upotrebu u komercijalnu, zanatsku ili profesionalnu upotrebu. Stoga se ugovor o garanciji ne realizuje ukoliko je uređaj u toku garantnog roka korišćen u komercijalnoj, zanatske ili industrijske svrhe ili je bio izložen istovetnom opterećenju. Kod proizvoda sa oznakom brenda „Professional“ isključenje za komercijalnu, zanatsku ili profesionalnu upotrebu ne važi.
3. Od naše garancije su izuzeta:
 - Oštećenja na uređaju, koja su nastala u usled nepoštovanja uputstva za montažu ili zbog nestručne instalacije, nepoštovanja uputstva za upotrebu (kao npr. priključivanje na pogrešan mrežni napon ili vrstu struje) ili nepoštovanje propisa o održavanju i bezbednosti ili izlaganja uređaja abnormalnim uslovima okoline ili usled nedostatka nege i održavanja.
 - Oštećenja na uređaju koja su nastala usled zloupotrebe ili nepravilne primene (npr. preopterećenje uređaja ili upotreba neodobrenih alatnih nastavaka ili dodatne opreme), usled prodora stranih tela u uređaj (kao što su npr. pesak, kamenje ili prašina,) Transportna oštećenja, oštećenja koja su nastala primenom sile ili spoljašnjih uticaja (kao što je npr. oštećenja usled pada).
 - Oštećenja na uređaju ili na delovima uređaja koja se mogu pripisati habanju usled upotrebe, uobičajeno ili drugom prirodnom habanju. Na primer, akumulatori i akumulatorske baterije podležu prirodnom habanju i zbog svoje konstrukcije su dimenzionisane za ograničen broj ciklusa. Na habanje posebno negativno utiču opterećenja koja se zahtevaju, brzina punjenja, ali i izlaganje toploti, hladnoći, vibracijama i udarcima.
4. Garantni rok iznosi 2 godine i počinje sa datumom kupovine uređaja. Zahtevi za ostvarivanje garantnih prava moraju biti podneti pre isteka garantnog roka, u roku od dve nedelje nakon identifikovanja neispravnosti. Ostvarivanje garantnih prava po isteku garantnog roka je isključeno. Popravka ili zamena uređaja ne dovodi do produžetka garantnog roka, niti ova usluga pokreće novi garantni rok za uređaj ili za bilo koje ugrađene rezervne delove. Ovo važi i za korišćenje usluge na licu mesta.
5. Radi ostvarivanja Vaših garantnih prava prijavite neispravan uređaj na: www.Einhell-Service.com. Pripremite račun ili drugi dokaz o Vašoj kupovini novog uređaja. Uređaji koji budu poslani bez odgovarajuće potvrde ili bez tipske pločice su isključeni su iz pružanja garantne usluge zbog nepostojanja mogućnosti klasifikacije. Ukoliko je neispravnost uređaja obuhvaćena našom garancijom, odmah ćete nazad dobiti popravljen ili novi uređaj.
6. Ako ste uređaj prebacili u drugu državu Evropske unije, a ne u državu u kojoj ste kupili uređaj, mi pružamo garantne usluge preko lokalnog servisnog partnera. U slučaju prebacivanja van Evropske unije ne postoji pravo na garanciju.

Podrazumeva se da ćemo uz nadoknadu troškova rado popraviti i kvarove na uređaju koji nisu ili više nisu obuhvaćeni garancijom. U tu svrhu pošaljite uređaj na adresu našeg servisa. Za habajuće, potrošne delove i delove koji nedostaju upućujemo na ograničenja ove garancije u skladu sa servisnim informacijama u ovom uputstvu za upotrebu.

Spis treści

1. Wskazówki bezpieczeństwa
2. Opis urządzenia i zakres dostawy
3. Zastosowanie zgodne z przeznaczeniem
4. Dane techniczne
5. Uruchomienie
6. Obsługa
7. Czyszczenie, konserwacja i zamawianie części zamiennych
8. Składowanie
9. Transport
10. Utylizacja i recykling
11. Wskazania diody na stacji ładowania i usuwanie usterek
12. Wskazania kosiarki automatycznej i usuwanie usterek
13. Wskazania diod na ładowarce



Niebezpieczeństwo! - Aby zmniejszyć ryzyko zranienia, należy przeczytać instrukcję obsługi

Zabrania się używania i obsługi tego urządzenia przez dzieci! Uważać na dzieci, żeby nie bawiły się urządzeniem. Czyszczenie i konserwacja nie mogą być wykonywane przez dzieci! Zabrania się użytkowania urządzenia przez osoby o ograniczonych zdolnościach fizycznych, sensorycznych lub umysłowych lub osoby, które mają niewystarczające doświadczenie lub wiedzę, za wyjątkiem sytuacji, gdy są one nadzorowane przez odpowiedzialną za nie osobę lub zostały przez nią odpowiednio poinstruowane.

Niebezpieczeństwo!

Podczas użytkowania urządzenia należy przestrzegać wskazówek bezpieczeństwa w celu uniknięcia zranień i uszkodzeń. Z tego względu proszę dokładnie zapoznać się z instrukcją obsługi/ wskazówkami bezpieczeństwa. Proszę zachować instrukcję i wskazówki, aby można było w każdym momencie do nich wrócić. W razie przekazania urządzenia innej osobie, proszę wręczyć jej również instrukcję obsługi/ wskazówki bezpieczeństwa. Nie odpowiadamy za wypadki i uszkodzenia zaistniałe w wyniku nieprzestrzegania niniejszej instrukcji i wskazówek bezpieczeństwa.

1. Wskazówki bezpieczeństwa

Właściwe wskazówki bezpieczeństwa znajdują się w załączonym zeszycie!

Ostrzeżenie!

Zapoznać się z treścią wszystkich wskazówek bezpieczeństwa, instrukcji, rysunków i danych technicznych danego elektronarzędzia. Nieprzestrzeganie niżej wymienionych instrukcji może spowodować porażenie prądem, niebezpieczeństwo pożaru lub ciężkie obrażenia.

Prosimy zachować na przyszłość wszystkie wskazówki bezpieczeństwa i instrukcje.

Objaśnienie użytych symboli (patrz rys. 14)

- A. OSTRZEŻENIE - Przed rozpoczęciem eksploatacji przeczytać instrukcję obsługi!
- B. OSTRZEŻENIE - Podczas eksploatacji zachować odpowiedni odstęp bezpieczeństwa!
- C. OSTRZEŻENIE - Zawsze przed przystąpieniem do prac na urządzeniu lub przed podniesieniem maszyny aktywować blokadę! UWAGA - Nie dotykać obracających się noży
- D. OSTRZEŻENIE - Nie jeździć na maszynie! UWAGA - Nie dotykać obracających się noży
- E. Klasa ochronności II (podwójna izolacja)
- F. Akumulatory należy przechowywać w suchym pomieszczeniu o temperaturze między +10°C a +40°C. Przechowywać wyłącznie naładowane akumulatory (poziom naładowania co najmniej 40%).
- G. Klasa ochronności III
- H. Bezpiecznik zwłoczny 2 A
- I. Wyłącznie do użytku w suchych pomieszczeniach.

- J. OSTRZEŻENIE: Do ładowania akumulatora używać wyłącznie dostarczonego z urządzeniem odłączanego zasilacza NT24/1 / PS24/1.

Uwaga!

Na czas burzy należy wyjąć wtyczkę zasilania z gniazdka sieci elektrycznej i odłączyć przewód ograniczający od stacji ładowania.

2. Opis urządzenia i zakres dostawy**2.1 Opis urządzenia (rys. 1/2)**

1. Kosiarka automatyczna
2. Pole obsługi
3. Przycisk „STOP” / Przycisk zwolnienia blokady pokrywy ekranu
4. Regulacja wysokości koszenia
5. Czujnik deszczu
6. Uchwyt do przenoszenia urządzenia
7. Główny wyłącznik
8. Tylne koło
9. Pokrywa komory akumulatora
10. Ostrza
11. Płyta nożowa
12. Przednie koło
13. Zasilacz sieciowy
14. Hak mocujący
15. Śruba mocująca
16. Łącznik kablowy
17. Ostrza zamienne
18. Przewód ograniczający
19. Stacja ładowania
20. Pin ładowania
21. Dioda LED
22. Klucz imbusowy
23. Pokrywa ekranu
24. Gniazdo USB
25. Linijka (do wycięcia)

2.2 Zakres dostawy i rozpakowywanie urządzenia

Prosimy sprawdzić na podstawie podanego zakresu dostawy czy produkt jest kompletny. Jeżeli stwierdzono brak części, prosimy zwrócić się w ciągu 5 dni roboczych od zakupu produktu do naszego centrum serwisowego lub punktu zakupu urządzenia przedstawiając dowód zakupu. Prosimy wziąć pod uwagę umieszczoną w informacjach serwisowych na końcu tej instrukcji tabelę świadczeń gwarancyjnych.

- Otworzyć opakowanie i ostrożnie wyciągnąć urządzenie.
- Zdjąć opakowanie oraz zabezpieczenia do

- transportu (jeśli jest).
- Sprawdzić, czy dostawa jest kompletna.
 - Sprawdzić, czy urządzenie i wyposażenie dodatkowe nie zostały uszkodzone w transporcie.
 - W razie możliwości zachować opakowanie, aż do upływu czasu gwarancji.

Niebezpieczeństwo!

**Urządzenie i opakowanie nie są zabawkami!
Dzieci nie mogą bawić się częściami z tworzywa sztucznego, folią i małymi elementami!
Niebezpieczeństwo poślizgnięcia i uduszenia się!**

Zakres dostawy, materiał do montażu i osprzęt (częściowo nie wchodzi w skład urządzenia):

Informacje odnośnie zakresu dostawy zamieszczono w załączonym arkuszu informacyjnym zakresu dostawy.

- Kosiarka automatyczna
- Zasilacz sieciowy
- Stacja ładowania
- Śruby mocujące (4 szt.)
- Ostrza zamienne
- Hak mocujący
- Przewód ograniczający
- Łącznik kablowy
- Klucz imbusowy
- Akumulator
- Ładowarka
- Linijka (do wycięcia)
- Oryginalna instrukcja obsługi
- Wskazówki bezpieczeństwa

Potrzebne środki pomocnicze (nie wchodzi w skład urządzenia)

- Młotek
- Obcęgi
- Obcęgi do usuwania izolacji
- Poziomica (opcjonalnie)

3. Zastosowanie zgodne z przeznaczeniem

Kosiarka automatyczna przeznaczona jest do prywatnego użytkownika w przydomowych ogródkach i na działkach i przeznaczona jest wyłącznie do koszenia trawników.

Urządzenie używać tylko zgodnie z jego przeznaczeniem. Każde użycie, odbiegające od opisanego w niniejszej instrukcji jest niezgodne z przeznaczeniem urządzenia. Za powstałe w wyniku niewłaściwego użytkownika szkody lub zranienia odpowiedzialność ponosi użytkownik/ właściciel, a nie producent.

Proszę pamiętać o tym, że nasze urządzenie nie jest przeznaczone do zastosowania zawodowego, rzemieślniczego lub przemysłowego. Umowa gwarancyjna nie obowiązuje, gdy urządzenie było stosowane w zakładach rzemieślniczych, przemysłowych lub do podobnych działalności.

4. Dane techniczne

Napięcie	18 V
Liczba obrotów silnika	3500 obr./min
Stopień ochrony	IPX4
Klasa ochronności	III
Waga	8,4 kg
Szerokość koszenia	18 cm
Liczba ostrzy	3
Maks. nachylenie	35 %
Poziomą mocą akustyczną L_{WA}	57 dB(A)
Odchylenie K	2,3 dB (A)
Regulacja wysokości koszenia	20-60 mm; bezstopniowa
Dopuszczalna długość przewodu ograniczającego	maks. 250 m

Antena w formie system pętli indukcyjnej

Częstotliwość robocza

Maksymalna moc nadawcza

Połączenie GSM:

Częstotliwość robocza: .. E-GSM900 / DCS1800

Maksymalna moc nadawcza: 33 dBm

Połączenie LTE (CAT-M bądź NB-IoT)

Częstotliwość robocza: .. Pasmo 1 / 3 / 8 / 20 / 28

Maksymalna moc nadawcza: 21 dBm

Zasilacz

Napięcie wejściowe: 100-240 V ~ 50/60 Hz

Napięcie wyjściowe: 24 V d. c.

Prąd wyjściowy: 1,5 A

Klasa ochronności: II /

Hałas został zmierzony zgodnie z normami EN ISO 3744:1995 oraz ISO 11094: 1991.

Ostrzeżenie!

Urządzenie w czasie pracy wytwarza pole elektromagnetyczne. Pole to w określonych warunkach może negatywnie oddziaływać na aktywne i pasywne implanty medyczne. Aby zmniejszyć niebezpieczeństwo poważnych lub śmiertelnych obrażeń, osobom z implantami medycznymi zaleca się, aby przed przystąpieniem do obsługi urządzenia skonsultowały się z lekarzem i producentem implantów medycznych.

5. Uruchomienie

Przed zainstalowaniem kosiarki automatycznej przeczytać całą instrukcję obsługi. Jakość instalacji ma wpływ na późniejszą pracę kosiarki automatycznej.

5.1 Zasada działania

Kosiarka automatyczna wybiera kierunek koszenia losowo. Kosiarka automatyczna kosi całą powierzchnię ogrodu na terenie ogrodzonym przewodem ograniczającym (18). Jak tylko kosiarka automatyczna wykryje poprawnie zainstalowany przewód ograniczający (18), wówczas zawraca i jedzie w innym kierunku w ogrodzonym obszarze. Wszystkie obszary, które znajdują się na tym terenie i powinny być chronione przed kosiarką np. oczka wodne, drzewa, meble lub rabatki kwiatowe, muszą również zostać ogrodzone przewodem ograniczającym (18). Przewód ograniczający (18) musi tworzyć obwód zamknięty. Jeżeli kosiarka automatyczna natrafi na przeszkodę w koszonej obszarze, wówczas cofa się i kosi dalej w innym kierunku (rys. 3).

5.2 Czujniki

Kosiarka automatyczna wyposażona jest w kilka czujników bezpieczeństwa.

- **Czujnik podnoszenia:**
Jeżeli kosiarka automatyczna zostanie podniesiona od tyłu o więcej niż 30° od podłoża lub przednie koło (12) utraci kontakt z podłożem, powoduje to natychmiastowe zatrzymanie ruchu kosiarki i obracania ostrzy (10).
- **Czujnik przechylenia:**
Jeżeli kosiarka automatyczna przechyli się za mocno w danym kierunku, powoduje to

natychmiast zatrzymanie ruchu kosiarki i obracania ostrzy (10).

- **Czujnik napotkania przeszkody:**
Kosiarka automatyczna wykrywa przeszkodę na swojej drodze. Jeżeli kosiarka automatyczna zderzy się z przeszkodą, powoduje to natychmiastowe zatrzymanie ruchu kosiarki i obracania ostrzy. Następnie kosiarka cofa się oddalając się od przeszkody.
- **Czujnik deszczu:**
Kosiarka automatyczna wyposażona jest w czujnik deszczu (5), który zapobiega pracy kosiarki w deszczu. Gdy czujnik wykrywa opady deszczu, kosiarka automatyczna wraca do stacji ładowania (19) i jest tam ładowana do całkowitego naładowania akumulatora. Od momentu, gdy czujnik deszczu (5) całkowicie wysechł, kosiarka automatyczna pozostaje przez następne dwie godziny w stacji ładowania (19). Kosiarka automatyczna wraca do pracy po upływie tego czasu zgodnie z harmonogramem pracy kosiarki. Jeżeli czujnik deszczu (5) jest włączony (co jest zalecane, aby chronić trawnik), na ekranie (50) wyświetlany jest jasny symbol chmury. Jeżeli czujnik zadziałał, wyświetlany jest ciemny symbol chmury z kroplami deszczu. Nie zwierać obydwu metalowych czujników elementami z metalu lub innego przewodzącego materiału. Uniemożliwia to poprawne funkcjonowanie kosiarki automatycznej.

5.3 Przygotowania

Najpierw sporządzić szkic trawnika. Oznaczyć na rysunku wszystkie przeszkody i zaplanować, w jaki sposób mają być chronione. Ułatwia to znalezienie odpowiedniego miejsca dla stacji ładowania (19) i położenie przewodu ograniczającego (18) wokół krzewów, rabatki kwiatowych itp. (rys. 4). Jeżeli źdźbła trawy są dłuższe niż 60 mm trawnik musi zostać najpierw przycięty, aby uniknąć przeciążenia kosiarki i nie ograniczyć wydajności jej pracy. Użyć do tego celu zwykłej kosiarki lub podkaszarki. Usunąć z trawnika wszelkie przedmioty, które mogłyby zostać uszkodzone przez kosiarkę automatyczną lub mogłyby spowodować uszkodzenie kosiarki. Przygotować następujące narzędzia: młotek, obcęgi, obcęgi do usuwania izolacji i poziomicę (opcjonalnie).

Montaż akumulatora

Kosiarka automatyczna wymaga użycia jednego akumulatora (A) Power X-Change. **Uwaga:** W

zależności od wybranego modelu akumulator (A) może nie wchodzić w skład Państwa kosiarki automatycznej. Otwórz pokrywę komory akumulatora (9). Nacisnąć przycisk blokady akumulatora (A) i wsunąć akumulator (A) w jego mocowanie. Zamknąć pokrywę komory akumulatora (9), zwracając uwagę na to, aby się poprawnie zablokowała (rys. 10). Aby wyjąć akumulator (A) otwórz pokrywę komory akumulatora (9). Nacisnąć przycisk blokady akumulatora (A) i wyjąć akumulator (A).

5.4 Stacja ładowania

5.4.1 Miejsce ustawienia stacji ładowania

W pierwszej kolejności określić optymalne miejsce dla stacji ładowania (19). Konieczne jest zewnętrzne gniazdo elektryczne, które zapewni stały dopływ prądu, aby kosiarka automatyczna mogła zawsze pracować. Stacja ładowania (19) musi się znajdować na płaskiej powierzchni na wysokości darniny. Ten obszar musi być płaski, równy i suchy. Należy wybrać miejsce w cieniu, ponieważ ładowanie akumulatora przebiega najlepiej w chłodnym otoczeniu. Dodatkowo należy zwrócić uwagę na to, aby przewód ograniczający na odcinku co najmniej dwóch metrów bezpośrednio przed stacją ładowania (19) był położony w linii prostej (rys. 5a). Zakrzywienia i zakręty na drodze kosiarki bezpośrednio przed stacją ładowania (19) mogą utrudniać dokowanie, które konieczne jest do rozpoczęcia ładowania kosiarki.

5.4.2 Lokalizacja stacji ładowania

Jeżeli akumulator jest prawie całkowicie rozładowany, kosiarka automatyczna wraca do stacji ładowania (19) przemieszczając się wzdłuż przewodu ograniczającego (18) do stacji ładowania (19) w kierunku przeciwnym do ruchu wskazówek zegara. Z tego powodu należy zwrócić uwagę na to, aby stacja ładowania (19) była zainstalowana się w odpowiednim położeniu. (Rys. 5b)

5.4.3 Podłączenie stacji ładowania do zasilacza

1. Przed podłączeniem stacji ładowania (19) do sieci elektrycznej, upewnić się, że napięcie sieciowe wynosi 100-240 V i częstotliwość 50/60 Hz.
2. Podłączyć zasilacz (13) bezpośrednio do gniazda wtykowego. Nie używać przewodu do żadnych innych celów.
3. Nigdy nie używać zasilacza (13), jeżeli jest on uszkodzony. W przypadku stwierdzenia

uszkodzenia przewodów lub zasilacza (13) natychmiast zlecić ich wymianę autoryzowanemu specjalście.

4. Nie ładować kosiarki automatycznej w wilgotnym otoczeniu. Nie ładować kosiarki automatycznej przy temperaturze powyżej 40 °C lub poniżej 5 °C.
5. Chronić kosiarkę automatyczną i zasilacz (13) przed źródłami ciepła, kontaktem z wodą i chemikaliami. Nie dopuścić do kontaktu przewodu zasilacza (13) z ostrymi krawędziami, ponieważ grozi to uszkodzeniami przewodu.
6. Podłączyć zasilacz (13) do stacji ładowania (19). (Rys. 5c)

Aby rozpocząć ładowanie akumulator kosiarki automatycznej w czasie wykonywania instalacji, włączyć kosiarkę automatyczną głównym wyłącznikiem (7) i wstawić kosiarkę automatyczną w stację ładowania (19).

5.4.4 Informacje odnośnie ładowania

Kosiarka automatyczna wraca do stacji ładowania (19) w następujących sytuacjach:

- Użytkownik wybrał ręcznie powrót kosiarki automatycznej do stacji.
- Poziom naładowania akumulatora spadł poniżej 30 %.
- Dzienny czas pracy się zakończył.
- Zadziałał czujnik deszczu.
- Kosiarka automatyczna się przegrzała.
- Tryb pracy „Koszenie przy krawędziach” lub „Spotmowing” został włączony poza ustawionym czasem pracy i został zakończony.

Kosiarka automatyczna jedzie wówczas samoczynnie wzdłuż przewodu ograniczającego (18) do stacji ładowania (19).

Podczas powrotu do stacji ładowania (19) kosiarka automatyczna szuka przewodu ograniczającego (18) i jedzie wzdłuż przewodu ograniczającego (18) w kierunku przeciwnym do ruchu wskazówek zegara.

Podczas ładowania akumulatora dioda LED (21) na stacji ładowania (19) świeci się na czerwono. Jeżeli dioda LED (21) na stacji ładowania (19) świeci się na zielono, oznacza to, że akumulator jest całkowicie naładowany. Po całkowitym naładowaniu akumulatora kosiarka automatyczna wraca do pracy lub pozostaje w stacji ładowania (19) do rozpoczęcia kolejnego cyklu pracy. Jeżeli na drodze powrotnej do stacji ładowania (19) wzdłuż przewodu ograniczającego (18) kosiarka automatyczna natrafi na przeszkodę, wówczas po podjęciu kilku prób kosiarka zatrzymuje

się przed przeszkodą i nie może wrócić do stacji ładowania (19). Usunąć wszelkie przeszkody z przewodu ograniczającego (18).

Jeżeli temperatura akumulatora przekroczy 45 °C, proces ładowania zostanie przerwany, aby zapobiec uszkodzeniu akumulatora. Gdy temperatura z powrotem się obniży, ładowanie jest kontynuowane samoczynnie.

Jeżeli temperatura układu sterowania kosiarki automatycznej przekroczy 65 °C, kosiarka automatyczna wraca do stacji ładowania (19). Gdy temperatura z powrotem się obniży, kosiarka samoczynnie wznawia pracę zgodnie z aktualnymi ustawieniami. Jeżeli akumulator się całkowicie rozładuje zanim kosiarka automatyczna wróci do stacji ładowania (19), nie można uruchomić kosiarki. Zanieść kosiarkę automatyczną z powrotem do stacji ładowania (19) i włączyć kosiarkę głównym wyłącznikiem (7). Rozpoczyna to automatycznie ładowanie kosiarki.

5.5 Przewód ograniczający

UWAGA! Przecięte przewody ograniczające i wynikające z tego szkody nie są objęte gwarancją!

5.5.1 Układanie przewodu ograniczającego
Przewód ograniczający (18) można poprowadzić zarówno po ziemi, jak i w gruncie. W przypadku bardzo twardej lub suchej gleby haki mocujące (14) mogą się złamać podczas wbijania. Jeżeli ziemia jest bardzo sucha, podlać trawnik przed przystąpieniem do instalacji przewodu ograniczającego.

- **Instalacja na ziemi**
Jeżeli trawnik nie będzie w przyszłości wertykulowany lub napowietrzany, można położyć przewód ograniczający (18) na stałe na ziemi i przymocować go przy pomocy załączonych haków mocujących (14). Położenie przewodu ograniczającego można skorygować podczas kilku tygodni po rozpoczęciu pracy kosiarki automatycznej. Po pewnym czasie przewód ograniczający zostanie porośnięty trawą i nie będzie już widoczny. Maksymalna odległość między hakami mocującymi (14) podczas instalacji przewodu ograniczającego nie powinna przekraczać 1 m. Na nierównych odcinkach trawnika odstęp między hakami mocującymi powinien być mniejszy. Nie dopuścić do tego, aby w niektórych miejscach przewód nie leżał płasko na ziemi i odstawał od podłoża. Upewnić się, że przewód ograniczający nie będzie mógł być

przecięty przez kosiarkę automatyczną.

- **Instalacja w ziemi**
Zakopać przewód ograniczający w ziemi na głębokość nie większą niż 5 cm. W ten sposób można zapobiec uszkodzeniom przewodu ograniczającego (18) np. podczas wertykulacji lub napowietrzania trawnika.

Wskazówka!

Pozostawić jako zapas 1 m przewodu ograniczającego z tyłu stacji ładowania, aby w razie potrzeby móc poprawić później położenie przewodu.

5.5.2 Wąskie odcinki trawnika

Jeżeli na powierzchni trawnika znajduje się wąski odcinek, kosiarka automatyczna może na nim pracować pod warunkiem, że ten fragment trawnika ma szerokość do najmniej 1,4 m (80 cm między przewodami ograniczającymi) i długość nie większą niż 8m. (Rys. 3)

5.5.3 Odstęp od granicy ogrodu

Gdy kosiarka automatyczna zbliża się do przewodu ograniczającego (18), wykrywany jest on przez czujniki z przodu kosiarki. Tym niemniej, zanim kosiarka automatyczna zawróci, może przejechać za przewód ograniczający (18) o odcinek do 30 cm. Prosimy uwzględnić to przy rozplanowywaniu obszaru koszenia. (Rys. 6a)

5.5.4 Układanie przewodu w narożnikach i kątach

Unikać układania przewodu ograniczającego (18) w narożnikach pod kątem prostym (90°). Aby zapewnić, że kosiarka automatyczna nie wyjedzie za daleko za przewód ograniczający (18), zaleca się układać przewód ograniczający (18) tak jak pokazano na rys. 6b.

5.5.5 Obliczanie nachylenia trawnika

Kosiarka automatyczna może pokonywać nachylenia do 35%. Z tego powodu należy unikać silniejszych nachyleń. Nachylenie można obliczyć na podstawie wartości wysokości pokonanej na danym odcinku. (Rys. 6c)

Przykład: $a/b = 35 \text{ cm}/100 \text{ cm} = 35 \%$

5.5.6 Instalacja przewodu ograniczającego na nachyleniach

Podczas koszenia na pochylej powierzchni, w szczególności jeśli trawa jest mokra, kosiarka automatyczna może się ześlizgnąć i wyjechać poza przewód ograniczający (18). Z tego powodu

zaleca się przestrzegać następujących zaleceń (rys. 6d):

- Na górnej części zbocza nie układać przewodu ograniczającego (18) jeżeli nachylenie przekracza 35%. Zachować odstęp 30 cm od przeszkód i krawędzi trawnika.
- W dolnej części zbocza nie układać przewodu ograniczającego (18) jeżeli nachylenie przekracza 17%. Zachować odstęp 40 cm od przeszkód i krawędzi trawnika.

5.5.7 Drogi i brukowane ścieżki

- Podwyższone ścieżki, powierzchni pokryte żwirem lub korą ogrodniczą, położone niżej rabatki kwiatowe i inne podobne obszary należy odgradzić. Ułożyć przewód ograniczający (18) w odległości co najmniej 30 cm. (Rys. 6e i 6g)
- Ścieżki położone równo na wysokości darniny nie muszą zostać odgradzone, ponieważ kosiarka automatyczna może po nich przejechać. Przewód ograniczający (18) można układać również na ścieżkach. (Rys. 6f i 6g)

5.5.8 „Wyspy“ ograniczone przewodem

Aby chronić przeszkody na koszonej powierzchni należy ułożyć wokół nich przewód ograniczający tak, aby powstała tzw. wyspa. W ten sposób można zapobiec kolizji z delikatnymi przedmiotami, oczkami wodnymi, drzewami, meblami, rabatkami kwiatowymi itp. (Rys. 6h i 6i)

- Poprowadzić przewód ograniczający (18) od krawędzi trawnika do obszaru, który ma być chroniony przed kosiarką.
- Poprowadzić przewód ograniczający w kierunku zgodnym z ruchem wskazówek zegara wokół danego obiektu i zamocować przewód ograniczający (18) hakami mocującymi (14).
- Ogrodzić całkowicie wyspę i poprowadzić przewód ograniczający (18) z powrotem do tego punktu na krawędzi trawnika, od którego poprowadzono przewód do odgradzania wyspy.
- Odstęp między odgradzonymi wyspami musi wynosić co najmniej 0,8 m. Jeżeli nie jest to możliwe, połączyć obiekty w jedną wyspę. (Rys. 6h)
- Odcinki przewodu ograniczającego (18) prowadzące do i od wyspy muszą być położone równoległe i bardzo blisko siebie. - **Uwaga! Przewody ograniczające (18) nie mogą się krzyżować!** - W tym celu przymocować do ziemi równoległe odcinki przewodu ograniczającego (18) razem wspól-

nyimi hakami mocującymi (14). (Rys. 6i)

- Kosiarka automatyczna w obszarze koszenia przejedzie przez obydwa równoległe odcinki przewodu ograniczającego (18), ale zatrzyma się na położonym pojedynczo przewodzie ograniczającym (18).

5.5.9 Przeszkody

- **Przeszkody o wysokości powyżej 10 cm (rys. 6j)**

Czujnik napotkania przeszkody wykrywa twarde przeszkody o wysokości powyżej 10 cm, np. drzewa, ściany, płoty, meble ogrodowe. Po zderzeniu z przeszkodą kosiarka automatyczna się zatrzymuje i wyłącza zespół tnący, a następnie cofa się i zakręca, aby kontynuować koszenie w innym kierunku. Miękkie, niestabilne lub wartościowe przeszkody należy chronić przed kosiarką odgradzając je przewodem ograniczającym.

- **Kamienie i inne przeszkody**

Kamienie, skały i niskie przeszkody o wysokości poniżej 10 cm, które znajdują się w obszarze koszenia, muszą być chronione, ponieważ w przeciwnym razie kosiarka automatyczna może po nich przejechać. Grozi to uszkodzeniem i blokadą kosiarki automatycznej.

- **Drzewa (rys. 6k)**

Drzewa traktowane są przez kosiarkę automatyczną jako przeszkody. Tym niemniej, jeżeli z podłoża wystają korzenie o wysokości mniejszej niż 10 cm, ten obszar musi być chroniony przewodem ograniczającym przed kosiarką. Zapobiega to uszkodzeniu korzeni i kosiarki automatycznej. Odstęp między przewodem ograniczającym (18) i przeszkodą musi wynosić co najmniej 30 cm.

5.5.10 Obszar główny i obszar poboczny (rys. 6l)

Obszar poboczny (B) to obszar pracy urządzenia, który nie jest połączony bezpośrednio (tzn. trawnikiem lub drogą) z obszarem głównym (A). Aby wyznaczyć taki oddzielny obszar poboczny (B), położyć przewód ograniczający (18) od obszaru głównego (A) do obszaru bocznego (B) i z powrotem. Odcinki przewodu ograniczającego (18) prowadzące do i od obszaru bocznego (B) muszą być położone równoległe i bardzo blisko siebie. - **Uwaga! Przewody ograniczające (18) nie mogą się krzyżować!** - W tym celu przymocować do ziemi równoległe odcinki przewodu ograniczającego (18) razem wspólnymi hakami mocującymi (14).

Aby kosić obszar poboczny (B), należy przenieść kosiarkę automatyczną do obszaru bocznego (B). Uruchomić tam żądany program koszenia i wybrać w punkcie menu opcję „Obszar poboczny” (patrz „Ustawienia kosiarki automatycznej”). Jeżeli poziom naładowania akumulatora jest niski, kosiarka automatyczna znajdując się w obrębie obszaru bocznego (B) nie będzie próbowała wrócić wzdłuż przewodu ograniczającego (18) do stacji ładowania (19).

5.6 Podłączenie stacji ładowania

Przewód ograniczający (18) można dopiero wówczas podłączyć do stacji ładowania, jeżeli układanie przewodu zostało zakończone. Pozostawić jako zapas dodatkowo po 1 m przewodu ograniczającego (18) na obydwu końcach, aby w razie potrzeby móc dopasować później położenie przewodu.

Obcęgami do usuwania izolacji usunąć izolację z końców przewodu ograniczającego (18) na odcinku 10-15 mm do podłączenia do stacji ładowania (19).

Przed podłączeniem przewodu ograniczającego (18) do stacji ładowania (19) wyjąć wtyczkę zasilania z gniazdka sieciowego. Przewód ograniczający (18) prowadzący do przedniej strony stacji ładowania (19) musi być poprowadzony przez elementy mocowania przewodu na spodzie stacji ładowania (19) do tylnej ścianki stacji. Podłączyć ten przewód ograniczający (18) do lewego, czarnego przyłącza. Następnie wsunąć tylny przewód ograniczający (18) przed otwór (odciążenie naciągu) w okolicy przyłącza i podłączyć przewód ograniczający do prawego, czerwonego przyłącza (rys. 7a).

Uwaga! Przewody ograniczające (18) nie mogą się krzyżować!

Następnie podłączyć urządzenie do sieci elektrycznej. Jeżeli instalacja została wykonana prawidłowo, dioda LED (21) na stacji ładowania (19) świeci się światłem ciągłym na zielono. Jeżeli dioda LED się nie świeci, należy najpierw sprawdzić wszystkie złącza. Jeżeli dioda LED się świeci, ale inaczej niż ciągłym zielonym światłem, należy przeczytać odpowiednie wskazówki w tabeli „Wskazania diody na stacji ładowania i usuwanie usterek”.

5.7 Włączenie i kontrola instalacji

Jak tylko dioda LED (21) na stacji ładowania (19) zaświeci się na zielono, oznacza to, że teren jest przygotowany do koszenia przez

kosiarkę automatyczną. Najpierw upewnić się, że haki mocujące (14) na przewodzie ograniczającym (18) są całkowicie wbite w ziemię. Ustawić kosiarkę automatyczną ok. 3 m za stacją ładowania (19) przed przewodem ograniczającym (18). Kosiarka automatyczna powinna przy tym być skierowana w stronę przewodu ograniczającego (18) i kąt między kosiarką a przewodem powinien wynosić 90° (rys. 7b). Włączyć główny wyłącznik (7) (ON) (rys. 8). Aby odblokować kosiarkę automatyczną wpisać numer PIN (patrz rozdział „Blokada/PIN”). Nacisnąć przycisk „MODE” (52). Przy pomocy przycisków nawigacyjnych (55) wybrać punkt „Do stacji ładowania” i potwierdzić wybór przyciskiem „OK” (56).

Nacisnąć przycisk „START” (53) i zamknąć pokrywę ekranu (23). Kosiarka jedzie wzdłuż przewodu ograniczającego (18) w kierunku przeciwnym do ruchu wskazówek zegara. Obserwować kosiarkę automatyczną podczas całej jazdy wzdłuż przewodu ograniczającego (18) aż będzie zatrzyma się z powrotem w stacji ładowania (19). Jeżeli kosiarka automatyczna natrafi się w niektórych miejscach z trudnościami, w razie potrzeby skorygować położenie przewodu ograniczającego (18) i powtórzyć test. Następnie akumulator kosiarki automatycznej jest ładowany aż poziom naładowania osiągnie 100%. Jeżeli wystąpią problemy podczas dokowania, przesunąć stację ładowania (19) lub zmienić jej położenie tak, aby dokowanie będzie mogło przebiegać bez problemów.

Kosiarkę automatyczną można zatrzymać w dowolnym momencie naciskając czerwony przycisk „STOP” (3). Po naciśnięciu przycisku „STOP” (3) kosiarka się zatrzymuje i czeka na dalsze polecenia.

5.8 Mocowanie stacji ładowania

Po tym jak sprawdzono, że kosiarka automatyczna działa prawidłowo i znaleziono odpowiednie położenie stacji ładowania (19), stacja ładowania (19) musi zostać przymocowana śrubami mocującymi (15). Kluczem sześciokątnym (22) wkręcić śruby mocujące (15) całkowicie w ziemię. (Rys. 7c)

5.9 Wskaźnik poziomu naładowania akumulatora

Nacisnąć przełącznik wskaźnika poziomu naładowania akumulatora. Wskaźnik poziomu naładowania akumulatora przy pomocy 3 diod LED wskazuje w jakim stopniu akumulator jest naładowany (rys. 13b).

Wszystkie 3 diody LED się świecą:

Akumulator jest całkowicie naładowany.

Świecą się 1 lub 2 diody LED:

Wystarczający do pracy poziom naładowania akumulatora.

1 dioda LED miga:

Akumulator jest rozładowany, należy naładować akumulator.

Wszystkie diody LED migają:

Temperatura akumulatora poniżej wartości minimalnej. Odłączyć akumulator od ładowarki i pozostawić go na jeden dzień w temperaturze pokojowej. Jeżeli błąd się powtórzy, oznacza to, że akumulator został głęboko rozładowany i jest uszkodzony. Wyjąć akumulator z urządzenia. Zabrania się używania lub ładowania uszkodzonych akumulatorów.

Uwaga!

W przypadku użycia akumulatora Multi Ah (np. 4-6Ah) należy wybrać większą pojemność akumulatora. Dzięki procesowi ochronnego ładowania i rozładowania kosiarki automatycznej użycie mniejszej pojemności w celu wydłużenia żywotności akumulatora nie jest konieczne.

5.10 Ładowanie akumulatora przy użyciu ładowarki

W normalnym trybie pracy akumulator (A) kosiarki automatycznej ładowany jest w stacji ładowania (19). Aby móc użyć akumulatora (A) serii Power-X-Change niezależnie od urządzenia, można go również ładować przy użyciu zewnętrznej ładowarki Power-X-Charger. Uwaga! – W zależności od wybranego modelu ładowarka (rys. 13a / poz. B) może nie wchodzić w skład Państwa kosiarki automatycznej.

1. Sprawdzić, czy napięcie na tabliczce znamionowej ładowarki jest zgodne z napięciem sieciowym. Włożyć wtyczkę zasilania ładowarki (A) do gniazdka. Zielona dioda LED zaczyna migać.
2. Nasunąć akumulator (B) na ładowarkę (A) (rys. 13a).
3. W tabeli w punkcie „Wskazania diod na ładowarce” objaśniono znaczenie wskazań diod na ładowarce.

Podczas ładowania akumulator może nieco się nagrzać. Jest to normalne zjawisko.

Jeśli ładowanie akumulatora nie jest możliwe,

proszę sprawdzić,

- czy jest napięcie w gniazdku
- czy styk na kontaktach ładowarki jest prawidłowy.

Jeśli ładowanie akumulatora nadal nie jest możliwe, prosimy przesłać na adres naszego serwisu obsługi klientów

- ładowarkę
- oraz akumulator.

Aby zapewnić odpowiednią przesyłkę urządzenia, prosimy skontaktować się z naszym serwisem obsługi klienta lub punktem sprzedaży, w którym nabyto urządzenie.

Przy wysyłce lub utylizacji akumulatorów lub urządzeń akumulatorowych zwracać uwagę na to, aby były pojedynczo zapakowane w plastikowy worek, aby uniknąć zwarcia i pożaru!

Odpowiednie i regularne ładowanie akumulatora zapewnia jego długą żywotność. Ładowanie jest konieczne, jeśli stwierdzi się, że moc urządzenia się zmniejsza. Nie rozładowywać całkowicie akumulatora. Prowadzi to do uszkodzenia akumulatora!

6. Obsługa**6.1 Wyłącznik główny**

Kosiarka automatyczna wyposażona jest w wyłącznik główny (7). Głównym wyłącznikiem (7) można włączyć (ON) i wyłączyć (OFF) kosiarkę (rys. 8). Po włączeniu kosiarki jest ona zablokowana kodem PIN.

6.2 Pole obsługi

Kosiarka automatyczna jest fabrycznie zaprogramowana i posiada ustawienia standardowe. W razie potrzeby można je zmienić. Chociaż ustawienia fabryczne są odpowiednie dla większości ogrodów, należy mimo to zapoznać się z dostępnymi opcjami.

Objaśnienie funkcji pola obsługi z wyświetlaczem ciekłokrystalicznym (rys. 9a)

50. Wyświetlacz ciekłokrystaliczny
51. Przycisk „SET” – przycisk ustawień
52. Przycisk „MODE” – przycisk programu koszenia
53. Przycisk „START” – przycisk startu

- 54. Przycisk „BACK” – przycisk cofania
- 55. Przyciski nawigacyjne
- 56. Przycisk „OK” – przycisk potwierdzenia

Objaśnienie symboli na wyświetlaczu LCD (patrz rys. 9b):

- 60. Siła sygnału połączenia z siecią
- 61. Rozpoznanie sygnału przewodu ograniczającego
- 62. Stan czujnika deszczu
- 63. Stan akumulatora
- 64. Koszenie w trybie ręcznym
- 65. Sterowanie według harmonogramu
- 66. Sterowanie SMART
- 67. Powrót do stacji ładowania

6.3 Regulacja wysokości koszenia

Uwaga! Zawsze przed przystąpieniem do zmiany wysokości koszenia wyłączyć kosiarkę automatyczną. W tym celu nacisnąć przycisk „STOP” (3). Wysokość koszenia kosiarki automatycznej można wyregulować bezstopniowo przy pomocy regulacji wysokości koszenia (4) w zakresie od 20 do 60 mm, przy czym wybraną wysokość można odczytać na skali.

W przypadku długości źdźbeł trawy większej niż 60 mm trawnik musi zostać najpierw przycięty na wysokość nie większą niż 60 mm, aby nie spowodować przeciążenia kosiarki i nie ograniczyć wydajności jej pracy. Użyć do tego celu zwykłej kosiarki lub podkaszarki.

Po zakończeniu instalacji wysokość koszenia można wyregulować przy pomocy regulacji wysokości koszenia (4). Rozpocząć zawsze od największej wysokości koszenia i zmniejszać ją stopniowo aż do osiągnięcia żądanej wysokości.

6.4 Blokada/PIN

Blokada zapobiega nieupoważnionemu użyciu kosiarki automatycznej bez ważnego kodu dostępu. W tym celu konieczne jest wpisać swój czterocyfrowy kod zabezpieczający.

Odblokowanie

Zanim uruchomi się kosiarkę automatyczną konieczne jest wpisać poprawny kod PIN (standardowy PIN: „0-0-0-0”). Wpisać kod PIN przy pomocy przycisków nawigacyjnych (55).

Standardowy PIN:
0 0 0 0

Nowy PIN:
- - - -

Zmienić PIN

Aby zmienić PIN postępować w następujący sposób:

1. Odblokować pole obsługi.
2. Nacisnąć najpierw przycisk „SET” (51), aby wykonać ustawienia.
3. Przy pomocy przycisków nawigacyjnych (55) wybrać w menu wyświetlacza (50) punkt „Informacje ogólne” i następnie „Kod PIN”.
4. Najpierw przy pomocy przycisków nawigacyjnych (55) wpisać aktualny PIN (standardowy PIN: 0-0-0-0).
5. Następnie przy pomocy przycisków nawigacyjnych (55) wpisać własny PIN.
6. Potwierdzić wykonane ustawienia.
7. Powtórzyć krok 5 i 6, aby potwierdzić nowy PIN.
8. **Uwaga!** Zanotować nowy PIN!

Odzyskanie kodu PIN w razie utraty

Przygotować pokwitowanie zakupu i numer seryjny kosiarki automatycznej, ponieważ będą potrzebne w czasie tego procesu. Są one konieczne, aby odzyskać swój PIN!

Wariant A:

1. Gdy urządzenie jest w zablokowane, naciskać przycisk „SET” (51) przez 6 sekund.
2. Numer PUK jest wówczas wyświetlany na ekranie (50).
3. Zwrócić się do serwisu obsługi klienta, aby otrzymać swój PIN.

Wariant B:

1. Podłączyć pusty pendrive do gniazda USB (24) zgodnie ze wskazówkami na rysunku 11.
2. Włączyć główny wyłącznik (7) (ON).
3. Kosiarka automatyczna automatycznie zapisuje numer PUK na pendrive i wydaje sygnał dźwiękowy po zakończeniu tego procesu.
4. Odłączyć pendrive. Podłączyć pendrive do komputera i odczytać zapisane dane. Kosiarka automatyczna zapisała plik tekstowy (*.txt). Ten plik zawiera osobisty plik PUK. Zwrócić się do serwisu obsługi klienta, aby otrzymać swój PIN.

6.5 Ustawienia kosiarki automatycznej

W menu głównym na wyświetlaczu ciekłokrystalicznym (50) znajdują się ustawienia daty i czasu kosiarki automatycznej oraz informacja odnośnie aktualnego poziomu naładowania akumulatora. Na pasku narzędzi wyświetlany jest również stan czujnika deszczu, stan sygnału przewodu i wybranego programu

koszenia. Na polu obsługi można przy pomocy przycisku „SET“ (51) zmienić ustawienia kosiarki automatycznej oraz przy pomocy przycisku „MODE“ (52) uruchomić kosiarkę automatyczną w wybranym z programów koszenia. Przy pomocy przycisków nawigacyjnych (55) wybrać żądany punkt, aby wykonać ustawienia. Nacisnąc przycisk „BACK“ (54), aby wyjść z danego punktu menu.

Przycisk ustawień - przycisk „SET“ (51)

Przyciskiem „SET“ (51) można wykonać podstawowe ustawienia kosiarki automatycznej. Przy pomocy przycisków nawigacyjnych (55) przejść do wybranego punktu i potwierdzić wykonane ustawienia lub anulować je naciskając odpowiednio przycisk „OK“ (56) lub przycisk „BACK“ (54).

- **Strefa**

W przypadku skomplikowanego układu ogrodu kosiarka automatyczna może mieć trudności w osiągnięciu każdego zakątka i tym samym w równomiernym koszeniu trawnika. W takim przypadku można wybrać kilka punktów startowych na przewodzie ograniczającym (18). W ten sposób kosiarka automatyczna może dotrzeć również do trudno dostępnych fragmentów ogrodu. Kosiarka automatyczna przejeżdża wówczas wybraną odległość wzdłuż przewodu ograniczającego (18) i rozpoczyna koszenie na tym obszarze (rys. 6m). Przy pomocy przycisków nawigacyjnych (55) przejść do żądanego punktu i ustawić żądaną odległość i częstotliwość. Stacja ładowania (19) jest automatycznie zdefiniowana jako punkt startowy 1. Dodatkowo dwa punkty startowe można wybrać dowolnie. W tym celu zmierzyć odstęp między stacją ładowania (19) a punktem startowym, przy czym pomiar należy wykonać wzdłuż przewodu ograniczającego (18) w kierunku zgodnym z ruchem wskazówek zegara. Ustawienie częstotliwości określa, jak często kosiarka automatyczna ma rozpoczynać koszenie od stacji ładowania (19) lub od poszczególnych punktów startowych.

- **Koszenie krawędzi**

Aby trawnik po skoszeniu miał równe krawędzie można aktywować funkcję „Koszenie przy krawędziach“. Istnieje również możliwość ustawienia częstotliwości koszenia przy krawędziach, tzn. ustawienia jak często na początku pracy kosiarka automatyczna przed rozpoczęciem procesu koszenia trawnika ma kosić krawędzie. W ustawieniu standardowym kosiarka au-

tomatyczna co 7 dni roboczych rozpoczyna koszenie przejeżdżając wzdłuż całej długości przewodu ograniczającego.

- **Pamięć błędów**

Tutaj znajdują Państwo informacje odnośnie ostatnich zapisanych błędów kosiarki automatycznej.

- **Czujnik deszczu**

Przy pomocy tej funkcji ustawień można zaprogramować działanie czujnika deszczu (5). W ustawieniach fabrycznych czujnik jest włączony. Można aktywować lub dezaktywować czujnik deszczu (5) lub ustawić czas opóźnienia. Czas opóźnienia to czas, przez który kosiarka automatyczna pozostaje w stacji ładowania (19) po wyschnięciu czujnika deszczu (5).

- **Odcinek od stacji ładowania**

Można ustawić odcinek cofania się kosiarki, który kosiarka automatyczna jedzie do tyłu od stacji ładowania (19). Zgodnie z ustawieniem tej odległości kosiarka automatyczna jedzie dany odcinek najpierw cofając się, a następnie obraca się w kierunku koszonej powierzchni bądź jedzie do punktu startowego. Upewnić się, że podczas jazdy kosiarki automatycznej przez wybrany odcinek cofania się kosiarka nie opuści ona wyznaczonego obszaru koszenia.

- **Informacje ogólne**

- **Kod PIN:** Mogą Państwo zmienić PIN kosiarki automatycznej i ustawić własny PIN. W tym celu postępować tak jak opisano w rozdziale „Blokada/PIN“. **Uwaga!** Zanotować nowy PIN.

- **Data & godzina:** Przy pomocy przycisków nawigacyjnych (55) przejść do odpowiedniego punktu i wybrać żądane ustawienia.

- **Język:** Przy pomocy przycisków nawigacyjnych (55) przejść do żądanego języka.

- **Wersja oprogramowania:** Tutaj zamieszczono informacje odnośnie aktualnej wersji oprogramowania kosiarki automatycznej.

- **Ustawienia fabryczne:** Resetuje ustawienia kosiarki automatycznej do stanu odpowiadającego ustawieniom w momencie dostawy urządzenia.

Programy koszenia – przycisk „MODE“ (52)

Aby uruchomić żądany program koszenia wybrać go przy pomocy przycisków nawigacyjnych (55).

- **Tryb ręczny**

W trybie ręcznym można jednorazowo uruchomić kosiarkę automatyczną w różnych programach koszenia.

Można wybrać między obszarem głównym i obszarem pobocznym. Dokładne informacje odnośnie obydwu obszarów zamieszczono w rozdziale „Uruchomienie“ w punkcie „Przewód ograniczający“.

- Koszenie

Aby rozpocząć koszenie trawnika włączyć kosiarkę automatyczną - kosiarka automatyczna uruchamia się w normalnym trybie pracy zgodnie z harmonogramem koszenia.

- Koszenie krawędzi

Postawić kosiarkę automatyczną w pobliżu przewodu ograniczającego (18) lub uruchomić kosiarkę automatyczną, gdy znajduje się w stacji ładowania (19). Kosiarka automatyczna jedzie z włączonym zespołem tnącym wzdłuż przewodu ograniczającego (18) w kierunku zgodnym z ruchem wskazówek zegara do tylnej strony stacji ładowania (19). Następnie kosiarka automatyczna wraca do stacji ładowania (19), o ile znajduje się poza aktywnym czasem pracy.

- Spot Mowing

W niektórych miejscach wynik zwykłego koszenia kosiarką automatyczną może być niewystarczający. Postawić kosiarkę automatyczną w takim miejscu i uruchomić kosiarkę automatyczną. Kosiarka automatyczna rozpoczyna koszenie po spiralnej linii i kosi tak długo, aż natrafi na przeszkodę lub przewód ograniczający (18). Następnie kosiarka automatyczna wraca do stacji ładowania (19), o ile znajduje się poza aktywnym czasem pracy.

- **Harmonogram**

Przy pomocy przycisków nawigacyjnych (55) wybrać dzień tygodnia, dla którego mają być wykonane ustawienia. Kosiarka automatyczna w tym dniu tygodnia o ustawionej godzinie automatycznie rozpocznie koszenie w normalnym trybie pracy. Jako orientacyjną wartość czasu koszenia zaleca się koszenie przez 8 godzin dziennie na 500 m². W zależności od wielkości i kształtu ogrodu należy dopasować odpowiednio czas pracy kosiarki.

- **Do stacji ładowania**

Kosiarka automatyczna otrzymuje polecenie powrotu do stacji ładowania (19). Kosiarka automatyczna szuka przewodu ograniczającego (18) i jedzie wzdłuż przewodu ograniczającego w kierunku przeciwnym do ruchu wskazówek zegara do stacji ładowania (19). Opcja powierzchni pobocznej

nie jest tutaj dostępna.

6.6 Sterowanie kosiarką automatyczną

Proces uruchomienia urządzenia

1. Nacisnąć przycisk „STOP“ (3) i otworzyć całkowicie pokrywę ekranu (23).
2. Odblokować pole obsługi (2).
3. Przyciskiem „MODE“ (52) wybrać żądany program koszenia i żądaną powierzchnię pracy kosiarki.
4. Najpierw nacisnąć przycisk „START“ (53).
5. Zamknąć pokrywę ekranu (23).

Kosiarka automatyczna pracuje według ustawień czasu koszenia. Na wyświetlaczu (50) wyświetlana jest informacja o poziomie naładowania akumulatora. Jeżeli poziom naładowania akumulatora spadnie poniżej 30%, kosiarka wraca automatycznie do stacji ładowania (19).

Przerwanie procesu koszenia

1. Aby natychmiast zatrzymać kosiarkę automatyczną, nacisnąć przycisk „STOP“ (3).
2. Całkowicie otworzyć pokrywę ekranu (23).
3. Odblokować pole obsługi (2).
4. Nacisnąć przycisk „MODE“ (52) i wybrać „Do stacji ładowania“, aby kosiarka automatyczna wróciła wzdłuż przewodu ograniczającego (18) do stacji ładowania (19).
5. Najpierw nacisnąć przycisk „START“ (53).
6. Zamknąć pokrywę ekranu (23).

Stan STOP:

Po naciśnięciu przycisku „STOP“ (3) kosiarka automatyczna znajduje się w stanie STOP, co wskazywane jest odpowiednio na wyświetlaczu ciekłokrystalicznym (50). Kosiarka automatyczna przerywa koszenie do czasu, aż ten stan zostanie anulowany.

Po odblokowaniu pola obsługi (2) otwiera się okno, w którym wyświetlana jest opcja anulowania stanu STOP. Potwierdzenie powoduje anulowanie tego stanu. W przeciwnym wypadku kosiarka automatyczna pozostaje na miejscu bez ruchu. Aby anulować stan STOP można również uruchomić kosiarkę automatyczną lub wysłać ją z powrotem do stacji ładowania (19). Zamknąć pokrywę ekranu (23).

6.7 Sterowanie kosiarką automatyczną przy użyciu aplikacji

W aplikacji mają Państwo możliwość wykonania różnych ustawień kosiarki automatycznej.

Dodatkowo można tu odczytać statystyki i informacje o aktualnym stanie urządzenia. Kosiarkę automatyczną można uruchomić w trybie ręcznym lub z wybranymi ustawieniami częstotliwości pracy. W aplikacji dostępny jest dodatkowo tryb SMART, w którym kosiarka automatycznie samoczynnie ustala optymalną częstotliwość koszenia na podstawie danych o pogodzie. W aplikacji wyświetlane są również komunikaty o błędach w czasie pracy i ostrzeżenia. Aplikacja może również informować użytkownika przy użyciu powiadomień push. Aby móc korzystać z wszystkich funkcji aplikacji należy najpierw zakończyć rejestrację kosiarki automatycznej.

6.7.1 Pobranie aplikacji

Najpierw należy pobrać aplikację Einhell dla kosiarki automatycznej na swój smartfon. Aplikację Einhell można pobrać pod poniższym linkiem lub skanując następujący kodu QR:

iOS: <http://qr.einhell.com/12e103ce>



Android: <http://qr.einhell.com/176c0443>



6.7.2 Rejestrowanie kosiarki automatycznej

Urządzenie jest wyposażone w funkcję IoT (Internet of Things / Internet rzeczy). Kosiarka automatyczna wyposażona jest w chip SIM, przez który może łączyć się z dostępną siecią telefonii komórkowej i dzięki temu nie jest zależna od połączenia przez sieć wi-fi lub Bluetooth. Przez okres pierwszych 5 lat podłączenie kosiarki automatycznej do sieci telefonii komórkowej nie jest związane z dodatkowymi opłatami, ponieważ są one wliczone w cenę kupna. Informacje, ile czasu pozostało do końca tego okresu oraz odnośnie możliwości przedłużenia tej umowy są wyświetlane w aplikacji. W stanie fabrycznym ta funkcja jest wyłączone. Kosiarka automatyczna próbuje połączyć się z siecią, a

symbol połączenia na wyświetlaczu LCD (50) jest przekreślony. Aby aktywować kosiarkę automatyczną, postępować według wskazań wyświetlonych w aplikacji.

Po połączeniu z siecią na wyświetlaczu LCD (50) wyświetlany jest odpowiedni symbol. Od tego momentu można korzystać z licznych ustawień i funkcji aplikacji. W czasie wykonywania ustawień w aplikacji upewnić się, że zarówno kosiarka automatyczna, jak i smartfon mają stabilne połączenie z internetem. Aby kosiarka automatyczna mogła pracować w trybie automatycznym konieczne jest tylko, aby w zaprogramowanym czasie pracy z trybem SMART kosiarka była połączona z internetem.

6.7.3 Kasowanie rejestracji

Jeżeli przy pierwszym uruchomieniu kosiarki automatycznej symbol połączenia na wyświetlaczu LCD (50) nie jest przekreślony, należy zresetować kosiarkę i zarejestrować ją podając własne dane. Proszę skontaktować się z naszym punktem obsługi klienta. Należy przygotować pokwitowanie zakupu i numer seryjny kosiarki automatycznej, ponieważ będą potrzebne w czasie tego procesu.

6.8 Eksploatacja kosiarki automatycznej

Kosiarka automatyczna posiada różne tryby pracy, które umożliwiają różne sposoby uruchomienia kosiarki. W aplikacji mogą Państwo wykonywać różne ustawienia kosiarki automatycznej oraz odczytać statystyki i informacje o aktualnym stanie urządzenia. W aplikacji wyświetlane są również komunikaty o błędach w czasie pracy i ostrzeżenia.

Kosiarka automatyczna może być sterowana ręcznie przez panel obsługi (2), jak również za pomocą aplikacji.

6.8.1 Koszenie w trybie ręcznym

Uruchomić kosiarkę automatyczną ręcznie przy użyciu aplikacji. Kosiarka automatyczna rozpoczyna pracę i wykonuje dokładnie jeden cykl koszenia, aż stan naładowania akumulatora spadnie do poziomu 30%. Następnie kosiarka automatyczna wraca do stacji ładowania (19) i kończy pracę. W ten sposób kosiarka automatyczna pracuje całkowicie w trybie ręcznym i nie rozpoczyna samoczynnie koszenia według ustawionego harmonogramu pracy.

6.8.2 Sterowanie według harmonogramu

Za pomocą przycisków nawigacyjnych (55) na kosiarce automatycznej można ustawić żądany harmonogram pracy. W ten sposób kosiarka

automatyczna kosi trawnik samoczynnie w ustawionych okresach czasu. Te ustawienia można również wykonać w aplikacji i następnie przestać je do kosiarki automatycznej.

6.8.3 Sterowanie SMART

Tryb SMART kosiarki automatycznej umożliwia automatyczną pracę urządzenia ze zoptymalizowanymi ustawieniami czasu pracy odpowiednio do potrzeb danego ogrodu i z uwzględnieniem aktualnych warunków meteorologicznych. Kosiarka automatyczna codziennie samoczynnie odpowiednio dopasowuje czas pracy do aktualnych warunków. Upewnić się, że kosiarka automatyczna ma zawsze połączenie z siecią. Aby móc korzystać z trybu SMART, konieczne jest podanie specyficznych danych. W tym celu należy zapisać w aplikacji odpowiednie ustawienia:

- **Lokalizacja:** To ustawienie jest konieczne, aby można było pobrać dane meteorologiczne dla danej lokalizacji i kosiarka automatyczna mogła dopasować tryb koszenia do warunków pogodowych.
- **Intensywność:** Proszę podać z jaką intensywnością kosiarka automatyczna ma kosić trawnik. Zależy to od tempa wzrostu trawnika. Początkowo należy wybrać niską intensywność i w razie potrzeby ją zwiększyć.
- **Koszona powierzchnia:** Proszę podać przybliżoną wielkość koszonej powierzchni. Znaczenie ma tu tylko koszona powierzchnia, po której ma jeździć kosiarka automatyczna.
- **Harmonogram:** Proszę wybrać okresy czasu, w których kosiarka automatyczna ma nie kosić. Z różnych przyczyn może być zalecane ograniczyć czas koszenia.

Zaleca się, aby kosiarka automatyczna kosiła w ciągu dnia, aby nie natrafiła podczas pracy na zwierzęta aktywne nocą i o zmroku, np. jeże. Kosiarka automatyczna w sposób ciągły oblicza indywidualny harmonogram pracy odpowiednio do zapisanych danych.

6.8.4 Komunikaty o błędach i ostrzeżenia

Należy regularnie sprawdzać w aplikacji komunikaty o błędach lub ostrzeżenia. Aplikacja wyświetla na smartfonie powiadomienia push odnośnie komunikatów o błędach, ostrzeżeń i przypomnień. Jeżeli nie chcą Państwo otrzymywać tych powiadomień, można je wyłączyć w ustawieniach powiadomień w aplikacji. Proszę się upewnić, że dane w tle aplikacji Einhell w Państwa smartfonie są aktywne i smartfon ma aktualnie połączenie z internetem.

7. Czyszczenie, konserwacja i zamawianie części zamiennych

Niebezpieczeństwo!

Przed rozpoczęciem prac konserwacyjnych i czyszczeniem urządzenia odłączyć urządzenie od zasilania - wyjąć wtyczkę zasilania z gniazdka wtykowego i wyłączyć urządzenie głównym wyłącznikiem (7) (OFF) (rys. 8). Oprócz tego wyjąć akumulator z kosiarki automatycznej.

Ostrożnie! Nosić rękawice ochronne!

7.1 Czyszczenie

- Urządzenia zabezpieczające, szczeliny wentylacyjne i obudowa silnika powinny być w miarę możliwości zawsze wolne od pyłu i zanieczyszczeń. Urządzenie wytrzeć czystą ściereczką lub przedmuchać sprężonym powietrzem o niskim ciśnieniu.
- Nigdy nie czyścić kosiarki automatycznej pod bieżącą wodą, zwłaszcza pod ciśnieniem.
- Urządzenie czyścić regularnie wilgotną ściereczką z niewielką ilością szarego mydła. Nie używać żadnych środków czyszczących ani rozpuszczalników; mogą one uszkodzić części urządzenia wykonane z tworzywa sztucznego. Należy uważać, aby do wnętrza urządzenia nie dostała się woda.
- Do czyszczenia kosiarki automatycznej zaleca się używać tylko szczotki lub ściereki.
- Sprawdzić czy ostrza (10) i płyta nożowa (11) mogą się poruszać.
- Do czyszczenia styków ładowania kosiarki automatycznej (1) i stacji ładowania (19) użyć środków do czyszczenia metali lub bardzo drobnego papieru ściernego. Oczyszczyć je, aby zapewnić wydajność procesu ładowania.

7.2 Konserwacja

- W razie zużycia lub uszkodzenia ostrzy (10) lub ich śrub mocujących należy wymienić zawsze cały komplet tych części.
- Wymienić wszelkie zużyte lub uszkodzone części.
- Aby zapewnić długi okres użytkowania należy oczyścić i następnie naoliwić wszystkie śruby, koła oraz osie.
- Regularna pielęgnacja kosiarki automatycznej zapewnia nie tylko jej dłuższą trwałość i wydajność, lecz również umożliwia dokładniejsze i prostsze koszenie trawnika.
- Najszybciej zużywającą się częścią urządzenia są ostrza (10). Regularnie sprawdzać stan ostrzy (10) i ich mocowanie.

Jeżeli kosiarka automatyczna nadmiernie wibruje oznacza to, że ostrza (10) są uszkodzone lub zdeformowały się na skutek uderzeń. Jeżeli ostrza (10) są zużyte lub uszkodzone, muszą zostać natychmiast wymienione na nowe.

- Regularnie sprawdzać wynik koszenia trawnika. Tępe ostrza powodują nierówne, wystrzępione końce źdźbeł trawy podczas koszenia. Może to spowodować wysuszenie i zbrązowienie powierzchni trawnika. Należy regularnie wymieniać ostrza na nowe, aby trawa była koszona równo i jednolicie.
- Regularnie sprawdzać, czy na spodzie kosiarki automatycznej nie ma zabrudzeń. Regularnie czyścić kosiarkę automatyczną. Niezwłocznie usuwać silniejsze zabrudzenia.
- W pierwszych tygodniach pracy kosiarki automatycznej i po uprzednim koszeniu zwykłą kosiarką może szybko dojść do silnego zabrudzenia kosiarki automatycznej. Z tego powodu należy w tym okresie częściej sprawdzać czy spód kosiarki automatycznej nie jest zabrudzony.
- Trawnik należy skracać stopniowo, aby zapobiec silnym zabrudzeniom.
- We wnętrzu urządzenia nie ma innych części wymagających konserwacji.

7.2.1 Wymiana ostrzy

Używać tylko oryginalnych ostrzy, ponieważ w przeciwnym wypadku poprawne funkcjonowanie i bezpieczeństwo nie są gwarantowane.

Kosiarka automatyczna wyposażona jest w trzy ostrza (10) zamontowane na płycie nożowej (11). Żywotność tych ostrzy (10) wynosi do 3 miesięcy (o ile nie natrafiają na przeszkody). Aby zapobiec ograniczeniu wydajności i nierównoważeniu urządzenia wszystkie trzy ostrza (10) należy wymieniać jednocześnie.

Aby wymienić ostrza (10) postępować w następujący sposób (rys. 12) - **Uwaga!** - Nosić rękawice ochronne:

1. Wkrętakiem zablokować płytę nożową (11), aby nie mogła się obracać. W tym celu włożyć wkrętak przez odpowiednie otwory w płycie nożowej (11) i grzebieniu osłony.
2. Odkręcić śruby mocujące
3. Wyjąć stare ostrza (10) i włożyć nowe. Wszystkie trzy ostrza (10) należy wymieniać jednocześnie jako komplet, nigdy pojedynczo.
4. Następnie z powrotem mocno dokręcić śrubę mocującą. Upewnić się, że nowe ostrza (10) mogą się obracać bez przeszkód.

Regularnie przeprowadzać ogólną kontrolę stanu kosiarki automatycznej i usuwać wszystkie nagromadzone osady i pozostałości po skoszeniu. Zawsze przed rozpoczęciem sezonu sprawdzać stan ostrzy (10). W celu zlecenia napraw należy zwrócić się do naszego punktu obsługi klienta. Stosować tylko oryginalne części zamienne.

7.2.2 Aktualizacja oprogramowania

Aby aktualizować oprogramowanie skopiować nową wersję oprogramowania na pusty pendrive (w razie potrzeby sformatować pendrive przed kopiowaniem). Przed wykonaniem poniższych kroków upewnić się, że akumulator jest całkowicie naładowany.

1. Ustawić kosiarkę automatyczną w obszarze koszenia. Podczas aktualizacji oprogramowania kosiarka automatyczna nie może znajdować się w stacji ładowania.
2. Podłączyć pendrive do gniazda USB zgodnie ze wskazówkami na rysunku. (Rys. 11)
3. Włączyć główny wyłącznik (7) (ON).
4. Kosiarka automatyczna rozpoczyna aktualizację oprogramowania i wyświetla informację o aktualnym stanie.
5. Po zakończeniu aktualizacji odłączyć pendrive i uruchomić ponownie kosiarkę automatyczną głównym wyłącznikiem (7).

7.2.3 Naprawa przewodu ograniczającego

Jeżeli doszło do przerwania lub przecięcia przewodu ograniczającego (18) w dowolnym miejscu, należy użyć do naprawy załączonego łącznika kablowego (16). W tym celu wsunąć obydwie końce przerwanej przewodu ograniczającego (18) w łącznik kablowy (16) i ścisnąć łącznik obcęgami. Podłączyć wtyk zasilania do gniazda wtykowego. Następnie skontrolować stan diod LED (21) na stacji ładowania (19), aby sprawdzić, czy układ działa poprawnie.

7.3 Zamawianie części wymiennych:

Podczas zamawiania części zamiennych należy podać następujące dane:

- Typ urządzenia
- Numer artykułu urządzenia
- Numer identyfikacyjny urządzenia
- Numer części zamiennej

Aktualne ceny artykułów i informacje znajdują się na stronie: www.Einhell-Service.com

Ostrza zamienne nr art.: 34.140.20

8. Składowanie

Przed przechowywaniem przez zimę urządzenia należy całkowicie naładować akumulator i wyłączyć kosiarkę automatyczną głównym wyłącznikiem (7) (OFF). Wyjąć akumulator z urządzenia. Odłączyć zasilacz (13) od sieci elektrycznej i od stacji ładowania (19). Przewód ograniczający (18) może pozostać przez zimę na zewnątrz. Należy jednak zapewnić, że przyłącza są chronione przed korozją. W tym celu odłączyć przyłącza przewodu ograniczającego (18) od stacji ładowania (19).

Urządzenie i jego wyposażenie dodatkowe powinny być przechowywane w ciemnym, suchym i nienarażonym na ujemne temperatury pomieszczeniu, w miejscu niedostępnym dla dzieci. Optymalna temperatura składowania wynosi od 5 °C do 30 °C. Urządzenie przechowywać w oryginalnym opakowaniu.

9. Transport

- Wyłączyć urządzenie głównym wyłącznikiem (7) (OFF). (Rys. 8)
- Zamontować (o ile występuje) wyposażenie ochronne przewidziane do transportu urządzenia.
- Chronić urządzenie przed uszkodzeniami i silnymi wibracjami, które mogą wystąpić szczególnie podczas transportu w pojazdach.
- Zabezpieczyć urządzenie przed przewróceniem się lub zsunieniem.
- Podczas przenoszenia kosiarki automatycznej trzymać ją za uchwyt do przenoszenia (6) tak, aby płyta nożowa (11) była skierowana w stronę przeciwną do ciała.

10. Utylizacja i recykling

Sprzęt umieszczony jest w opakowaniu zapobiegającym uszkodzeniom w czasie transportu. Opakowanie jest surowcem i nadaje się do powtórnego użytku lub do recyklingu. Urządzenie oraz jego osprzęt składają się z różnych rodzajów materiałów, jak np. metal i tworzywa sztuczne. Nie wyrzucać uszkodzonych urządzeń do śmietnika! W celu odpowiedniej utylizacji należy oddać urządzenie do specjalistycznego punktu zbiórki odpadów. Informacji o specjalistycznych punktach zbiórki odpadów udziela administracja komunalna.



Symbol przekreślonego kołowego kontenera na odpady jest symbolem selektywnego zbierania odpadów i oznacza zakaz umieszczania użytego sprzętu łącznie z innymi odpadami.

Symbol ten oznacza jednocześnie, że sprzęt został wprowadzony do obrotu po dniu 13 sierpnia 2005 r.

Jednocześnie informujemy, że: 1) na terenie RP istnieje system zbierania, w tym zwrotu, użytego sprzętu – w tym punkty selektywnej zbiórki i/lub lokalne punkty zbiórki, sklepy czy inne punkty sprzedaży sprzętu. Szczegółową informację uzyskasz u swojego sprzedawcy; 2) każde gospodarstwo domowe spełnia istotną rolę w przyczynianiu się do ponownego użycia i odzysku, w tym recyklingu, użytego sprzętu; 3) do produkcji sprzętu użyto niebezpiecznych: substancji, mieszanin oraz części składowych, które mogą powodować potencjalne, niebezpieczne skutki dla środowiska i zdrowia ludzi, dlatego też konieczne jest prawidłowe użytkowanie sprzętu oraz jego recykling.

Należy pamiętać o tym, aby przed oddaniem urządzenia do utylizacji wyjąć z niego akumulatory i elementy oświetleniowe (np. żarówkę).

Przedruk lub innego rodzaju powielanie dokumentacji wyrobów oraz dokumentów towarzyszących, nawet we fragmentach dopuszczalne jest tylko za wyraźną zgodą firmy Einhell Germany AG.

Zmiany techniczne zastrzeżone

11. Wskazania diody na stacji ładowania i usuwanie usterek

Dioda (21)	Opis	Sposób usuwania
nie świeci się	- Brak zasilania energią elektryczną	- Sprawdzić zasilanie energią elektryczną
świeci się na zielono	- Kosiarka jest gotowa do koszenia - Akumulator jest całkowicie naładowany - Przewód ograniczający (18) jest podłączony	
miga na zielono	- Przewód ograniczający (18) został przerwany	- Sprawdzić, czy nie przewód ograniczający (18) nie został przerwany lub przecięty
świeci się na czerwono	- Trwa ładowanie akumulatora	- Odczekać, aż akumulator będzie całkowicie naładowany.

12. Wskazania kosiarki automatycznej i usuwanie usterek

Komunikat o błędzie kosiarki automatycznej na wyświetlaczu ciekłokrystalicznym (50)

Błąd	Możliwa przyczyna	Usuwanie
Brak sygnału	- Przewód ograniczający jest podłączony nieprawidłowo - Brak zasilania energią elektryczną - Przewód ograniczający (18) został przerwany	Sprawdzić, czy dioda LED (21) na stacji ładowania (19) świeci się na zielono - Sprawdzić, czy przewód ograniczający (18) ułożony jest prawidłowo i leży po środku pod stacją ładowania (19). - Sprawdzić położenie stacji ładowania (19).
Poza obszarem	- Przewód ograniczający jest podłączony nieprawidłowo - Kosiarka automatyczna znajduje się poza wyznaczonym obszarem koszenia.	- Sprawdzić, czy przewód ograniczający (18) ułożony jest prawidłowo i leży po środku pod stacją ładowania (19). - Upewnić się, że kosiarka automatyczna znajduje się wewnątrz wyznaczonego obszaru koszenia.
Błąd akumulatora	- W kosiarce automatycznej wystąpił błąd akumulatora - Nie można naładować akumulatora - Akumulator jest za stary	- Sprawdzić, czy akumulator jest prawidłowo zamontowany. - Sprawdzić, czy główny wyłącznik (7) jest włączony (ON), gdy kosiarka automatyczna znajduje się w stacji ładowania (19). - Sprawdzić położenie stacji ładowania (19). W razie potrzeby wymienić akumulator.

Komunikat o błędzie kosiarki automatycznej na wyświetlaczu ciekłokrystalicznym (50)

Błąd	Możliwa przyczyna	Usuwanie
Błąd temperatury akumulatora	<p>Za wysoka / za niska temperatura akumulatora lub przegrzanie układu sterowania.</p> <ul style="list-style-type: none"> - Przy temperaturze akumulatora powyżej 65 °C kosiarka automatyczna wraca do stacji ładowania (19). - Przy temperaturze akumulatora powyżej 45 °C lub poniżej 0°C proces ładowania jest przerywany i kosiarka automatyczna czeka w stacji ładowania (19). 	<ul style="list-style-type: none"> - Przesunąć czas pracy kosiarki w lecie na wczesne ranne godziny i unikać pracy kosiarki podczas najgorętszej pory dnia. - Po ostygnięciu akumulatora bądź układu sterowania do dozwolonego zakresu temperatury, kosiarka automatyczna wraca samoczynnie do zaprogramowanego trybu pracy.
K. podniesiona	<ul style="list-style-type: none"> - Czujnik podnoszenia zadziałał przez co najmniej 10 sekund bez przerwy 	<p>Nacisnąć przycisk „STOP” (3), aby otworzyć pokrywę ekranu (23). Naciskając odpowiednie przyciski na polu obsługi (2) rozpocząć ponownie proces koszenia:</p> <ul style="list-style-type: none"> - Jeżeli ten błąd będzie się powtarzał, należy sprawdzić czy na obszarze koszenia nie ma przeszkód o wysokości powyżej 10 cm i usunąć je lub odgrodzić od koszonego obszaru przy użyciu przewodu ograniczającego (18).
K. zablokowana	<ul style="list-style-type: none"> - Czujnik napotkania przeszkody wykrył przeszkodę kilka razy w przeciągu minuty - Czujnik napotkania przeszkody wykrywał przeszkodę przez 10 sekund w sposób ciągły - Czujnik napotkania przeszkody podczas drogi powrotnej do stacji ładowania (19) trzy razy wykrył przeszkodę. 	<p>Nacisnąć przycisk „STOP” (3), aby otworzyć pokrywę ekranu (23). Naciskając odpowiednie przyciski na polu obsługi (2) rozpocząć ponownie proces koszenia:</p> <ul style="list-style-type: none"> - Sprawdzić, czy kosiarka automatyczna nie została zablokowana przez przeszkodę lub czy się nie zaklinowała między drzewami, krzewami itp. Usunąć przeszkodę lub wykluczyć ten obszar z terenu koszenia. - Jeżeli ten błąd będzie się powtarzał, sprawdzić ułożenie przewodu ograniczającego (18). Zwrócić przy tym uwagę na szczególnie wąskie narożniki, korytarze, płoty, skałki itp. i w razie potrzeby skorygować położenie przewodu ograniczającego (18). - Sprawdzić, czy trawa nie jest za wysoka i nie blokuje kosiarki. W takim przypadku trawnik należy skosić na wysokość poniżej 60 mm.

Komunikat o błędzie kosiarki automatycznej na wyświetlaczu ciekłokrystalicznym (50)

Błąd	Możliwa przyczyna	Usuwanie
Za blisko stacji	<ul style="list-style-type: none"> - W chwili, gdy kosiarka automatyczna otrzymała polecenie powrotu do stacji ładowania (19), znajdowała się zbyt blisko stacji ładowania. 	<p>Nacisnąć przycisk „STOP” (3), aby otworzyć pokrywę ekranu (23). Naciskając odpowiednie przyciski na polu obsługi (2) rozpocząć ponownie proces koszenia:</p> <ul style="list-style-type: none"> - W chwili otrzymania polecenia powrotu do stacji ładowania (19) kosiarka automatyczna powinna być oddalona od stacji ładowania o co najmniej 2 m.
Przewrócona	<ul style="list-style-type: none"> - Kosiarka automatyczna była przechylona przez 10 sekund w sposób ciągły - Kosiarka automatyczna była przez dłuższy czas przechylona w jedną stronę 	<p>Nacisnąć przycisk „STOP” (3), aby otworzyć pokrywę ekranu (23). Naciskając odpowiednie przyciski na polu obsługi (2) rozpocząć ponownie proces koszenia:</p> <ul style="list-style-type: none"> - Postawić kosiarkę automatyczną na płaskim podłożu i włączyć z powrotem. - Jeżeli kosiarka automatyczna przewróciła się na zbyt stromym zboczu w obszarze koszenia, należy odpowiednio zmienić położenie przewodu ograniczającego (18) tak, aby uniknąć stromego nachylenia.
Błąd kół	<ul style="list-style-type: none"> - Przeszkoda spowodowała podniesienie tylnych kół (8) - Kosiarka zatrzymała się na nierównym trawniku, gdzie tylne koła (8) mogą się obracać nie dotykając podłoża lub ślizgając się po nim. 	<p>Nacisnąć przycisk „STOP” (3), aby otworzyć pokrywę ekranu (23). Naciskając odpowiednie przyciski na polu obsługi (2) rozpocząć ponownie proces koszenia:</p> <ul style="list-style-type: none"> - Postawić kosiarkę automatyczną na płaskim podłożu i włączyć z powrotem
Błąd przycisku STOP	<p>Pokrywa ekranu (23) jest otwarta, ale nie naciśnięto przycisku „STOP” (3).</p>	<p>Nacisnąć przycisk „STOP” (3), aby otworzyć pokrywę ekranu (23). Naciskając odpowiednie przyciski na polu obsługi (2) rozpocząć ponownie proces koszenia:</p> <ul style="list-style-type: none"> - Sprawdzić, czy naciskając przycisk „STOP” (3) można prawidłowo otworzyć i zamknąć pokrywę ekranu (23). - Sprawdzić, czy przycisk „STOP” (3) działa prawidłowo.
PCB przegrzanie	<p>Za wysoka / za niska temperatura akumulatora lub przegrzanie układu sterowania.</p> <ul style="list-style-type: none"> - Przy temperaturze akumulatora powyżej 65 °C kosiarka automatyczna wraca do stacji ładowania (19). - Przy temperaturze akumulatora powyżej 45 °C lub poniżej 0°C proces ładowania jest przerywany i kosiarka automatyczna czeka w stacji ładowania (19). 	<ul style="list-style-type: none"> - Przesunąć czas pracy kosiarki w lecie na wczesne ranne godziny i unikać pracy kosiarki podczas najgorętszej pory dnia. - Po ostygnięciu akumulatora bądź układu sterowania do dozwolonego zakresu temperatury, kosiarka automatyczna wraca samoczynnie do zaprogramowanego trybu pracy.

Komunikat o błędzie kosiarki automatycznej na wyświetlaczu ciekłokrystalicznym (50)

Błąd	Możliwa przyczyna	Usuwanie
Deszcz	- Zadziałał czujnik deszczu (5).	- Odczekać, aż kosiarka automatyczna wyschnie. - Szczegółowy opis działania czujnika znajduje się w rozdziale 5.2.
Błąd czujnika	- Kosiarka automatyczna została zatrzymana na skutek błędu czujnika.	Wyłączyć kosiarkę naciskając główny wyłącznik (7) (OFF) i włączyć z powrotem naciskając wyłącznik (ON), aby w ten sposób ponownie uruchomić kosiarkę automatyczną.
Błąd silnika / Prąd przec. sil.	- Kosiarka automatyczna zatrzymała się na skutek wykrycia prądu przeciążeniowego w silniku lub błędu silnika.	Wyłączyć główny wyłącznik (7) (OFF) i włączyć go z powrotem (ON), aby ponownie uruchomić kosiarkę automatyczną. - Sprawdzić wysokość murawy w obszarze koszenia i w razie potrzeby przyciąć trawę zwykłą kosiarką do długości źdźbeł trawy poniżej 60 mm. - Zwiększyć wysokość koszenia. Rozpocząć zawsze od największej wysokości koszenia i zmniejszać ją stopniowo aż do osiągnięcia żądanej wysokości. - Sprawdzić czy płyty nożowe (11) i koła nie są zabrudzone i starannie oczyścić te części. - Sprawdzić, czy tylne koła i płyta nożowa (11) nie są zablokowane. Jeżeli nie uda się Państwu usunąć tych blokad, prosimy zwrócić się o pomoc do odpowiedniego punktu serwisowego.
Usterka	- Kosiarka automatyczna została zatrzymana na skutek usterki.	Wyłączyć kosiarkę naciskając główny wyłącznik (7) (OFF) i włączyć z powrotem naciskając wyłącznik (ON), aby w ten sposób ponownie uruchomić kosiarkę automatyczną.

Wyszukiwanie usterek

Błąd	Możliwa przyczyna	Usuwanie
Kosiarka automatyczna stoi w obszarze koszenia. Kosiarka automatyczna nie daje się uruchomić.	- Za niskie napięcia akumulatora - Błąd obwodu elektrycznego lub elektroniki	- Zanieść kosiarkę automatyczną do ładowania do stacji ładowania (19). - Włączyć główny wyłącznik (7) (ON). - Zwrócić się o pomoc do serwisu obsługi klienta.

Wyszukiwanie usterek

Błąd	Możliwa przyczyna	Usuwanie
Kosiarka automatyczna nie może wjechać do stacji ładowania.	<ul style="list-style-type: none"> - Stacja ładowania (19) jest nieprawidłowo zainstalowana. 	<ul style="list-style-type: none"> - Sprawdzić, czy dioda LED (21) na stacji ładowania (19) świeci się na zielono. - Sprawdzić, czy przewody ograniczające (18) są podłączone do stacji ładowania (19) i czy przedni przewód ograniczający (18) ułożony jest po środku stacji ładowania (19). - Sprawdzić, czy położenie stacji ładowania (19) jest prawidłowe.
W pobliżu wysp kosiarka automatyczna zatrzymuje się lub jeździ w niekontrolowany sposób.	<ul style="list-style-type: none"> - Przewód ograniczający (18) wokół wysp jest nieprawidłowo zainstalowany. 	<ul style="list-style-type: none"> - Skorygować położenie przewodu ograniczającego (18). - Zwrócić uwagę na to, aby przewód ograniczający (18) się nie krzyżował
Kosiarka automatyczna pracuje bardzo głośno.	<ul style="list-style-type: none"> - Uszkodzenie ostrzy (10) - Na ostrzach (10) osadziły się ciała obce - Kosiarka automatyczna została uruchomiona zbyt blisko przeszkody - Uszkodzenie napędu noży lub silnika napędowego - Uszkodzenie innych części kosiarki automatycznej 	<ul style="list-style-type: none"> - Wymienić ostrza (10). Wymienić jednocześnie wszystkie 3 ostrza (10). - Wydajność kosiarki automatycznej zależy od naostrzenia ostrzy (10). Z tego powodu należy utrzymywać ostrza (10) w dobrym stanie technicznym. - Wyłączyć bezpiecznie kosiarkę automatyczną i nosić rękawice robocze podczas czyszczenia ostrzy (10), aby zapobiec ranom ciętym. - Zlecić naprawę lub wymianę silnika w serwisie obsługi klienta.
Kosiarka automatyczna pozostaje w stacji ładowania. Kosiarka automatyczna cały czas wraca do stacji ładowania.	<ul style="list-style-type: none"> - Nieprawidłowe ustawienie czasu pracy - Akumulator jest rozładowany - Zadziałał czujnik deszczu - Zwiększona temperatura akumulatora 	<ul style="list-style-type: none"> - Sprawdzić ustawienia czasu pracy. - Kosiarka automatyczna rozpoczyna i kończy pracę zgodnie z ustawionym harmonogramem pracy. Poza ustawionym czasem pracy kosiarka automatyczna pozostaje w stacji ładowania (19).
Kosiarka automatyczna zatrzymała się na przewodzie ograniczającym i nie może wrócić do stacji ładowania.	<ul style="list-style-type: none"> - Akumulator jest rozładowany - Długość przewodu ograniczającego (18) i tym samym droga do stacji ładowania (19) jest za długa dla użytego akumulatora. 	<ul style="list-style-type: none"> - Usunąć wszelkie potencjalne przeszkody z przewodu ograniczającego (18). Podczas układania przewodu ograniczającego (18) zwrócić uwagę na wystarczającą odległość od przeszkód. - Użyć akumulatora o większej pojemności. - Uwaga: W przypadku użycia akumulatora Multi Ah (np. 4-6Ah) wybrać większą pojemność. Dzięki procesowi ochronnego ładowania i rozładowania kosiarki automatycznej użycie mniejszej pojemności w celu wydłużenia żywotności akumulatora nie jest konieczne.

UWAGA! Przecięte przewody ograniczające i wynikające z tego szkody nie są objęte gwarancją!

13. Wskazania diod na ładowarce

Stan diod		Znaczenie i postępowanie
Czerwona dioda LED	Zielona dioda LED	
nie świeci się	miga	Stan gotowości Ładowarka podłączona jest do sieci i znajduje się w stanie gotowości. Brak akumulatora w ładowarce.
świeci się	nie świeci się	Ładowanie Trwa ładowanie akumulatora w przyspieszonym trybie. Informacje odnośnie czasu ładowania znajdują na ładowarce. Wskazówka! W zależności od aktualnego poziomu naładowania akumulatora faktyczny czas ładowania może odbiegać od podanego.
nie świeci się	świeci się	Akumulator jest naładowany i jest gotowy do użytku. (READY TO GO) Następnie ładowarka przełącza się automatycznie na proces ładowania ochronnego, który trwa aż do całkowitego naładowania akumulatora. Aby akumulator się całkowicie naładował należy pozostawić go na ok. 15 minut dłużej na ładowarce. Postępowanie: Wyjąć akumulator z ładowarki. Odłączyć ładowarkę od zasilania.
miga	nie świeci się	Ładowanie adaptacyjne Ładowarka pracuje w trybie ładowania ochronnego. Z przyczyn bezpieczeństwa proces ładowania akumulatora jest wolniejszy i trwa dłużej niż podany czas. Może to wystąpić z następujących przyczyn: - Od ostatniego ładowania akumulatora upłynęło bardzo dużo czasu. - Temperatura akumulatora wykracza poza zalecany zakres. Postępowanie: Mimo to dalsze ładowanie akumulatora jest możliwe; zaczekać, aż zakończy się proces ładowania.
miga	miga	Błąd Nie jest możliwe naładowanie akumulatora. Akumulator jest uszkodzony. Postępowanie: Zabrania się ładowania uszkodzonych akumulatorów. Wyjąć akumulator z ładowarki.
świeci się	świeci się	Nieprawidłowa temperatura Temperatura akumulatora jest za wysoka (np. pod wpływem bezpośredniego promieniowania słonecznego) lub za niska (poniżej 0° C) Postępowanie: Wyjąć akumulator z ładowarki i pozostawić go na jeden dzień w temperaturze pokojowej (ok. 20° C).

Informacje serwisowe

Posiadamy partnerów serwisowych we wszystkich krajach wymienionych w tym certyfikacie gwarancji. Odpowiednie dane kontaktowe znajdują Państwo w tym certyfikacie gwarancji. Nasi partnerzy są do Państwa dyspozycji we wszystkich kwestiach serwisowych takich jak naprawa, zamawianie części zamiennych i zużywalnych oraz materiałów eksploatacyjnych.

Należy wziąć pod uwagę, że następujące części tego produktu podlegają normalnemu podczas eksploatacji lub naturalnemu zużyciu bądź że następujące części konieczne są jako materiały eksploatacyjne.

Kategoria	Przykład
Części zużywające się*	Akumulator
Materiał eksploatacyjny/części eksploatacyjne*	Ostrza
Brakujące części	

* nie zawsze wchodzi w zakres dostawy!

W przypadku stwierdzenia wad lub błędów prosimy o odpowiednie zgłoszenie na stronie internetowej www.Einhell-Service.com. Prosimy zamieścić dokładny opis błędu oraz odpowiedzieć na poniższe pytania:

- Czy urządzenie na początku działało czy też było uszkodzone od samego początku?
- Czy przed wystąpieniem usterki zwrócili Państwo uwagę na coś szczególnego (oznaki przed usterką)?
- Pod jakim względem urządzenie działa Państwa zdaniem nieprawidłowo (główny objaw)?
Prosimy o podanie opisu.

Certyfikat gwarancji

Szanowny kliencie, szanowna klientko!

Nasze produkty podlegają surowej kontroli jakości. Jeżeli pomimo tego stwierdzą Państwo usterki w funkcjonowaniu urządzenia, przepraszamy za spowodowane niedogodności i prosimy o zwrócenie się do naszego biura serwisowego pod wskazanym na karcie gwarancyjnej adresem. Jesteśmy również do Państwa dyspozycji pod wskazanym numerem telefonu biura serwisowego. Dla spełnienia roszczeń gwarancyjnych obowiązują następujące postanowienia:

1. Warunki gwarancji odnoszą się jedynie do konsumentów, tzn. osób fizycznych, które nie używają tego produktu do działalności przemysłowej, rzemieślniczej lub innej działalności gospodarczej. Poniższe warunki gwarancji obejmują świadczenia w ramach dodatkowej gwarancji, które producent urządzenia oferuje nabywcom nowych urządzeń dodatkowo do przysługującej zgodnie z przepisami prawa rękojmi. Poprzez udzielenie tej gwarancji przyznane Państwu ustawowo uprawnienia z tytułu rękojmi nie ulegają zmianie. Nasze świadczenia gwarancyjne udzielane są Państwu bezpłatnie.
2. Świadczenie gwarancyjne obejmuje wyłącznie wady nowego urządzenia wymienionego niżej producenta wynikające z błędów w produkcji urządzenia lub w materiale, o ile urządzenie zostało nabyte na terenie Unii Europejskiej i ogranicza się do usunięcia powyższych wad bądź wymiany urządzenia, według decyzji producenta. Prosimy pamiętać o tym, że zgodnie z przeznaczeniem nasze produkty nie zostały skonstruowane do prac w ramach działalności o charakterze gospodarczym, rzemieślniczym bądź profesjonalnym. Tym samym, w przypadku użytku urządzenia podczas okresu gwarancyjnego w zakładach rzemieślniczych, przemysłowych i innej działalności gospodarczej lub eksploatacji pod podobnym obciążeniem postanowienia umowy gwarancyjnej tracą moc. W przypadku artykułów należących do linii wyrobów „Professional” powyższe wykluczenie odnośnie użytkowania w ramach działalności o charakterze gospodarczym, rzemieślniczym bądź profesjonalnym nie ma zastosowania.
3. Gwarancji nie podlegają:
 - szkody wynikające z niestosowania się do instrukcji montażu lub nieprawidłowej instalacji, nieprzestrzegania instrukcji obsługi (np. podłączenie do nieprawidłowego napięcia sieciowego lub nieprawidłowego rodzaju prądu), nieprzestrzegania zaleceń odnośnie konserwacji i bezpieczeństwa, oddziaływania anormalnych warunków otoczenia (np. uszkodzenia na skutek upadku urządzenia), jak i szkody powstałe na skutek niedostatecznej konserwacji i pielęgnacji urządzenia.
 - szkody wynikające z niedozwolonego lub nieprawidłowego stosowania urządzenia (np. przeciążenia urządzenia lub stosowanie innych niż zalecane narzędzi i akcesoriów), nieprzestrzegania zaleceń odnośnie konserwacji i bezpieczeństwa, szkody powstałe na skutek ciał obcych w urządzeniu (np. piasek, kamienie, pył lub kurz oraz szkody podczas transportu), stosowania siły przy obsłudze urządzenia lub oddziaływania zewnętrznego (np. uszkodzenia na skutek upadku urządzenia).
 - uszkodzenia urządzenia lub jego części, które powstały na skutek normalnego prawidłowego lub innego naturalnego zużycia. Przykładowo akumulatory podlegają naturalnemu zużyciu i odpowiednio do ich budowy zdolne są do ograniczonej liczby cykli. Negatywny wpływ na zużycie mają obciążenia, którym są one poddawane, prędkość ładowania oraz ekspozycja ich na działanie wysokich bądź niskich temperatur, wibracji i uderzeń.
4. Okres gwarancji wynosi 2 lata licząc od dnia kupna urządzenia. Roszczenia gwarancyjne winny być zgłaszane przed upływem dwóch tygodni od momentu stwierdzenia usterki. Po upływie okresu objętego gwarancją wyklucza się możliwość spełnienia roszczeń gwarancyjnych. Naprawa bądź wymiana urządzenia nie powodują przedłużenia okresu gwarancyjnego ani rozpoczęcia biegu nowego okresu gwarancyjnego na zamienione urządzenie ani na zastosowane części zamienne. Obowiązuje to również w przypadku interwencji serwisowej na miejscu.
5. W celu przedstawienia roszczeń gwarancyjnych należy zgłosić uszkodzone urządzenie na następującej stronie: www.Einhell-Service.com. Proszę mieć przygotowany rachunek lub inny dokument zakupu nowego urządzenia. Urządzenia, które przysłane zostały bez dowodu zakupu lub tabliczki znamionowej, nie są objęte świadczeniami gwarancyjnymi, ponieważ nie ma możliwości ich przyporządkowania. Jeżeli wada objęta jest świadczeniem gwarancyjnym, otrzymają Państwo niezwłocznie naprawione lub nowe urządzenie.
6. Jeżeli urządzenie zostało przewiezione do innego państwa Unii Europejskiej niż państwo, w którym je nabyto, wówczas świadczenie gwarancyjne zostanie udzielone przez lokalnego partnera serwisowego. Roszczenie z tytułu gwarancji nie przysługuje, jeżeli urządzenie zostało wywiezione poza teren Unii Europejskiej.

Naturalnie istnieje możliwość usunięcia usterek i wad nieobjętych gwarancją bądź po jej upływie za zwrotem kosztów. W tym celu prosimy przesłać urządzenia na adres naszego biura serwisowego. W przypadku części zużywających się, materiałów eksploatacyjnych oraz brakujących części zwracamy uwagę na ograniczenia tej gwarancji zgodnie z informacjami serwisowymi zamieszczonymi w tej instrukcji obsługi.

Gwarant/ Usługa: Einhell Polska sp. Z.o.o.ul. Wymysłowskiego 1, PL-55-080 Nowa Wieś Wrocławska

İçindekiler

1. Güvenlik uyarıları
2. Alet açıklaması ve sevkiyatın içeriği
3. Kullanım amacına uygun kullanım
4. Teknik özellikler
5. Çalıştırma
6. Kullanma
7. Temizleme, Bakım ve Yedek Parça Siparişi
8. Depolama
9. Transport
10. Bertaraf etme ve geri kazanım
11. Şarj istasyonu göstergesi ve sorun giderme
12. Çim biçme robotundaki gösterge ve sorun giderme
13. Şarj cihazı göstergeleri



Tehlike! - Yaralanma riskini azaltmak için Kullanma Talimatını okuyunuz

Bu cihazın çocuklar tarafından kullanılması yasaktır. Bu cihaz kısıtlı, fiziksel, sensörük veya zihinsel özelliklere sahip veya tecrübe ve bilgi açısından donanımlı olmayan kişiler tarafından kullanılmasına ancak, kullanım esnasında gözetim altında tutulduklarında veya cihazın güvenli kullanımı konusunda bilgilendirildiklerinde ve oluşacak tehlikeleri anladıklarında izin verilir. Çocukların cihaz ile oynamaları yasaktır. Cihazın temizlenmesi ve kullanıcı bakım çalışmalarının, gözetim altında tutulmaksızın çocuklar tarafından yapılması yasaktır.

Tehlike!

Yaralanmaları ve hasarları önlemek için elektrikli aletlerin kullanımında bazı iş güvenliği önlemlerinin alınması gereklidir. Bu nedenle Kullanma Talimatını / Güvenlik Uyarılarını dikkatlice okuyun. İçerdiği bilgilere her zaman ulaşabilmek için kullanma talimatını iyi bir yerde saklayın. Aleti kullanmak için başka kişilere verdiğinizde bu Kullanma Talimatını / Güvenlik Uyarılarını da birlikte verin. Firmamız, kullanma talimatına riayet etmemekten kaynaklanan iş kazaları ve hasarlardan herhangi bir sorumluluk üstlenmez.

1. Güvenlik uyarıları

Güvenlik uyarıları ekteki kitapçıkta bulunur!

İkaz!

Bu elektrikli alette açıklanan bütün güvenlik uyarıları, talimatlar, Şekiller ve teknik verileri okuyun. Güvenlik uyarıları ve talimatlara riayet edilmemesi durumunda elektrik çarpması, yangın ve/veya ağır yaralanmalar meydana gelebilir. Güvenlik uyarıları ve talimatları gelecekte kullanmak için saklayın.

Alet üzerindeki sembollerin açıklaması (bakınız Şekil 14)

- İKAZ - Makineyi çalıştırmadan önce kullanım kılavuzunu okuyun!
- İKAZ - makinenin çalıştırılmasında ilgili emniyet mesafesini dikkate alın!
- İKAZ - Makine üzerinde çalışmaya başlamadan veya makineyi kaldırmadan önce kilit tertibatına basın! DİKKAT - Dikkat dönen bıçaklara dokunmayın!
- İKAZ - Makinenin üzerine binmeyin! Makinenin üzerinde yol almayın! DİKKAT - Dikkat dönen bıçaklara dokunmayın!
- Koruma sınıfı II (çift izolasyon).
- Aküler sadece kuru ve ortam sıcaklığı +10°C - +40°C olan yerlerde depolanacaktır. Aküleri sadece şarj edilmiş durumda depolayın (en az %40 şarj edilmiş olarak).
- Koruma sınıfı III
- Atıl sigorta 2 A
- Alet sadece kuru iç mekanlarda kullanım uygundur.
- İKAZ: Aküyü şarj etmek için sadece alet ile birlikte gönderilmiş olan sökülebilir güç kaynağını NT24/1 / PS24/1 kullanın.

Dikkat!

Gök gürültülü havalarda fişi prizden çıkarın ve sınır telini bağlı olduğu şarj istasyonundan ayırın.

2. Alet açıklaması ve sevkiyatın içeriği**2.1 Alet açıklaması (Şekil 1/2)**

- Çim biçme robotu
- Kumanda alanı
- STOP butonu/Ekran koruması kilit açma butonu
- Kesim yüksekliği ayarı
- Yağmur sensörü
- Taşıma sapı
- Ana şalter
- Arka tekerlek
- Akü kapağı
- Bıçaklar
- Bıçak diskisi
- Ön tekerlek
- Elektrik kablosu
- Sabitleme kancası
- Sabitleme civatası
- Kablo bağı
- Yedek bıçaklar
- Sınır teli
- Şarj istasyonu
- Şarj pimi
- LED göstergesi
- Anahtar
- Ekran koruması
- USB bağlantısı
- Cetvel (kesip çıkarmak için)

2.2 Sevkiyatın içeriği ve ambalajı açma

Sevkiyatın içeriği bölümünde açıklanan parçalar uyarınca teslimatı yapılan ürünün eksik olup olmadığını kontrol edin. Herhangi bir parça eksik olduğunda ürünün satın alındığı tarihten en geç 5 gün sonra geçerli bir fiş veya fatura ile Servis Merkezimize veya aleti aldığınız satış noktasına başvurun. Lütfen bu konuda kullanma talimatının sonunda yer alan servis bilgileri bölümündeki garanti hükümleri tablosunu dikkate alın.

- Ambalajı açın ve aleti dikkatlice ambalajın içinden çıkarın.
- Ambalaj malzemelerini ve ambalaj ve transport emniyetlerini sökün (bulunması halinde).
- Ambalaj içindeki parçaların eksik olup olmadığını kontrol edin.
- Alet ve aksesuar parçalarının transport esnasında hasar görüp görmediğini kontrol edin.
- Garanti süresi doluncaya kadar mümkün olduğunda ambalaj malzemelerini saklayın.

Tehlike!

Alet ve ambalaj malzemeleri oyuncak değildir! Çocukların plastik poşet, folyo ve küçük parçalar ile oynaması yasaktır! Çocukların küçük parçaları yutma ve poşetler nedeniyle boğulma tehlikesi vardır!

Teslimat kapsamı, montaj malzemesi ve aksesuar

(kısmen teslimat kapsamına dahil değildir):

Teslimat kapsamı hakkındaki bilgileri ekteki teslimat kapsamı bilgi sayfasında bulabilirsiniz.

- Çim biçme robotu
- Elektrik kablosu
- Şarj istasyonu
- Sabitleme civatası (4 adet)
- Yedek bıçaklar
- Sabitleme kancası
- Sınır teli
- Kablo bağı
- Anahtar
- Akü
- Şarj cihazı
- Cetvel (kesip çıkarmak için)
- Orijinal kullanma talimatı
- Güvenlik uyarıları

Gerekli olan yardımcı malzemeler (teslimat kapsamına dahil değildir)

- Çekiç
- Pense
- Kablo sıyırma pensesi
- Su terazisi (opsiyon)

3. Kullanım amacına uygun kullanım

Çim biçme robotu ev ve hobi bahçelerinde kullanmak için tasarlanmıştır ve sadece çimleri kesmek için uygundur.

Makine yalnızca kullanım amacına göre kullanılacaktır. Kullanım amacının dışındaki tüm kullanımlar makinenin kullanılması için uygun değildir. Bu tür kullanım amacı dışındaki kullanımlardan kaynaklanan hasar ve yaralanmalarda, yalnızca kullanıcı/işletici sorumlu olup üretici firma sorumlu tutulamaz.

Lütfen aletlerimizin ticari, zanaatkarlar veya endüstriyel kullanım için uygun olmadığını ve bu kullanımlar için tasarlanmadığını dikkate alın. Aletin ticari, zanaatkarlar veya endüstriyel veya benzer kullanımlarda kullanılmasından kaynaklanan hasarlar garanti kapsamına dahil değildir.

4. Teknik özellikler

Gerilim	18 V
Motor devri	3500 dev/dak
Koruma türü	IPX4
Koruma sınıfı	III
Ağırlık	8,4 kg
Kesim genişliği	18 cm
Bıçak adedi	3
Maks. eğim	% 35
Ses güç seviyesi L _{WA}	57 dB (A)
Sapmat K	2,3 dB (A)
Kesim yüksekliği ayarlaması	20-60 mm; kademesiz
Sınır telinin maksimal uzunluğu	maks. 250 m

Sınır teli kablo anteni

İşletim frekans bandı: 0-148,5 KHz
Maksimal verici gücü:67,05 dBuA/m

GSM bağlantısı:

İşletim frekans bandı: E-GSM900 / DCS1800
Maksimal verici gücü: 33 dBm

LTE (CAT-M bzw. NB-IoT) bağlantısı

İşletim frekans bandı: Bant 1 / 3 / 8 / 20 / 28
Maksimal verici gücü:21dBm

Güç kaynağı

Giriş voltajı: 100- 240 V ~ 50 /60 Hz
Çıkış voltajı:24 V d. c.
Çıkış akımı: 1,5 A
Koruma sınıfı:II /

Gürültü değerleri EN ISO 3744:1995 ve ISO 11094: 1991 standartlarına göre belirlenmiştir

İkaz!

Bu elektrikli alet çalıştırma esnasında elektromanyetik alan oluşturur. Bu manyetik alan bazı durumlarda aktif veya pasif medikal implantları etkileyebilir. Ciddi yaralanmaları veya ölüm tehlikesini önlemek için medikal implant kullanan kişilerin alet kullanmadan önce doktoruna ve bu medikal implantları üreten firmalara danışmalarını tavsiye ederiz.

5. Çalıştırma

Çim robotunun kurulumuna başlamadan önce kullanma talimatının tamamını okuyun. Kurulum kalitesi ileride çim robotunun ne kadar iyi çalışacağını belirler.

5.1 Çalışma prensibi

Çim biçme robotu kesim yönünü rastgele seçer. Çim biçme robotu, sınır teli (18) tarafından çevrelenen alan içindeki tüm alanlar içindeki çimleri biçerek bahçenin tamamen biçilmesini sağlar. Çim biçme robotu doğru takılmış bir sınır teli (18) tespit eder etmez, yönünü değiştirir ve sınır teli ile işaretlenmiş alan içinde farklı bir yöne doğru hareket eder. Alan içinde korumak istediğiniz herhangi bir alan, örn. bahçe havuzları, ağaçlar, mobilyalar veya çiçeklikler de sınır teli (18) ile sınırlandırılmalıdır. Sınır teli (18) kapalı bir daire oluşturmamalıdır. Çim biçme robotu, çim biçme alanında bir engelle karşılaşırsa geri döner ve farklı bir yönde çim biçmeye devam eder (Şekil 3).

5.2 Sensörler

Çim biçme robotu birkaç güvenlik sensörüyle donatılmıştır.

- **Kaldırma sensörü:**
Çim biçme robotu arkadan yerden 30°'den fazla kaldırılırsa veya bir ön tekerlek (12) zeminle temasını kaybederse, çim biçme robotunun çalışması ve bıçakların (10) dönüşü hemen duracaktır.
- **Eğim sensörü:**
Çim biçme robotu bir yöne çok fazla eğilirse çim biçme robotunun çalışması ve bıçakların (10) dönüşü hemen duracaktır.
- **Engel sensörü:**
Çim biçme robotu, yolundaki engelleri tanır. Çim biçme robotu bir engelle çarpırsa, çim biçme robotunun çalışması ve bıçakların (10) dönüşü hemen duracak ve engelden uzaklaşacaktır.
- **Yağmur sensörü:**
Çim biçme robotu, çim biçme robotunun yağmurda çalışmasını önlemek için bir yağmur sensörü (5) ile donatılmıştır. Çim biçme robotu, yağmur algılandığında şarj istasyonuna (19) döner ve orada tamamen şarj olur. Yağmur sensörü (5) tekrar kurduktan sonra çim biçme robotu iki saat daha şarj istasyonunda (19) kalır. Ancak o zaman, hala aktif bir zaman diliminde olması şartıyla, çalışmaya devam eder. Yağmur sensörü (5) etkinleştirilirse (çimi korumak için önerilir),

ekranda (50) parlak bir bulut görülebilir. Sensör tetiklendiğinde, yağmur damlaları içeren kara bir bulut belirir. İki metal sensörü metal veya başka bir iletken malzeme ile kısa devre yaptırmayın. Bu, çim biçme robotunun doğru çalışmasını etkiler.

5.3 Hazırlık

İlk önce çim alanınızın bir çizimini hazırlayın. Ayrıca engelleri çizin ve onları nasıl korumak istediğinize dair bir plan oluşturun. Böylece şarj istasyonu (19) için iyi bir konum bulmayı ve sınır telini (18) çalılar, çiçeklik vb. etrafına yerleştirmeyi kolaylaştırır. Çim yüksekliği 60 mm'den fazlaysa, çim biçme robotuna aşırı yük bindirmemek ve çalışma verimliliğini etkilememek için çim biçilmelidir. Bunu yapmak için geleneksel bir çim biçme makinesi veya misinalı çim biçme makinesi kullanın. Çim biçme robotu tarafından zarar görebilecek veya çim biçme robotuna zarar verebilecek tüm gevşek nesnelere çimden temizleyin. Hazır bulundurulacak aletler: Çekiç, pense, tel sıyırıcılar ve su terazisi (opsiyon).

Akü montajı

Çim biçme robotu Power-X-Change serisi akü (A) ile çalıştırılır. **Dikkat:** Satın almış olduğunuz çim biçme robotunun modeline bağlı olarak akü (A) teslimat kapsamına dahil olmayabilir. Akü bölümü kapağını (9) açın. Akünün (A) sabitleme butonuna basın ve aküyü akü yuvası içine yerleştirin. Akü bölümü kapağını (9) kapatın ve akünün doğru şekilde yerine geçmesi için dikkat edin (Şekil 10). Aküyü (A) sökmek için akü bölümü kapağını (9) açın. Akünün (A) sabitleme butonuna basın ve aküyü (A) çekerek dışarı çıkarın.

5.4 Şarj istasyonu

5.4.1 Şarj istasyonunun kurulacağı yer

İlk önce şarj istasyonu için en iyi kurulum yerini belirleyin (19). Çim biçme robotunun her zaman çalışması için kalıcı olarak elektrik sağlayan harici bir priz gereklidir. Şarj istasyonu (19), çim seviyesinde düz bir yüzeye yerleştirilmelidir. Alanın düz ve kuru olduğundan emin olun. Pil en iyi şekilde serin bir ortamda şarj olduğundan gölgede bir yer seçin. Ayrıca sınır telinin şarj istasyonunun (19) önüne en az 2 m ve şarj istasyonunun 1 m arkasına düz bir şekilde döşendiğinden emin olun (Şekil 5a). Şarj istasyonunun (19) hemen önünde bulunan eğriler, robotun şarj için yanaşırken zorluklanmasına neden olabilir.

5.4.2 Şarj istasyonunun bulunması

Akü neredeyse boşaldığında çim biçme robotu sınır telini (18) saat yönünün tersine şarj istasyonuna (19) doğru takip ederek şarj istasyonuna (19) geri döner. Bu nedenle şarj istasyonunu (19) doğru şekilde hizaladığınızdan emin olun (Şekil 5b).

5.4.3 Şarj istasyonunu güç kaynağına bağlama

1. Şarj istasyonunu (19) güç kaynağına bağlamadan önce şebeke voltajının 100-240 V 50/60 Hz olduğundan emin olun.
2. Güç kaynağını (13) doğrudan bir elektrik prizine bağlayın. Kabloyu başka bir uygulama için kullanmayın.
3. Hasarlı bir güç kaynağını (13) kullanmayın. Kablolar veya güç kaynağı (13) hasarlıysa, değiştirilmesi için derhal yetkili bir uzmana başvurun.
4. Çim biçme robotunu nemli bir ortamda şarj etmeyin. Çim biçme robotunu 40°C'nin üzerindeki veya 5°C'nin altındaki sıcaklıklarda şarj etmeyin.
5. Çim biçme robotunu ve güç kaynağını (13) sudan, ısı kaynaklarından ve kimyasallardan uzak tutun. Hasarı önlemek için güç kaynağı kablolarını (13) keskin kenarlardan uzak tutun.
6. Güç kaynağını (13) şarj istasyonuna (19) bağlayın (Şekil 5c).

Kurulum sırasında çim biçme robotunun aküsünü şarj etmek için önce ana şalteri (7) kullanarak çim biçme robotunu açın ve çim biçme robotunu şarj istasyonuna (19) yerleştirin.

5.4.4 Şarj işlemi ile ilgili bilgiler

Çim biçme robotu aşağıdaki durumlardan birinde şarj istasyonuna (19) geri döner:

- Çim biçme robotunu manuel olarak geri gönderdiğinizde.
- Pil seviyesi %30'un altına düştüğünde.
- Günlük çalışma süresi bittiğinde.
- Yağmur sensörü tetiklendiğinde.
- Çim biçme robotu aşırı ısındığında.
- „Kenar biçme“ veya „Spotmowing“ (yerinde biçme) modu, ayarlanan çalışma penceresinin dışında başlatıldığında ve çim biçme robotu tarafından tamamlandığında.

Çim biçme robotu sınır telini (18) boyunca bağımsız olarak şarj istasyonuna (19) gider.

Çim biçme robotu şarj istasyonuna (19) geri döndüğünde, sınır telini (18) arar ve sınır telini (18)

boyunca saat yönünün tersine hareket eder.

Akünün şarj işlemi esnasında şarj istasyonundaki (19) LED göstergesinde (21) kırmızı lamba yanar. LED göstergesinde (21) yeşil lamba yandığında akünün tam olarak şarj edildiği gösterilir. Akü tam olarak şarj edildikten sonra çim biçme robotu tekrar çalışmaya devam eder, veya bir sonraki zaman dilimine kadar şarj istasyonunda (19) bağlı kalır. Şarj istasyonuna (19) geri giderken sınır teli (18) üzerinde bir engel varsa, çim biçme robotu birkaç denemeden sonra engelin önünde duracak ve şarj istasyonuna (19) geri dönmeyecektir. Sınır teli (18) üzerindeki tüm engelleri kaldırın.

Akü sıcaklığı 45°C'yi aşarsa, akünün hasar görmesini önlemek için şarj işlemi duracaktır. Sıcaklık tekrar düştükten sonra şarj işlemi otomatik olarak devam edecektir.

Çim biçme robotu kontrol ünitesinin sıcaklığı 65°C'yi aşarsa çim biçme robotu şarj istasyonuna döner (19). Sıcaklık tekrar düştükten sonra, robot yapılan ayarlara göre çalışma devam edecektir. Çim biçme robotu şarj istasyonuna (19) dönmeye başlamadan önce akü şarjı biterse, çim biçme robotu artık çalıştırılmaz. Çim biçme robotunu şarj istasyonuna (19) geri getirin ve ana şalteri (7) açık bırakın. Çim biçme robotu otomatik olarak şarj edilecektir.

5.5 Sınır teli

DİKKAT! Kesilmiş sınır telleri ve müteakip hasarlar garanti kapsamına dahil değildir!

5.5.1 Sınır telini döşeme

Sınır teli (18) zemin üzerine veya zemin içine döşenebilir. Zemin sert veya kuru ise sabitleme kancaları (14) çekiçle vurulduklarında kırılabilir. Zemin çok kuruyorsa sınır telini takmadan önce çimi sulayın.

• Zemin üzerine döşeme

Sınır telini (18) zemine sıkıca yerleştirin ve daha sonra çimi kazımak veya havalandırmak istemiyorsanız sağlanan sabitleme kancalarıyla (14) sabitleyin. Çim biçme robotunu kullanmaya başladıktan sonraki ilk birkaç hafta içinde sınır telinin konumunu yine de ayarlayabilirsiniz. Ancak bir süre sonra sınır teli çimlerle büyüyecek ve artık görünmeyecektir. Sabitleme kancaları (14) arasında maksimum 1 m mesafe olacak şekilde sınır telini kurun. Çimin düz olmayan alanlarında montaj kancaları arasındaki mesafeyi azaltın. Telin yerden kopmuş durumlarından kaçının. Çim biçme robotunun sınır telini kesmesinin mümkün olmayacağından emin olun.

• Zemin içine döşeme

Sınır telini 5 cm derinliğe kadar kazın. Bu, örneğin havalandırma işlemi esnasında sınır telinin (18) hasar görmesini önler.

Not!

Daha sonraki düzeltmeler için şarj istasyonunun arka ucunda 1m kablo ayırın.

5.5.2 Dar geçitler

Çim dar bir geçit içeriyorsa, koridor en az 1,4 m (sınır telleri arasında 80 cm) ve maksimum 8 m uzunluğa sahip olduğu sürece robotik çim biçme makineniz içinde çalışabilir (Şekil 3).

5.5.3 Bahçe sınırı ile arasındaki mesafe

Çim biçme robotu bir sınır teline (18) yaklaştığında bu durum, çim biçme robotunun önündeki sensörler tarafından algılanır. Ancak çim biçme robotu geri dönmeye başlamadan önce sınır telinin (18) üzerinden 30 cm kadar geçer. Biçme alanını planlarken bunu dikkate alın (Şekil 6a).

5.5.4 Telin köşelerde döşenmesi

Sınır telini (18) köşelerde dik açı ile (90°) döşemekten kaçınınız. Çim biçme robotunun sınır telinin (18) çok ötesine geçmemesini sağlamak için sınır telini (18) Şekil 6b'de gösterildiği gibi döşeyin.

5.5.5 Çim eğiminin hesaplanması

Çim biçme robotu azami %35 eğimli bahçede çalışabilir. Bu nedenle robotu daha dik olan bahçede çalıştırmaktan kaçınınız. Bahçenin eğimi katedilen mesafe ve aşılacak eğim üzerinden hesap edilebilir (Şekil 6c).

Örneğin: $a/b = 35 \text{ cm}/100 \text{ cm} = \%35$

5.5.6 Sınır telinin eğimli bahçelere kurulması

Yokuşlarda çim biçme robotu özellikle ıslak çimlerin arasından kayabilir ve bu nedenle sınır telinin (18) üzerinden geçebilir. Bu nedenle aşağıdaki noktalara dikkat edilmesi önerilir (Şekil 6d):

- Bir eğimin tepesinde, sınır teli (18) %35'in üzerindeki eğimlerde kurulmamalıdır. Engelle ve çim kenarlarına 30 cm mesafe bırakın.
- Bir eğimin altında, sınır teli (18) %17'den fazla eğimlerde kurulmamalıdır. Engellere ve çim kenarlarına 40 cm mesafe bırakın.

5.5.7 Araç yolları ve taş döşemeli kaldırımlar

- Yükseltilmiş kaldırımları, çakıl veya ağaç yongası bulunan alanları, daha alçakta olan çiçeklikler veya benzer bölgeleri ayırın. Sınır telini (18) bu bölümlere en az 30 cm mesafe

bırakarak döşeyin (Şekil 6e ve 6g).

- Çim kökü ile aynı hizada olan kaldırımların ayrılması gerekmez, zira çim biçme robotu bu bölümlerin üzerinden kolayca geçebilir. Sınır teli (18) kaldırımların üzerinden döşenebilir (Şekil 6f ve 6g).

5.5.8 Sınırlama adaları

Sınır adaları oluşturarak biçme alanındaki engelleri koruyun. Bunlar hassas nesnelere, bahçe havuzları, ağaçlar, mobilyalar, çiçeklikler vb. ile çarpışmayı önleyebilir (Şekil 6h ve 6i).

- Çevre telini (18) kenarlardan tutarak korunacak nesnelere doğru döşeyin.
- Sınır telini (18) sabitleme kancasıyla (14) saat yönünde korunacak nesnenin etrafına sabitleyin.
- Sınırlama adalarını tamamen çitle çevirin ve sınır telini (18) çimin kenarından çıktığınız noktaya geri getirin.
- Sınır adaları arasındaki mesafe en az 0,8 m olmalıdır. Aksi takdirde, nesnelere ortak bir sınır adasında birleştirin (Şekil 6h).
- Sınır adasına giden ve sınır adasından gelen sınır teli (18) paralel ve birbirine çok yakın döşenmelidir. - **Dikkat! Sınır telleri (18) birbiri ile kesişmemelidir!** - Bunun için paralel sınır tellerini (18) birlikte aynı sabitleme kancası (14) ile zemine sabitleyin (Şekil 6i).
- Çim biçme robotu, biçme alanındaki iki paralel sınır telinin (18) üzerinden geçecektir, ancak çim biçme robotu basit sınır tellerinde (18) duracaktır.

5.5.9 Engeller

- **Yüksekliği 10 cm'de fazla olan engeller (Şekil 6j)**

Yüksekliği 10 cm'den fazla olan sabit engeller, örn. ağaçlar, duvarlar, çitler, bahçe mobilyaları vb. çarpışma sensörleri tarafından algılanır. Çim biçme robotu bir engelle çarpışırsa durur, biçme makinesini kapatır, geri döner ve farklı bir yönde biçmeye devam etmek için döner. Yumuşak, dengesiz ve değerli engeller bir sınır teli adası ile korunmalıdır.

- **Taş ve alçak engeller**

Biçme alanında 10 cm'den daha kısa olan taşlar, kayalar ve alçak engeller korunmalıdır, aksi takdirde çim biçme robotu bunların üzerinden geçebilir. Aksi takdirde çim biçme robotu hasar görebilir ve bloke olabilir.

- **Ağaçlar (Şekil 6k)**

Ağaçlar, çim biçme robotu tarafından engel gibi muamele görülür. Ancak yüksekliği 10

cm'den az olan ağaç kökleri yerden çıkıyorsa bu alan korunmalıdır. Bu, köklere ve çim biçme robotuna zarar gelmesini önler. Sınır teli (18) ile engel arasında en az 30 cm mesafe bırakın.

5.5.10 Ana ve yan alanlar (Şekil 6)

Yan alan (B), ana alana (A) doğrudan bağlı olmayan bir çalışma alanıdır, örneğin bir çim veya bir yol aracılığıyla. Ayrı bir yan alan (B) oluşturmak için, sınır telini (18) ana alandan (A) yan alana (B) yönlendirin ve tekrar geri çekin. Yan alana (B) giden ve yan alandan gelen sınır teli (18) paralel ve birbirine çok yakın döşenmelidir. - **Dikkat! Sınır telleri (18) birbiri ile kesişmemelidir!** - Bunun için paralel sınır tellerini (18) birlikte aynı sabitleme kancası (14) ile zemine sabitleyin. Yan alanı (B) biçebilmek için çim biçme robotunu yan alana (B) manuel olarak taşımanız gerekir. Orada istediğiniz biçme programını başlatın ve alt menüde „Yan alan“ seçeneğini seçin (bakınız „Çim biçme robotu ayarları“). Akü seviyesi düşüğe çim biçme robotu, yan alandaki (B) şarj istasyonuna (19) doğru sınır telini (18) takip etmeye çalışmayacaktır.

5.6 Şarj istasyonunu bağlama

Şarj istasyonuna bağlamadan önce tüm sınır telinin (18) döşenmesini tamamlayın. Daha sonraki ayarlamalar için her iki uçta ek 1 m sınır teli (18) ayırın.

Şarj istasyonuna (19) bağlantı için sınır telini (18) uçlarından kablo sıyrıcılar kullanarak 10 ila 15 mm uzunluğunda soyun.

Sınır telini (18) şarj istasyonuna (19) bağlamadan önce elektrik fişini çekin. Şarj istasyonunun (19) önüne yönlendirilen sınır teli (18), şarj istasyonunun (19) altındaki kablo tutucular üzerinden arkaya yönlendirilmelidir.

Bu sınır telini (18) sol siyah konektöre bağlayın. Ardından arka sınır telini (18) bağlantı alanındaki delikten (gerginlik azaltıcı) geçirin ve bunu sağdaki kırmızı bağlantıya bağlayın (Şekil 7a).

Dikkat! Sınır telleri (18) birbiri ile kesişmemelidir!

Ardından makineyi güç kaynağına bağlayın. Kurulum doğru yapıldığında şarj istasyonundaki (19) LED göstergesi (21) sabit olarak yeşil renkli yanmalıdır. LED lambası yanmazsa, önce bağlantıları kontrol edin. LED yanıyor ancak sabit yeşil değilse, bu kılavuzun sonundaki „Şarj istasyonları göstergesi ve sorun giderme tablosuna“ bakınız.

5.7 Kurulumun çalıştırılması ve kontrolü

Şarj istasyonundaki (19) LED göstergesi (21) sabit olarak yeşil renkli yanmaya başladığı andan itibaren çim biçme alanı, çim biçme robotu için hazırdır. İlk olarak, lütfen sınır teli (18) üzerindeki sabitleme kancalarının (14) tam olarak katlanmış olduğundan emin olun. Çim biçme robotunu şarj istasyonunun (19) yaklaşık 3m arkasına, sınır telinin (18) önüne yerleştirin. Çim biçme robotu sınır teline (18) 90° açıyla bakmalıdır (Şekil 7b). Ana şalteri (7) (AÇIK) konumuna getirin (Şekil 8). PIN kodunu kullanarak çim biçme robotunun kilidini açın (bakınız „Cihazı kilitleme tertibatı / PIN“). „MODE“ düğmesine (52) basın. Ardından navigasyon tuşlarını (55) kullanarak „Şarj istasyonuna git“ seçin ve „OK“ tuşu (56) ile onaylayın.

„START“ düğmesine (53) basın ve ardından ekran kapağını kapatın. Bu durumda çim biçme robotu artık sınır telini (18) saat yönünün tersine takip eder. Çim biçme robotunu, şarj istasyonuna (19) geri dönmeye kadar, sınır teli (18) boyunca olan yolculuğunu izleyin. Çim biçme robotu, bahçenin bazı bölümlerinde sorun yaşıyorsa, gerekirse sınır telini (18) düzeltin ve işlemi tekrarlayın. Çim biçme robotunun aküsü artık tamamen şarj olmuştur. Şarj istasyonuna bağlanma sırasında sorun varsa, bağlanma sorunsuz çalışıncaya kadar şarj istasyonunu (19) yana doğru yeniden konumlandırmanız gerekebilir.

Kırmızı STOP düğmesi (3) ile çim biçme robotunu istediğiniz zaman durdurabilirsiniz. STOP düğmesine (3) bastıktan sonra çim biçme robotu durdurulur ve sonraki talimatları bekler.

5.8 Şarj istasyonunun sabitlemesi

Çim biçme robotunun doğru çalışması sağlandıktan ve şarj istasyonu (19) için uygun bir konum bulunduktan sonra, şarj istasyonu (19) tespit vidaları (15) ile sabitlenmelidir. Montaj vidalarını (15) altıgen anahtar (22) kullanarak zemine tamamen vidalayın (Şekil 7c).

5.9 Akü şarj kapasitesi göstergesi

Akü şarj kapasitesi göstergesi şalterine basın. Akü şarj kapasitesi göstergesi 3 renkli LED lambası ile akünün şarj durumunu gösterir (Şekil 13b).

3 adet LED lambanın hepsi yanıyor:

Akü tam şarjlıdır.

2 veya 1 LED lambası yanıyor

Akünün şarj durumu yeterlidir.

1 LED yanıp sönüyor:

Akü boştur, aküyü şarj edin.

Bütün LED lambaları yanıp sönüyor:

Akünün sıcaklığı aşıldı. Aküyü aletten çıkarın ve bir gün boyunca oda sıcaklığında muhafaza edin. Bu hata tekrar meydana geldiğinde akü derin derecede boşalmış ve arızalıdır. Arızalı bir akünün kullanılması ve şarj edilmesi yasaktır!

Dikkat!

Bir Multi-Ah tipi akü kullanıyorsanız (örn. 4-6Ah), lütfen bunu daima daha yüksek kapasiteye ayarlayın. Çim biçme robotunun koruyucu şarj edilmesi ve boşaltılması nedeniyle, hizmet ömrünü uzatmak için daha düşük kapasitenin kullanılması gerekli değildir.

5.10 Akünün şarj cihazı ile şarj edilmesi

Normal işletim esnasında çim biçme robotunun aküsü (A) şarj istasyonu (19) aracılığıyla şarj edilir. Power-X-Change serisi akünün (A) bağımsız kullanımı için harici Power-X-Charger cihazında da şarj edilebilir. Dikkat! – Satın almış olduğunuz çim biçme robotunun modeline bağlı olarak şarj cihazı (Şekil 13a/Poz. B) teslimat kapsamına dahil olmayabilir.

1. Şarj cihazının tip levhası üzerinde belirtilen gerilim değerinin, mevcut elektrik şebekesi gerilim değeri ile aynı olup olmadığını kontrol edin. Şarj cihazının (B) fişini prize takın. Yeşil LED lambası yanıp sönmeye başlar.
2. Aküyü (A) şarj cihazına (B) takın (Şekil 13a).
3. „Şarj cihazı göstergesi“ bölümünde bulunan tabloda şarj cihazındaki LED göstergelerinin anlamı açıklanmıştır.

Şarj işlemi esnasında akü bir miktar ısınabilir. Bu normaldir.

Akünün şarj edilmesi mümkün değilse aşağıdaki noktaları kontrol edin

- prizde elektrik olup olmadığı.
- şarj cihazındaki kontakların aküye tam temas edip etmediği.

Akünün şarj edilmesi bu kontrollerden sonra da mümkün değilse,

- şarj cihazı ve adaptörü
- ve aküyü

lütfen müşteri hizmetleri bölümümüze gönderin.

Talimatlara uygun gönderme konusunda müşteri hizmetlerimiz veya aleti satın aldığınız satış noktası ile irtibata geçin.

Akü veya akülü aletleri gönderirken veya bertaraf ederken kısa devre veya yangın çıkmasını önlemek için bunların ayrı ayrı plastik poşet içine koyulmasına dikkat edin!!

Akülerin uzun ömürlü olmasını sağlamak için aküyü zamanında şarj edin. Bu özellikle, akülü delici kırıncının gücünün azalmasını fark ettiğinizde yapılacaktır. Akülerin tamamen boşalmasını önleyin. Bu durum akünün arızalanmasına yol açacaktır!

6. Kullanma**6.1 Ana şalter**

Çim biçme robotu bir ana şalter (7) ile donatılmıştır. Ana şalteri (7) (Şekil 8) kullanarak çim biçme robotunu açın (AÇIK) ve kapatın (KAPALI). Çim biçme robotu açıldıktan sonra PIN kodu ile kilitletir.

6.2 Kumanda alanı

Çim biçme robotu fabrika çıkışında önceden programlanmıştır ve standart ayarlar yapılmıştır. Ancak bunlar gerektiğinde değiştirilebilir. Fabrika ayarları çoğu bahçe için uygun olmasına rağmen mevcut seçenekleri öğrenmeniz sizin yararınıza olacaktır.

LCD ekranlı kumanda alanı açıklaması (Şekil 9a)

50. LCD ekranı
51. „SET“ butonu – Ayar butonu
52. „MODE“ butonu – Biçme programı butonu
53. „START“ – başlat butonu
54. „BACK“ butonu – geri butonu
55. Navigasyon butonları
56. „OK“ –Onay butonu

LCD ekranı üzerindeki sembollerin açıklaması (Şekil 9b):

60. Ağ bağlantısı sinyal gücü
61. Sınır teli sinyal algılaması
62. Yağmur sensörü durumu
63. Akü durumu
64. Manuel biçme
65. Zaman planı kumandası
66. SMART kumandası
67. Şarj istasyonuna geri dön

6.3 Kesim yüksekliği ayarlaması

Dikat! Kesim yüksekliği yalnızca çim biçme robotu kapatıldığında ayarlanabilir. Bunu yapmak için STOP düğmesine (3) basın. Çim biçme robotu,

kadranda okunabilen kesim yüksekliđi ayarı (4) ile 20 ila 60 mm arasında kademesiz kesim yüksekliđi ayarı sađlar. Çim yüksekliđi 60 mm'den fazlaysa, çim biçme robotuna aşırı yük bindirmemek ve çalışma verimliliđini etkilememek için çim biçilmelidir. Bunu yapmak için geleneksel bir çim biçme makinesi veya misinalı çim biçme makinesi kullanın. Montaj tamamlandıktan sonra kesim yüksekliđi ayarı (4) kullanılarak kesim yüksekliđi ayarlanabilir. Daima daha yüksek bir kesim yüksekliđi ile başlayın ve küçük artışlarla istenen yüksekliđe indirin.

6.4 Kilitleme tertibatı / PIN

Kilitleme tertibatı, çim biçme robotunun geçerli bir kod olmadan yetkisiz kullanımını engeller. Bunu yapmak için kişisel bir dört haneli güvenlik kodu girmelisiniz.

Kilidi açma

Çim biçme robotunu kullanmaya başlamadan önce doğru PIN numarasını (standart PIN: „0-0-0-0“) girmelisiniz. PIN numarasını navigasyon butonları (55) ile girin.

Standart PIN:
0 0 0 0

Yeni PIN:
- - - -

PIN deđiştir

PIN numarasını deđiştirmek için aşağıdaki işlemleri yapın:

1. Kontrol panelinin kilidini açın.
2. Ayarları yapmak için önce „SET“ butonuna (51) basın.
3. Navigasyon butonları (55) ile LCD ekranın (50) menüsünde „Genel“ öđesine ve ardından „PIN kodu“ bölümüne gidin
4. Önce navigasyon butonları (55) kullanarak mevcut PIN'i (standart PIN 0-0-0-0) girin.
5. Ardından kişisel PIN'inizi girmek için navigasyon butonlarını (55) kullanın.
6. Yaptığınız ayarları onaylayın.
7. Yeni PIN'i onaylamak için 5. ve 6. adımları tekrarlayın.
8. **Dikkat!** Yeni PIN'i not edin!

Kaybolduđunda PIN numarasını alma

Çim biçme robotunun kasa fişini ve seri numarasını hazır bulundurun. PIN'inizi almak için buna ihtiyacınız olur!

Varyasyon A:

1. Kilitli durumda 6 saniye süre ile „SET“ (51) butonuna basın.
2. Bu durumda ekranda (50) PUK numarası gösterilir.
3. PIN numaranızı almak için Müşteri Hizmetleri ile iletişime geçin

Varyasyon B:

1. USB bağlantı noktasına (24) şekilde gösterildiđi gibi boş bir USB çubuđu bağlayın (Şekil 11).
2. Ana şalteri (7) açın (ON).
3. Çim biçme robotu, PUK'u otomatik olarak USB belleđinize kaydeder ve bir bip sesiyle işlemi sonlandırır.
4. USB çubuđunu çıkarın. Bir bilgisayarda USB çubuđundaki verileri okuyun. Çim biçme robotu tarafından bir metin dosyası (*.txt) oluşturuldu. Bu dosya, kişisel bir kod olan bir PUK numarasını içerir. PIN numaranızı almak için Müşteri Hizmetleri ile iletişime geçin.

6.5 Çim biçme robotunun ayarları

LCD ekranın (50) ana menüsünde çim biçme robotunun güncel tarih ve saat ayarlarının yanı sıra mevcut şarj durumunu görebilirsiniz. Yađmur sensörünün durumu, kablo sinyali ve seçilen biçme programı da araç çubuđunda görüntülenir. Kontrol paneli size „SET“ düğmesi (51) ile çim biçme robotunda ayarlar yapma ve „MODE“ düğmesi (52) ile çim biçme robotunu farklı biçme programları ile başlatma seçeneđi sunar. Ayarları yapmak için istediğiniz konuma navigasyon butonlarını (55) kullanarak gidin. İlgili menüden çıkmak için „BACK“ butonuna (54) basın.

Ayarlar – butonu „SET“ (51)

Çim biçme robotunuzda temel ayarları yapmak için „SET“ düğmesini (51) kullanabilirsiniz. Navigasyon butonlarını (55) kullanarak istediğiniz pozisyona geçin ve ardından yaptığınız ayarları „OK“ (56) veya „Back“ (54) butonuna basarak onaylayın veya reddedin.

• Bölge

Çok eğimli bahçelerde çim biçme robotu her alana ulaşmakta ve çimleri tamamen biçmekte sorun yaşayabilir. Bu durumda, sınır teli (18) üzerinde birkaç başlangıç noktası seçilebilir. Bu şekilde çim biçme robotunun bahçenizin erişilmesi zor alanlarına girmesi sađlanır. Çim biçme robotu, sınır teli (18) boyunca seçilen mesafeyi kat edecek ve bu alanda biçmeye başlayacaktır (Şekil 6m). Deđiştirmek istediğiniz noktaya gitmek ve ilgili mesafeyi ve

frekansını ayarlamak için navigasyon butonlarını (55) kullanın. Şarj istasyonu (19) otomatik olarak başlangıç noktası 1 olarak tanımlanır. Diğer iki başlangıç noktası serbestçe seçilebilir. Bunu yapmak için, şarj istasyonu (19) ile başlangıç noktası arasındaki mesafeyi sınır teli (18) boyunca saat yönünde ölçün. Frekans, çim biçme robotunun şarj istasyonundan (19) veya ilgili başlangıç noktalarından çalışmaya ne sıklıkta başlayacağını belirler.

- **Kenar biçme**
Çim bölgesinde temiz bir kenar görünümü elde etmek için „kenar biçme“ modu ayarlanabilir. Ayrıca kenar biçme işleminin sıklığı da ayarlanabilir. Bu ayarda çalışma penceresinin başında çim biçme robotu çim biçme işlemine başlamadan önce çim kenarının hangi aralıklar ile kesileceği ayarlanır. Robotun standart ayarında çim biçme robotu, her 7 günde bir sınır telinin komple uzunluğu boyunca bir kez biçim yapar.
- **Hata belleği**
Çim biçme robotunda en son oluşan hata mesajları hakkında bilgi verilir.
- **Yağmur sensörü**
Yağmur sensörü (5) bu ayar üzerinden programlanabilir. Sensör, fabrika çıkışında standart olarak „Açık“ moduna ayarlanmıştır. Yağmur sensörünü (5) etkinleştirebilir veya iptal edebilir ve gecikme süresini ayarlayabilirsiniz. Gecikme süresi, yağmur sensörü (5) kuru-dukta sonra çim biçme robotunun halen şarj istasyonunda (19) kalacağı süreyi tanımlar.
- **Şarj istasyonundan başlama**
Çim biçme robotunun şarj istasyonundan (19) başlattığı geri dönüş mesafesi ayarlanabilir. Çim biçme robotu yönünü biçilecek çim alanına döndürmeden veya başlangıç noktasına gitmeden önce, ayarlanmış olan bu mesafe kadar önce geri yöne hareket eder. Çim biçme robotunun, ayarlanmış olan bu geri dönüş mesafesi nedeniyle biçilecek çim bölgesini terk etmemesini sağlayın.
- **Genel**
 - **PIN kodu:** Çim biçme robotunun PIN numarasını değiştirebilir ve kişisel PIN numaranızı kullanabilirsiniz. Bunu yapmak için „Kilitleme tertibatı / PIN“ bölümünde açıklanan işlemleri gerçekleştirin. **Dikkat!** Yeni PIN'i not edin.
 - **Tarih ve Saat:** Uygun yere gitmek ve istenilen ayarları yapmak için navigasyon butonlarını (55) kullanın.
 - **Dil:** İsteddiğiniz dile geçmek için navigasyon butonlarını (55) kullanın.

- **Yazılım versiyonu:** Çim biçme robotunun güncel yazılım versiyonu burada belirtilmiştir.

- **Fabrika ayarları:** Çim biçme robotunun ayarlarını teslimat durumundaki ayarlara geri ayarlayabilirsiniz.

Çim biçme programları – „MODE“ butonu (52)
Navigasyon butonları (55) ile başlatmak istediğiniz biçme programını ayarlayın.

- **Manuel**

Manuel (elden) işletim modunda çim biçme robotunu bir defaya mahsus olmak üzere çeşitli biçme programları ile başlatabilirsiniz. Birincil alan / ana alan ve ikincil alan / yan alan arasında seçim yapma seçeneğiniz vardır. İki alan hakkında daha ayrıntılı bilgi, „Sınır teli“ ögesinin altındaki „Çalıştırma“ bölümünde bulunabilir.

- **- Çim biçme**

Çimleri bir kez biçmek için çim biçme robotunu çalıştırın. Çim biçme robotu, akü şarj kapasitesi bitinceye kadar biçer ve bağımsız olarak şarj istasyonuna döner

- **- Kenarları biçme**

Çim biçme robotunu sınır telinin (18) yakınına yerleştirin veya çim biçme robotunu şarj istasyonundayken (19) çalıştırın. Biçme platformu açıkken çim biçme robotu, sınır telini (18) saat yönünde şarj istasyonunun (19) arkasına kadar takip eder. Etkin çalışma penceresi yoksa çim biçme robotu şarj istasyonuna (19) geri döner.

- **- Spot Mowing**

Çim biçme robotunuz bazı alanları yeterince tam olarak biçmiyor olabilir. Çim biçme robotunu istediğiniz bir konuma yerleştirin ve çim biçme robotunu çalıştırın. Çim biçme robotu, bir engelle veya sınır teli (18) ile karşılaşınca kadar çimi spiral şeklinde biçmeye başlayacaktır. Etkin çalışma penceresi yoksa çim biçme robotu şarj istasyonuna (19) geri döner.

- **Zaman planı**

Ayar yapmak istediğiniz haftanın gününe geçmek için navigasyon butonlarını (55) kullanın. Normal çalışma modunda çim biçme robotu, çimlerinizi haftanın ilgili gününde ayarlanan saatte otomatik olarak biçmeye başlar. Biçme süresi ayarı için 500 m² alanın referans ayar değeri olarak günde 8 saat tavsiye edilir. Bahçenin büyüklüğüne ve karmaşıklığına bağlı olarak seçilen çalışma süresi ayarlanmalıdır.

- **Şarj istasyonuna git**

Çim biçme robotunuzu şarj istasyonuna geri gönderin (19). Çim biçme robotu sınır telini

(18) arar ve onu saat yönünün tersine şarj istasyonuna (19) kadar takip eder. İkincil alan / yan alan seçeneği burada geçerli değildir.

6.6 Çim biçme robotunun kumanda edilmesi

Başlatma işlemi

1. STOP butonuna (3) basın ve ekran kapağını (23) tamamen açın.
2. Kumanda panosunun (2) kilidini açın.
3. „MODE“ butonu (52) üzerinden ayarlamak istediğiniz biçme programını ve ilgili çalışma alanını seçin.
4. „START“ butonuna (53) basın.
5. Ekran kapağını (23) kapatın.

Çim biçme robotu artık biçme süresi ayarına göre çalışır. Çalışma saatlerinde akü şarj seviyesi LCD ekranın (50) üzerinde gösterilir. Akü şarj seviyesi %30'a düştüğünde çim biçme robotu otomatik olarak şarj istasyonuna döner (19).

Çim biçme işleminin iptali

1. Çim biçme robotunu derhal durdurmak için STOP butonuna (3) basın.
2. Ekran kapağını (23) tamamen açın.
3. Kumanda panosunun (2) kilidini açın.
4. „MODE“ butonuna (52) basın ve çim biçme robotunu, sınır teli boyunca (18) şarj istasyonuna (19) geri göndermek için „Şarj istasyonuna git“ komutunu seçin.
5. „START“ butonuna (53) basın.
6. Ekran kapağını (23) kapatın.

STOP durumu:

STOP butonuna (3) basıldığında çim biçme robotu STOP durumuna geçer, robotun bu durumda olduğu LCD ekranında (50) gösterilir. Bu durum tekrar iptal edilinceye kadar çim biçme robotu çim biçme işlemine ara verir.

Kumanda alanı (2) kilidi açıldıktan sonra STOP durumunu iptal etme önerisinin gösterildiği bir pencere açılır. Bu öneri onaylandığında durum iptal edilir. Aksi taktirde çim biçme robotu durdurulur. Çim biçme robotu çalıştırıldığında veya şarj istasyonuna (19) geri gönderildiğinde de STOP durumu iptal edilir. Ekran kapağını (23) kapatın.

6.7 Çim biçme robotunu uygulama yardımı ile kumanda etme

Uygulama size çim biçme robotunuz için çok çeşitli ayar seçenekleri sunar ve ayrıca istatistikleri ve mevcut durumu da görüntüleyebilirsiniz. Çim biçme robotu hem manuel olarak hem de belirli bir çalışma aralığında çalıştırılabilir. Uygulamanın

yardımıyla, çim biçme robotunun çalışma aralığını hava verilerine göre bağımsız olarak belirlediği SMART moduna da sahipsiniz. Uygulama, çalışma sırasında size hata mesajları ve uyarılar gösterir ve push bildirimlerini kullanarak sizi bilgilendirebilir. Uygulamanın tüm işlevlerini kullanmak için önce çim biçme robotunuzun sisteme kaydını tamamlayın.

6.7.1 Uygulamayı indir

Öncelikle çim biçme robotunuz için Einhell uygulamasını akıllı telefonunuza indirin. Einhell uygulamasına aşağıdaki bağlantı ve QR kodu aracılığıyla erişilebilir:

iOS: <http://qr.einhell.com/12e103ce>



Android: <http://qr.einhell.com/176c0443>



6.7.2 Çim biçme robotunun sisteme kaydı

Cihazınızda bir IoT (Internet of Things / Nesnelerin İnterneti) işlevi vardır. Çim biçme robotunuz, entegre bir SIM çipi aracılığıyla mevcut mobil ağa bağlanabilir ve bu nedenle Bluetooth veya WLAN bağlantısından bağımsızdır. İlk 5 yıl, mobil ağdaki çim biçme robotu için kullanım ücreti ödemezsiniz, çünkü bunlar satın alma fiyatına dahildir. Kalan süre ve olası bir uzatma ile ilgili bilgiler uygulama üzerinden görüntülenebilir. Fabrika çıkışındaki robotunuzda işlev devre dışıdır ve çim biçme robotu ağa bağlanmaya çalışır, LCD ekrandaki (50) bağlantı simgesinin üzeri çizilir. Çim biçme robotunuzu etkinleştirmek için uygulamadaki talimatları izleyin.

Ağa başarılı bir bağlantı LCD ekranda (50) gösterilir ve uygulamanın çok yönlü ayar seçenekleri ve işlevleri artık kullanımınıza sunulmuştur. Uygulamada ayarları yaptığınız anda çim biçme robotunun ve akıllı telefonunuzun güvenli bir internet bağlantısına sahip olduğundan emin olun. Çim biçme robotunun SMART moduyla programlanmış bir çalışma süresinde otomatik çalışması için çim

biçme robotunun yalnızca internete bağlı olması gerekir.

6.7.3 Kaydın geri alınması

Çim biçme robotunuzu ilk kez çalıştırdığınızda LCD ekranındaki (50) bağlantı simgesinin üzeri çizilmiyorsa çim biçme robotu sıfırlanmalı ve sizin üzerinize kaydedilmelidir. Bunu yapmak için müşteri hizmetlerimizle iletişime geçin ve çim biçme robotunun fişini ve seri numarasını hazır bulundurun.

6.8 Çim biçme robotunun işletimi

Çim biçme robotu, çim biçme robotunu farklı şekillerde çalıştırmanıza olanak tanıyan çok yönlü çalışma modları sunar. Uygulama size çim biçme robotu için çok çeşitli ayar seçenekleri sunar ve istatistikleri ve mevcut durumunu görüntüleyebilirsiniz. Ayrıca uygulama, işlem sırasında size hata mesajları ve uyarılar gösterir.

Çim biçme robotunu hem çim biçme robotunun kontrol panelinden (2) manuel olarak hem de uygulama yardımıyla çalıştırabilirsiniz.

6.8.1 Manuel çim biçme

Uygulama aracılığıyla çim biçme robotunu manuel olarak başlatın. Çim biçme robotu, akü şarj seviyesi %30'un altına düşene kadar tam olarak bir döngü için çimleri biçmeye başlar. Çim biçme robotu daha sonra şarj istasyonuna (19) geri döner ve çim biçme robotu çalışma sürecini sona erdirir. Çim biçme robotu tamamen manuel olarak çalıştırılır ve çimleri belirli bir zamanda biçmeye başlamaz.

6.8.2 Zaman planı kumandası

Program ayarlarını yapmak için çim biçme robotundaki navigasyon butonlarını (55) kullanabilirsiniz. Bu, çim biçme robotunun çimleri belirtilen zamanlarda bağımsız olarak biçtiği anlamına gelir. Ayarlar uygulama üzerinden de yapılabilir ve çim biçme robotuna aktarılabilir.

6.8.3 SMART kumanda

Çim biçme robotunun SMART modu, bahçeniz ve mevcut hava koşulları için optimize edilmiş çalışma süreleriyle otomatik çalışmayı sağlar. İlgili çalışma aralığı, çim biçme robotu tarafından günlük olarak bireysel olarak ayarlanır. Çim biçme robotunun her zaman ağa bağlı olduğundan emin olun. SMART modunu kullanabilmek için önce bazı özel veriler gereklidir. Bunu yapmak için uygulamada uygun ayarları yapın:

- Konum bilgisi: Bu bilgi, konuma özel hava

durumu verilerini çağırmak için kullanılabilir ve çim biçme robotu hava koşullarına göre biçecektir.

- Yoğunluk: Robotik çim biçme makinesinin çimleri biçmesi gereken yoğunluğu girin. Bu, çimlerinizin büyümesine bağlıdır. Önce düşük bir yoğunlukla başlayın ve gerekirse ayarlayın.
- Biçme alanı: Tahmini biçme alanını girin. Yalnızca çim biçme robotunun hareket etmesi gereken biçilecek alan önemlidir.
- Zaman planı: Çim biçme robotunun biçmemesi gereken zaman aralıklarını tanımlayın. Biçme sürelerini buna göre sınırlamak mantıklı olabilir.

Çim biçme robotu, tercihen gün içinde, çim biçme robotununun kirpi gibi alacakaranlıkta veya gece aktif olan hayvanlarla karşılaşmasını önlemek için biçecektir. Çim biçme robotu, belirtilen verilere dayalı olarak kendi programını sürekli olarak hesaplar.

6.8.4 Hata mesajları ve ikazlar

Hata mesajları ve uyarılar için uygulamayı düzenli olarak kontrol edin. Akıllı telefonunuzdaki push bildirimleri aracılığıyla hata mesajları, uyarılar ve hatırlatıcılar alacaksınız. Bunu istemiyorsanız, uygulamadaki bildirim ayarlarını değiştirebilirsiniz. Akıllı telefonunuzda Einhell uygulamasının arka plan verilerinin etkinleştirildiğinden ve akıllı telefonunuzun aktif bir internet bağlantısına sahip olduğundan emin olun.

7. Temizleme, Bakım ve Yedek Parça Siparişi

Tehlike!

Temizleme ve bakım işlemi yapılmadan önce cihazın elektrik bağlantısı kesilmelidir. Bunun için elektrik fişini prizden çekin ve cihazı ana şalter (7) ile kapatın (KAPALI) (Şekil 8). Ayrıca aküyü çim biçme robotundan çıkarın.

Önemli! İş eldiveni takın!

7.1 Temizleme

- Koruma tertibatı, havalandırma delikleri ve motor gövdesini mümkün olduğunca toz ve kirden temiz tutun. Aleti temiz bir bez ile silin veya düşük basınçlı hava ile üfleterek temizleyin.
- Çim biçme robotunun, suyun altında ve özellikle yüksek basınçlı temizleme makinesi ile temizlenmesi yasaktır.
- Aleti düzenli olarak nemli bir bez ve biraz sıvı

sabun kullanarak temizleyin. Temizleme veya solvent malzemesi kullanmayın, bu malzemeler aletin plastik parçalarını tahriş edebilir. Aletin içine su girmemesine dikkat edin. Elektrikli aletin içine su girmesi cereyan çarpması riskini yükseltir.

- Çim biçme robotunu mümkün olduğunca fırça veya bez ile temizleyin.
- Bıçak (10) ve bıçak diskinin (11) hareket etme özelliğini kontrol edin.
- Çim biçme robotu (1) ve şarj istasyonu (19) üzerindeki şarj temas noktalarını temizlemek için metal temizlik maddesi veya çok ince zımpara kağıdı için kullanın. Verimli şarj sağlamak için bunları temizleyin.

7.2 Bakım

- Aşınmış veya hasarlı bıçaklar (10) ve bunların sabitleme civataları daima set halinde değiştirilecektir.
- Aşınmış veya hasar görmüş parçaları değiştirin.
- Makinenin uzun ömürlü olması için tüm civatalar, tekerlek ve dingiller temizlenecek ve yağlanacaktır.
- Çim biçme robotunun düzenli olarak bakımdan geçirilmesi sadece kullanım ömrünü uzatmakla kalmayacak, aynı zamanda performans kaybını önleyecek çimlerin düzenli ve kolay şekilde biçilmesi sağlanacaktır.
- Aşınmaya en fazla maruz kalan parça bıçaktır (10). Bıçağın (10) ve bağlantı elemanının durumunu düzenli olarak kontrol edin. Çim biçme robotunda anormal titreşimler meydana geldiğinde bunun sebebi bıçağın (10) aşınmış olması veya bıçağın darbe nedeniyle deforme olmuş olma ihtimali bulunur. Bıçaklar (10) aşınmış veya hasarlı olduğunda derhal değiştirilmesi gerekmektedir.
- Çimlerin kesim şeklini düzenli olarak kontrol edin. Keskin olmayan bıçaklar sadece çimleri temiz olmayan bir şekilde keser. Sonuç olarak, çim yüzeyde hafifçe kuruyabilir ve kahverengiye dönebilir. Bu nedenle, temiz ve düz bir kesim elde etmek için bıçakları düzenli olarak değiştirin.
- Çim biçme robotunun alt tarafında kir olup olmadığını düzenli olarak kontrol edin. Çim biçme robotunu düzenli olarak temizleyin. İnatçı kirleri hemen temizleyin.
- İşletmeye alınmasından ve geleneksel bir çim biçme makinesiyle önceki biçme işleminden sonraki ilk birkaç hafta içinde çim biçme robotunuz hızla çok kirlenebilir. Bu nedenle bu süre zarfında çim biçme robotunuzun altını

daha sık kontrol etmelisiniz.

- Ağır kirlenmeyi önlemek için çimi küçük artışlarla kesin.
- Alet içinde bakımı yapılacak başka parça yoktur.

7.2.1 Bıçakları değiştirme

Sadece orijinal bıçak kullanın, aksi takdirde bıçak fonksiyonu ve çalışma güvenliği garanti edilemez. Çim biçme robotu, bir bıçak diski (11) üzerine monte edilmiş üç bıçak (10) ile donatılmıştır. Bu bıçakların (10) 3 aya kadar kullanım ömrü vardır (eğer herhangi bir engele çarpılmazsa). Cihazınızın verimliliğini ve dengesini etkilememek için lütfen üç bıçağı da (10) aynı anda değiştirin.

Bıçağın (10) değiştirme işlemi aşağıda açıklandığı şekilde yapılacaktır (Şekil 12) - **Dikkat!** - İş eldiveni takın:

1. Bıçak diskinin (11) dönmesini bir tornavidayla bloke edin. Bunu yapmak için, tornavidayı bıçak diskinde (11) ve koruyucu tarakta öngörülen deliklerden geçirin.
2. Sabitleme vidalarını gevşetin.
3. Bıçakları (10) çıkarın ve yenileriyle değiştirin. Robotta bulunan üç bıçağı (10) daima set halinde değiştirin.
4. Ardından sabitleme vidasını tekrar sıkın. Yeni Bıçakların (10) serbestçe döndüğünden emin olun.

Çim biçme robotu üzerinde düzenli olarak genel bir kontrol yapın ve birikmiş olan artıkların tümünü temizleyin. Her sezon başında mutlaka bıçağın (10) durumunu kontrol edin. Makinede arıza meydana geldiğinde ve onarım yapılması gerektiğinde müşteri hizmetleri servisimize başvurunuz. Sadece orijinal yedek parça kullanınız.

7.2.2 Yazılım güncelleme

Yazılımı güncellemek istiyorsanız, yeni yazılımı boş bir USB belleğe kopyalayın (gerekirse USB çubuğunu önceden biçimlendirin). Aşağıdaki adımları gerçekleştirmeden önce akünün tamamen şarj olduğundan emin olun.

1. Çim biçme robotunu biçme alanına yerleştirin. Yazılım güncellemesi sırasında çim biçme robotu şarj istasyonunda olmamalıdır.
2. USB bağlantı noktasına bir USB çubuğu gösterildiği gibi bağlayın (Şekil 11).
3. Ana şalteri (7) (AÇIK) açın.
4. Çim biçme robotu yazılım güncellemesini başlatır ve güncel durumu gösterir.
5. Güncelleme işlemi tamamlandıktan sonra USB belleğini yerinden çıkarın ve çim biçme robotunu ana şalter (7) üzerinden yeniden

başlatın.

7.2.3 Sınır telinin onarımı

Sınır teli (18) herhangi bir noktada kopmuşsa, onarım için ekteki kablo bağlarını (16) kullanın. Bunu yapmak için, kopmuş sınır telinin (18) her iki ucunu kablo başına (16) geçirin ve pense kullanarak birbirine bastırın. Elektrik fişini prize takın. Ardından şarj istasyonundaki (19) LED göstergiyi (21) kullanarak işlevi kontrol edin.

7.3 Yedek parça siparişi:

Yedek parça siparişi yapılırken şu bilgiler verilmelidir:

- Cihaz tipi
- Cihazın parça numarası
- Cihazın kod numarası
- İstenilen yedek parçanın yedek parça numarası

Güncel bilgiler ve fiyatlar internette www.isc-gmbh.info sayfasında açıklanmıştır

Yedek bıçak Ürün Nr.: 34.140.20

8. Depolama

Aküyü kış boyunca saklamadan önce tamamen şarj edin ve ana şalteri (7) kullanarak çim biçme robotunu kapatın (KAPALI). Aküyü robottan çıkarın. Güç kaynağını (13) güç kaynağından ve şarj istasyonundan (19) ayırın.

Sınır teli (18) kışın dışarıda bırakılabilir. Ancak bağlantıların korozyona karşı korunduğundan emin olun. Bunu yapmak için sınır telini (18) şarj istasyonundan (19) ayırın.

Aleti ve aksesuarlarını karanlık, kuru ve dona karşı korunaklı ve çocukların erişemeyeceği bir yerde saklayın. Optimal depolama sıcaklığı 5 °C ve 30 °C arasındadır. Makineyi orijinal ambalajı içinde saklayın.

9. Transport

- Çim biçme robotunu ana şalter (7) ile kapatın (KAPALI) (Şekil 8).
- Bulunması halinde transport koruma tertibatlarını takın.
- Aleti özellikle taşıma esnasında araç üzerinde oluşabilecek darbe ve güçlü titreşimlere karşı koruyun.

- Aleti kaymaya ve devrilmeye karşı emniyet altına alın.
- Çim biçme robotunu taşıma sapından (6) tutarak bıçak diski (11) vücudunuzdan uzakta olacak şekilde taşıyın.

10. Bertaraf etme ve geri kazanım

Transport hasarlarını önlemek için alet bir ambalaj içinde sevk edilir. Bu ambalaj hammaddedir ve böylece geri kazanılabilir veya geri kazanım sistemine iade edilebilir. Alet ve aksesuarları örneğin metal ve plastik gibi çeşitli malzemelerden meydana gelir. Arızalı parçaları evsel atıkların atıldığı çöpe atmayın. Alet, yönetmeliklere uygun şekilde bertaraf edilmesi için özel atık toplama merkezlerine teslim edilmelidir. Bu atık toplama merkezlerinin nerede olduğunu yerel yönetimlerden öğrenebilirsiniz

Tasfiye (İmha Etmek)



Elektrikli el aletleri, şarj edilebilir aküler, aksesuarlar ve ambalaj malzemeleri çevre dostu geri dönüşüm için ayrılmalıdır.

Elektrikli el aletlerini ve akülerini/şarj edilebilir pilleri ev çöpüne atmayın!

Yalnızca AB ülkeleri için:

Atık elektrikli ve elektronik cihazlara ve bunun ulusal yasalara aktarılmasına ilişkin 2012/19/EU sayılı Direktife göre, artık kullanılmayan elektrikli el aletleri ve 2006/66/EC sayılı Direktife göre arızalı veya kullanım ömrünü tamamlamış aküler/piller ayrı ayrı toplanmalı ve çevre kurallarına uygun şekilde imha edilmelidir.

Atık elektrikli ve elektronik ekipmanlar uygun şekilde imha edilmezse potansiyel olarak tehlikeli maddelerin varlığı nedeniyle çevre ve insan sağlığı üzerinde zararlı etkileri olabilir.

Ürünlerinin dokümantasyonu ve evraklarının kısmen olsa dahi kopyalanması veya başka şekilde çoğaltılması, yalnızca Einhell Germany AG firmasının özel onayı alınmak şartıyla serbesttir.

Teknik değişiklikler olabilir

11. Şarj istasyonu göstergesi ve sorun giderme

LED göstergesi (21)	Açıklama	Çözüm
Kapalı	- Gerilim beslemesi yok	- Gerilim beslemesini kontrol edin
Yeşil lamba yanıyor	- Çim biçmeye hazır - Akü taş şarjlı - Sınır teli (18) bağlandı	
Yeşil yanıp sönüyor	- Sınır teli (18) kesildi	- Sınır telinde (18) kopukluk olup olmadığını kontrol edin
Kırmızı lamba yanıyor	- Akü şarjediliyor	- Akü tam şarj oluncaya kadar bekleyin.

12. Çim biçme robotundaki gösterge ve sorun giderme

Çim biçme robotunun LCD ekranındaki (50) hata mesajı

Arıza	Olası sebebi	Giderme
Sinyal yok	- Sınır teli yanlış bağlanmış - Güç kaynağı yok - Sınır teli (18) kopmuş	Şarj istasyonundaki (19) LED göstergesinin (21) yeşil yandığını kontrol edin. - Sınır telinin (18) şarj istasyonunun (19) altına doğru ve merkezi olarak yönlendirildiğinden emin olun. - Şarj istasyonunun konumunu kontrol edin (19).
Çim biçme alanı dışında	- Sınır teli yanlış bağlanmış - Çim biçme robotu biçme alanı dışında	- Sınır telinin (18) şarj istasyonunun (19) altına doğru ve merkezi olarak yönlendirildiğinden emin olun. - Çim biçme robotunun biçme alanında olduğundan emin olun.
Akü arızası	- Çim biçme robotunda akü arızası meydana geldi - Akü şarj edilemiyor - Akü kullanım ömrünü doldurdu	- Akünün doğru monte edildiğinden emin olun. - Çim biçme robotu şarj istasyonunda (19) bulunduğu esnada ana şalterin (7) açılmış olup olmadığını kontrol edin (ON). - Şarj istasyonunun (19) konumunu kontrol edin. Gerek duyulduğunda aküyü değiştirin.

Çim biçme robotunun LCD ekranındaki (50) hata mesajı

Arıza	Olası sebebi	Giderme
Akü sıcaklık arızası	<p>Çok yüksek / çok düşük akü sıcaklığı veya kontrolörde aşırı sıcaklık</p> <ul style="list-style-type: none"> - Akü sıcaklığı 65 °C'nin üzerindeyse çim biçme robotu şarj istasyonuna (19) döner. - Akü sıcaklığı 45 °C'nin üzerinde veya 0 °C'nin altında ise şarj işlemi durdurulur ve çim biçme robotu şarj istasyonunda bekler (19). 	<ul style="list-style-type: none"> - Yaz aylarında, çalışma saatlerinizi sabahın erken saatlerine kaydırın ve çim biçme robotunu günün daha sıcak saatlerinde çalıştırmaktan kaçının. - Akü veya kontrolör izin verilen sıcaklık aralığına soğuduktan sonra çim biçme robotu otomatik olarak programlanmış çalışmaya döner.
Çim biçme robotu kaldırıldı	<ul style="list-style-type: none"> - Kaldırma sensörü sürekli olarak 10 saniye devreye girdi 	<p>Ekran kapağını (23) açmak için STOP düğmesine (3) basın. Kontrol paneli (2) aracılığıyla biçme işlemi yeniden başlatın:</p> <ul style="list-style-type: none"> - Bu hata çok sık meydana geliyorsa, çim biçme alanında 10 cm'den yüksek engeller olup olmadığını kontrol edin ve bunları kaldırın veya sınır teli (18) ile çim biçme alanından engelleri ayırın.
Çim biçme robotu bloke oldu	<ul style="list-style-type: none"> - Engel sensörü bir dakika içinde birden fazla kez devreye girdi - Engel sensörü sürekli olarak 10 saniye devreye girdi - Şarj istasyonuna (19) geri gitme sürecinde engel sensörü üç kez devreye girdi 	<p>Ekran kapağını (23) açmak için STOP düğmesine (3) basın. Kontrol paneli (2) aracılığıyla biçme işlemi yeniden başlatın:</p> <ul style="list-style-type: none"> - Çim biçme robotunun bir engel tarafından engellenip engellenmediğini veya ağaçlar, çalılar vb. arasına sıkışıp sıkışmadığını kontrol edin. Engeli kaldırın veya bu alandan kaçın. - Bu hata çok sık meydana geliyorsa, sınır telinin (18) yönlendirmesini kontrol edin. Dar köşelere, koridorlara, çitlere, kayalara vb. özellikle dikkat edin ve gerekirse sınır teli (18) düzenini ayarlayın. - Çimin çok yüksek olup olmadığını ve çim biçme robotunun engellenmediğini kontrol edin. Bu durumda çimi 60 mm'nin altında biçin.
Şarj istasyonuna çok yakın	<ul style="list-style-type: none"> - Çim biçme robotu şarj istasyonuna (19) çok yakın gönderildi. 	<p>Ekran kapağını (23) açmak için STOP düğmesine (3) basın. Kontrol paneli (2) aracılığıyla biçme işlemi yeniden başlatın:</p> <ul style="list-style-type: none"> - Çim biçme robotu en az 2 m mesafede şarj istasyonuna (19) geri gönderilmelidir.

Çim biçme robotunun LCD ekranındaki (50) hata mesajı

Arıza	Olası sebebi	Giderme
Devrildi	<ul style="list-style-type: none"> - Çim biçme robotu 10 saniye süre ile devrilmiş durumda kaldı - Çim biçme robotu uzun süre bir yönde eğik konumda kaldı 	<p>Ekran kapağını (23) açmak için STOP düğmesine (3) basın. Kontrol paneli (2) aracılığıyla biçme işlemini yeniden başlatın:</p> <ul style="list-style-type: none"> - Çim biçme robotunu makinesini düz bir yüzeye koyun ve yeniden başlatın. - Çim biçme robotu, biçme alanındaki dik bir eğim nedeniyle eğilmişse, dik eğimlerden kaçınmak için çevre telini (18) buna göre ayarlayın.
Tekerlek arızası	<ul style="list-style-type: none"> - Arka tekerlekler (8) bir engel tarafından kaldırıldı - Arka tekerlekler (8) engebeli çimler arasında serbestçe dönebilir 	<p>Ekran kapağını (23) açmak için STOP düğmesine (3) basın. Kontrol paneli (2) aracılığıyla biçme işlemini yeniden başlatın:</p> <ul style="list-style-type: none"> - Çim biçme robotunu makinesini düz bir yüzeye koyun ve yeniden başlatın
STOP düğmesi arızası	Ekran kapağı (23) açık, ancak STOP düğmesi (3) tetiklenmedi	<p>Ekran kapağını (23) açmak için STOP düğmesine (3) basın. Kontrol paneli (2) aracılığıyla biçme işlemini yeniden başlatın:</p> <ul style="list-style-type: none"> - STOP düğmesi (3) ile ekran kapağının (23) serbestçe açılıp kapanabildiğini kontrol edin. - STOP düğmesinin (3) işlevselliğini kontrol edin.
PCB yüksek sıcaklık	<p>Çok yüksek / çok düşük akü sıcaklığı veya kontrolörde aşırı sıcaklık</p> <ul style="list-style-type: none"> - Akü sıcaklığı 65 °C'nin üzerindeyse çim biçme robotu şarj istasyonuna (19) döner. - Akü sıcaklığı 45 °C'nin üzerinde veya 0 °C'nin altında ise şarj işlemi durdurulur ve çim biçme robotu şarj istasyonunda (19) bekler 	<ul style="list-style-type: none"> - Yaz aylarında, çalışma saatlerinizi sabahın erken saatlerine kaydırın ve çim biçme robotunu günün daha sıcak saatlerinde çalıştırmaktan kaçının. - Akü veya kontrolör izin verilen sıcaklık aralığına soğuduktan sonra çim biçme robotu otomatik olarak programlanmış çalışmaya döner.
Yağmur	<ul style="list-style-type: none"> - Yağmur sensörü (5) devreye girdi. 	<ul style="list-style-type: none"> - Çim biçme robotu kuruyuncaya kadar bekleyin. - Sensörün ayrıntılı açıklaması Bölüm 5.2'de bulunur.
Sensör arızası	<ul style="list-style-type: none"> - Çim biçme robotu sensör arızası nedeniyle durduruldu 	<p>Çim biçme robotunu yeniden başlatmak için ana şalteri (7) kapatın (KAPALI) ve tekrar açın (AÇIK).</p>

Çim biçme robotunun LCD ekranındaki (50) hata mesajı

Arıza	Olası sebebi	Giderme
Motor arızası/Motor aşırı yüksek akım	- Çim biçme robotu, motorda aşırı yüksek akım veya motor arızası nedeniyle durduruldu	Çim biçme robotunu yeniden başlatmak için ana şalteri (7) kapatın (KAPALI) ve tekrar açın (AÇIK). - Biçme alanındaki çimlerin yüksekliğini kontrol edin ve gerekirse geleneksel bir çim biçme makinesi ile çimi 60 mm'nin altında kesin. - Kesme yüksekliğini artırın. Daima daha yüksek bir kesme yüksekliği ile başlayın ve küçük artışlarla istenen yüksekliğe indirin. - Bıçak disklerinde (11) ve tekerleklerde kirlenme kontrolü yapın ve bu parçaları iyice temizleyin. - Arka tekerleklerde ve bıçak diskinde (11) tıkanıklık olup olmadığını kontrol edin. Bu tıkanıklıkları çözemezseniz, yetkili müşteri hizmetleri ile iletişime geçin.
İşletim arızası	- Çim biçme robotu, işletim arızası nedeniyle durduruldu	Çim biçme robotunu yeniden başlatmak için ana şalteri (7) kapatın (KAPALI) ve tekrar açın (AÇIK).

Arıza arama

Arıza	Olası sebebi	Giderme
Çim biçme robotu çim biçme alanında duruyor. Çim biçme robotu çalıştırılmıyor.	<ul style="list-style-type: none"> - Akü gerilimi çok düşük - Akım devresi veya elektronik sistemde arıza 	<ul style="list-style-type: none"> - Çim biçme robotunu şarj etmek için şarj istasyonuna (19) geri getirin. - Ana şalteri (7) (AÇIK) konumuna getirin. - Müşteri hizmetleri ile iletişime geçin.
Çim biçme robotu şarj istasyonuna gidemiyor.	<ul style="list-style-type: none"> - Şarj istasyonu (19) doğru şekilde kurulmadı. 	<ul style="list-style-type: none"> - Şarj istasyonundaki (19) LED göstergesinin (21) yeşil yandığından emin olun. - Sınır tellerinin (18) şarj istasyonuna (19) bağlı olduğundan ve ön sınır telinin (18) şarj istasyonunun (19) altına merkezi olarak döşendiğinden emin olun. - Şarj istasyonunun (19) doğru yerleştirildiğinden emin olun.
Çim biçme robotu duruyor veya sınır adaları yakınında kontrolsüz hareket ediyor.	<ul style="list-style-type: none"> - Sınır teli (18) sınır adaları etrafına doğru şekilde kurulmadı. 	<ul style="list-style-type: none"> - Sınır teli (18) pozisyonunu ayarlayın. - Sınır telinin (18) birbirleri ile kesişmemesini sağlayın.
Çim biçme robotu çok gürültülü çalışıyor.	<ul style="list-style-type: none"> - Bıçaklar (10) hasarlı - Bıçaklara (10) çok fazla yabancı madde yapışık - Çim biçme robotu engele çok yakın başlatıldı - Bıçak tahrik sistemi veya tahrik motoru hasarlı - Çim biçme robotunun diğer parçaları hasarlı 	<ul style="list-style-type: none"> - Bıçakları (10) değiştirin. Robottaki 3 bıçak (10) aynı zaman değiştirilmelidir. - Çim biçme robotunun çalışma verimliliği, bıçakların (10) keskinliğine bağlıdır. Bu nedenle bıçakları (10) iyi durumda tutun. - Kesici yaralanmaları önlemek için çim biçme robotunu güvenli bir şekilde kapatın ve bıçakları (10) temizlerken iş eldivenleri giyin. - Motorun müşteri hizmetleri tarafından onarılmasını veya değiştirilmesini sağlayın.
Çim biçme robotu şarj istasyonunda kalıyor. Çim biçme robotu tekrar tekrar şarj istasyonuna geri dönüyor.	<ul style="list-style-type: none"> - Yanlış çalışma saati ayarı - Akü şarjı boşaldı - Yağmur sensörü devreye girdi - Akü sıcaklığı çok yüksek 	<ul style="list-style-type: none"> - Çalışma süresi ayarlarını kontrol edin. - Çim biçme robotu, ayarlanan zaman penceresine bağlı olarak çalışmaya başlar ve biter. Bu zaman penceresinin dışında çim biçme robotu şarj istasyonunda kalır (19).
Çim biçme robotu sınır teli üzerinde duruyor ve şarj istasyonuna erişemiyor.	<ul style="list-style-type: none"> - Akü şarjı boşaldı - Sınır teli (18) uzunluğu ve böylece şarj istasyonuna (19) olan yol mesafesi kullanılan akü için çok uzun. 	<ul style="list-style-type: none"> - Sınır teli (18) üzerindeki olası engelleri kaldırın. Sınır telini (18) döşerken engellere yeterli mesafe olduğundan emin olun. - Lütfen daha yüksek kapasiteli bir pil kullanın. - Dikkat: Bir multi-Ah akü (örn. 4-6 Ah) kullanırken, daha yüksek kapasiteyi ayarlayın. Çim biçme robotunun korumalı şekilde şarj edilmesi ve boşaltılması nedeniyle, hizmet ömrünü uzatmak için daha düşük kapasitenin kullanılması gerekli değildir.

DİKKAT! Kesilmiş sınır telleri ve müteakip hasarlar garanti kapsamına dahil değildir!

13. Şarj cihazı göstergeleri

Gösterge durumu		Anlamı ve alınacak önlemler
Kırmızı LED	Yeşil LED	
Kapalı	Yanıp sönüyor	İşletmeye hazır olma Şarj cihazı elektrik şebekesine bağlı ve işletmeye hazırdır, akü şarj cihazına takılı değildir
Açık	Kapalı	Şarj etme Şarj cihazı aküyü hızlı şarj işletiminde şarj ediyor. İlgili şarj süreleri direkt olarak şarj cihazı üzerinde belirtilmiştir. Uyarı! Kalan akü şarj kapasitesine bağlı olarak gerçek şarj süreleri belirtilen şarj sürelerinden biraz farklı olabilir.
Kapalı	Açık	Akü şarj edilmiş ve işletmeye hazırdır. (READY TO GO) Sonrasında tam şarj kapasitesine şarj oluncaya kadar korumalı şarj işlemi moduna ayarlanır. Bunun için aküyü şarj cihazında, yaklaşık 15 dakika daha şarj cihazında bağlı tutun. Önem: Aküyü şarj cihazından çıkarın. Şarj cihazının fişini prizden çıkarın.
Yanıp sönüyor	Kapalı	Adaptasyon şarjı Şarj cihazı korumalı şarj işlemi modundadır. Bu işletme modunda akü iş güvenliği sebeplerinden dolayı yavaşca şarj edilir ve şarj işlemi daha uzun sürer. Bunun sebebi şunlar olabilir: - Akü uzun bir süreden beri şarj edilmedi. - Akü sıcaklığı, ideal sıcaklık aralığındadır. Önem: Şarj işleminin tamamlanmasını bekleyin, akü buna rağmen şarj edilmeye devam edilebilir.
Yanıp sönüyor	Yanıp sönüyor	Hata Şarj işlemi artık mümkün değil. Akü arızalı. Önem: Arızalı bir akünün şarj edilmesi yasaktır. Aküyü şarj cihazından çıkarın.
Açık	Açık	Sıcaklık arızası Akü çok sıcaktır (örneğin direkt güneş ışınlarına maruz kalmış) veya çok soğuktur (0° C altında) Önem: Aküyü çıkarın ve 1 gün oda sıcaklığında (yakl. 20° C) saklayın.

Servis Bilgileri

Garanti Belgesinde belirttiğimiz ülkelerde uzman servis partnerleri ile birlikte çalışırız, bu partnerlerin irtibat bilgileri Garanti Belgesinde açıklanmıştır. Onarım, yedek parça ve sarf malzemesi ihtiyaçlarında bu partner kuruluşlarımız sizlere memnuniyetle yardımcı olacaktır.

Bu ürünümüzde aşağıda açıklanan parçalar doğal veya kullanımdan kaynaklanan bir aşınmaya maruz kalırlar ve aşağıda açıklanan sarf malzemelerine ihtiyaç duyulur.

Kategori	Örnek
Aşınma parçaları*	
Sarf malzemesi/Sarf parçaları*	
Eksik parçalar	

* sevkiyatın içeriğine dahil olması zorunlu değildir!

Ayıplı mal veya eksik parça söz konusu olduğunda durumu internette www.Einhell-Service.com sayfasına bildirmenizi rica ederiz. Arıza bildiriminizde arızayı ayrıntılı olarak açıklayın ve bunun için aşağıda açıklanan soruları cevaplayın:

- Alet hiç bir kez çalıştı mı yoksa baştan beri mi arızalıydı?
- Arıza meydana gelmeden önce herhangi anormal bir durum dikkatinizi çekti mi (arıza öncesi semptomları)?
- Sizce aletin arızalı ana işlevi nedir (ana semptom)?
Bu işlevi açıklayınız.

Garanti belgesi

Sayın Müşterimiz,

ürünlerimiz üretim esnasında sıkı bir kalite kontrolünden geçirilir. Buna rağmen aletiniz tam doğru şekilde çalışmadığında ve bozulduğunda bu durumdan çok üzgün olduğumuzu belirtir ve bozuk olan aleti Garanti Belgesi üzerinde açıklanan adrese göndermenizi veya aleti satın aldığınız mağazaya başvurmanızı rica ederiz. Açıklanan servis telefon numarasından bizi her zaman arayabilirsiniz, size memnuniyetle yardımcı oluruz. Garanti haklarından faydalanmak için aşağıdaki kurallar geçerlidir:

1. Bu garanti koşulları sadece, ürünü ticari olarak veya serbest meslek uygulamalarında kullanmayacak olan tüketiciler yani gerçek kişiler için geçerlidir. Bu garanti koşulları, ilgili üretici firmanın yasal garanti hükümlerine ek olarak yeni ürünler için müşterilerine tanıdığı ek maddeleri düzenler. Kanuni Garanti Haklarınız bu garanti düzenlemesinden etkilenmez ve saklı kalır. Garanti kapsamında sunduğumuz hizmetler ücretsizdir.
2. Söz konusu garanti hizmeti kapsamı sadece Avrupa Birliği üyesi ülkede ilgili üretici firmadan satın aldığınız yeni alet için geçerli olup malzeme veya imalat hatasını kapsar. Ayrılmış malın telafisi, ilgili arızanın giderilmesi veya aletin yenisi ile değiştirilmesi ile sınırlıdır ve bu seçim firmamıza aittir. Lütfen aletlerimizin ticari, zanaatkarlar veya endüstriyel kullanım için uygun olmadığını ve bu kullanımlar için tasarlanmadığını dikkate alın. Bu nedenle aletin garanti süresi dahilinde ticari, zanaatkarlar veya endüstriyel veya benzer kullanımlarda kullanılması durumunda garanti sözleşmesi oluşmaz. „Professional“ markası altında satılan ürünler için ticari, zanaatkarlar veya endüstriyel kullanım ibaresi geçerli değildir ve bu tür kullanımlarda da garanti geçerlidir.
3. Garanti kapsamına dahil olmayan durumlar:
 - Montaj talimatına veya yönetmeliklere aykırı yapılan montajlardan ve tesisatlardan kaynaklanan hasarlar, kullanma talimatına riayet etmeme nedeniyle oluşan hasarlar (örneğin yanlış bir şebeke gerilimine veya akım türüne bağlama gibi), kullanım amacına veya talimatlara aykırı kullanımdan kaynaklanan hasarlar veya bakım ve güvenlik talimatlarına riayet edilmemesinden kaynaklanan hasarlar veya aletin anormal çevre koşullarına maruz bırakılması veya bakım ve temizlik çalışmalarının yetersiz olmasından kaynaklanan hasarlar.
 - Kullanım amacına veya talimatlara aykırı kullanımdan kaynaklanan hasarlar (örneğin alete aşırı yüklenme veya kullanımına izin verilmeyen alet veya aksesuar), aletin içine yabancı maddeden girmesi (örneğin kum, taş veya toz, transport hasarları), zor kullanma veya harici zorlamalardan kaynaklanan hasarlar.
 - Kullanıma bağlı olağan veya diğer doğal aşınma nedeniyle oluşan hasarlar. Örneğin akü ve akü paketleri doğal bir aşınmaya maruz kalır ve tasarımı gereği, belirli bir şarj etme sayısı ile sınırlıdır. Bu aşınma özellikle, aletten çekilen yük, şarj etme hızları ile ısı, soğuk, titreşim ve darbe koşullarına bağlı olarak olumsuz yönde etkilenir.
4. Garanti süresi 2 yıldır ve garanti süresi aletin satın alındığı tarihte başlar. Arızayı tespit ettiğinizde garanti hakkından faydalanma talebi, garanti süresi dolmadan iki hafta önce bildirilmelidir. Garanti süresi dolduktan sonra garanti hakkından faydalanma talebinde bulunulamaz. Aletin onarılması veya değiştirilmesi garanti süresinin uzamasına yol açmaz ayrıca onarılan alet veya takılan parçalar için yeni bir garanti süresi oluşmaz. Bu aynı zamanda yerinde verilen Servis Hizmetleri için de geçerlidir.
5. Garanti haklarınızdan faydalanmak istediğinizde arızalı aleti www.Einhell-Service.com sayfasına bildirin. Kasa fişi veya yeni aletinizi satın aldığınızı belgeleyen diğer bir evrağı hazır tutun. Kasa fişi veya tip etiketi olmaksızın gönderilen aletler, aletin tam olarak tanımlanma olanağının bulunmaması nedeniyle garanti hizmetleri dışındadır. Aletinizin arızası garanti hizmetleri kapsamındaysa en kısa zamanda onarılmış veya yeni bir alet adresinize gönderilecektir.
6. Aleti, Avrupa Birliği üyesi başka bir ülkeye götürerek o ülkede kullandığınızda garanti kapsamındaki hizmetler, o ülkede bulunan yetkili servisler tarafından verilir. Aleti, Avrupa Birliği üyesi olmayan başka bir ülkeye götürdüğünüzde garanti hakkınız bulunmaz.

Ayrıca garanti kapsamına dahil olmayan veya garanti süresi dolan arızaları ücreti karşılığında memnuniyetle onarıyoruz. Bunun için aleti lütfen Servis adresimize gönderin. Aşınma, sarf ve eksik parçalar için bu Kullanma Talimatının servis bilgileri bölümündeki garanti koşullarında belirtilen kısıtlamalara atıfta bulununuz.

Sisukord

1. Ohutusjuhised
2. Seadme kirjeldus ja tarnekomplekt
3. Otstarbekohane kasutamine
4. Tehnilised andmed
5. Töö alustamine
6. Käsitsemine
7. Puhastus, hooldus ja varuosade tellimine
8. Hoiustamine
9. Transportimine
10. Jäätmekäitlus ja taaskasutus
11. Laadimisaluse näidik ja vigade kõrvaldamine
12. Robotniiduki näidik ja vigade kõrvaldamine
13. Laadija näidik



Oht! - vigastusohu vähendamiseks lugege kasutusjuhendit

Lapsed ei tohi seda seadet kasutada. Lapsi tuleb jälgida, kontrollimaks, et nad seadmega ei mängi. Lapsed ei tohi seadet puhastada ega hooldada. Seadet ei tohi kasutada piiratud füüsiliste, sensoorsete või vaimsete võimete isikud või ebapiisavate kogemuste ja teadmistega isikud, välja arvatud juhul, kui nad töötavad pädeva isiku järelevalve all või juhendamisel.

Oht!

Vigastuste ja kahjustuste vältimiseks tuleb seadme kasutamisel võtta tarvitusele mõningad ohutusabinõud. Seepärast lugege kasutusjuhend / ohutusjuhised hoolikalt läbi. Hoidke need korralikult alles, et informatsioon oleks teil igal hetkel käeulatuses. Kui peaksite seadme teisele isikule edasi andma, siis andke talle ka kasutusjuhend / ohutusjuhised. Me ei võta endale vastutust õnnetuste või kahjude eest, mis tekivad käesoleva juhendi ja ohutusjuhiste mittejärgimisel.

1. Ohutusjuhised

Vastavad ohutuseeskirjad leiate kaasasolevast brošüürist.

Hoiatus!

Lugege kõiki ohutusjuhiseid, juhendeid, jooniseid ja tehnilisi andmeid, mis kuuluvad elektritööriista juurde. Järgnevalt toodud juhiste puudulik järgimine võib põhjustada elektrilöögi, põletuse ja/või raskeid vigastusi.

Hoidke kõik ohutusjuhised ja juhendid tulevikuks alles.

Kasutatud sümbolite seletus (vt joonis 14)

- A. HOIATUS – enne masina kasutamist lugege kasutusjuhend läbi!
- B. HOIATUS – masina kasutamisel järgige vastavat ohutut kaugust!
- C. HOIATUS – rakendage lukustusseadis enne masinal tööde teostamist või enne masina tõstmist! TÄHELEPANU – ärge puudutage pöörlevaid terasid
- D. HOIATUS – ärge sõitke masinal kaasa! TÄHELEPANU – ärge puudutage pöörlevaid terasid
- E. II kaitseklass (kahekordselt isoleeritud)
- F. Hoidke akusid ainult kuivades ruumides temperatuuril +10 °C kuni +40 °C. Hoiustage akusid ainult laetud olekus (vähemalt 40% laetud).
- G. III kaitseklass
- H. Viivitusega kaitse 2 A
- I. Kasutamiseks ainult kuivades ruumides.
- J. HOIATUS: Aku laadimiseks kasutage üksnes eemaldatavat toite blokki NT24/1 / PS24/1, mis tarniti koos seadmega

Tähelepanu!

Äikese ajal tõmmake toitepistik välja ja lahutage piirdetraat laadimisaluselt.

2. Seadme kirjeldus ja tarnekomplekt**2.1 Seadme kirjeldus (joonis 1/2)**

1. Robotniiduk
2. Juhtpaneel
3. STOP-nupp / ekraani kate vabastusnupp
4. Lõikekõrguse reguleerimine
5. Vihmaandur
6. Kandesang
7. Pealüliti
8. Tagaratas
9. Akupesa kaas
10. Terad
11. Lõikeketas
12. Esiratas
13. Võrguadapter (kaabliga)
14. Kinnituskonks
15. Kinnituskruvi
16. Kaabliühendus
17. Varuterad
18. Piirdetraat
19. Laadimisalus
20. Laadimistihvt
21. LED-näidik
22. Kuuskantvõti
23. Ekraani kate
24. USB-liides
25. Joonlaud (lõikamiseks)

2.2 Tarnekomplekt ja lahtipakkimine

Kontrollige loendi alusel, kas tarnekomplektis on kõik vajalikud osad. Juhul, kui mõni osa on puudu, pöörduge hiljemalt 5 tööpäeva jooksul pärast kauba ostmist meie teeninduskeskusesse või lähimasse pädevasse ehitusmaterjalide kauplusesse ning esitage kehtiv ostukviitung. Järgige siinkohal juhendi lõpus esitatud garantiitingimustes olevat garantiitabelit.

- Avage pakend ja võtke seade ettevaatlikult välja.
- Eemaldage pakkematerjal ning pakke- ja transporditoed (kui on olemas).
- Kontrollige, kas tarnekomplekt on terviklik.
- Kontrollige, ega seadmel ja tarvikutel pole transpordikahjustusi.
- Hoidke pakend võimalusel kuni garantiiaja lõpuni alles.

Oht!

Seade ja pakkematerjal ei ole laste mänguasjad! Lapsed ei tohi kilekottide, fooliumi ja pisidetallidega mängida! Oht alla neelata ja lämbuda!

Tarnekomplekt, paigaldusmaterjal ja tarvikud (ei sisaldu osaliselt tarnekomplektis):

Tarnekomplekti leiaste lisatud tarnekomplekti teabelehel.

- Robotniiduk
- Võrguadapter (kaabliga)
- Laadimisalus
- Kinnituskruvid (4 tk)
- Varuterad
- Kinnituskonks
- Piirdetraat
- Kaabliühendus
- Kuuskantvõti
- Aku
- Akulaadija
- Joonlaud (lõikamiseks)
- Originaalkasutusjuhend
- Ohutusjuhised

Vajalikud abivahendid (ei ole tarnekomplektis)

- Haamer
- Tangid
- Isolatsiooni eraldamise tangid
- Vesilood (soovi korral)

3. Otstarbekohane kasutamine

Robotniiduk on sobiv erakasutuseks tarbe- ja hobiaias ning mõeldud üksnes murupindade niitmiseks.

Masinat võib kasutada ainult sihipärasel otstarbel. Igasugune teisel otstarbel kasutamine ei ole sihipärane. Kõigi sellest tulenevate kahjude või vigastuste eest vastutab kasutaja/käitaja ja mitte tootja.

Võtke palun arvesse, et meie seadmed ei ole konstrueeritud ettevõtluses, käsitööstuses ega tööstuses kasutamise otstarbel. Me ei anna mingit garantiid, kui seadet kasutatakse ettevõtluses, käsitööstuses või tööstuses jt sarnastel tegevusaladel.

4. Tehnilised andmed

Pinge	18 V
Mootori pöörlemisagedus	3500 min ⁻¹
Kaitseklass	IPX4
Kaitseklass	III
Kaal	8,4 kg

Lõikelaius	18 cm
Terade arv	3
Tõus kuni	35%
Müraatase L _{WA}	57 dB (A)
Hälve K	2,3 dB(A)
Lõikekõrguse reguleerimine .	20–60 mm, sujuvalt
Piirdetraadi lubatud pikkus	max 250 m

Piirdetraat kaabel-antennina

Töösagedusriba	0–148,5 kHz
Maksimaalne saatjavõimsus	67,05 dBuA/m

GSMi ühendus:

Töösagedusriba:	E-GSM900 / DCS1800
Maksimaalne saatjavõimsus:	33 dBm

LTE (CAT-M või NB-IoT) ühendus

Töösagedusriba:	Riba 1 / 3 / 8 / 20 / 28
Maksimaalne saatjavõimsus:	21 dBm

Võrguadapter

Sisendpinge:	100- 240 V ~ 50 /60 Hz
Väljundpinge:	24 V AV
Väljundvool:	1,5 A
Kaitseklass:	II/III

Müraväärtused selgitati välja standardite EN ISO 3744:1995 ja ISO 11094: 1991 järgi.

Hoiatus!

Käesolev seade tekitab töötamise ajal elektromagnetilise välja. See väli võib teatud asjaoludel kahjustada aktiivseid või passiivseid meditsiinilisi implantaate. Raskete või surmavate vigastuste ohu vähendamiseks soovitage isikutel, kelle on meditsiinilised implantaadid, pidada enne seadme kasutamist nõu oma arsti ja implantaaditootjaga.

5. Töö alustamine

Enne robotniiduki paigaldamist lugege kasutusjuhend läbi. Paigalduse kvaliteedist oleb, kui hästi robotniiduk hiljem töötab.

5.1 Tööpõhimõte

Robotniiduk valib oma suuna juhuslikult. Seejuures niidetakse aed täielikult, sest robotniiduk töötleb kogu piirdetraadiga (18) hõlmatud ala. Kohe kui robotniiduk tuvastab õigesti paigaldatud piirdetraadi (18), pöörab robotniiduk ringi ja sõid-

ab ala sees teise suunda. Kõik alad, mida soovite pinnasiseselt kaitsta – nt aiatiigid, puud, mööbel või lillepeenrad –, tuleb piirata piirdetraadiga (18). Piirdetraat (18) peab moodustama suletud ringi. Kui robotniiduk kohtub niidetava ala sees takistusega, sõidab see tagurpidi ja niidab teises suunas edasi (joonis 3).

5.2 Andurid

Robotniiduk on varustatud mitme kaitseanduriga.

- **Tõsteandur:**
Kui robotniidukit tõstetakse tagant rohkem kui 30° võrra, või esiratas (12) kaotab kontakti maapinnaga, peatatakse robotniiduk ja terade (10) pöörlemine kohe.
- **Kaldeandur:**
Kui robotniiduk kaldub tugevalt mingis suunas, peatatakse robotniiduk ja terade (10) pöörlemine kohe.
- **Takistusandur:**
Robotniiduk tuvastab takistused oma teel. Kui robotniiduk pörkab takistusega kokku, peatatakse robotniiduk ja terade pöörlemine kohe ning niiduk sõidab takistusest tagurpidi eemale.
- **Vihmaandur:**
Robotniiduk on varustatud vihmaanduriga (5), et takistada robotniiduki töötamist vihma käes. Kui tuvastatakse vihm, naaseb robotniiduk laadimisaluse (19) juurde ning laetakse seal täielikult täis. Pärast seda, kui vihmaandur (5) on jälle kuivanud, jääb robotniiduk veel kaheks tunniks laadimisalusele (19). Alles siis hakkab see uuesti tööle, kui asub veel aktiivses ajavahemikus. Kui vihmaandur (5) on aktiveeritud (soovitav muru säästmiseks), siis on ekraanil (50) näha hele pilv. Kui andur on reageerinud, ilmub tume pilv vihmapiiskadega. Ärge lühistage metallist andureid metalli ega mõne muu elektri juhtiva materjaliga. See mõjutab robotniiduki õiget toimimist.

5.3 Ettevalmistus

Esmalt tehke oma murust joonis. Joonistage sellele ka takistused ja koostage plaan, kuidas soovite neid kaitsta. See hõlbustab laadimisalusele (19) hea koha leidmist ning piirdetraadi (18) paigutamist ümber põõsaste, lillepeenarde jne (joonis 4). Kui muru on kõrgem kui 60 mm, peab muru lühemaks niitma, et robotniidukit mitte liigselt koormata ega töötõhusust mõjutada. Kasutage selleks tavalist muruniidukit või trimmerit. Koristage murult kõik lahtised esemed, mida robotniiduk võib kahjustada või mis võivad robotniidukit kahjustada.

Hoidke käepärast järgmised tööriistad: Haamer, tangid, isolatsiooni eemaldamise tangid ja vesilood (soovi korral).

Aku paigaldamine

Robotniiduki töötamiseks on tarvis Power-X-Change seeria akut (A). **Tähelepanu:** Olenevalt mudelist võib olla, et aku (A) ei sisaldu teie robotniiduki tarnekomplektis. Avage akupesa kaas (9). Vajutage aku (A) lukustusnuppu ja lükake aku (A) selleks ettenähtud akukinnitusesse. Sulgege akupesa kaas (9) ja jälgige, et see sulgub korrektselt (joonis 10). Aku (A) eemaldamiseks avage akupesa kaas (9). Vajutage aku (A) lukustusnuppu ja tõmmake aku (A) välja.

5.4 Laadimisalus

5.4.1 Laadimisaluse asukoht

Tuvastage esmalt parim asukoht laadimisalusele (19). Vaja on õuepistikupesa, mis annab pidevalt voolu, et robotniiduk töötaks alati. Laadimisalus (19) tuleb paigutada tasasele pinnale murukamara kõrgusele. Jälgige, et ala oleks tasane ja kuiv. Valige varjuline koht, sest akut laetakse kõige paremini jahedas keskkonnas. Peale selle jälgige, et piirdetraat paigutataks laadimisaluse (19) ees sirgelt vähemalt 2 m (pilt 5a). Kõverad vahetult laadimisaluse (19) ees võivad põhjustada raskusi dokkimisel laadimise jaoks.

5.4.2 Laadimisaluse lokaliseerimine

Kui aku on peaaegu tühi, naaseb robotniiduk laadimisaluse (19) juurde, järgides piirdetraadi (18) vastupäeva kuni laadimisaluse (19). Seejärel jälgige, et paigutate laadimisaluse (19) õigesti joondatult. (joonis 5b)

5.4.3 Laadimisaluse ühendamine võrguadapteriga

1. Enne kui ühendate laadimisaluse (19) vooluvarustusega, veenduge, et võrgupinge on 100–240 V 50/60 Hz juures.
2. Ühendage võrguadapter (13) otse pistikupesasa. Ärge kasutage kaablit muuks otstarbeks.
3. Ärge kasutage kahjustatud võrguadapterit (13). Kaablite või võrguadapteri (13) kahjustuste korral pöörduge nende väljavahetamiseks viivitamata volitatud spetsialisti poole.
4. Ärge laadige robotniidukit niiskes keskkonnas. Ärge laadige robotniidukit temperatuuril üle 40 °C või alla 5 °C.
5. Hoidke robotniidukit ja võrguadapterit (13) veest, soojusallikatest ja kemikaalidest eemal. Kahjustuste vältimiseks hoidke võrguadapteri (13) kaabel teravatest servadest eemal.

6. Ühendage võrguadapter (13) laadimisalusega (19). (Joonis 5c)

Robotniiduki aku laadimiseks juba paigaldamise ajal lülitage robotniiduk esmalt pealüliti (7) abil sisse ja asetage robotniiduk laadimisalusele (19).

5.4.4 Teave laadimise kohta

Robotniiduk naaseb laadimisaluse (19) juurde tagasi järgmistes olukordades:

- saadate robotniiduki käsitsi tagasi,
- aku laetuse tase langeb 30%-ni,
- igapäevane tööaeg on lõppenud,
- rakendus vihmaandur,
- robotniiduk on üle kuumenenud.
- Režiim „Serva niitmine“, ehk täpsemini „Spot-mowing“ käivitati väljaspool seadistatud aja-vahemikku ja lõpetati robotniiduki poolt.

Seejuures sõidab robotniiduk piki piirdetraati (18) iseseisvalt kuni laadimisalusele (19).

Kui robotniiduk sõidab tagasi laadimisaluse (19) juurde, otsib ta piirdetraati (18) ja sõidab vastupäeva piki piirdetraati (18).

Aku laadimise ajal põleb LED-näidik (21) laadimisalusel (19) punaselt.

Kui LED-näidik (21) laadimisalusel (19) põleb roheliselt, tähendab see, et aku on täielikult täis laetud. Pärast täielikult täis laadimist jätkab robotniiduk jälle tööga või jääb järgmise tööajavahemikuni laadimisalusele (19).

Kui laadimisalusele (19) tagasi sõitmisel peaks piirdetraadil (18) olema takistus, jääb robotniiduk pärast mitut katset takistuse ees seisma ega ei pääse laadimisalusele (19) tagasi. Eemaldage piirdetraadilt (18) kõik takistused.

Kui aku temperatuur ületab 45 °C, katkestatakse laadimine, et vältida aku kahjustumist. Kui temperatuur on taas langenud, jätkatakse laadimist automaatselt.

Kui robotniiduki juhtsüsteemi temperatuur ületab 65 °C, naaseb robotniiduk laadimisalusele (19). Kui temperatuur on taas langenud, jätkatakse tööd vastavalt seadistustele. Kui aku saab tühjaks enne, kui robotniiduk laadimisalusele (19) naaseb, ei saa robotniidukit enam käivitada. Viige robotniiduk tagasi laadimisalusele (19) ja jätke pealüliti (7) sisselülitatuks. Robotniiduk laetakse automaatselt täis.

5.5 Piirdetraat

TÄHELEPANU! Läbilõigatud piirdetraadid ja sellest tulenevad kahjud ei kuulu garantii alla!

5.5.1 Piirdetraadi paigutamine

Piirdetraadi (18) võib paigutada nii maapinnale kui ka maapinda. Kõva või kuiva pinnase korral võivad kinnituskonksud (14) sisselöömisel murduda. Kui pinnas on väga kuiv, kastke muru enne piirdetraadi paigaldamist.

• Paigaldamine maapinnale

Kui te ei soovi muru hiljem kobestada ega õhutada, pange piirdetraat (18) tugevalt maapinnale ja kinnitage see kaasasolevate kinnituskonksudega (14). Piirdetraadi asukohta saate robotniiduki esimestel kasutusnädalatel veel kohandada. Mõne aja möödudes kasvab rohi üle piirdetraadi ja seda ei ole enam näha. Paigaldage piirdetraat kuni 1 m vahedega kinnituskonksude (14) vahel. Vähendage kinnituskonksude vahelist kaugust muru ebatastades kohtades. Vältige olukordi, kus traat ei ole vastu maapinda. Tagage, et robotniiduk ei saaks piirdetraati läbi lõigata.

• Paigaldamine maapinda

Kaevake piirdetraat kuni 5 cm sügavusele. Seeläbi ennetate piirdetraadi (18) kahjustamist nt kobestamisel või õhutamisel.

Märkus!

Jätke laadimisaluse tagumisse ossa 1 m traati, et saaksite hiljem parandusi teha.

5.5.2 Kitsad kohad

Kui murupinnal on kitsas koht, saab robotniiduk selles töötada, kui koridor on vähemalt 1,4 m laiune (80 cm piirdetraatide vahel) ja kuni 8 m pikkune. (Joonis 3)

5.5.3 Kaugus aiapiirini

Kui robotniiduk läheneb piirdetraadile (18), tuvastatakse see robotniiduki ees olevate anduritega. Ent enne kui robotniiduk ümber pöörab, sõidab ta piirdetraadist (18) kuni 30 cm võrra üle. Võtke seda niitmisala planeerimisel arvesse. (Joonis 6a)

5.5.4 Traadi paigutamine nurkadesse

Vältige nurkades, piirdetraadid (18) nurkades paiknevad täisnurga (90°) all. Tagamaks, et robotniiduk ei sõidaks liiga kaugemale üle piirdetraadi (18), paigutage piirdetraat (18) selle asemel nii, nagu on kujutatud joonisel 6b.

5.5.5 Muru tõusu arvutamine

Robotniiduk suudab ületada kuni 35% tõuse. Seepärast vältige sellest järsemaid tõuse. Tõusu saab määrata teekonnal läbitud kõrguse abil. (Joonis 6c)

Näide: $a/b = 35 \text{ cm}/100 \text{ cm} = 35 \%$

5.5.6 Piirdetraadi paigaldus tõusudel

Tõusudel võib robotniiduk eriti märjal murul hakata libisema ja seetõttu üle piirdetraadi (18) sõita. Seepärast on soovitatav pöörata tähelepanu järgmistele punktidele (joonis 6d).

- Nõlva ülemises osas ei tohiks piirdetraati (18) paigaldada 35%-st suurematele tõusudele. Pidage siin kinni vahemikust 30 cm takistuste ja muruservade suhtes.
- Nõlva alumises osas ei tohiks piirdetraati (18) paigaldada 17% suurematele tõusudele. Pidage siin kinni vahemikust 40 cm takistuste ja muruservade suhtes.

5.5.7 Sõiduteed ja sillutatud kõnniteed

- Eraldage kõrgemale tõstetud kõnniteed, kruusa või kooremultsiga pinnad, madalamal asetsevad peenrad jms. Paigutage piirdetraat (18) vähemalt 30 cm kaugusele. (Joonis 6e ja 6g)
- Murukamaraga ühetasaseid kõnniteid ei pea eraldama, sest nendest saab robotniiduk lihtsalt üle sõita. Piirdetraadi (18) võib vedada ka üle kõnniteede. (Joonis 6f ja 6g)

5.5.8 Piirdesaared

Kaitske niitmisalas olevaid takistusi piirdesaarte loomisega. Sellega saab vältida kokkupõrget õrnade esemetega, sattumist aiatiiki või lillepeenardesse, vastu puid, mööblit ja muud. (Joonis 6h ja 6i)

- Rullige piirdetraati (18) servadest kaitstavate objektide suunas.
- Fikseerige piirdetraat (18) kinnituskonksudega (14) päripäeva kaitstava objekti ümber.
- Piirake piirdesaared täielikult ja juhtige piirdetraat (18) sellesse punkti tagasi, kust muruservas alustasite.
- Kahe piirdesaare vaheline kaugus peab olema vähemalt 0,8 m. Muul juhul ühendage objektid ühiseks piirdesaareks. (Joonis 6h)
- Piirdetraat (18) tuleks vedada piirdesaareni ja sealt tagasi paralleelselt ning teineteisele väga lähestikku. - **Tähelepanu! Piirdetraadid (18) ei tohi ristuda!** - Selleks fikseerige piirdetraadid (18) maapinnale ühiselt samade kinnituskonksudega (14). (Joonis 6i)
- Robotniiduk sõidab niitmisalas üle mõlema paralleelse piirdetraadi (18), ent niisama paigutatud piirdetraatide (18) juures jääb robotniiduk lihtsalt seisma.

5.5.9 Takistused

• Üle 10 cm kõrgused takistused (joonis 6j)

Püsivad üle 10 cm kõrgused takistused, nt puud, seinad, tarad, aiapäik jne, tuvastatakse kokkupõrkeanduritega. Kui robotniiduk põrkab takistusega kokku, jääb niiduk seisma, lülitub välja, sõidab tagurpidi ja pöörab, et niitmist teises suunas jätkata. Pehmeid, ebastabiilseid ja väärtuslikke takistusi tuleb kaitsta piirdetraadist piirdesaarega.

• Kivid ja madalad takistused

Kive, rahne ja madalaid, alla 10 cm kõrguseid takistusi niitmisalas tuleb kaitsta, sest muidu võib robotniiduk neist üle sõita. Sel juhul võib robotniiduk kahjustada saada või ummistuda.

• Puud (joonis 6k)

Robotniiduk käsitleb puid nagu takistusi. Kui puujuured eenduvad pinnasest vähem kui 10 cm kõrguselt, peaks seda ala kaitsma. See ennetab juurte ja robotniiduki kahjustusi. Hoidke piirdetraadi (18) ja takistuse vahel vähemalt 30 cm vahet.

5.5.10 Põhi- ja kõrvalpind (joonis 6l)

Kõrvalpinnaks (B) nimetatakse töösooni, mis ei ole vahetult seotud põhipinnaga (A), nt murupinna või teega. Eraldi kõrvalpinna (B) loomiseks vedage piirdetraat (18) põhipinnast (A) kõrvalpinnani (B) ja jälle tagasi. Piirdetraat (18) tuleks vedada kõrvalpinnani (B) ja sealt tagasi paralleelselt ning teineteisele väga lähestikku. - **Tähelepanu! Piirdetraadid (18) ei tohi ristuda!** - Selleks fikseerige piirdetraadid (18) maapinnale ühiselt samade kinnituskonksudega (14). Selleks, et saaks niita kõrvalpinda (B), peate robotniiduki viima käsitsi kõrvalpinnale (B). Käivitage seal soovitud niiduprogramm ja valige alammenüüs „Kõrvalpind“ (vt „Robotniiduki seadistused“). Robotniiduk ei proovi kõrvalpinnal (B) piirdetraati (18) laadimisaluse (19) suunas järgida, kui aku laadimisolek on liiga madal.

5.6 Laadimisaluse ühendamine

Lõpetage kogu piirdetraadi (18) paigaldamine enne, kui ühendate selle laadimisalusega. Jätke piirdetraadi (18) mõlemasse otsa 1 m traati, et saaksite hiljem kohandusi teha. Laadimisalusega (19) ühendamiseks eemaldage piirdetraadi (18) otstest isolatsiooni eemaldamise tangide abil 10 kuni 15 mm pikkuselt isolatsioon. Enne kui ühendate piirdetraadi (18) laadimisalusega (19), tõmmake toitepistik pistikupesast välja. Laadimisaluse (19) esikülje juurde veetud piirdetraat (18) tuleb laadimisaluse (19) alumisel küljel asuvate kaablihoidikute abil taha vedada.

Ühendage piirdetraat (18) vasaku musta liidesega. Seejärel juhtige piirdetraat (18) läbi augu (tõmbetakisti) ühenduspiirkonnas ja ühendage see parempoolse punase liidesega (joonis 7a).

Tähelepanu! Piirdetraadid (18) ei tohi ristuda!

Seejärel looge ühendus vooluvarustusega. LED-näidik (21) laadimisalusel (19) peaks pärast korrektset paigaldust pidevalt roheliselt põlema. Kui LED ei põle, kontrollige esmalt ühendusi. Kui LED küll põleb, aga mitte pidevalt roheliselt, lugege tabelit „Laadimisaluse näidik ja vigade kõrvaldamine“ käesoleva kasutusjuhendi lõpus.

5.7 Sisselülitamine ja paigalduse kontrollimine

Kohe kui laadimisaluse (19) LED-näidik (21) põleb roheliselt, on robotniiduki niitmisala valmis. Veenduge esmalt, et piirdetraadi (18) kinnituskonsud (14) on täielikult sisse löödud. Asetage robotniiduk u 3 m laadimisaluse (19) taha piirdetraadi (18) ette. Seejuures peaks robotniiduk asetsema piirdetraadi (18) suhtes 90° nurga all (joonis 7b). Lülitage pealüliti (7) sisse (ON) (joonis 8). Avage PINi abil robotniiduki lukustus (vt peatükki „Lukustusseadis/PIN“). Vajutage nuppu „MODE“ (52). Seejärel valige navigeerimisnuppude (55) abil punkt „laadimisaluse juurde“ ja kinnitage see nupuga „OK“ (56).

Vajutage nuppu „START“ (53) ja seejärel seejärel sulgege ekraani kate (23). Nüüd järgneb robotniiduk piirdetraadile (18) vastupäeva. Jälgige robotniidukit kogu piki piirdetraati (18) liikumise ajal, kuni see on jälle laadimisalusel (19). Kui robotniidukil peaks mõnes kohas olema probleeme, korrigeerige vajadusel piirdetraati (18) ja korrake protsessi. Robotniiduki aku laetakse nüüd täielikult täis. Kui dokkimisel on endiselt probleeme, peate laadimisaluse (19) külgsuunas võib-olla uuesti positioneerima, kuni dokkimine õnnestub probleemideta.

Punase STOP-nupuga (3) saate robotniiduki igal ajal peatada. Pärast STOP-nupu (3) vajutamist robotniiduk peatub ja ootab edasisi juhiseid.

5.8 Laadimisaluse kinnitamine

Kui robotniiduki nõuetekohane töö on tagatud ja laadimisalusele (19) on leitud sobiv koht, peab laadimisaluse (19) fikseerima kinnituskruvidega (15). Kruvige kinnituskruvid (15) kuuskantvõtme (22) abil täielikult maa sisse. (joonis 7c)

5.9 Aku täituvuse näidik

Vajutage aku täituvuse näidiku nupule. Aku täituvuse näidik annab aku laetuse tasemest teada kolme värvilise LEDiga (joonis 13b).

Kõik 3 LEDi põlevad:

Aku on täiesti täis.

2 LEDi või 1 LED põleb

Aku on veel piisavalt laetud.

1 LED vilgub:

Aku on tühi, laadige akut.

Kõik LEDid vilguvad:

Aku temperatuur on alla miinimumi. Eemaldage aku seadmelt ja laske akul üks päev olla toatemperatuuril. Kui viga esineb uuesti, on aku tühjenenud ja seega defektne. Eemaldage aku seadmelt. Defektset akut ei tohi rohkem kasutada ega laadida.

Tähelepanu!

Kui kasutate multi-Ah akut (nt 4-6 Ah), seadke see alati suurema mahu peale. Robotniiduki säästliku laadimise ja tühjenemise tõttu ei ole väiksema mahu kasutamine aku eluea pikendamiseks vajalik.

5.10 Aku laadimine akulaadija abil

Tavarežiimis laetakse robotniiduki akut (A) laadimisjaamas (19). Power-X-Change seeria aku (A) sõltumatuks kasutamiseks võib seda laadida ka välises Power-X-Charger laadijas. **Tähelepanu!** - Olenevalt mudelist võib olla, et akulaadija (joonis 13a/ B) ei sisaldu teie robotniiduki tarnekomplektis.

1. Kontrollige, kas aku tüübisildil esitatud võrgupinge vastab olemasolevale võrgupingele. Pange laadija (A) toitepistik pistikupesasse. Roheline valgusdiiod hakkab vilkuma.
2. Pange aku (B) akulaadijale (A) (joonis 13a).
3. Punktis „Laadija näidik“ leiate tabeli laadija valgusdiiodi näidiku tähendustega.

Laadimise käigus võib aku mõningal määral soojeneda. See on täiesti normaalne.

Kui aku laadimine ei peaks võimalik olema, kontrollige,

- kas pistikupesas on vool;
- ega ühendus laadija laadimiskontaktidega pole takistatud.

Kui aku laadimine ei peaks ikka veel võimalik olema, saatke palun

- laadija
 - ja aku
- meie klienditeenindusesse.

Asjakohaseks toimetamiseks kogumiskohta võtke ühendust meie klienditeenindusega või kohaga, kust seade on ostetud.

Jälgige akude ja akuseadmete transportimisel või utiliseerimisel, et need pakitaks üksikult kilekotikesse, et vältida lühiühendusi ja tulekahju!

Aku pika kasutusaja huvides peaksite hoolitsema aku õigeaegse laadimise eest. See on vajalik igal juhul, kui te märkate, et seadme võimsus nõrgeneb. Ärge laske akut kunagi täiesti tühjaks. See kahjustab akut!

6. Käsitsemine

6.1 Pealüliti

Robotniiduk on varustatud pealülitiga (7). Lülitage robotniiduk pealülitist (7) sisse (ON) ja välja (OFF) (joonis 8). Pärast robotniiduki sisselülitamist lukustatakse see PINiga.

6.2 Juhtpaneel

Robotniiduk on juba tehases programmeeritud ja selle standardseadistused on tehtud. Vajadusel saab neid aga muuta. Kuigi tehaseseadistused sobivad enamikule seadmetest, peaksite tutvuma saadaolevate valikutega.

LCD-näidikuga juhtpaneeli selgitus (joonis 9a)

50. LCD-ekraan
51. Nupp „SET“ - seadistusnupp
52. Nupp „MODE“ - niitmisprogrammi nupp
53. Nupp „START“ - start-nupp
54. Nupp „BACK“ - tagasinupp
55. Navigeerimisnupud
56. Nupp „OK“ - kinnitusnupp

LCD-ekraanil asuvate sümbolite seletus (joonis 9b):

60. Võrguühenduse signaali tugevus
61. Piirdetraadi signaalituvastus
62. Vihmaanduri olek
63. Aku olek
64. Kätsitsi niitmine
65. Ajakava juhtimine
66. SMART-juhtimine
67. Tagasi laadimisjaama juurde

6.3 Lõikekõrguse reguleerimine

Tähelepanu! Lõikekõrgust võib reguleerida ainult siis, kui robotniiduk on välja lülitatud. Selleks vajutage STOP-nuppu (3). Lõikekõrguse reguleerimise (4) abil saab robotniiduki lõikekõrgust kohandada sujuvalt vahemikus 20 kuni 60 mm, mida saab skaalalt lugeda.

Kui muru on kõrgem kui 60 mm, peab muru vähemalt 60 mm-ni lühemaks lõikama, et robotniidukit mitte liigselt koormata ega töötõhusust mõjutada. Kasutage selleks tavalist muruniidukit või trimmerit.

Pärast paigaldamise lõpetamist saab lõikekõrgust lõikekõrguse reguleerimise (4) abil kohandada. Alustage alati kõrgema lõikekõrgusega ja vähendage seda väikeste sammudena soovitud kõrguseni.

6.4 Lukustusseadis/PIN

Lukustusseadis takistab robotniiduki lubamatut ilma kehtiva koodita kasutamist. Selleks peate sisestama isikliku neljakohalise turvakoodi.

Lukustuse avamine

Enne robotniiduki kasutuselevõtmist peate sisestama õige PINi (standardne PIN: „0-0-0-0“). Sisestage PIN navigeerimisnuppude (55) abil.

Standardne PIN:

0 0 0 0

Uus PIN:

— — — —

PINi muutmine

PINi muutmiseks toimige järgmiselt.

1. Avage juhtpaneeli lukustus.
2. Vajutage seadistuste tegemiseks esmalt nuppu „SET“ (51).
3. Navigeerige LCD-ekraani (50) menüüs navigeerimisnuppude (55) abil punkti „Üldine“ ja seejärel „PIN-kood“ juurde.
4. Sisestage kõigepealt hetkel kehtiv PIN (standardne PIN 0-0-0-0) navigeerimisnuppude (55) abil.
5. Seejärel sisestage navigeerimisnuppude (55) abil oma isiklik PIN.
6. Kinnitage tehtud seadistused.
7. Korrake samme 5 ja 6, et kinnitada uus PIN-kood.
8. **Tähelepanu!** Märkige uus PIN üles!

PINi tellimine kadumisel

Hoidke robotniiduki kviitung ja seerianumber käepärast. Neid läheb teil PINi saamiseks vaja!

Variant A:

1. Vajutage lukustatud olekus nuppu "SET" (51) 6 sekundit.
2. Ekraanile (50) kuvatakse PUK.
3. PINi saamiseks pöörduge klienditeeninduse poole.

Variant B:

1. Ühendage USB-mälupulk joonisel kujutatud viisil USB-ühendus (24) (joonis 11).
2. Lülitage pealüliti (7) sisse (ON).
3. Robotniiduk salvestab automaatselt PUKi teie USB-mälupulgale ja lõpetab protsessi helisignaali.
4. Lahutage USB-mälupulk. Laadige USB-mälupulgal olevad andmed arvutisse. Robotniiduk löi tekstifaili (*.txt). See fail sisaldab PUKi, isiklikku koodi. PINi saamiseks pöörduge klienditeeninduse poole.

6.5 Robotniiduki seadistused

LCD-ekraani (50) peamenüüst leiata robotniiduki praegused kuupäeva- ja kellaaegaseadistused, samuti praeguse laetusetaseme. Samuti kuvatakse vihmaanduri, traadisignaali ning valitud niitmisprogrammi olek sümbolite ribal. Juhtpaneelil on Teil võimalus nupu „SET“ (51) abil teha seadistusi robotniidukil ja nupu „MODE“ (52) abil käivitada robotniidukit erinevate niitmisprogrammidega. Liikuge navigeerimisnuppude (55) abil soovitud kohta, et teha seadistused. Vajutage BACK-nuppu (54) vastavast menüüst lahkumiseks.

Seadistused - nupp „SET“ (51)

Nupu „SET“ (51) abil saate teha robotniidukil põhilisi seadistusi. Liikuge navigeerimisnuppude (55) abil soovitus kohta ja kinnitage või tühistage tehtud seadistused seejärel nupu „OK“ (56) või „BACK“ (54) abil.

- **Tsoon**

Väga käänulliste aedade puhul võib robotniidukil olla probleeme igale poole pääsemisega ja muru täieliku niitmisega. Sel juhul saab valida piirdetraadil (18) mitu käivituspunkti. Nii pääseb robotniiduk teie aias ka raskesti ligipääsetavatesse piirkondadesse. Robotniiduk läbib piirdetraadil (18) valitud vahemaa ja alustab selles alas niitmist (joonis 6m). Liikuge navigeerimisnuppude (55) abil soovitud kohta, mida soovite muuta, ja seadistage vastav vahemaa ja sagedus. - Laadimisalus (19) määratletakse automaatselt stardipunktina 1. Kaks järgmist stardipunkti võib vabalt valida. Selleks mõõtk vahemaa laadimisalus (19) ja stardipunkti vahel

päripäeva piki piirdetraati (18). Sageduse osas määrake, kui sageli stardib robotniiduk laadimisaluselt (19) või vastavast stardipunkti oma tööle.

- **Serva niitmine**

Puhta muruserva jaoks saab aktiveerida seadistuse „Serva niitmine“. Samuti saab seadistada serva niitmise sageduse, st millise rütmiga tuleb muruserva tööaja alguses niita enne, kui robotniiduk käivitab niitmisrežiimi. Standardseadistuses alustab robotniiduk iga 7 tööpäeva järel niitmist, niites üks kord piki kogu piirdetraati.

- **Veamälu**

Saate teavet oma robotniiduki viimati tekkinud veateadete kohta.

- **Vihmaandur**

Selle seadistusega saab programmeerida vihmaanduri (5). Anduri standardne tehaseadistus on „Sees“. Te saate vihmaanduri (5) aktiveerida ja inaktiveerida ning seadistada selle viivitusaja. Viivitusae määratleb aja, mille vältel jääb robotniiduk pärast vihmaanduri (5) kuivamist endiselt laadimisjaama (19).

- **Jaamast**

Tagurdusvahemaa, mille robotniiduk laadimisjaamast (19) läbib, saab seadistada. Robotniiduk sõidab enne niidetavale pinnale keeramist või oma käivituspunkti suunas sõitmist vastavalt seadistatud vahemaaale esmalt tagurpidi. Tagage, et robotniiduk ei lahkuks seadistatud tagurdusvahemaa tõttu niidualast.

- **Serva niitmine**

- **PIN-kood:** Te saate robotniiduki PINi muuta ja oma isiklikku PINi kasutada. Selleks toimige, nagu on kirjeldatud peatükis „Lukustusseadis/PIN“. **Tähelepanu!** Märkige uus PIN üles.

- **Kuupäev ja kellaaeg:** Liikuge navigeerimisnuppude (55) abil vastavasse kohta ja tehke soovitud seadistused.

- **Keel:** Liikuge navigeerimisnuppude (55) abil soovitud keele juurde.

- **Tarkvara versioon:** Siin on märgitud robotniiduki tarkvara versioon.

- **Tehaseseadistused:** Lähtestage robotniiduk tarneolekule.

Niitmisprogrammid - nupp „MODE“ (52)

Liikuge navigeerimisnuppude (55) abil soovitud niitmisprogrammi juurde, et see käivitada.

- **Käsitsi**

Käsitsi režiimis saate robotniiduki üks kord erinevate niitmisprogrammidega käivitada.

Teil on võimalus valida esmase pinna / põhipinna ja teisese pinna / kõrvalpinna vahel. Täpsemat teavet mõlema pinna kohta leiate peatüki „Kasutuselevõtt“ punktist „Piirdetraat“.

- Niitmine

Muru niitmiseks käivitage robotniiduk ja see liigub seadistatud ajakavaga tavalisse töörežiimi.

- Serva niitmine

Asetage robotniiduk piirdetraadi (18) lähedusse või käivitage robotniiduk siis, kui see paikneb laadimisalusel (19). Robotniiduk järgib piirdetraati (18) päripäeva kuni laadimisalusel (19) tagaküljeni. Seejärel pöördub robotniiduk tagasi laadimisalusel (19) juurde, kui ei esine aktiivset ajavahemikku.

- Spot Mowing

Võib ette tulla, et Teie robotniiduk ei niida mõnes kohas piisavalt põhjalikult. Asetage robotniiduk soovitud kohta ja käivitage robotniiduk. Robotniiduk hakkab muru niitma spiraalselt, kuni see pörkub takistuse või piirdetraadi (18) vastu. Seejärel pöördub robotniiduk tagasi laadimisalusel (19) juurde, kui ei esine aktiivset ajavahemikku.

- **Ajakava**
Liikuge navigeerimisnuppude (55) abil vastavale nädalapäevale, mille kohta soovite seadistusi teha. Robotniiduk hakkab vastaval nädalapäeval automaatselt tavalisel töörežiimil, teie seadistatud ajal muru niitma. Niitmisaaja seadistuseks soovitatakse orienteeruva väärtusena 8 tundi päevas 500 m² juures. Olenevalt aia suuruselt ja kompleksusest tuleb tööaega kohandada.
- **Laadimisalusel juurde**
Saatke robotniiduk tagasi laadimisalusel (19). Robotniiduk otsin piirdetraadi (18) üles ja järgib seda vastupäeva laadimisaluseni (19). Siinjuures ei ole teisese pinna / kõrvalpinna valikut.

6.6 Robotniiduki juhtimine

Käivitamine

1. Vajutage STOP-nuppu (3) ja avage ekraani kate (23) täielikult.
2. Avage juhtpaneeli (2) lukustus.
3. Valige nupu „MODE“ (52) abil soovitud niitmisprogramm ning vastav tööpind.
4. Vajutage nuppu „START“ (53).
5. Sulgege ekraani kate (23).

Robotniiduk töötab nüüd vastavalt niitmisaaja seadistusele. Tööajal jälgitakse aku laetuse taset ja seda kuvatakse LCD-ekraanil (50). Kohe kui

aku laetuse tase langeb 30%-ni, naaseb robotlaadija automaatselt laadimisalusel (19).

Niitmise katkestamine

1. Vajutage STOP-nuppu (3), et robotniiduk kohe peatada.
2. Avage ekraani kate (23) täielikult.
3. Avage juhtpaneeli (2) lukustus.
4. Vajutage nuppu „MODE“ (52) ja valige „Laadimisalusel juurde“, et saata robotniiduk piki piirdetraati (18) tagasi laadimisalusel (19).
5. Vajutage nuppu „START“ (53).
6. Sulgege ekraani kate (23).

STOPP-olek:

STOPP-nupu (3) vajutamisega on robotniiduk STOPP-olekus, mida kuvatakse LCD-ekraanil (50). Robotniiduk teeb oma niitmise režiimis pausi, kuni see kõrvaldatakse.

Pärast juhtpaneeli (2) lukustusest avamist kuvatakse aken, mis pakub STOPP-oleku kõrvaldamist. Kinnitamisega on olek kõrvaldatud. Vastasel juhul jääb robotniiduk seiskunuks. Kui robotniiduk käivitatakse või saadetakse see tagasi laadimisala (19), kõrvaldatakse STOPP-olek samuti. Sulgege ekraani kate (23).

6.7 Robotniiduki juhtimine rakenduse abil

Rakenduse abil on teil oma robotniiduki jaoks mitmekülgsed seadistusvõimalused ja te saate lisaks avada statistikad ning praeguse oleku. Robotniiduki saab käivitada nii käsitsi kui ka kindlaks määratud tööintervalliga. Rakenduse abil on lisaks teie käsutuses SMART-režiim, milles määrab robotniiduk oma tööintervalli ilma andmete põhjal. Rakendus näitab teile käituse ajal veateateid, samuti hoiatusi ning saab teid tüketeade abil teavitada. Esmalt lõpetage oma robotniiduki registreerimine, et saaksite kasutada kõiki rakenduse funktsioone.

6.7.1 Rakenduse allalaadimine

Esmalt laadige oma nutitelefoni EinHELLi rakendus oma robotniidukile. EinHELLi rakendus on saadaval järgmisel lingil või QR-koodi abil:

iOS: <http://qr.einhell.com/12e103ce>



Android: <http://qr.einhell.com/176c0443>



6.7.2 Robotniiduki registreerimine

Teie seadmel on IoT-funktsioon (Internet of Things / asjade internet). Teie muruniiduk saab end integreeritud SIM-kiibi abil ühendada saadaval mobiilsidevõrguga ja on seega Bluetooth'i või wifi-ühendusest sõltumatu. Esimesel viiel aastal ei kaasne teie jaoks mobiilsidevõrgus muruniiduki kasutustasusid, sest need katab ostuhind. Teavet järelejäänud tööaja ja võimaliku pikendamise kohta saate vaadata rakenduses. Tehaseolekus on see funktsioon inaktiveeritud ning robotniiduk püüab end võrguga ühendada, seejuures on ühendussümbol LCD-ekraanil (50) läbikriipsutatud. Oma robotniiduki aktiveerimiseks järgige juhiseid rakenduses. LCD-ekraanil (50) kuvatakse edukat ühendust võrguga ning nüüd on rakenduse mitmekülgsed seadistusvõimalused ja funktsioonid teie käsutuses. Tagage, et nii robotniidukil kui ka teie nutitelefonil on turvaline internetiühendus, kui teete seadistusi rakenduses. Robotniiduki automaats-eks kasutuseks programmeeritud ajavahemikus START-režiimis peab robotniiduk olema vaid internetiga ühendatud.

6.7.3 Registreerimise lähtestamine

Kui teie robotniiduki esmasel kasutuselevõtul ei ole ühendussümbol LCD-ekraanil (50) läbikriipsutatud, peab robotniiduki lähtestama ja teie andmetega registreerima. Võtke ühendust meie klienditeenindusega ning hoidke käepärast robotniiduki kvititung ja seerianumber.

6.8 Robotniiduki kasutamine

Robotniiduk pakub mitmekülgseid töörežiime, tänu millele saab robotniidukit erinevatel viisidel kasutusele võtta. Rakenduse abil on teil robotniiduki mitmekülgsed seadistusvõimalused ja te saate avada statistikad ning praeguse oleku. Peale selle näitab rakendus töö ajal veateateid ja hoiatusi.

Te saate robotniidukit käitada nii käsitsi juhtpaneelil (2) kui ka rakenduse abil.

6.8.1 Käsitsi niitmine

Käivitage robotniiduk käsitsi rakendusest. Robotniiduk alustab muru niitmise täpselt ühe tsükli vältel, kuni aku laetuse tase langeb alla 30%. Seepeale sõidab robotniiduk tagasi laadimisjaama (19) ja lõpetab oma tööprotsessi. Robotniidukit käitatakse nii täiesti käsitsi ja see ei alusta ka seadistatud ajavahemikus muru niitmise.

6.8.2 Ajakava juhtimine

Te saate robotniiduki navigeerimisnuppude (55) abil teha ajakava seadistusi. Seeläbi niidab robotniiduk muru määratud aegadel iseseisvalt. Seadistused saab teha ka rakenduses ja robotniidukile üle kanda.

6.8.3 SMART juhtimine

Robotniiduki SMART-režiim võimaldab automaatset režiimi teie aia ja hetke ilmastikutingimuste jaoks optimeeritud käitusaegadega. Vastav tööintervalli kohandab robotniiduk iseseisvalt individuaalselt igapäevaselt. Veenduge, et robotniidukil on alati ühendus võrguga. Selleks et saaksite SMART-režiimi kasutada, on esmalt vaja teatud spetsiifilisi andmeid. Selleks tehke vastavad seadistused rakenduses:

- **Kohaandmed:** Nende andmete abil saab pärida asukohapõhiseid ilmaandmeid ning robotniiduk niidab ilmastikuoludele kohandatult.
- **Intensiivsus:** Märkige, millise intensiivsusega robotniiduk peab muru niitma. See sõltub teie muru kasvust. Alustage esmalt väiksema intensiivsusega ja vajaduse korral kohandage seda.
- **Niitmispind:** Sisestage hinnanguline niitmispind. Seejuures on asjakohane üksnes niidetav pind, milles peab robotniiduk liikuma.
- **Ajakava:** Määratlege ajaintervallid, mille jooksul robotniiduk ei pea niitma. Võib olla on mõttekas niitmisaegu vastavalt piirata.

Robotniiduk niidab eelistatult päeval, et takistada, et robotniiduk kohtuks hämaras või öösel aktiivsete loomadega, nt siilidega. Robotniiduk arvutab oma individuaalse ajakava märgitud aegade põhjal jooksvalt.

6.8.4 Veateated ja hoiatused

Kontrollige regulaarselt rakendust, et saada veateateid ja hoiatusi. Te saate veateateid, hoiatusi ja meeldetuletusi tõuketeadetema oma nutitelefonil. Kui te seda ei soovi, saate teadete seadistusi rakenduses kohandada. Tagage, et EinHELLi rakenduse taustaandmed on teie nutitelefoni aktiveeritud ja teie nutitelefoni on aktiivne internetiühendus.

7. Puhastus, hooldus ja varuosade tellimine

Oht!

Enne kõiki puhastus- ja hooldustöid peab seadme lülitama pingevabaks, selleks tõmmake pistik pesast välja ja lülitage seade pealülitist (7) välja (OFF) (joonis 8). Võtke lisaks aku robotniidukist välja.

Ettevaatust! Kandke töökindaid!

7.1 Puhastamine

- Hoidke kaitseseadised, õhupilud ja mootorikastad võimalikult tolm- ja mustusevabad. Hõõrüge seade puhta rätikuga puhtaks või puhastage suruõhuga madalal survel.
- Robotniidukit ei tohi puhastada voolava veega, eriti mitte kõrgsurvega.
- Puhastage seadet regulaarselt niiske rätiku ja vähese koguse vedelseebiga. Ärge kasutage puhastusvahendeid või lahusteid, sest need võivad kahjustada seadme plast detaile. Arvestage sellega, et seadme sisemusse ei tohi sattuda vett.
- Puhastage robotniidukit võimalusel harja või lapiga.
- Kontrollige terade (10) ja löikeketta (11) liikuvust.
- Kasutage robotniiduki (1) laadimiskontaktide ja laadimisaluse (19) puhastamiseks metallipuhastusvahendit või väga peenikest lihvpaperit. Puhastage neid, et tagada tõhus laadimine.

7.2 Hooldus

- Kulunud või kahjustatud terad (10) ning nende kinnituskrivid peab alati vahetama komplektina.
- Asendage kulunud või kahjustunud detailid.
- Kasutusea pikendamiseks tuleb kõik keeratavad detailid ning rattad ja teljed puhastada ja seejärel õlitada.
- Robotniiduki korrapärane hooldus ei taga mitte ainult seadme pikaajalist säilimist ja töövõime, vaid aitab kaasa ka muru korralikule ja lihtsale niitmisele.
- Kõige kulumisaltimad osad on terad (10). Kontrollige regulaarselt terade (10) seisukorda ja nende kinnitust. Kui tekib robotniiduki ülemäärane vibratsioon, võib see tähendada, et terad (10) on kahjustatud või löökide tõttu deformeerunud. Kui terad (10) on kulunud või kahjustatud, peab need kohe välja vahetama.

- Kontrollige regulaarselt löiget murul. Nüride terade tõttu ei löigata kõrsi maha puhtalt. Seetõttu kuivab muru pind kergelt ja see muutub pruuniks. Puhta ja sirge löike saamiseks vahetage terasid regulaarselt.
- Kontrollige korrapäraselt robotniiduki alumist külge määrumise suhtes. Puhastage oma robotniidukit regulaarselt. Tugevam mustus eemaldage kohe.
- Esimestel nädalatel pärast kasutuselevõttu ja eelnevat niitmist tavalise muruniidukiga võib teie robotniiduk kiiresti tugevalt määruda. Seepärast kontrollige robotniiduki alumist külge sellel ajal sagedamini.
- Löigake muru lühemaks vaid väikeste sammudena, et vältida tugevat määrumist.
- Seadme sees ei ole muid hooldust vajavaid osi.

7.2.1 Terade vahetamine

Kasutage ainult originaalterasid, sest muidu ei ole funktsioonid ja turvalisus tagatud.

Robotniiduk on varustatud löikekettale (11) kinnitatud kolme teraga (10). Nende terade (10) kasutusiga on kuni 3 kuud (kui ei tabata takistusi). Asendage kõik kolm tera (10) korraga, et teie seadme tõhusus ja tasakaal ei halveneks. Terade (10) vahetamiseks toimige järgmiselt (joonis 12) - **Tähelepanu!** - kandke kindaid.

1. Blokeerige kruvikeeraja abil löikeketta (11) pööreline. Selleks pange kruvikeeraja läbi ettenähtud avade löikekettas (11) ja kaitsesammki.
2. Vabastage kinnituskrivid.
3. Eemaldage vanad terad (10) ja asendage need uutega. Asendage kõik kolm tera (10) alati komplektina.
4. Seejärel keerake kinnituskrivi uuesti kinni. Veenduge, et uued terad (10) pöörlevad vabalt.

Kontrollige robotniidukit regulaarselt üldiselt ja eemaldage kõik kogunenud jäätmed. Enne iga hooaja algust kontrollige kindlasti terade (10) seisukorda. Kui seade vajab remonti, siis pöörduge meie klienditeenindusse. Kasutage ainult originaalvaruosi.

7.2.2 Tarkvara uuendamine

Kui soovite tarkvara uuendada, kopeerige uus tarkvara tühjale USB-mälupulgale (vajadusel vormindage mälupulk eelnevalt). Enne järgmiste sammude tegemist veenduge, et aku on täiesti täis laetud.

1. Asetage robotniiduk niitmisalasse. Robotniiduk ei tohi tarkvara uuendamise ajal olla

laadimisel.

2. Ühendage USB-mälupulk joonisel kujutatud viisil USB-ühendus. (Joonis 11)
3. Lülitage pealüliti (7) sisse (ON).
4. Robotniiduk käivitab nüüd tarkvara uuendamise ja kuvab hetkeolekut.
5. Kui uuendamine on lõpetatud, tõmmake USB-mälupulk välja ja käivitage robotniiduk pealüliti (7) abil taas.

7.2.3 Piirdetraadi parandamine

Kui piirdetraat (18) lõigatakse suvalises kohas läbi, kasutage parandamiseks kaasasolevaid kaabliühendusi (16). Selleks viige läbilõigatud piirdetraadi (18) mõlemad otsad kaabliühendus (16) ja vajutage see tangide abil kokku. Ühendage pistik pesaga. Seejärel kontrollige talitlust laadimiseluse (19) LED-näidiku (21) abil.

7.3 Varuosade tellimine

Varuosade tellimisel on vajalikud järgmised andmed:

- Seadme tüüp
- Seadme artiklinumber
- Seadme identifitseerimisnumber
- Vajamineva varuosa varuosanumber

Kehtivad hinnad ja info leiata aadressilt www.Einhell-Service.com.

Varuterad, art nr: 34.140.20

8. Hoiustamine

Laadige aku enne talveks hoiustamist täielikult täis ja lülitage robotniiduk pealüliti (7) välja (OFF). Võtke aku seadmest välja. Lahutage võrguadapter (13) vooluvarustusest ja laadimisaluselt (19). Piirdetraadi (18) võib talveks välja jätta. Ent tagage, et ühendused on korrosiooni eest kaitstud. Selleks lahutage piirdetraadi (18) ühendused laadimisaluselt (19).

Hoidke seadet ja selle tarvikuid pimedas, kuivas ja külmakindlas ning lastele ligipääsmatus kohas. Optimaalne hoiutemperatuur on vahemikus 5 °C kuni 30 °C. Hoidke seadet originaalpakendis.

9. Transportimine

- Lülitage seade pealüliti (7) välja (OFF). (joonis 8)
- Paigaldage kõik transpordiseadised.
- Kaitske seadet kahjustuste ja tugeva vibratsiooni eest, mis esinevad eriti sõidukites transportimisel.
- Kindlustage seade libisemise või ümberkukkumise vastu.
- Kandke robotniidukit käepidemest (6), löikeketas (11) kehast eemale suunatuna.

10. Jäätmekäitlus ja taaskasutus

Transpordikahjustuste vältimiseks on seade pakendis. See pakend on toormaterjal ja seega taaskasutatav ning selle saab toorainetöötlusse tagasi toimetada. Seade ja selle tarvikud koosnevad mitmesugustest materjalidest nagu nt metall ja plast. Katkised seadmed ei kuulu olmeprügi hulka. Asjatundlikuks käitlemiseks tuleks seade anda ära vastavasse kogumiskohta. Kui Te ei tea ühtki kogumiskohta, siis küsige teavet kohalikust omavalitsusest.

11. Laadimisaluse näidik ja vigade kõrvaldamine

LED-näidik (21)	Kirjeldus	Lahendus
Välja lülitatud	- Puudub vooluvarustus	- Kontrollige vooluvarustust
Põleb roheliselt	- Niitmiseks valmis - Aku täielikult täis laetud - Piirdetraat (18) ühendatud	
Vilgub roheliselt	- Piirdetraat (18) läbi lõigatud	- Otsige piirdetraadilt (18) murdekohta
Põleb punaselt	- Akut laetakse	- Oodake, kuni aku on täiesti täis laetud

12. Robotniiduki näidik ja vigade kõrvaldamine

Robotniiduki veateade LCD-ekraanil (50)

Viga	Võimalik põhjus	Kõrvaldamine
Signaal puudub	- Piirdetraat valesti ühendatud - Puudub vooluvarustus - Piirdetraat (18) on läbi lõigatud	Kontrollige, kas LED-näidik (21) laadimisalusel (19) põleb roheliselt - Veenduge, et piirdetraat (18) on paigaldatud õigest ja keskele laadimisaluse (19) alla. - Kontrollige piirdetraadi (19) asukohta.
Väljaspool	- Piirdetraat valesti ühendatud - Robotniiduk on väljaspool niitmisala	- Veenduge, et piirdetraat (18) on paigaldatud õigest ja keskele laadimisaluse (19) alla. - Veenduge, et robotniiduk asub niitmisalal.
Aku viga	- Robotniidukil on tekkinud aku viga - Akut ei saa laadida - Aku kasutusiga on lõppenud	- Veenduge, et aku on õigesti paigaldatud. - Kontrollige, kas pealüliti (7) on sisse lülitatud (ON), kui robotniiduk on laadimisalusel (19). - Kontrollige piirdetraadi (19) asukohta. - Vajadusel vahetage aku välja.
Aku temperatuuri viga	Liiga kõrge/madal aku temperatuur või juhtsüsteemi liigtemperatuur - Aku temperatuuril üle 65 °C naaseb robotniiduk laadimisalusele (19). - Aku temperatuuril üle 45 °C või alla 0 °C peatatakse laadimine ja robotniiduk ootab laadimisaluse (19) juures.	- Määrake suvel tööaeg varastele hommikutundidele ja vältige robotniiduki kasutamist päeva kuumal ajal. - Pärast aku või juhtsüsteemi jahtumist lubatud temperatuurivahemikuni naaseb robotniiduk automaatselt programmeeritud töö juurde.

Robotniiduki veateade LCD-ekraanil (50)

Viga	Võimalik põhjus	Kõrvaldamine
Niiduk tõsteti üles	- Tõsteandur rakendus pidevalt 10 sekundit	Vajutage STOP-nuppu (3) ekraani katte (23) avamiseks. Käivitage niitmisprotsess juhtpaneeli (2) abil uuesti: - Kui see viga esineb sagedasti, kontrollige niitmisaala 10 cm kõrgemate takistuste suhtes ja eemaldage need või eraldage takistused piirdetraadi (18) abil niitmisaalast.
Niiduk blokeeritud	- Takistusandur aktiveerus ühe minuti jooksul mitu korda - Takistusandur on 10 sekundiks püsivalt aktiveeritud - Takistusandur on liikumise ajal tagasi laadimisaluse (19) juurde kolm korda aktiveeritud	Vajutage STOP-nuppu (3) ekraani katte (23) avamiseks. Käivitage niitmisprotsess juhtpaneeli (2) abil uuesti: - Kontrollige, kas mõni takistus blokeerib robotniidukit või on see puude, põõsaste vms vahele kinni kiilunud. Kõrvaldage takistus või vältige seda ala. - Kui see viga esineb sagedasti, kontrollige piirdetraadi (18) paigaldust. Pöörake iseäranis tähelepanu kitsastele nurkadele, koridoridele, aedadele, rahnudele jne ning vajadusel kohandage piirdetraadi (18) paigutust. - Kontrollige, kas rohi on liiga kõrge ja see blokeerib robotniidukit. Sel juhul niitke muru madalamaks kui 60 mm.
Liiga lähedal alusele	- Robotniiduk saadeti liiga lähedal laadimisalusele (19) tagasi.	Vajutage STOP-nuppu (3) ekraani katte (23) avamiseks. Käivitage niitmisprotsess juhtpaneeli (2) abil uuesti: - Robotniiduk tuleb tagasi laadimisaluse (19) juurde saata minimaalse vahekaugusega 2 m.
Ümber kukkunud	- Robotniidukit kallutati püsivalt 10 sekundit - Robotniiduk on pikemat aega ühte suunda kaldu	Vajutage STOP-nuppu (3) ekraani katte (23) avamiseks. Käivitage niitmisprotsess juhtpaneeli (2) abil uuesti: - Viige robotniiduk tasasele pinnale ja käivitage see uuesti. - Kui robotniiduk on niitmisaalas oleva järsu nõlva tõttu ümber läinud, kohandage suurte tõusude vältimiseks vastavalt piirdetraadi (18).
Ratta viga	- Tagarattad (8) on takistuse tõttu üles tõstetud - Tagarattad (8) saavad ebataasase muru tõttu vabalt pöörlelda	Vajutage STOP-nuppu (3) ekraani katte (23) avamiseks. Käivitage niitmisprotsess juhtpaneeli (2) abil uuesti: - Viige robotniiduk tasasele pinnale ja käivitage see uuesti

Robotniiduki veateade LCD-ekraanil (50)

Viga	Võimalik põhjus	Kõrvaldamine
STOP-nupu rike	Ekraani kate (23) on avatud, ent STOP-nuppu (3) ei raken-datud	Vajutage STOP-nuppu (3) ekraani katte (23) avamiseks. Käivitage niitmisprotsess juhtpa-neeli (2) abil uuesti: - Kontrollige, kas ekraani katte (23) saab STOP-nupuga (3) vabalt avada ja sulge-da. - Kontrollige STOP-nupu (3) funktsionaal-sust.
Trükkplaadi liigtem-peratuur	Liiga kõrge/madal aku tempe-ratuur või juhtsüsteemi liigtem-peratuur - Aku temperatuuril üle 65 °C naaseb robotniiduk laadimi-salusele (19). - Aku temperatuuril üle 45 °C või alla 0 °C peatatakse laadimine ja robotniiduk oot-ab laadimisaluse (19) juures.	 - Määrake suvel tööaeg varastele hommi-kutundidele ja vältige robotniiduki kasuta-mist päeva kuumal ajal. - Pärast aku või juhtsüsteemi jahtumist lubatud temperatuurivahemikuni naaseb robotniiduk automaatselt programmeeri-tud töö juurde.
Vihm	- Rakendus vihmaandur (5).	- Oodake, kuni robotniiduk on kuiv. - Täpsemat kirjeldust anduri kohta saab lugeda ptk-s 5.2.
Anduri viga	- Robotniiduk peatati anduri vea tõttu	Robotniiduki uuesti käivitamiseks lülitage pealüliti (7) välja (OFF) ja jälle sisse (ON).
Mootoririke / mootori ülevool	- Robotniiduk peatus mootori liigvoolu või mootori vea tõttu	Robotniiduki uuesti käivitamiseks lülitage pealüliti (7) välja (OFF) ja jälle sisse (ON). - Kontrollige rohu kõrgust niitmisaslas ja va-jadusel niitke muru tavalise muruniidukiga madalamaks kui 60 mm. - Suurendage lõikekõrgust. Alustage alati kõrgema lõikekõrgusega ja vähendage seda väikeste sammudena soovitud kõr-guseni. - Kontrollige lõikeketaid (11) ja rattaid määrdumise suhtes ja puhastage neid osi põhjalikult. - Kontrollige tagumisi rattaid ja lõikeketast (11) materjali kinnijäämise suhtes. Kui te ei saa kinnijäänud materjali lahti, pöördu-ge vastutava klienditeeninduse poole.
Kasutusviga	- Robotniiduk peatati kasutus-vea tõttu	Robotniiduki uuesti käivitamiseks lülitage pealüliti (7) välja (OFF) ja jälle sisse (ON).

Veaotsing

Viga	Võimalik põhjus	Kõrvaldamine
Robotniiduk seisab niitmisas. Robotniidukit ei saa sisse lülitada.	<ul style="list-style-type: none"> - Aku pinge on liiga madal - Viga vooluahelas või elektroonikas 	<ul style="list-style-type: none"> - Viige robotniiduk laadimiseks tagasi laadimisalusele (19). - Lülitage pealüliti (7) sisse (ON). - Pöörduge klienditeenindusse.
Robotniiduk ei saa laadimisalusele sõita.	<ul style="list-style-type: none"> - Laadimisalus (19) ei ole õigesti paigaldatud. 	<ul style="list-style-type: none"> - Veenduge, kas LED-näidik (21) laadimisalusel (19) põleb roheliselt. - Veenduge, et piirdetraadid (18) on ühendatud laadimisaluse (19) külge ning eesmine piirdetraat (18) asub laadimisaluse (19) all keskel. - Veenduge, et laadimisalus (19) on õigesti paigutatud.
Robotniiduk seis-kub, ehk täpsemini sõidab kontrollimatult piirdesaarte läheduses.	<ul style="list-style-type: none"> - Piirdetraat (18) ei ole ümber piirdesaarte õigesti paigaldatud. 	<ul style="list-style-type: none"> - Kohandage piirdetraadi (18) asukohta. - Jälgige, et piirdetraat (18) ei ristuks.
Robotniiduk on väga vali.	<ul style="list-style-type: none"> - Terad (10) kahjustatud - Teradel (10) on palju võõrmaterjali - Robotniiduk käivitati takistustele liiga lähedal - Teraajam või ajamimootor kahjustatud - Robotniiduki muud detailid on kahjustatud 	<ul style="list-style-type: none"> - Vahetage terad (10) välja. Kolm tera (10) tuleb korraga välja vahetada. - Robotniiduki töötõhusus sõltub terade (10) teravusest. Seepärast hoidke terad (10) heas seisukorras. - Terade (10) puhastamisel lülitage robotniiduk ohutult välja ja kandke kaitsekindaid, et vältida löikevigastusi. - Laske klienditeenindusel mootorit remontida või see välja vahetada.
Robotniiduk jääb laadimisalusele. Robotniiduk naaseb ikka ja jälle laadimisalusele.	<ul style="list-style-type: none"> - Valed tööaja seadistused - Aku on tühi - Vihmaandur reageeris - Aku temperatuur on kõrge-nenud 	<ul style="list-style-type: none"> - Kontrollige tööaja seadistusi. - Robotniiduk alustab ja lõpetab oma töö olenevalt seadistatud ajavahemikust. Väljaspool seda ajavahemikku on robotniiduk laadimisalusel (19).
Robotniiduk jääb piirdetraadi peal seisma ega jõua laadimisalusele.	<ul style="list-style-type: none"> - Aku on tühi - Piirdetraat (18) ja seega teekond laadimisalusele (19) on kasutatava aku jaoks liiga pikk. 	<ul style="list-style-type: none"> - Eemaldage piirdetraadilt (18) võimalikud takistused. Jälgige piirdetraadi (18) pikendamisel piisavat kaugust takistustest. - Kasutage suurema mahuga akut. - Tähelepanu! Multi-Ah aku (nt 4-6 Ah) kasutamisel seadistage suurem maht. Robotniiduki säästliku laadimise ja tühjenemise tõttu ei ole väiksema mahu kasutamine aku eluea pikendamiseks vajalik.

TÄHELEPANU! Läbilõigatud piirdetraadid ja sellest tulenevad kahjud ei kuulu garantii alla!

13. Laadija näidik

Näidiku olek		Tähendus ja abinõu
Punane LED	Roheline LED	
väljalülita- tud	Vilgub	Töövalmidus Laadija on võrku ühendatud ja töövalmis, aku ei ole laadijas
Põleb	väljalülita- tud	Laadimine Laadija laeb akut kiirrežiimil. Vastavad laadimisajad leiata vahetult laadijalt. Märkus! Olenevalt olemasolevast laetuse tasemest võivad tegelikud laadimisajad etteantud aegadest natuke erineda.
väljalülita- tud	Põleb	Aku on täis ja töövalmis. (READY TO GO) Seejärel lülitatakse ümber õrnale laadimisele, kuni aku on täiesti täis laetud. Laske selleks aku umbes 15 minutit kauem laadijal olla. Abinõu: Võtke aku laadijast välja. Eraldage laadija vooluvõrgust.
Vilgub	väljalülita- tud	Paindlik laadimine Laadija asub säästva laadimise režiimil. Akut laetakse turvalisuse tõttu aeglasemalt ja selleks kulub aega kauem. Sellel võivad olla järgmised põhjused. - Akut ei ole pikka aega laetud. - Aku temperatuur ei ole ideaalses vahemikus. Abinõu: Oodake, kuni laadimine on lõpetatud, akut saab sellele vaatamata edasi laadida.
Vilgub	Vilgub	Viga Laadimine ei ole enam võimalik. Aku on defektne. Abinõu: Defektset akut ei tohi rohkem laadida. Võtke aku laadijast välja.
Põleb	Põleb	Temperatuurihäire Aku on liiga kuum (nt otsese päikesekiirguse tõttu) või liiga külm (madalam kui 0 °C). Abinõu: Eemaldage aku ja hoidke seda 1 päev toatemperatuuril (umbes 20 °C).

Kasutuskõlbmatuks muutunud seadmete käitlus

Elektrilised tööriistad, akud, lisatarvikud ja pakendid tuleb keskkonnasäästlikult ringlusse võtta. Ärge käideldge elektrilisi tööriistu ja akusid/ patareisid koos olmejäätmetega!

Üksnes EL liikmesriikidele:

Vastavalt direktiivile 2012/19/EL elektri- ja elektroonikaseadmete jäätmete kohta ning nende kohaldamisele riigi õigusaktides tuleb kasutusressursi ammendanud elektritööriistad ja vastavalt direktiivile 2006/66/EÜ defektsed või kasutusressursi ammendanud akud/patareid eraldi kokku koguda ja suunata keskkonnasäästlikku taaskasutusse.

Vale jäätmekäitluse korral võivad vanad elektri- ja elektroonikaseadmed, milles sisaldub kahjulikke aineid, kahjustada keskkonda ja inimeste tervist.

Tootedokumentatsiooni ja kaasasolevate dokumentide kordustrukk või muul viisil paljundamine, ka osaliselt, on lubatud ainult Einhell Germany AG loal.

Tehniliste muudatuste õigus reserveeritud

Hooldusteave

Meil on kõikides garantiitunnistusel loetletud riikides pädevad hoolduspartnerid, kelle kontaktandmed leiате garantiitunnistusest. Nemad on Teie käsutuses seoses mis tahes hooldusküsimustega, nagu remonditööd, varu- ja kuluosade muretsemine või kulumaterjalid.

Tuleb tähele panna, et selle toote korral esineb kasutamisest tulenevaid või loomulikke kulumisilminguid järgmistel detailidel ning neid detaile käsitletaksekulumaterjalina.

Kategooria	Näide
Kuluosad*	Aku
Kulumaterjal / Kuluosad*	Terad
Puuduolevad detailid	

* ei pruugi tingimata tarnekomplektiga kaasas olla!

Puuduste või rikete korral palume Teid registreerida see internetis aadressil www.Einhell-Service.com. Märkige kindlasti vea täpne kirjeldus ja vastake lisaks igal juhul järgmistele küsimustele.

- Kas seade on töötanud või oli ta algusest peale defektne?
- Kas Teile hakkas enne defekti ilmnemist midagi silma (defekti tunnused)?
- Missugune tõrge Teie arvates seadmel on (põhitunnus)? Kirjeldage seda tõrget.

Garantiitunnistus

Lugupeetud klient!

Meie tooted läbivad range kvaliteedikontrolli. Kui seade ei peaks siiski korralikult töötama, on meil siiralt kahju ja me palume Teil pöörduda kaupluse poole, kelle juurest toote soetasite. Garantiinõuete esitamisel kehtib järgnev:

1. Käesolevad garantiitingimused on suunatud ainult tarbijatele, st füüsilistele isikutele, kes ei soovi toodet kasutada oma kommerts- või muuks ettevõtlus tegevuseks. Käesolevad garantiitingimused reguleerivad täiendavaid garantiiteenuseid, mida lubab allpool nimetatud tootja oma uute seadmete ostjatele lisaks seaduslikule garantiile osutada. See garantii ei puuduta teie seaduslikke garantiinõudeid. Meie garantiiteenus on teile tasuta.
2. Garantiiteenus hõlmab ainult teie poolt Euroopa Liidus ostetud, allpool nimetatud tootja toodetud uue seadme neid puudusi, mis tulenevad materjali- või tootmisvigadest, ning piirneb meie valikul nende puuduste kõrvaldamise või seadme vahetamisega. Võtke palun arvesse, et ainult "Professionaal" kaubamärgiga tooted on konstrueeritud ettevõtluses, käsitööstuses ja kutsetegevuses kasutamise otstarbel. Kõikide teiste toodete puhul garantiileping ei kehti, kui neid on kasutatud ettevõtluse, käsitööstuse, kutsetegevuse või samaväärse otstarbel.
3. Meie garantii alla ei kuulu:
 - seadme kahjustused, mis on tekkinud montaažijuhendi mittejärgimise või asjatundmatu paigalduse, kasutusjuhendi mittejärgimise (nagu nt vale võrgupinge või vooluliigi ühendamisel) või hooldusjuhendi ja ohutusnõuete eiramise tõttu, samuti seadme jätmisel ebaharilike keskkonningimuste kätte või puuduliku hoolduse ja kontrolli tõttu;
 - seadme kahjustused, mis on tekkinud kuritegeliku või asjatundmatu käsitsemise tõttu (nagu nt seadme ülekoormamine või lubamatute instrumentide või tarvikute kasutamine) võõrkehade (nt liiva, kivide või tolmu jne) seadmesse tungimise tagajärjel; transpordikahjud, kahjustused, mis on tekkinud jõu kasutamise või välisjõudude mõju (nt kahjustused mahakukkumise tõttu) tagajärjel;
 - kahjustused seadmel või seadme osadel, mis on põhjustatud kasutamisest tingitud, tavalise või muu loomuliku kulumise tagajärjel. Näiteks mõjub akudele ja akupakkidele loomulik kulumine ja need on konstruktsioonist tingituna ette nähtud piiratud tsükli arvu jaoks. Kulumist mõjutavad eelkõige nõutavad koormused, laadimiskiirused, ent ka kokkupuude kuumuse, külma, vibratsiooniga ja löökidega.
4. Garantiiaeg on kaks aastat ning see algab seadme ostmise kuupäevaga. Garantiinõuded tuleb esitada garantiiajal kahe nädala jooksul pärast defekti tuvastamist. Garantiinõuete esitamine pärast garantiiaja kestuse lõppu on välistatud. Seadme remont või väljavahetamine pikendab garantiiaega või antakse nõude tõttu seadmele ja võimalikele paigaldatud varuosadele uus garantiiaeg. See kehtib ka kliendi juures kohapeal teostatud teeninduse korral.
5. Garantiinõude esitamiseks registreerige defektne seade aadressil: www.Einhell-Service.com. Hoidke oma seadme ostukviitung või teised ostutõendid alles. Seadmete korral, mis saadetakse ilma vastavate tõenditeta või ilma tüübisildita, on klassifitseerimise võimaluse ebapiisavuse tõttu garantiid välistatud. Kui seadme defekt käib meie garantii alla, saate esimesel võimalusel tagasi remonditud või uue seadme.
6. Kui olete seadme viinud mõnda muusse Euroopa Liidu liikmesriiki kui riiki, kus seadme ostsite, täidame garantii sealse teeninduspartneri kaudu. Euroopa Liidust väljaviimisel garantiinõudeõigus puudub.

Enesestmõistetavalt kõrvaldame seadmel ka neid defekte, mis ei käi garantii alla või kui garantiiaeg on läbi, kuid sel juhul tuleb Teil kulud tasuda. Selleks saatke seade meie teeninduse. Kulu-/tarbe- ja puudolevate detailide osas juhime tähelepanu garantiipiirangutele vastavalt selles kasutusjuhendis antud hooldusteabele.



- D** Konformitätserklärung: Wir erklären Konformität gemäß EU-Richtlinie und Normen für Artikel
- GB** Declaration of conformity: We declare conformity in accordance with the EU directive and standards for article
- F** Déclaration de conformité : Nous déclarons la conformité conformément aux directives et normes UE pour l'article
- I** Dichiarazione di conformità: dichiariamo la conformità secondo la direttiva UE e le norme per l'articolo
- DK** Overensstemmelseserklæring: Vi attesterer overensstemmelse iht. EU-direktiv samt standarder for artikel
- S** Försäkran om överensstämmelse: Vi förklarar följande överensstämmelse enl. EU-direktiv och standarder för artikeln
- CZ** Prohlášení o shodě: Prohlašujeme shodu podle směrnice EU a norem pro výrobek
- SK** Vyhlásenie o zhode: Vyhlasujeme zhodu podľa smernice EÚ a noriem pre výrobok
- NL** Conformiteitsverklaring: wij verklaren conformiteit conform EU-richtlijn en normen voor artikel
- E** Declaración de conformidad: declaramos la conformidad a tenor de la directiva y normas de la UE para el artículo
- FIN** Standardinmukaisuus todistus: Me vakuutamme, että EU-direktiivin ja standardien vaatimukset täyttyvät tuotteelle
- SLO** IZJAVA O SKLADNOSTI potrjuje sledečo skladnost s smernico EU in standardi za izdelek
- H** Konformitási nyilatkozat: Az EU-irányvonal és normák szerinti konformitást jelentjük ki a cikkhez
- RO** Declarație de conformitate: Declaram conformitate conform directivei și normelor UE pentru articolul
- GR** Δήλωση συμμόρφωσης: Δηλώνουμε συμμόρφωση σύμφωνα με Οδηγία Εε και πρότυπα για τα προϊόντα
- P** Declaração de conformidade: Declaramos a conformidade de acordo com a diretiva CE e normas para o artigo
- HR** IZJAVA O SUKLADNOSTI potvrđuje sljedeću usklađenost prema smjernicama EU i normama za artikl
- BIH** IZJAVA O SUKLADNOSTI potvrđuje sljedeću usklađenost prema smjernicama EU i normama za artikl
- RS** DEKLARACIJA O USUGLAŠENOST potvrđuje sledeću usklađenost prema smernicama EZ i normama za artikal
- TR** Uygunluk Deklarasyonu: AB direktifi ve ürün standartları uyarınca uygunluğunu beyan ederiz
- RUS** Заявление о соответствии товара: Настоящим удостоверяется, что следующие продукты соответствуют директивам и нормам ЕС
- EE** Vastavusdeklaratsioon: Tõendame toote vastavust EL direktiivile ja standarditele
- LV** Atbilstības deklarācija: Mēs apliecinām atbilstību ES direktīvai un standartiem tālāk minētajām precēm
- LT** Atitikties deklaracija: deklaruojame, kad gaminy's atitinka ES direktyvą ir standartus
- PL** Deklaracja Zgodności - deklarujemy zgodność wymienionego poniziej artykułu z następującymi normami na podstawie dyrektywy EU
- BG** Декларация за съответствие: Ние декларираме съответствие на Директивите и нормите (ЕС) за изделия
- UKR** Декларація відповідності: ми заявляємо про відповідність згідно з Директивою ЄС та стандартами стосовно артикула
- MK** Izjava za soobraznost: Izjavуvаme soobraznost со регулативата и со нормите на ЕУ за артикли
- N** Samsvarserklæring: Vi erklærer samsvar i henhold til EU-direktiv og standarder for artikkel
- IS** Samræmisýfirlýsing: Við útskúrdum samræmi við EU-reglugerð og stöðlum fyrir vörutegund

Mähroboter* FREELEXO SMART (Einhell)

- 2014/29/EU
- 2005/32/EC_2009/125/EC
- (EU)2015/1188
- 2014/35/EU
- 2006/28/EC
- 2014/30/EU
- 2014/32/EU
- 2014/53/EU
- 2014/68/EU
- (EU)2016/426
- (EU)2016/425
- 2011/65/EU_(EU)2015/863
- 2006/42/EC
- Annex IV
- Notified Body:
Reg. No.:
- 2000/14/EC_2005/88/EC
- Annex V
- Annex VI
- Noise: measured L_{WA} = dB (A); guaranteed L_{WA} = dB (A)
P = kW; L/Q = cm
- Notified Body:
- 2012/46/EU_(EU)2016/1628
- Emission No.:

Standard References: EN 60335-1:2012/A15:2021; EN 50636-2-107:2015/A2:2020; EN 62233:2008; EN 50663:2017; EN 50665:2017; EN 62311:2008; EN IEC 55014-1:2021; EN IEC 55014-2:2021; EN IEC 61000-3-2:2019/A1:2021; EN 61000-3-3:2013/A2:2021; EN 301 489-1 V2.2.3; Final draft EN 301 489-3 V2.2.0; EN 301 489-17 V3.2.4; EN 301 489-52 V1.2.1; EN 300 328 V2.2.2; Draft EN 303 447 V1.3.0; EN 301 511 V12.5.1; EN 301 908-1 V15.1.1; EN 301 908-13 V13.1.1

ISC GmbH · Eschenstraße 6 · D-94405 Landau/Isar

Landau/Isar, den 24.08.2023

Andreas Weichselgartner/General-Manager

Bobby Chen/Product Management

First CE: 2022
Art.-No.: 34.138.10 I.-No.: 21033
Subject to change without notice

Archive-File/Record: NAPR030396
Documents registrar: Daniel Laubmeier
Wiesenweg 22, D-94405 Landau/Isar

* GB Robot lawn mower - F Tondeuse robot - I Robot tagliaerba - DK/N Robotplæneklipper - S Robotgräsklippare - CZ Robotická sekačka - SK Robotická kosačka - NL Maairobot - E Robot cortacésped - FIN Robotiruohonleikkuri - SLO Robotna kosilnica - H Robotfűnyíró - RO Robot de tuns gazonul - GR Χλοοκοπτικό ρομπότ - P Robò corta-reivas - HR/BIH Robot za košnju - RS Robotska kosačica - PL Kosarka automatyczna - TR Çim biçme robotu - RUS Робот-газонокосилка - EE Robotnikuk - LV Robotizēts zāles pļāvējs - LT Vejos pjovimo robotas - BG Косачка робот - UKR Робот-газонокосарка - MK Роботизирана косилка за trava



Declaration of conformity

We, Einhell UK Ltd

Champions Business Park, First Floor Unit 10, Arrowe Brook Rd, Upton, Wirral CH49 0AB,
United Kingdom

declare the conformity to UK standards and legislation was assessed for:

Robot Lawn Mower FREELEXO SMART (Einhell)

UK legislation

- | | |
|--|---|
| <input type="checkbox"/> Simple Pressure Vessels (Safety) Regulation | <input type="checkbox"/> Electromagnetic Compatibility Regulation |
| <input type="checkbox"/> Electrical Equipment (Safety) Regulation | <input type="checkbox"/> Measuring Instruments Regulation |
| <input checked="" type="checkbox"/> Radio Equipment Regulation | <input type="checkbox"/> Pressure Equipment (Safety) Regulation |
| <input type="checkbox"/> Personal Protective Equipment Regulation | |
| <input type="checkbox"/> The Ecodesign for Energy-Related Products and Energy Information Regulation | |
| <input checked="" type="checkbox"/> The Restriction of the Use of Certain Hazardous Substances in Electrical and Electronic Equipment Regulation | |
| <input type="checkbox"/> Noise Emission in the Environment by Equipment for use Outdoors Regulation
Noise: measured L_{WA} = dB (A); guaranteed L_{WA} = dB (A) | |
| <input checked="" type="checkbox"/> Supply of Machinery (Safety) Regulation | |
| <input type="checkbox"/> Annex IV
Notified Body:
Reg. No.: | |

Standard References: BS 60335-1; BS 50636-2-107; BS 62233; BS 50663; BS 50665; BS 55014-1; BS 55014-2;
BS 61000-3-2; BS 61000-3-3; BS 301 489-1; BS 301 489-3; BS 301 489-17; BS 301 489-52; BS 301 511;
BS 301 908-1; BS 301 908-13; BS 300 328; BS 303 447

Wirral, 2023.08.25

Tom Chambers, Managing Director Einhell UK Ltd.

Article Number: 34.138.10 I.-No.: 21033
Subject to change without notice

Archive-File/Record: NAPR030396
Documents registrar: Daniel Laubmeier
Wiesenweg 22, 94405 Landau/Isar, Germany



EH 09/2023 (01)

